







Návod na použitie a montáž Odsávač pár



Pred inštaláciou a uvedením do prevádzky si **bezpodmienečne** prečítajte návod na použitie a montáž. Ochránite tak seba a zabránite škodám.

Obsah

Bezpečnostné pokyny a varovné upozornenia	4
Váš príspevok k ochrane životného prostredia	12
Popis funkcie	13
Prevoňanie.....	13
Ovládanie s Miele@mobile App.....	13
Prehľad odsávač pár	14
Prvé uvedenie do prevádzky	16
Aktivácia funkcie Miele@home	16
Disponibilita Miele@home	16
Pripojenie pomocou App.....	17
Pripojenie cez WPS	18
Odhlásenie WiFi (návrat k nastaveniu z výroby)	19
Zriadiť Con@ctivity	20
Con@ctivity cez domácu WiFi sieť (Con@ctivity 3.0)	20
Con@ctivity cez priame WiFi spojenie (Con@ctivity 3.0).....	21
Obsluha (Automatická prevádzka)	22
Varenie s funkciou Con@ctivity (automatická prevádzka)	22
Vyprážanie	23
Dočasné opustenie automatického režimu	24
Návrat do automatického režimu	24
Obsluha (manuálna prevádzka)	25
Varenie bez funkcie Con@ctivity (manuálna prevádzka)	25
Zapnutie a vypnutie ventilátora 	25
Voľba stupňa výkonu	25
Voľba doby dobehu ⁵  ¹⁵	25
Zapnutie/vypnutie/stlmenie osvetlenia varných zón 	25
Riadenie výkonu	26
Bezpečnostné vypínanie	26
Osvetlenie prostredia 	26
Tipy pre šetrenie energie	27
Zmena nastavení	28
Zmena počítadla prevádzkových hodín tukového filtra.....	28
Zmena alebo deaktivácia počítadla prevádzkových hodín pachového filtra.....	29
Deaktivácia riadenia výkonu	29

Odvlhčovanie	30
Funkcia odvlhčovania	30
Výmena odvlhčovacieho filtra	30
Prevoňanie	31
Funkcia prevoňania	31
Vybratie držiaka flakónu s vôňou	31
Vybratie flakónu s vôňou	31
Dočasné odloženie flakónu	32
Otvorenie nového flakónu s vôňou	32
Nasadenie flakónu s vôňou	32
Interval výmeny	32
Čistenie a ošetrovanie	33
Opláštenie	33
Počítadlo prevádzkových hodín  	33
Tukové filtre	33
Resetovanie počítadla prevádzkových hodín tukového filtra	35
Pachový filter	36
Regenerácia pachového filtra	36
Resetovanie počítadla prevádzkových hodín pachového filtra	37
Životnosť	37
Likvidácia pachového filtra	37
Čo robiť, keď	38
Inštalácia	39
Pred montážou	39
Montážny plán	39
Rozmery prístroja	40
Vzdialenosť medzi varnou zónou a odsávačom pár (S)	41
Doporučenie pre montáž	42
Elektrické pripojenie	42
Servisná služba	43
Kontakt pri poruchách	43
Umiestnenie typového štítka	43
Záruka	43
Technické údaje	44
Príslušenstvo na dokúpenie pre režim cirkulácie vzduchu	44
Prehlásenie o zhode	44

Bezpečnostné pokyny a varovné upozornenia

Tento odsávač zodpovedá platným bezpečnostným predpisom. Neodborné použitie však môže viesť k poškodeniu osôb a vecí.

Pred uvedením odsávača pár do prevádzky si pozorne prečítajte návod na použitie a montáž. Uvádzajú sa v ňom dôležité pokyny ohľadne montáže, bezpečnosti, použitia a údržby. Ochráňte tak seba a zabránite škodám na odsávači.

Na základe normy IEC/EN 60335-1 Miele dôrazne upozorňuje na to, aby ste si bezpodmienečne prečítali a dodržiavali kapitolu týkajúcu sa inštalácie prístroja ako aj bezpečnostné upozornenia a výstrahy.

Miele nezodpovedá za škody, ktoré vzniknú v dôsledku nedodržania týchto pokynov.

Ponechajte si návod na použitie a montáž a odovzdajte ho prípadnému nasledujúcemu vlastníkovi.

Používanie na stanovený účel

- ▶ Tento odsávač je určený na použitie v domácnosti a v podobných priestoroch.
 - ▶ Tento odsávač nie je určený na použitie vo vonkajších priestoroch.
 - ▶ Odsávač pár používajte výlučne na domáce použitie na odsávanie a čistenie výparov pri varení, ktoré vznikajú pri príprave jedál. Všetky ostatné spôsoby použitia sú neprípustné.
 - ▶ Osoby, ktoré nie sú pre ich fyzické, zmyslové alebo duševné schopnosti, alebo kvôli svojej neskúsenosti alebo nevedomosti schopné odsávač pár sami bezpečne obsluhovať, musia byť počas obsluhy pod dozorom.
- Tieto osoby smú odsávač pár používať bez dozoru len vtedy, ak im bola jeho obsluha vysvetlená tak, že ho dokážu bezpečne používať. Musia byť schopné rozoznať a chápať možné nebezpečenstvo v prípade chybnnej obsluhy.

Deti v domácnosti

- ▶ Deti mladšie ako 8 rokov sa nesmú samé pohybovať v blízkosti odsávača - iba ak sú pod stálym dozorom.
- ▶ Deti od 8 rokov smú odsávač pár používať bez dozoru len vtedy, ak im bola jeho obsluha vysvetlená tak, že ho dokážu bezpečne používať. Deti musia byť schopné rozoznať a chápať možné nebezpečenstvo v prípade chybnjej obsluhy.
- ▶ Deti nesmú bez dozoru odsávač čistiť, ani vykonávať jeho údržbu.
- ▶ Dávajte pozor na deti, ktoré sa zdržujú v blízkosti odsávača. Nikdy nenechajte deti hrať sa s odsávačom.
- ▶ Osvetlenie varných miest je veľmi intenzívne. Dbajte obzvlášť u malých detí na to, aby sa nepozerali priamo do svetiel.
- ▶ Nebezpečenstvo zadusením. Pri hre sa môžu deti zamotať do obalového materiálu (napr. fólií), alebo si tento navliecť na hlavu a udusiť sa. Odložte obalový materiál z dosahu detí.

Bezpečnostné pokyny a varovné upozornenia

Technická bezpečnosť

- ▶ Užívateľ môže byť neodborne vykonanými inštaláčnymi a údržbárskymi prácami alebo opravami vystavený nebezpečenstvu. Inštalácie, údržbárske práce a opravy elektrických prístrojov smú vykonávať len autorizovaní Miele odborní pracovníci.
 - ▶ Poškodenia na odsávači pár môžu ohroziť Vašu bezpečnosť. Skontrolujte ho, či nie je viditeľne poškodený. Poškodený odsávač pár nikdy neuvádzajte do prevádzky.
 - ▶ Elektrická bezpečnosť odsávača pár je zabezpečená len vtedy, keď je pripojený k systému s ochranným vodičom, nainštalovaným podľa predpisov. Táto základná bezpečnostná požiadavka musí byť splnená. V prípade pochybností nechajte elektrickú inštaláciu skontrolovať kvalifikovaným elektrikárom.
 - ▶ Spoľahlivá a bezpečná prevádzka odsávača pár je zaručená len vtedy, keď je odsávač pripojený na verejnú elektrickú sieť.
 - ▶ Pripojovacie údaje (frekvencia a napätie) uvedené na typovom štítku odsávača pár musia byť bezpodmienečne v súlade s odpovedajúcimi parametrami elektrickej siete, aby sa odsávač pár nepoškodil. Pred pripojením porovnajte pripojovacie údaje. V prípade pochybností sa opýtajte kvalifikovaného elektrikára.
 - ▶ Viacnásobné zásuvky alebo predlžovacie káble neposkytujú potrebnú bezpečnosť (nebezpečenstvo požiaru). Odsávač pár nepripájajte pomocou nich k elektrickej sieti.
 - ▶ Nosné laná slúžia aj na privod prúdu. Nesmú sa zalamovať alebo skracovať. Nosné laná sa nesmú používať na upevnenie iných súčastí (napr. vloženého dna).
- Ak je nosné lano poškodené, odsávač pár sa nesmie ďalej prevádzkovať. Nosné laná smú vymieňať len kvalifikovaní odborníci.
- ▶ Používajte odsávač pár len v namontovanom stave, aby bola zaisťovaná bezpečná funkcia.

Bezpečnostné pokyny a varovné upozornenia

- ▶ Tento odsávač pár sa nesmie prevádzkovať na nestabilných miestach (napr. na lodiach).
- ▶ Dotyk prípojev pod napätím ako aj zmena elektrickej a mechanickej konštrukcie Vás ohrozujú a môžu spôsobiť poruchu funkcie odsávača pár.
Plášť prístroja otvárajte len ak je to popísané pri montáži a čistení. Nikdy neotvárajte ďalšie časti plášťa.
- ▶ Nárok na záruku zaniká, ak opravy odsávača pár nevykonáva autorizovaná servisná služba Miele.
- ▶ Len pri originálnych náhradných dieloch zaručuje Miele, že spĺňajú bezpečnostné požiadavky. Pokazené časti sa smú vymeniť len za originálne.
- ▶ Pri prácach spojených s inštaláciou a údržbou, ako aj pri opravách musí byť odsávač pár odpojený od elektrickej siete. Odpojený od elektrickej siete je len vtedy keď
 - sú vypnuté ističe elektrickej inštalácie alebo
 - sú úplne vyskrutkované poistky elektrickej inštalácie alebo
 - je vytiahnutá elektrická zástrčka (ak je k dispozícii) zo zásuvky. Neťahajte pritom za sieťový kábel, ale za zástrčku.

Bezpečnostné pokyny a varovné upozornenia

Prevádzkové zásady

- ▶ Otvorený oheň predstavuje nebezpečenstvo požiaru. Nikdy nepracujte s otvoreným ohňom pod odsávačom pár. Preto je napríklad zakázané flambovanie a grilovanie s otvoreným ohňom. Zapnutý odsávač pár nasáva plamene do filtra. Usadený tuk sa môže vznietiť.
- ▶ Kondenzačná voda môže spôsobiť na odsávači pár poškodenie koróziou. Keď používate varnú zónu, zapnite vždy odsávač pár, aby sa nemohla hromadiť kondenzačná voda.
- ▶ Prehriate oleje a tuky sa môžu samé vznietiť a tým spôsobiť požiar odsávača pár. Keď pracujete s olejmi a tukmi, dohliadajte na hrnce, panvice a fritézy. Aj grilovanie na elektrických griloch musíte preto neustále kontrolovať.
- ▶ Usadený tuk a nečistoty narušujú funkciu odsávača. Odsávač pár nikdy nepoužívajte bez tukových filtrov, aby ste zabezpečili čistenie výparov z varenia.
- ▶ Pamätajte na to, že sa odsávač pár pri varení môže silne zohriať stúpajúcim teplom. Plášťa a tukových filtrov sa dotýkajte až po vychladnutí odsávača pár.
- ▶ Odsávač pár nie je vhodný ako odkladacia plocha.
- ▶ Nosné laná sa môžu veľkým zaťažením poškodiť. Nenechajte nadmerne sa kývať vedenie výparov, nepretáčajte ho. Neťahajte za laná.

Používanie flakónu s vôňou (príslušenstvo na dokúpenie)

- ▶ Používať sa smie len originálny flakón s vôňou, ktorý je určený pre použitie v odsávači pár.
- ▶ Flakón s vôňou skladujte len v predajnom obale, preto si ho ponechajte.
- ▶ Pozor, vonná látka môže vytečť. Flakón s vôňou alebo držiak s namontovaným flakónom udržiajte v vzpriamenej polohe, nikdy ho nepoložte alebo nenakloňte.
- ▶ Vytečenú vonnú látku ihneď utrite savou utierkou.
- ▶ Pri kontakte s vytečenou vonnou látkou: **Pokožku** dôkladne umyte vodou a mydlom. **Oči** oplachujte minimálne 15 minút čistou vodou. Pri požití vypláchnite **ústa** dôkladne čistou vodou. Po kontakte s očami alebo požití vyhládajte lekára.
- ▶ Oblečenie, ktoré sa dostane do styku s vytečenou vonnou látkou ihneď vymeňte. Oblečenie alebo utierky vyčistite dôkladne dostatočným množstvom vody a pracím prostriedkom.
- ▶ Pri nedodržaní nasledujúcich pokynov hrozí nebezpečenstvo požiaru alebo poškodenia:
 - Do flakónu nikdy nedopĺňajte vonnú látku.
 - Nikdy nepoužívajte poškodený flakón s vôňou.
- ▶ Prázdny flakón likvidujte s domovým odpadom a nikdy ho nepoužívajte iným spôsobom.
- ▶ Okrem toho rešpektujte informácie priložené k flakónu.

Bezpečnostné pokyny a varovné upozornenia

Odborná inštalácia

- ▶ Na základe údajov výrobcu Vášho variča zistíte, či je povolená nad ním prevádzka odsávača pár.
- ▶ Odsávač pár sa nesmie montovať nad ohnisko s tuhým palivom.
- ▶ Odsávač pár sa nesmie montovať nad plynovú varnú dosku.
- ▶ Ak je vzdialenosť medzi varičom a odsávačom pár príliš malá, môže sa odsávač pár poškodiť.
Ak výrobca variča nešpecifikoval väčšie bezpečnostné vzdialenosti, je potrebné medzi varičom a spodnou hranou odsávača pár rešpektovať uvedené vzdialenosti v kapitole „Montáž“.
- ▶ Ak sú pod odsávačom pár prevádzkované rôzne variče, pre ktoré platia rozličné bezpečnostné vzdialenosti, je potrebné dodržať najväčšiu uvedenú bezpečnostnú vzdialenosť.
- ▶ Pre upevnenie odsávača pár je potrebné dodržať údaje v kapitole „Inštalácia“.
- ▶ Odsávač pár sa dodáva predmontovaný. Nosné laná sa pre montáž nesmú demontovať.

Čistenie a ošetrovanie

- ▶ Ak čistenie neprebehne podľa pokynov v tomto návode na obsluhu, hrozí nebezpečenstvo požiaru.
- ▶ Para z parného čistiaceho zariadenia sa môže dostať k častiam pod napätím a spôsobiť skrat.
Na čistenie odsávača pár nikdy nepoužívajte parné čistiace zariadenie.
- ▶ Pachové filtre sa nesmú čistiť v umývačke riadu.
Pri regenerácii v rúre na pečenie s vysokou teplotou sa môžu vznietiť zvyšky čistiaceho prostriedku.
Pri regenerácii pachových fitrov dbajte na pokyny v tomto návode na obsluhu.

Príslušenstvo

- ▶ Používajte výlučne originálne príslušenstvo Miele. V prípade montáže a zabudovania iných častí zaniká záruka a/alebo ručenie poskytované spoločnosťou Miele.

Váš príspevok k ochrane životného prostredia

Likvidácia obalového materiálu

Obal chráni prístroj pred poškodením počas prepravy. Obalové materiály boli zvolené s prihliadnutím k aspektom ochrany životného prostredia a k možnostiam ich likvidácie, sú teda recyklovateľné.

Vrátenie obalov do materiálového cyklu šetrí suroviny a znižuje množstvo odpadu. Váš špecializovaný predajca odobere obalový materiál naspäť.

Likvidácia starého prístroja

Staré elektrické a elektronické prístroje obsahujú často ešte cenné suroviny. Obsahujú ale tiež škodlivé látky, ktoré boli potrebné pre ich funkčnosť a bezpečnosť. V komunálnom odpade alebo pri nesprávnej manipulácii môžu poškodzovať ľudské zdravie a životné prostredie. Váš starý prístroj preto v žiadnom prípade nedávajte do komunálneho odpadu.



Miesto toho využívajte oficiálne zberné a vratné miesta na odovzdávanie a zúžitkovanie elektrických a elektronických prístrojov zriadené obcami, predajcami alebo spoločnosťou Miele. Podľa zákona ste sami zodpovední za vymazanie prípadných osobných údajov na likvidovanom starom prístroji. Postarajte sa prosím o to, aby bol Váš vyradený prístroj až do odvezenia uložený mimo dosah detí.

Cirkulačná prevádzka

Odsávač pár pracuje výlučne v cirkulačnej prevádzke.

Nasatý vzduch je čistený tukovým filtrom a dodatočne vedený odvlhčovacím filtrom.

Nakoniec je vzduch vedený pachovým filtrom a na hornej strane odsávača pár vrátený do kuchyne.

Odvlhčovací filter odvádza počas varenia časť vlhkosti výparov z varenia. Po varení je nahromadená vlhkosť riadená senzorom opäť odovzdaná do vzduchu v miestnosti.

Prevoňanie

Odsávač pár je vybavený prevoniavacím modulom s flakónom s vôňou. Prevoniavací modul odovzdá do miestnosti vôňu nezávisle od prevádzky odsávača pár. Prevoňanie je riadené výlučne Miele@mobile App.

Ovládanie s Miele@mobile App

Obsluha odsávača pár sa vykonáva výlučne prostredníctvom Miele@mobile App alebo funkciou Con@ctivity automaticky v závislosti od varnej dosky.

Vo výnimočných situáciách je obsluha možná na ovládacom poli na spodnej strane odsávača pár, napríklad keď je prerušené WiFi spojenie.

Prehľad odsávač pár

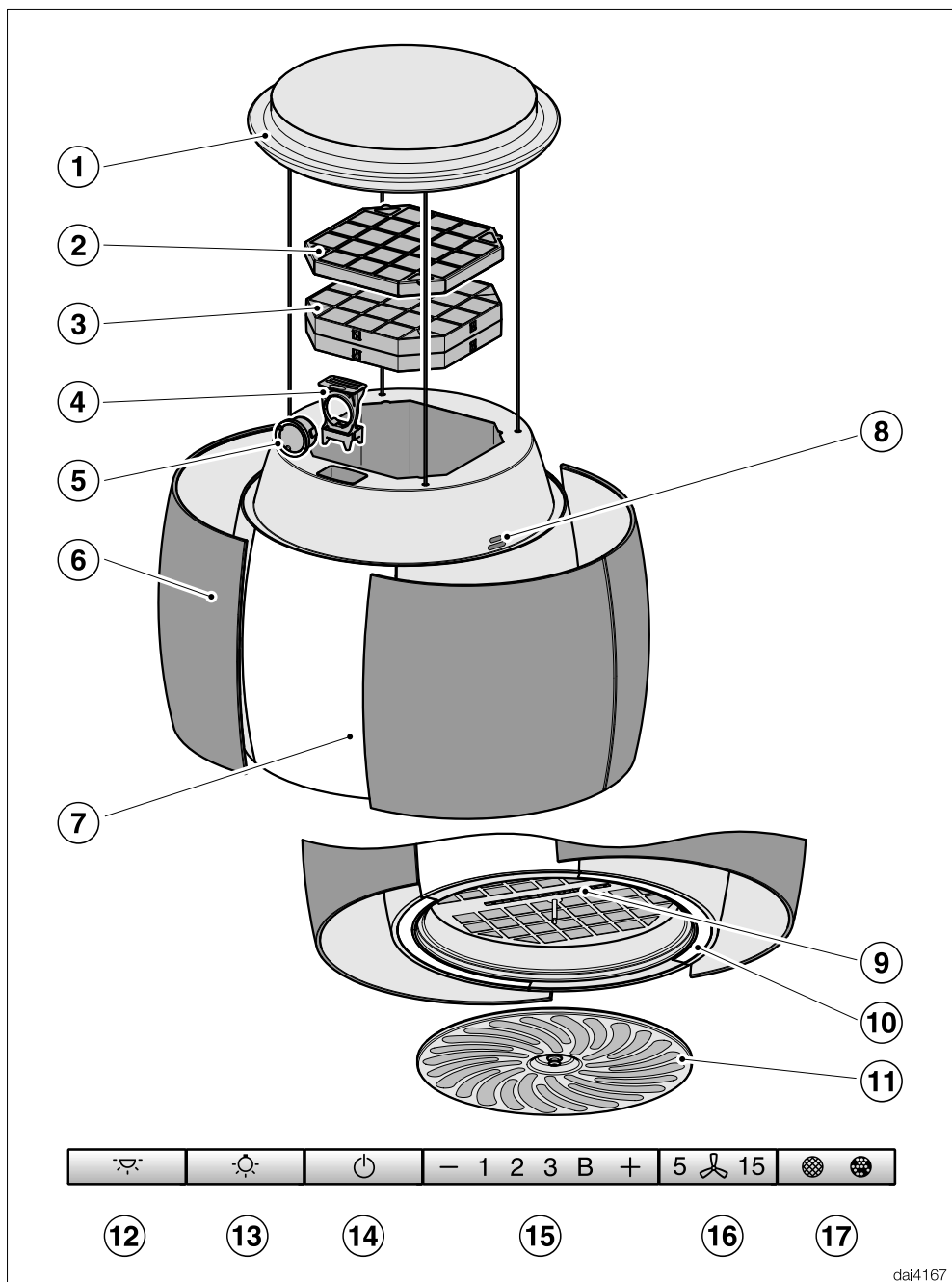

- ① baldachýn
- ② regenerovateľný pachový filter
- ③ odvlhčovací filter
- ④ držiak flakónu s vôňou
- ⑤ flakón s vôňou
- ⑥ vedenie výparov
- ⑦ osvetlenie prostredia
- ⑧ senzor vlhkosti
- ⑨ ovládacie prvky
- ⑩ osvetlenie varných zón
- ⑪ tukové filtre
- ⑫ tlačidlo pre zapnutie a vypnutie osvetlenia prostredia
- ⑬ tlačidlo pre zapnutie a vypnutie osvetlenia varných zón
- ⑭ tlačidlo pre zapnutie a vypnutie ventilátora
- ⑮ tlačidlo pre nastavenie výkonu ventilátora
- ⑯ tlačidlo pre funkciu dobehu
- ⑰ tlačidlo pre počítadlo prevádzkových hodín

Prvé uvedenie do prevádzky

Nastavenia popísané v tejto kapitole sa vykonávajú na ovládacom poli odsávača pár. Ovládacie pole je umiestnené za tukovým filtrom.

- Vyberte tukový filter.

Aktivácia funkcie Miele@home

Predpoklad:

- WiFi sieť
- Miele@mobile App
- užívateľský účet Miele. Užívateľský účet môžete vytvoriť pomocou Miele@mobile App.

Váš odsávač pár je vybavený zabudovaným WiFi modulom. Odsávač pár spojte s domácou WiFi sieťou. Potom môžete odsávač pár ovládať prostredníctvom Miele@mobile App.

Ak je Vaša varná doska Miele tiež zapojená do domácej WiFi siete, môžete využívať automatické ovládanie odsávača pár pomocou funkcie Con@ctivity.

Zabezpečte, aby bol v mieste inštalácie Vášho odsávača pár dostatočne silný signál Vašej WiFi siete.

Disponibilita Miele@home

Použitie aplikácie Miele@mobile závisí na disponibilitate služieb Miele@home vo Vašej krajine.

Služby Miele@home nie sú k dispozícii v každej krajine.

Informácie o disponibilitate získate na internetovej stránke www.miele.com.

Aplikácie Miele@mobile

Aplikáciu Miele@mobile Appmobile si môžete stiahnuť zadarmo z Apple App Store® alebo Google Play Store™.



Prvé uvedenie do prevádzky

Pripojenie pomocou App

Pripojenie k sieti môžete vytvoriť pomocou Miele@mobile App.

- Nainštalujte si Miele@mobile App na svoje mobilné koncové zariadenie.

Na prihlásenie budete potrebovať:

1. Heslo Vašej WiFi siete
2. Heslo Vášho odsávača pár



Pri hesle pre odsávač pár sa jedná o posledných 9 číslíc výrobného čísla, ktoré nájdete na typovom štítku.

Typový štítek nájdete, keď vyberiete tukový filter.



- Spustíte prihlasovanie prístroja v aplikácii. Nasledujte kroky na prihlásenie.

Ak sa objaví výzva na aktiváciu WiFi siete odsávača pár, postupujte nasledovne:

- Vypnite odsávač pár.



- Podržte tlačidlo „+“ stlačené.



- Zároveň stlačte tlačidlo osvetlenia^o.

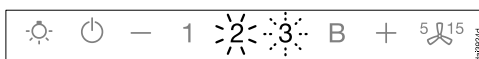

2 trvalo svieti, 3 bliká.

Odsávač pár je v priebehu nasledujúcich 2 minút pripravený na pripojenie.



- Nasledujte ďalšie kroky v aplikácii.

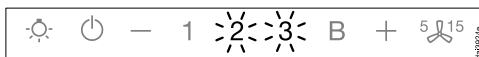

Po úspešnom spojení trvalo svieti 2 a 3.



- Opustite režim spojenia na odsávači pár stlačením tlačidla dobeh^{o5}.

Odsávač pár je odteraz možné obsluhovať pomocou aplikácie.

Prvé uvedenie do prevádzky

Pripojenie cez WPS

Váš WiFi-Router musí byť schopný spojenia WPS (WiFi Protected Setup).

- Vypnite odsávač pár.



- Podržte tlačidlo „+“ stlačené.



- Zároveň stlačte tlačidlo osvetlenia .

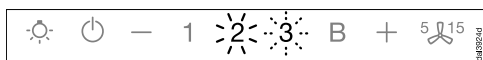

2 trvalo svieti, **3** bliká.

Vaše WiFi spojenie musí byť možné spustiť súčasne na odsávači pár a na Vašom WiFi routri.

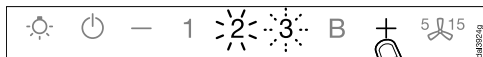

- Podržte na niekoľko sekúnd tlačidlo „+“ na odsávači pár.

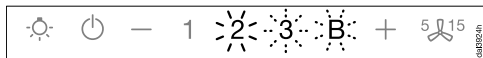

Po krátkej dobe svieti **2** trvalo, **3** a **B** bliká.

Odsávač pár je v priebehu nasledujúcich dvoch minút pripravený na pripojenie.



- Spustíte na Vašom WiFi routri spojenie.

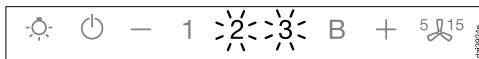

Po úspešnom spojení trvalo svieti **2** a **3**.



- Opustíte režim spojenia na odsávači pár stlačením tlačidla dobeh .

Odsávač pár je odteraz možné obsluhovať pomocou aplikácie.

Ak sa spojenie nenadviaže, možno ste neaktivovali dostatočne rýchle WPS na svojom routri. Vykonajte opäť vyššie menované kroky.

Tip: Ak Váš WiFi router nemá WPS ako metódu spojenia, použite pripojenie cez aplikáciu Miele@mobile.

Prvé uvedenie do prevádzky

Odhlásenie WiFi (návrat k nastaveniu z výroby)

Na nadviazanie nového WiFi spojenia je najprv nutné odpojiť jestvujúce WiFi spojenie.

- Vypnite odsávač pár.



- Podržte tlačidlo „-“ stlačené.



- Zároveň stlačte tlačidlo osvetlenia ☀.

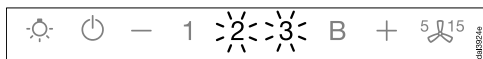

Pri existujúcom WiFi spojení svieti nepretržite **2** a **3**.

Odsávač pár je v priebehu nasledujúcich 2 minút pripravený na pripojenie.



- Stlačte tlačidlo „-“.

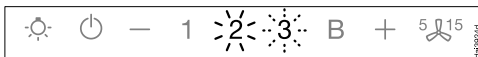

2 trvalo svieti a **3** bliká.

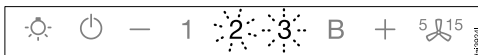

Po niekoľkých sekundách bliká **2** a **3**.
Spojenie je prerušené.



- Opustite režim spojenia na odsávači pár stlačením tlačidla dobeh^{os}15.

WiFi spojenie je zrušené. Je možné nadviazať nové spojenie.

Prvé uvedenie do prevádzky

Zriadiť Con@ctivity

Con@ctivity popisuje priamu komunikáciu medzi elektrickou varnou doskou Miele a odsávačom pár Miele. Umožňuje automatické riadenie odsávača pár v závislosti od stavu prevádzky nezávislej elektrickej varnej dosky Miele.

- Pri zapnutí varnej zóny sa samočinne zapne jej osvetlenie a po krátkej dobe sa spustí ventilátor odsávača pár.
- Počas varenia volí odsávač pár automaticky stupeň ventilátora. Stupeň otáčok ventilátora závisí od počtu zapnutých varných zón a od zvolených stupňov varenia.
- Po varení a po uplynutí zadanej doby dobehu sa ventilátor a osvetlenie varných zón automaticky vypnú.

Podrobné informácie o funkcii nájdete v kapitole „Obsluha“.

Con@ctivity cez domácu WiFi sieť (Con@ctivity 3.0)

Predpoklad:

- domáca WiFi sieť
- WiFi kompatibilná varná doska Miele

- Zapojte odsávač pár a Vašu varnú dosku do domácej WiFi siete (viď odstavec „Zriadenie Miele@home“).

Funkcia Con@ctivity sa aktivuje automaticky.

Prvé uvedenie do prevádzky

Con@ctivity cez priame WiFi spojenie (Con@ctivity 3.0)

Predpoklad:

- WiFi kompatibilná varná doska Miele

Ak nemáte svoju domácu sieť k dispozícii, môžete vytvoriť priame spojenie medzi varnou doskou a odsávačom pár.

Spojenie je popísané v návode na obsluhu Vašej varnej dosky.

Za tým sú ešte raz podrobne popísané kroky na odsávači pár.

- Vypnite odsávač pár.



- Podržte tlačidlo „+“ stlačené.



- Zároveň stlačte tlačidlo „-“.

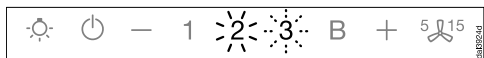

2 trvalo svieti, **3** bliká.

Odsávač pár je v priebehu nasledujúcich 2 minút pripravený na pripojenie.

- Spustíte WiFi pripojenie na varnej doske. Informácie k tomu nájdete v návode na obsluhu varnej dosky.

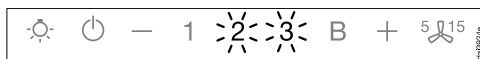

Po úspešnom spojení trvalo svieti **2** a **3**.



- Opustíte režim spojenia na odsávači pár stlačením tlačidla dobeh^{o5} 15.

Con@ctivity je teraz aktivované.

Ak existuje priame WiFi spojenie, nemôžu byť varná doska a odsávač pár zapojené do domácej siete. Pokiaľ by toto bolo neskôr požadované, je potrebné najprv zrušiť priame WiFi spojenie medzi varnou doskou a odsávačom pary (viď odstavec „Odhlásenie WiFi“).

Obsluha (Automatická prevádzka)

Keď je funkcia Con@ctivity aktivovaná, pracuje odsávač pár vždy v automatickom režime (viď kapitola „Prvá aktivácia“ odstavec „Con@ctivity“).

Ak chcete odsávač pár ovládať manuálne, postupujte podľa kapitoly „Obsluha (Manuálna prevádzka)“, odstavec „Varenie bez funkcie Con@ctivity“.

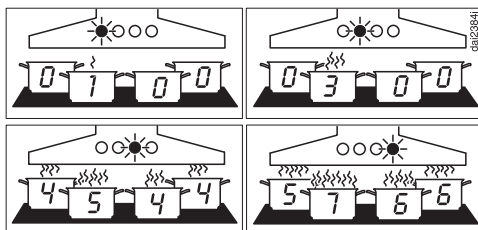

Príklady pre stupne ventilátora 1 až B

Varenie s funkciou Con@ctivity (automatická prevádzka)

- Zapnite varnú zónu na ľubovoľný stupeň.

Zapne sa osvetlenie varných zón.

Po niekoľkých sekundách sa zapne ventilátor, najprv krátko na stupeň 2, potom hneď na stupeň 1. Vedenie výparov sa otvorí.

Počas varenia volí odsávač pár automaticky stupeň ventilátora.

Smerodajný je celkový výkon varnej dosky, teda počet zapnutých varných zón a intenzita zvolených varných stupňov.

- Keď na varnej doske zvolíte vyšší stupeň výkonu alebo zapnete viac varných zón, prepne sa aj odsávač pár na vyšší stupeň ventilátora.
- Keď znížite stupeň varnej dosky alebo vypnete varné zóny, upraví sa aj stupeň ventilátora.

Reakčný čas

Odsávač pár reaguje s oneskorením. Tým sa zohľadňuje skutočnosť, že zmena stupňa výkonu varnej dosky nevedie bezprostredne k menšiemu alebo väčšiemu množstvu výparov z varenia hneď.

Keďže varná doska posiela informácie odsávaču pár v určitých intervaloch, môže toto spôsobiť oneskorenie.

Reakcia nasleduje behom niekoľko sekúnd alebo pár minút.

Vyprážanie

- Pred vyprážaním zapnete napr. na zohriatie riadu jednu varnú platňu na najvyšší stupeň. Približne 10 sekúnd až 4 minúty potom ju prepnete späť na nižší stupeň (60 sekúnd až 5 minút pri Highlight varnej doske).

Odsávač rozpozná proces vyprážania.

Odsávač pár sa zapne a po spätnom prepnutí varnej dosky sa prepne na stupeň ventilátora 3, na ktorom sa udrží po dobu asi 5 minút.

Potom je stupeň ventilátora opäť určovaný funkciou Con@ctivity.

Manuálne môžete predčasne tiež zvoliť iný stupeň ventilátora.

Vypnutie

- Vypnite všetky varné zóny.

Ventilátor odsávača pár sa v priebehu nasledujúcich minút postupne prepína na nižší stupeň a nakoniec sa vypne.

Takto sa vzduch v kuchyni vyčistí od zvyšných výparov a zápachov.

- Z intenzívneho stupňa sa ventilátor prepne ihneď na stupeň 3.
- Ak ventilátor beží na stupni 3, asi po 1 minúte sa prepne na stupeň 2.
- Zo stupňa 2 sa po 2 minútach prepne späť na stupeň 1.
- Po 2 minútach na stupni 1 sa ventilátor vypne. Vedenie výparov sa zatvorí.
- Po ďalších 30 sekundách sa vypne svetlo.

Varenie je ukončené.

Obsluha (Automatická prevádzka)

Dočasné opustenie automatického režimu

Automatický režim opustíte počas varenia nasledovne:

- manuálne zvolíte iný stupeň ventilátora, alebo
- manuálne vypnete odsávač pár, alebo
- aktivujete funkciu dobehu  15 odsávača pár. Po zvolenej dobe dobehu sa ventilátor vypne, svetlo ostane zapnuté.

Funkcie odsávača pár je teraz možné ručne ovládať (viď kapitola „Obsluha (Manuálna prevádzka)“).

Návrat do automatického režimu

Odsávač pár sa vráti do automatického režimu takto:

- Odsávač pár nie je po manuálnej voľbe stupňa ventilátora asi 5 minút obsluhovaný, alebo
- manuálne zvolený stupeň ventilátora opäť zodpovedá automatickému, alebo
- ventilátor odsávača pár a varná doska boli najmenej 30 sekúnd vypnuté. Pri nasledujúcom zapnutí varnej dosky sa opäť spustí automatická prevádzka.

Taktiež máte možnosť obsluhovať odsávač pár manuálne počas celej doby varenia.

- Zapnite pritom ventilátor odsávača pár **skôr** ako zapnete varnú dosku.

Ak boli odsávač pár a varná doska po varení najmenej 30 sekúnd vypnuté, pri nasledujúcom zapnutí varnej dosky sa opäť spustí automatická prevádzka.

Varenie bez funkcie Con@ctivity (manuálna prevádzka)

Odsávač pár sa manuálne obsluhuje za nasledovných podmienok:

- funkcia Con@ctivity nie je aktivovaná.
- Dočasne ste deaktivovali funkciu Con@ctivity (viď kapitola „Obsluha (Automatická prevádzka)“ odstavec „Dočasné opustenie automatického režimu“).

Manuálna obsluha odsávača pár prebieha výlučne cez Miele@mobile App.

Predpokladom na využívanie Miele@mobile App je, aby bolo zriadené Miele@home (viď kapitola „Prvé uvedenie do prevádzky“, odstavec „Zriadenie Miele@home“).

Vo výnimočných situáciách je obsluha možná na ovládacom poli na spodnej strane odsávača pár, napríklad keď je prerušené WiFi spojenie. Vyberte tukový filter.

Zapnutie a vypnutie ventilátora

Akonáhle začnete s varením, zapnite ventilátor. Tým sa budú od začiatku zachytávať výpary z varenia.

Ventilátor sa zapína na stupeň **2**. Vedenie výparov sa otvorí.

Voľba stupňa výkonu

Pre mierne až silné výpary a zápachy sú Vám k dispozícii stupne výkonu **1** až **3**.

Pre dočasnú veľmi silnú tvorbu výparov a zápach, napr. pri prihorení zvolte stupeň **B** ako intenzívny stupeň.

Prepnutie intenzívneho stupňa na nižší

Ak je aktivované (prednastavené) riadenie výkonu, ventilátor sa po 5 minútach automaticky prepne nižšie na stupeň **3**.

Voľba doby dobehu ⁵

Po ukončení varenia nechajte ventilátor ešte niekoľko minút bežať. Takto sa vzduch v kuchyni vyčistí od zvyšných výparov a zápachov.

Zabráni sa tak zvýškom v odsávači pár a z nich vznikajúcemu zápachu.

Funkcia doby dobehu sa postará o automatické vypnutie ventilátora po predvolenej dobe.

Zapnutie/vypnutie/stlmenie osvetlenia varných zón

Osvetlenie varných zón môžete zapínať a vypínať a nastavovať jas nezávisle od ventilátora.

Obsluha (manuálna prevádzka)



Riadenie výkonu

Odsávač pár je vybavený riadením výkonu. Riadenie výkonu slúži na šetrenie energie. Zabezpečuje, aby sa ventilátor automaticky prepínal na nižší stupeň a vypínalo sa osvetlenie.

- Ak je zvolený intenzívny stupeň ventilátora, po 5 minútach sa automaticky zníži na stupeň 3.
- Zo stupňov výkonu ventilátora 3, 2 alebo 1 sa po 2 hodinách prepne o stupeň nižšie a potom dôjde v 30 minútových krokoch k vypnutiu.
- Zapnuté osvetlenie varných miest sa po 12 hodinách automaticky vypne.

Bezpečnostné vypínanie

Keď je riadenie výkonu deaktivované, zapnutý odsávač pár sa po 12 hodinách automaticky vypne (ventilátor a osvetlenie varných zón).

- Pre opätovné zapnutie zatlačte tlačidlo zap./vyp.  alebo tlačidlo osvetlenie .

Osvetlenie prostredia

Osvetlenie prostredia sa zapína a vypína súčasne s ventilátorom. Osvetlenie prostredia však môžete zapnúť a vypnúť aj nezávisle od ventilátora.

Pri zapnutí a vypnutí sa otvorí a zatvorí vedenie výparov.

Miele@mobile App Vám umožňuje meniť jas a farbu svetla.

Pre prevádzku s vypnutým ventilátorom a pre prevádzku so zapnutým ventilátorom môžete zvoliť rôzne farby svetla.

Pri zapnutí sa svetlo zapne s naposledy zvoleným jasom a farbou.

Tipy pre šetrenie energie

Tento odsávač pár pracuje veľmi efektívne a energeticky úsporne. Nasledovné opatrenia Vám pomôžu pri úspornom používaní:

- Počas varenia sa postarajte o dobré vetranie kuchyne.
- Varte na čo najmenšom stupni varenia. Málo výparov z varenia znamená nízky stupeň výkonu na odsávači pár a tým menšia spotreba energie.
- V pravidelných intervaloch čistite a vymieňajte filtre. Silne znečistené filtre znižujú výkon, zvyšujú nebezpečenstvo požiaru a predstavujú riziko týkajúce sa hygieny.

- Využívajte funkciu Con@ctivity. Odsávač pár sa bude zapínať a vypínať automaticky. Odsávač pár volí optimálny stupeň výkonu pre danú situáciu pri varení a tým sa stará o nízku spotrebu energie.
- Ak odsávač pár obsluhujete manuálne, dbajte na nasledovné:
 - Vyskúšajte na odsávači pár zvolený stupeň výkonu. Väčšinou je nižší stupeň výkonu postačujúci. Intenzívny stupeň výkonu využívajte len vtedy, keď je to nevyhnutné.
 - Pri veľkom množstve výparov z varenia prepnite včas na vyšší prevádzkový stupeň. Je to efektívnejšie, ako keby ste sa dlhou prevádzkou odsávača pár pokúšali zachytiť už po celej kuchyni rozptýlené výpary z varenia.
 - Dbajte na to, aby ste odsávač pár po varení opäť vypli. Ak sa má po varení vzduch v kuchyni vyčistiť od výparov a zápachov, ktoré tu zostali, využite funkciu dobehu. Po zvolenej dobe dobehu sa ventilátor automaticky vypne.

Zmena nastavení

Nastavenia odsávača pár môžete meniť pomocou tlačidiel na odsávači pár.

Nastavenia popísané v tejto kapitole nie je možné meniť pomocou Miele@mobile App.



- Vyberte tukový filter.

Zmena počítadla prevádzkových hodín tukového filtra

Počítadlo prevádzkových hodín môžete prispôbiť svojim kuchárskym zvyklostiam.

Z výroby je nastavený interval čistenia po 30 hodinách.



- Kratšia doba 20 hodín má význam, ak veľa vyprážate a fritujete.
- Aj keď len príležitostne varíte, má kratší interval čistenia význam. Zabráni sa tým stvrdnutiu nahromadeného tuku a sťaženiu čistenia.
- Je možné zvoliť dlhší interval od 40 alebo 50 hodín, ak pravidelne varíte s veľmi málo tukom.

- Vypnite ventilátor a osvetlenie.
- Stlačte súčasne tlačidlo dobeh „5 15“ a tlačidlo prevádzkové hodiny  .

Symbol tukového filtra  a ukazovateľ stupňa ventilátora blikajú.

Ukazovatele **1** až **B** zobrazujú nastavený čas:

Údaj 1	20 hodín
Údaj 2	30 hodín
Údaj 3	40 hodín
Údaj B	50 hodín

- Stlačením tlačidla „–“ zvolíte kratší prevádzkový čas, alebo tlačidlom „+“ dlhší prevádzkový čas.
- Potvrďte postup tlačidlom prevádzkové hodiny°  .



Všetky indikátory zhasnú.

Ak potvrdenie neprebehne do 4 minút, ostane zachované staré nastavenie.

Zmena alebo deaktivácia počítadla prevádzkových hodín pachového filtra

Počítadlo prevádzkových hodín môžete prispôbiť svojim kuchárskym zvyklostiam.



Z výroby je nastavený regeneračný interval 180 hodín.

- Vypnite ventilátor a osvetlenie.
- Stlačte súčasne tlačidlo „+“ a tlačidlo prevádzkové hodiny  .

Symbol pachového filtra  a ukazovateľ stupňa ventilátora blikajú.

Ukazovatele **1** až **B** zobrazujú nastavený čas:

Údaj 1	120 hodín
Údaj 2	180 hodín
Údaj 3	240 hodín
Údaj B	deaktivovaný

- Stlačením tlačidla „+“ alebo „-“ zvolíte želaný čas.
- Potvrďte postup tlačidlom prevádzkové hodiny°  .



Všetky kontrolky zhasnú.

Ak potvrdenie neprebehne do 4 minút, ostane zachované staré nastavenie.

Deaktivácia riadenia výkonu

Uvedomte si, že deaktivácia môže spôsobiť zvýšenie spotreby energie.

Aktivácia/deaktivácia riadenia výkonu

- Vypnite ventilátor a osvetlenie.
- Stlačte tlačidlo dobeh ⁵  asi na 10 sekúnd, pokým sa nerozsvieti údaj **1** ukazovateľa stupňa ventilátora.
- Potom postupne stláčajte
 - tlačidlo osvetlenie ,
 - tlačidlo „-“ a opäť
 - tlačidlo osvetlenie .

Keď je aktivované riadenie výkonu, trvale svietia údaje **1** a **B**.

Keď je deaktivované, blikajú údaje **1** a **B**.

- Na deaktiváciu riadenia výkonu stlačte tlačidlo „-“.

Údaje **1** a **B** blikajú.

- Pre aktiváciu stlačte tlačidlo „+“.

Údaje **1** a **B** trvale svietia.

- Potvrďte postup tlačidlom dobeh ⁵ .

Všetky kontrolky zhasnú.

Ak proces nepotvrдите v priebehu 4 minút, ponechá sa staré nastavenie.

Odvlhčovanie

Funkcia odvlhčovania

Odvlhčovací filter odvádza počas varenia časť vlhkosti výparov z varenia. Po varení sa odvlhčovací filter regulovaný senzorom vysuší. Nahromadená vlhkosť sa opäť odovzdá do vzduchu v miestnosti. Ventilátor odsávača pár sa za týmto účelom zapne s nízkymi otáčkami.

Keď je odvlhčovací filter nasadený, aktivujte odvlhčovaciu funkciu prostredníctvom Miele@mobile App.

Sušenie je aktivované v dobe od 08:00 hodiny do 22:00 hodiny. V tomto čase snímač sníma klímu v miestnosti a vo vhodnom okamihu zapne sušenie.

Prostredníctvom Miele@mobile App môžete zmeniť nasledujúce nastavenia:

- Môžete zmeniť dobu, počas ktorej je možné sušenie.

Výmena odvlhčovacieho filtra

 Poškodenie nesprávnym čistením.

Odvlhčovací filter nie je možné čistiť alebo regenerovať. Mohlo by to spôsobiť poškodenie odvlhčovacieho filtra.

Odvlhčovací filter po uplynutí životnosti vymeňte za nový.

Po 3 rokoch je potrebné vymeniť odvlhčovací filter.

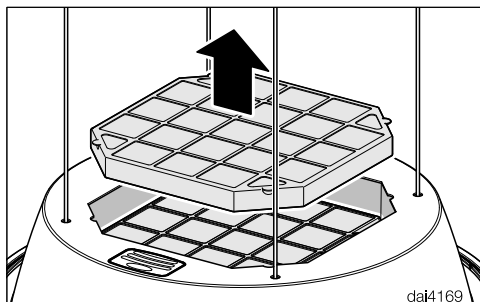

- Vyberte pachový filter z odsávača pár.

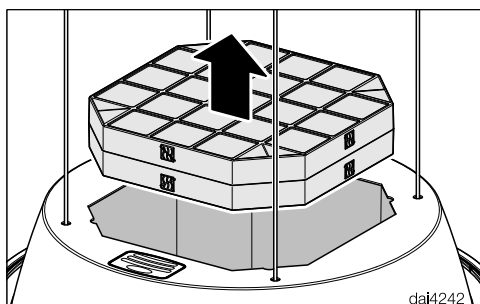

- Vyberte odvlhčovací filter z odsávača pár a vymeňte ho za nový.
- Pachový filter opäť nasadte.

Odvlhčovací filter si môžete zakúpiť v internetovom obchode Miele, u servisnej služby Miele (viď koniec tohto návodu na obsluhu) alebo u Vášho špecializovaného predajcu Miele.

Typové označenie nájdete v kapitole „Technické údaje“.

Likvidácia odvlhčovacieho filtra

- Použitý odvlhčovací filter likvidujte v domovom odpade.

Funkcia prevoňania

Flakón s vôňou odovzdá nezávisle od prevádzky odsávača pár vonnú látku do miestnosti.

Funkciu môžete riadiť prostredníctvom Miele@mobile App.

Môžete spustiť jednorázovú dávku vône alebo zadať časy, v ktorých sa budú pravidelne vydávať dávky pary.

! Zdraviu škodlivé následky a nebezpečenstvo požiaru pri chybnom zaobchádzaní s flakónom s vôňou.

Vytečená vonná látka môže pri kontakte s telom poškodiť Vaše zdravie. Vytečená vonná látka môže spôsobiť požiar.

Najskôr si prečítajte kapitolu „Bezpečnostné pokyny a varovné upozornenia“, odstavec „Používanie flakónu s vôňou (príslušenstvo na dokúpenie)“.

Vybratie držiaka flakónu s vôňou

Na hornej strane odsávača pár je miesto pre držiak flakónu s vôňou.

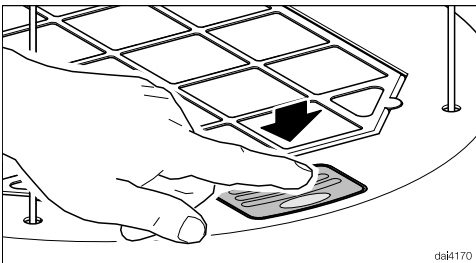

- Zatláčajte na držiak flakónu s vôňou.

Držiak flakónu s vôňou sa mierne vysunie z plášťa.

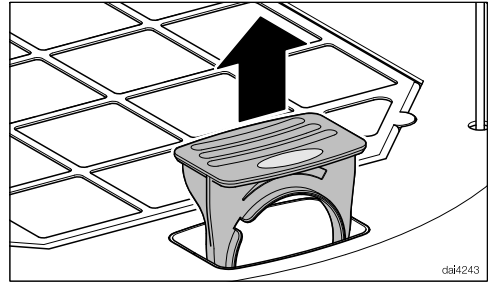

- Vytiahnite držiak flakónu s vôňou.

Vybratie flakónu s vôňou

Ak chcete vymeniť flakón s vôňou, vyberte najskôr spotrebovaný flakón.

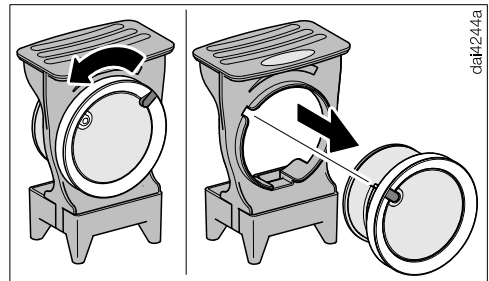

- Otočte vonkajší krúžok až na ľavý doraz a flakón s vôňou vytiahnite.

Prevoňanie

Dočasné odloženie flakónu

Ak chcete dočasne uložiť ešte nepotrebovaný flakón s vôňou, použite predajný obal.

Vonná látka môže vytečť.

Otvorený flakón s vôňou nedržte šikmo, neprevráťte ho a ani nepoložte na zadnú stranu.

Predajný obal s prechodne uloženým flakónom s vôňou neskladujte na výšku alebo obrátene.

- Flakón s vôňou zasunúť do predajného obalu a skladujte ho v chlade, suchu a chráňte pred slnečným svetlom.

Otvorenie nového flakónu s vôňou

Vonná látka môže vytečť.

Flakón s vôňou držte len podľa vyobrazenia. Otvorený flakón s vôňou nedržte šikmo, neprevráťte ho a ani nepoložte na zadnú stranu.

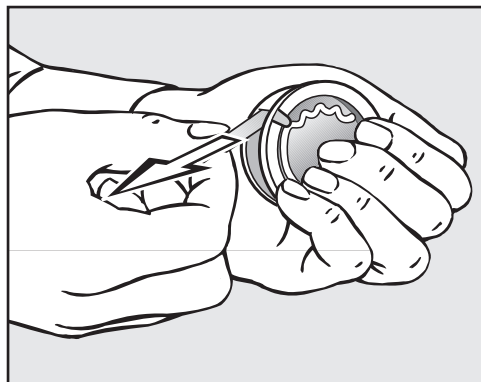

- Flakón s vôňou pevne uchopte.
- Stiahnite ochrannú pečať.

Nasadenie flakónu s vôňou

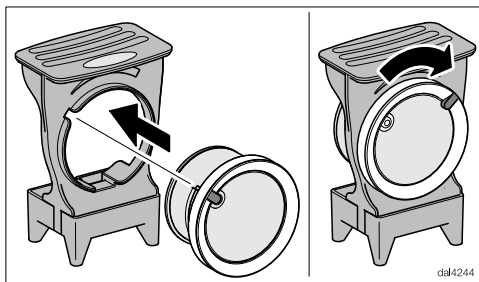

- Flakón s vôňou nasunúť až na doraz do otvoru držiaka na flakón.
- Otočte vonkajším krúžkom až na pravý doraz.

Flakón s vôňou je teraz pripravený na prevádzku.

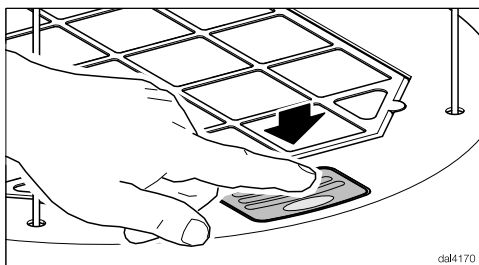

- Nasadíte držiak flakónu s vôňou do odsávača pár a zatlačte ho až na doraz.

Interval výmeny

Flakón s vôňou vymeňte keď Miele@mobile App zobrazí hlásenie, alebo keď nie je intenzita vône už dostatočná.

Po výmene vynulujte hlásenie.

 Pred každou údržbou a ošetrovaním odpojte odsávač pár od elektrickej siete (viď kapitola „Bezpečnostné pokyny a varovné upozornenia“).

Opláštenie

Všeobecne

Povrchy a ovládacie prvky sa môžu nevhodným čistiacim prostriedkom poškodiť.

Nepoužívajte čistiace prostriedky obsahujúce sódu, kyselinu, chlorid alebo riedidlá.

Nepoužívajte čistiace prostriedky určené na drhnutie ako napr. piesok, tekutý piesok, drsné hubky, napr. hubky na hrnce alebo použité hubky obsahujúce zvyšky prostriedkov na drhnutie.

 Vlhkosť v odsávači pár môže spôsobiť škody.

Dbajte na to, aby sa do krytu odsávača pár nedostala žiadna vlhkosť.



- Všetky povrchy a obslužné prvky čistite len mierne vlhkou hubkou, umývacím prostriedkom a teplou vodou.
- Povrch nakoniec vysušte jemnou utierkou.

Počítadlo prevádzkových hodín



Odsávač pár zaznamenáva čas, počas ktorého je v prevádzke.

Miele@mobile App Vás informuje o ubehnutých prevádzkových hodinách a signalizuje, kedy je potrebné tukový filter čistiť alebo pachový filter regenerovať.

Zároveň svietia na ovládacích prvkoch odsávača pár symboly tukového filtra  alebo pachového filtra .

Interval počítadla prevádzkových hodín môžete prispôsobiť Vaším zvykom pri varení (viď kapitola „Zmena nastavení“).

Tukové filtre

 **Nebezpečenstvo požiaru**
Tukom nasýtený tukový filter je horľavý.
Čistite tukový filter v pravidelných intervaloch.

Opakovane použiteľné kovové tukové filtre v prístroji zachytávajú pevné častice kuchynských výparov (tuky, prach a pod.) a bránia tak znečisteniu odsávača pár.

Tukový filter musí byť čistený v pravidelných intervaloch.

Silne znečistené tukové filtre znižujú odsávací výkon a spôsobujú väčšie znečistenie odsávača pár a kuchyne.

Čistenie a ošetrovanie

Interval čistenia

Nahromadený tuk po dlhšej dobe stvrdne a sťažuje čistenie. Preto sa odporúča čistiť tukový filter každé 3 - 4 týždne.

Počítadlo prevádzkových hodín Vás upozorní na pravidelné čistenie tukového filtra (viď kapitola „Čistenie a starostlivosť“, odstavec „Počítadlo prevádzkových hodín“).

Vybratie tukového filtra

 Filter môže pri manipulácii spadnúť.

To môže spôsobiť poškodenie filtra a varnej zóny.

Pri manipulácii držte filter bezpečne v rukách.

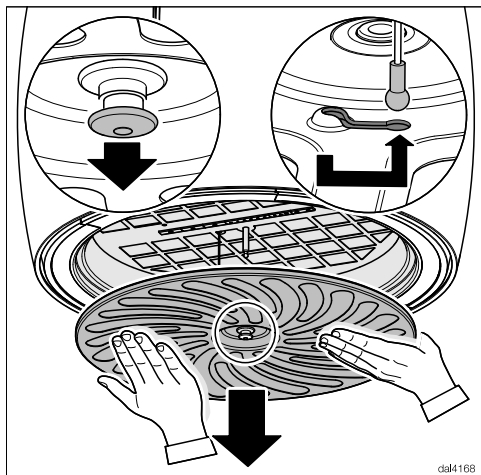

- Uzáver tukového filtra vytiahnite smerom dole.

Tukový filter sa uvoľní. Je pridržiavaný zaistovacím lankom.

- Uvoľnite zaistovacie lanko a tukový filter vyberte smerom dole.

Čistenie tukového filtra ručne

- Tukový filter čistite kefou na riad v teplej vode, do ktorej pridáte jemný prostriedok na umývanie riadu. Nepoužívajte koncentrovaný umývací prostriedok.

Nevhodné čistiace prostriedky

Nevhodné čistiace prostriedky môžu spôsobiť pri pravidelnom používaní poškodenie filtračných plôch.

Nepoužívajte nasledovné čistiace prostriedky:

- čistiace prostriedky rozpúšťajúce vodný kameň
- prášok na drhnutie alebo tekuté mlieko
- agresívne univerzálne čistiace prostriedky a spreje rozpúšťajúce tuk
- sprej na rúry na pečenie

Čistenie tukového filtra v umývačke riadu

- Tukový filter položte rovno alebo mierne naklonený do horného alebo spodného koša. Dbajte na to, aby sa ostrekovacie rameno mohlo voľne pohybovať.
- Použite bežný umývací prostriedok na riad pre domácnosť.
- Zvoľte program s teplotou čistenia minimálne 50 °C a maximálne 65 °C.

Pri čistení tukových filtrov v umývačke riadu môže dôjsť v závislosti od použitého umývacieho prostriedku k trvalému zafarbeniu vnútorných plôch filtra. Toto nemá vplyv na funkciu tukových filtrov.

Po čistení

- Položte tukový filter po vyčistení na savú podložku aby sa usušil.
- Pri vybranom tukovom filtri vyčistite aj prístupné časti opláštenia od usadeného tuku. Týmto predchádzate nebezpečenstvu požiaru.
- Pri opätovanom nasadení tukového filtra zaháknite do neho zaistovacie lanko.
- Nasadte tukový filter a v strede ho zatlačte smerom hore pokým nezaklapne uzáver.

Resetovanie počítadla prevádzkových hodín tukového filtra

Po čistení musíte tlačidlami na odsávači pár vynulovať počítadlo prevádzkových hodín.

- Pri zapnutom ventilátore stlačte asi na 3 sekundy tlačidlo prevádzkových hodín , pokým nebude blikať už len údaj **1**.

Symbol tukový filter zhasne .

Keď budete tukové filtre čistiť pred uplynutím prevádzkových hodín:

- Držte stlačené tlačidlo prevádzkových hodín  po dobu asi 6 sekúnd, pokým nebude blikať už len údaj **1**.

Čistenie a ošetrovanie

Pachový filter

Pachový filter viaže pachové látky vznikajúce pri varení. Nasadzuje sa dodatočne k tukovému filtru.

Pachový filter sa zakladá na hornej strane odsávača pár.

Pachový filter regenerovaný v rúre na pečenie alebo v parnej rúre s funkciou pečenia sa môže viackrát použiť.

Interval regenerácie

Pachový filter regenerujte vždy vtedy, keď už nedostatočne viaže pachové látky, najneskôr ale každých 6 mesiacov.

Počítadlo prevádzkových hodín Vás upozorní na pravidelnú regeneráciu pachového filtra (viď kapitola „Čistenie a starostlivosť“, odstavec „Počítadlo prevádzkových hodín“).

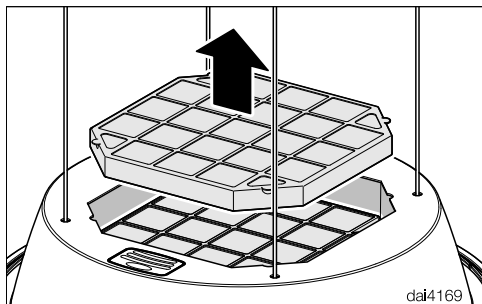

- Vyberte pachový filter z odsávača pár.

Regenerácia pachového filtra

Aby sa obnovila funkcia, je možné pachový filter regenerovať. Regenerácia sa vykonáva výhradne v rúre na pečenie alebo v parnej rúre s funkciou pečenia.

⚠ Nebezpečenstvo požiaru

Ak čistíte pachový filter v umývačke riadu, môžu sa pri regenerácii v rúre na pečenie vznietiť zvyšky čistiaceho prostriedku.

Pachový filter nečistite v umývačke riadu.

Ručným umývaním sa pachový filter môže poškodiť.

Pachový filter neumývajte ručne.

Pachový filter je krehký.

Pri manipulácii dbajte na to, aby nepadol. Netlačte na voštiny.

- Ak je na zadnej stene ohrevného priestoru odoberateľný tukový filter, je potrebné ho zložiť. Dodržte pritom príslušný návod na použitie.
- Ohrevný priestor nepredhrievajte. Položte pachový filter na rošt a zasuňte ho v strednej výške do ohrevného priestoru.
- Zapnite rúru na pečenie, prípadne funkciu pečenia, prevádzkový spôsob: horúci vzduch plus  (cirkulujúci vzduch), 200 °C.

Počas regenerácie môže vzniknúť zápach.

Regenerácia by mala prebiehať v dobre vetraných priestoroch. Otvorte prípadne okno.

- Regenerácia trvá 60 minút. Potom vypnite rúru na pečenie, príp. funkciu pečenia.



Nebezpečenstvo popálenia

Na horúcom pachovom filtri sa môžete popáliť.

Horúci pachový filter nevyberajte z ohrevného priestoru a neodkladajte ho na povrchy citlivé na teplo.

Horúci pachový filter nenasadzujte do odsávača pár.

- Nechajte pachový filter vychladnúť.
- Pachový filter po vychladnutí opäť nasadte.

Resetovanie počítadla prevádzkových hodín pachového filtra

Po regenerácii musíte vynulovať počítadlo prevádzkových hodín na ovládacej časti odsávača.

- Vyberte tukový filter.
- Stlačte pritom pri zapnutom ventilátore dvakrát tlačidlo prevádzkovej hodiny  a podržte ho približne 3 sekundy pokiaľ nebude blikať údaj **1**.

Symbol pachový filter zhasne .

Keď budete pachový filter regenerovať **pred** uplynutím prevádzkovej doby:

- Stlačte pritom pri zapnutom ventilátore dvakrát tlačidlo prevádzkovej hodiny  a podržte ho približne 6 sekúnd pokiaľ nebude blikať údaj **1**.
- Opäť nasadte tukový filter.

Životnosť

Po 3 rokoch je potrebné pachový filter vymeniť.

Pachový filter si môžete zakúpiť v internetovom obchode Miele, u servisnej služby Miele (viď koniec tohto návodu na obsluhu) alebo u Vášho špecializovaného predajcu Miele.

Typové označenie nájdete v kapitole „Technické údaje“.

Likvidácia pachového filtra

- Použitý pachový filter zlikvidujte s domovým odpadom.

Čo robiť, keď ...

Väčšinu porúch a chýb, ku ktorým môže dôjsť počas bežnej prevádzky, môžete odstrániť aj sami. V mnohých prípadoch môžete ušetriť čas a peniaze, pretože nemusíte volať servisnú službu.

Nasledujúce tabuľky vám majú pomôcť nájsť príčinu poruchy alebo chyby a odstrániť ich.

Problém	Príčina a odstránenie
Vedenie výparov sa na- príklad po výpadku prú- du neotvára alebo nezatvára správne.	Riadenie má poruchu. ■ Vyberte tukový filter. ■ Na ovládacom poli stláčajte postupne tlačidlá „—“, „+“, „+“, „—“. Vedení výparov sa raz alebo viackrát otvorí a zatvorí.

Pred montážou

 Pred montážou venujte pozornosť všetkým informáciám v tejto kapitole a v kapitole „Bezpečnostné pokyny a varovné upozornenia“.

Montážny plán

Jednotlivé montážne kroky sú popísané v priloženom montážnom pláne.

Inštalácia

Rozmery prístroja

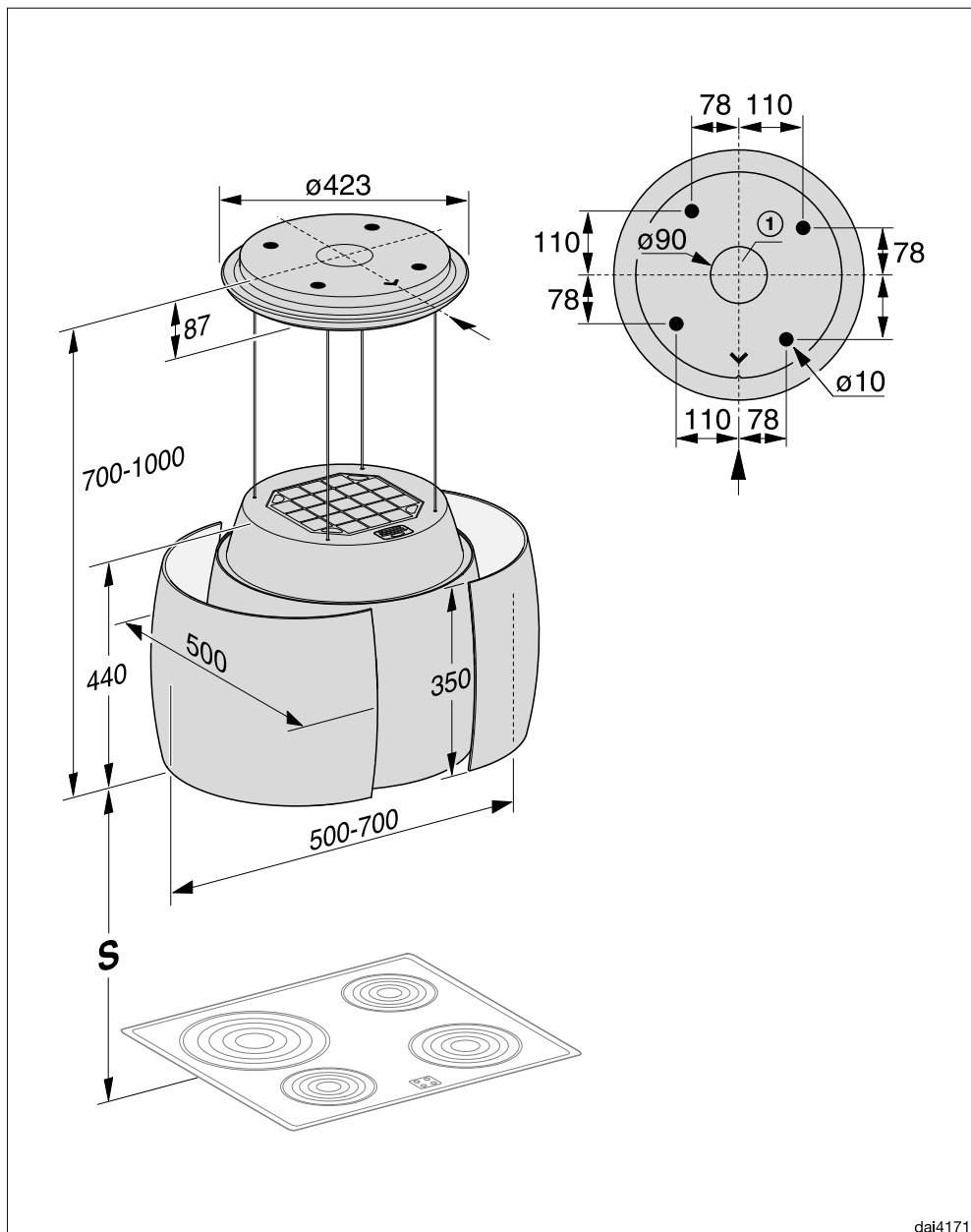

dai4171

① otvor pre sieťový kábel

Vzdialenosť medzi varnou zónou a odsávačom pár (S)

Pri voľbe vzdialenosti medzi prístrojom na varenie a spodnou hranou odsávača pár dodržte údaje výrobcu prístroja na varenie.

Ak nie sú výrobcom uvedené väčšie vzdialenosti, je potrebné dodržať minimálne nasledujúce bezpečnostné vzdialenosti.

Dodržujte pritom kapitolu „Bezpečnostné podmienky a varovné upozornenia“.

prístroj na varenie	vzdialenosť S minimálne
elektrická varná doska	450 mm
elektrický gril, elektrická fritéza	650 mm

 Nebezpečenstvo poškodenia vysokou teplotou.

Stúpajúca vysoká teplota z varnej plynovej dosky môže poškodiť odsávač pár.

Montáž nad plynovou varnou doskou nie je povolená.

Inštalácia

Doporučenie pre montáž

- Pre jednoduchú a nekomplikovanú prácu pod odsávačom pár sa doporučuje vzdialenosť najmenej 650 mm.
- Pri voľbe montážnej výšky zohľadnite telesnú výšku užívateľa. Mali by ste mať voľný priestor pre prácu s varnou doskou a optimálnu možnosť obsluhy odsávača pár.
- Uvedomte si, že výpary z varenia sa budú s väčšou vzdialenosťou od varnej dosky horšie zachytávať.
- Pre optimálne zachytávanie výparov z varenia je nutné dbať ohľad na to, aby bol odsávač pár namontovaný nad varnou doskou v strednej polohe, nie posunutý do strán alebo dozadu.
- Varná doska by mala byť podľa možnosti užšia než odsávač pár. Maximálne by mala byť varná doska rovnako široká.
- Miesto montáže musí byť bezproblémovo prístupné. Taktiež pre prípad servisného zásahu musí byť odsávač pár voľne dostupný a demontovateľný. Dodržte to napríklad pri rozmiestňovaní skriniek, políc, krycích a dekoratívnych prvkov v okolí odsávača pár.

Elektrické pripojenie

 Užívateľ môže byť neodborne vykonanými inštalačnými a údržbárskymi prácami alebo opravami vystavený nebezpečenstvu, za ktoré výrobca neručí.

Inštaláciu prístroja k elektrickej sieti môže vykonať len kvalifikovaný elektrikár, ktorý presne ovláda a dodržiava národné predpisy a ďalšie predpisy miestnych elektrorozvodných závodov.

Odsávač pár smie byť pripojený len k elektrickej sieti nainštalovanej podľa predpisov.

Elektrická inštalácia musí byť v súlade s príslušnými normami VDE 0100.

Na zvýšenie bezpečnosti sa odporúča predať prístroju VDE prúdový chránič DIN VDE 0100, časť 739 s FI ističom s vybavovacím prúdom 30 mA (DIN VDE 0664).

V mieste inštalácie musí byť k dispozícii odpojovacie zariadenie všetkých pólov. Ako odpojovacie zariadenia sa považujú vypínače so vzdialenosťou kontaktov najmenej 3 mm. Patria k nim napríklad ističe vedenia, poistky a stykače (EN 60335).

Potrebné údaje pre pripojenie nájdete na typovom štítku (viď kapitola „Servisná služba a záruka“). Skontrolujte, či sú tieto údaje zhodné s napätím a frekvenciou elektrickej siete.

Kontakt pri poruchách

Pri poruchách, ktoré neviete sami odstrániť informujte Vášho špecializovaného predajcu Miele alebo servisnú službu Miele.

Telefónne číslo servisnej služby Miele nájdete na konci tohto dokumentu.

Servisná služba bude potrebovať označenie modelu a výrobné číslo. Obe údaje nájdete na typovom štítku:

Umiestnenie typového štítku

Typový štítok nájdete, keď vyberiete tukový filter.

Záruka

Záručná doba je 2 roky.

Ďalšie informácie nájdete na dodaných záručných podmienkach.

Technické údaje

motor ventilátora	105 W
osvetlenie varných zón	10 W
osvetlenie prostredia	15,4 W
celkový menovitý príkon	130,4 W
sieťové napätie, frekvencia	AC 230 V, 50 Hz
istenie	10 A
hmotnosť	24,6 kg

WiFi-Modul

kmitočtové pásmo	2,400 - 2,4835 GHz
maximálny vysielač výkon	< 100 mW

Príslušenstvo na dokúpenie pre režim cirkulácie vzduchu

pachový filter DKF 28-R (regenerovateľný)

odvlhčovací filter DAEF 28

Prehlásenie o zhode

Miele týmto prehlasuje, že tento odsávač pár zodpovedá smernici 2014/53/EU.

Úplný text prehlásenia o zhode EÚ je k dispozícii na jednej z nasledujúcich internetových adries:

– Produkty, na stiahnutie www.miele.sk

Informačný list pre odsávače pár pre domácnosť

podľa delegovaného nariadenia EÚ č. 65/2014 a nariadenia EÚ č. 66/2014

MIELE	
Identifikačný kód modelu	DA 7378 D Aura4.0 Ambient
Ročná spotreba elektrickej energie (AEC_{hood})	31,6 kWh/rok
Trieda energetickej účinnosti	A+
Index energetickej účinnosti (EEL_{hood})	44,8
Účinnosť dynamiky prúdenia (FDE_{hood})	35,1
Trieda účinnosti dynamiky prúdenia	
A (najvyššia efektívnosť) až G (najnižšia efektívnosť)	A
Účinnosť osvetlenia (LE_{hood})	35,0 lx/W
Trieda účinnosti osvetlenia	
A (najvyššia efektívnosť) až G (najnižšia efektívnosť)	A
Účinnosť filtrovania masntôt	95,1 %
Trieda účinnosti filtrovania masntôt	
A (najvyššia efektívnosť) až G (najnižšia efektívnosť)	A
Nameraný prietok vzduchu v bode s najvyššou účinnosťou	328,7 m ³ /h
Prietok vzduchu (min. rýchlosť)	240 m ³ /h
Prietok vzduchu (max. rýchlosť)	440 m ³ /h
Prietok vzduchu pri intenzívnom alebo zosilnenom nastavení	600 m ³ /h
Max. prietok vzduchu (Q_{max})	600 m ³ /h
Nameraný tlak vzduchu v bode s najvyššou účinnosťou	348 Pa
Vzduchom prenášané akustické emisie intenzity zvuku vážené podľa krivky A (min. rýchlosť)	53 dB
Vzduchom prenášané akustické emisie intenzity zvuku vážené podľa krivky A (max. rýchlosť)	66 dB
Vzduchom prenášané akustické emisie intenzity zvuku vážené podľa krivky A pri intenzívnom alebo zosilnenom nastavení	73 dB
Nameraný elektrický príkon v bode s najvyššou účinnosťou	90,3 W
Príkon v režime vypnutia (P_o)	W
Príkon v režime pohotovosti (P_s)	0,35 W
Nominálny výkon systému osvetlenia	10,0 W
Priemerné osvetlenie vrhané systémom osvetlenia na povrch varnej plochy	350 lx
Činiteľ prírastku času	0,7

The Miele logo consists of the word "Miele" in a bold, white, sans-serif font, set against a solid black rectangular background.

Miele s.r.o.
Plynárenská 1
821 09 Bratislava
Tel.: +421 2 58 103 111
Servis-tel.: +421 2 58 103 131
E-mail: info@miele.sk
Internet: www.miele.sk

**Servisná služba Miele
prijem servisných zákaziek**

**0800 MIELE1
(0800 643 531)**

Miele & Cie. KG
Carl-Miele-Straße 29
33332 Gütersloh
Nemecko

DA 7378 D

sk-SK

M.-Nr. 11 481 890 / 00