

Uputstvo za upotrebu i montažu Downdraft aspirator

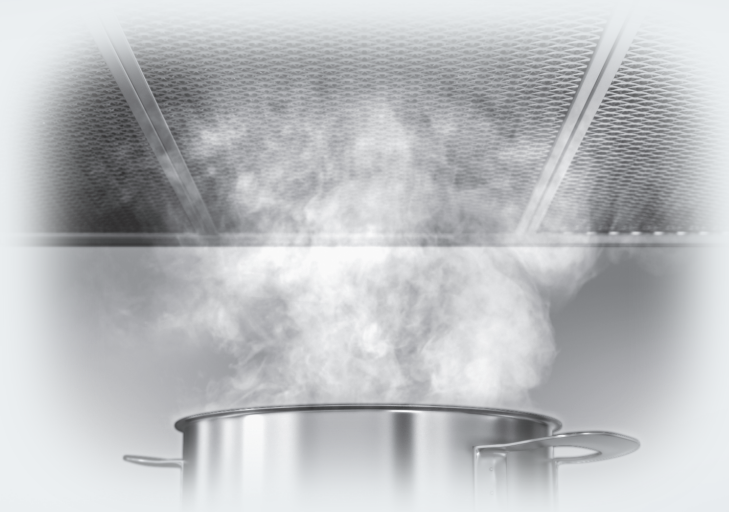

Pročitajte **obavezno** ovo uputstvo za upotrebu i montažu pre instalacije i puštanja u rad. Tako ćete zaštititi sebe i izbeći oštećenja.

Sadržaj

Vaš doprinos zaštiti životne sredine	4
Sigurnosna uputstva i upozorenja	5
Pregled aspiratora	14
Opis funkcija	16
Sistem sa kruženjem vazduha Plug&Play	16
Prvo puštanje u rad	17
Biranje sistema sa odvodom vazduha ili sistema sa kruženjem vazduha	17
Podešavanje Miele@home	18
Povezivanje pomoću aplikacije	18
Povezivanje preko WPS	20
Odjavljivanje WLAN-a (vraćanje na fabrička podešavanja)	21
Podešavanje funkcije Con@ctivity	22
Con@ctivity preko kućne WLAN-mreže (Con@ctivity 3.0)	22
Con@ctivity preko direktne WLAN-veze (Con@ctivity 3.0)	23
Ponoviti povezivanje	23
Rukovanje (automatski rad)	24
Kuvanje pomoću funkcije Con@ctivity (automatski rad)	24
Postupak prženja	25
Privremeno napuštanje automatskog rada	25
Vraćanje na automatski rad	25
Rukovanje (ručno upravljanje)	27
Kuvanje bez funkcije Con@ctivity (ručno upravljanje)	27
Uključivanje ventilatora	27
Biranje drugog Booster nivoa	27
Biranje vremena naknadnog rada	28
Isključivanje ventilatora	28
Nastavak u režimu Plug&Play	28
Uključivanje i regulisanje osvetljenja površine za kuvanje	29
Isključivanje osvetljenja površine za kuvanje	29
Uvlačenje usmerivača pare	29
Automatsko uvlačenje	29
Powermanagement	29
Izmena podešavanja	30
Promena stanja brojača radnih sati za filter za masnoću	30
Promena ili deaktiviranje stanja brojača radnih sati za filtere za mirise	31
Deaktiviranje funkcije Powermanagement	31
Zvučni signal senzorskih tastera	32

Saveti za uštedu energije	33
Čišćenje i održavanje	34
Kućište.....	34
Posebne napomene za površine od plemenitog čelika.....	34
Filteri za masnoću i panel za ivično usisavanje	35
Vađenje panela.....	37
Čišćenje posude za prikupljanje tečnosti.....	37
Postavljanje panela.....	38
Resetovanje brojača radnih sati za filtere za masnoću	38
Zamena filtera za masnoću	38
Filteri za mirise.....	39
Resetovanje brojača radnih sati za filtere za mirise	39
Odstranjivanje filtera za mirise.....	39
Filteri za mirise koji se regenerišu	40
Šta treba uraditi ako	41
Servisna služba	42
Kontakt za prijavu smetnji	42
Pozicija natpisne pločice sa oznakom tipa.....	42
Garancija	42
Instalacija	43
Pre instalacije	43
Instalacioni materijal.....	43
Dimenzije uređaja	44
Ugradne mere.....	45
Primeri ugradnje	50
Zaptivanje fuga.....	51
Odvod vazduha	52
Nepovratna klapna	52
Električni priključak.....	53
Tehnički podaci	54
Pribor koji se naknadno kupuje za sistem sa kruženjem vazduha	54
Deklaracija o usaglašenosti.....	54

Vaš doprinos zaštiti životne sredine

Odlaganje ambalaže

Ambalaža služi za rukovanje i štiti uređaj od oštećenja tokom transporta. Ambalažni materijali su odabrani sa stanovišta ekološke kompatibilnosti i tehnike odlaganja otpada i generalno se mogu reciklirati.

Recikliranjem ambalaže štede se sirovine. Koristite mesta za sakupljanje reciklabilnih materijala i opcije povrata za specifične materijale. Vaša Miele servisna služba će uzeti transportno pakovanje.

Odlaganje starog uređaja

Električni i elektronski uređaji sadrže različite vredne materijale. Oni sadrže i određene supstance, smeše i komponente koje su bile neophodne za njihovo funkcionisanje i bezbednost. U kućnom otpadu, kao i prilikom nestručnog tretmana, one mogu imati štetan uticaj na ljudsko zdravlje i životnu sredinu. Zato nikada ne odlažite Vaš stari uređaj u kućni otpad.



Umesto toga koristite zvanična, uređena mesta za besplatno sakupljanje i preuzimanje, kao i recikliranje električnih i elektronskih uređaja u opštini, kod prodavaca ili firme Miele. Vi ste po zakonu lično odgovorni za brisanje eventualnih ličnih podataka na starom uređaju koji se odlaže. Zakonski ste u obavezi da uklonite iskorišćene baterije i akumulatore, kao i lampe, koji se mogu ukloniti bez uništavanja. Odnosite ih na odgovarajuće mesto za sakupljanje otpada gde se mogu besplatno odložiti. Pobrinite se da Vaš stari uređaj do uklanjanja čuvate tako da bude osiguran od pristupa dece.

Ovaj aspirator odgovara propisanim sigurnosnim odredbama. Neadekvatna upotreba međutim može da dovede do povreda kod osoba i oštećenja stvari.

Pažljivo pročitajte ovo uputstvo za upotrebu i montažu pre nego što aspirator pustite u rad. Ono sadrži važna uputstva za montažu, bezbednost, upotrebu i održavanje uređaja. Tako ćete zaštititi sebe i izbeći oštećenja na aspiratoru.

Prema standardu IEC 60335-1 Miele izričito ukazuje na to da se obavezno pročitaju i slede poglavlje o instalaciji uređaja, kao i sigurnosna uputstva i upozorenja.

Firma Miele ne može da bude odgovorna za oštećenja koja su nastala zbog nepoštovanja ovih uputstava.

Sačuvajte ovo uputstvo za upotrebu i montažu i prosledite ga eventualnom budućem vlasniku ovog uređaja.

Namenska upotreba

- ▶ Ovaj aspirator nije predviđen za upotrebu napolju.
- ▶ Koristite aspirator isključivo u uslovima uobičajenim za domaćinstvo za usisavanje i pročišćavanje kuhinjskih isparenja, koja nastanu prilikom pripremanja jela. Svi ostali načini upotrebe nisu dozvoljeni.
- ▶ Osobe, koje zbog svog fizičkog ili mentalnog stanja ili zbog svog neiskustva ili neznanja nisu u stanju da bezbedno rukuju ovim aspiratorom, ne smeju da ga koriste bez nadzora. Ove osobe smeju da koriste aspirator bez nadzora, samo ako im je objašnjeno kako mogu bezbedno da rukuju njim. One moraju da prepoznaju moguće opasnosti zbog pogrešnog rukovanja.

Sigurnosna uputstva i upozorenja

Deca u domaćinstvu

- ▶ Decu koja imaju manje od 8 godina ne smete da puštate blizu aspiratora, osim ako ih stalno nadgledate.
- ▶ Deca koja imaju više od 8 godina smeju da koriste aspirator bez nadzora, samo ako im je objašnjeno kako mogu bezbedno da rukuju njime. Deca moraju biti u mogućnosti da prepoznaju i razumeju moguće opasnosti zbog pogrešnog rukovanja.
- ▶ Deca ne smeju da čiste ili održavaju aspirator bez nadzora.
- ▶ Nadgledajte decu, koja se zadržavaju u blizini aspiratora. Nikada nemojte da dozvolite deci da se igraju uređajem.
- ▶ Opasnost od gušenja. Prilikom igre deca bi mogla da se obmotaju materijalom za pakovanje (npr. folijom) ili da ga stave preko glave i da se uguše. Čuvajte materijal za pakovanje van domašaja dece.

Tehnička bezbednost

- ▶ Zbog nepravilne instalacije i održavanja ili opravki može za korisnika da nastane znatna opasnost. Instalacione radove i radove na održavanju ili opravke smeju da vrše samo stručna lica koje je ovlastila firma Miele.
- ▶ Oštećenja na aspiratoru bi mogla da ugroze Vašu bezbednost. Prekontrolišite da li na njemu ima vidljivih oštećenja. Nikada ne uključujte oštećeni aspirator.
- ▶ Za električnu bezbednost aspiratora se garantuje samo ako je on priključen na propisno instaliran sistem sa zaštitnim provodnikom. Veoma je važno da postoji ovaj osnovni preduslov za bezbednost. U slučaju nedoumice Vaše kućne instalacije treba da prekontroliše stručni električar.
- ▶ Moguć je povremeni ili neprekidni režim rada u sistemu za snabdevanje energijom koji je nezavisan ili nije sinhronizovan sa mrežom (kao što su npr. izolovane mreže, rezervni sistemi). Preduslov za rad je da sistem za snabdevanje energijom bude u skladu sa specifikacijama EN 50160 ili sličnim. Mere zaštite koje su predviđene u kućnoj instalaciji i u ovom proizvodu kompanije Miele po svojoj funkciji i načinu rada takođe moraju biti osigurane u izolovanim uslovima rada ili u režimu rada koji nije sinhronizovan sa mrežom, ili moraju biti zamenjene ekvivalentnim merama u instalaciji. Kao što je na primer opisano u aktuelnom izdanju VDE-AR-E 2510-2.
- ▶ Podaci o priključku (frekvencija i napon) na natpisnoj pločici aspiratora moraju obavezno da se podudaraju sa podacima za električnu mrežu kako ne bi došlo do oštećenja na aspiratoru. Pre priključenja uporedite podatke o priključku. U slučaju nedoumice se raspitajte kod električara.
- ▶ Višestruke utičnice ili produžni kablovi ne garantuju potrebnu bezbednost (opasnost od požara). Ne priključujte aspirator na električnu mrežu na ovaj način.

Sigurnosna uputstva i upozorenja

- ▶ Aspirator upotrebljavajte samo ako je montiran, da bi se osigurala bezbedna funkcija uređaja.
- ▶ Ovaj aspirator ne sme da se koristi na nestacioniranim mestima (npr. na brodovima).
- ▶ Dodirivanje priključaka pod naponom, kao i promene na električnim i mehaničkim delovima su opasni za Vas i mogu da prouzrokuju smetnje u funkciji aspiratora.
Kućište aspiratora otvarajte samo ukoliko je to opisano u delu koji se odnosi na montažu i čišćenje. Nikada ne otvarajte ostale delove kućišta.
- ▶ Prava iz garancije se gube ukoliko bi aspirator popravljao servis koji nije ovlastila firma Miele.
- ▶ Oštećeni priključni provodnik smeju da zamene samo kvalifikovani stručnjaci.
- ▶ Sijalice osvetljenja su fiksno instalirane. Zamenu sme da vrši isključivo stručno lice koje je ovlastila firma Miele ili Miele servis.
- ▶ Prilikom instaliranja i održavanja kao i popravki aspirator mora da bude isključen iz električne mreže. On je isključen iz struje samo kada je ispunjen neki od sledećih uslova:
 - osigurači u električnoj instalaciji su isključeni ili
 - navojni ulošci osigurača u električnoj instalaciji su sasvim odvrnuti ili
 - mrežni utikač (ako postoji) je izvučen iz utičnice. Pri tom ne vucite priključni provodnik, već sam utikač.

Sigurnosna uputstva i upozorenja

Istovremeni rad sa uređajem za loženje koji zavisi od vazduha u prostoriji

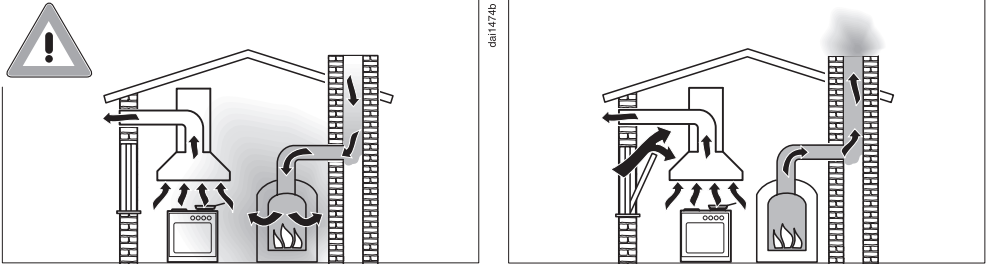

⚠ Opasnost od trovanja gasovima koji nastaju sagorevanjem. Prilikom istovremenog korišćenja aspiratora i uređaja za loženje koji zavisi od vazduha u prostoriji, u istoj prostoriji ili sistemu pro-
vetravanja potreban je maksimalni oprez. Uređaji za loženje koji zavise od vazduha u prostoriji uzimaju va-
zduh za sagorevanje iz prostorije gde su postavljeni i sprovode ot-
padne gasove napolje kroz sistem otpadnih gasova (npr. kamin). To su npr. uređaji za grejanje na gas, ulje, drva ili ugalj, protočni
bojleri, uređaji za grejanje vode, ploče za kuvanje ili rerne.

Aspirator uzima vazduh iz kuhinje i okolnih prostorija. To važi za sledeće načine rada:

- sistem za odvod vazduha,
- sistem sa kruženjem vazduha sa kutijom za kruženje vazduha ko-
ja se nalazi izvan prostorije.

Bez dovoljnog dovoda vazduha nastaje potpritisak. Uređaj za lože-
nje dobija premalo vazduha za sagorevanje. Sagorevanje je sma-
njeno.

Otrovni gasovi od sagorevanja bi mogli da se vrate iz dimnjaka ili
odvodnog otvora u stambene prostorije.

Postoji opasnost po život.

Sigurnosna uputstva i upozorenja

Bezopasno korišćenje uređaja je moguće, ako se prilikom istovremenog rada aspiratora i uređaja za loženje koji zavisi od vazduha u prostoriji, u sistemu provetravanja ili u prostoriji dostigne potpritisak od najviše 4 Pa (0,04 mbar) i tako izbegne povratno usisavanje otpadnih gasova iz uređaja za loženje.

To može da se postigne, ako kroz otvore koji se ne zatvaraju, npr. vrata ili prozore, može da struji vazduh koji je potreban za sagorevanje. Pri tom treba obratiti pažnju na dovoljan poprečni presek otvora za dovod vazduha. Sama zidna kutija za dovod / odvod vazduha ne obezbeđuje po pravilu dovoljno snabdevanje vazduhom.

Prilikom procene mora uvek da se uzme u obzir celokupni sistem provetravanja u stanu. Zbog toga se posavetujte sa nadležnim odžačarem.

Ako se aspirator koristi u sistemu sa kruženjem vazduha, pri čemu se vazduh vraća u prostoriju gde je aspirator postavljen, može istovremeno slobodno da radi i uređaj za loženje koji zavisi od vazduha u prostoriji.

Pravilna upotreba

- ▶ **Opasnost od nagnječenja!** Ne radite ništa oko usmerivača pare dok se on podiže ili spušta.
- ▶ Zbog otvorenog plamena postoji opasnost od požara. Nikada ne radite sa otvorenim plamenom ispod aspiratora. Tako je npr. zabranjeno flambiranje i pečenje na roštilju sa otvorenim plamenom. Uključen aspirator uvlači plamen u filter. Nataložena kuhinjska masnoća može da se zapali.
- ▶ Kondenzovana voda može da prouzrokuje oštećenja zbog korozije na aspiratoru. Uključite aspirator uvek kada koristite uređaj za kuvanje da se na njemu ne bi sakupljala kondenzovana voda.
- ▶ Pregrejana ulja i masnoće mogu da se zapale i da na taj način zapale i aspirator. Nadgledajte lonce, tiganje i friteze, kada radite s uljima i masnoćama. I pečenje na električnim roštiljima mora stalno da bude pod kontrolom.
- ▶ Naslage masnoće i prljavštine štetno utiču na funkcionisanje aspiratora. Nikada ne upotrebljavajte aspirator bez filtera za masnoću da biste obezbedili čišćenje isparenja od kuvanja.
- ▶ Postoji opasnost od požara ako čišćenje nije izvršeno prema instrukcijama iz uputstva za upotrebu.
- ▶ Vodite računa o tome, da se aspirator jako zagreva tokom kuvanja zbog sve veće toplote. Kućište i filtere za masnoću dodirujte tek kada se aspirator bude ohladio.

Sigurnosna uputstva i upozorenja

Stručna instalacija

- ▶ Obratite pažnju na podatke proizvođača Vašeg uređaja za kuvanje i da li je dozvoljeno njegovo korišćenje u kombinaciji sa aspiratorom.
- ▶ Downdraft sistem ne sme biti montiran pored uređaja za loženje na čvrsta goriva.
- ▶ Aspirator se ne sme koristiti u kombinaciji sa plinskom pločom za kuvanje.
- ▶ Za pričvršćivanje Downdraft sistema neophodno je obratiti pažnju na podatke u poglavlju „Instalacija“.
- ▶ Za postavljanje cevi za odvod vazduha smeju da se koriste samo cevi ili creva od nezapaljivog materijala. Njih možete da nabavite u specijalizovanoj prodavnici ili kod servisa.
- ▶ Odlazni vazduh ne sme da se sprovodi ni u dimnjak korišćen za odvod dima ili otpadnih gasova, ni kroz neki otvor koji služi za provetranje prostorija, gde su postavljeni uređaji za loženje.
- ▶ Ako odlazni vazduh treba da prolazi kroz dimnjak za sprovođenje dima ili otpadnih gasova koji nije korišćen, onda treba da ispoštujete zakonske propise.

Čišćenje i održavanje

- ▶ Para iz uređaja za čišćenje uz pomoć pare može da dospe do delova koji su pod naponom i da izazove kratki spoj. Za čišćenje aspiratora ni u kom slučaju ne koristite uređaj za čišćenje uz pomoć pare.

Dodatna oprema i rezervni delovi

- ▶ Upotrebljavajte isključivo Miele originalni pribor. Ukoliko se dograđuju ili ugrađuju drugi delovi, gube se prava iz garancije, jemstvo i/ili odgovornost za uređaj.
- ▶ Firma Miele garantuje samo za originalne rezervne delove da će oni ispuniti zahteve o bezbednosti. Neispravni delovi smeju da budu zamenjeni samo originalnim rezervnim delovima.
- ▶ Firma Miele Vam daje 15-godišnju, a najmanje 10-godišnju garanciju, na dostavljanje funkcionalnih rezervnih delova nakon prestanka proizvodnje serije Vašeg aspiratora.

Pregled aspiratora

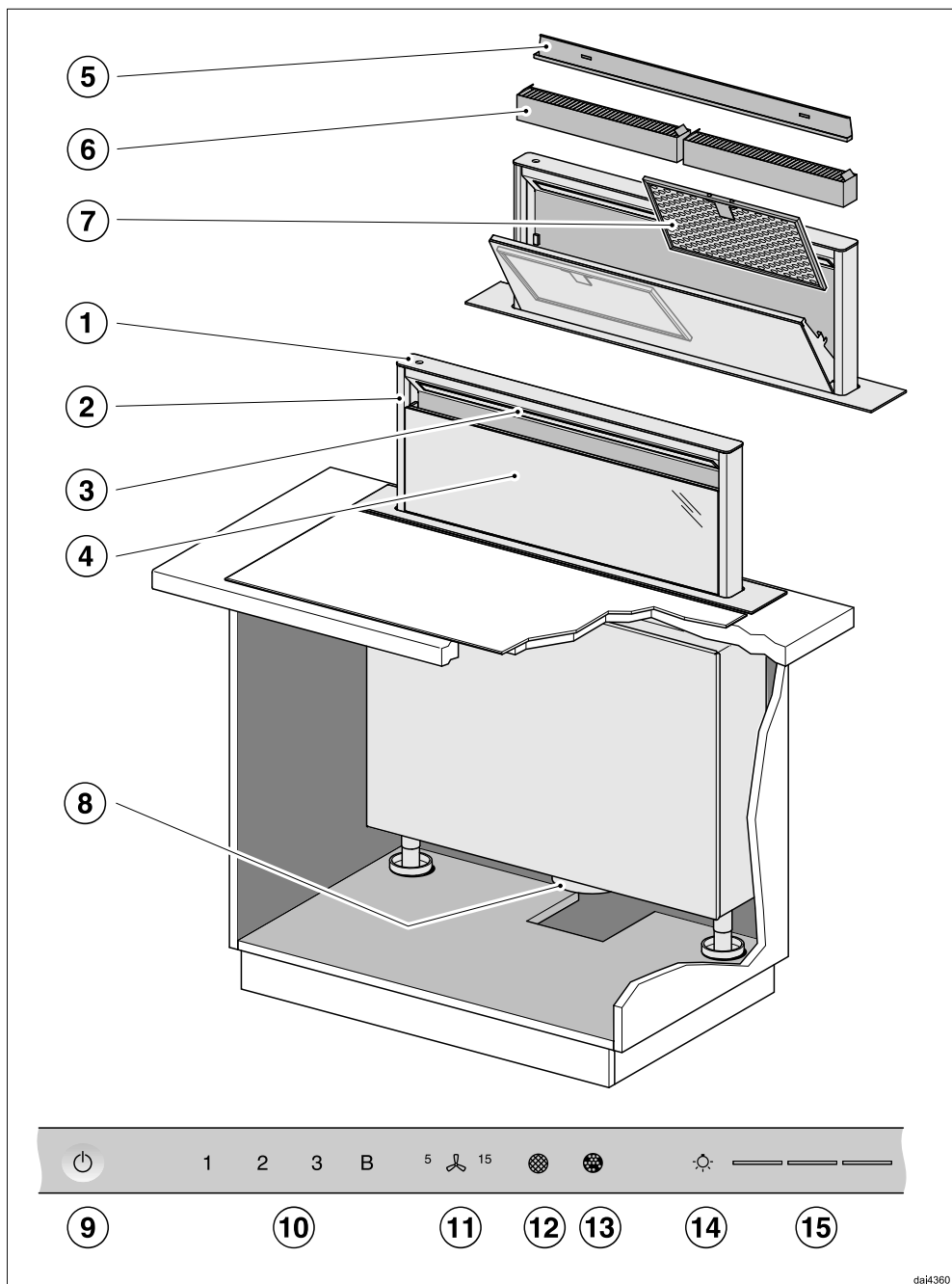

da14360

- ① Elementi za rukovanje
- ② Usmerivač pare na izvlačenje
- ③ Osvetljenje površine za kuvanje
- ④ Panel za ivično usisavanje
- ⑤ Posuda za sakupljanje tečnosti
- ⑥ Filter za mirise
Jednokratni ili regeneracioni filteri za mirise
Pribor koji se naknadno kupuje za sistem sa kruženjem vazduha
- ⑦ Filteri za masnoću
- ⑧ Nastavak za odvod vazduha
- ⑨ Senzorski taster za uključivanje i isključivanje aspiratora
- ⑩ Senzorski tasteri za uključivanje i isključivanje ventilatora i za podešavanje snage ventilatora
- ⑪ Senzorski taster za funkciju naknadnog rada
- ⑫ Senzorski taster za brojač radnih sati filtera za masnoću
- ⑬ Senzorski taster za brojač radnih sati filtera za mirise
- ⑭ Senzorski taster za uključivanje i isključivanje i za regulisanje intenziteta osvetljenja površine za kuvanje
- ⑮ Senzorski tasteri za biranje i indikator stepena osvetljenja

Opis funkcija

Zavisno od modela aspiratora moguće su sledeće funkcije:

Sistem za odvod vazduha

Aspirator usisava isparenja koja nastanu tokom kuvanja. Vazduh se pri tom sprovodi preko panela za ivično usisavanje i kroz filtere za masnoću i očisti se. Potom se vazduh sprovodi napolje.

Sistem sa kruženjem vazduha

(sa setom za prepravku i filterom za mirise kao priborom koji se može kupiti naknadno)

Usisani vazduh se pročišćava kroz panel za ivično usisavanje i filter za masnoću, a dodatno kroz filter za mirise. Vazduh se zatim vraća u kuhinju.

Za sistem sa kruženjem vazduha preporučujemo da se vazduh odvodi u kuhinju preko voda sa ispustom, npr. kroz otvor u maski postolja.

Sistem sa kruženjem vazduha Plug&Play

Ako nema dovoljno prostora za instalaciju voda za vazduh, vazduh se takođe može sprovesti u postolje ispod kuhinjskog nameštaja u Plug&Play režimu. U vezi s tim, obratite pažnju na poglavlje „Instalacija“.





Biranje sistema sa odvodom vazduha ili sistema sa kruženjem vazduha

Ovaj aspirator je pogodan za sistem sa odvodom vazduha i sistem sa kruženjem vazduha. Snaga ventilatora se podešava prema odabranom načinu rada. Fabrički je podešen sistem sa kruženjem vazduha. Aspirator morate da prepravite za način rada sa odvodom vazduha.

Prebacivanje na sistem sa odvodom vazduha vrši se deaktiviranjem brojača radnih sati za filter/filtere za miris.

- Kada je usmerivač pare uvučen, dodirnite taster za uključivanje/isključivanje .

Svi simboli svetle smanjenim intenzitetom.

- Držite taster za naknadni rad  pritisnutim, dok simboli filtera za masnoću  i filtera za miris  ne zasvetle.
- Dodirnite simbol filtera za miris .

Simbol filtera za mirise  i indikator stepena snage ventilatora trepere.

- Dodirnite taster **B**.
- Potvrdite ovaj postupak uz pomoć tastera za filter za mirise .

Sve kontrolne lampice se gase.

Podešen je sistem sa odvodom vazduha.



Ukoliko ovo ne potvrdite u roku od 4 minuta, zadržava se staro podešavanje.

Aktiviranje/deaktiviranje funkcije Plug&Play



- Dodirnite taster za uključivanje/isključivanje .

Svi simboli svetle smanjenim intenzitetom.

- Držite pritisnut taster za naknadni rad .

Nakon nekoliko sekundi svetle slimboli filtera za masnoću  i filtera za mirise , nakon narednih 5 sekundi svetli indikator **1** indikatora stepena snage ventilatora.

Usmerivač pare se izvlači.

- Zatim dodirnite jedan za drugim
 - taster **1**,
 - taster za osvetljenje  i još jednom
 - taster za osvetljenje .

Ako je funkcija Plug&Play deaktivirana, indikatori **1** i **3** trepere.

Ako je aktivirana, indikatori **1** i **3** neprekidno svetle.

- Za aktiviranje dodirnite taster **B**.

Indikatori **1** i **3** neprekidno svetle.

- Za deaktiviranje dodirnite taster **1**.

Indikatori **1** i **3** trepere.

- Potvrdite postupak uz pomoć tastera za funkciju naknadnog rada .

Sve lampice se gase.

Ukoliko ne potvrdite ovaj postupak u roku od 4 minuta, zadržava se staro podešavanje.

Prvo puštanje u rad

Podešavanje Miele@home

Pretpostavka:

- WLAN mreža
- aplikacija Miele
- Miele korisnički nalog. Korisnički nalog možete da kreirate putem aplikacije Miele.

Vaš aspirator je opremljen integrisanim WLAN modulom. Povežite aspirator sa kućnom WLAN mrežom. Zatim možete rukovati aspiratorom uz pomoć aplikacije Miele.

Ukoliko je Vaša Miele ploča za kuvanje takođe povezana u kućnu WLAN-mrežu, možete da koristite automatsko upravljanje aspiratorom pomoću funkcije Con@ctivity.

Obezbedite da na mestu postavljanja Vašeg aspiratora signal Vaše WLAN mreže bude dovoljno jak.

Možete da uspostavite vezu sa kućnom WLAN mrežom preko Miele aplikacije ili putem WPS-a.

Raspoloživost Miele@home

Korišćenje aplikacije Miele zavisi od raspoloživosti servisa Miele@home u Vašoj zemlji.

Servis Miele@home nije raspoloživ u svakoj zemlji.

Informacije o raspoloživosti naći ćete na internet strani www.miele.com.

Miele aplikacija

Miele aplikaciju možete besplatno preuzeti sa Apple App Store® ili Google Play Store™-a.



Povezivanje pomoću aplikacije

Vi možete da se povežete na mrežu sa aplikacijom Miele.

- Instalirajte aplikaciju Miele na Vašem mobilnom uređaju.

Prvo puštanje u rad

Za prijavljivanje Vam je potrebno:

1. Lozinka Vaše WLAN mreže
2. Lozinka Vašeg aspiratora

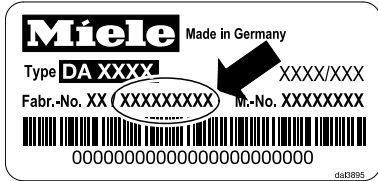

Kod lozinke aspiratora radi se o poslednjih 9 cifara fabričkog broja, koji ćete naći na natpisnoj pločici.

Natpisna pločica se nalazi na prednjoj strani kućišta.





- Pokrenite prijavljivanje uređaja u aplikaciji. Sledite korake za prijavljivanje.

Ukoliko se pojavi zahtev da aktivirate WLAN aspiratora, postupite na sledeći način:

- Kada je usmerivač pare uvučen, dodirnite taster za uključivanje/isključivanje .

Svi simboli svetle smanjenim intenzitetom.



- Držite taster za naknadni rad  pritisnutim, dok simboli filtera za masnoću  i filtera za miris  ne zasvetle.



- Dodirnite taster **2**.

Usmerivač pare se izvlači.



2 svetli neprekidno, **3** treperi.

Aspirator će tokom naredna 2 minuta biti spreman za povezivanje.



- Sledite dalje korake u aplikaciji.



Nakon izvršenog povezivanja neprekidno svetle **2** i **3**.

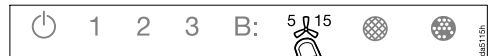

- Napustite režim za povezivanje na aspiratoru dodirivanjem tastera za naknadni rad .

Aspiratorom može sada da se upravlja pomoću aplikacije.

Prvo puštanje u rad



Povezivanje preko WPS

Vaš WLAN ruter mora da podržava WPS (WiFi Protected Setup) funkciju.

- Kada je usmerivač pare uvučen, dodirnite taster za uključivanje/isključivanje .

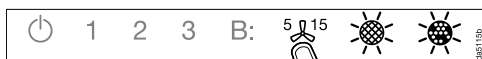
Svi simboli svetle smanjenim intenzitetom.



- Držite taster za naknadni rad  pritisnutim, dok simboli filtera za masnoću  i filtera za miris  ne zasvetle.



- Dodirnite taster **2**.

Usmerivač pare se izvlači.

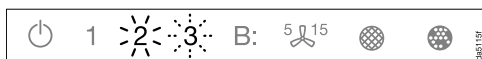

- **2** svetli neprekidno, **3** treperi.

WLAN veza mora biti istovremeno pokrenuta na aspiratoru i na Vašem WPS ruteru.

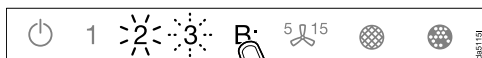

- Nakon nekoliko sekundi pritisnite taster **B** na aspiratoru.

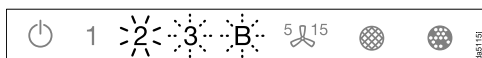

Nakon kraćeg vremena, indikator **2** neprekidno svetli, a **3** i **B** trepere.

Aspirator će tokom naredna dva minuta biti spreman za povezivanje.



- Pokrenite WPS vezu na Vašem WLAN ruteru.

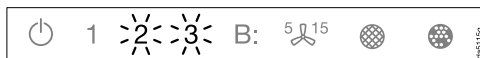

Nakon izvršenog povezivanja neprekidno svetle **2** i **3**.



- Napustite režim za povezivanje na aspiratoru dodirivanjem tastera za naknadni rad .

Aspiratorom može sada da se upravlja pomoću aplikacije.

Ukoliko veza nije uspostavljena, eventualno niste dovoljno brzo aktivirali WPS na Vašem ruteru. Ponovo izvršite gore navedene korake.

Savet: Ukoliko Vaš WLAN ruter nema WPS kao metodu povezivanja, koristite povezivanje pomoću Miele aplikacije.



Odjavljivanje WLAN-a (vraćanje na fabrička podešavanja)

Da bi se uspostavila nova WLAN-veza, potrebno je najpre prekinuti postojeću WLAN-vezu.

- Kada je usmerivač pare uvučen, dodirnite taster za uključivanje/isključivanje .

Svi simboli svetle smanjenim intenzitetom.



- Držite taster za naknadni rad ⁵ ¹⁵ pritisnutim, dok simboli filtera za masnoću  i filtera za miris  ne zasvetle.



- Dodirnite taster **1**.

Usmerivač pare se izvlači.



Kod postojeće WLAN veze neprekidno svetle **2** i **3**.

Aspirator će tokom naredna dva minuta biti spreman za prekid veze.

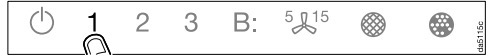

- Dodirnite taster **1**.



2 neprekidno svetli, a **3** treperi.



Nakon nekoliko sekundi trepere **2** i **3**.
Veza je prekinuta.

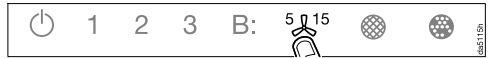

- Napustite režim za odjavljivanje na aspiratoru dodirivanjem tastera za naknadni rad ⁵ ¹⁵.

WLAN veza je prekinuta. Može da se uspostavi nova veza.

Prvo puštanje u rad

Podešavanje funkcije Con@ctivity

Con@ctivity opisuje direktnu komunikaciju između Miele električne ploče za kuvanje i Miele aspiratora. Ova funkcija dopušta automatsko upravljanje aspiratorom zavisno od statusa rada nezavisne Miele električne ploče za kuvanje.

- Prilikom uključivanja ploče za kuvanje automatski se uključuju osvetljenje površine za kuvanje i posle kraćeg vremena ventilator aspiratora.
- Tokom kuvanja aspirator automatski bira stepen rada ventilatora. Veličina stepena rada ventilatora zavisi od broja uključenih polja za kuvanje i odabranih stepeni snage kuvanja.
- Po završetku kuvanja se ventilator i osvetljenje površine za kuvanje automatski isključuju po isteku zadatog vremena naknadnog rada ventilatora.

Detaljne informacije o ovoj funkciji pročitajte u poglavlju „Rukovanje“.

Con@ctivity preko kućne WLAN-mreže (Con@ctivity 3.0)

Pretpostavka:

- Kućna WLAN mreža
- Miele ploča za kuvanje sa funkcijom WLAN

- Povežite aspirator i Vašu ploču za kuvanje u kućnu WLAN mrežu (vidi odeljak „Podešavanje Miele@home“).

Funkcija Con@ctivity se automatski aktivira.

Con@ctivity preko direktne WLAN-veze (Con@ctivity 3.0)

Pretpostavka:



- Miele ploča za kuvanje sa funkcijom WLAN

Ukoliko nemate kućnu mrežu, možete da uspostavite direktnu vezu između ploče za kuvanje i aspiratora.

- Kada je usmerivač pare uvučen, dodirnite taster za uključivanje/isključivanje .

Svi simboli svetle smanjenim intenzitetom.



- Držite taster za naknadni rad  pritisnutim, dok simboli filtera za masnoću  i filtera za miris  ne zasvetle.

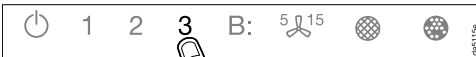

- Dodirnite taster **3**.

Usmerivač pare se izvlači.

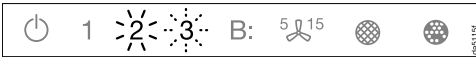

2 svetli neprekidno, **3** treperi.

Aspirator će tokom naredna 2 minuta biti spreman za povezivanje.

- Pokrenite WLAN vezu na ploči za kuvanje. Informacije u vezi s tim pročitate u uputstvu za upotrebu ploče za kuvanje.



Nakon izvršenog povezivanja neprekidno svetle **2** i **3**.



- Napustite režim za povezivanje na aspiratoru dodirivanjem tastera za naknadni rad .

Funkcija Con@ctivity je sada aktivirana.

Kada postoji direktna WLAN veza, ploča za kuvanje i aspirator ne mogu biti povezani u kućnu mrežu. Ukoliko to budete želeli kasnije, najpre treba prekinuti direktnu WLAN vezu između ploče za kuvanje i aspiratora (vidi odeljak „Odjavljivanje WLAN-a“).

Ponoviti povezivanje



Ako povezivanje nije moguće, **2** i **3** trepere, ili će proces biti prekinut od strane aspiratora.

- Prekinite vezu na aspiratoru (vidi odeljak „Odjavljivanje sa WLAN-a“) i na ploči za kuvanje.
- Ponovite povezivanje.

Rukovanje (automatski rad)

Opasnost od nagnječenja!

Ne radite ništa oko usmerivača pare dok se on izvlači ili uvlači.

Kada je aktivirana funkcija Con@ctivity, aspirator uvek radi automatski (vidi poglavlje „Prvo puštanje u rad“, odeljak „Podešavanje funkcije Con@ctivity“).

Ukoliko želite ručno da upravljate aspiratorom, pročitajte poglavlje „Rukovanje (ručno upravljanje)“, odeljak „Kuvanje bez funkcije Con@ctivity“.

Kuvanje pomoću funkcije Con@ctivity (automatski rad)

- Uključite neko polje za kuvanje sa bilo kojim stepenom.

Usmerivač pare se izvlači.

Uključuje se osvetljenje površine za kuvanje.

Nakon nekoliko sekundi se uključuje ventilator, najpre kratko na stepen **2**, a odmah zatim na stepen **1**.

Tokom kuvanja aspirator automatski bira stepen rada ventilatora.

Merodavna je ukupna uključena snaga ploče za kuvanje, dakle broj uključenih polja za kuvanje i jačina odabrane snage kuvanja.

- Ukoliko odaberete veći stepen snage na ploči za kuvanje ili uključite više polja za kuvanje, i aspirator se uključi na veći stepen snage rada ventilatora.
- Ako smanjite stepen snage rada ploče za kuvanje ili isključite polja za kuvanje, prilagođava se i stepen snage rada ventilatora.

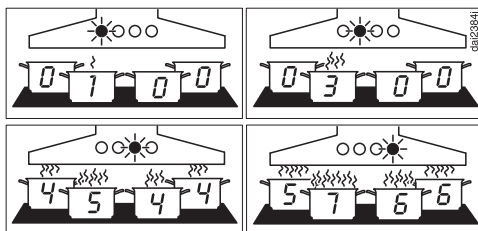

Primeri za stepene snage ventilatora **1** do **6**

Vreme reakcije

Aspirator reaguje sa zakašnjenjem. Time se uzima u obzir, da promenom stepena snage na ploči za kuvanje neće neposredno doći do stvaranja manje ili više pare od kuvanja.

Pošto ploča za kuvanje šalje u intervalima informacije aspiratoru, može i zbog toga doći do zakašnjenja.

Reakcija sledi u roku od nekoliko sekundi ili nekoliko minuta.

Postupak prženja

- Pre prženja npr. radi zagrevanja posude za kuvanje Vi uključite ploču za kuvanje na maksimalni stepen. Otprilike 10 sekundi do 4 minuta nakon toga prebacite na manji stepen (60 sekundi do 5 minuta kod Highlight-ploče za kuvanje).

Aspirator prepoznaje postupak prženja.

Aspirator se uključuje i prelazi posle ponovnog uključivanja ploče za kuvanje na stepen rada ventilatora 3 i ostaje na tom stepenu rada ventilatora oko 5 minuta.

Potom funkcija Con@ctivity ponovo određuje stepen rada ventilatora.

Vi možete i ranije da ručno odaberete drugi stepen rada ventilatora.

Isključivanje

- Isključite sva polja za kuvanje.

Ventilator aspiratora postepeno smanjuje snagu rada tokom narednih minuta i konačno se isključuje.

Na taj način će vazduh u kuhinji biti očišćen od zaostale pare i mirisa.

U zavisnosti od poslednjeg aktivnog stepena rada ventilatora, proces traje 2 do 5 minuta.

Osvetljenje površine za kuvanje se isključuje 30 sekundi nakon isključivanja ventilatora.

Usmerivač pare se uvlači nakon 1 minuta.

Postupak kuvanja je završen.

Privremeno napuštanje automatskog rada

Tokom kuvanja ćete privremeno napustiti automatski rad na sledeći način:

- Ručno odaberite drugi stepen rada ventilatora, ili
- Ručno isključite aspirator, ili
- Aktivirajte funkciju naknadnog rada ⁵15 aspiratora. Ventilator se isključuje nakon odabranog vremena naknadnog rada, svetlo ostaje uključeno.

Funkcijama aspiratora može sada ručno da se upravlja (vidi poglavlje „Rukovanje (Ručno upravljanje“).

Ako ručno isključite ventilator u režimu Plug&Play, on će nastaviti da radi na stepenu **1** (vidi poglavlje „Rukovanje (Ručno upravljanje“), odeljak „Isključivanje ventilatora“).

Vraćanje na automatski rad

Aspirator se ponovo vraća na automatski rad na sledeći način:

- Nakon ručnog biranja stepena rada ventilatora aspiratorom se ne rukuje oko 5 minuta, ili
- Ručno odabrani stepen rada ventilatora ponovo odgovara automatskom, ili
- Ventilator aspiratora i ploča za kuvanje su bili isključeni bar 30 sekundi. Prilikom sledećeg uključivanja ploče za kuvanje ponovo se pokreće automatski rad.

Rukovanje (automatski rad)

Takođe imate mogućnost da ručno upravljate aspiratorom za kompletan postupak kuvanja.

- Uključite ventilator aspiratora **pre** ploče za kuvanje.

Ukoliko su nakon postupka kuvanja aspirator i ploča za kuvanje bili isključeni bar 30 sekundi, prilikom sledećeg uključivanja ploče za kuvanje ponovo se pokreće automatski rad.

Opasnost od nagnječenja!

Ne radite ništa oko usmerivača pare dok se on izvlači ili uvlači.

Kuvanje bez funkcije Con@ctivity (ručno upravljanje)

Aspiratorom treba ručno upravljati pod sledećim uslovima:

- Funkcija Con@ctivity nije aktivirana.
- Privremeno ste deaktivirali funkciju Con@ctivity (vidi poglavlje „Rukovanje (automatski rad)“, odeljak „Privremeno napuštanje automatskog rada“).

Uključivanje ventilatora

Za isparenja, mirise ili toplotu od manjeg do jačeg intenziteta na raspolaganju su vam nivoi snage od **1** do **3**.

U slučaju povećanja nivoa isparenja, mirisa ili toplote, povećajte nivo snage.

U slučaju privremenih, veoma jakih isparenja, mirisa ili toplote, npr. pri pečenju, odaberite Booster nivo **B**.

- Kada je usmerivač pare uvučen, dodirnite prekidač za uključivanje/isključivanje .

Svi simboli svetle smanjenim intenzitetom.

- Dodirnite jedan od tastera **1** do **B**.

Usmerivač pare se izvlači.

Ventilator se uključuje na željeni stepen.

Biranje drugog Booster nivoa

- Ako izaberete Booster nivo, svetli simbol **B**. Ako želite dodatno povećanje nivoa snage, ponovo dodirnite taster **B**.

Simbol **B** svetli.

Drugi Booster nivo je aktiviran. Efikasnost protoka vazduha se kratkotrajno povećava.

Uključivanje Booster stepeni

Ako je aktiviran Powermanagement (unapred podešeno), prvi Booster nivo **B** se automatski vraća na nivo **3** nakon 5 minuta.

Drugi Booster nivo **B** se uključuje nakon 2 minuta (i pri deaktiviranom Powermanagement-u).

Rukovanje (ručno upravljanje)

Biranje vremena naknadnog rada

Posle završetka kuvanja ostavite ventilator da radi još nekoliko minuta. Vazduh u kuhinji se čisti od zaostale pare i mirisa.

Izbegavaju se ostaci u aspiratoru i mirisi koji usled toga nastaju.

Pomoću funkcije naknadnog rada ventilator se automatski isključuje po isteku prethodno odabranog vremena.

- Po završetku kuvanja dok je uključen ventilator dodirnete taster za naknadni rad ⁵⌚¹⁵
- 1 put: Ventilator se isključuje posle 5 minuta (**5** ⌚ svetli).
- 2 puta: Ventilator se isključuje posle 15 minuta (⌚ **15** svetli).
- Ako ponovo pritisnete taster za naknadni rad ⁵⌚¹⁵, ventilator ostaje uključen (⁵⌚¹⁵ se gasi).

Isključivanje ventilatora

- Ako ponovo dodirnete taster za aktivni stepen rada ventilatora, ventilator će se isključiti.

Usmerivač pare ostaje izvučen.

Nastavak u režimu Plug&Play

Ako isključite ventilator u režimu Plug&Play, on će nastaviti da radi na stepenu **1**.

Naknadni rad obezbeđuje da se postolje provetri nakon kuvanja.

U zavisnosti od poslednjeg aktivnog stepena rada ventilatora, naknadni rad traje između 2 i 30 minuta.

Možete da isključite ventilator tokom naknadnog rada tasterom **1** ili tasterom za uključivanje/isključivanje .

Ova funkcija je nezavisna od funkcije naknadnog rada ⁵⌚¹⁵.

Uključivanje i regulisanje osvetljenja površine za kuvanje

Nezavisno od ventilatora možete da uključite i isključite osvetljenje površine za kuvanje i da regulišete osvetljenost.

- Kada je usmerivač pare uvučen, dodirnite taster za uključivanje/isključivanje ☺.

Svi simboli svetle smanjenim intenzitetom.

- Kratko dodirnite taster za osvetljenje ☺.

Usmerivač pare se izvlači.

Osvetljenje se uključuje na maksimalnu jačinu svetla. Sve 3 crtice pored tastera za osvetljenje ☺ svetle.

- Dok je uključeno svetlo držite pritisnut taster za osvetljenje ☺. Jačina svetla se smanjuje dok ne otpustite taster.
- Ako ponovo držite taster za osvetljenje ☺ pritisnut, jačina svetla se ponovo povećava dok ne otpustite taster.
- Alternativno, možete izabrati 3 nivoa osvetljenosti dodirivanjem crtica pored tastera za osvetljenje ☺.

Isključivanje osvetljenja površine za kuvanje

- Ako ponovo dodirnete taster za osvetljenje ☺, osvetljenje površine za kuvanje se isključuje.

Usmerivač pare ostaje izvučen.

Uvlačenje usmerivača pare

- Dodirnite taster za uključivanje/isključivanje ☺.

Ventilator i osvetljenje površine za kuvanje se isključuju.

Svi simboli se gase.

Usmerivač pare se uvlači.

Automatsko uvlačenje

Ako se pri izvučenom usmerivaču pare ventilator i osvetljenje isključe, usmerivač pare se nakon 1 minuta automatski uvlači.

Powermanagement

Aspirator poseduje funkciju Powermanagement. Funkcija Powermanagement služi za uštedu energije. Ona vodi računa da se snaga ventilatora automatski smanji na manji stepen i isključi osvetljenje.

- Ako odaberete Booster stepen ventilatora, nakon 5 minuta se automatski prebaci na stepen 3.
- Sa stepena snage ventilatora 3, 2 ili 1 posle 2 sata smanjuje se za jedan stepen a zatim isključuje u intervalima od 30 minuta.
- Uključeno osvetljenje površine za kuvanje se automatski isključuje nakon 12 sati.

Izmena podešavanja

Sva podešavanja se vrše sa isključenom aspiratorom.

- Isključite ventilator i osvetljenje i uivicite usmerivač pare.

Promena stanja brojača radnih sati za filter za masnoću



Brojač radnih sati možete da prilagodite Vašim navikama prilikom kuvanja.

Fabrički je podešen interval čišćenja od 30 sati.

- Kraće vreme od 20 sati se preporučuje ako puno pečete i pržite.
- Čak i ako kuvate samo povremeno, preporučuje se kratki interval čišćenja. Na taj način će se sprečiti da se stvrdne nakupljena masnoća i oteža čišćenje.
- Duži interval čišćenja od 40 ili 50 sati možete da odaberete ako redovno kuvate sa vrlo malo masnoće.

- Dodirnite taster za uključivanje/isključivanje .

Svi simboli svetle smanjenim intenzitetom.

- Držite taster za naknadni rad ⁵  ¹⁵ pritisnutim, dok simboli filtera za masnoću  i filtera za miris  ne zasvetle.

- Dodirnite simbol filtera za masnoću .

Simbol filtera za masnoću  i indikator stepena snage ventilatora trepere.

Indikatori **1** do **B** prikazuju podešeno vreme:

Indikator 1	20 sati
Indikator 2	30 sati
Indikator 3	40 sati
Indikator B	50 sati

- Dodirivanjem odgovarajućih brojeva odaberite željeno vreme.
- Potvrdite ovaj postupak uz pomoć tastera za filter za masnoću . Ukoliko ovo ne potvrdite u roku od 4 minuta, zadržava se staro podešavanje.

Promena ili deaktiviranje stanja brojača radnih sati za filtere za mirise

Filteri za mirise su potrebni za rad sistema sa kruženjem vazduha.



Brojač radnih sati možete da prilagodite Vašim navikama prilikom kuvanja.

Morate da ga deaktivirate za sistem za odvod vazduha.

Fabrički je podešen interval zamene od 180 sati.

- Dodirnite taster za uključivanje/isključivanje .

Svi simboli svetle smanjenim intenzitetom.

- Držite taster za naknadni rad  pritisnutim, dok simboli filtera za masnoću  i filtera za miris  ne zasvetle.

- Dodirnite simbol filtera za miris .

Simbol filtera za mirise  i indikator stepena snage ventilatora trepere.

Indikatori **1** do **B** prikazuju podešeno vreme:

Indikator **1** 120 sati

Indikator **2** 180 sati

Indikator **3** 240 sati

Indikator **B** je deaktiviran

- Dodirivanjem odgovarajućih brojeva odaberite željeno vreme.
- Potvrdite ovaj postupak uz pomoć tastera za filter za mirise . Ukoliko ovo ne potvrdite u roku od 4 minuta, zadržava se staro podešavanje.

Deaktiviranje funkcije Powermanagement



Imajte na umu da zbog deaktiviranja može doći do veće potrošnje energije.

Deaktiviranje/aktiviranje funkcije Powermanagement

- Dodirnite taster za uključivanje/isključivanje .

Svi simboli svetle smanjenim intenzitetom.

- Držite pritisnut taster za naknadni rad .

Nakon nekoliko sekundi svetle slimboli filtera za masnoću  i filtera za mirise , nakon narednih 5 sekundi svetli indikator **1** indikatora stepena snage ventilatora.

Usmerivač pare se izvlači.

- Zatim dodirnite jedan za drugim

- taster za osvetljenje ,

- taster **1** i ponovo

- taster za osvetljenje .

Ako je funkcija Powermanagement aktivirana, neprekidno svetle indikatori **1** i **B**.

Kada je deaktivirana, trepere indikatori **1** i **B**.

- Za deaktiviranje funkcije Powermanagement dodirnite taster **1**.

Indikatori **1** i **B** trepere.

- Za aktiviranje dodirnite taster **B**.

Indikatori **1** i **B** neprekidno svetle.

- Potvrdite postupak uz pomoć tastera za funkciju naknadnog rada .

Izmena podešavanja

Sve lampice se gase.

Ukoliko ne potvrdite ovaj postupak u roku od 4 minuta, zadržava se staro podešavanje.



Zvučni signal senzorskih tastera

Ako odaberete funkciju pomoću senzorskih tastera, čuje kratki zvučni signal za potvrdu.

Zvučni signal je moguće isključiti.

- Dodirnite taster za uključivanje/isključivanje .

Svi simboli svetle smanjenim intenzitetom.

- Držite taster za naknadni rad ⁵  ¹⁵ pritisnutim, dok simboli filtera za masnoću  i filtera za miris  ne zasvetle.

- Dodirnite taster **B**.

Zvučni signal je isključen.

- Ako želite da ponovo uključite zvučni signal, postupite na isti način.

Nakon što je aspirator isključen iz napajanja ili nakon nestanka struje, zvučni signal se ponovo aktivira, bez obzira na poslednje podešavanje.

Saveti za uštedu energije

Ovaj aspirator radi veoma efikasno i štedi energiju. Sledeće mere Vas podržavaju u štedljivom korišćenju:

- U toku kuvanja obezbedite dobro provetravanje kuhinje. Ukoliko tokom rada sistema za odvod vazduha ne dotiče dovoljno vazduha, aspirator ne radi efikasno i stvara se povećana buka prilikom rada uređaja.
- Kuvajte na što manjem stepenu snage. Manje isparenja znači manji stepen snage u radu aspiratora a time i manju potrošnju energije.

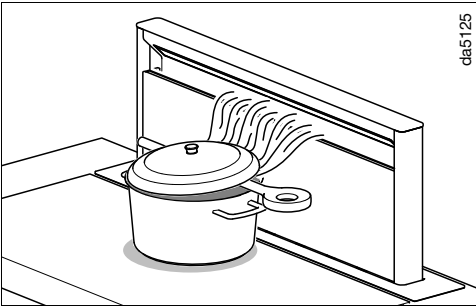

- Ako se tokom kuvanja stvaraju jaka kuhinjska isparenja, postavite posuđe za kuvanje što je moguće bliže aspiratoru.

Ako je moguće, kuvajte samo u poklopljenim loncima. Tako ćete sprečiti da toplota nepotrebno izlazi napolje.

Ako kuvate u otvorenim loncima, poklopac stavite ukoso. Postavite npr. kutlaču između lonca i poklopca. Usmeravanje kuhinjskih isparenja u pravcu odvoda vazduha vodi računa o optimalnoj funkciji.

- Redovno čistite ili zamenjujte filtere. Jako zaprljani filteri umanjuju učinak, povećavaju opasnost od požara i predstavljaju higijenski rizik.
- Koristite funkciju Con@ctivity. Aspirator se automatski uključuje i isključuje. Aspirator bira optimalni stepen snage za postupak kuvanja i tako utiče na manju potrošnju energije.
- Ako ručno upravljate aspiratorom, obratite pažnju na sledeće:
 - Proverite odabrani stepen snage na aspiratoru. Uglavnom je dovoljan manji stepen snage. Booster stepen koristite samo kada je to potrebno.
 - Ako se stvaraju jaka isparenja, na vreme uključite veći stepen rada. To je efikasnije nego da dužim radom aspiratora pokušavate da izvučete isparenja koja su se već proširila po kuhinji.
 - Vodite računa da nakon kuvanja ponovo isključite aspirator. Ukoliko po završetku kuvanja vazduh u kuhinji treba još očistiti od zaostalih isparenja i mirisa, koristite funkciju naknadnog rada. Ventilator se automatski isključuje po isteku odabranog vremena naknadnog rada.

Čišćenje i održavanje

Kućište

Uopšteno

Površine i elementi za rukovanje mogu da se oštete usled neadekvatnih sredstava za čišćenje.

Ne upotrebljavajte sredstva za čišćenje koja sadrže sodu, kiselinu, hlor ili rastvarače.

Ne upotrebljavajte abrazivna sredstva za čišćenje, kao npr. prašak ili krem za ribanje, sunđere koji grebu, kao npr. sunđere za pranje lonaca ili korišćene sunđere koji još sadrže ostatke sredstava za ribanje



Vlaga u aspiratoru može prouzrokovati oštećenja.

Vodite računa da u aspirator ne prođe vlaga.

- Sve površine i elemente za rukovanje čistite samo vlažnim sunđerom, sredstvom za pranje i toplom vodom.
- Zatim te površine obrišite mekom krpom.

Posebne napomene za površine od plemenitog čelika

Osim opštih napomena je za čišćenje površina od plemenitog čelika pogodno sredstvo za čišćenje plemenitog čelika koje ne grebe.

Da biste sprečili da se uređaj brzo ponovo zaprlja, preporučuje se da ga premažete sredstvom za održavanje plemenitog čelika (može da se nabavi kod firme Miele).

Posebne napomene za staklene površine

- Osim opštih napomena za čišćenje staklenih površina je pogodno standardno sredstvo koje se koristi za pranje stakla.

Filteri za masnoću i panel za ivično usisavanje

⚠ Opasnost od požara

Filteri za masnoću na kojima ima previše masnoće su zapaljivi.

Redovno čistite filtere za masnoću.

Panel za ivično usisavanje i metalni filteri za masnoću u uređaju, koji mogu ponovo da se koriste, upijaju čvrste sastojke iz kuhinjske pare (masnoću, prašinu itd.) i tako sprečavaju prljanje aspiratora.

Filtere za masnoću i panel morate redovno da čistite.

Zbog jako zaprljanih filtera za masnoću smanjuje se snaga usisavanja i usled toga se aspirator i kuhinja više prljaju.



Interval čišćenja

Nakupljena masnoća se tokom dužeg perioda stvrdne i čišćenje je teže. Stoga se preporučuje da panel za ivično usisavanje i filtere za masnoću očistite svake 3–4 nedelje.

Brojač radnih sati Vas svetljenjem simbola filtera za masnoću  podseća da redovno čistite panel za ivično usisavanje i filtere za masnoću.

Vađenje panela i filtera za masnoću

Otvaranje panela

- Kada je usmerivač pare uvučen, dodirnite taster za uključivanje/isključivanje .
- Kratko dodirnite taster za osvetljenje .

Usmerivač pare se izvlači.

⚠ Opasnost od nagnječenja

Ako se pri izvučenom usmerivaču pare ventilator i osvetljenje isključe, usmerivač pare se nakon 1 minuta automatski uvlači. Postoji opasnost od povrede. Otvoreni panel može da se oštetiti.

Da se usmerivač pare ne bi uvukao, ostavite osvetljenje uključeno.

Panel drže magneti.

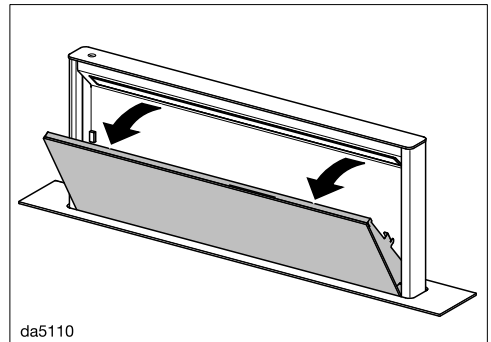

- Povucite panel sa gornje strane napred i otvorite ga.

Čišćenje i održavanje

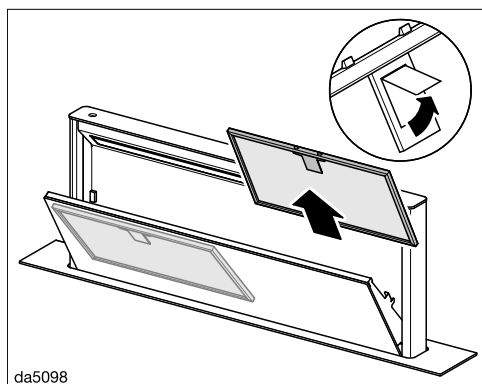

- Otvorite i izvadite blokadu filtera za masnoću.

Ručno čišćenje filtera za masnoću

- Filtere za masnoću očistite četkicom za pranje sudova u toploj vodi, u koju ćete dodati blago sredstvo za ručno pranje sudova. Koristite sredstvo za ručno pranje sudova koje nije koncentrovano.

Neadekvatna sredstva za čišćenje

Neodgovarajuća sredstva za čišćenje bi prilikom redovne upotrebe mogla prouzrokovati oštećenja površina filtera. Ne treba upotrebljavati sledeća sredstva za čišćenje:

- sredstva za čišćenje koja rastvaraju kamenac,
- prašak ili kremu za ribanje,
- agresivna univerzalna sredstva za čišćenje i sprejeve za rastvaranje masnoće,
- sprej za rerne.

Čišćenje filtera za masnoću u mašini za pranje sudova

⚠ Opasnost od oštećenja usled previsokih temperatura u mašini za pranje sudova.

Filteri za masnoću mogu postati neupotrebljivi zbog visokih temperatura, npr. zbog deformacije.

Izaberite program koji ne prekoračuje preporučenu temperaturu.

Obratite pažnju na informacije u uputstvu za upotrebu mašine za pranje sudova.

- Ako je moguće, stavite filtere za masnoću uspravno ili nagnuto u donju korpu. Vodite računa da prskalica može slobodno da se kreće.
- Koristite sredstvo za čišćenje u domaćinstvu.
- Izaberite program sa temperaturom od maksimalno 65 °C.

U zavisnosti od sredstva za čišćenje, može doći do trajne promene boje unutrašnjih filterskih površina. To ne utiče na funkciju filtera za masnoću.

- Posle čišćenja stavite filtere za masnoću da se suše na podlogu koja dobro upija.

Vađenje panela

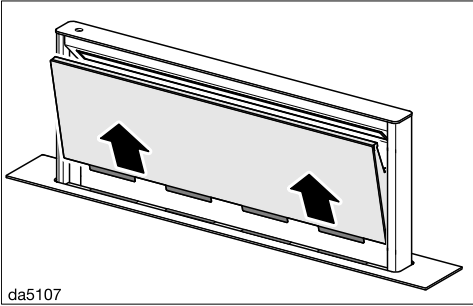

- Izvucite otvoreni panel nagore i postavite ga na meku površinu.

Čišćenje panela

- U vezi toga pročitajte napomene u odeljku „Kućište“.

Panel nije pogodan za čišćenje u mašini za pranje sudova.

- Kada su izvađeni panel i filteri za masnoću očistite i pristupačne delove kućišta od nataložene masnoće. Na taj način ćete sprečiti opasnost od požara.

Čišćenje posude za prikupljanje tečnosti

Posuda za sakupljanje tečnosti ispod filtera za masnoću upija iscureli kondenzat. Moguće je izvaditi za čišćenje.

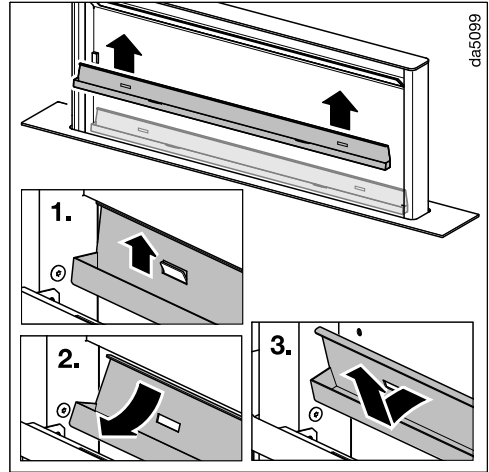

- Povucite pažljivo posudu za sakupljanje tečnosti nagore iz držača. Prospite sav sakupljeni kondenzat i očistite posudu za sakupljanje tečnosti vlažnom krpom za brisanje.

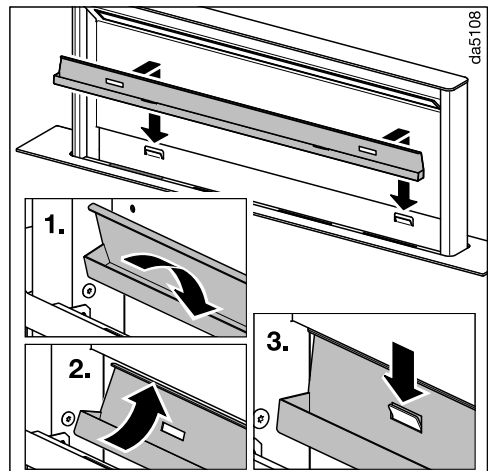

- Nakon čišćenja, zakačite posudu za sakupljanje tečnosti nazad u držače.

Čišćenje i održavanje

Postavljanje panela

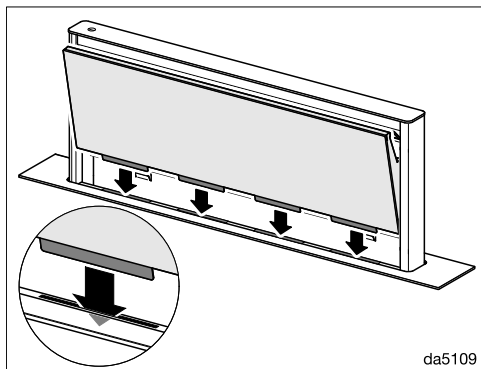

- Umetnite panel u proreze usmerivača pare.
- Ponovo postavite filtere za masnoću. Prilikom umetanja filtera za masnoću obratite pažnju da brava bude okrenuta prema spolja.

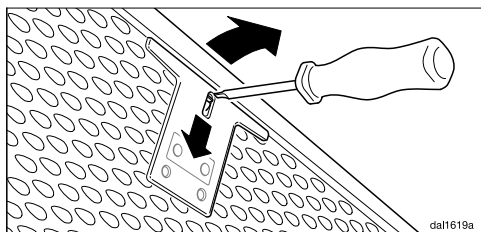

- Ako su filteri za masnoću umetnuti obrnuto, možete otključati bravu kroz otvore pomoću malog odvijača.
- Zakrenite panel tako da ga magneti fiksiraju.

Resetovanje brojača radnih sati za filtere za masnoću

Nakon čišćenja morate da resetujete brojač radnih sati.

- Dok je uključen ventilator, dodirnite taster filtera za masnoću  oko 3 sekunde, tako da treperi samo još indikator 1.

Simbol filtera za masnoću  se gasi.

Zamena filtera za masnoću

Redovna upotreba i čišćenje mogu istrošiti površine filtera.

Ako pronađete oštećenja, zamenite filtere za masnoću.

Filtere za masnoću možete da nabavite preko Miele servisne službe (vidi na kraju ovog uputstva za upotrebu) ili Vašeg Miele specijalizovanog prodavca.

Filteri za mirise

Kod sistema sa kruženjem vazduha osim filtera za masnoću morate da postavite i dva filtera za mirise. Oni upijaju mirisne materije koje nastanu prilikom kuvanja.

Filtere za mirise možete da nabavite preko Miele Webshop-a, Miele servisne službe (vidi na kraju ovog uputstva za upotrebu) ili Vašeg Miele specijalizovanog prodavca.

Oznaku tipa pročitajte u poglavlju „Tehnički podaci“.

Postavljanje/zamena filtera za mirise

- Izvadite ploču i uklonite posudu za sakupljanje tečnosti kako je gore opisano.
- Filtere za mirise izvadite iz ambalaže.

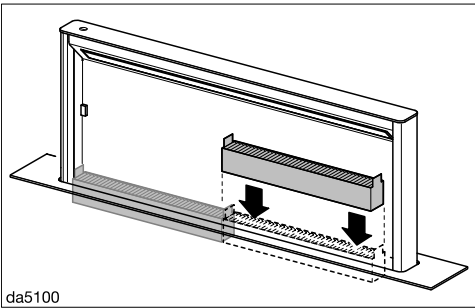

- Postavite filtere za mirise u usmerivač pare. Uverite se da su spojnice okrenute nagore.
- Ponovo postavite posudu za skupljanje tečnosti i panel.

Interval zamene

Filtere za mirise zamenite uvek, kada oni više ne upijaju dovoljno mirisne materije, najkasnije svakih 6 meseci.

Brojač radnih sati Vas svetljenjem simbola filtera za mirise  podseća da redovno menjate filtere za mirise.

Resetovanje brojača radnih sati za filtere za mirise

Nakon zamene morate da resetujete brojač radnih sati.

- Dok je uključen ventilator, dodirnite taster filtera za mirise  oko 3 sekunde, tako da treperi samo još indikator 1.

Simbol filtera za mirise  se gasi.

Odstranjivanje filtera za mirise

- Iskorišćene filtere za mirise bacite u kućno smeće.

Čišćenje i održavanje

Filteri za mirise koji se regenerišu

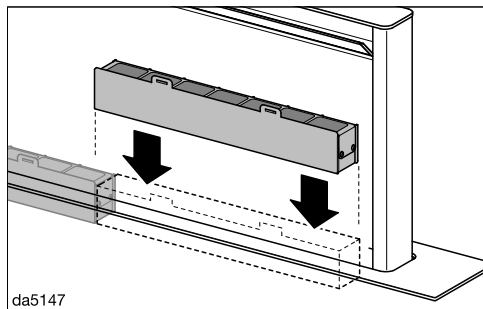

Za ovaj aspirator možete da nabavite filtere za mirise koji se regenerišu. Regeneracijom u rerni možete da ih koristite više puta.



U vezi sa korišćenjem pročitajte odgovarajuće uputstvo za upotrebu.

Šta treba uraditi ako ...

Većinu smetnji i grešaka, koje mogu da se pojave tokom svakodnevnog rada uređaja, možete da otklonite sami. U mnogim slučajevima ćete uštedeti vreme i novac, jer ne morate da zovete servisnu službu.

Informacije o samostalnom otklanjanju smetnji možete naći na www.miele.com/service.

Sledeće tabele treba da Vam pomognu da otkrijete uzrok neke smetnje ili greške i da otklonite kvar.

Problem	Uzrok i otklanjanje
Usmerivač pare se blokira prilikom izvlačenja.	Usmerivač pare je blokiran npr. teškim predmetom. Ako se usmerivač pare blokira prilikom izvlačenja, malo će se uvući i zaustaviti. ■ Dodirnite taster za uključivanje/isključivanje  . Usmerivač pare se izvlači i na kraju potpuno uvlači.
Usmerivač pare se blokira prilikom uvlačenja.	U usmerivaču pare je zaglavljen predmet. Ako se usmerivač pare blokira prilikom uvlačenja, malo će se uvući i zaustaviti. ■ Dodirnite taster za uključivanje/isključivanje  . ■ Isključite ventilator ili osvetljenje. Usmerivač pare se izvlači.

Servisna služba

Na www.miele.com/service ćete naći informacije o tome kako samostalno da otklonite smetnje, kao i informacije o Miele rezervnim delovima.

Kontakt za prijavu smetnji

U slučaju smetnji koje ne možete da otklonite, obratite se npr. Vašem specijalizovanom Miele prodavcu ili Miele servisu.

Miele servis možete rezervisati putem interneta na <https://www.miele.rs/domacinstvo/servisni-upit-3147.htm>.

Podatke za kontakt Miele servisa ćete naći na kraju ovog dokumenta.

Servisu je potrebna identifikaciona oznaka modela i fabrički broj (fabr./SB/br.). Oba podatka ćete naći na natpisnoj pločici sa oznakom tipa.

Pozicija natpisne pločice sa oznakom tipa

Natpisna pločica se nalazi na prednjoj strani kućišta.

Garancija

Garantni rok iznosi 2 godine.

Ostale informacije ćete naći u priloženim garantnim uslovima.

Pre instalacije

⚠ Pre instalacije pročitajte sve informacije u ovom poglavlju kao i poglavlje „Sigurnosna uputstva i upozorenja“.

Instalacioni materijal



08095672

6 zavrtnja M4 x 8 mm



01056271

8 zavrtnja 4 x 15 mm



11597030

2 zavrtnja M4 x 100 mm

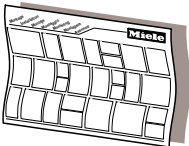

dina3mle

Montažni plan

Pojedinačni koraci montaže su opisani na montažnom planu.

Instalacija

Dimenzije uređaja

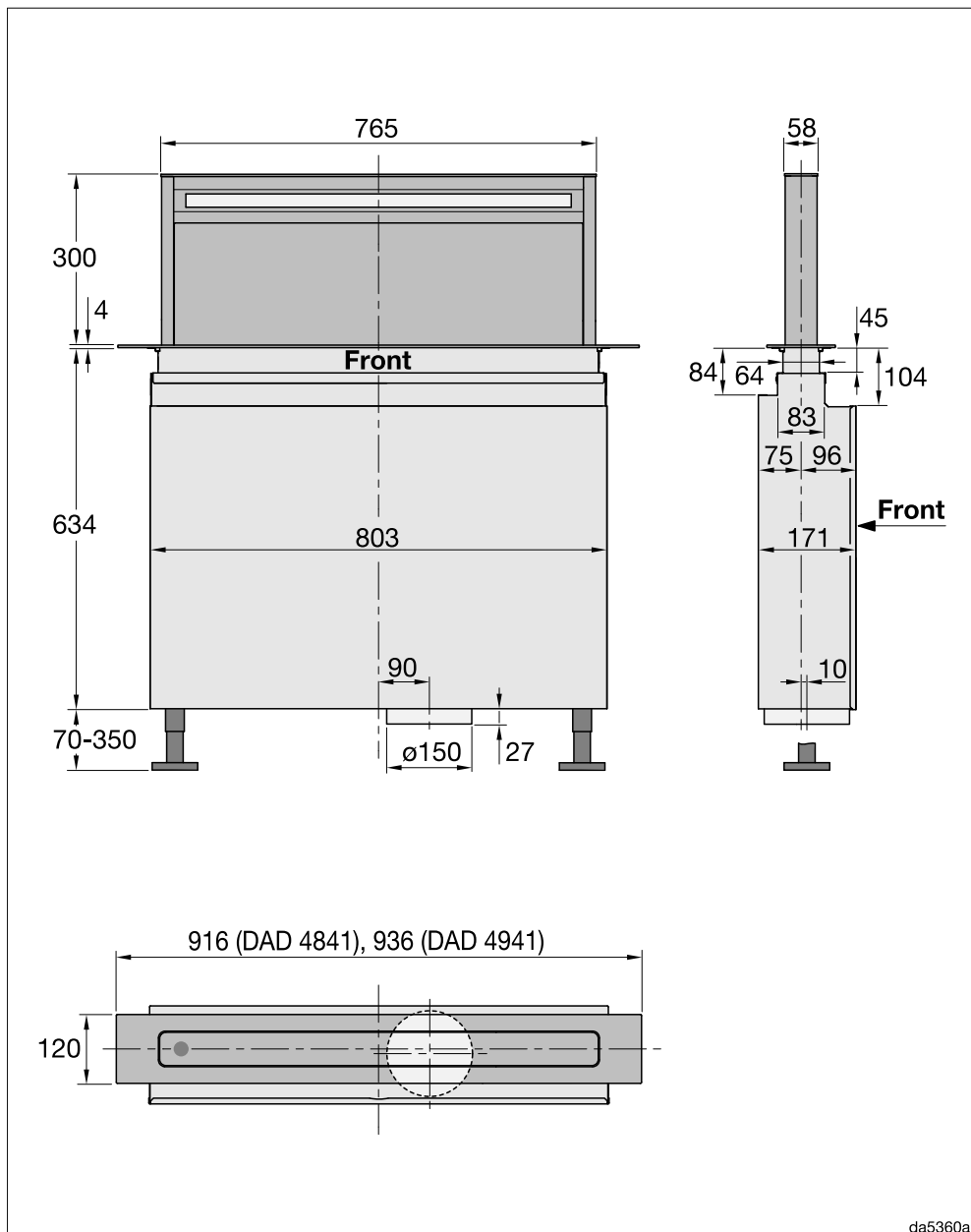

da5360a

Ugradne mere

 Opasnost od oštećenja usled toplote.

Toplota plinske ploče za kuvanje može da ošteti aspirator.

Aspirator se ne sme koristiti u kombinaciji sa plinskom pločom za kuvanje.

Ako se ispred uređaja planira rena/šporet, moraju se poštovati odgovarajuće napomene za instalaciju i specifikacije u vezi sa dovodom rashladnog vazduha.

Mesto instalacije mora biti lako dostupno. Aspirator takođe mora biti lako dostupan za demontažu u slučaju servisiranja.

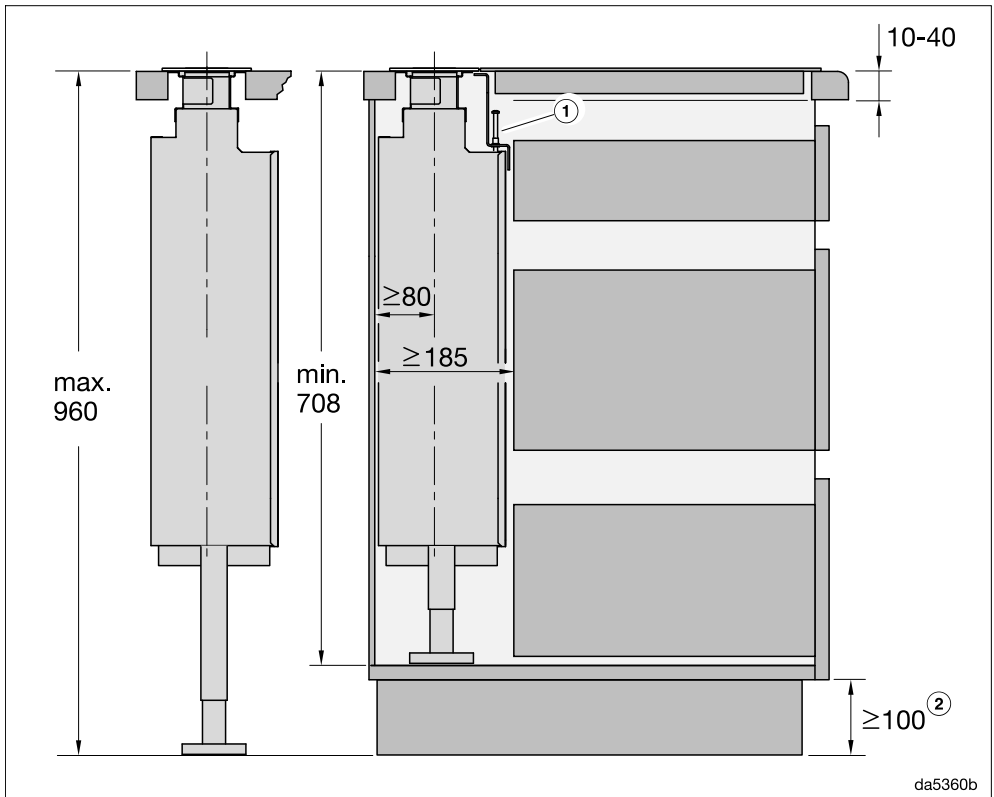

Instalacija

Instalacija Downdraft aspiratora i ploče za kuvanje u posebnim izrezima

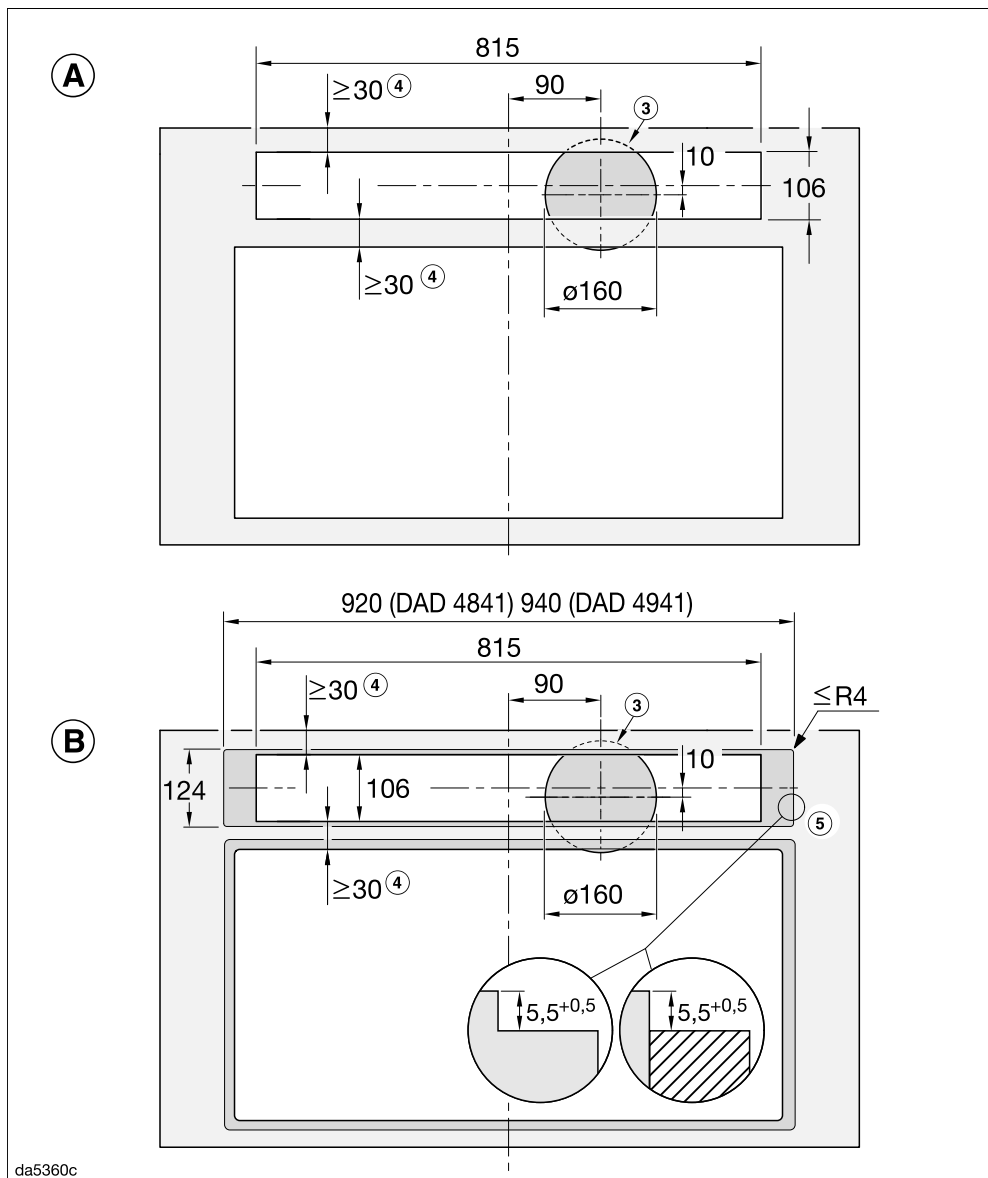

Ⓐ Instalacija sa preklapanjem

Ⓑ Instalacija u ravni sa površinom

Instalacija sa preklapanjem Dowlndraft aspiratora i ploče za kuvanje u zajedničkom izrezu

Primer: Kombinacija sa KM 7697 FL ili KM 7594 FL

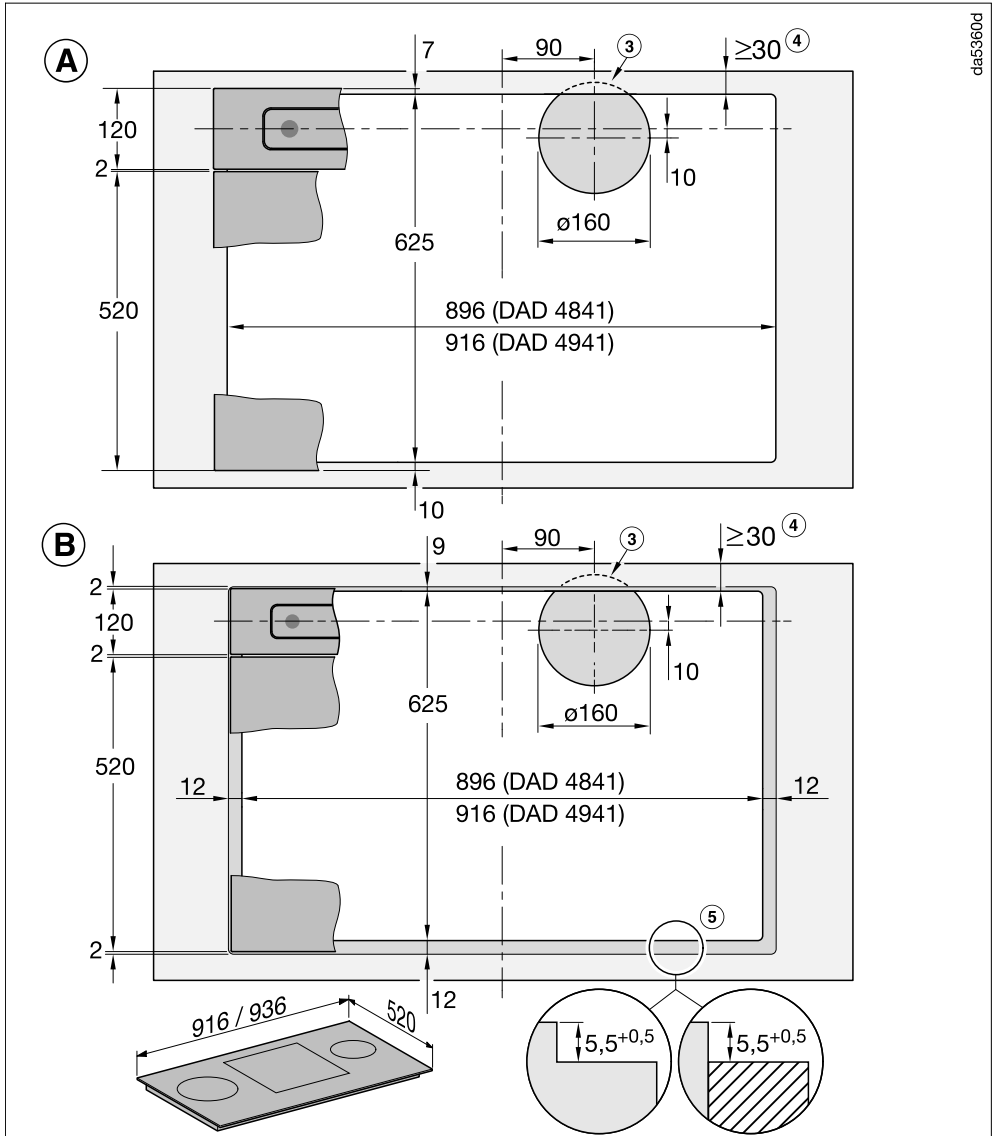

(A) Instalacija sa preklapanjem

(B) Instalacija u ravni sa površinom

Instalacija

Instalacija sa preklapanjem Dowlndraft aspiratora i ploče za kuvanje u zajedničkom izrezu

Primer: Kombinacija sa KM 7684 FL ili KM 7689 FL

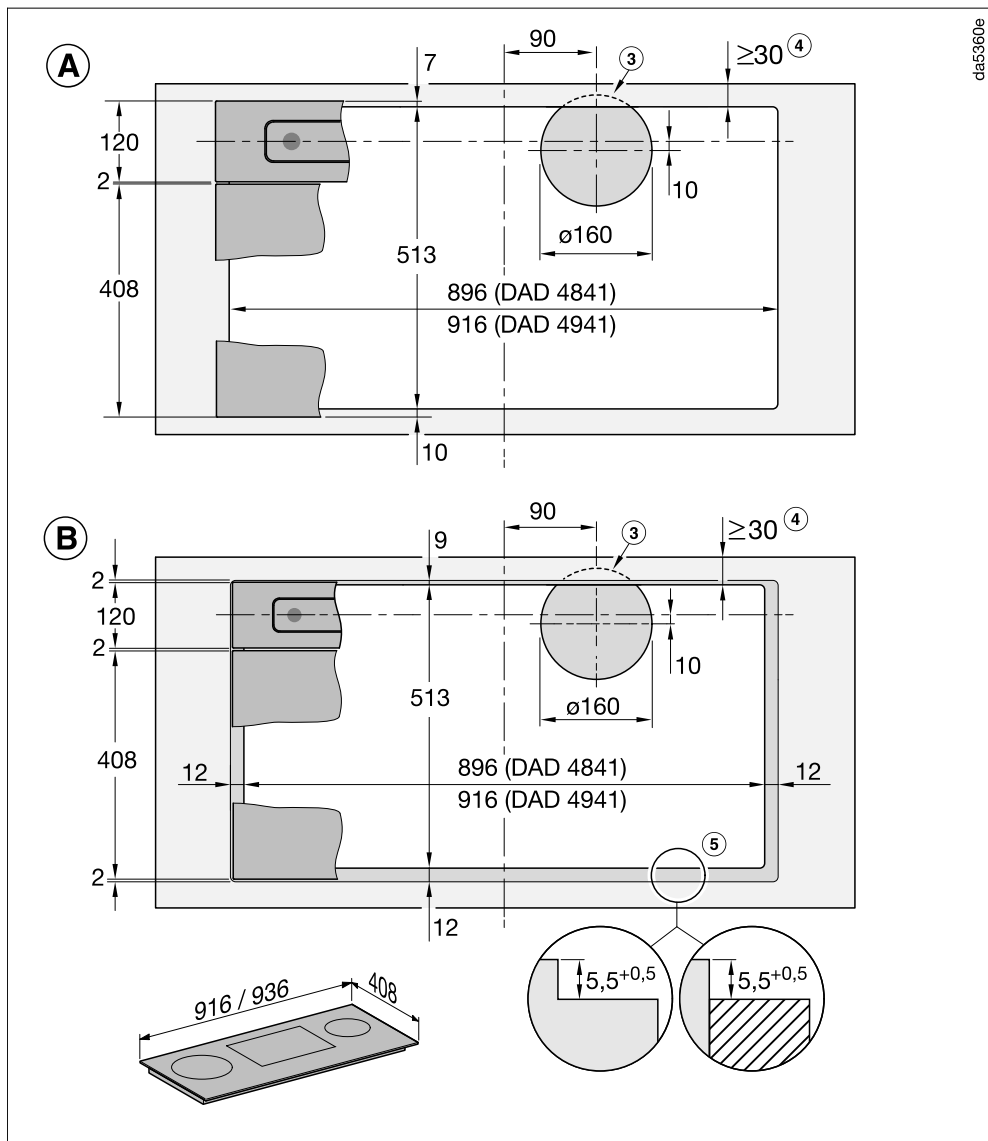

A Instalacija sa preklapanjem

B Instalacija u ravni sa površinom

- ① Ako instalirate Downdraft aspirator i ploču za kuvanje u nivou površine u zajedničkom izrezu, morate da koristite priloženi ugaoni nosač.
- ② Minimalna dimenzija je neophodna ako se ispod ormarića postavljaju ravni kanali ili se koristi kutija za kruženje vazduha DUU 600.
- ③ Izrez za crevo za odvod vazduha u podu ormana
- ④ Vodite računa o odgovarajućoj stabilnosti radne ploče.
- ⑤ Usečeni žleb za montažu u ravni sa površinom radne ploče. Vodite računa o različitim širinama žleba za ploču za kuvanje i Downdraft sistem. Alternativno, umesto usečenog žleba, može se ugraditi drvena letvica od 5,5 mm (nije uključena u obim isporuke).

Priključak za odvod vazduha Ø 150 mm.

Za instalaciju se pridržavajte i instrukcija u uputstvu za upotrebu i montažu ploče za kuvanje.

Instalacija

Primeri ugradnje

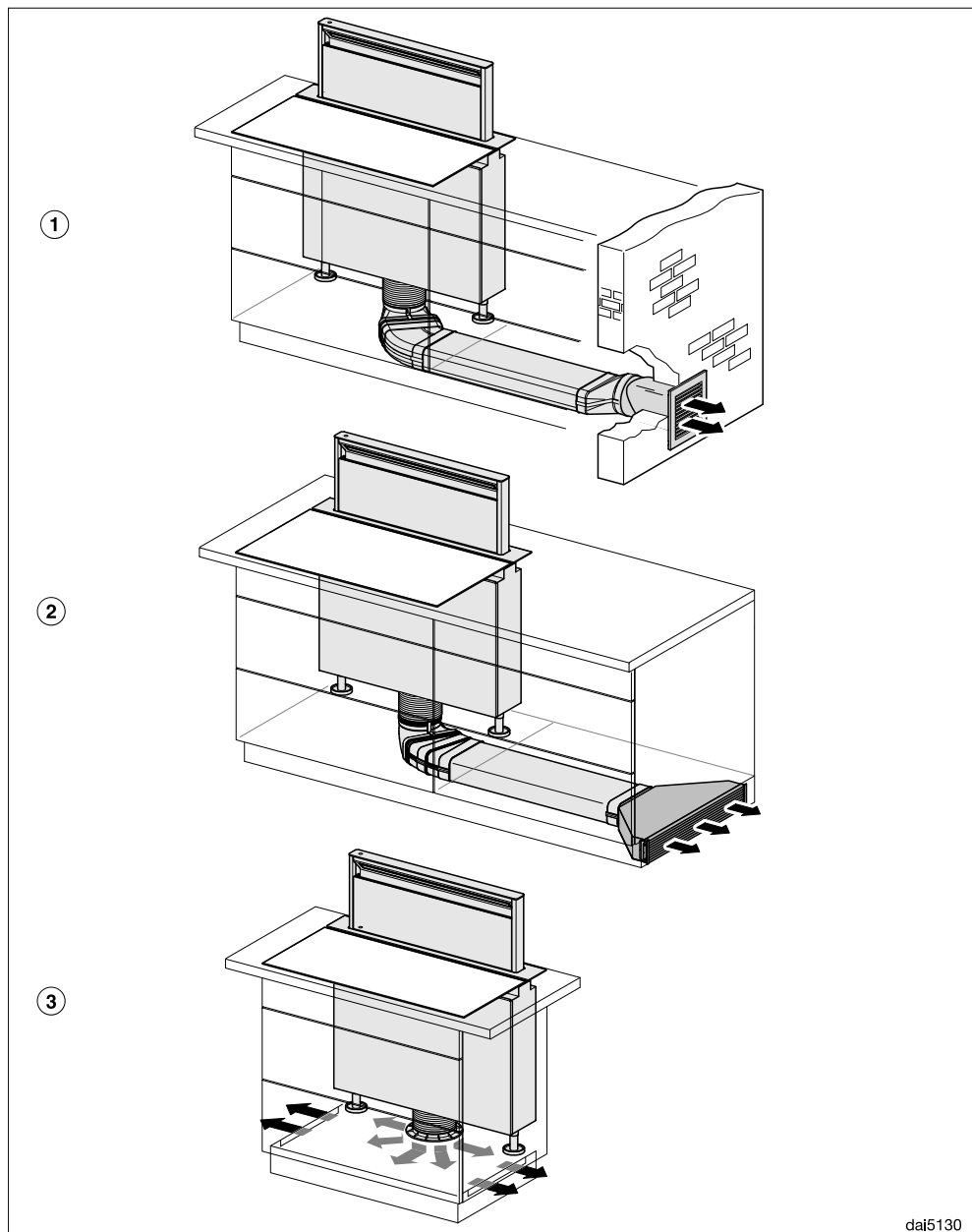

dai5130

- ① Odvod vazduh sa ravnim kanalima i zidnom kutijom DMK 150-1
- ② Kruženje vazduha sa ravnim kanalima i kutijom za kruženje vazduha DUU 600
- ③ Plug&Play režim sa setom za prepravku DUP 150
Kod Plug&Play režima, pobrinite se za dovoljno provetravanje postolja, npr. kroz proreze u maski postolja. Ukupni poprečni presek otvora mora iznositi najmanje 425 cm².
Ako je pod u blizini tla ili spoljnog vazduha, koeficijent prenosa toplote poda ne sme da prelazi 0,5 W/(m² K). Elektronika aspiratora mora biti prebačena na Plug&Play režim, vidi poglavlje „Prvo puštanje u rad“, „Podešavanje funkcije Plug&Play“.

Zaptivanje fuga

 Oštećenja usled neadekvatnog sredstva za zaptivanje. Neadekvatno sredstvo za zaptivanje fuga može da ošteti prirodni kamen. Kod prirodnog kamena i pločica od prirodnog kamena koristite isključivo silikonsko sredstvo za zaptivanje fuga, koje je pogodno za prirodni kamen. Pridržavajte se uputstava proizvođača.

- Naprskajte spoj između Downdraft sistema i radne ploče za instalaciju u nivou površine i spoj između Downdraft sistema i ugradne ploče za kuvanje sa silikonskim sredstvom za zaptivanje fuga otpornom na toplotu (min. 160°C).

Instalacija

Odvod vazduha

Za odvod vazduha koristite samo ravne cevi ili savitljiva creva za odvod vazduha od nezapaljivog materijala.

Da bi se postigla maksimalna snaga vazduha i što manje šumova prilikom strujanja vazduha, vodite računa o sledećem:

- Prečnik cevi za odvod vazduha ne sme da bude manji od poprečnog preseka izduvnog nastavka (vidi poglavlje „Dimenzije uređaja“). Ovo posebno važi za primenu ravnih kanala.
- Cev za odvod vazduha mora da bude što kraća i pravolinijska.
- Koristite samo lukove sa velikim poluprečnicima.
- Cev za odvod vazduha ne sme da bude savijena ili prikleštena.
- Svi spojevi moraju da budu čvrsti i zaptiveni.
- Ukoliko cev za odvod vazduha raspolaže klapnama, klapne se moraju otvoriti kada se aspirator uključuje.

Svako ograničenje strujanja vazduha smanjuje snagu vazduha i povećava šumove prilikom rada.

Dimnjak za odvod vazduha

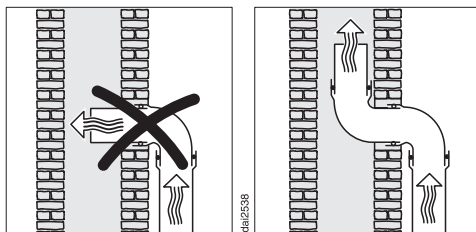

Kada se odlazni vazduh sprovodi u dimnjak za odvod vazduha, onda ulaznu cev treba okrenuti u smeru strujanja vazduha.

Kada više ventilacionih uređaja koristi dimnjak za odvod vazduha, poprečni presek dimnjaka za odvod vazduha mora biti dovoljne veličine.

Nepovratna klapna

- Koristite nepovratnu klapnu u sistemu za odvod vazduha.

Nepovratna klapna obezbeđuje da ne dođe do neželjenog mešanja vazduha iz prostorije i spoljnog vazduha kada je isključen aspirator.

Kada se odlazni vazduh sprovodi napolje, preporučujemo instaliranje Miele zidne kutije ili Miele prolaza u krovu (pribor koji se naknadno kupuje). Oni sadrže integrisanu nepovratnu klapnu.

Firma Miele ne preuzima garanciju za nedostatke u funkcionisanju ili štetu usled neadekvatnog dimnjaka za odvod vazduha.

Električni priključak

Aspirator je serijski opremljen utikačem za priključenje na utičnicu sa zaštitnim kontaktom.

Ukoliko utičnica nije pristupačna ili je predviđen fiksni priključak, obezbedite da se instalira razdvojni uređaj za svaki pol.



Opasnost od požara usled pregrevanja.

Puštanje u rad aspiratora preko višestrukih utičnica i produžnih kablova može da dovede do preopterećenja kablova.

Iz sigurnosnih razloga nemojte da koristite višestruke utičnice i produžne kablove.

Električna instalacija mora biti izvedena u skladu sa standardom VDE 0100.

Iz bezbednosnih razloga preporučujemo da za električni priključak aspiratora u kućnoj instalaciji koristite zaštitnu sklopku (RCD) tipa .

Oštećen priključni kabl sme da se zameni samo specijalnim priključnim kablom istog tipa (može se nabaviti kod Miele servisa). Iz bezbednosnih razloga zamenu sme da vrši samo kvalifikovano stručno lice ili Miele servis.

U ovom uputstvu za upotrebu ili na natpisnoj pločici možete naći informacije o nazivnoj snazi i odgovarajućoj zaštiti. Uporedite ove podatke sa podacima za električni priključak na licu mesta. U slučaju nedoumice raspitajte se kod električara.

Moguć je povremeni ili neprekidni režim rada u sistemu za snabdevanje energijom koji je nezavisan ili nije sinhronizovan sa mrežom (kao što su npr. izolovane mreže, rezervni sistemi). Preduslov za rad je da sistem za snabdevanje energijom bude u skladu sa specifikacijama standarda EN 50160 ili sličnim. Mere zaštite koje su predviđene u kućnoj instalaciji i u ovom proizvodu kompanije Miele po svojoj funkciji i načinu rada takođe moraju biti osigurane u izolovanim uslovima rada ili u režimu rada koji nije sinhronizovan sa mrežom, ili moraju biti zamenjene ekvivalentnim merama u instalaciji. Kao što je, na primer, opisano u aktuelnom izdanju VDE-AR-E 2510-2.

Tehnički podaci

Motor ventilatora	180 W
Motor usmerivača pare	60 W
Osvetljenje površine za kuvanje	11,2 W
Ukupna instalisana snaga	251,2 W
Mrežni napon, frekvencija	AC 230 V, 50 Hz
Osigurač	10 A
Dužina priključnog kabla	1,5 m
Težina	34 kg

WLAN modul

Frekventni opseg	2,400 – 2,4835 GHz
Maksimalna predajna snaga	< 100 mW

Pribor koji se naknadno kupuje za sistem sa kruženjem vazduha

Set filtera za mirise DKF 30-P ili DKF 30-R (regeneriše se). Ovi setovi imaju 2 filtera za mirise.

Za Plug&Play režim Vam je potreban set DUP 150. Set sadrži nastavak, crevo i set filtera za mirise DKF 30-P.

Deklaracija o usaglašenosti

Firma Miele ovim izjavljuje, da je ovaj aspirator usaglašen sa direktivom 2014/53/EU.

Potpuni tekst EU Deklaracije o usaglašenosti ćete dobiti na nekoj od sledećih internet adresa:

- proizvodi, preuzimanje, na www.miele.rs
- servis, traženje informacija, uputstva za upotrebu, na www.miele.rs/domacinstvo/informacije-za-kupce-385.htm uz navođenje naziva proizvoda ili fabričkog broja

Napomena za uporedna ispitivanja

Izračunavanje energetske efikasnosti mora da se vrši u sistemu za odvod vazduha. Aspirator je fabrički podešen za sistem sa kruženjem vazduha. Deaktiviranjem brojača radnih sati za filter/filtere za miris prelazi se na sistem za odvod vazduha (vidi „Prvo puštanje u rad“).

MIELE d.o.o.
Balkanska 2
11000 Beograd

Telefon: +381 22 77 111

e-mail: info@miele.rs

www.miele.rs

Nemačka
Miele & Cie. KG
Carl-Miele-Straße 29
33332 Gütersloh

DAD 4841, DAD 4941

sr-RS

M.-Nr. 12 469 260 / 00