

Miele

Ръководство за употреба



Прамосмукачка с акумулатор

bg-BG

HS27

M.-Nr. 12 948 300

Съдържание

Указания за безопасност и предупреждения	4	Съхраняване и зареждане на акумулаторната батерия в изправено положение	21
Инструкции за безопасност и предупреждения за акумулаторната батерия AP03/AP04 и зарядното устройство LG02/LG04..	8	Съхраняване и зареждане на акумулаторната батерия в конзола за стена	21
Запознаване с уреда	12	Изберете местоположение	21
Описание на уреда	12	Стенен монтаж	22
Устойчивост и опазване на околната среда	14	Закрепване на монтажната планка към стената	22
Запознаване с уреда	16	Закрепване на кабела за зареждане към конзолата за стена	23
3 Възможности за надстройка на прахосмукачката	16	Поставяне на държача за аксесоари (при необходимост)	23
Функция на индикиране на дисплея	16	Поставяне на конзолата за стена ..	24
Аксесоари, включени в доставката	17	Прикрепване на кърпите към приставката за почистване AquaTwister (според модела)	24
Държач за аксесоари за смукателната тръба	17	Пълнене на резервоара на приставката за почистване AquaTwister (според модела)	24
Електрическа четка MultiFloor XXL	17	Обслужване	25
Мека ролка Hardfloor Care HX-HC 10 (в зависимост от модела)	18	Стартиране на процеса на изсмукване	25
Приставка за почистване AquaTwister HX-AT 10 (в зависимост от модела)	18	Добре е да се знае	26
Ръчна четка Electro Compact HX-ES 10 (в зависимост от модела)...	18	Полезни съвети при почистване	26
Допълнителна акумулаторна батерия HX-LA 10 (в зависимост от модела)	19	Функция за спиране за кратки паузи по време на чистене	26
3D4U	19	Стартиране на процеса на почистване с приставката за почистване AquaTwister (според модела)	26
Допълнително закупвани аксесоари	19	Почистване и грижа	27
Пускане в експлоатация	19	Грижа за прахосмукачката и аксесоарите	27
Сглобяване на прахосмукачката ..	19	Филтърна система	28
Разделяне на компоненти	20	Използване на самопочистваща функция ComfortClean	28
Обща информация за акумулаторната батерия	20	Изпразване на контейнера за прах	28
Поставяне на акумулаторната батерия	20	Почистване на контейнера за прах (при необходимост)	30

Почистване на финия прахов филтър и предварителния филтър	30
Почистване на електрическата четка/ръчната четка (в зависимост от модела).....	32
Изваждане на ролковата четка от електрическата четка/поставяне на меката ролка Hardfloor Care (според модела).....	32
Сваляне на ролковата четка от ръчната четка (в зависимост от модела)	33
Смяна на акумулаторната батерия.....	33
Почистване на резервоара на приставката за почистване AquaTwister (според модела).....	34
Почистване на кърпите на приставката за почистване AquaTwister (според модела).....	34
Отстраняване на проблеми.....	35
Отдел за обслужване на клиенти	38
Контакт при неизправности	38
Гаранция.....	38

Указания за безопасност и предупреждения

Тази прахосмукачка отговаря на предписаните изисквания за безопасност. Неправилната употреба може да причини нараняване на хора и материални щети.

Преди първото използване на прахосмукачката прочетете ръководството за употреба. То съдържа важни указания за безопасността, управлението, както и за почистването и грижата за прахосмукачката. Така ще предпазите себе си и останалите и ще предотвратите възникването на щети.

Съгласно стандарта IEC 60335-1 Miele обръща изрично внимание на това, че главата “Въвеждане в експлоатация”, както и указанията за безопасност и предупрежденията трябва непременно да се прочетат и да се спазват.

Miele не носи отговорност за щети, които са причинени в резултат на неспазване на тези указания.

Запазете това ръководство за употреба и го предайте на евентуалния следващ собственик.

Изключвайте прахосмукачката след всяка употреба, преди всяка смяна на аксесоари, преди всяко почистване, грижа и отстраняване на проблеми. За целта използвайте бутона за включване/изключване на ръкохватката.

Употреба по предназначение

► Тази прахосмукачка е предназначена за ежедневно почистване на килими, мокети и нечувствителни твърди подове.

В комбинация с приставката за почистване AquaTwister (в зависимост от модела) тази прахосмукачка без функция за всмукване е подходяща за ежедневно влажно почистване на твърди подове. Спазвайте инструкциите за почистване и грижа, предоставени от производителя на Вашата подова настилка.

► Тази прахосмукачка не е предназначена за употреба на открито.

► Тази прахосмукачка е предназначена за употреба в домакинството и в среда, подобна на домашната. Тя не е подходяща за употреба на строителни площадки.

► Тази прахосмукачка е подходяща за използване до надморска височина 4000 m.

► Използвайте прахосмукачката само за почистване на сухи материали. Не я използвайте за почистване на хора и животни. Всякакви други начини на употреба, непозволени преустройства и промени са забранени.

Указания за безопасност и предупреждения

▶ Лица (включително деца), които поради своите физически, сензитивни или умствени възможности или поради липса на опит и знания не са в състояние да обслужват безопасно прахосмукачката, не трябва да я използват без надзор или указания от отговорно лице.

Деца в домакинството

▶ Опасност от задушаване! В процеса на игра децата могат да се увият в опаковъчния материал (например фолио) или да го поставят и затегнат около главата си и да се задушат. Дръжте опаковката на недостъпно за децата място.

▶ Деца под 8 години трябва да се пазят от прахосмукачката, освен ако не са наблюдавани непрекъснато.

▶ Деца над 8 години може да използват прахосмукачката без надзор само ако работата с нея им е била обяснена, така че да могат да боравят с нея безопасно. Децата трябва да могат да разпознават и разбират възможните опасности вследствие на неправилно използване.

▶ Децата не трябва да почистват или поддържат прахосмукачката без надзор.

▶ Винаги наглеждайте децата, когато се намират в близост до прахосмукачката. Не позволявайте на децата да си играят с прахосмукачката.



▶ Предотвратете контакта на деца с почистващи препарати. Почистващите препарати причиняват тежки изгаряния на кожата и тежки увреждания на очите. Почистващите препарати могат да причинят изгаряния в носа, устата и гърлото и да доведат до задушаване. Затова пазете децата далеч от приставката за почистване AquaTwister (в зависимост от модела). Веднага заведете детето си на лекар, ако в устата му е попаднал почистващ препарат.

▶ Опасност от изгаряния/опарване с гореща вода при използване на приставката за почистване AquaTwister (в зависимост от модела). Детската кожа реагира чувствително на високи температури. Не допускайте деца да влизат в контакт с горещи части на прахосмукачката или с гореща вода.

Техническа безопасност

▶ Преди употреба проверете прахосмукачката и всички аксесоари за видими повреди. Не пускайте в експлоатация повредена прахосмукачка и повредени аксесоари.

Указания за безопасност и предупреждения

- ▶ Мрежовият контакт трябва да е осигурен с предпазител 16 А или 10 А бавен.
- ▶ Сравнете данните за свързване на фирмената табелка на зарядното устройство (мрежово напрежение и честота) с тези на електрическата мрежа. Тези данни трябва задължително да съвпадат. Зарядното устройство без изменения е подходящо за 50 Hz и 60 Hz.
- ▶ Прахосмукачката работи с 25,2 V.
Тя представлява уред с клас на защита II  и конструирана с клас на защита III .
- ▶ Тя представлява уред, при който защитата срещу електрически удар е осъществена чрез свързване към безопасно ниско напрежение и в който не могат да се генерират напрежения, по-високи от безопасно ниско напрежение. Зареждането на прахосмукачката се осъществява чрез зарядно устройство с клас на защита II .
- ▶ Електрическата четка MultiFloor XXL на Miele и ръчната четка Electro Compact на Miele (според модела) и приставката за почистване AquaTwister (според модела) са моторизирани аксесоари, специално разработени за тази прахосмукачка Miele.
Работата на прахосмукачката с друга електрическа четка/ръчна четка Miele не е разрешена от съображения за безопасност.
От съображения за безопасност, работата с прахосмукачката с електрическа четка/ръчна четка или приставка за почистване от друг производител не е разрешена.
- ▶ Преди използване и по време на почистване се уверете, че от долната страна на електрическата четка MultiFloor XXL и от долната страна на ръчната електрическа четка Electro Compact (в зависимост от модела) няма полепнали едри замърсявания.
- ▶ Съхранявайте прахосмукачката и всички аксесоари при околна температура от 0 °C до 45 °C.
- ▶ Ремонт на прахосмукачката по време на гаранционния срок може да се извърши само от оторизиран от Miele сервиз, тъй като в противен случай при следващи повреди гаранцията отпада.
- ▶ Възлагайте ремонтите само на оторизиран от Miele специалист. Вследствие на неправилни ремонти могат да възникнат значителни опасности за потребителите.

Указания за безопасност и предупреждения

Употреба по предназначение

- ▶ Не използвайте прахосмукачката без контейнер за прах, предварителен филтър и фин прахов филтър.
- ▶ Не допускайте прахосмукачката да влезе в контакт с открит огън или други източници на топлина. Не нагривайте прахосмукачката. Не излагайте прахосмукачката на пряка слънчева светлина.
- ▶ Не изсмуквайте течности.
Преди почистването с прахосмукачката оставете мокро почиствените или почиствени с шампоан килими и подове с килими да изсъхнат напълно.
Изключете прахосмукачката незабавно, ако забележите влага в контейнера за прах. Преди да стартирате отново прахосмукачката, процедирайте, както е описано в глава “Почистване и поддръжка”.
- ▶ Не хващайте движещия се четков валеж на електрическата четка MultiFloor XXL и на ръчната електрическа четка Electro Compact (в зависимост от модела).
- ▶ Не изсмуквайте с електрическата четка MultiFloor XXL и ръчната електрическа четка Electro Compact (в зависимост от модела) в близост до главата.
- ▶ При почистване избягвайте да използвате дюзата или тръбата в близост до главата.
- ▶ Не използвайте прахосмукачката за засмукване на горящи или тлеещи предмети, като например цигари или привидно изгаснала пепел или въглени.
- ▶ Не почиствайте с прахосмукачката прах от тонери. Тонерите, които се използват например за принтери или копирни апарати, може да са електропроводими.
- ▶ Не засмуквайте леснозапалими или възпламеними вещества или газове и не използвайте прахосмукачката на места, където се съхраняват такива вещества.
- ▶ Спазвайте следните указания, когато използвате приставката за почистване AquaTwister (в зависимост от модела):
 - Използвайте прясна вода с максимална температура 60 °C.
Задължително спазвайте инструкциите на производителя на Вашата подова настилка.
 - Не използвайте вода, в която е добавен въглероден диоксид.
 - Не добавяйте в резервоара повече от 260 ml вода + 20 ml препарат за почистване на подове.

Указания за безопасност и предупреждения

- ▶ Не използвайте приставката за чистене AquaTwister (според модела) без кърпи за чистене.
- ▶ Когато използвате приставката за миене AquaTwister (според модела), използвайте само налични в търговската мрежа почистващи препарати за подови настилки. Не използвайте препарати за миене на ръце.
- ▶ Не използвайте търговски или промишлени почистващи препарати, когато използвате приставката за почистване AquaTwister (според модела). Те могат да причинят материални щети.
- ▶ Почистващите препарати могат да причинят изгаряния на кожата, очите, носа, устата и гърлото. Избягвайте контакт с препарата за почистване на подове. Не поглъщайте препарат за почистване на подове. Незабавно потърсете лекар, ако сте погълнали почистващ препарат за подове.
- ▶ Подовата настилка може да е влажна, когато използвате приставката за почистване AquaTwister (според модела). Съществува риск от подхлъзване.

Инструкции за безопасност и предупреждения за акумулаторната батерия AP03/AP04 и зарядното устройство LG02/LG04

Деца в домакинството

- ▶ Лица (включително деца), които поради своите физически, сензитивни или умствени възможности или поради липса на опит и знания не са в състояние да използват безопасно зарядното устройство LG02/LG04, не трябва да използват тази прахосмукачка без надзор или указания от отговорно лице.
- ▶ Акумулаторната батерия AP03/AP04 не трябва да попада в ръцете на деца.
- ▶ Децата трябва да се държат далеч от зарядното устройство LG02/LG04, освен ако не са под постоянен надзор.

Техническа безопасност

- ▶ Акумулаторната батерия AP03/AP04 и зарядното устройство LG02/LG04 са предназначени за тази прахосмукачка Miele HS27. От съображения за безопасност не е разрешено използването на тази прахосмукачка с друга акумулаторна батерия или друго зарядно устройство.

Указания за безопасност и предупреждения

▶ Възможна е временна или постоянна работа към автономна или несинхронна с мрежата инсталация за захранване с енергия (като напр. островни мрежи, системи за архивиране на данни). Предпоставка за работата е спазването на предписанията на EN 50160 или на сходен стандарт от страна на инсталацията за захранване с енергия.

Функцията и начинът на работа на защитните мерки, предвидени в тази домашна инсталация и в този продукт на Miele, трябва да бъдат гарантирани и при островен режим на работа или при несинхронна с мрежата работа, или да бъдат заменени с равностойни мерки в инсталацията. Както например е описано в актуалната публикация на VDE-AR-E 2510-2.

▶ При използването на мрежов адаптер той трябва да е разрешен за продължителна употреба.

▶ Зареждайте и използвайте акумулаторната батерия AP03/AP04 при околна температура от 0 °C до 45 °C.

При използване на акумулаторна батерия AP03/AP04 при околна температура извън посочения диапазон се стига до ограничения на мощността.

▶ Акумулаторите могат да протекат. Избягвайте контакт на очите и кожата с корозивната течност. При контакт изплакнете с вода и потърсете медицинска помощ.

▶ За зареждането на акумулаторната батерия AP03/AP04 използвайте само зарядното устройство LG02/xx или LG04/xx.

☞☐☞

xx означава 01, 02, 03, 04, 06 или 07, с което се посочва вариантът на Вашето зарядно устройство LG02/LG04:

xx	
01	AT, BE, BG, CH, CL, CZ, DE, DK, EE, ES, FI, FR, GR, HR, HU, IT, KZ, LT, LU, LV, NL, NO, PL, PT, RO, RS, RU, SE, SI, SK, TR, UA, ZA
02	AE, HK, MY, SG
03	BR, CA, JP, MX, US
04	AU, NZ
06	KR
07	IE, UK

Указания за безопасност и предупреждения

▶ В никакъв случай не използвайте повече акумулаторната батерия АР03/АР04, ако забележите, че от нея излиза необичайна миризма или течност, ако се нагрива силно, оцветява се или се деформира. Акумулаторната батерия АР03/АР04 трябва да се изхвърли незабавно (вижте указание за безопасност “Изхвърляне на акумулаторната батерия АР03/АР04” в края на следващия раздел “Правилна употреба” и глава “Устойчивост и опазване на околната среда”, раздел “Връщане на стари батерии и акумулатори”).

▶ Литиево-йонната акумулаторна батерия АР03/АР04 е предмет на разпоредбите на законодателството за опасни товари. Акумулаторната батерия АР03/АР04 може да се транспортира по пътната мрежа от потребителя без допълнителни условия. Свържете се с отдела за обслужване на клиенти, преди да изпратите акумулаторната батерия АР03/АР04. Изпращайте акумулаторната батерия АР03/АР04 само напълно разредена и без повреди. Изолирайте металните контакти, като ги облепите с изолирбанд, за да избегнете късо съединение. Опаковайте акумулаторната батерия АР03/АР04 така, че да не може да се движи в опаковката.

Употреба по предназначение

▶ Не позволявайте акумулаторната батерия АР03/АР04 да пада и не я хвърляйте. Повредена акумулаторна батерия АР03/АР04 не трябва да се използва повече от съображения за безопасност.

▶ Не допускайте акумулаторната батерия АР03/АР04 да влезе в контакт с открит огън или други източници на топлина. Не нагривайте акумулаторната батерия АР03/АР04. Не я излагайте на въздействието на пряка слънчева светлина.

▶ Не предизвиквайте късо съединение на акумулаторната батерия АР03/АР04, като шунтирате контактите по невнимание или преднамерено.

▶ Не разглобявайте акумулаторната батерия АР03/АР04.

▶ Не позволявайте акумулаторната батерия АР03/АР04 да влезе в контакт с течност.

▶ Дръжте зарядното устройство LG02/LG04 далеч от течности и замърсявания.

▶ Използвайте зарядното устройство LG02/LG04 само в сухи, затворени и добре проветрени помещения.

▶ Изключете зарядното устройство LG02/LG04 от електрическата мрежа, ако няма да го използвате за по-дълъг период от време.

Указания за безопасност и предупреждения

▶ Изхвърляне на акумулаторната батерия AP03/AP04: извадете акумулаторната батерия AP03/AP04 от прахосмукачката. Изолирайте металните контакти, като ги облепите с изолирбанд, за да избегнете късо съединение. Изхвърлете акумулаторната батерия AP03/AP04, като използвате общинската система за събиране на отпадъци. Не изхвърляйте акумулаторната батерия AP03/AP04 с битовите отпадъци.

Почистване

▶ Електрическата четка MultiFloor XXL, ръчната четка Electro Compact (в зависимост от модела), приставката за почистване AquaTwister (в зависимост от модела), PowerUnit, всмукателната тръба и дръжката съдържат електрически проводници. Контактите на щепсела не трябва да влизат в контакт с вода.

▶ Почиствайте прахосмукачката и аксесоарите само със суха или леко навлажнена кърпа.

Изключение:

- Контейнер за прах: изпразнете контейнера за прах и извадете предварителния филтър. Почистете контейнера за прах с вода и мек препарат за миене. След това подсушете грижливо контейнера за прах. Поставете предварителния филтър отново.
 - Приставка за почистване AquaTwister (в зависимост от модела): изпразвайте резервоара след всяко почистване на пода. Почистете резервоара с вода и мек препарат за миене. След това подсушете добре резервоара.
 - Кърпи (в зависимост от модела): почистете кърпите съгласно етикета за третиране.
- ▶ Приставката за почистване AquaTwister (в зависимост от модела) не е подходяща за съдомиялна машина.

Аксесоари и резервни части

▶ Използвайте само принадлежности с логото Miele върху опаковката. Само за тях производителят може да гарантира безопасност.



▶ Miele гарантира, че изискванията за безопасност са изпълнени само при използването на оригинални резервни части. Дефектни компоненти могат да бъдат сменени само с оригинални резервни части.

▶ Miele Ви предоставя до 15 години гаранция за доставка на функционалните резервни части след спиране от серийно производство на Вашата прахосмукачка, като срокът на тази гаранция е най-малко 10 години.

Запознаване с уреда

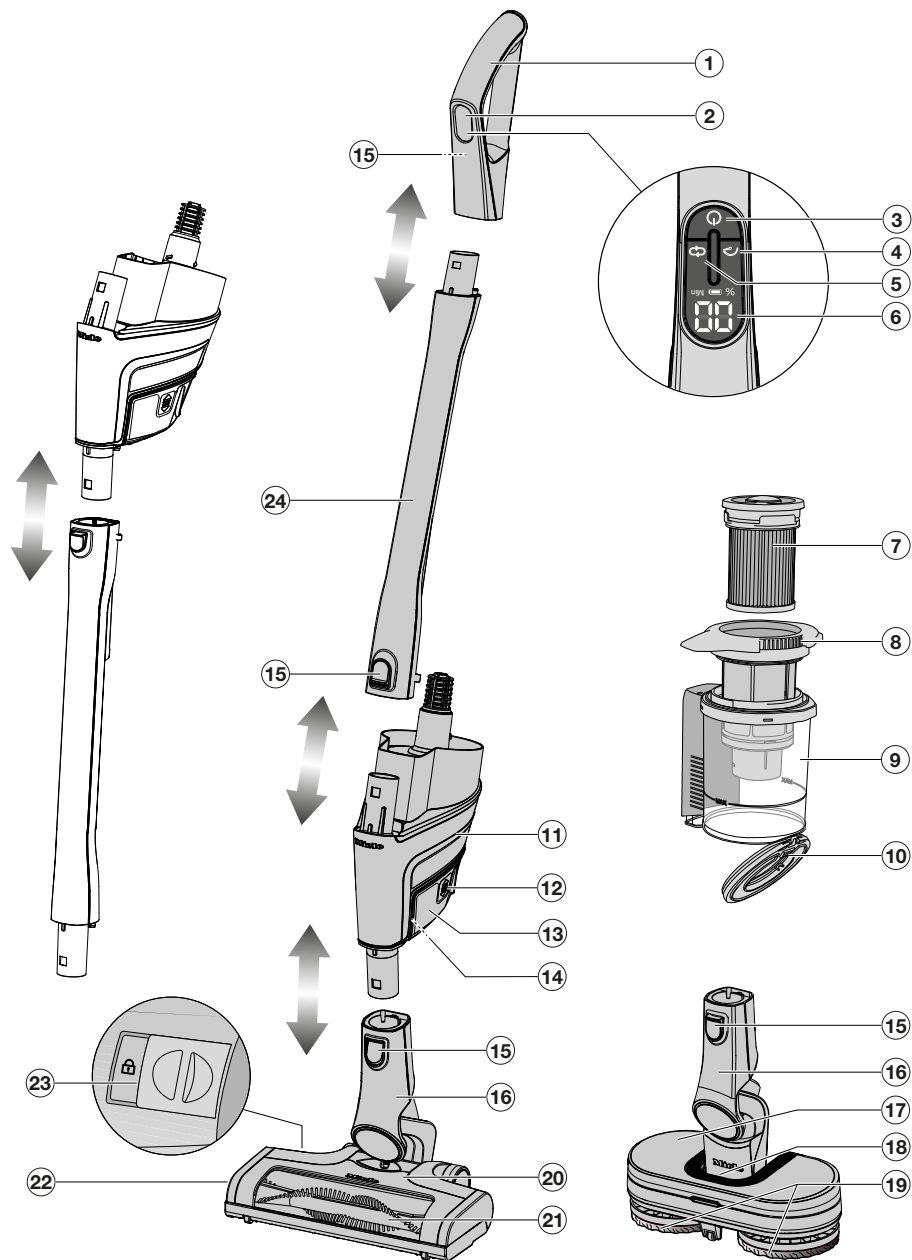
Описание на уреда



- ① Ръкохватка
- ② Дисплей
- ③ Бутон Включване/изключване 
- ④ Бутон за режим Boost 
- ⑤ Бутон за настройка на мощността и нивото на овлажняване (в зависимост от модела) 
- ⑥ Дисплей (състояние на заряд на батерията, ниво на мощност, оставащо време, съобщения за неизправност)
- ⑦ Филтър за фин прах HX-FSF-2
- ⑧ Предварителен филтър
- ⑨ Контейнер за прах с маркировка **MAX**
- ⑩ Капак на контейнера за прах
- ⑪ PowerUnit със свързващ елемент в долната част за електрическата четка, приставката за почистване AquaTwister (в зависимост от модела) и смукателната тръба и със свързващ елемент в горната част за смукателната тръба и ръкохватката
- ⑫ Бутони за освобождаване на акумулаторната батерия (от двете страни на акумулаторната батерия)
- ⑬ Литиево-йонна акумулаторна батерия AP03/AP04 (HX-LA 10)
- ⑭ Букса за зареждане (от долната страна на акумулаторната батерия)
- ⑮ Бутони за освобождаване (на ръкохватката от задната страна)
- ⑯ Свързващ щуцер
- ⑰ Приставка за почистване AquaTwister HX-AT 10, без функция за всмукване (в зависимост от модела)
- ⑱ Отключване за сваляне на резервоара (в зависимост от модела)
- ⑲ Универсални кърпи AquaPads HX-APU (в зависимост от модела)
- ⑳ Електрическа четка MultiFloor XXL (според модела с осветяване BrilliantLight)
- ㉑ Сваляща се ролкова четка
- ㉒ Капак на електрическата четка
- ㉓ Отключване за отваряне на електрическата четка
- ㉔ Смукателна тръба

Изхвърляне на опаковката

Опаковката служи за боравене с уреда и го предпазва от повреди при транспортирането. Опаковъчните материали са избрани съгласно изискванията за екологична съвместимост и технологиите за третиране на отпадъци и затова по принцип могат да бъдат рециклирани.

Връщането на опаковката за рециклиране спестява суровини. Използвайте специфичните за съответните материали места за събиране за повторна употреба и възможности за връщане.

Изхвърляне на употребяван уред

Преди да изхвърлите стария уред, извадете от него финия прахов филтър и го изхвърлете в битовата смет.

Електрическите и електронните уреди съдържат много ценни материали. Също така те съдържат и определени вещества, смеси и компоненти, които са били необходими за тяхната функционалност и безопасност. В битовите отпадъци, както и при неправилно третиране, те могат да бъдат опасни за човешкото здраве и за околната среда. Затова в никакъв случай не изхвърляйте остарелия уред в битовата смет.



Вместо това за безплатното предаване и рециклиране на електрически и електронни уреди се обърнете към официалните пунктове за предаване и обратно приемане, създадени към общината, търговеца или към Miele. По закон само Вие сте отговорни за изтриване на евентуално запаметените персонални данни на уреда, който изхвърляте. Вие сте задължени по закон да изваждате от уреда без разрушаване стари батерии и акумулатори, които не са неподвижно вградени в уреда, както и лампи, които могат да се отстраняват без разрушаване. Предавайте ги в подходящ събирателен пункт, където те трябва да бъдат приети безплатно. Погрижете се Вашият употребяван уред да бъде съхраняван безопасно за деца до неговото транспортиране.

Връщане на стари батерии и акумулатори

Електрическите и електронните уреди съдържат различни батерии и акумулатори, които след употреба не трябва да се изхвърлят при битовите отпадъци. Вие сте задължени по закон да изваждате старите батерии и акумулатори, които не са неподвижно вградени в уреда, и да ги предадете в подходящ събирателен пункт (напр. магазин), където те трябва да бъдат приети безплатно. Изолирайте металните контакти, като ги облепите с изолирбанд, за да избегнете късо съединение. Възможно е батериите и акумулаторите да съдържат вещества, които могат да увредят човешкото здраве и да навредят на околната среда.

Обозначението на батерията или акумулатора дава допълнителни указания: съдържащите литий напр. са обозначени с "Li-ion". Зачеркнатият контейнер за смет означава, че в никакъв случай не трябва да изхвърляте батериите и акумулаторите в битовите отпадъци. Ние сме длъжни да Ви информираме и за следното: ако зачеркнатият контейнер за смет е обозначен с един или няколко от посочените химически знаци, те съдържат олово (Pb), кадмий (Cd) и/или живак (Hg).



Старите батерии и акумулатори съдържат важни суровини и могат да се рециклират. Разделното събиране на стари батерии и акумулатори улеснява обработката и рециклирането.

Запознаване с уреда

3 Възможности за надстройка на прахосмукачката

Предимства на **PowerUnit долна част**, вижте раздел “Описание на уреда”:

- Ергономия (облекчаване на натоварването на ставата на ръката)
- възможност за функция за самостоятелно стоене
- комфортно почистване на големи площи

Предимства на **PowerUnit горна част**, вижте раздел “Описание на уреда”:

- комфортно почистване под плоски мебели
- възможно е бързо сваляне на PowerUnit

Предимства на **PowerUnit Solo**:

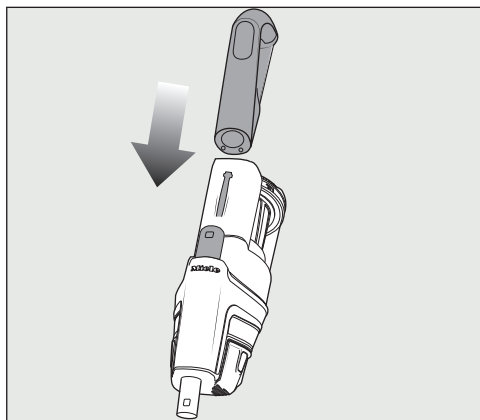

- бързо и целево почистване на трохи или мях
- удобно използване на комплекта аксесоари от три части

Функция на индикиране на дисплея

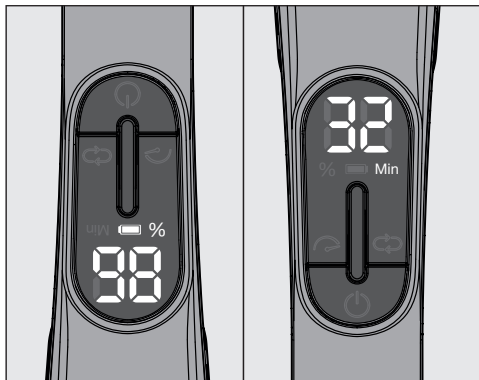

По време на процеса на зареждане символът “батерия” мига и нивото на заряд на акумулаторната батерия се показва в проценти за 10 секунди. Ако след това искате отново да се покаже нивото на заряд на акумулаторната батерия за 10 секунди, натиснете бутона за включване/изключване на ръкохватката .

Когато акумулаторната батерия е напълно заредена, символът “батерия” светва за около 10 минути. След това дисплеят се изключва, за да се пести енергия.

По време на процеса на засмукване се показва избраното ниво на мощност **LO**, **EC** или **HI** за 5 секунди. След кратко прекъсване се показва оставащото време на избраното ниво на мощност в минути.

Когато се достигне оставащо време от 2 минути, мига и символът “батерия”.

Ако акумулаторната батерия не е използвана дълго време и е разрежена, тя преминава в защитен режим. Когато зареждате акумулаторната батерия в PowerUnit, дисплеят реагира едва след около 30-60 минути.

Акcesoари, включени в доставката

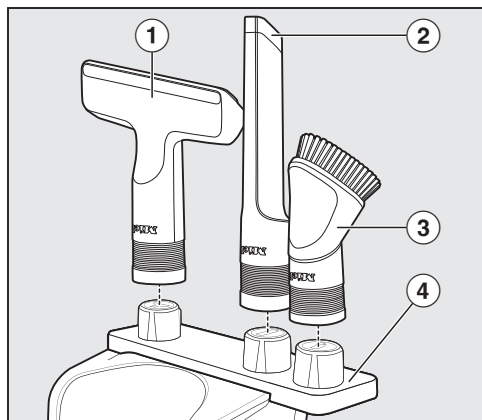

① Приставка за мека мебел XL

Приставка за почистване на праха от меки мебели, матраци и възглавници.

② Приставка за фуги

Приставка за почистване на праха от гънки, фуги и ъгли.

③ Четка за обирание на прах

Акcesoар за почистване на профилни лайстни, декорирани или резбовани предмети.

Главата на четката е подвижна и може да се завърти в най-удобната позиция.

④ Държач за акcesoари за конзола за стена

За съхранение на комплекта акcesoари от три части.

Можете да пхнете държача за акcesoари в конзолата за стена (вижте глава “Въвеждане в експлоатация”, раздел “Закрепване на държача за акcesoари”).

Държач за акcesoари за смукателната тръба

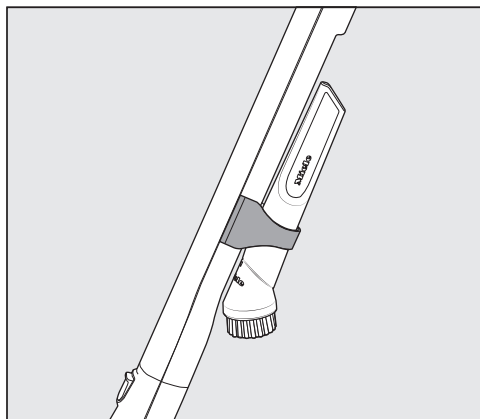

С този държач за акcesoари може да бъдат носени при чистене 2 компонента.

Електрическа четка MultiFloor XXL

(вж. раздел “Описание на уреда”)

⚠ Повреди поради полепнали замърсявания.

Повърхността за почистване може да бъде надраскана.

Уверете се, че по долната страна на електрическата четка няма полепнали груби замърсявания, като напр. парчета стъкло или камъчета.

Праховсмукачката, оборудвана с електрическа четка, е предназначена за ежедневното почистване на килими, мокеи и устойчиви твърди подове.

Мека ролка Hardfloor Care HX-HC 10 (в зависимост от модела)

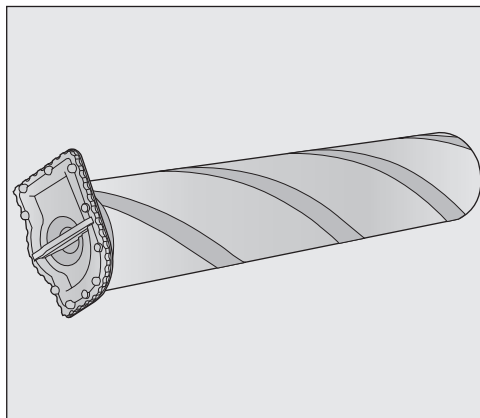

Електрическата четка с мек валяк Hardfloor Care е предназначена за почистване на деликатни твърди подове.

При използване на мекия валяк Hardfloor Care номиналната мощност на електрическата четка се настройва автоматично на оптималната степен, което може да доведе до промяна на работния шум.

Приставка за почистване AquaTwister HX-AT 10 (в зависимост от модела)

(вж. раздел “Описание на уреда”)

Приставката за почистване AquaTwister е чисто устройство за почистване.

Приставката за почистване AquaTwister не е подходяща за почистване на груби замърсявания.

С приставката за почистване AquaTwister прахосмукачката е подходяща за ежедневно влажно почистване на твърд под.

Включени са 2 кърпи за избърсване AquaPads Universal HX-APU, бутилка с препарат за почистване на подове

FloorClean и тавичка за изкапване за съхранение на приставката за почистване.

Ръчна четка Electro Compact HX-EC 10 (в зависимост от модела)

⚠ Повреди поради полепнали замърсявания.

Повърхността за почистване може да бъде надраскана.

Уверете се, че по долната страна на ръчната четка няма полепнали груби замърсявания, като напр. парчета стъкло или камъчета.

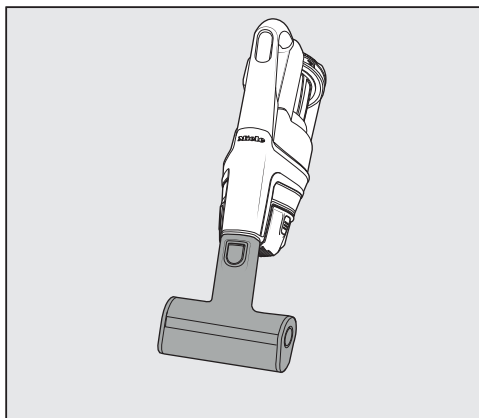

Прахосмукачката, оборудвана с ръчна четка, е подходяща за интензивно почистване на седалки на автомобили и стълби с мокет.

Най-добър резултат от почистването на тапицирани мебели ще постигнете с използване на приставката за мека мебел XL.

Допълнителна акумулаторна батерия HX-LA 10 (в зависимост от модела)

Преди първото зареждане на акумулаторната батерия задължително обърнете внимание на глава “Пускане в експлоатация”, раздел “Обща информация за акумулаторната батерия”.

3D4U

С 3D4U Miele Ви предлага безплатни аксесоари за изтегляне за 3D принтер (www.miele.de, Сервиз, 3D4U).

Допълнително закупувани аксесоари

Препоръчваме Ви да използвате само аксесоари с логото Miele върху опаковката. Тогава може да сте сигурни, че смукателната мощност на прахосмукачката ще се използва оптимално и ще може да се постигне най-добър резултат при почистването.

Моля, имайте предвид, че неизправности и повреди по прахосмукачката, причина за които е употребата на аксесоари, които не са обозначени с логото на Miele върху опаковката, не са включени в гаранцията за прахосмукачката.

Тези и много други продукти можете да закупите в интернет магазина на Miele, отдела за обслужване на клиенти на Miele или Вашия специализиран търговец на Miele.

Отделни модели вече са оборудвани серийно с един или повече от изброените по-долу аксесоари.

Почистващ препарат за подове FloorClean

Почистващ препарат за подове за използване в приставката за почистване AquaTwister.

Универсална четка (HX-UB)

За щадящо почистване на книги, рафтове и подобни.

Приставка за фуги, 21 см (HX-CN)

Екстра дълга приставка за фуги за почистване на гънки, фуги и ъгли.

Изтегляща се гъвкава XL приставка за фуги (HX-CNXL)

Гъвкава приставка за фуги с обхват от 60 cm за почистване на труднодостъпни места.

Удължител на маркуч (HX-FSH 10)

За разширяване на радиуса на почистване с максимално 120 cm.

Пускане в експлоатация

Сглобяване на прахосмукачката

Обърнете внимание на това, да сглобите прахосмукачката до отчетливо щракване точно по начина, предписан в описанието на уреда (виж глава “Запознаване с уреда”, раздел “Описание на уреда”).

Когато включите ръкохватката или смукателната тръба в горната част на PowerUnit, обърнете внимание, да включите тези части **покрай водача** върху съединителния елемент на PowerUnit.

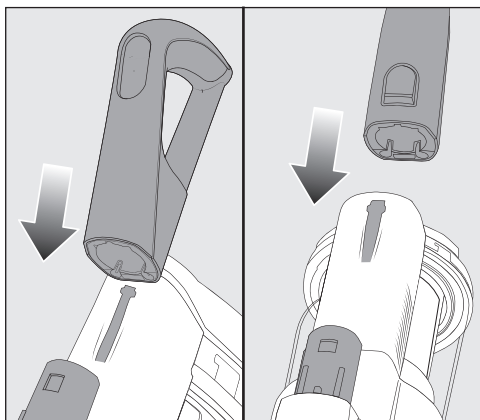

Разделяне на компоненти

- Ако желаете да разделите компонентите един от друг, натиснете съответния бутон за освобождаване (виж глава “Запознаване с уреда”, раздел “Описание на уредите”),

Обща информация за акумулаторната батерия

При доставката акумулаторната батерия не е напълно заредена.

Преди първото използване акумулаторната батерия трябва да се зареди напълно. Оставете 4 часа за това.

Максималният капацитет на зареждане на акумулаторната батерия се достига едва след петото зареждане и разреждане.

Когато използвате напълно сглобена прахосмукачка и изберете най-високата степен на мощност, можете да почиствате в продължение на до 15 минути.

Когато обаче използвате PowerUnit Solo и изберете най-ниската степен на мощност, можете да почиствате в продължение на до 70 минути.

Преди да заредите акумулаторната батерия, препоръчваме да я разределите напълно, за да достигнете пълния ѝ капацитет.

Извършвайте процеса на зареждане само в затворени, сухи и добре проветриви помещения. Акумулаторната батерия и зарядното устройство не трябва да влизат в контакт с течности или замърсявания.

Поставяне на акумулаторната батерия

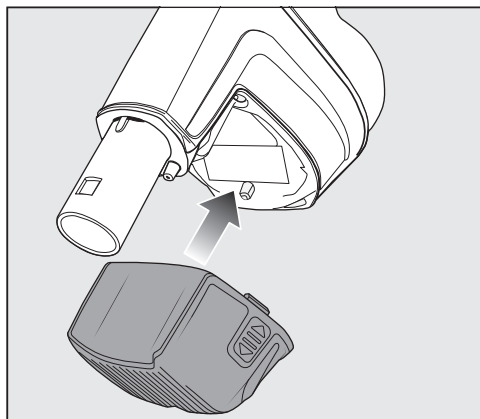

- Плъзнете акумулаторната батерия покрай водачите, докато се фиксира с щракване в PowerUnit.

Преди да използвате прахосмукачката за първи път, задължително извършете първоначално активиране на акумулаторната батерия в PowerUnit.

Съхраняване и зареждане на акумулаторната батерия в изправено положение

Преди първото зареждане на акумулаторната батерия задължително прочетете раздел “Обща информация за акумулаторната батерия”.

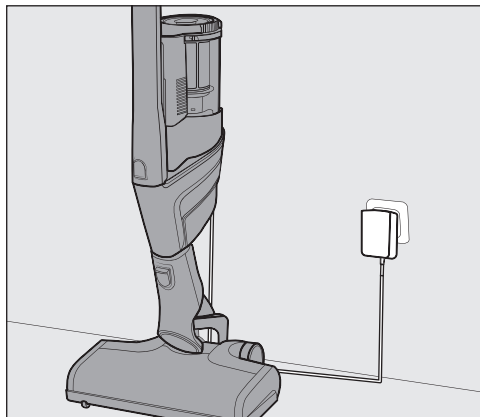

- Изберете опцията за конфигуриране **PowerUnit долна част**.
- Завъртете прахосмукачката напред за стабилна стойка, докато свързващият накрайник на електрическата четка отчетливо се фиксира с щракване.
- Пъхнете щепсела за зареждане на доставения в комплекта кабел за зареждане в гнездото за зареждане от долната страна на акумулаторната батерия.
- Включете зарядното устройство в електрически контакт.

Зареждането започва, символът “батерия” мига.

Съхраняване и зареждане на акумулаторната батерия в конзола за стена

Преди първото зареждане на акумулаторната батерия задължително прочетете раздел “Обща информация за акумулаторната батерия”.

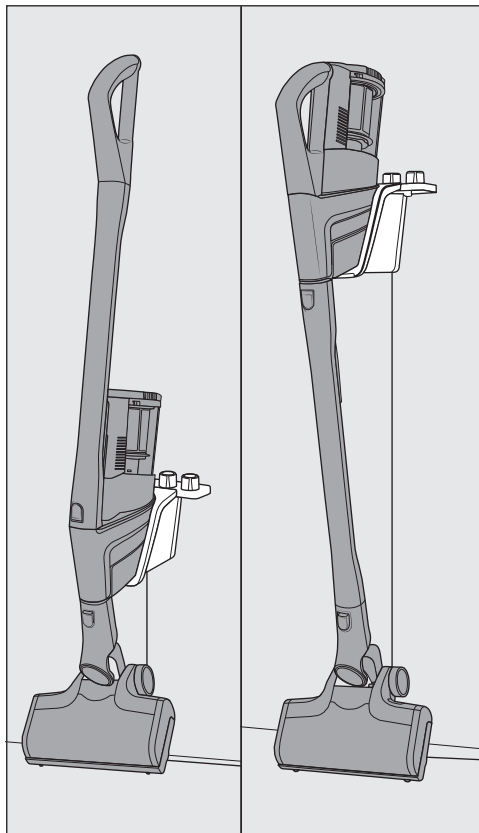

Изберете местоположение

За стенния монтаж трябва да намерите подходящо място в близост до свободен електрически контакт.

В зависимост от избраната конструкция на прахосмукачката изберете разстояние от 45 cm или 98 cm от долния ръб на монтажната планка до пода.

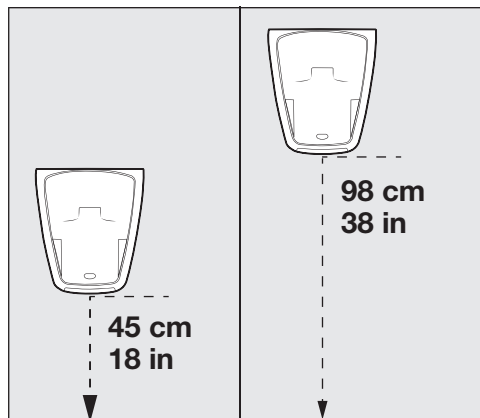

Внимавайте да не повредите положени в стената кабели.

Стенен монтаж

От обратната страна на доставената в комплекта стенна конзола е поставена монтажна планка и пликче с винтове.

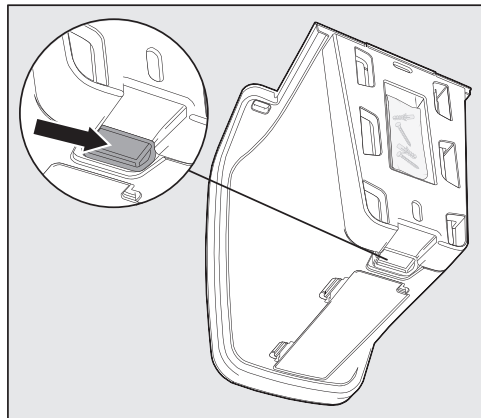

■ Извадете пликчето с винтове.

■ Натиснете отключващия бутон от долната страна на конзолата за стена.

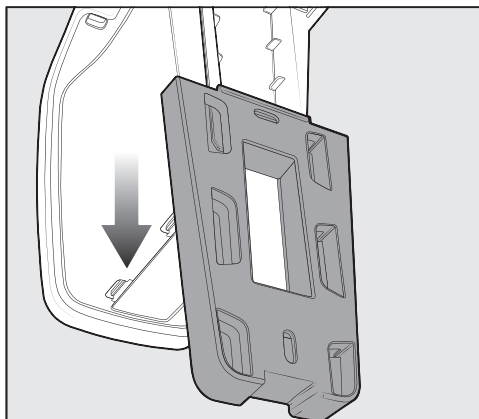

■ Свалете монтажната плоча надолу.

Закрепване на монтажната планка към стената

В торбичката с винтове са включени 2 дюбела и 2 винта TORX T20.

Ще Ви е необходима също и акумулаторна отвертка или бормашина (диаметър на свредлото 6 mm).

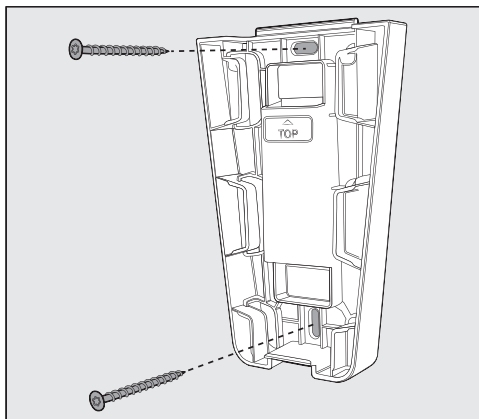

■ Закрепете монтажната планка към стената.

Закрепване на кабела за зареждане към конзолата за стена

От долната страна на стенната конзола има кабелна кутия.

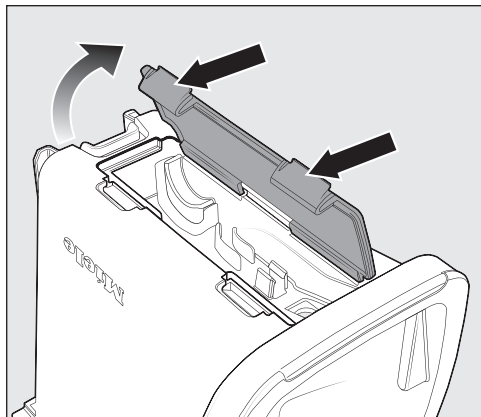

- Натиснете двата бутона за освобождаване от долната страна на конзолата за стена и свалете капака.

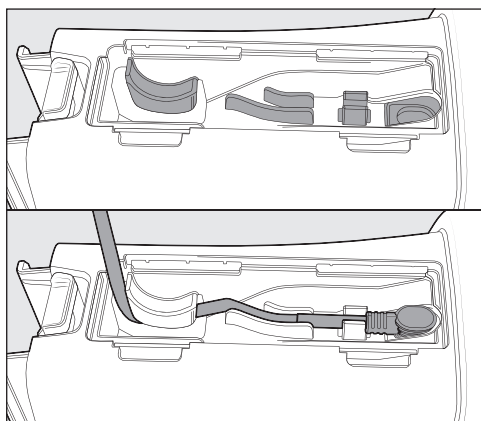

- Пъхнете щепсела за зареждане на доставения в комплекта кабел за зареждане в отвора от отгоре.
- Положете кабела за зареждане в кабелния водач.

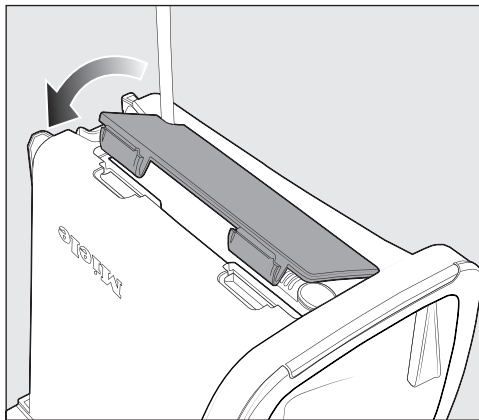

- Поставете на място капака и заключете кабелната кутия.

Поставяне на държача за аксесоари (при необходимост)

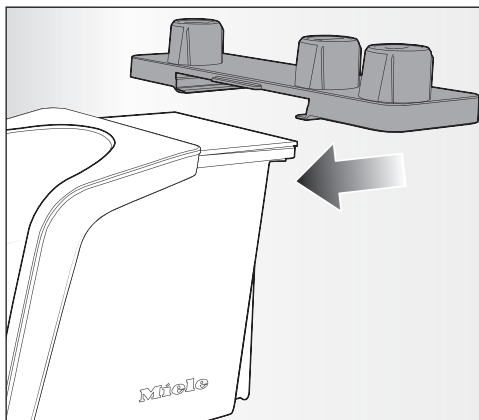

- Пъхнете държача за аксесоари докрай в конзолата за стена.

Поставяне на конзолата за стена

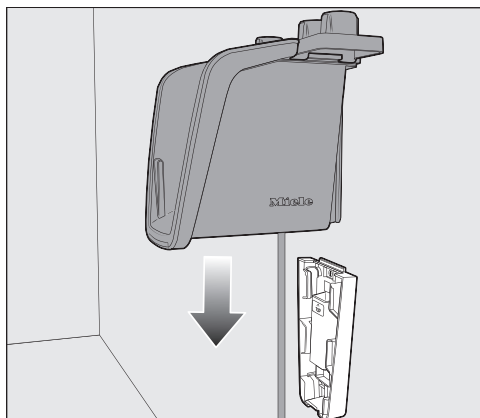

- Натиснете конзолата за стена върху монтажната плоча от отгоре, докато се фиксира с щракване.

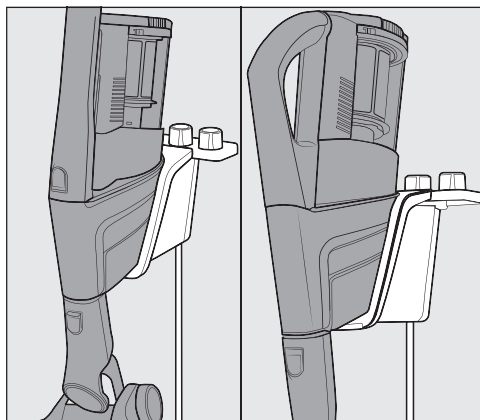

- Поставете сглобената прахосмукачка с поставена акумулаторна батерия в конзолата за стена от отгоре.
- Включете зарядното устройство в електрическия контакт.

Зареждането започва, символът “батерия” мига.

Прикрепване на кърпите към приставката за почистване AquaTwister (според модела)

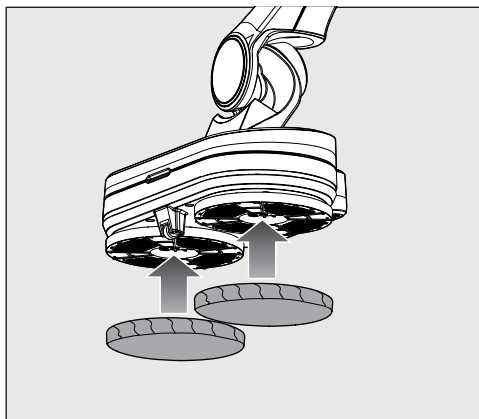

- Притиснете здраво и прецизно предоставените кърпи за почистване върху долната страна на приставката за почистване AquaTwister.

Пълнене на резервоара на приставката за почистване AquaTwister (според модела)

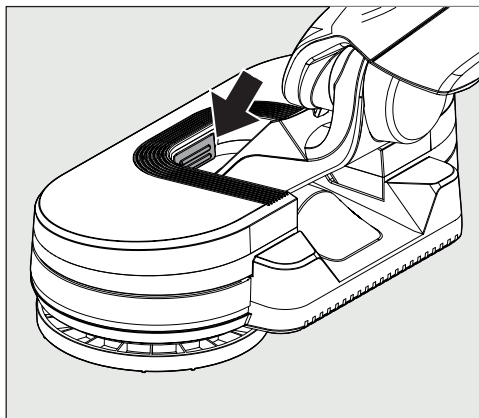

- Натиснете вътрешния бутон за освобождаване на приставката за почистване AquaTwister и извадете резервоара.

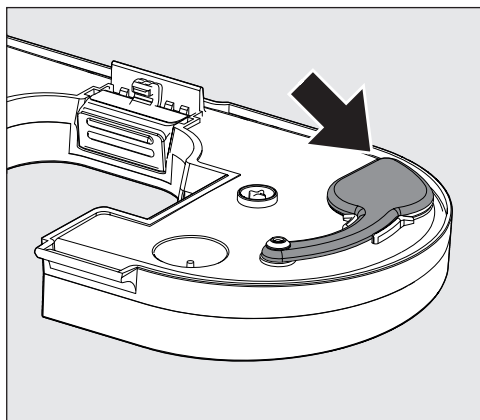

- Поставете резервоара върху равна повърхност с долната страна нагоре.
- Отворете гумената капачка и напълнете резервоара първо с 20 ml препарат за почистване на подове, а след това с максимум 260 ml вода.

Съвет: Капачката на почистващия препарат за подове FloorClean е с помощно средство за дозиране за 20 ml.

- Затворете резервоара и натиснете плътно гумената капачка по цялата периферия.

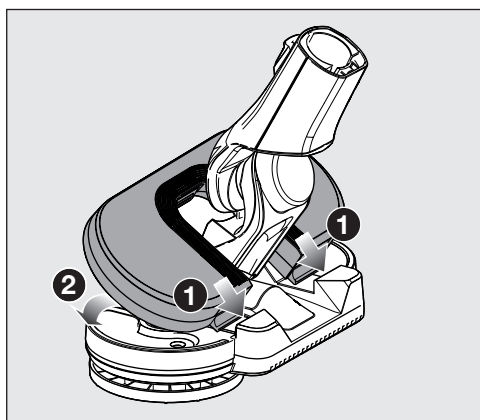

- Поставете пантите на резервоара под ъгъл върху приставката за почистване AquaTwister и натиснете резервоара надолу, докато щракне на мястото си.

Обслужване

Стартиране на процеса на изсмукване

- Свалете прахосмукачката от конзолата за стена, когато сте заредили акумулаторната батерия в конзолата за стена.
- Извадете щепсела за зареждане от буксата за зареждане от долната страна на акумулаторната батерия, когато сте я заредили директно.

Съвет: Използвайте функцията за самопочистване ComfortClean преди всяко почистване с прахосмукачка, за да постигнете най-добри резултати от почистването (вижте глава “Почистване и поддръжка”, раздел “Използване на функцията за самопочистване ComfortClean”).

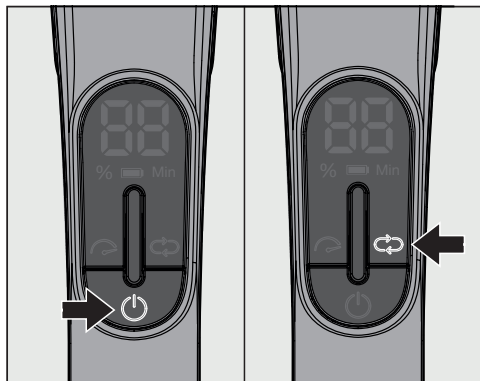

- Натиснете бутона за включване/изключване на дръжката .

Прахосмукачката се включва на средно ниво на мощност (**ЕС** дисплей), когато акумулаторната батерия е заредена.

■ Ако е необходимо, изберете друго ниво на мощност .

LO Low-Mode – най-ниско ниво на мощност за слабо замърсяване

ЕС Режим Eco – средно ниво на мощност за нормално замърсяване

HI Режим High – най-високо ниво на мощност за силно замърсяване

За да увеличите временно мощността на засмукване, можете да изберете функцията режим Boost  за 10 секунди. След охлаждане в продължение на 5 секунди, това увеличение на мощността може да бъде избрано отново.

При намаляване на всмукателната мощност намаляват силата на избутване към електрическата четка. При всяка степен на мощност се активира разпознаване на подовата настилка. В зависимост от настилката и използваната ролка номиналната мощност на електрическата четка се настройва автоматично на оптималната степен, което може да доведе до промяна на работния шум.

Добре е да се знае

Полезни съвети при почистване

Съвет: Ако искате да почиствате удобно стълби или седалки на автомобили, не използвайте смукателната тръба.

Съвет: Ако искате да почиствате тавани на помещения, не използвайте електрическата четка.

Съвет: Ако искате да почистите наведнъж по-голямо количество едри замърсявания, използвайте концепцията за конфигурация PowerUnit Solo (вижте глава “Запознаване с уреда”, раздел “Възможности за надстройка на прахосмукачката”).

Функция за спиране за кратки паузи по време на чистене

 Опасност от нараняване вследствие на падане на прахосмукачката.

Използвайте функцията за спиране за кратки паузи по време на чистене само с PowerUnit отдолу на прахосмукачката.

Не използвайте функцията за спиране за кратки паузи по време на чистене, ако прахосмукачката се намира на наклонена повърхност, напр. върху рампа.

■ Завъртете прахосмукачката напред, докато свързващия щуцер на електрическата четка отчетливо се фиксира с щракване.

Прахосмукачката спира безопасно, електрическата четка се изключва и акумулаторът се предпазва. Когато отключите отново свързващия щуцер на електрическата четка, тя се включва отново.

Стартиране на процеса на почистване с приставката за почистване AquaTwister (според модела)

■ Преди да започнете да чистите пода, отстранете грубите замърсявания.

- Свържете напълнената приставка за почистване AquaTwister с прикрепени кърпи за чистене към изключената прахосмукачка.

- Натиснете бутона за включване/изключване на дръжката .

Приставката за почистване AquaTwister се разпознава и двете кърпи започват да се въртят. Дисплей показва **1**, което означава, че подът ще се навлажни леко.

- Изберете ниво на овлажняване .

При упорити замърсявания изберете ниво 2.

- Ниво 0** без овлажняване
- Ниво 1** леко овлажняване
- Ниво 2** силно овлажняване

Може да постигнете много силно овлажняване с продължителност 30 секунди, като изберете функцията Boost-Mode .

Последователността се показва на дисплея.

Може да спрете овлажняването ръчно по всяко време, като натиснете бутона отново.

Почистване и грижа

Грижа за прахосмукачката и аксесоарите

 Опасност от нараняване вследствие на въртящата се ролкова четка.

Въртящата се ролкова четка може да Ви нарани.

Преди всякакви работи по грижа изключвайте прахосмукачката. За целта натиснете бутона за включване/изключване на дръжката .

 Опасност от токов удар вследствие на захранващото напрежение.

Влагата в зарядното устройство крие опасност от електрически удар.

Никога не потапяйте зарядното устройство във вода.

- Почиствайте прахосмукачката и всички пластмасови аксесоари със стандартен препарат за почистване на пластмаса.

 Повреди в резултат на неподходящи почистващи препарати. Всички повърхности са чувствителни на надраскване. Всички повърхности може да се оцветят или променят, ако влязат в контакт с неподходящи почистващи препарати. Не използвайте абразивни средства, препарати за почистване на стъкла или универсални почистващи препарати, както и продукти за поддръжка, съдържащи масла.

Филтърна система

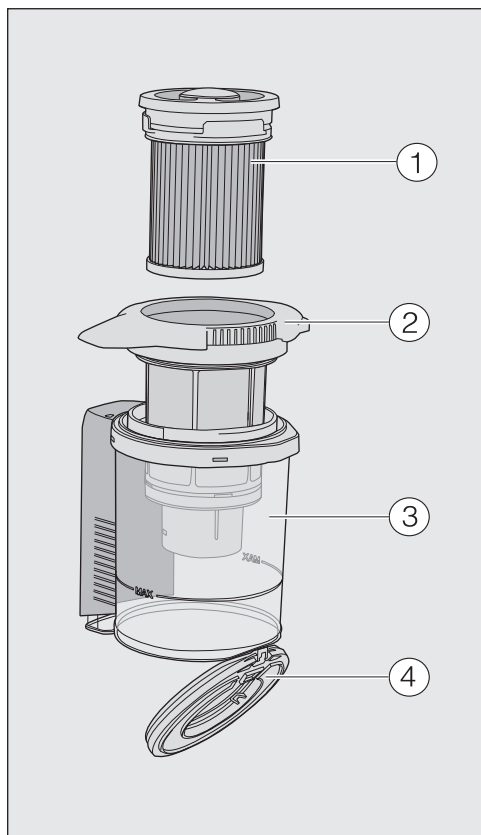

- ① Филтър за фин прах (HX-FSF-2)
- ② Предварителен филтър
- ③ Контейнер за прах
- ④ Капак на контейнера за прах

Използване на самопочистваща функция ComfortClean

Преди всяко изпразване на контейнера за прах и при намаляваща смукателна мощност извършвайте междинно почистване на филтъра за фин прах. По този начин прахосмукачката достига веднага най-добрия резултат от почистването.

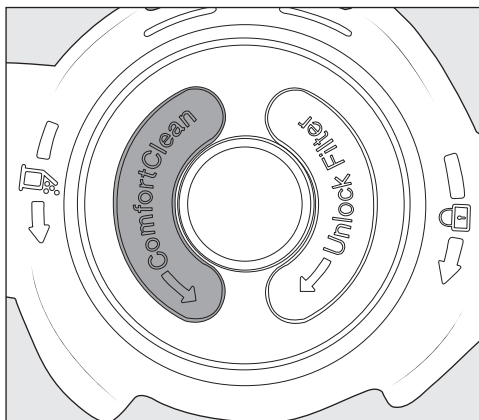

- Завъртете финия прахов филтър в капака на контейнера за прах 3 пъти на 180° в посока срещу часовниковата стрелка. За целта използвайте вдлъбнатините.

При въртенето се чува шум, който е част от нормалния начин на работа на самопочистващата функция ComfortClean.

Изпразване на контейнера за прах

Изпразнете контейнера за прах най-късно, когато прахът достигне маркировката **MAX**.

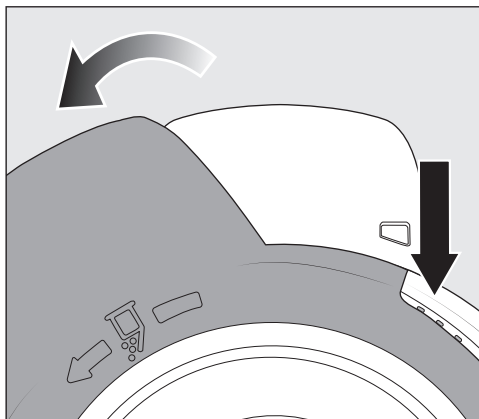

- Завъртете предварителния филтър по посока на стрелката до първия ограничител. За целта използвайте сивите повърхности за хващане.

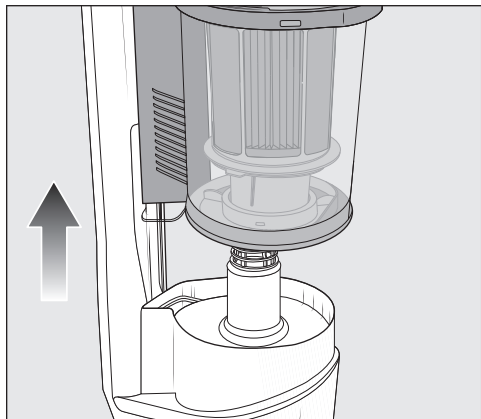

- Извадете контейнера за прах нагоре от PowerUnit.

Ако в контейнера за прах няма отпадъци, забранени за изхвърляне заедно с битовите отпадъци, може да изхвърлите съдържанието при битовите отпадъци.

- Дръжте контейнера за прах ниско над кош за отпадъци, така че да се вдига възможно най-малко прах.

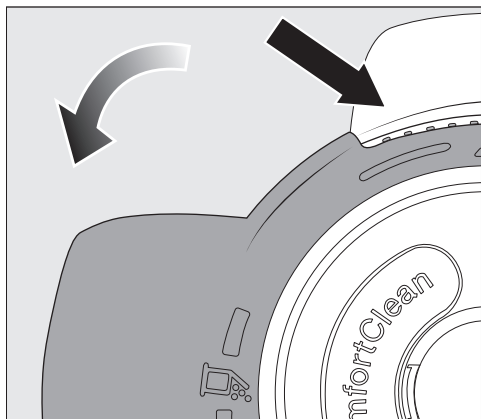

- Завъртете предварителния филтър по посока на стрелката до следващия ограничител. За целта използвайте сивите повърхности за хващане.

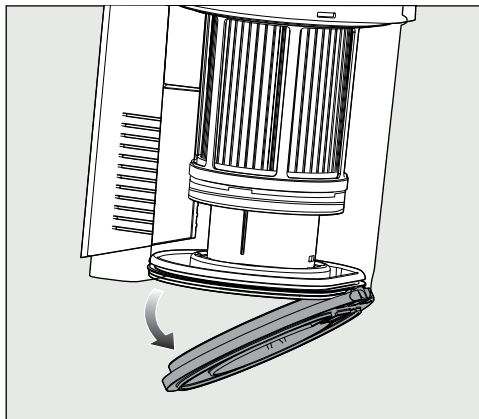

Капакът на контейнера за прах се отваря и прахът се изсипва.

В случай че натрупванията от прах, космите или грубите замърсявания не паднат, извадете предварителния филтър нагоре (вижте следващия раздел “Почистване на финия прахов филтър и предварителния филтър”).

- Върнете предварителния филтър в първоначалното му положение.
- Затворете капака на контейнера за прах, като го фиксирате с щракване.

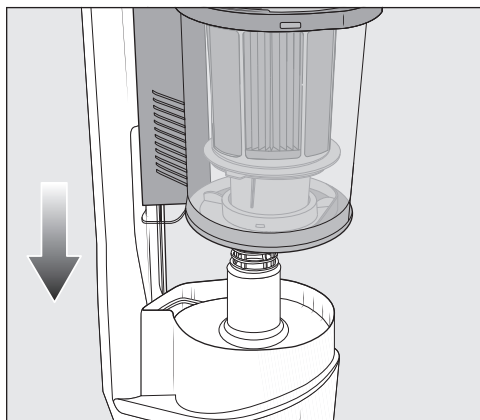

- Поставете контейнера за прах точно върху съединителния елемент на PowerUnit отгоре покрай водача, докато контейнерът за прах се фиксира отчетливо с щракване.

Почистване на контейнера за прах (при необходимост)

- Почистете контейнера за прах с вода и мек препарат за миене.
- Подсушете грижливо контейнера за прах.

Почистване на финия прахов филтър и предварителния филтър

Почиствайте двата филтъра основно най-малко на всеки 3 месеца.

При почистване задължително спазвайте описаната последователност.

- Извадете контейнера за прах и го изпразнете.

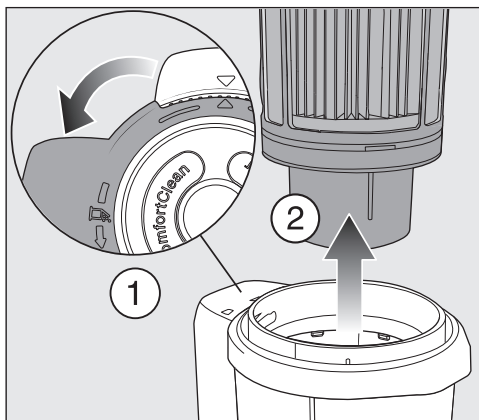

- Завъртете предварителния филтър след ограничителя, докато стрелките сочат една към друга в горната част ①.
- Извадете предварителния филтър нагоре от контейнера за прах ②.

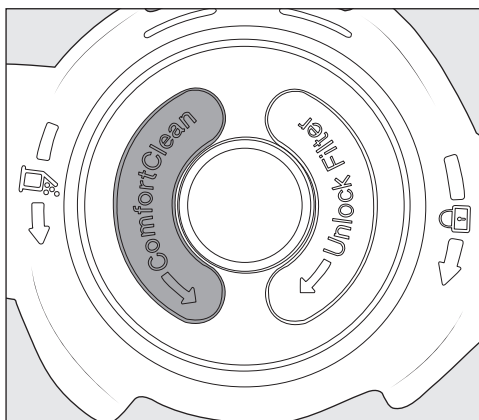

- Завъртете финия прахов филтър 10 пъти на 180° в посока срещу часовниковата стрелка. За целта използвайте вдлъбнатините.

Ще чуете работен шум, който е част от нормалния начин на работа на функцията за почистване ComfortClean.

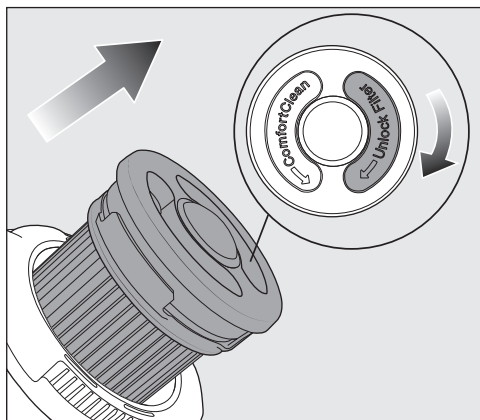

- Завъртете финия прахов филтър в посока по часовниковата стрелка. За целта използвайте вдлъбнатините.
- Извадете финия прахов филтър.

⚠ Повреди в резултат на грешки при почистване.

Филтърът за фин прах може да се повреди и да загуби ефекта си. Не почиствайте филтъра за фин прах от вътрешната страна или с вода. Не използвайте за почистване островърхи или остороръбести предмети. Не почиствайте филтъра за фин прах с четка.

- Дръжте филтъра за фин прах над кош за отпадъци.
- Изступайте внимателно филтъра за фин прах с долния гумиран ръб.
- За целта въртете леко филтъра за фин прах, за да може мръсотията от всички пролуки да излезе.

⚠ Повреди вследствие на грешки при почистване.

Предварителният филтър може да се повреди и да загуби ефекта си. Не почиствайте предварителния филтър с вода. Не използвайте за почистване островърхи или остороръбести предмети.

- Почиствайте предварителния филтър с приложената приставка с четка или със суха кърпа.
- Поставете филтъра за фин прах в предварителния филтър и натиснете кръглата капачка на филтъра за фин прах надолу докрай.

За да постигате най-добри резултати при почистване, сменете финия прахов филтър (HX FSF-2) след около 3 години.

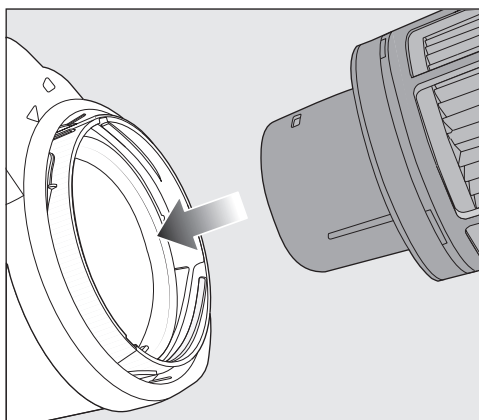

- Поставете предварителния филтър в контейнера за прах.

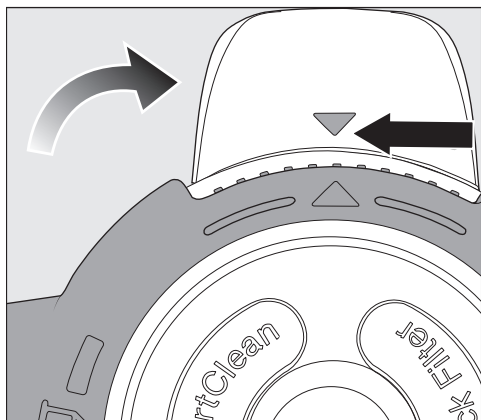

- Насочете двата върха на стрелките един към друг и застопорете предварителния филтър в изходно положение.
- Затворете капака на контейнера за прах и поставете контейнера за прах отново върху съединителния елемент на PowerUnit.

Почистване на електрическата четка/ръчната четка (в зависимост от модела)

- Свалете електрическата четка/ръчната четка от прахосмукачката.
- Поставете електрическата четка/ръчната четка с долната страна нагоре върху равна и чиста повърхност.

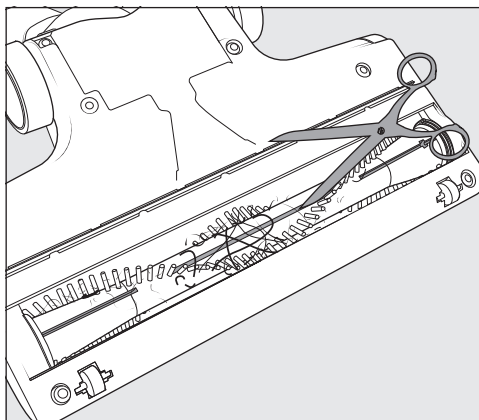

- Отрежете конците и космите с ножица. За вкарване на ножицата е предвиден направляващ жлеб на ролковата четка.

Отрязаните нишки и косми се изсмукват при следващия процес на изсмукване.

Можете да свалите и почистите малките колела на електрическата четка в случай на много силно замърсяване или блокиране. Използвайте за целта отвертка с плосък връх.

Изваждане на ролковата четка от електрическата четка/поставяне на меката ролка Hardfloor Care (според модела)

Можете да свалите ролковата четка от електрическата четка, за да премахнете упорити замърсявания, да почистите вътрешността на електрическата четка или да поставите меката четката за почистване на твърди подове.

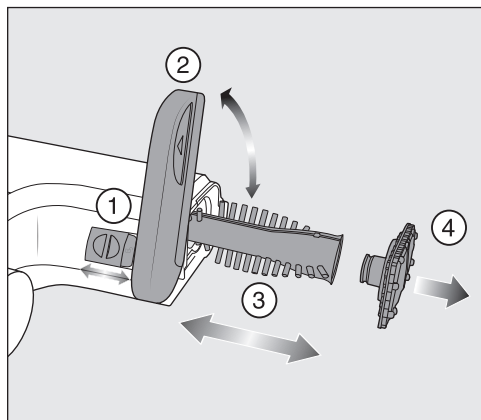

- Отключете капака, така че символът  да стане видим ①.
- Завъртете капака нагоре докрай ②.
- Свалете ролковата четка ③.
- Извадете дръжката на ролковата четка, ако установите силно замърсяване ④.
- Почистете ролковата четка и дръжката ѝ и отстранете всички упорити замърсявания от вътрешността на електрическата четка.
- Сглобете отново електрическата четка в обратна последователност.

Сваляне на ролковата четка от ръчната четка (в зависимост от модела)

Можете да свалите ролковата четка от ръчната четка, за да отстраните упоритите замърсявания и да почистите вътрешността на ръчната четка.

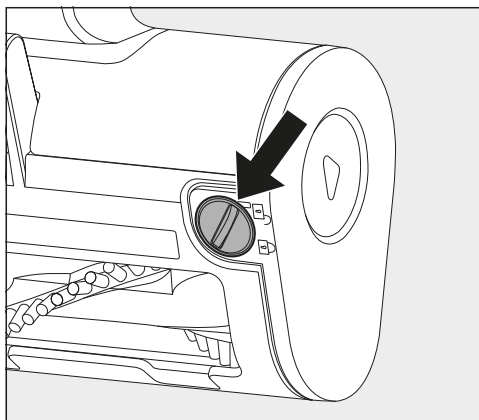

- Отключете ролковата четка от долната страна с монета и завъртете страничния капак напред.
- Отстранете капака с ролковата четка.
- Почистете ролковата четка и отстранете всички упорити замърсявания от вътрешността на ръчната четка.
- Сглобете отново ръчната четка в обратна последователност.

Смяна на акумулаторната батерия

Подгответе оригинална литиево-йонна акумулаторна батерия Miele AP03/AP04 (HX-LA 10).

Съблюдавайте указанията за боравене с акумулаторната батерия и за изхвърлянето ѝ, дадени в главите “Указания за безопасност и предупреждения”, “Устойчивост и опазване на околната среда” и “Пускане в експлоатация” (раздел “Обща информация за акумулаторната батерия”).

Почистване на резервоара на приставката за почистване AquaTwister (според модела)

Изпразвайте резервоара след всяко почистване на пода. Почистете резервоара, ако е необходимо.

- Почистете резервоара с вода и мек препарат за миене.
- Подсушете добре резервоара.

Почистване на кърпите на приставката за почистване AquaTwister (според модела)

- Почиствайте кърпите съгласно етикета за третиране.

Отстраняване на проблеми

Повечето неизправности и грешки може да отстраните самостоятелно. В много случаи може да спестите време и разходи, тъй като не се налага да се обаждате на отдела за обслужване на клиенти.

На интернет страница www.miele.bg/support/customer-assistance ще получите допълнителна информация за самостоятелното отстраняване на неизправности. Алтернативно сканирайте QR кода.



⚠ Опасност от нараняване вследствие на въртящата се ролкова четка.

Въртящата се ролкова четка може да Ви нарани.

Изключвайте прахосмукачката преди всяко отстраняване на проблеми. За целта натиснете бутона за включване/изключване на дръжката .

Проблем	Причина и отстраняване
Бързо мигане на символа “батерия”	Акумулаторната батерия не е достатъчно заредена. ■ Заредете акумулаторната батерия точно както е описано в тези инструкции за употреба.
На дисплея се появяват последователно два символа	Грешка “Блокиране на смукателния канал” ■ Изберете по-ниско ниво на мощност. ■ Проверете и почистете всички смукателни канали.
F 1	Грешка “Ръкохватката не е разпозната” ■ Извадете ръкохватката и отново я пхнете точно до отчетливо щракване. ■ Извадете акумулаторната батерия, изчакайте 10 секунди и я поставете отново.
F 2	Грешка “Прегряване на мотора” ■ Изпразнете и почистете контейнера за прах, предварителния филтър и филтъра за фин прах. ■ Извадете акумулаторната батерия, изчакайте 10 секунди и я поставете отново. ■ Изчакайте ок. 30 минути, преди отново да включите прахосмукачката.

Проблем	Причина и отстраняване
F 4	<p>Грешка “Прегряване на акумулатора” или “Акумулаторът не е разпознат”</p> <ul style="list-style-type: none"> ■ Изчакайте ок. 30 минути, преди отново да включите прахосмукачката. ■ Поставете оригинална литиево-йонна акумулаторна батерия Miele APO3/APO4 (HX-LA 10).
F 5	<p>Вътрешна системна грешка</p> <ul style="list-style-type: none"> ■ Извадете акумулаторната батерия, изчакайте 10 секунди, поставете я отново и я заредете.
	<p>Грешка “Блокиране на електрическа четка”</p> <ul style="list-style-type: none"> ■ Изберете по-ниско ниво на мощност. ■ Почистете електрическата четка. ■ При упорито замърсяване свалете ролковата четка от електрическата четка. Почистете ролковата четка и вътрешността на електрическата четка.
	<p>Грешка “Блокиране на приставката за почистване AquaTwister” (според модела)</p> <ul style="list-style-type: none"> ■ Избършете с по-малък натиск. ■ Почистете кърпите.

Проблем	Причина и отстраняване
Прахосмукачката не работи, след като се включи.	<p>Акумулаторната батерия не е поставена въобще или е поставена неправилно.</p> <ul style="list-style-type: none"> ■ Поставете акумулаторната батерия или проверете дали е правилно поставена.
	<p>Акумулаторната батерия е в режим на безопасност.</p> <ul style="list-style-type: none"> ■ Започнете процес на зареждане.
	<p>Акумулаторната батерия не е достатъчно заредена.</p> <ul style="list-style-type: none"> ■ Заредете акумулаторната батерия точно както е описано в тези инструкции за употреба.
	<p>Не е поставена оригинална акумулаторна батерия Miele.</p> <ul style="list-style-type: none"> ■ Поставете оригинална литиево-йонна акумулаторна батерия Miele APO3/APO4 (HX-LA 10).
	<p>Първото зареждане на акумулаторната батерия е извършено извън PowerUnit.</p>

Проблем	Причина и отстраняване
	<ul style="list-style-type: none"> ■ Извършете това първо зареждане непременно в PowerUnit, за да активирате акумулаторната батерия. <p>Щепселът за зареждане все още е включен.</p> <ul style="list-style-type: none"> ■ Извадете щепсела за зареждане от буксата за зареждане от долната страна на акумулаторната батерия.
Ролковата четка не се върти.	<p>Електрическата четка/ролковата четка е замърсена.</p> <ul style="list-style-type: none"> ■ Отстранете конците и космите с ножица и извадете ролковата четка, за да отстраните упоритите замърсявания.
Мощността на почистване намалява.	<p>Финият прахов филтър/предварителният филтър е замърсен.</p> <ul style="list-style-type: none"> ■ Използвайте функцията за самопочистване ComfortClean. ■ Почистете добре и двата филтъра. <p>Филтърът за фин прах е износен.</p> <ul style="list-style-type: none"> ■ Поставете нов филтър за фин прах HX FSF-2.
Електрическата четка се изключва сама.	<p>Електрическата четка е претоварена, например ако се използва по много мъхест килим.</p> <ul style="list-style-type: none"> ■ Изключете прахосмукачката и я включете отново на по-ниска смукателна мощност. <p>Избрана е функцията за самостоятелно стоене с конфигурацията PowerUnit в долната част.</p> <ul style="list-style-type: none"> ■ Отключете съединителния щуцер на електрическата четка.
Прахосмукачката се изключва автоматично.	<p>Прахосмукачката е претоварена.</p> <ul style="list-style-type: none"> ■ Включете отново прахосмукачката.
Работният шум се променя при почистване.	<p>В зависимост от настилка и използваната ролкова четка консумираната мощност на електрическата четка се настройва автоматично на оптималната степен.</p> <ul style="list-style-type: none"> ■ Нормално е да има шум при работата на прахосмукачката. <p>Избрана е функцията Boost-Mode.</p> <ul style="list-style-type: none"> ■ Шумът е част от нормалното функциониране на увеличението на мощността.

Проблем	Причина и отстраняване
Прахосмукачката се преобръща.	Избрана е конфигурация PowerUnit горна част . <ul style="list-style-type: none"> ■ Изберете конфигурация PowerUnit долна част.
Приставката за почистване AquaTwister (според модела) се върти неравномерно.	Кърпите за почистване са поставени неравномерно. <ul style="list-style-type: none"> ■ Притиснете кърпите здраво и точно на мястото им.

Отдел за обслужване на клиенти

Контакт при неизправности

При неизправности, които не можете да отстраните сами, уведомете Вашия специализиран търговец на Miele или сервиза на Miele.

Информацията за връзка със сервиза на Miele ще откриете в края на този документ.

Гаранция

Гаранционният период е 2 години.

Допълнителна информация относно гаранционните условия във Вашата страна можете да получите от сервиза на Miele.



Miele

МИЛЕ БЪЛГАРИЯ ЕООД
ул. Лъчезар Станчев 5
гр. София, 1756

Тел: 700 20 602
882 741 411

Имейл адрес: info@miele.bg
www.miele.bg

Miele & Cie. KG
Carl-Miele-Straße 29
33332 Gütersloh
Deutschland