

Instruções de utilização e montagem Combinado



Antes da montagem, instalação e colocação em funcionamento, é **imprescindível** que leia as instruções de utilização e montagem. Desta forma, não só se protege, como também evita danos.

Índice

Medidas de segurança e precauções	4	Arrumação interior	33
Sustentabilidade e proteção do ambiente	14	Mudar a posição da prateleira da porta/compartimento para garrafas	33
Como poupar energia.....	15	Deslocar a prateleira da porta com regulação precisa.....	33
Instalação	17	Mover prateleira com regulação precisa.....	33
Fixação do aparelho de frio no nicho de instalação.....	17	Alterar o posicionamento de prateleiras/prateleira com iluminação	34
Local de instalação.....	17	Utilizar a prateleira para garrafas na placa de separação	34
Instalação Side-by-Side	18	Retirar e voltar a encaixar a caixa separadora.....	34
Arejamento e ventilação	19	Organizar a zona do congelador de modo flexível (VarioRoom)	34
Troca da direção de abertura da porta	19	Alterar o posicionamento do filtro Active AirClean	34
Porta do móvel.....	19	Acessórios fornecidos em conjunto	35
Medida da folga horizontal e vertical.....	19	Prateleira com base rotativa (FlexiTray).....	35
Peso da porta do móvel.....	20	Pender os suportes de ovos.....	35
Limitar o ângulo de abertura das portas do aparelho	20	Colocar o adaptador para o tabuleiro	36
Dimensões para encastrar	21	Acessórios opcionais	36
Montagem num móvel alto/visita lateral.....	21	Ligar e desligar o aparelho	37
Ligações e arejamento e ventilação	22	Antes da primeira utilização	37
Ligação à água da rede	23	Ligar o aparelho de frio	37
Indicações de segurança para a ligação à água de rede.....	23	Encher e colocar o reservatório de água para o nebulizador	37
Entrada de água	24	Ligar aparelho de frio	37
Ligação elétrica.....	26	Desligar o aparelho de frio.....	37
Descrição do aparelho	28	Desligar o compartimento frigorífico em separado.....	38
Visor	30	Ter em atenção no caso de ausência prolongada	38
Compreender princípio de utilização.....	30	Requisitos para a ligação em rede ..	38
Modo de regulação 	31	Ligar em rede pela 1.ª vez.....	39
		A temperatura correta	40
		Indicação de temperatura.....	40

Regular a temperatura para o compartimento frigorífico/congelador ...	41	Compartimento fresco húmido	56
Valores de regulação possíveis ..	41	Nebulizador (humidificador )...	58
SuperCool e SuperFrost	42	Compartimento fresco seco.....	59
Regulações suplementares	44	Armazenar alimentos no compartimento frigorífico adicional	61
Explicações sobre as respetivas regulações.....	44	Congelar e conservar	63
Modo Festa 	44	O que acontece ao congelar alimentos frescos?.....	63
Modo Férias 	44	Congelar alimentos frescos	63
Ligar a função de bloqueio  / 	45	Arrefecer bebidas rapidamente.....	64
Modo Sabbat 	45	Preparar cubos de gelo.....	65
Alterar o período de tempo até o alarme de porta aberta soar 	46	Ligar/desligar o preparador de cubos de gelo 	65
Zona de temperatura variável (Freeze&Cool)  / 	46	Limpeza e manutenção	67
Ligação em rede	48	Descongelar	67
Alterar o volume dos sinais sonoros e de alarme  / 	49	Indicações sobre o produto de limpeza	67
Alterar a luminosidade do visor 	50	Preparar o aparelho de frio para a limpeza.....	68
Desativar o modo de demonstração 	50	Limpar interior.....	68
Repor as regulações de fábrica 	50	Lavar os acessórios à mão ou na máquina de lavar louça.....	69
Informações 	50	Remover e desmontar os acessórios para a limpeza	69
Indicador de substituição do filtro de odores 	51	Limpar a junta da porta	77
Modo de limpeza 	51	Limpar as aberturas de ventilação... ..	77
Alarme de temperatura e de porta aberta	52	Depois da limpeza.....	78
Armazenar alimentos no compartimento frigorífico	54	Resolver problemas	79
Várias zonas de refrigeração	54	Causa dos ruídos.....	90
Não adequado para o compartimento frigorífico	55	Serviço de assistência técnica	93
Armazenar os alimentos embalados ou sem estarem embalados?...	55	Contacto no caso de avarias	93
Armazenar alimentos na zona PerfectFresh Active	56	Base de dados EPREL.....	93
Zona PerfectFresh Active.....	56	Garantia	93
		Informações	94
		Declaração de Conformidade	94
		Direitos de autor e licenças	94

Medidas de segurança e precauções

Este aparelho de frio cumpre as normas de segurança em vigor. A utilização inadequada pode, contudo, resultar em lesões nas pessoas e danos materiais.

Leia as instruções de utilização e montagem atentamente antes de colocar o aparelho de frio em funcionamento. Contêm informações importantes sobre a instalação, segurança, utilização e manutenção. Desta forma, não só se protege, como também evita danos no aparelho de frio.

Conforme a norma CEI 60335-1, a Miele chama expressamente a atenção para o facto de que as informações disponíveis relacionadas à instalação do aparelho de frio, assim como as indicações de segurança e avisos devem ser obrigatoriamente lidos e cumpridos.

A Miele não assume qualquer responsabilidade por danos ocorridos devido à inobservância destas indicações.

Guarde as instruções de utilização e montagem. Entregue as instruções de utilização e montagem a um futuro proprietário.

Uso adequado

▶ O aparelho de frio destina-se a uso doméstico e em condições de instalação equiparáveis ao uso doméstico como, por exemplo, em lojas, escritórios e condições de trabalho similares:

- em propriedades agrícolas;
- de clientes em hotéis, motéis, pousadas e outros ambientes domésticos típicos.

Este aparelho de frio não se destina a ser utilizado no exterior.

▶ Utilize o aparelho somente a nível doméstico para manter os alimentos frescos, armazenar alimentos congelados e congelar alimentos frescos assim como para fazer cubos de gelo.

Qualquer outra utilização é inadmissível.

▶ O aparelho de frio não é adequado para armazenamento e refrigeração de medicamentos, plasma sanguíneo, preparados laboratoriais ou matérias e produtos semelhantes submetidos aos regulamentos de dispositivos médicos. O uso inadequado do aparelho de frio pode ter como resultado danos ou a deterioração dos produtos armazenados. Além disso, o aparelho de frio não se destina a funcionar em áreas potencialmente explosivas.

A Miele não se responsabiliza por danos causados pelo uso inadvertido ou por utilização incorreta.

Medidas de segurança e precauções

▶ As pessoas (incluindo as crianças) que, devido às suas capacidades físicas, sensoriais ou psíquicas ou ainda por inexperiência ou desconhecimento, não estejam em condições de utilizar o aparelho de frio com segurança, terão de estar sob vigilância durante a utilização.

Estas pessoas só podem utilizar o aparelho de frio sem serem vigiadas se lhes foi explicado o seu funcionamento de forma que o possam utilizar com segurança e tenham capacidade para reconhecer os perigos daí resultantes.

Crianças em casa

▶ As crianças menores de 8 anos devem ser mantidas afastadas do aparelho de frio, a menos que sejam continuamente supervisionadas.

▶ As crianças a partir de oito anos de idade só podem utilizar o aparelho sem serem vigiadas se lhes foi explicado o seu funcionamento de forma que o possam utilizar com segurança. As crianças devem ter capacidade para reconhecer e compreender o perigo de uma utilização incorreta.

▶ As crianças não devem efetuar trabalhos de limpeza ou manutenção no aparelho sem serem vigiadas.

▶ Vigie as crianças que estejam perto do aparelho. Não permita que as crianças brinquem com o aparelho.

▶ Risco de asfixia. Ao brincar com o material da embalagem (p. ex., películas), as crianças podem embrulhar-se ou tapar a cabeça com o material da embalagem e asfixiar. Mantenha o material da embalagem fora do alcance das crianças.

Segurança técnica

▶ O circuito de refrigeração foi testado quanto a fugas. O aparelho de frio cumpre as normas de segurança vigentes e as diretivas da UE.



Se o circuito de refrigeração estiver danificado, o refrigerante e o óleo podem escapar e incendiar-se.

▶ Aviso: perigo de incêndio/materiais inflamáveis. Este símbolo encontra-se no compressor e indica materiais inflamáveis. Não retire este autocolante.

Medidas de segurança e precauções

O refrigerante contido (informações na placa de características) é ecológico, mas inflamável.

A utilização deste refrigerante ecológico causa, em parte, um aumento do ruído operacional. Além do ruído de funcionamento do compressor, pode ocorrer ruído do fluxo em todo o circuito de refrigeração. Infelizmente, esses efeitos são inevitáveis, mas não afetam o desempenho do aparelho de frio.

Ao transportar e montar/instalar o aparelho de frio, certifique-se de que nenhuma peça do circuito de refrigeração é danificada. Um refrigerante projetado pode provocar lesões oculares e o refrigerante que escapa pode se incendiar.

No caso de danos:

- Evite chamas abertas ou fontes de ignição.
- Desligue o aparelho de frio da rede elétrica.
- Proceda durante alguns minutos ao arejamento do local onde o aparelho de frio está instalado.
- Contacte o serviço de assistência técnica.

▶ Quanto maior a quantidade de produto refrigerante num aparelho de frio, maior deve ser o espaço em que o aparelho é instalado. No caso de eventual fuga, em espaços demasiados pequenos pode formar-se uma mistura de ar/gás inflamável. Por cada 8 g de produto refrigerante tem de existir um espaço mínimo de 1 m³. A quantidade de produto refrigerante está indicada na placa de características na parte interna do aparelho de frio.

▶ Se as secções transversais de ventilação e exaustão estiverem tapadas ou obstruídas, pode formar-se uma mistura inflamável de ar/gás em caso de danificação do circuito de refrigeração. Respeite rigorosamente as secções transversais de ventilação e exaustão indicadas. As secções transversais de ventilação e exaustão não podem ser tapadas ou obstruídas.

▶ Os dados sobre a ligação elétrica (segurança, tensão e frequência) mencionados na placa de características do aparelho devem corresponder à tensão da rede elétrica, para que sejam evitadas avarias no aparelho.

Compare estes dados antes de efetuar a ligação. Em caso de dúvida consulte um electricista qualificado.

Medidas de segurança e precauções

- ▶ A segurança elétrica do aparelho só está garantida se a ligação à corrente for efetuada por meio de uma tomada com contacto de segurança. Este requisito fundamental de segurança deve existir. Em caso de dúvida contacte um electricista e mande rever a instalação elétrica.
- ▶ É possível um funcionamento temporário ou permanente num sistema de alimentação energética autossuficiente ou não-síncrono de rede (por ex. microrredes, sistemas de reserva). O pré-requisito para o funcionamento é que o sistema de alimentação elétrica esteja em conformidade com as especificações da EN 50160 ou comparável. As medidas de proteção previstas na instalação doméstica e neste produto Miele devem também ser asseguradas na sua função e modo de funcionamento em funcionamento isolado ou em funcionamento não-síncrono ou ser substituídas por medidas equivalentes na instalação. Como descrito, por ex., na publicação atual do VDE-AR-E 2510-2.
- ▶ Para que, em caso de emergência, o aparelho de frio possa ser desligado rapidamente da corrente elétrica, a tomada deve ficar instalada em local acessível e nunca atrás do aparelho.
- ▶ Se o cabo de alimentação estiver danificado, desligue imediatamente o aparelho de frio da rede elétrica. Contacte o serviço de assistência técnica.
- ▶ Se o cabo de alimentação fornecido estiver danificado, o mesmo deve ser substituído por uma peça de substituição original para evitar perigos para o utilizador. Só com peças de substituição originais é que a Miele garante o cumprimento das condições de segurança. Por motivos de segurança, a substituição apenas pode ser efetuada por um técnico qualificado ou pelo serviço de assistência técnica da Miele.
- ▶ Tomadas múltiplas ou um cabo de prolongamento não garantem a segurança necessária (risco de incêndio). Não utilize estes dispositivos para ligar o aparelho à corrente elétrica.
- ▶ Se a humidade entrar em contacto com os componentes elétricos ou com o cabo de alimentação poderá causar curto-circuito. Por este motivo, o aparelho de frio não deve funcionar em espaços húmidos (p. ex., garagem, lavandarias, etc.).
- ▶ Este aparelho não pode ser utilizado em unidades móveis (por ex. embarcações).

Medidas de segurança e precauções

- ▶ Danos no aparelho podem pôr a sua segurança em risco. Verifique se há algum dano visível. Nunca ponha um aparelho com defeito em funcionamento.
- ▶ Utilize o aparelho de frio só após estar montado, para que o seu correto funcionamento fique garantido.
- ▶ O aparelho de frio deve ser desligado da rede elétrica sempre que sejam efetuados trabalhos de instalação, manutenção, assim como de reparação na rede de água da rede. O aparelho de frio só se encontra desconectado da rede elétrica quando:
 - os disjuntores do quadro elétrico estão desligados ou
 - os fusíveis roscados da instalação elétrica estão completamente desparafusados ou
 - o cabo de ligação à rede estiver desconectado da rede elétrica. No caso de cabos de ligação com ficha de rede, não puxe o cabo mas sim a ficha para a desconectar da rede elétrica.
- ▶ Trabalhos de instalação e manutenção ou reparações executados indevidamente, ou uma ligação anómala à água da rede podem constituir perigos consideráveis para o utilizador. Os trabalhos de instalação e manutenção, as reparações, os trabalhos de instalação na rede de água potável, assim como todas as reparações no dispensador de gelo/água (dependendo do modelo) só devem ser executados por técnicos autorizados da Miele.
- ▶ O IceMaker só pode ser ligado a um tubo de água fria.
- ▶ A Miele não assume qualquer responsabilidade por danos provenientes de uma ligação deficiente à água de rede.
- ▶ Perde o direito à garantia se o aparelho não for reparado pelo serviço de assistência técnica autorizado Miele.
- ▶ As peças com defeito só devem ser substituídas por peças de substituição originais da Miele. Só com estas peças é que a Miele garante plenamente o cumprimento das condições de segurança.
- ▶ Este aparelho de frio está equipado com uma lâmpada especial devido a requisitos especiais (por ex., temperatura, humidade, resistência química, resistência ao atrito e vibração). Esta lâmpada só pode ser utilizada para o fim previsto. A lâmpada não é adequada para iluminação ambiente. A substituição só pode ser efetuada por um técnico autorizado ou pelo serviço de assistência técnica da Miele. Este aparelho de frio contém várias fontes de luz da classe de eficiência energética F, no mínimo.

Instalação adequada

- ▶ Instale o aparelho de frio conforme as instruções de montagem.
- ▶ Efetue a troca do sentido de abertura da porta (se necessário) conforme as instruções de montagem.
- ▶ Use sempre luvas de proteção durante o transporte, a troca do sentido de abertura da porta e a instalação do aparelho de frio.
- ▶ Instale o aparelho de frio num armário de encaixe estável, retangular e horizontal que esteja apoiado sobre uma superfície plana e horizontal.
- ▶ O aparelho de frio é pesado e, com a(s) porta(s) do aparelho aberta(s)/fechada(s), tende a tombar para a frente:
 - Transporte ou desloque o aparelho de frio com pelo menos 2 pessoas.
 - Troque o sentido de abertura da porta do aparelho de frio com pelo menos 2 pessoas.
 - Instale o aparelho de frio com pelo menos 2 pessoas.
 - Nunca deixe o aparelho de frio sem vigilância durante a instalação.
 - É indispensável fixar o aparelho de frio no nicho de instalação, utilizando as peças de fixação e de retenção fornecidas (acessórios de instalação).

Utilização adequada

- ▶ O aparelho foi concebido para uma determinada classe climática, (temperatura ambiente), cujos limites devem ser mantidos. A classe climática correspondente está indicada na placa de características situada no interior do aparelho. Uma temperatura ambiente mais baixa provoca períodos de inatividade mais longos do compressor, fazendo com que o aparelho não seja capaz de manter a temperatura necessária.
- ▶ As secções transversais de ventilação e exaustão não podem ser tapadas ou obstruídas. Caso contrário, o fluxo de ar não será garantido. O consumo de energia aumenta e pode causar danos em componentes.

Medidas de segurança e precauções

- ▶ Risco de danos devido a alimentos com gordura e óleo. Se armazenar alimentos gordurosos ou oleaginosos no aparelho de frio ou na porta do aparelho, deve certificar-se de que um eventual derramamento de gordura ou óleo não possa entrar em contacto com as peças de plástico do aparelho de frio. Isso pode resultar na formação de fissuras no plástico, fazendo com que o plástico quebre ou rompa.
- ▶ Risco de incêndio e de explosão devido a misturas de gases inflamáveis. Não guarde no aparelho de frio materiais explosivos ou qualquer outro produto que contenha gás propulsor inflamável (como, p. ex., latas de spray). As misturas de gases inflamáveis podem inflamar-se devido a componentes elétricos. As latas de spray correspondentes são reconhecíveis pelo rótulo impresso ou por um símbolo de chama. Gases existentes podem inflamar-se devido a componentes elétricos.
- ▶ Risco de explosão. Não use aparelhos elétricos dentro do aparelho de frio (p. ex., para fazer gelados). Isso pode haver provocar formação de faíscas.
- ▶ Risco de lesões e de danos materiais. Não armazene no compartimento congelador latas e garrafas com bebidas gasosas ou com líquidos que possam congelar. As latas ou as garrafas podem rebentar.
- ▶ Risco de lesões e de danos materiais. As garrafas que tenham sido colocadas no compartimento congelador para arrefecimento rápido devem ser retiradas do compartimento congelador o mais tardar ao fim de uma hora. As garrafas podem rebentar.
- ▶ Risco de lesões. Não toque nos alimentos congelados nem em peças metálicas se tiver as mãos molhadas. As mãos podem gelar.
- ▶ Risco de lesões. Não deverá consumir ou levar à boca os cubos de gelo ou gelados imediatamente depois de os retirar do congelador. As temperaturas muito baixas do alimento podem provocar ferimentos nos lábios e língua.
- ▶ Alimentos descongelados ou semi-descongelados não devem voltar a ser congelados. Consuma-os de imediato porque os alimentos perdem valores nutritivos e deterioram-se facilmente. Estes alimentos depois de cozinhados podem voltar a ser congelados.

Medidas de segurança e precauções

▶ Se consumir alimentos fora de prazo corre o risco de intoxicação alimentar.

O tempo de armazenamento depende de vários fatores como por ex. do grau de frescura, da qualidade dos produtos e da temperatura de armazenamento. Verifique a data de validade e as indicações de armazenamento indicadas pelo fabricante do alimento.

Acessórios e peças de substituição

▶ Utilize exclusivamente acessórios originais da Miele. Se forem montadas ou ligadas outras peças, fica excluído o direito à garantia e/ou a responsabilidade pelo produto.

▶ A Miele oferece-lhe uma garantia de entrega de até 15 anos, mas não inferior a 10 anos, para peças de substituição funcionais após o final de produção da série do seu aparelho de frio.

Limpeza e manutenção

▶ Enxague o preparador de cubos de gelo e, assim, também a entrada de água, deitando fora as 3 primeiras produções de cubos de gelo. Isto deve ser efetuado:

- antes da primeira colocação em funcionamento;
- após uma paragem prolongada do preparador de cubos de gelo (mais de 5 dias);
- regularmente em funcionamento contínuo (pelo menos uma vez por mês), para eliminar restos de gelo (evitando assim obstrução na entrada de água);
- antes de desligar o preparador de cubos de gelo durante um período de tempo mais longo.

▶ Nunca deverá lubrificar a borracha de vedação da porta. Com o decorrer do tempo ficará porosa e terá de ser substituída.

▶ O vapor de aparelhos de limpeza a vapor pode atingir peças condutoras elétricas e provocar curto circuito.

Para efetuar a limpeza e descongelar o aparelho não utilize um aparelho de limpeza a vapor.

▶ Objetos pontiagudos ou afiados danificam o gerador de frio e o aparelho fica inoperável. Por isso não utilize objetos pontiagudos ou afiados para

- retirar gelo do aparelho,
- ou soltar cuvetes e alimentos.

Medidas de segurança e precauções

- ▶ Para descongelar o aparelho não utilize aquecedores elétricos ou velas. Risco de danos materiais.
- ▶ Não utilize sprays de descongelação ou descongeladores. Sprays de descongelação e descongeladores podem provocar a formação de gases explosivos, conter solventes ou agentes de expansão que podem danificar as partes plásticas ou que podem ser prejudiciais à saúde.

Transporte

- ▶ Para evitar danos, transporte o aparelho de frio sempre na posição vertical e na embalagem de transporte.
- ▶ Risco de lesões e de danos materiais. Devido ao peso elevado do aparelho de frio, efetue o seu transporte com a ajuda de uma segunda pessoa.

Eliminação do seu aparelho antigo

- ▶ Crianças a brincar podem ficar trancadas no aparelho de frio e asfixiar.
 - Desmonte a(s) porta(s) do aparelho.
 - Retire as gavetas.
 - Deixe as prateleiras no aparelho de frio para que crianças não possam entrar facilmente.
 - Se necessário, destrua a fechadura da porta do seu aparelho de frio antigo. Assim irá impedir que crianças ao brincarem fiquem trancadas dentro do aparelho, correndo risco de vida.
- ▶ Perigo de choque elétrico!
 - Corte a ficha do cabo de alimentação.
 - Corte o cabo de alimentação do aparelho antigo.

Descarte a ficha e o cabo de alimentação separadamente do aparelho antigo.

- ▶ Durante e após o descarte, certifique-se de que o aparelho de frio não é colocado perto de gasolina ou outros gases e líquidos inflamáveis.

Medidas de segurança e precauções

- ▶ Risco de incêndio devido a fugas de óleo ou refrigerante. O refrigerante e o óleo contidos são inflamáveis. O refrigerante ou óleo que vaza pode inflamar-se se a concentração for suficientemente elevada e em contacto com uma fonte de calor externa. Certifique-se de que o circuito de refrigeração não é danificado durante a eliminação. Assim evita fugas descontroladas de refrigerante (informações na placa de características) e de óleo.
- ▶ As fugas de produto refrigerante podem provocar lesões oculares. Não danifique peças do sistema de refrigeração, por exemplo:
- perfurando os tubos de circulação do produto refrigerante;
 - dobrando os tubos;
 - raspando camadas protetoras de superfícies.

Símbolo no compressor (conforme o modelo)

Esta indicação é relevante apenas para a reciclagem. Em funcionamento normal, não existe risco.



- ▶ O óleo no compressor pode ser fatal se ingerido ou se entrar nas vias respiratórias.

Sustentabilidade e proteção do ambiente

Eliminação da embalagem

A embalagem é utilizada para o manuseamento e protege o aparelho contra danos que possam ocorrer durante o transporte. Os materiais da embalagem são selecionados do ponto de vista ecológico e de eliminação e são geralmente recicláveis.

A devolução da embalagem ao ciclo de reciclagem contribui para a economia de matérias-primas. Utilize pontos de recolha de resíduos com triagem de materiais e possibilidades de devolução das embalagens. O seu distribuidor Miele aceita de volta as embalagens de transporte.

Eliminação do aparelho em fim de vida útil

Os equipamentos elétricos e eletrônicos contêm diversos materiais valiosos. Também contêm determinadas substâncias, misturas e componentes necessários para o seu funcionamento e segurança. No lixo doméstico, bem como no caso de tratamento incorreto, estes podem causar danos na saúde das pessoas e no ambiente. Por isso, não coloque o seu equipamento em fim de vida útil, em nenhuma circunstância, no lixo doméstico.



Certifique-se de que o seu aparelho de frio não é danificado até que possa ser devidamente eliminado de uma forma ecológica.

Desse modo fica garantido que tanto o refrigerante existente no circuito de refrigeração como o óleo existente no compressor não escapam para o ambiente.

Em vez disso, utilize os pontos oficiais de recolha criados para a entrega e reciclagem gratuita de equipamentos elétricos e eletrônicos da sua junta de freguesia, de distribuidores Miele ou da Miele. A eliminação de eventuais dados pessoais do equipamento em fim de vida útil é um processo, do ponto de vista legal, da sua responsabilidade. Está legalmente obrigado a retirar de forma não destrutiva as pilhas e as baterias usadas não fechadas de forma fixa no aparelho, bem como as lâmpadas que possam ser retiradas de forma não destrutiva. Entregue-as num ponto de recolha adequado onde possam ser entregues de forma gratuita. Mantenha o seu equipamento em fim de vida útil fora do alcance de crianças, até ser transportado.

Sustentabilidade e proteção do ambiente

Como poupar energia...

- | | |
|---------------------------------|--|
| Local de instalação | <p>O aparelho de frio tem de arrefecer mais frequentemente a temperaturas ambientes mais elevadas e consome mais energia no processo. Por isso:</p> <ul style="list-style-type: none">- Instale o aparelho de frio num espaço bem arejado.- Não instale o aparelho de frio ao lado de uma fonte de calor (resistência, fogão).- Proteja o aparelho de frio da incidência direta de raios solares.- Assegure uma temperatura ambiente ideal próxima de 20 °C.- Mantenha livres as secções transversais de arejamento e ventilação e limpe-lhes regularmente o pó. |
| Regulação da temperatura | <p>Quanto mais baixa for a temperatura regulada, mais alto será o consumo energético. Recomendam-se as seguintes regulações:</p> <ul style="list-style-type: none">- Compartimento frigorífico 4 a 5 °C.- Zona PerfectFresh Active próxima de 0 °C.- Compartimento congelador -18 °C |
| Utilização | <p>O consumo de energia aumenta devido ao calor introduzido e à obstrução da circulação de ar. Por isso:</p> <ul style="list-style-type: none">- Abra a(s) porta(s) do aparelho apenas durante o tempo necessário. Uma boa classificação dos alimentos ajuda na orientação.- Feche totalmente a(s) porta(s) do aparelho após a abertura.- Deixe alimentos e bebidas quentes arrefecer antes de os armazenar no aparelho de frio.- Armazene os alimentos bem embalados ou devidamente tapados.- Não encha demasiadamente os compartimentos para que o ar possa circular.- Coloque os alimentos congelados no compartimento frigorífico para descongelarem. |

Sustentabilidade e proteção do ambiente

- Coloque as gavetas e as prateleiras tal como foram fornecidas de fábrica.
- Utilize o distanciador de parede. Os distanciadores de parede na parte traseira do seu aparelho de frio asseguram que o consumo de energia declarado é alcançado.

 Efetue a instalação conforme as instruções de montagem (ver código QR).



N.º mat. 11668540

Fixação do aparelho de frio no nicho de instalação

 Perigo de danos e ferimentos devido à queda do aparelho de frio. O aparelho de frio tem um peso elevado e, com a porta do aparelho aberta, tende a tombar para a frente. Mantenha a(s) porta(s) do aparelho fechada(s) até que o aparelho de frio esteja definitivamente montado. É indispensável fixar o aparelho de frio no nicho de instalação, utilizando as peças de fixação e de retenção fornecidas, conforme as instruções de montagem.

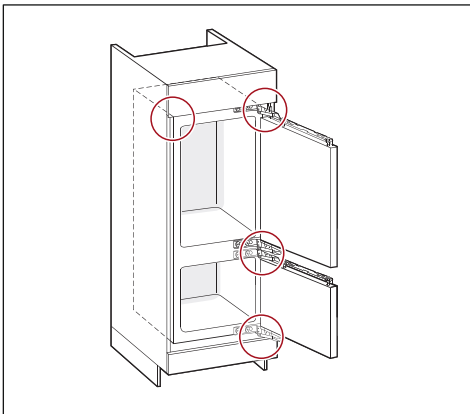

Local de instalação

 Risco de incêndio e de danos causados por aparelhos que irradiam calor.

Os aparelhos que irradiam calor podem inflamar-se e fazer com que o aparelho de frio incendeie.

O cabo de alimentação não deve entrar em contacto com fontes de calor.

O aparelho de frio não pode ser instalado debaixo de uma placa.

 Risco de incêndio e de danos devido a chamas abertas.

As chamas abertas podem fazer com que o aparelho de frio incendeie.

Mantenha chamas abertas como, p. ex., uma vela, longe do aparelho de frio.

 Risco de incêndio e de danos devido a uma instalação incorreta.

Se a ficha e os cabos de alimentação tocarem na parte de trás do aparelho de frio, estes podem ser danificados por vibrações e provocar um curto-circuito.

As fichas ou cabos de alimentação não devem tocar no aparelho de frio.

Os cabos de alimentação não devem ficar presos ou ser danificados.

Não ligar outros aparelhos às tomadas na parte de trás deste aparelho de frio.

Não posicionar ou utilizar tomadas múltiplas, régua de distribuição ou outros aparelhos eletrónicos (como, p. ex., transformadores de halogéneo) na área traseira.

É adequado um espaço seco e bem ventilado.

Instalação

Instale o aparelho de frio num armário de encastre estável, retangular e horizontal que esteja apoiado sobre uma superfície plana e horizontal.

 Risco de danos devido a elevada humidade do ar.

No caso de humidade do ar elevada, o condensado pode ficar depositado nas superfícies externas do aparelho de frio.

Esta água condensada pode provocar corrosão nas paredes exteriores do aparelho.

Instale o aparelho de frio num espaço seco e/ou climatizado com ventilação suficiente.

Após a montagem/instalação certifique-se de que a(s) porta(s) do aparelho fecha(m) corretamente e o aparelho de frio foi montado/instalado tal como descrito. As secções transversais de ventilação e exaustão indicadas têm de ser mantidas.

Quando escolher o local de instalação, tenha em consideração que o consumo de energia do aparelho de frio aumenta caso este se encontre próximo de uma fonte de aquecimento, um fogão ou outra fonte de calor. Evite a incidência direta da luz do sol. Temperaturas ambiente mais elevadas aumentam o consumo de energia, uma vez que o compressor funciona durante mais tempo.

Classe climática

O aparelho de frio foi concebido para uma determinada classe climática, (temperatura ambiente), cujos limites devem ser mantidos. A classe climática está indicada na placa de características situada no interior do aparelho de frio.

Classe climática	Temperatura ambiente
SN	10 até 32 °C
N	16 até 32 °C
ST	16 até 38 °C
T	16 até 43 °C
SN-ST	10 até 38 °C
SN-T	10 até 43 °C

Uma temperatura ambiente mais baixa provoca períodos de inatividade mais longos do compressor. Isso pode levar a temperaturas mais elevadas no aparelho de frio e subsequentes danos.

Instalação Side-by-Side

O seu aparelho de frio pode ser eventualmente instalado ao lado de outro aparelho de frio com aquecimento integrado, em nichos separados.

Dica: Contacte o seu distribuidor para saber que combinações são possíveis com o seu aparelho de frio.

 Perigo de danos devido a condensado nas paredes externas do aparelho.

No caso de humidade do ar elevada e arejamento e ventilação insuficientes, pode formar-se condensação nas paredes exteriores do aparelho e levar a corrosão.

Não instale um aparelho de frio com outros aparelhos de frio diretamente lado a lado ou uns em cima dos outros.

Arejamento e ventilação

 Risco de incêndio e de danos devido a ventilação inadequada.

Se o aparelho de frio não for suficientemente ventilado, o compressor liga com mais frequência e funciona durante períodos mais longos. Isto leva ao aumento do consumo de energia e ao aumento da temperatura de funcionamento do compressor. Isto pode causar danos no aparelho de frio. Certifique-se de que o aparelho de frio está suficientemente ventilado e arejado:

Respeite sempre as secções transversais de ventilação e exaustão especificadas.

As secções transversais de ventilação e exaustão não podem ser tapadas ou obstruídas.

Limpe regularmente as zonas de ventilação para remover pó e sujidade.

O ar na parede posterior do aparelho de frio aquece. Por este motivo o armário de encastre deve ser construído de forma a garantir arejamento e ventilação suficiente (consulte a secção «Dimensões de montagem» e as instruções de montagem).

Troca da direção de abertura da porta

 Risco de lesões e de danos devido ao elevado peso da porta.

Se a troca do batente da porta for efetuada por uma única pessoa, haverá um risco maior de lesões e danos.

O batente da porta deve ser impreteivelmente trocado com a ajuda de uma 2.^a pessoa.

 Risco de esmagamento na dobradiça da porta.

Os dedos podem ficar presos na área da dobradiça.

Deixe a dobradiça da porta aberta e não a feche.

Não toque na dobradiça da porta durante a mudança.

Efetue a troca do sentido de abertura da porta conforme as instruções de montagem.

Porta do móvel

Medida da folga horizontal e vertical

A espessura e o raio de aresta da porta do móvel são determinados de acordo com o design da cozinha, bem como a medida da folga circunferencial (horizontal e vertical).

Por conseguinte, tome nota:

- Medida da folga horizontal

A folga entre a porta do móvel e a do móvel montado acima ou abaixo deve ser de, no mín., 3 mm.

- Medida da folga vertical

Se a medida da folga entre a porta do móvel do aparelho de frio e a frente do móvel de cozinha situado ao lado das dobradiças ou a face lateral final for muito reduzida, ao abrir a porta do aparelho de frio, pode ocorrer uma colisão com a frente do móvel de cozinha/face lateral.

É necessária uma medida da folga individual de acordo com a espessura e o raio da aresta da porta do móvel.

Instalação

Tal deve ser tomado em consideração durante o planeamento da cozinha ou na substituição do aparelho de frio, determinando uma solução de instalação adequada.

Espessura da porta do móvel A [mm]	Medida da folga X [mm] para diferentes raios da aresta B			
	R0	R1,2	R2	R3
≥16–19	peelo menos, 3			
20	5	4	4	3,5
21	5,5	5	4,5	4
22	6,5	6	5,5	5

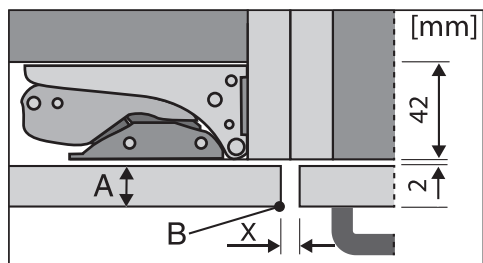

Frente do móvel de cozinha situado ao lado

A = Espessura da frente do móvel

B = Raio da aresta

X = Medida da folga

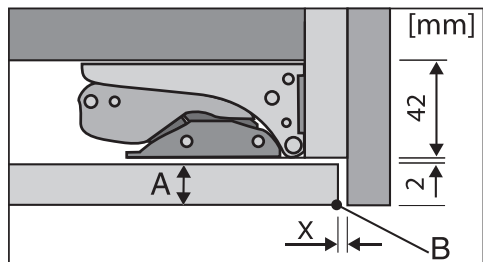

Face lateral final

A = Espessura da frente do móvel

B = Raio da aresta

X = Medida da folga

Dica: Monte uma camada distanciadora entre o corpo do móvel e a face lateral. Obtém uma folga correspondentemente ampla.

Peso da porta do móvel

⚠ Risco de danos devido à porta do móvel pesada.

Se o peso das portas do móvel for superior ao peso admissível, podem existir danos nas dobradiças que, entre outros, podem provocar danos funcionais.

Os pesos máximos permitidos das portas do móvel em kg são os seguintes:

Aparelho de frio	Porta superior do móvel	Porta inferior do móvel
KFN 7795 ...	18	12

Limitar o ângulo de abertura das portas do aparelho

As dobradiças da porta estão reguladas de fábrica de forma a poder abrir as portas completamente.

Se necessário, o ângulo de abertura pode ser limitado a cerca de 90° utilizando os pinos incluídos.

Os pinos de limite de porta devem ser montados antes de instalar o aparelho de frio.

Para colocar o pino na dobradiça superior da porta do compartimento congelador é necessário retirar a porta do compartimento frigorífico (consultar as instruções de montagem).

Dimensões para encastrar

Montagem num móvel alto/vista lateral

Todas as dimensões são indicadas em mm.

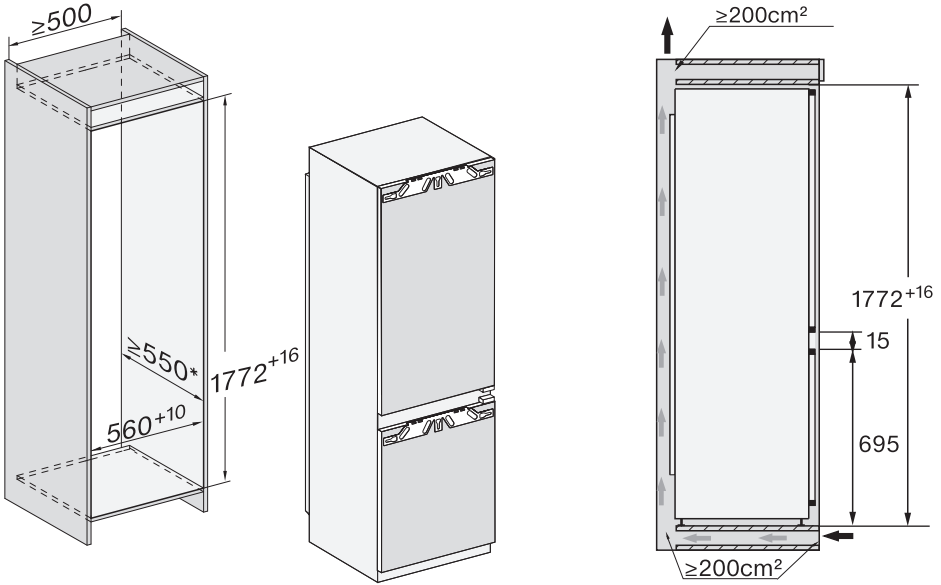

* O consumo de energia declarado foi determinado num nicho com uma profundidade de 560 mm. O aparelho de frio é totalmente funcional com uma profundidade de 550 mm mas tem um consumo de energia ligeiramente superior.

Antes da montagem verifique se as dimensões do móvel correspondem às indicadas.

Instalação

Ligações e arejamento e ventilação

Todas as dimensões são indicadas em mm.

As secções transversais de ventilação indicadas devem ser rigorosamente respeitadas para garantir o correto funcionamento do aparelho de frio.

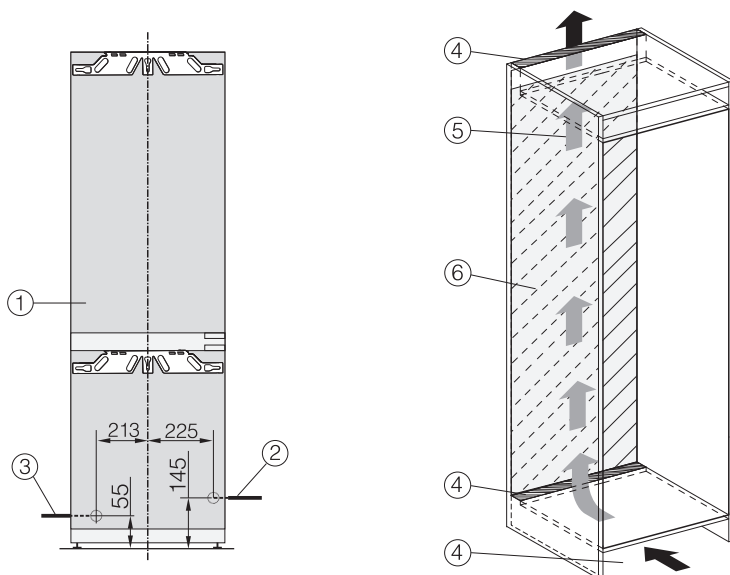

- ① Vista de frente
- ② Cabo de ligação, comprimento = 2.200 mm
No serviço de assistência técnica da Miele pode obter um cabo de ligação mais longo.
- ③ Ligação à água, comprimento = 2000 mm
- ④ Corte de ventilação mín. 200 cm²
- ⑤ Ventilação
- ⑥ Sem ligação nesta área

Ligação à água da rede

Indicações de segurança para a ligação à água de rede

 Risco de ferimentos e de danos devido a ligação inadequada à água de rede.

Uma ligação inadequada à água de rede pode resultar em ferimentos nas pessoas e/ou danos materiais.

A ligação à água de rede só pode ser efetuada por técnicos qualificados.

 Desligue o aparelho de frio da rede elétrica antes de o ligar à tubagem de água de rede.

Feche o abastecimento de água antes de ligar o aparelho de frio à tubagem de água de rede.

 Perigo para a saúde e risco de danos devido a água contaminada. A qualidade da água que entra deve corresponder às normas relativas à água potável existentes no país em que o aparelho de frio será operado. Ligue o aparelho de frio à água potável.

O aparelho de frio corresponde às exigências da CEI 61770 e EN 61770.

A ligação ao abastecimento de água deve ser realizada conforme os regulamentos aplicáveis no respetivo país. Da mesma forma, todos os aparelhos e dispositivos que servem para a entrada de água no aparelho de frio devem estar conforme os regulamentos nacionais aplicáveis.

Para um funcionamento adequado (taxa de fluxo, tamanho dos cubos de gelo, nível de ruído), a pressão da ligação da

água deve situar-se entre 150 kPa e 620 kPa (1,5 bar e 6,2 bar).

Se a pressão da ligação da água for superior a 620 kPa (6,2 bar), tem de ser instalada uma válvula redutora de pressão.

O cabo de ligação de água e a válvula magnética de entrada do aparelho de frio são adequados para uma pressão da ligação da água até 1000 kPa (10 bar).

Ligue a mangueira diretamente à tubagem de água de rede. Evite uma entrada de água com água parada.

Água parada na entrada de água pode fazer com que a água e os cubos de gelo fiquem com sabor. Com água potável obtém uma qualidade irrepreensível do cubo de gelo.

Utilize exclusivamente a mangueira fornecida. A mangueira não pode ser reduzida nem aumentada e também não pode ser substituída por outra mangueira.

Substitua uma mangueira danificada apenas por uma original da Miele. A mangueira compatível com alimentos pode ser obtida através da loja online Miele, nos serviços de assistência técnica da Miele ou no seu distribuidor especializado Miele.

Entre a mangueira e a ligação à água de rede deve existir uma torneira de bloqueio que, em caso de necessidade, possa interromper a entrada de água.

A torneira de bloqueio deve ficar situada em local de acesso fácil mesmo depois de o aparelho de frio estar instalado.

Instalação

Entrada de água

Certifique-se de que as uniões rosca-das estão adequadamente apertadas e estanques.

⚠ Risco de danos na mangueira. A entrada de água da torneira de bloqueio para o preparador de cubos de gelo está interrompida. Não dobrar nem danificar a mangueira.

Para a ligação à entrada de água, é necessário que a torneira de bloqueio tenha uma rosca de ligação métrica R3/4.

A válvula solenoide situa-se à direita, em baixo, na parte traseira do aparelho de frio e também possui uma rosca de ligação métrica R3/4.

– Ligar a mangueira ao aparelho de frio

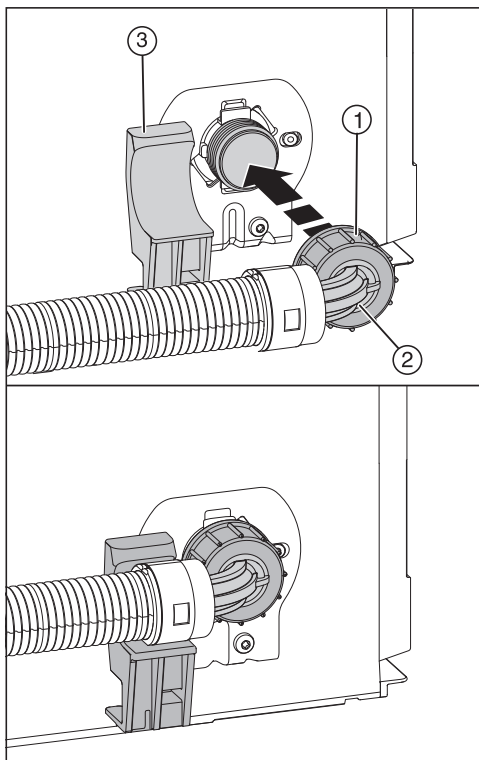

- Retire a cobertura da rosca de ligação da válvula solenoide.
- Posicione a extremidade angulada da mangueira ② horizontalmente no suporte ③ e segure na extremidade da mangueira.
- Aparafuse a porca ① manualmente na rosca até se alcançar um posicionamento seguro e fixo.

– Ligar a mangueira à torneira

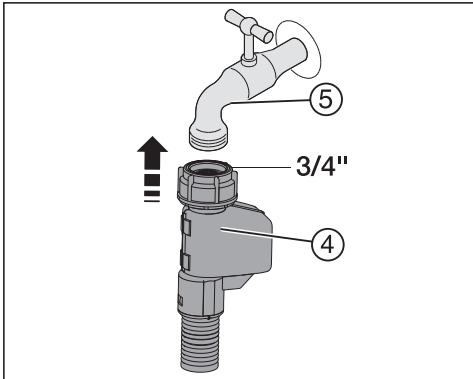

- Agora, ligue a porca ④ à torneira ⑤.

– Verificar a ligação à água da rede

Antes da montagem, verifique no nicho do móvel a ligação à água quanto a estanqueidade.

- Abra a torneira ⑤ devagar e verifique as uniões roscadas.

Instalação

Ligação elétrica

O aparelho de frio só deve ser ligado através do cabo de ligação fornecido a uma tomada com ligação à terra.

Instale o aparelho de frio de forma a que a tomada fique facilmente acessível. Se a tomada não estiver facilmente acessível, certifique-se de que na instalação está disponível um dispositivo seccionador para cada polo.

 Perigo de incêndio devido a sobreaquecimento.

O funcionamento do aparelho de frio em tomadas múltiplas e cabos de extensão pode sobrecarregar os cabos. Por motivos de segurança, não deve utilizar tomadas múltiplas ou cabos de extensão.

A instalação elétrica deve ser concebida de acordo com a VDE 0100.

Por motivos de segurança, recomendamos a utilização de um interruptor de corrente diferencial residual (RCD) do tipo  na instalação doméstica associada, para a ligação elétrica do aparelho de frio.

Um cabo de ligação à rede danificado só pode ser substituído por um cabo de ligação à rede especial do mesmo tipo (pode ser obtido no serviço de assistência técnica da Miele). Por motivos de segurança, a substituição só pode ser efetuada por um técnico qualificado ou pelo serviço de assistência técnica da Miele.

Consulte estas instruções de utilização ou a placa de características quanto aos fusíveis e à potência nominal. Compare esses dados com os da ligação elétrica no local. Em caso de dúvidas, contacte um electricista qualificado.

É possível um funcionamento temporário ou permanente num sistema de alimentação energética autossuficiente ou não-síncrono de rede (por ex., redes separadas, sistemas de reserva). O pré-requisito para o funcionamento é que o sistema de alimentação elétrica esteja em conformidade com as especificações da EN 50160 ou comparável. As medidas de proteção previstas na instalação doméstica e neste produto Miele devem também ser asseguradas na sua função e modo de funcionamento em funcionamento isolado ou em funcionamento não-síncrono ou ser substituídas por medidas equivalentes na instalação. Como descrito, por ex., na publicação atual da VDE-AR-E 2510-2.

Ligar o aparelho de frio

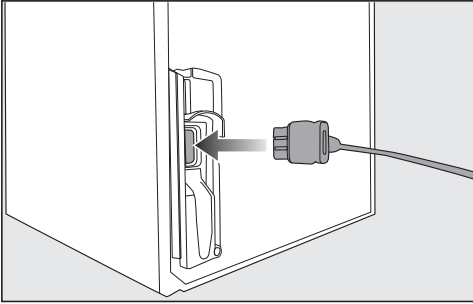

- Encaixe a ficha do aparelho na zona posterior do aparelho de frio.

Certifique-se de que a ficha do aparelho encaixa corretamente.

- Ligue a ficha do aparelho à tomada.

O aparelho de frio encontra-se, agora, ligado à corrente.

Descrição do aparelho

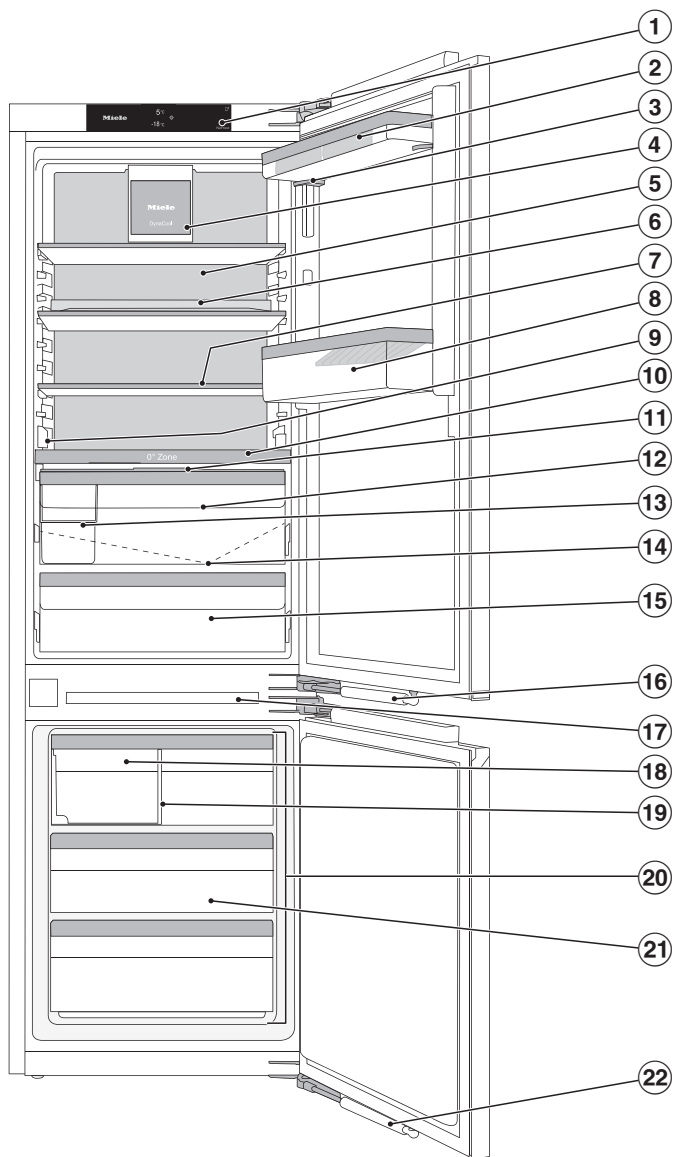

Esta figura mostra um modelo de aparelho como exemplo.

- ① Visor
- ② Suporte para ovos
Fixe o suporte para ovos na extremidade traseira da prateleira da porta.
- ③ Prateleira da porta com regulação precisa:
com a prateleira da porta carregada, personalize a altura e crie espaço para garrafas altas.
- ④ Ventilador com iluminação
- ⑤ Parede posterior seca para evitar a condensação
- ⑥ Prateleira com base rotativa (FlexiTray)
- ⑦ Prateleira com iluminação (FlexiLight 2.0)
- ⑧ Compartimento para garrafas com suporte para garrafas:
pode deslocar o suporte para garrafas para a direita ou para a esquerda e criar espaço para caixas de bebidas.
- ⑨ Espaço para um tabuleiro (ComfortSize)
- ⑩ Prato divisório com prateleira para garrafas, reservatório de água e nebulizador (humidificador):
frutas e legumes armazenados são pulverizados sempre que se a porta é aberta e também aprox. a cada 90 minutos.
- ⑪ Tampa do compartimento para regular a humidade do ar para o compartimento fresco húmido
- ⑫ Compartimento fresco húmido para fruta e legumes (zona PerfectFresh Active)
- ⑬ Caixa separadora:
guarde aqui, p. ex., alimentos sensíveis à pressão, p. ex. bagas.
- ⑭ Calha e orifício de escoamento da água de descongelação:
a condensação precipitada escorre e vaporiza automaticamente.
- ⑮ Compartimento fresco seco com baixa temperatura para alimentos que se deterioram facilmente (zona PerfectFresh Active)
- ⑯ Amortecedor do fecho da porta (SoftClose)
- ⑰ Iluminação interior do compartimento congelador
- ⑱ Preparador de cubos de gelo com cuvette de cubos de gelo integrada e iluminação
- ⑲ Gaveta de cubos de gelo com divisória deslocável
- ⑳ Compartimento congelador pode alternativamente ser usado como compartimento frigorífico adicional:
zona de temperatura variável (Freeze&Cool)
- ㉑ Gaveta
- ㉒ Amortecedor do fecho da porta (SoftClose)

Descrição do aparelho

Visor

O visor pode ficar riscado se forem utilizados objetos pontiagudos e afiados como, p. ex. lápis ou caneta.

Toque no visor apenas com os dedos.

Se os seus dedos estiverem frios, o visor poderá não reagir.



- ① Indicação da temperatura para o compartimento frigorífico
- ② Indicação de temperatura para o compartimento congelador
- ③ Tecla sensora do modo de regulação  para seleccionar diferentes funções no modo de regulação
- ④ Indicação do estado de ligação (apenas visível se a ligação em rede tiver sido configurada)
- ⑤ Indicação do modo de demonstração (apenas visível se a função modo de demonstração estiver ligada)

Compreender princípio de utilização

- Toque na área desejada/no símbolo desejado no visor inicial.
- Deslize para a esquerda ou direita através do visor até o valor desejado/o símbolo desejado ser exibido no centro.
- Para confirmar, prima a seleção desejada no visor.













O valor/símbolo selecionado acende (com algumas exceções) a cor de laranja.

- Para sair do nível de regulação, prima  ou OK.













Descrição do aparelho

Modo de regulação

Pode seleccionar diferentes funções no modo de regulação e, em parte, alterar algumas das regulações:

Símbolo	Função	Regulação de fábrica
	Ligar ou desligar a função Modo Festa (ver capítulo «Efetuar outras regulações»)	Desligado
	Ligar ou desligar a função Modo Férias (ver capítulo «Efetuar outras regulações»)	Desligado
	Ligar ou desligar o preparador de cubos de gelo (ver capítulo «Produção de cubos de gelo»)	Desligado
	Ligar ou desligar a função de bloqueio (ver capítulo «Efetuar outras regulações»)	 (Desligado)
	Desligar o aparelho de frio (ver o capítulo «Ligar e desligar o aparelho»)	
	Ligar ou desligar a função Modo Sabbat (ver capítulo «Efetuar outras regulações»)	Desligado
	Aceder à versão do modo Sabbat	—
	Alterar o período de tempo até o alarme da porta aberta soar (ver capítulo «Efetuar outras regulações»)	1:00
	Definir a zona de temperatura variável (Freeze&Cool) conforme desejado (ver capítulo «Efetuar outras regulações»)	
	O compartimento congelador está ligado. O compartimento frigorífico adicional pode ser seleccionado.	Ligado
	O compartimento frigorífico adicional está ligado. O compartimento congelador adicional pode ser seleccionado.	Desligado
	Alterar os níveis de temperatura na zona PerfectFresh Active (ver capítulo «A temperatura correta»)	5

Descrição do aparelho

	Ligar ou desligar o nebulizador (humidificador) ou regular a intensidade do mesmo (ver capítulo «Armazenar alimentos na zona PerfectFresh Active»)	Desligado
	Configurar a função Miele@home pela primeira vez, ativar e desativar a ligação Wi-Fi ou repor a configuração da rede (ver capítulo «Efetuar outras regulações»)	App
	Ligar ou desligar o som das teclas	Ligado
	Alterar o volume dos sinais sonoros e de alarme ou desligá-los completamente (ver capítulo «Efetuar outras regulações»)	Ligado /Nível 5
	Alterar a luminosidade do visor (ver capítulo «Efetuar outras regulações»)	Nível 4
	Alterar a unidade da temperatura (°Celsius ou °Fahrenheit)	°C
	Desligar a função Modo de demonstração (apenas visível quando ligada) (ver capítulo «Efetuar outras regulações»)	Desligado
	Repor as regulações de fábrica (ver capítulo «Efetuar outras regulações»)	—
	Aceder às informações (designação do modelo e número de série) sobre o seu aparelho de frio (ver capítulo «Efetuar outras regulações»)	—
	Ligar o lembrete para mudar o filtro de odores (ver capítulo «Acessórios que podem ser adquiridos posteriormente») (ver capítulo «Efetuar outras regulações»)	Desligado
	Regular a posição de limpeza da cuvette de cubos de gelo (aparece apenas quando o preparador de cubos de gelo está ligado) (consulte capítulo «Limpeza e conservação»).	—
	Ligar ou desligar o modo Limpeza (ver capítulo «Limpeza e manutenção»)	Desligado

Arrumação interior

Mudar a posição da prateleira da porta/compartimento para garrafas

Apenas mude a posição das prateleiras da porta e compartimento para garrafas se estas estiverem vazias.

- Deslize as prateleiras da porta e para compartimento para garrafas para cima e retire-as puxando para a frente.
- Coloque novamente as prateleiras da porta/compartimento para garrafas no local desejado.

Deslocar a prateleira da porta com regulação precisa

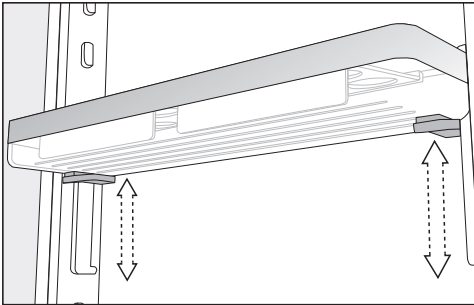

- Segure na prateleira da porta com as duas mãos, pressione as teclas cinzentas por baixo da prateleira em ambos os lados e mova-a.

Mover prateleira com regulação precisa

Apenas mude a posição das prateleiras da porta e compartimento para garrafas se estas estiverem vazias.

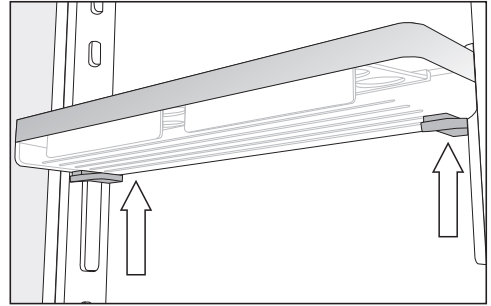

- Segure na prateleira com as duas mãos lateralmente, de modo a pressionar as teclas cinzentas por baixo da prateleira.
- Pressione as teclas cinzentas em simultâneo e desloque a prateleira para cima a partir das barras-guia.

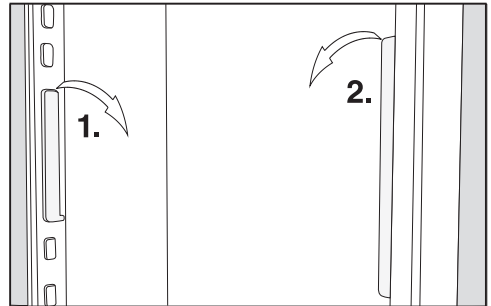

- Retire a barra-guia do entalhe e coloque-a na posição desejada.
- Desloque a segunda barra-guia numa posição paralela à primeira barra.
- Desloque a prateleira a partir de cima pelas barras-guia.

Descrição do aparelho

Alterar o posicionamento de prateleiras/prateleira com iluminação

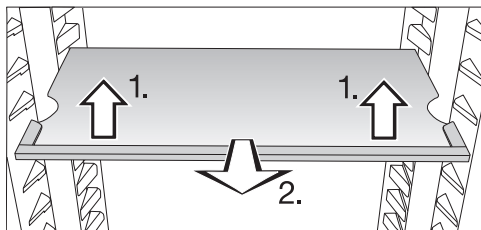

- Levante a frente da prateleira ligeiramente e puxe-a um pouco para a frente.
- Levante ligeiramente com os encaixes sobre as reentrâncias para mover a prateleira para cima e para baixo.
- Deslize a prateleira.

Certifique-se de que a prateleira com iluminação encaixa de um modo audível.

As prateleiras têm uma proteção que impede que sejam inadvertida e completamente puxadas para fora.

Utilizar a prateleira para garrafas na placa de separação

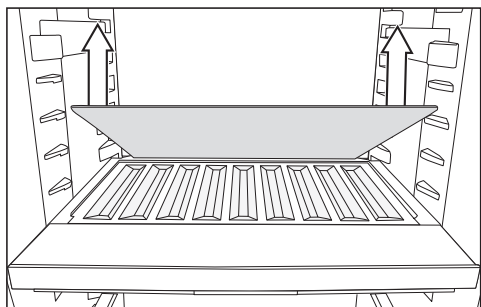

- Retire a base traseira de vidro na placa de separação e mantenha a prateleira de vidro separada.
- Insira as garrafas com o fundo virado para trás até encaixarem.

Dica: Se as garrafas saírem por cima da prateleira para garrafas, mova o compartimento para garrafas inferior na porta para cima.

Retirar e voltar a encaixar a caixa separadora

- Se pretender retirar a caixa separadora, levante-a primeiro atrás.
- Para colocar novamente a caixa separadora na gaveta, coloque primeiro a parte da frente.

Organizar a zona do congelador de modo flexível (VarioRoom)

Se pretender armazenar alimentos congelados de grandes dimensões, como, p. ex. um peru ou caça, pode retirar as gavetas superiores do congelador e as prateleiras de vidro situadas entre as gavetas do congelador. Desde modo é obtido mais volume e, por conseguinte, espaço para armazenar alimentos congelados volumosos, altos.

Alterar o posicionamento do filtro Active AirClean

O suporte do filtro Active AirClean está encaixado numa régua de proteção posterior da prateleira.

- Para alterar o posicionamento do filtro Active AirClean, puxe-o para cima retirando-o da régua de proteção.
- Retire a régua de proteção da prateleira.
- Coloque a régua de proteção na prateleira desejada.

Descrição do aparelho

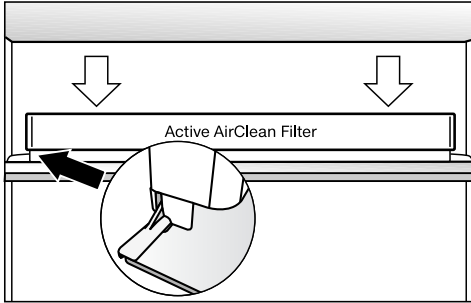

- Colocar o filtro Active AirClean sobre a régua de proteção.

Acessórios fornecidos em conjunto

Caixa de cubos de gelo

Caixa separadora

Prateleira com base rotativa (Flexi-Tray)

⚠ Risco de danos devido a carga pesada e má distribuição.

Uma carga muito pesada e mal distribuída pode provocar danos na base rotativa.

Cumpra com a capacidade de carga máxima de 8 kg. Distribua a carga uniformemente na totalidade da superfície.

A base rotativa pode ser rodada no sentido dos ponteiros do relógio em 180°, permitindo assim um acesso otimizado, mesmo aos alimentos colocados na parte de trás.

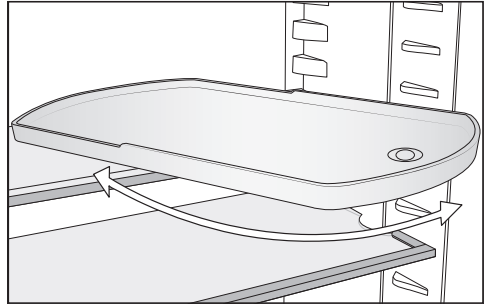

⚠ Risco de ferimentos devido a queda da prateleira de vidro.

Ao remover a prateleira, a base rotativa pode rodar para fora e a prateleira de vidro no tabuleiro pode cair e partir-se.

Para a remoção segure a base rotativa firmemente.

Pode deslocar a prateleira com base rotativa como desejar.

Prender os suportes de ovos

- Prenda os suportes de ovos no rebordo posterior da prateleira na porta do aparelho.

Descrição do aparelho

Colocar o adaptador para o tabuleiro

Os adaptadores fornecidos para o tabuleiro do forno permitem a inserção sem esforço de um tabuleiro no seu compartimento frigorífico. As dimensões máximas do tabuleiro são: largura 466 mm/ profundidade 386 mm/altura 50 mm.

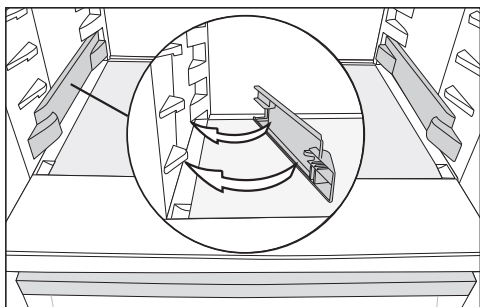

- Encaixe os adaptadores à esquerda e à direita nos suportes mais abaixo no compartimento frigorífico.
- Abra a porta do aparelho até ao batente.

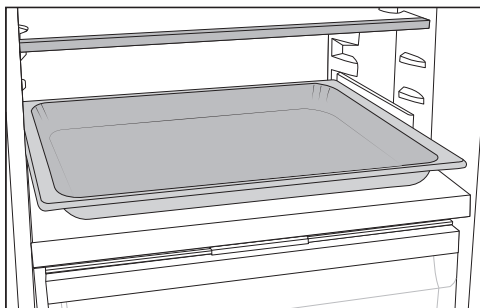

- Coloque o tabuleiro sobre os adaptadores no compartimento frigorífico e deslize-o até ao batente.

Dica: Deixe arrefecer o tabuleiro à temperatura ambiente antes de o colocar no compartimento frigorífico.

Acessórios opcionais

Na Miele encontra uma série de acessórios e produtos de limpeza adequados ao seu aparelho de frio.

Na loja online Miele, no serviço de assistência técnica da Miele ou nos distribuidores Miele pode comprar produtos especialmente concebidos para o aparelho de frio como, p. ex., produtos de manutenção e acessórios.

Podem aceder à loja online Miele através do seguinte código QR:



Ligar e desligar o aparelho

Antes da primeira utilização

- Retire todos os materiais de embalagem e as películas de proteção.
- Limpe o interior do aparelho e os acessórios.

Ligar o aparelho de frio

- Ligue o aparelho de frio à corrente elétrica, tal como descrito no capítulo «Ligação elétrica».

No visor, aparece primeiro Miele, em seguida .



Encher e colocar o reservatório de água para o nebulizador

- Encha o reservatório de água para o nebulizador com água potável fresca (ver capítulo «Armazenar alimentos na zona PerfectFresh Active», secção «Compartimento fresco húmido»).
- Coloque o reservatório de água na placa de separação entre o compartimento frigorífico e a zona PerfectFresh Active (ver capítulo «Armazenar alimentos na zona PerfectFresh Active», secção «Compartimento fresco húmido»).

Ligar aparelho de frio

- Abra a porta do aparelho.
- Toque no símbolo  no visor.

O aparelho de frio começa a refrigerar e a iluminação interior acende-se.

Logo que a temperatura de congelação regulada seja alcançada, o símbolo   apaga-se, a indicação de temperatura

do compartimento congelador fica acesa constantemente e o sinal de alarme deixa de soar.

- Se o sinal de alarme o incomodar, toque no símbolo  .

O sinal de alarme deixa de soar.



O aparelho de frio ajusta-se às temperaturas predefinidas.

Para que a temperatura seja suficientemente baixa, deixe o aparelho funcionar durante algumas horas, antes de colocar os alimentos pela primeira vez. Coloque os alimentos no aparelho de frio apenas quando for atingida a temperatura predefinida.

Coloque os alimentos no compartimento congelador só quando a temperatura no compartimento congelador estiver suficientemente baixa (mín. -18 °C).

Desligar o aparelho de frio

Só pode desligar todo o aparelho de frio no modo de regulação .

- Toque no símbolo .
- Deslize para a esquerda ou direita até o símbolo  ser apresentado no centro.
- Toque no símbolo .

A refrigeração e a iluminação interior estão desligadas.



No visor, aparece o símbolo .

Tenha em atenção: o aparelho de frio não fica desligado da rede elétrica quando o aparelho de frio é desligado.

Ligar e desligar o aparelho

Desligar o compartimento frigorífico em separado

Pode desligar o compartimento frigorífico em separado, enquanto o compartimento congelador continua em funcionamento. Isto é útil, por exemplo, nas férias.



- Toque na indicação de temperatura para o compartimento frigorífico.
- Deslize para a direita até  ser exibido no centro.
- Toque em .

A indicação da temperatura para o compartimento frigorífico apaga-se. No visor aparece .

O compartimento frigorífico está desligado.

O indicador de temperatura correspondente ao compartimento congelador continua aceso.

Voltar a ligar o compartimento frigorífico em separado

- Toque em  para a indicação de temperatura para o compartimento frigorífico.
- Toque em .

O compartimento frigorífico está de novo ligado.

Ter em atenção no caso de ausência prolongada

Se o aparelho de frio for desligado durante um longo período de tempo e não for limpo previamente, pode haver formação de bolor se a porta ficar fechada.

Efetue a limpeza do aparelho de frio.

Se não utilizar o aparelho de frio durante um longo período de tempo, então observe o seguinte:

- Desligue o aparelho de frio.
- Desligue a ficha da tomada ou desligue os fusíveis do quadro elétrico.
- Despeje o reservatório de água para o nebulizador e arrume-o limpo e seco.
- Despeje a gaveta de cubos de gelo.

 Existe um risco de danos no preparador de cubos de gelo.

Quando a entrada de água é bloqueada durante a operação e o preparador de cubos de gelo permanece em funcionamento, o tubo de entrada de água pode congelar.

Desligue o preparador de cubos de gelo se a entrada de água for interrompida (p. ex., nas férias).

- Feche a torneira de bloqueio da entrada de água.
- Para que o aparelho de frio seja suficientemente arejado e seja evitada a formação de odores, limpe-o e deixe-o aberto.

Preste atenção às duas últimas indicações se desligar o compartimento frigorífico em separado por um longo período de tempo.

Requisitos para a ligação em rede

Os seguintes requisitos são necessários para a ligação em rede:

1. Está disponível uma rede doméstica no local de instalação.
Tenha a palavra-passe do Wi-Fi pronta.
2. A app da Miele está disponível num dispositivo terminal.
3. Possui uma conta de utilizador na app da Miele.

App Miele

Pode fazer o download da app Miele a partir da Apple App Store® ou do Google Play™.



Ligar em rede pela 1.^a vez

- Toque no símbolo ⚙️.
- Deslize para a esquerda ou direita até o símbolo @ ser apresentado no centro.
- Toque no símbolo @.
- Toque no método de ligação desejado (APP ou WPS).

Após concluir o registo com sucesso surge o símbolo 📶 no visor.

Se não foi possível estabelecer a ligação, aparece o símbolo ⊗.

- Neste caso, inicie o processo novamente.
- Para sair do nível de regulação, toque no símbolo ↶.

A temperatura correta

A regulação correta da temperatura é determinante para a conservação dos alimentos. Com a diminuição da temperatura, os processos de crescimento dos microorganismos ficam mais lentos. Os alimentos não se estragam tão rapidamente.

A temperatura no aparelho de frio aumenta:

- abrindo a porta muitas vezes ou mantendo-a aberta
- quantos mais alimentos forem armazenados
- quanto menos frios estiverem os alimentos armazenados
- quanto mais elevada for a temperatura ambiente do aparelho de frio. O aparelho foi concebido para uma determinada classe climática, (temperatura ambiente), cujos limites devem ser mantidos.

...no compartimento frigorífico e na zona PerfectFresh Active

A temperatura que recomendamos para o compartimento frigorífico é de **4 °C**.

Na zona PerfectFresh Active a temperatura é regulada automaticamente e situa-se entre **0 a 3 °C**.

Distribuição automática da temperatura (DynaCool)

O aparelho liga automaticamente o ventilador, logo que o arrefecimento do compartimento frigorífico seja ligado. Desta forma, o frio é distribuído uniformemente pelo compartimento frigorífico, de forma que os alimentos armazenados sejam refrigerados com a mesma temperatura.

...no compartimento congelador

Para congelar alimentos frescos, é necessária uma temperatura de **-18 °C**. A conservação dos alimentos pode ser, assim, prolongada e a boa qualidade preservada.

Assim que a temperatura suba acima de **-10 °C**, a decomposição pelos microrganismos começa, os alimentos têm uma durabilidade menor. Por este motivo, os alimentos descongelados não devem ser congelados novamente até serem confeccionados (cozidos ou assados). Com as altas temperaturas, fica garantida a destruição da maioria dos microrganismos.

Com a temperatura constante no compartimento congelador de **-18 °C** e higiene correspondente, o tempo de armazenamento máximo dos alimentos pode ser utilizado e os restos de alimentos evitados.

Indicação de temperatura

No modo de funcionamento normal é exibida no visor a **temperatura média real no compartimento frigorífico** e a **temperatura mais alta no compartimento congelador** atualmente prevalente no aparelho de frio.

De acordo com a temperatura ambiente e regulação, pode demorar algumas horas até que a temperatura pretendida seja alcançada e indicada permanentemente.

Regular a temperatura para o compartimento frigorífico/congelador

- Toque na indicação de temperatura da zona de refrigeração cuja temperatura pretende regular.
- Deslize para a esquerda ou direita até a temperatura desejada ser exibida no centro.
- Para confirmar, prima a temperatura desejada.

A indicação de temperatura altera novamente para a temperatura real de arrefecimento e congelação que prevalece no momento no aparelho de frio.



Valores de regulação possíveis

- Compartimento frigorífico: 3 a 9 °C
- Compartimento congelador: -15 até -26 °C
- Compartimento frigorífico adicional (Freeze&Cool): -2 a 14 °C

Alterar o nível de temperatura na zona PerfectFresh Active

Na zona PerfectFresh Active, a temperatura é regulada automaticamente entre 0 e 3 °C.

No entanto, se pretender menos frio ou mais frio para, p. ex., armazenar peixe, então é possível alterar gradualmente a temperatura.

- Toque em .
- Deslize para a esquerda ou direita até  ser exibido no centro.
- Toque em .

- Deslize para a esquerda ou direita até a regulação desejada (1: temperatura mais baixa; 9: temperatura mais elevada) ser exibida no centro.
- Para confirmar, prima a regulação desejada.

A regulação de fábrica do nível de temperatura é 5.

Ao regular o nível 1 até ao nível 4, podem ser alcançadas temperaturas abaixo de 0 °C em determinadas circunstâncias. Os alimentos podem congelar.

Verifique a regulação da temperatura.

SuperCool e SuperFrost

SuperCool ❄️

Quando a função SuperCool ❄️ está ligada, a temperatura no **compartmento frigorífico** atinge rapidamente o valor mais frio (dependendo da temperatura ambiente). O aparelho de frio está a funcionar com a potência de refrigeração mínima, e a temperatura baixa. Selecione esta função se pretende arrefecer rapidamente grandes quantidades de alimentos ou bebidas.

Quando a função SuperCool ❄️ está ligada, pode haver um aumento do ruído do aparelho.

A função SuperCool ❄️ deve ser ligada **4 horas antes de colocar** os alimentos ou bebidas.

A função SuperCool ❄️ desligará automaticamente após aproximadamente 12 horas. O aparelho de frio funciona novamente com a potência de refrigeração normal.

Dica: Para economizar energia, pode desligar manualmente a função SuperCool ❄️, logo que os alimentos ou as bebidas estejam suficientemente frios.

Ligar/desligar a função SuperCool ❄️

- Toque na indicação de temperatura para o compartimento frigorífico.
- Para ligar e desligar novamente a função SuperCool, prima ❄️.

Quando a função SuperCool está **ligada**, acende ❄️ a cor-de-laranja.

- Deixe este nível de regulação tocando na indicação de temperatura.

SuperFrost ❄️

Quando a função SuperFrost ❄️ está ligada, a temperatura no **compartmento congelador** atinge rapidamente o valor mais frio (dependendo da temperatura ambiente). O aparelho de frio funciona com a maior potência de refrigeração possível e a temperatura baixa. Selecione esta função antes de congelar alimentos frescos. Assim, consegue que os alimentos congelem rapidamente, conservando o valor nutritivo, as vitaminas, o sabor e a aparência.

Quando a função SuperFrost ❄️ está ligada, pode haver um aumento do ruído do aparelho.

A função SuperFrost deve ser ligada cerca de **6 horas antes do armazenamento** dos alimentos que vão ser congelados. Se a **capacidade máxima de congelamento** tiver de ser utilizada, a função SuperFrost ❄️ **deve ser ligada 24 horas antes**.

A função SuperFrost ❄️ desliga-se automaticamente após 72 horas no máximo. O aparelho de frio funciona novamente com a potência de refrigeração normal. A duração precisa até a função se desligar depende da quantidade de alimentos frescos armazenados.

Dica: Para economizar energia, pode desligar manualmente a função SuperFrost, logo que os alimentos ou as bebidas estejam suficientemente frios.

Não necessita ligar a função SuperFrost,

- quando armazenar produtos já congelados.
- quando introduz até aproximadamente 2 kg de alimentos por dia.

Ligar/desligar a função SuperFrost ❄️

- Toque na indicação da temperatura para o compartimento congelador.
- Para ligar e desligar novamente a função SuperFrost, prima ❄️.

Quando a função SuperFrost está **ligada**, acende ❄️ a cor-de-laranja.

- Deixe este nível de regulação tocando na indicação de temperatura.

Regulações suplementares

Explicações sobre as respetivas regulações

Em seguida são descritas apenas as regulações que requerem explicações adicionais.

Enquanto se encontra no modo de regulação , o alarme de porta aberta ou outro alarme é automaticamente suprimido.



Modo Festa



Recomendamos a função modo Festa  quando pretender refrigerar ou congelar rapidamente grandes quantidades de alimentos, ou bebidas recentemente armazenadas e precisar de cubos de gelo.



Dica: Ligue a função modo Festa  aprox. 4 horas antes de colocar os alimentos ou bebidas.

Quando o modo Festa  é ligado, são ligados automaticamente:

- as funções SuperCool e SuperFrost 
- o preparador de cubos de gelo (são produzidos cubos de gelo)



O modo Festa  não pode ser ligado se o compartimento frigorífico estiver desligado ou o modo Férias  estiver ligado.

Se o compartimento congelador for utilizado como compartimento frigorífico  adicional, o modo Festa  permanece ativado no compartimento frigorífico superior. A SuperFrost  e o preparador de cubos de gelo são desativados automaticamente.

A função modo Festa  desliga-se automaticamente ao fim de aprox. 24 horas. No entanto, pode sempre desligar previamente a função modo Festa .



Modo Férias

A função modo Férias  é recomendada se, p. ex., durante o período de férias, não pretender desligar o compartimento frigorífico completamente ou não necessitar de uma potência de refrigeração elevada.

Um modo Férias  ligado é exibido no ecrã inicial. Pode ser desligado através do ecrã inicial, bem como do modo de regulação .

O compartimento frigorífico fica regulado com uma temperatura de 15 °C, enquanto que na zona PerfectFresh Active fica regulada automaticamente uma temperatura de 9 a 12 °C. O compartimento frigorífico pode, assim, permanecer ligado economizando energia.

O compartimento congelador permanece ligado na temperatura anteriormente definida.

Se o compartimento congelador for utilizado como compartimento frigorífico  adicional, o modo Férias  permanece ativado no compartimento frigorífico superior. A SuperFrost  e o preparador de cubos de gelo são desativados automaticamente.

Com esta temperatura intermédia no compartimento frigorífico, os alimentos que não se deterioram facilmente podem ficar durante algum tempo no aparelho de frio. O consumo de energia é inferior ao consumo no modo de funcionamento normal.

Da mesma forma, não há formação de odores ou crescimento de fungos, como pode acontecer num compartimento frigorífico desligado, cuja porta do aparelho tenha sido fechada.



 Perigo para a saúde devido ao consumo de alimentos estragados. Com uma temperatura a longo prazo acima de 4 °C, o prazo de validade e a qualidade dos alimentos no compartimento frigorífico podem ser comprometidos.

Ligue a função modo Férias  apenas por um tempo limitado.

Durante este tempo não deve armazenar alimentos sensíveis ou que se deterioram facilmente como fruta, legumes, peixe, carne e produtos lácteos.

Ligar a função de bloqueio /

A função de bloqueio ligada protege contra um desligamento involuntário do aparelho de frio e contra ajustes indesejados por pessoas não autorizadas, p. ex. crianças.

- Toque em .
- Deslize para a esquerda ou direita até  ser exibido no centro.

- Toque em .

Quando a função de bloqueio está ligada acende  a cor-de-laranja.

- Feche a porta do aparelho. Apenas então a função de bloqueio  está ativa.

Desativar a função de bloqueio / por um curto período de tempo:

Se, por exemplo, quiser ajustar a temperatura pode desativar a função de bloqueio por um curto período de tempo:





- Toque na indicação de temperatura da zona de refrigeração cuja temperatura pretende ajustar.
- Toque durante aprox. 6 segundos .

A indicação salta para a regulação de temperatura.

- Efetue então as regulações desejadas.

Ao fechar a porta do aparelho, a função de bloqueio  é novamente ativada.

Desligar totalmente a função de bloqueio /

- Toque em .
- Toque durante aprox. 6 segundos .
- Deslize para a esquerda ou direita até  ser exibido no centro.
- Toque em .

Quando a função de bloqueio está desligada acende .

Modo Sabbat

Para apoiar práticas religiosas, o aparelho de frio dispõe do modo Sabbat.

Um modo Sabbat  ligado é exibido primeiro no visor inicial.

Após 3 segundos o visor apaga-se.

Regulações suplementares

Enquanto o modo Sabbat  está ligado não é possível efetuar regulações no seu aparelho de frio.



Certifique-se de que as portas do aparelho estão bem fechadas, uma vez que os avisos visuais e acústicos estão desligados.

A função modo Sabbat  desliga-se automaticamente ao fim de aprox. 80 horas.

Quando o modo Sabbat está ligado  são desativados:

- a iluminação interior com a porta do aparelho aberta
- todos os sinais acústicos e óticos
- a indicação de temperatura
- uma ligação por Wi-Fi ativa

Todas as outras funções anteriormente ligadas permanecem ativadas.

 Perigo para a saúde devido ao consumo de alimentos estragados. Uma vez que uma possível falha de energia elétrica durante o modo Sabbat  não é indicada, os alimentos podem ficar expostos a temperaturas elevadas por algum tempo. A conservação dos alimentos é, assim, reduzida.

Se, durante o modo Sabbat , ocorrer uma falha de energia elétrica, verificar a qualidade dos alimentos.

Desligar o modo Sabbat

- Toque no visor preto.

Aparece .

- Toque em .

 acende a cor-de-laranja.

- No modo de regulação  toque no símbolo .

Quando o modo Sabbat está desligado, o símbolo  acende a branco.

Alterar o período de tempo até o alarme de porta aberta soar

Pode definir a rapidez com que o alarme de porta aberta deve soar após abrir a porta de um aparelho.

- Toque em .



- Deslize para a esquerda ou direita até  ser exibido no centro.

- Toque em .

- Deslize para a esquerda ou direita até o período de tempo entre 30 segundos e 3 minutos: 30 segundos ser exibido no centro.

- Para confirmar, prima a regulação desejada.

Zona de temperatura variável (Freeze&Cool)



A zona de temperatura variável permite-lhe usar o compartimento congelador  em alternativa como compartimento frigorífico .



Duração até atingir a temperatura regulada

Temperatura real na zona	Alteração da temperatura para	Duração (h)
-18 °C	0 °C	> 8
-18 °C	8 °C	> 12
8 °C	14 °C	> 6
14 °C	-18 °C	> 4

Regulações suplementares

Também é possível efetuar a seleção da zona de temperatura desejada mesmo se o compartimento frigorífico superior tiver sido desligado em separado.

Se o compartimento congelador  ou o compartimento frigorífico adicional  estiverem ligados, vê



- na indicação de temperatura inferior o intervalo de temperaturas:
 - 15 até -26 °C: compartimento congelador
 - 2 até 14 °C: compartimento frigorífico adicional
- no modo de regulação :
 -  acende em branco: compartimento congelador
 -  acende em cor de laranja: compartimento frigorífico adicional

Mudar de compartimento congelador para compartimento frigorífico adicional

A temperatura é regulável de -2 °C até 14 °C.

Tenha em conta que os alimentos congelados previamente armazenados são retirados.



Se o compartimento congelador for usado como compartimento frigorífico adicional ,

- a função SuperFrost  é automaticamente desativada.
- o modo Férias  e o modo Festa  ficam ativos no compartimento frigorífico superior.

 Perigo para a saúde devido ao consumo de alimentos estragados.



Se a temperatura for superior a -18 °C durante um longo período de tempo, os alimentos congelados podem descongelar. A conservação dos alimentos é, assim, reduzida.

Verifique se os alimentos se descongelaram. Neste caso, consuma estes alimentos tão rápido quanto possível ou processe-os (cozidos ou assados) antes de os voltar a congelar.

- Toque em .
- Deslize para a esquerda ou direita até  ser exibido no centro.
- Toque em .

No visor aparece a amarelo .

- Confirme a seleção com OK.

O símbolo  acende em cor de laranja no modo de regulação .

A temperatura predefinida de -2 °C é definida.

Pode descobrir qual o intervalo de temperatura ideal para armazenar alimentos no capítulo «Armazenar alimentos no compartimento frigorífico adicional».



Mudar de compartimento frigorífico adicional para compartimento congelador

A temperatura é regulável de -15 °C até -26 °C.

Tenha em conta que os alimentos refrigerados previamente armazenados são retirados.

Regulações suplementares

Coloque os alimentos no compartimento congelador só quando a temperatura no compartimento congelador estiver suficientemente baixa (mín. -18 °C).

- Toque em .
- Deslize para a esquerda ou direita até  ser exibido no centro.

- Toque em .

No visor aparece a amarelo .

- Confirme a seleção com OK.

O símbolo  acende em branco no modo de regulação .

- Para sair do nível de regulação, prima  ou OK.

- Toque na indicação de temperatura do compartimento congelador.

A temperatura predefinida de -15 °C é definida.

- Deslize para a direita até -18 °C ser exibido no centro.

- Para confirmar, prima a temperatura desejada.

A indicação de temperatura altera novamente para a temperatura real de congelação que prevalece no momento no aparelho de frio.

Ligação em rede

O seu aparelho de frio está equipado com um módulo Wi-Fi integrado. O módulo Wi-Fi permite a ligação à sua rede doméstica e a utilização da app da Miele no seu dispositivo terminal.

Se o seu aparelho de frio tiver sido ligado uma vez por Wi-Fi, a ligação é restabelecida automaticamente sempre que o ligar novamente.

Garanta que o sinal da sua rede Wi-Fi é suficientemente forte no local de instalação do aparelho de frio.

A integração do aparelho de frio na sua rede Wi-Fi aumenta o consumo de energia, mesmo quando o aparelho está desligado.

Smart Extras através da app da Miele*



Com a ligação em rede através da app da Miele tem acesso a inúmeros Smart Extras, incluindo:

- Consultar informações de estado
- Utilizar funções adicionais úteis
- Manter o aparelho de frio atualizado no mais recente estado de desenvolvimento da Miele através de atualizações de software

Para saber mais detalhes sobre os Smart Extras, consulte o website da Miele, a Apple App Store® ou a Google Play Store™.

* Oferta digital adicional da Miele & Cie. KG O conjunto de funções pode variar consoante o modelo e país. Os Termos e Condições Gerais e a Política de Privacidade para os produtos e serviços digitais da Miele na app da Miele são aceites, a Miele reserva-se o direito de alterar ou descontinuar as ofertas digitais a qualquer momento.

Ligar em rede pela 1.ª vez

- Toque no símbolo .
- Deslize para a esquerda ou direita até o símbolo  ser apresentado no centro.
- Toque no símbolo .





- Toque no método de ligação desejado (APP ou WPS).

Após concluir o registo com sucesso surge o símbolo  no visor.

Se não foi possível estabelecer a ligação, aparece o símbolo .

- Neste caso, inicie o processo novamente.
- Para sair do nível de regulação, toque no símbolo .





Desativar a ligação Wi-Fi

- Toque no símbolo .
- Deslize para a esquerda ou direita até o símbolo  ser apresentado no centro.
- Toque no símbolo .
- Para desativar a ligação Wi-Fi, toque no símbolo .

Aparece o símbolo .

- Para sair do nível de regulação, toque no símbolo .

Ativar a ligação Wi-Fi







- Toque no símbolo .
- Deslize para a esquerda ou direita até o símbolo  ser apresentado no centro.
- Toque no símbolo .
- Para ativar a ligação Wi-Fi toque no símbolo .

Aparece o símbolo .

- Para sair do nível de regulação, toque no símbolo .

Se a ligação Wi-Fi estiver ativa, acende-se o símbolo  no visor.

Repor a configuração da rede

- Toque no símbolo .
- Deslize para a esquerda ou direita até o símbolo  ser apresentado no centro.
- Toque no símbolo .
- Deslize para a direita até o símbolo  ser apresentado no centro.
- Toque no símbolo .
- Toque no símbolo .
- Para sair do nível de regulação, toque no símbolo .



Todas as regulações efetuadas e os valores inseridos para Miele@home serão repostos.

A ligação Wi-Fi foi desativada, o símbolo  apaga-se no ecrã inicial.

Reponha a configuração de rede se eliminar o seu aparelho de frio, se o vender ou se colocar em funcionamento um aparelho usado. Todos os dados pessoais foram removidos do aparelho de frio. Além disso, um proprietário anterior já não poderá aceder ao aparelho de frio.

Alterar o volume dos sinais sonoros e de alarme /

Pode alterar o volume dos sinais sonoros e de alarme (p. ex. num alarme de porta aberta ou numa indicação de erro). Caso se sinta incomodado, pode desligar os sinais sonoros e de alarme.

- Toque em .
- Deslize para a esquerda ou direita até  ser exibido no centro.
- Toque em .



Regulações suplementares

- Selecionar o volume desejado deslizando para a esquerda ou direita na barra de segmentos.
- Confirme o volume desejado tocando na barra de segmentos.

Se os sinais sonoros e de alarme estiverem desligados, surge .

Alterar a luminosidade do visor





Pode ajustar a luminosidade do visor para se adaptar às condições de iluminação do seu ambiente.

- Toque em .
- Deslize para a esquerda ou direita até  ser exibido no centro.
- Toque em .
- Selecionar o nível de luminosidade desejado deslizando para a esquerda ou direita na barra de segmentos.
- Confirme o nível de luminosidade desejado tocando na barra de segmentos.

Desativar o modo de demonstração

O modo de demonstração  possibilita a demonstração de funcionamento do aparelho de frio sem que o arrefecimento esteja ligado. Esta regulação não é necessária para utilização a nível particular.



Se o modo de demonstração tiver sido ligado, é exibido  no visor inicial.

- Toque em .
- Toque em .
- Deslize para a esquerda ou direita até  ser exibido no centro.
- Toque em .

Depois de o modo de demonstração  ser desligado, o aparelho de frio desliga e tem de ser ligado novamente.

Repor as regulações de fábrica

Todas as regulações de fábrica do aparelho de frio são repostas (para saber mais sobre as regulações, consulte o capítulo «Descrição do aparelho»).

- Toque em .
- Deslize para a esquerda ou direita até  ser exibido no centro.

- Toque em .

Aparece .

- Toque em OK.

O aparelho de frio desliga e tem de ser ligado novamente.

Informações

No visor aparecem os dados sobre o aparelho (designação do modelo e número de série).

Tenha estes dados do aparelho à disposição:

- para integrar o aparelho de frio na sua rede Wi-Fi (ver capítulo «Efetuar outras regulações», secção «Miele@home») (dependendo do modelo).
- para informar o serviço de assistência técnica sobre a avaria (consulte o capítulo «Serviço de assistência técnica»).
- para a consulta de informações na base de dados EPREL (ver capítulo «Serviço de assistência técnica»).

Indicador de substituição do filtro de odores 🌐

Após inserir o filtro de odores (acessório opcional), o indicador de substituição 🌐 do filtro de odores deve ser primeiro ativado no modo de regulação ⚙️.

O indicador de substituição do filtro de odores 🌐 lembra-o a cada 6 meses que é necessário substituir o filtro de odores (consulte o capítulo «Limpeza e manutenção», secção «Substituir o filtro de odores»).

Modo de limpeza 🧼

O modo de limpeza 🧼 facilita a limpeza da zona de refrigeração (consulte o capítulo «Limpeza e manutenção»). A iluminação interior mantém-se ligada, apesar de o compartimento de refrigeração estar desligado. O sinal acústico e o ótico também estão desligados.

Quando o modo Limpeza está ligado, 🧼 é exibido no visor de início.

Após a limpeza, o modo de limpeza deve 🧼 ser desligado. Se a porta do aparelho estiver fechada durante mais de 10 minutos, o modo de limpeza 🧼 desliga-se automaticamente.

Alarme de temperatura e de porta aberta

 Perigo para a saúde devido ao consumo de alimentos estragados. Se a temperatura for superior a -18 °C durante um longo período de tempo, os alimentos congelados podem descongelar. A conservação dos alimentos é, assim, reduzida. Verifique se os alimentos se descongelaram. Neste caso, consuma estes alimentos tão rápido quanto possível ou processe-os (cozidos ou assados) antes de os voltar a congelar.

Alarme de temperatura

O aparelho de frio está equipado com um alarme de temperatura para que a temperatura no compartimento congelador seja facilmente detetada.

Se a temperatura do compartimento congelador atingir um limite de temperatura demasiado quente, na indicação de temperatura do compartimento congelador o símbolo  acende a vermelho.

Adicionalmente, soa um sinal de alarme até que a situação termine ou o sinal de alarme seja desligado atempadamente. O momento em que o aparelho de frio deteta um intervalo de temperatura muito quente depende da temperatura regulada.

O sinal sonoro e ótico é eventualmente acionado nas seguintes situações:

- Liga o aparelho de frio e de imediato a temperatura numa das zonas fica muito diferente da temperatura selecionada.
- Arruma e remove alimentos congelados, deixando entrar demasiado ar quente.
- Congela uma grande quantidade de alimentos.
- Congela alimentos frescos quentes.
- Ocorreu uma falha na energia elétrica.
- O aparelho de frio tem uma anomalia.

Antes de desligar o alarme de temperatura, a causa do alarme de temperatura deve ser determinada e corrigida.

Se o sinal de alarme o incomodar, pode desligá-lo mais cedo.

■ Toque em .

A mensagem de alarme foi confirmada:  apaga-se e o sinal de alarme desliga.

No visor, aparece o ecrã inicial: no indicador de temperatura do frigorífico aparece, durante aprox. 1 minuto, com luz intermitente, a temperatura menos fria que existiu até agora. Por fim, a temperatura do compartimento congelador surge na indicação de temperatura.

Alarme da porta

O aparelho de frio está equipado com um alarme da porta, para evitar perda de energia caso a porta fique aberta e para proteger os alimentos armazenados do calor.

Se uma porta do aparelho estiver aberta durante muito tempo, a respetiva indicação de temperatura acenderá a amarelo. Além disso, é emitido um sinal de alarme e a iluminação interior acende-se intermitentemente.

O período de tempo até o alarme da porta soar pode ser alterado (consulte o capítulo «Efetuar outras regulações»).

O sinal acústico do alarme da porta pode ser desligado (consulte o capítulo «Efetuar outras regulações»).

O sinal de alarme deixa de soar assim que a porta do aparelho for fechada e apaga-se no visor.

Desligar o alarme da porta mais cedo

■ Toque no símbolo .

O sinal de alarme deixa de soar, o símbolo apaga-se e a iluminação interior acende-se constantemente.

Se a porta do aparelho não for fechada, o alarme da porta repete-se após cerca de 1 minuto.

Armazenar alimentos no compartimento frigorífico

 Risco de explosão devido a mistura de gases inflamáveis.

As misturas de gases inflamáveis podem inflamar-se devido a componentes elétricos.

Não guarde no aparelho de frio materiais explosivos ou qualquer outro produto que contenha gás propulsor inflamável (como, p. ex., latas de spray). As latas de spray correspondentes são reconhecíveis pelo rótulo impresso ou por um símbolo de chama. Gases eventualmente existentes podem inflamar-se devido a componentes elétricos.

 Risco de danos devido a alimentos com gordura e óleo.

Se armazenar gordura ou azeite no aparelho de frio ou nos compartimentos da porta, deve verificar se os recipientes estão corretamente fechados. A gordura ou o azeite pode provocar fissuras no revestimento.

Certifique-se de que o óleo ou a gordura vertidos não entram em contacto com as partes de plástico do aparelho de frio.

Se a circulação de ar não for suficiente, a capacidade de refrigeração é reduzida e o consumo de energia aumenta.

Armazene os alimentos de forma que o ar possa circular bem entre eles.

Não tape o ventilador situado na parede posterior.

Várias zonas de refrigeração

Devido à circulação natural do ar, existem temperaturas diferentes no compartimento frigorífico.

O ar frio e pesado desce para a parte inferior do compartimento frigorífico. Utilize as zonas com temperaturas diferentes para arrumar os alimentos adequadamente.

Trata-se de um aparelho de frio com distribuição automática da temperatura (DynaCool). O aparelho de frio liga automaticamente o ventilador assim que é ligado o arrefecimento do compartimento frigorífico. Isto significa que o frio é distribuído uniformemente no compartimento frigorífico e que as diferentes zonas de frio são menos pronunciadas. Assim, todos os alimentos armazenados são arrefecidos aproximadamente com a mesma temperatura.

Zona menos fria

A zona menos fria no compartimento frigorífico situa-se em cima na zona frontal e na porta. Utilize essa zona para guardar a manteiga por exemplo, para que seja fácil de barrar ou para o queijo, para que não perca o aroma.

Zona mais fria

A zona mais fria no compartimento frigorífico está situada imediatamente por cima da placa de separação entre a zona PerfectFresh Active e a parede posterior. No entanto, prevalecem temperaturas ainda mais baixas nos compartimentos da zona PerfectFresh Active.

Uma regulação da temperatura de 4 °C e uma higiene apropriada atrasa a multiplicação de bactérias, p. ex. Salmonella e Listeria, que podem causar intoxicações alimentares graves.

Armazenar alimentos no compartimento frigorífico

Portanto, utilize estas zonas no compartimento frigorífico e na zona PerfectFresh Active para todos os alimentos delicados e facilmente perecíveis, como p. ex.:

- peixe, carne, aves
- produtos de charcutaria, alimentos pré-confeccionados
- alimentos/produtos de pastelaria com ovos ou natas
- massa fresca, massa para bolos, pizzas ou quiches
- queijo e outros produtos à base de leite cru
- húmus, pasta para barrar de legumes, substitutos vegetais de queijo creme
- legumes preparados embalados em película
- todos os alimentos frescos em geral (cuja data de validade se refira a uma temperatura de conservação mínima de 4 °C)

Não adequado para o compartimento frigorífico

Nem todos os alimentos são adequados para serem armazenados a temperaturas inferiores a 5 °C, porque são sensíveis ao frio.

Destes alimentos sensíveis ao frio fazem parte, entre outros:

- ananás, abacate, banana, romã, manga, melão, papaia, maracujá, citrinos (como limão, laranja, tangerina, toranja);
- fruta que deve amadurecer;
- beringela, pepino, batata, pimento, tomate, curgete;
- queijo duro (como parmesão).

Dica: A zona de temperatura variável permite-lhe usar o compartimento congelador em alternativa como compartimento frigorífico adicional. Estes alimentos podem ser armazenados idealmente no intervalo de temperaturas de 8 °C a 14 °C (consulte o capítulo «Armazenar alimentos no compartimento frigorífico adicional», secção «Intervalo de temperaturas de 8 °C a 14 °C»).

Armazenar os alimentos embalados ou sem estarem embalados?

Guarde os alimentos embalados ou bem tapados no compartimento frigorífico (há exceções na zona PerfectFresh Active).

Deste modo, evita a absorção de odores estranhos, a secagem dos alimentos ou até a transmissão de quaisquer germes que possam estar presentes. Isto é particularmente importante ao armazenar alimentos de origem animal. Certifique-se de que especialmente alimentos como carne e peixe crus não entrem em contacto com outros alimentos.

Com a temperatura de armazenamento regulada corretamente e higiene correspondente, o prazo de conservação dos alimentos pode ser aumentado significativamente. Evita-se deitar alimentos para o lixo.



Armazenar alimentos na zona PerfectFresh Active

Zona PerfectFresh Active

A zona PerfectFresh Active cumpre a exigência de um compartimento de frio, de acordo com a norma DIN EN 62552:2025.

Na zona PerfectFresh Active existem condições de armazenamento ideais para frutas, legumes, carne, peixe e produtos lácteos. Os alimentos permanecem frescos durante muito mais tempo, o sabor e as vitaminas mantêm-se.

Na zona PerfectFresh Active, a temperatura é regulada automaticamente situando-se entre 0 e 3 °C. Trata-se de temperaturas mais baixas do que as existentes num compartimento frigorífico convencional, mas para alimentos não sensíveis ao frio esta é, no entanto, a temperatura de armazenamento ideal.

Além disso, a humidade do ar contida na zona PerfectFresh Active pode ser regulada de forma a que corresponda à humidade dos alimentos armazenados. Quando o nebulizador  está ligado, as frutas e vegetais armazenados são borrifados com vapor de água. O nebulizador  liga-se aproximadamente a cada 90 minutos e com cada abertura da porta. O aumento da humidade do ar faz com que os alimentos retenham a sua própria humidade e não sequem tão rapidamente.

O bom estado de conservação dos alimentos ao serem adquiridos é essencial para um bom armazenamento.

Retire os alimentos da zona PerfectFresh Active aproximadamente 30 a 60 minutos antes de serem consumidos. Só à temperatura ambiente é que o aroma e o sabor se desenvolvem.

Compartimento fresco húmido

 |      |   

No **compartimento fresco húmido** prevalece uma temperatura de 0 a 3 °C e, de acordo com o posicionamento da tampa do compartimento, a humidade do ar não aumenta δ ou aumenta $\delta\delta\delta$.

Humidade do ar não aumentada δ

Nesta regulação δ , o compartimento fresco húmido torna-se fresco seco (consulte a secção «Compartimento fresco seco»).

Humidade do ar aumentada $\delta\delta\delta$

Nesta regulação, o compartimento é adequado como compartimento fresco húmido para armazenar fruta e legumes.

Com um aumento da humidade do ar no compartimento fresco húmido pode haver formação de água condensada.

Se, na sua opinião, se tiver formado demasiada água condensada e os alimentos forem afetados, aja como se segue:

Remova a água condensada com um pano de limpeza.

Abra a tampa do compartimento seleccionando a posição «Humidade do ar não aumentada δ ».

Desligue o humidificador .

Armazenar alimentos na zona PerfectFresh Active

Selecionar humidade do ar aumentada ∞∞∞

∞∞∞

Com esta regulação ∞∞∞ o nebulizador ☼ deveria estar ligado.

Com o nebulizador ☼ ligado, o consumo de energia aumenta ligeiramente. Adicionalmente, pode haver um aumento do ruído do aparelho.

- Toque em ⚙.
- Deslize para a esquerda ou direita até ☼ ser exibido no centro.
- Toque em ☼.
- Deslize para a esquerda até a intensidade desejada do nebulizador (1: humificação baixa; 3: humificação máxima) ser exibida no centro.
- Para confirmar, prima a regulação desejada.

O símbolo ☼ acende a cor de laranja.

- Abra a gaveta do compartimento fresco húmido.

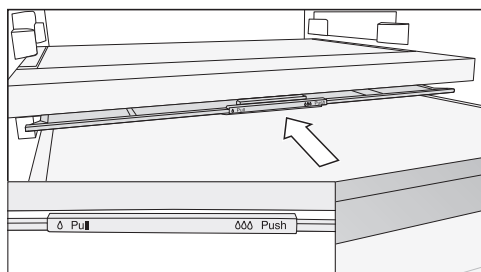

- Empurre a tampa do compartimento até ao batente para trás.

A tampa do compartimento está fechada e a humidade do ar permanece no compartimento ∞∞∞.

Selecionar humidade do ar não aumentada ∆

Com esta regulação ∆ o nebulizador ☼ deveria estar desligado.

- Toque em ⚙.
 - Deslize para a esquerda ou direita até ☼ ser exibido no centro.
 - Toque em ☼.
 - Deslize para a direita e toque em ⏻.
- O símbolo ☼ acende a branco.
- Abra a gaveta do compartimento fresco húmido.

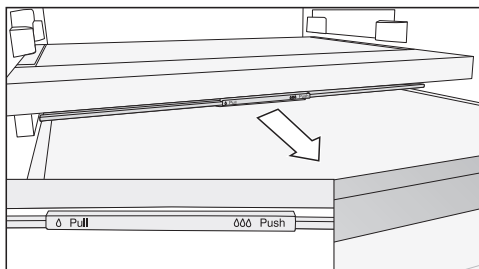

- Puxe a tampa do compartimento até ao batente para a frente.

A tampa do compartimento está aberta e a humidade do ar diminui ∆.

Se os alimentos sobressaírem para além da borda da gaveta, a posição da tampa do compartimento pode ser alterada ao empurrar a gaveta, fechando-a.

Ao encher a gaveta, certifique-se de que os alimentos não batem contra a tampa do compartimento por baixo.

Armazenar alimentos na zona PerfectFresh Active

Nebulizador (humidificador ☁)

Com o nebulizador ☁ ligado, a fruta e vegetais armazenados no compartimento fresco húmido são borrifados com água com cada abertura da porta, bem como aproximadamente a cada 90 minutos. O vapor de água garante uma humidade adicional no compartimento fresco húmido.

O nebulizador e o reservatório de água que lhe pertence encontram-se na placa de separação entre o compartimento frigorífico e a zona PerfectFresh Active.

Antes de ligar o nebulizador (ver capítulo «Efetuar outras regulações») tenha em atenção o seguinte:

- O reservatório de água está limpo, tem água e está encaixado.
- A tampa do compartimento do compartimento fresco húmido está fechada (regulação ∆∆).

A água no reservatório de água chega para aproximadamente 4 meses.

Se o nebulizador deixar de produzir vapor de água, enchar novamente o reservatório de água.

⚠ Risco de danos devido a enchimento inadequado.

Líquidos que contenham açúcar podem fazer com que o nebulizador deixe de funcionar.

Encha o reservatório de água exclusivamente com água potável fresca.

⚠ Perigo para a saúde devido a água contaminada.

A utilização de água contaminada pode levar a envenenamentos.

Encha o reservatório de água exclusivamente com água potável fresca.

⚠ Perigo para a saúde devido a água contaminada com germes. A água que fica no reservatório de água por um longo período de tempo pode estar contaminada com germes e colocar em risco a sua saúde.

Se o aparelho de frio, o compartimento frigorífico ou o nebulizador tiver estado sem funcionar durante mais de 2 dias, limpe o reservatório de água e encha-o com água potável fresca.

Se o modo Férias ☀ tiver estado ligado durante mais de 2 semanas, limpe o reservatório de água e encha-o com água potável fresca.

Encher o reservatório de água para o nebulizador

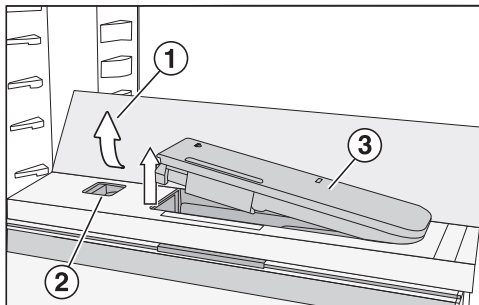

- Pressione as arestas traseiras exteriores da prateleira de vidro ①.

A prateleira de vidro dobra-se para cima na parte da frente.

- Eleve a prateleira de vidro e dobre-a para trás.

A prateleira de vidro está na vertical.

- Pressione o deslizante ② para a esquerda.

O reservatório de água ③ salta da depressão.

Armazenar alimentos na zona PerfectFresh Active

- Remova o reservatório de água e encha-o até à marcação água potável.
- Volte a encaixar o reservatório de água.
- Dobre a prateleira de vidro ① para baixo.

Compartimento fresco seco



No **compartimento fresco seco** prevalece uma temperatura de 0 a 3 °C, a humidade do ar não aumenta ∆.

O compartimento fresco seco é especialmente adequado para armazenar alimentos que se deterioram facilmente como:

- peixe fresco, crustáceos
- carne, aves, charcutaria
- saladas prontas a comer
- produtos lácteos como leite, iogurte, queijo, natas, requeijão, etc.
- produtos de origem vegetal como tofu, bebida de aveia, húmus, creme vegetal, substitutos de carne e queijo, etc.
- Além disso, aqui pode armazenar alimentos de toda a espécie, desde que estejam embalados.

Tenha em atenção que os alimentos ricos em proteínas se deterioram mais rapidamente.

Ou seja, os crustáceos deterioram-se mais rapidamente do que, p. ex., o peixe, e o peixe deteriora-se mais rapidamente do que a carne.



Armazene estes alimentos, por motivos de higiene, só **tapados ou embalados**.

Armazenar alimentos na zona PerfectFresh Active



Siga mais uma vez as dicas seguintes se não estiver satisfeito com os resultados de armazenamento dos alimentos (os alimentos, p. ex., ao fim de um curto período de armazenamento, ficam moles ou murchos):

- Armazene apenas alimentos frescos. O estado de armazenamento dos alimentos é decisivo para o resultado de frescura.
- Limpe os compartimentos na zona PerfectFresh Active antes de armazenar os alimentos.
- Escorra os alimentos muito húmidos antes de os armazenar.
- Não guarde alimentos sensíveis ao frio na zona PerfectFresh Active (consulte o capítulo «Armazenar alimentos no compartimento frigorífico», secção «Não adequado para o compartimento frigorífico»).
- Para armazenar os alimentos escolha o compartimento PerfectFresh Active correto, assim como a posição correta da tampa do compartimento (humidade de ar não aumentada Δ ou humidade do ar aumentada $\Delta\Delta$).
- Uma humidade do ar aumentada $\Delta\Delta\Delta$ no compartimento fresco húmido é alcançada só com a humidade contida nos alimentos armazenados, se os armazenar sem estarem embalados. Quanto mais alimentos forem armazenados no compartimento, mais elevada é a humidade.
- Não encha em demasia os compartimentos.
- Se com a definição $\Delta\Delta\Delta$, na sua opinião, se tiver formado demasiada água de condensação e os alimentos forem afetados:
 - Remova a água de condensação com um pano.
 - Insira uma grelha ou similar para que a humidade em excesso possa escoar.
 - Abra a tampa do compartimento selecionando a posição «Humidade do ar não aumentada Δ » e desligando o nebulizador .
- No caso de pouca humidade apesar da regulação $\Delta\Delta\Delta$, deve embalar os alimentos em embalagens hermeticamente fechadas.
- Caso perceçione uma temperatura demasiado elevada ou baixa na zona PerfectFresh Active, tente primeiro regular a mesma através do compartimento frigorífico, alterando aí ligeiramente a temperatura em 1 a 2 °C. A temperatura deve ser aumentada logo que se formem cristais de gelo na base dos compartimentos PerfectFresh Active, para que os alimentos não se deterioreem devido ao excesso de frio.
- Se a alteração da temperatura no compartimento frigorífico não for suficiente, altere a temperatura na zona PerfectFresh Active (consulte o capítulo «A temperatura correta»).

Armazenar alimentos no compartimento frigorífico adicional

A zona de temperatura variável permite-lhe usar o compartimento congelador  em alternativa como compartimento frigorífico .

Pode ainda refrigerar grandes quantidades de alimentos ou bebidas frescas como, p. ex., para um churrasco ou nos meses de verão.

O compartimento frigorífico adicional  é ligado no modo de regulação  (ver capítulo «Efetuar outras regulações», secção «Zona de temperatura variável (Freeze&Cool)»).

Dependendo dos alimentos a armazenar, pode ser seleccionada uma temperatura ajustável de -2 °C até 14 °C:

Intervalo de temperaturas de 8 °C a 14 °C

Este intervalo de temperaturas corresponde às temperaturas encontradas numa cave.

- legumes não embalados sensíveis ao frio tais como batatas, cebolas, beringelas, pepinos, pimentos, tomates, curgetes
- frutas não embaladas sensíveis ao frio tais como ananás, abacates, bananas, romãs, mangas, melões, papaias, maracujás, citrinos (como limões, laranjas, tangerinas, toranjas)
- legumes e frutas tais como tomates, peras, nectarinas, kiwis, ameixas que não devem amadurecer tão rapidamente
- vinho sensível ao frio
- bebidas gaseificadas tais como água mineral, limonada, sumos de fruta com água com gás, sumo de fruta
- conservas

- queijo duro (Parmesão)
- manteiga, que deve ser mantida de forma fácil de barrar

Intervalo de temperaturas de 3 °C a 9 °C

Este intervalo de temperaturas corresponde às temperaturas no compartimento frigorífico.

Considere as recomendações de armazenamento no capítulo «Armazenar alimentos no compartimento frigorífico».

Intervalo de temperaturas de -2 °C a 3 °C

O clima de armazenamento corresponde ao do compartimento fresco seco (ver o capítulo «Armazenar alimentos na zona Perfect Active», secção «Compartimento fresco seco»).

É especialmente adequado para armazenar alimentos que se deterioreem facilmente.

-2 °C até 0 °C

- peixe fresco, crustáceos

0 °C até 3 °C

- carne, aves, produtos de charcutaria
- produtos lácteos como iogurte, queijo, natas, requeijão, etc.
- queijo e produtos à base de leite cru
- produtos vegetais como tofu, bebida de aveia, húmus, creme vegetal etc.
- produtos de substituição de carne e queijo de origem vegetal
- alimentos com ovos ou natas
- massa fresca, massa para bolo, massa de pizza

Armazenar alimentos no compartimento frigorífico adicional

- saladas prontas a comer, alimentos pré-confeccionados
- Além disso, aqui pode armazenar alimentos de toda a espécie, desde que estejam embalados.

O que acontece ao congelar alimentos frescos?

 Perigo para a saúde devido ao consumo de alimentos estragados. Se a temperatura for superior a -18 °C durante um longo período de tempo, os alimentos congelados podem descongelar. A conservação dos alimentos é, assim, reduzida. Verifique se os alimentos se descongelaram. Neste caso, consuma estes alimentos tão rápido quanto possível ou processe-os (cozidos ou assados) antes de os voltar a congelar.

Os alimentos frescos devem congelar o mais rapidamente possível, a fim de preservar os nutrientes, as vitaminas, a aparência e o sabor.

Se o alimento for congelado rapidamente, o líquido celular tem menos tempo para migrar das células para os interstícios. As células encolhem muito menos. Durante o processo de descongelação só uma quantidade muito pequena de líquido, que passou para os espaços intermédios, é que volta para as células, de forma que a perda de líquidos é muito menor. Assim, forma-se somente uma pequena poça de água.

Capacidade máxima de congelamento

Para assegurar que os alimentos sejam congelados rapidamente e por completo, a capacidade máxima de congelação não deve ser excedida. A capacidade máxima de congelação em até 24 horas pode ser encontrada na placa de características: «Capacidade de congelação.....kg/24 h».

Congelar alimentos frescos

Antes da inserção

- No caso de mais de 2 kg de alimentos frescos, ative a função SuperFrost ❄ 6 horas antes de introduzir os alimentos.
- Para uma quantidade ainda maior de alimentos, ligue a função SuperFrost ❄ 24 horas antes de introduzir os alimentos.

Assim, os alimentos já armazenados ficam com uma reserva de frio.

- Congele somente alimentos frescos e em perfeito estado.

Tenha em atenção que determinados alimentos não são adequados para congelar. Estes incluem, por ex., vegetais que normalmente são consumidos crus, tais como alface ou rabanetes.

Dica: Para conservar a cor, o sabor e a vitamina C, escale os legumes antes de os congelar. Coloque os legumes, em porções, durante 2–3 minutos em água a ferver. Posteriormente, retire os legumes e passe-os rapidamente por água fria. Deixe escorrer a água dos legumes.

Embalar os alimentos

- Congele em porções.

Dica: Para evitar que os alimentos queimem ao congelar, escolha embalagens adequadas (como latas de congelação).

- Retire o ar da embalagem e feche-a de forma estanque.
- Escreva na embalagem o conteúdo e a data de armazenamento.

Congelar e conservar

Armazenar alimentos para congelar

 Risco de danos devido a carga pesada.

Uma carga muito pesada pode causar danos na gaveta do congelador/prateleira de vidro.

Respeite a quantidade de carga máxima para cada:

Gaveta do congelador = 12 kg

Prateleira de vidro = 35 kg

Os alimentos que vão ser congelados não devem ficar em contacto com alimentos já congelados, para que estes não descongelem.

- Para evitar que os alimentos fiquem colados uns aos outros, insira as embalagens secas.

Para assegurar que os alimentos congelam rapidamente até ao núcleo, não ultrapasse os seguintes tamanhos de embalagens:

- Fruta e legumes máx. 1 kg
- Carne máx. 2,5 kg

– Pequenas quantidades de alimentos

Congelar os alimentos nas gavetas superiores do congelador.

- Coloque os alimentos separados e distribuídos sobre a base das gavetas **superiores** do congelador para que congelem até ao núcleo o mais rapidamente possível.

– Colocar a quantidade máx. de alimentos (consulte a placa de características)

Se as ranhuras de ventilação ficarem obstruídas, a capacidade de refrigeração é reduzida e o consumo de energia aumenta.

Ao colocar os alimentos certifique-se de que as ranhuras de ventilação não ficam tapadas.

Dica: Pode aumentar o compartimento congelador de forma flexível. Se pretende armazenar alimentos de grandes dimensões, como, p. ex., um peru, pode retirar as prateleiras de vidro entre as gavetas do congelador.

- Retire as gavetas superiores do congelador.
- Coloque os alimentos congelados distribuídos sobre as prateleiras de vidro superiores para que congelem o mais rápido possível até ao núcleo.

Após o processo de congelação:

- Desligue a função SuperFrost ❄️.
- Coloque os alimentos congelados nas gavetas do congelador e insira-as novamente.

Arrefecer bebidas rapidamente

Para arrefecer bebidas rapidamente no compartimento frigorífico ative a função SuperCool ❄️.

Se pretender arrefecer uma grande quantidade de bebidas ou pretender arrefecer adicionalmente bebidas no compartimento congelador, então selecione no modo regulação ❄️ a função Modo Festa 🍷.

As garrafas que tenham sido colocadas no congelador para arrefecer as bebidas rapidamente devem ser retiradas do

compartimento congelador **o mais tardar ao fim de uma hora**. As garrafas podem rebentar.

Preparar cubos de gelo

O preparador de cubos de gelo não pode ser ativado ou é desativado automaticamente se o compartimento congelador for utilizado como compartimento frigorífico  adicional.

Antes de ligar o preparador de cubos de gelo, tenha em atenção o seguinte:

- O preparador de cubos de gelo está limpo.
- O aparelho de frio está ligado.
- A gaveta de cubos de gelo contém uma divisória deslocável. Dependendo da quantidade pretendida de cubos de gelo, pode adaptar o tamanho da área para acolher os cubos de gelo.
- A área da gaveta por baixo do preparador de cubos de gelo deve estar vazia.
- A gaveta de cubos de gelo tem de estar completamente fechada para ser possível produzir cubos de gelo.

 Perigo para a saúde devido a água contaminada com germes. A água que fica nos tubos de água durante um longo período de tempo pode estar contaminada com germes e colocar em risco a sua saúde.

Deite fora as primeiras 3 produções de cubos de gelo, após a colocação em funcionamento, pois a água serve para a primeira lavagem da entrada de água.

Isto aplica-se tanto à primeira colocação em funcionamento, como se o preparador de cubos de gelo tiver estado desligado por um período de tempo mais longo (mais de 5 dias).

Após a primeira colocação em funcionamento pode demorar até 24 horas até que os primeiros cubos de gelo do preparador de cubos de gelo caiam para a gaveta.



Após voltar a desligar e ligar o preparador de cubos de gelo, este processo demora até 6 horas no máximo.

O preparador de cubos de gelo apenas deve produzir uma quantidade de cubos de gelo para uso doméstico.

O preparador de cubos de gelo produz aprox. 1,2 kg de cubos de gelo em 24 horas.

A quantidade de cubos de gelo produzida dependerá da temperatura no compartimento congelador: **quanto mais baixa for a temperatura, mais cubos de gelo serão produzidos num determinado intervalo de tempo.**

Ligar/desligar o preparador de cubos de gelo

- Toque em .
- Deslize para a esquerda ou direita até  ser exibido no centro.
- Toque em .

Com o preparador de cubos de gelo ligado acende  a cor de laranja.

Assim que o compartimento congelador arrefecer, o preparador de cubos de gelo enche-se de água.

Congelar e conservar

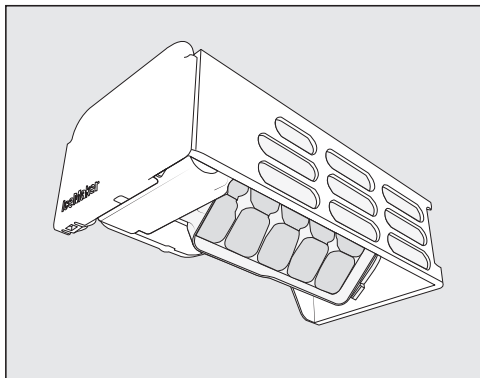

Mal a água tenha congelado, os cubos de gelo caem automaticamente da cuvete de cubos de gelo integrada para a gaveta. A cuvete de cubos de gelo não é removível.

Logo que a gaveta esteja repleta de cubos de gelo, a produção de cubos de gelo para automaticamente. A gaveta não enche até à borda.

Dica: Esvazie regularmente a gaveta de cubos de gelo, o mais tardar após uma semana sem ter consumido gelo. Dessa forma, terá sempre gelo fresco e impedirá que haja uma aglomeração de gelo.

Se não pretender mais cubos de gelo, pode desligar o preparador de cubos de gelo independentemente do compartimento congelador.

Quando o preparador de cubos de gelo está desligado, podem ser congelados alimentos na gaveta de cubos de gelo até uma altura máxima de 10 cm.

A placa de características situada no interior do aparelho de frio não deve ser retirada. Esta é necessária em caso de avaria.

Certifique-se de que a água não entra em contacto com o sistema eletrónico nem com a iluminação.



Risco de danos devido a entrada de humidade.

O vapor de um aparelho de limpeza a vapor pode danificar plásticos e componentes elétricos.

Para efetuar a limpeza do aparelho de frio, não utilize um aparelho de limpeza a vapor.

A água de limpeza não deve escorrer através do orifício de escoamento da água de descongelação.

Descongelar

Compartimento frigorífico e zona PerfectFresh Active

Tanto o compartimento frigorífico como a zona PerfectFresh Active descongelam automaticamente.

Zona do congelador

O aparelho de frio está equipado com um sistema «NoFrost» que permite a descongelação automática da zona do congelador.

Indicações sobre o produto de limpeza

Utilize apenas detergentes e produtos de limpeza e manutenção no interior do aparelho que não sejam prejudiciais aos alimentos.

Para evitar danos em todas as superfícies **não utilize** na limpeza

- produtos de limpeza que contenham sódio, amoníaco, ácidos ou cloro
- produtos anticalcário
- produtos abrasivos (p. ex. pó para polimento, agente de polimento, esfregões)
- produtos que contenham dissolventes
- produtos de limpeza de inox
- detergentes para máquinas de lavar louça
- sprays para limpeza de fornos
- limpa-vidros
- esfregões ou escovas abrasivas e duras (p. ex. esponjas com esfregão)
- esponja mágica
- raspadores metálicos afiados

Recomendamos que a limpeza seja efetuada com água morna, um pano limpo e um pouco de detergente de lavar a louça manualmente.

Limpeza e manutenção

Preparar o aparelho de frio para a limpeza

Limpar apenas o compartimento frigorífico:

Ligue o modo Limpeza . A refrigeração no compartimento frigorífico está desligada, a iluminação interior mantém-se ligada.

- Toque em .
- Deslize para a esquerda ou direita até ser exibido no centro.
- Toque em .
- Para deixar este nível de regulação, prima .

Quando o modo Limpeza está ligado, é exibido no visor de início.

- Retire os alimentos de dentro do compartimento frigorífico e guarde-os em local fresco.
- Retire os acessórios que podem ser retirados e efetue a sua limpeza (ver secção «Retirar, desmontar e limpar acessórios»).

Limpar o compartimento congelador/aparelho de frio completo:

- Desligue o aparelho de frio.
 aparece no visor e o arrefecimento está desligado.
- Retire os alimentos do compartimento congelador/aparelho de frio e guarde-os em local fresco.
- Retire os acessórios que podem ser retirados e efetue a sua limpeza (ver secção «Retirar, desmontar e limpar acessórios»).

Limpar interior

Efetue a limpeza do aparelho com regularidade, no mínimo uma vez por mês.

Se a sujidade ficar acumulada durante muito tempo, possivelmente não poderá ser eliminada.

As superfícies podem mudar de cor ou sofrer alterações.

É recomendável remover a sujidade de imediato.

- Efetue a limpeza do **interior** com um pano esponja limpo, água morna e um pouco de detergente para lavar a louça à mão.
- Após efetuar a limpeza, passe por água limpa e, de seguida, seque com um pano.
- Limpe o canal e o orifício de drenagem da água de descongelação com um pau ou semelhante.
- Para arejar bem o aparelho e evitar a formação de odores, mantenha-o aberto ainda durante um curto espaço de tempo.

Lavar os acessórios à mão ou na máquina de lavar louça

As peças indicadas a seguir só devem ser **lavadas à mão**:

- os painéis ou réguas em aço inox
- a prateleira com regulação precisa
- as peças de plástico da prateleira com base rotativa (FlexiTray)
- a prateleira com impressão
- a placa de separação com prateleira para garrafas
- todas as gavetas e tampas de compartimentos (existentes conforme o modelo)
- a prateleira para garrafas variável (disponível para aquisição como acessório opcional)
- a caixa separadora

As peças indicadas a seguir **são adequadas para serem lavadas na máquina de lavar louça**:

 Risco de danos devido a carga demasiado elevada da máquina de lavar louça.

As peças do aparelho de frio podem ser inutilizadas, por ex. deformar, com a lavagem na máquina de lavar louça a uma temperatura superior a 55 °C.

Para que as peças fiquem seguras na máquina de lavar louça, selecione apenas programas de lavar louça com, no máximo, 55 °C.

O contacto com corantes naturais, p. ex. das cenouras, dos tomates e do ketchup, pode manchar as peças de plástico da máquina de lavar louça. Estas manchas não influenciam a estabilidade das peças.

- o fixador de garrafas, o suporte de ovos
- as prateleiras da porta e para garrafas na porta do aparelho (sem painel em aço inox)
- as barras-guia para a prateleira da porta com regulação precisa
- as prateleiras (sem frisos e sem impressão)
- as prateleiras de vidro (sem réguas de proteção)
- a divisória da gaveta de cubos de gelo
- as 2 partes do reservatório de água do humidificador
- os adaptadores para o tabuleiro
- o suporte do filtro de odorres (disponível para aquisição como acessório opcional)

Remover e desmontar os acessórios para a limpeza

Remover prateleira da porta com regulação precisa

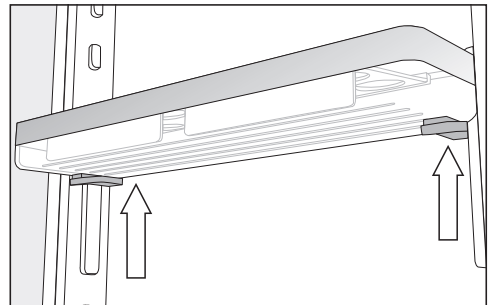

- Segure na prateleira da porta com as duas mãos, pressione as teclas cinzentas de ambos os lados por baixo da prateleira da porta e desloque-a para cima a partir das barras de guia.
- Retire a barra de guia dos entalhes.

Limpeza e manutenção

- Após a limpeza, coloque a barra de guia na posição pretendida e coloque a segunda barra de guia paralela à primeira barra do lado oposto.
- Empurre a prateleira da porta a partir de cima de volta para as barras de guia.

Desmontar a prateleira da porta/compartimento para garrafas

Remova o painel em aço inox antes de limpar a prateleira da porta/compartimento para garrafas na máquina de lavar louça.

Para remover o painel em aço inox, proceda como se indica a seguir:

- Coloque a prateleira da porta/compartimento para garrafas na superfície de trabalho.

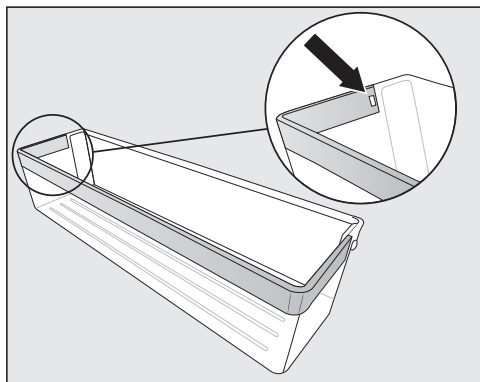

- Pressione a saliência de bloqueio até esta sair da depressão. Agora pode soltar o painel completo.
- Após ter efetuado a limpeza volte a fixar o painel em aço inox em ordem inversa à desmontagem.

Desmontar as prateleiras / Prateleira com iluminação

⚠ Risco de danos devido a uma limpeza incorreta.

A régua em aço inox com iluminação LED fica danificada se não puder ser colocada em água para efetuar a sua limpeza.

Efetue a limpeza da régua em aço inoxidável com iluminação LED utilizando somente um pano húmido.

Antes de limpar as prateleiras, retire as réguas em aço inox ou as réguas em aço inox com iluminação LED.

- Coloque a prateleira, com a parte superior voltada para baixo, sobre uma superfície macia sobre a superfície de trabalho (p. ex. um pano de limpar a louça).

⚠ Risco de danos devido a um manuseamento incorreto.

Ao retirar a régua em aço inox com iluminação LED pode danificar os contactos metálicos.

Estes contactos no canto esquerdo frontal fornecem corrente à iluminação LED. Em primeiro lugar solte o lado onde não se encontram os contactos.

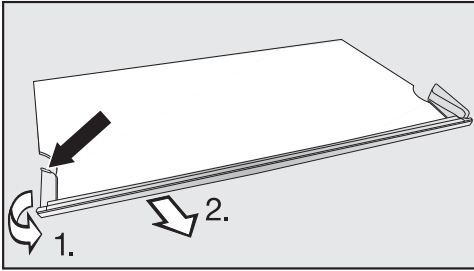

- Agarre a peça plástica situada no lado esquerdo da régua em aço inox, no ponto mais atrás.
1. Puxe essa peça retirando-a da prateleira e
 2. puxe a régua em simultâneo. Agora o lado oposto também se solta.
- Após a limpeza, volte a fixar a régua em aço inox procedendo em ordem inversa à desmontagem.

Desmontar a prateleira com base rotativa (FlexiTray)

⚠ Risco de ferimentos devido a queda da prateleira de vidro.

Ao remover a prateleira, a base rotativa pode rodar para fora e a prateleira de vidro no tabuleiro pode cair e partir-se.

Para a remoção segure a base rotativa firmemente.

- Coloque a prateleira com base rotativa sobre uma superfície macia (p. ex., um pano da louça) na área de trabalho.

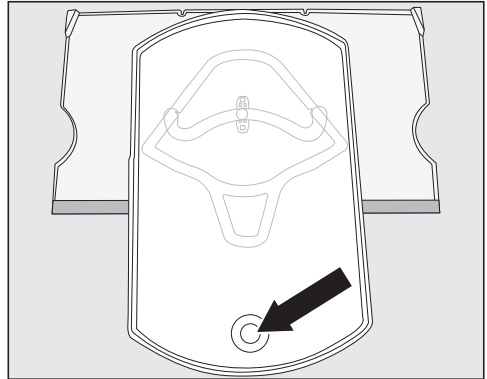

- Rode o tabuleiro para a frente. Levante a prateleira de vidro a partir de baixo através da abertura e remova a prateleira de vidro.
- Rode o tabuleiro de volta para a sua posição inicial na prateleira.

Pode soltar o tabuleiro da prateleira apenas quando o tabuleiro foi rodado para a sua posição inicial na prateleira. O botão de ligação deve estar na posição final redonda da guia deslizante ①.

Limpeza e manutenção

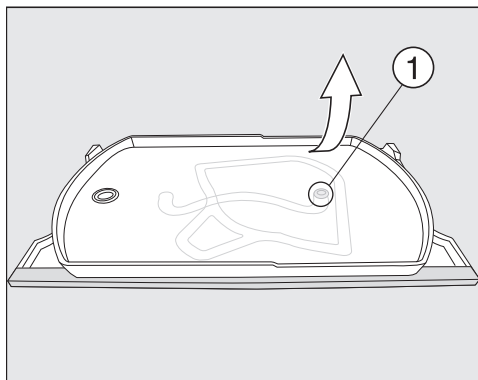

- Segure a prateleira inferior na parte superior direita e puxe com força o tabuleiro da prateleira.

O botão de ligação no tabuleiro solta-se da posição final redonda da guia deslizante ①.

Agora pode desmontar e limpar todas as peças.

Por baixo da prateleira de plástico encontra-se uma prateleira de vidro, que é mantida no lugar por saliências de bloqueio ② no rebordo exterior da prateleira.

A prateleira de vidro também pode ser removida para limpeza posterior, como descrito de seguida:

- Rode a prateleira de modo a que o painel em aço inoxidável fique virado para trás e o rebordo frontal se projete ligeiramente para além a bancada de trabalho.

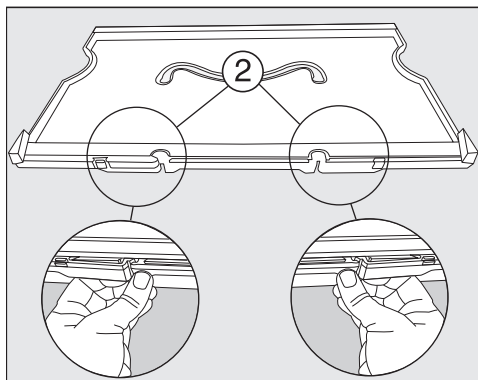

- Desbloqueie as saliências de bloqueio ② e levante a prateleira.

A prateleira de vidro está solta. Ambas as peças podem agora ser limpas.

Montar a prateleira com base rotativa (FlexiTray)

- Coloque a prateleira de plástico na bancada de trabalho de modo a que a reentrância fique no topo e o painel em aço inoxidável na frente.

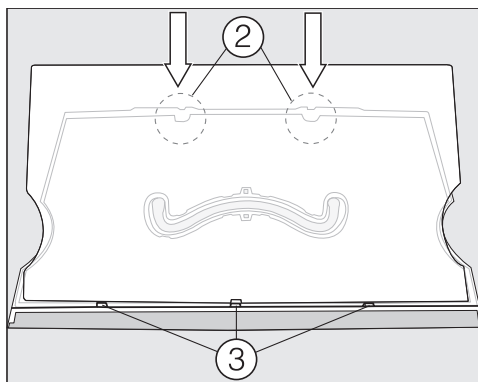

- Primeiro insira a prateleira de vidro nas ranhuras ③ e depois encaixe-a nas saliências de bloqueio ②.
- Vire a prateleira de modo que a superfície de plástico fique virada para cima.

Limpeza e manutenção

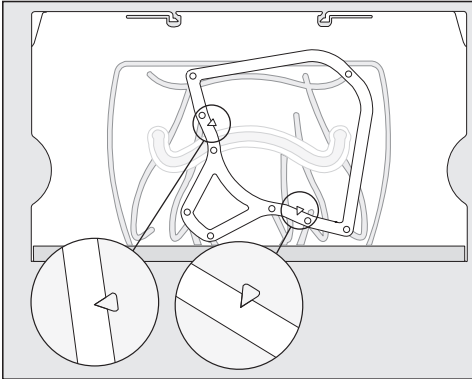

- Coloque a estrutura deslizante na prateleira de modo que as pontas das setas marcadas na prateleira encaixem nos recessos pontiagudos na estrutura.

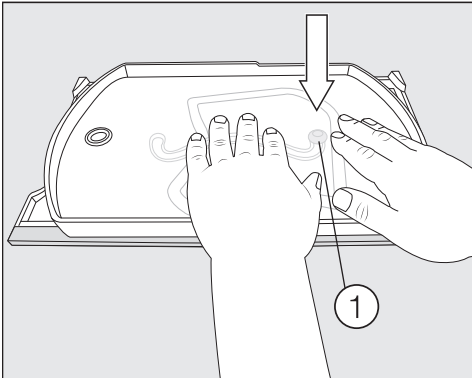

- Pegue no tabuleiro com o botão de ligação virado para baixo e pressione o botão de ligação com força para a posição final redonda da guia deslizante ①.
- Coloque a prateleira de vidro no tabuleiro.

Retirar as gavetas do compartimento frigorífico

- Puxe a gaveta até ao batente.

A gaveta é encaixada na área traseira por grampos. O encaixe tem de ser aberto antes da remoção.

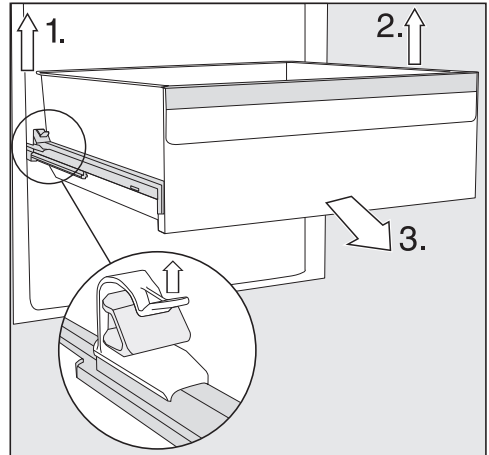

- 1. Levante o grampo esquerdo e retire a gaveta do encaixe puxando para a frente ao mesmo tempo.
 - 2. Realize este processo da mesma maneira no lado oposto.
- A gaveta já não está encaixada.
- 3. Puxe agora a gaveta para fora com força pela frente.

A seguir, volte a encaixar as calhas telescópicas, evitando assim possíveis danos.

⚠ Risco de danos devido a uma limpeza incorreta.

As calhas telescópicas contêm um lubrificante especial que pode ser removido ao efetuar a limpeza, danificando as calhas telescópicas.

Efetue a limpeza das calhas telescópicas com um pano húmido.

Limpeza e manutenção

Colocar as gavetas

- Coloque a gaveta sobre as calhas extensíveis completamente recolhidas.
- Deslize com força a gaveta para o interior do aparelho de frio até ouvir o encaixe.

Retirar e desmontar o reservatório de água para o humidificador

⚠ Perigo para a saúde devido a água contaminada com germes. A água que fica no reservatório de água por um longo período de tempo pode estar contaminada com germes e colocar em risco a sua saúde.

Se o aparelho de frio, o compartimento frigorífico ou o nebulizador tiver estado sem funcionar durante mais de 2 dias, limpe o reservatório de água e encha-o com água potável fresca.

Se o modo Férias ☀ tiver estado ligado durante mais de 2 semanas, limpe o reservatório de água e encha-o com água potável fresca.

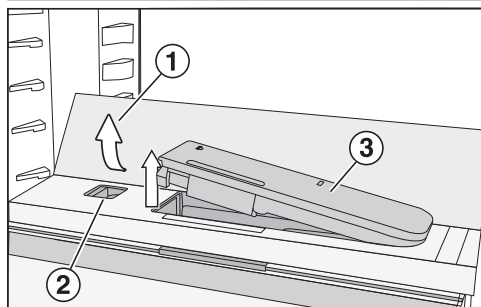

- Pressione as arestas traseiras exteriores da prateleira de vidro ①.

A prateleira de vidro dobra-se para cima na parte da frente.

- Eleve a prateleira de vidro e dobre-a para trás.

A prateleira de vidro está na vertical.

- Pressione o deslizante ② para a esquerda.

O reservatório de água ③ salta da reentrância.

- Retire o reservatório de água.

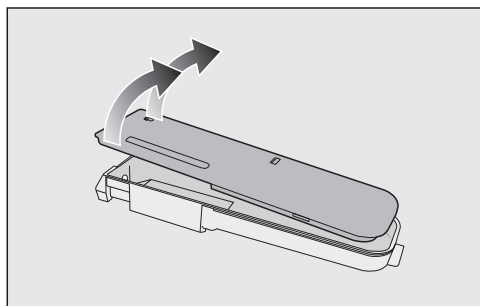

- Desmonte o reservatório de água nas suas 2 partes e limpe-as à mão ou na máquina de lavar louça.

- Volte a encaixar o reservatório de água.

- Dobre a prateleira de vidro ① para baixo.

Retirar a placa de separação com prateleira para garrafas

- Remova as bases de vidro dianteira e traseira da placa de separação.

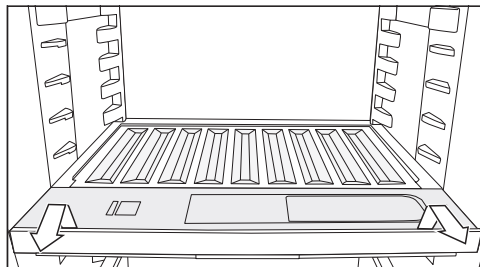

- Levante a prateleira para garrafas à frente e puxe-a para fora.

- Após a limpeza, empurre a prateleira para garrafas até ao limite e empurre a prateleira para garrafas para baixo.
- Coloque as bases de vidro novamente sobre a placa de separação.

Remover a tampa do compartimento

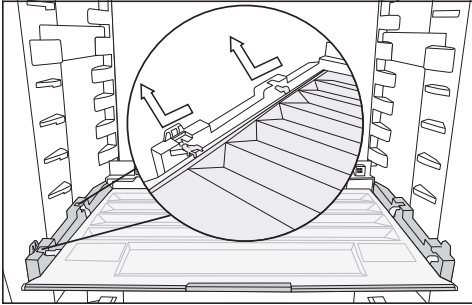

- Levante a tampa à frente e puxe-a para fora.
- Após a limpeza, insira novamente a tampa do compartimento.

Retirar as gavetas e prateleiras de vidro do compartimento congelador

Retirar a gaveta sobre as calhas telescópicas

- Puxe a gaveta até ao batente.
- Agarre a gaveta lateralmente na zona posterior, levante-a e retire-a para a frente.

A seguir, volte a encaixar as calhas telescópicas, evitando assim possíveis danos.

Colocar a gaveta

- Coloque a gaveta sobre as calhas telescópicas completamente recolhidas.
- Deslize a gaveta para o compartimento congelador até esta encaixar.

Retirar a gaveta inferior

- Puxe a gaveta para fora enquanto a levanta na parte da frente.

Retirar a prateleira de vidro

- Puxe para fora a prateleira de vidro em conjunto com as calhas telescópicas.

Retirar as calhas telescópicas da prateleira de vidro

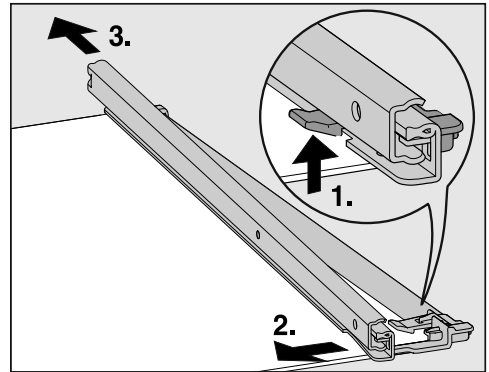

- Retire as calhas telescópicas:

1. Pressione a patilha para cima.
 2. Deslize a calha telescópica para o lado.
 3. Em seguida, deslize a calha telescópica para trás.
- Retire as réguas de proteção traseira e dianteira da prateleira de vidro.

Limpeza e manutenção

- Após efetuar a limpeza, volte a fixar as réguas de proteção à prateleira de vidro.

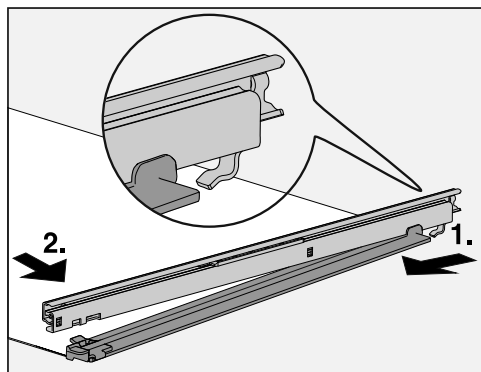

- Após efetuar a limpeza, fixe as calhas telescópicas à prateleira de vidro:

1. Para isso, coloque a calha telescópica na parte de trás e engate-a.
2. De seguida, encaixe os ganchos na parte da frente.

Substituir filtro Active AirClean (filtro contra odores)

Pode adquirir novos filtros Active AirClean no serviço de assistência técnica da Miele, em distribuidores especializados ou no site da Miele.

- Puxe o suporte dos filtros contra odores para cima, retirando-o da prateleira.

Os filtros de odores montados não podem tocar na parede posterior do aparelho de frio, porque, devido à humidade, podem ficar colados à parede posterior.

Encaixe os novos filtros de odores no suporte o mais para baixo possível, de forma que não fiquem salientes no suporte.

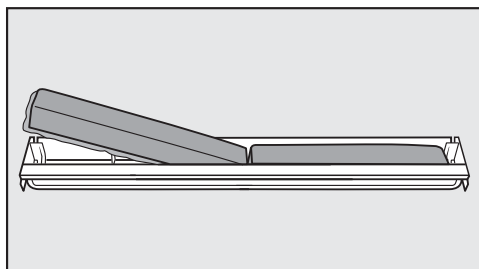

- Retire os dois filtros de odores e encaixe os novos filtros no suporte com o rebordo voltado para baixo.

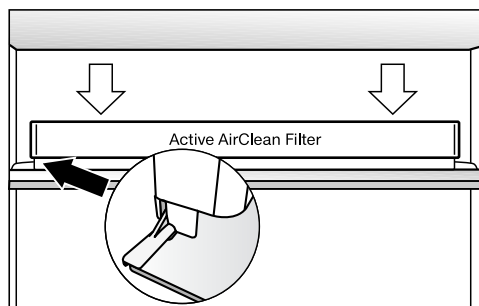

- Encaixe a cassete centrada na régua de proteção posterior de uma prateleira, de forma que encaixe corretamente.

Confirmar a substituição do filtro Active AirClean

- Toque no símbolo no visor.

O símbolo apaga-se e o contador de tempo é repostado.

Limpar a cuvete de cubos de gelo

A cuvete de cubos de gelo **não** é removível e deve, portanto, ser colocada em posição de limpeza.

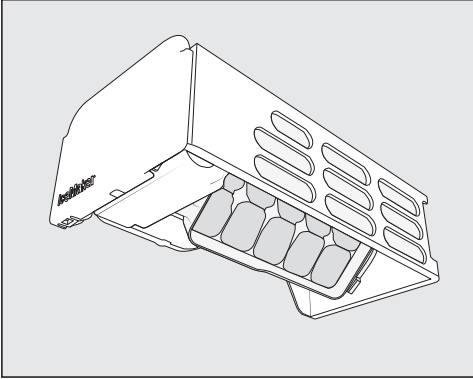

Efetue a limpeza da caixa de cubos de gelo:

- Antes de desligar o preparador de cubos de gelo durante um período de tempo mais longo.
- Os restos de gelo e de água devem ser regularmente removidos.

Regular a posição de limpeza da cuvette de cubos de gelo Ⓢ

Antes de regular a posição de limpeza da cuvette de cubos de gelo, observe o seguinte:

- O preparador de cubos de gelo está ligado.
- A gaveta de cubos de gelo está vazia e completamente inserida.

■ Toque em ⚙️.

■ Deslize para a esquerda ou direita até Ⓢ ser exibido no centro.

■ Toque em Ⓢ.

Agora demorará algum tempo até que a cuvette de cubos de gelo tenha rodado para a posição de limpeza.

Quando o movimento da cuvette de cubos de gelo estiver concluído, aparece no visor o símbolo Ⓢ.

- Para deixar este nível de regulação, prima ↶.
- Remova a gaveta de cubos de gelo.
- Efetue a limpeza da cuvette de cubos de gelo e da gaveta de cubos de gelo com água tédida e um pouco de detergente para lavar a louça à mão. Passe completamente por água limpa e seque tudo com um pano de limpeza.
- Volte a colocar a gaveta de cubos de gelo.
- Após a limpeza, toque na indicação de informação Ⓢ.

Ouvirá a cuvette de cubos de gelo rodar novamente para a sua posição original.

Limpar a junta da porta

⚠️ Risco de danos devido a uma limpeza incorreta.

No tratamento da junta da porta com óleo ou gordura, esta pode ficar porosa.

Nunca deverá aplicar óleos ou gorduras na junta da porta.



- Limpe regularmente a junta da porta com água limpa e, de seguida, seque-a minuciosamente com um pano.

Limpar as aberturas de ventilação

- Efetue a limpeza regular das aberturas de ventilação utilizando um espanador ou o aspirador (para o efeito, utilize p. ex., a escova para móveis para aspiradores Miele).



Limpeza e manutenção

Depois da limpeza

- Volte a encaixar todas as peças no aparelho de frio.
- Ligue novamente o aparelho de frio, se necessário.
- Se ativou o modo Limpeza  do compartimento frigorífico:
No visor inicial, toque em .
- Toque novamente em .

Quando a função Limpeza está desligada, o símbolo  acende a branco.

O compartimento frigorífico começa novamente a refrigerar.

- Ligue a função SuperFrost  durante algum tempo para que o compartimento congelador arrefeça rapidamente.
- Ligue a função SuperCool  durante algum tempo para que o compartimento frigorífico arrefeça rapidamente.
- Coloque os alimentos no compartimento frigorífico.
- Encaixe as gavetas com os produtos congelados no compartimento congelador logo que seja atingida uma temperatura suficientemente baixa.
- Desligue a função SuperFrost  logo que seja alcançada uma temperatura constante no compartimento congelador de, pelo menos, -18 °C.
- Feche as portas do aparelho.

A maior parte das anomalias e erros podem ser solucionados por si. Em muitos casos, pode economizar tempo e custos, pois não necessita de contactar o serviço de assistência técnica.

Em www.miele.pt/support/customer-assistance pode obter informações adicionais sobre a resolução autónoma de erros.



Evite abrir a porta do aparelho até que a avaria seja solucionada para que a perda de frio seja mantida o mais baixo possível.

Problema	Causa e solução
O aparelho de frio não arrefece.	O aparelho de frio não está ligado. ■ Ligue o aparelho de frio.
	A ficha de rede não está bem ligada à tomada ou a ficha do aparelho não está bem encaixada na tomada do aparelho. ■ Encaixe a ficha de rede na tomada e a ficha do aparelho na tomada do aparelho.
	Os disjuntores do quadro elétrico da habitação dispararam. O aparelho de frio, a tensão da rede ou outro aparelho qualquer podem estar com alguma avaria. ■ Solicite a intervenção de um electricista qualificado ou do serviço de assistência técnica.
O compressor funciona continuamente.	Não se trata de um erro. Para economizar energia, o motor comuta para um funcionamento com rotações mais baixas quando necessitar de menos frio. O tempo de funcionamento do compressor prolonga-se.
O compressor liga cada vez com maior frequência e durante mais tempo, a temperatura no interior do aparelho de frio é muito baixa.	As secções transversais de arejamento e ventilação estão tapadas ou obstruídas com pó. ■ Não tape as secções transversais de arejamento e ventilação. ■ Limpe regularmente o pó nas secções transversais de arejamento e ventilação.
	As portas do aparelho foram abertas diversas vezes, ou foram armazenadas ou congeladas grandes quantidades de alimentos. ■ Abra a porta só quando for necessário e durante o mais curto espaço de tempo possível.

Resolver problemas





Problema	Causa e solução
	<p>A temperatura necessária fica automaticamente re-posta ao fim de um curto espaço de tempo.</p>
	<p>As portas do aparelho não estão corretamente fechadas. Provavelmente já se formou uma camada espessa de gelo no compartimento congelador.</p> <ul style="list-style-type: none">■ Feche as portas do aparelho. <p>A temperatura necessária fica automaticamente re-posta ao fim de um curto espaço de tempo.</p> <p>Se já se formou uma camada de gelo espessa, a capacidade de refrigeração é reduzida e o consumo de energia aumenta.</p> <ul style="list-style-type: none">■ Efetue a descongelação e a limpeza do aparelho de frio.
	<p>A temperatura ambiente está demasiado elevada. Quanto mais elevada for a temperatura ambiente, mais tempo o compressor fica a funcionar.</p> <ul style="list-style-type: none">■ Siga as indicações do capítulo «Instalação», secção «Local da instalação».
	<p>O aparelho não foi bem montado no nicho.</p> <ul style="list-style-type: none">■ Instale o aparelho de frio de acordo com as instruções do manual de instalação anexo.
	<p>A temperatura no aparelho de frio está regulada para muito baixa.</p> <ul style="list-style-type: none">■ Corrija a regulação da temperatura.
	<p>Foi congelada uma grande quantidade de alimentos de uma só vez.</p> <ul style="list-style-type: none">■ Siga as indicações no capítulo «Congelar e conservar».
	<p>A função SuperCool ❄️ ainda está ligada.</p> <ul style="list-style-type: none">■ Para economizar energia, desligue a função SuperCool ❄️ antecipadamente.
	<p>A função SuperFrost ❄️ ainda está ligada.</p> <ul style="list-style-type: none">■ Para economizar energia, desligue a função SuperFrost ❄️ antecipadamente.

Problema	Causa e solução
A temperatura no aparelho de frio é demasiado elevada. Os alimentos congelados (dependendo do modelo) podem descongelar.	<p>Não se trata de um erro. A temperatura regulada é muito elevada.</p> <ul style="list-style-type: none"> ■ Corrija a regulação da temperatura. ■ Volte a controlar a temperatura ao fim de 24 horas. <p>A temperatura ambiente, para a qual o aparelho de frio foi projetado, não foi atingida. O compressor liga com menos frequência se a temperatura ambiente for demasiado baixa. A temperatura no aparelho de frio aumenta.</p> <ul style="list-style-type: none"> ■ Siga as indicações do capítulo «Instalar», secção «Local de instalação». ■ Aumente a temperatura ambiente.
O aparelho de frio acumulou gelo e/ou no interior forma-se água condensada. Talvez a porta do aparelho não feche corretamente.	<p>A junta da porta saiu da ranhura.</p> <ul style="list-style-type: none"> ■ Verifique se a junta da porta está bem assente na ranhura. <p>A junta da porta está danificada.</p> <ul style="list-style-type: none"> ■ Verifique se a junta da porta está danificada.
A junta da porta está danificada e/ou tem de ser substituída.	<p>A junta da porta pode ser desmontada sem utilização de ferramentas.</p> <ul style="list-style-type: none"> ■ Trocar a junta da vedação da porta. Pode obtê-la nos serviços ou distribuidores Miele.











Problemas gerais com o aparelho de frio











Problema	Causa e solução
No compartimento fresco húmido com a definição $\Delta\Delta\Delta$, os alimentos estão afetados.	<p>Há demasiada água condensada no compartimento fresco húmido.</p> <ul style="list-style-type: none"> ■ Remova a água condensada com um pano de limpeza. ■ Insira uma grelha ou similar para que a humidade em excesso possa escoar. ■ Abra a tampa do compartimento seleccionando a posição «Humidade do ar não aumentada Δ» e desligue o humidificador ☼.
Os alimentos congelados ficaram agarrados.	<p>A embalagem não estava seca ao ser colocada no congelador.</p> <ul style="list-style-type: none"> ■ Solte os alimentos com um objeto que não seja afiado, por ex. o cabo de uma colher.

Resolver problemas





Problema	Causa e solução
Não soa qualquer sinal de alarme, apesar de a porta do aparelho estar aberta já há algum tempo.	<p>Não se trata de um erro. O sinal de alarme foi desligado no modo de regulação. Se quiser ligar novamente o alarme sonoro:</p> <ul style="list-style-type: none">■ Toque no símbolo .■ Deslize para a esquerda ou direita até o símbolo  ser apresentado no centro.■ Toque no símbolo .■ Selecione o volume pretendido deslizando para a direita na barra de segmentos.■ Confirme a regulação pretendida tocando na barra de segmentos. <p>Se os sinais sonoros e de alarme estiverem ligados, surge o símbolo  orange.</p>







Indicações no visor

Mensagem	Causa e solução
O símbolo  está aceso no ecrã inicial, o aparelho de frio não possui capacidade de arrefecimento; no entanto, os comandos funcionam e a iluminação interior também.	<p>O modo de exposição está ligado.</p> <ul style="list-style-type: none">■ Toque no símbolo .■ Toque no símbolo .■ Deslize para a esquerda ou direita até o símbolo  ser apresentado no centro.■ Toque no símbolo . <p>Depois de o modo de exposição  ser desligado, o aparelho de frio desliga e tem de ser ligado novamente.</p>
No visor  acende e deixa de ser possível efetuar qualquer regulação no aparelho.	<p>A função de limpeza ainda está ligada.</p> <ul style="list-style-type: none">■ Volte a desligar a função de Limpeza tocando em  no visor inicial.■ Toque novamente em . <p>Quando a função Limpeza está desligada, o símbolo  acende a branco.</p> <p>O aparelho de frio começa novamente a refrigerar.</p>



Mensagem	Causa e solução
<p>No visor não aparece qualquer indicação. O visor está escuro.</p>	<p>O modo Sabbath  está ligado. A iluminação interior mantém-se desligada e o aparelho de frio está a refrigerar.</p> <ul style="list-style-type: none"> ■ Toque no visor escuro. <p>O símbolo  aparece no visor.</p> <ul style="list-style-type: none"> ■ Toque no símbolo . <p>O símbolo  está aceso a cor de laranja.</p> <ul style="list-style-type: none"> ■ Toque novamente no símbolo . <p>Quando o modo Sabbath está desligado, o símbolo  acende a branco.</p>
<p>No visor está aceso o símbolo , não é possível operar o aparelho de frio.</p>	<p>A função de bloqueio está ligada.</p> <ul style="list-style-type: none"> ■ Desbloqueie o aparelho de frio por um curto período ou desligue a função de bloqueio completamente.
<p>No visor inicial acende o símbolo , e adicionalmente soa um sinal.</p>	<p>O indicador de substituição do filtro de odores  lembra-lhe que o filtro de odores tem de ser substituído.</p> <ul style="list-style-type: none"> ■ Efetue a substituição dos filtros de odores no suporte (consulte o capítulo «Limpeza e manutenção», secção «Substituir os filtros de odores» (acessório opcional)) e confirme a substituição do filtro de odores, tocando no símbolo  no visor. <p>O símbolo  apaga-se do visor inicial.</p>









Resolver problemas

Mensagem	Causa e solução
No visor, acende  a amarelo e adicionalmente soa um sinal de alarme.	<p>A gaveta de cubos de gelo não está no aparelho de frio. Após fechar a porta do aparelho, soa um sinal sonoro.</p> <ul style="list-style-type: none"> ■ No visor toque em . <p>A mensagem de alarme foi confirmada e o sinal sonoro deixa de soar.</p> <p>No visor é exibida novamente a temperatura real atual.</p> <ul style="list-style-type: none"> ■ Coloque de novo a gaveta de cubos de gelo corretamente no aparelho de frio ou desligue o preparador de cubos de gelo.
	<p>A ligação à água de rede não foi instalada.</p> <ul style="list-style-type: none"> ■ Certifique-se de que a ligação à água de rede foi instalada corretamente.
	<p>A entrada de água não está aberta.</p> <ul style="list-style-type: none"> ■ Abra a torneira de bloqueio.
	<p>Na mangueira existe uma dobra.</p> <ul style="list-style-type: none"> ■ Verifique a mangueira e substitua uma mangueira defeituosa exclusivamente por uma peça de reposição original da Miele.
	<p>A pressão da ligação da água está muito baixa.</p> <ul style="list-style-type: none"> ■ Verifique se a pressão da ligação da água se situa entre 150 kPa e 620 kPa (1,5 bar e 6,2 bar).
	<p>A gaveta do preparador de cubos de gelo está cheia.</p> <ul style="list-style-type: none"> ■ Remova a gaveta e esvazie-a.
Na indicação de temperatura correspondente ao compartimento frigorífico e/ou compartimento congelador, o símbolo  está aceso a amarelo, adicionalmente soa um sinal de alarme e a iluminação interior fica intermitente.	<p>O alarme da porta foi ativado.</p> <ul style="list-style-type: none"> ■ Toque no símbolo  no visor durante alguns segundos. <p>O sinal de alarme deixa de soar e o símbolo  apaga-se e a iluminação interior volta a acender-se de forma contínua.</p> <ul style="list-style-type: none"> ■ Feche a porta correspondente.

Mensagem	Causa e solução
<p>Na indicação de temperatura do compartimento congelador, o símbolo   está aceso a vermelho, adicionalmente soa um sinal de alarme.</p>	<p>O alarme de temperatura foi ativado, o compartimento congelador está demasiado quente, dependendo da temperatura definida.</p> <p>As razões para isso podem ser, por exemplo:</p> <ul style="list-style-type: none"> – A porta do aparelho foi aberta várias vezes. – Grandes quantidades de alimento foram congeladas, sem que tenha sido ativada a função SuperFrost. – Ocorreu um corte de eletricidade mais prolongado. – O aparelho de frio tem uma anomalia. <p>■ Toque no símbolo  .</p> <p>A mensagem de alarme foi confirmada: o símbolo   apaga-se e o sinal de alarme deixa de soar.</p> <p>No visor é exibida de forma intermitente, durante aprox. 1 minuto, a temperatura mais quente que prevaleceu até agora no compartimento congelador. A indicação de temperatura muda depois para a temperatura atual no compartimento congelador.</p> <p>Pode desativar antecipadamente a indicação intermitente de temperatura:</p> <p>■ Toque na indicação de temperatura do compartimento congelador.</p> <p>A temperatura mais quente indicada é eliminada. Em seguida, na indicação de temperatura aparece novamente a temperatura real no momento no compartimento congelador.</p> <p>■ Resolva a situação de alarme.</p> <p>■ Dependendo da temperatura, verifique se os alimentos começaram a descongelar ou descongelaram mesmo. Se for este o caso, prepare-os (cozinhe-os ou asse-os) antes de voltar a congelá-los.</p>



Resolver problemas

Mensagem	Causa e solução
<p>O símbolo  está aceso a vermelho no visor e adicionalmente soa um sinal de alarme.</p>	<p>Aparece a indicação de falha de corrente: a temperatura no compartimento congelador tinha aumentado temporariamente, devido a falha de corrente ou uma interrupção de corrente elétrica nos últimos dias ou horas.</p> <ul style="list-style-type: none">■ Toque no símbolo . <p>A mensagem de erro foi confirmada: o símbolo  apaga-se e o sinal de alarme deixa de soar.</p> <p>Na indicação de temperatura do compartimento congelador é exibida de forma intermitente, durante aprox. 1 minuto, a temperatura mais quente que prevaleceu até agora na zona do congelador. A indicação de temperatura muda depois para a temperatura atual no compartimento congelador.</p> <p>Pode desativar antecipadamente a indicação intermitente de temperatura:</p> <ul style="list-style-type: none">■ Toque na indicação de temperatura do compartimento congelador. <p>A temperatura mais quente indicada é eliminada. Em seguida, na indicação de temperatura aparece novamente a temperatura real no momento no compartimento congelador. O aparelho de frio irá funcionar de acordo com a temperatura que estava regulada por último.</p> <ul style="list-style-type: none">■ Resolva a situação de alarme.■ Dependendo da temperatura, verifique se os alimentos começaram a descongelar ou até descongelaram mesmo. Se for este o caso, prepare-os (cozine-os ou asse-os) antes de voltar a congelá-los.

Mensagem	Causa e solução
<p>No visor acende-se o símbolo  a vermelho e surge um código de erro F com dígitos. Adicionalmente soa um sinal de alarme.</p>	<p>Existe uma anomalia.</p> <ul style="list-style-type: none"> ■ Desligue o sinal de alarme tocando no símbolo  no visor. ■ Contacte o serviço de assistência técnica. <p>Para comunicar a anomalia, necessita também do código de erro exibido, da designação do modelo e do número de série do seu aparelho de frio. É possível exibir estas informações diretamente:</p> <ul style="list-style-type: none"> ■ Para tal, toque no símbolo  no visor. <p>No visor são exibidos os dados necessários do aparelho.</p> <p>Confirmando o símbolo , sai da indicação de informação e o código de erro é-lhe novamente apresentado.</p> <p>Também pode desligar o aparelho de frio diretamente a partir da mensagem de erro.</p>
<p>No visor, acende   a vermelho, e adicionalmente soa um sinal de alarme.</p>	<p>Existe uma anomalia no preparador de cubos de gelo.</p> <ul style="list-style-type: none"> ■ Desligue o sinal de alarme tocando em   no visor. ■ Contacte o serviço de assistência técnica.

Resolver problemas

Problemas com o humidificador

Problema	Causa e solução
O humidificador não pulveriza os alimentos na zona PerfectFresh Active	O humidificador não está ligado. ■ No modo de regulação  toque no símbolo  .
	A tampa do compartimento está puxada para a frente e, deste modo, na regulação «Humidade do ar não aumentada Δ». ■ Desloque a tampa do compartimento para trás, para que seja selecionada a regulação «Humidade do ar aumentada ΔΔΔ».
	Não existe água suficiente no reservatório de água. ■ Encha o reservatório de água.
	O reservatório de água não está corretamente encaixado. ■ Coloque o reservatório de água para que este fique corretamente encaixado.
	Há sujidade à frente do humidificador. ■ Limpar o humidificador e o reservatório de água.

Iluminação interior

Problema	Causa e solução
----------	-----------------



Perigo de choque elétrico devido a peças condutoras de corrente expostas.

Ao remover a cobertura da lâmpada pode entrar em contacto com as peças condutoras de corrente.







Não remova a cobertura da lâmpada. A iluminação LED só pode ser substituída e reparada exclusivamente pelo serviço de assistência técnica.



Perigo de lesões através da iluminação LED.

Esta iluminação corresponde ao grupo de risco RG 2. Se a cobertura estiver com defeito, os olhos podem ficar feridos.

Se a cobertura da lâmpada estiver com defeito, não olhe diretamente para a iluminação de perto usando instrumentos óticos (uma lupa ou similar).

Problema	Causa e solução
<p>A iluminação interior não funciona.</p>	<p>O aparelho de frio não está ligado.</p> <ul style="list-style-type: none"> ■ Ligue o aparelho de frio. <p>O modo Sabbath  está ligado: o visor está escuro e o aparelho de frio a refrigerar.</p> <ul style="list-style-type: none"> ■ Toque no visor escuro. <p>O símbolo  aparece no visor.</p> <ul style="list-style-type: none"> ■ Toque no símbolo . <p>O símbolo  está aceso a cor de laranja.</p> <ul style="list-style-type: none"> ■ No modo de regulação  toque no símbolo . <p>Quando o modo Sabbath está desligado, o símbolo  acende a branco.</p> <p>A iluminação interior desliga-se automaticamente ao fim de aprox. 15 minutos se a porta do aparelho estiver aberta, para evitar sobreaquecimento. Se esse não for o caso, então existe uma anomalia.</p> <ul style="list-style-type: none"> ■ Contacte o serviço de assistência técnica.
<p>A iluminação LED numa prateleira não funciona.</p>	<p>A prateleira não está bem encaixada.</p> <ul style="list-style-type: none"> ■ Verifique se a prateleira está corretamente encaixada na calha: a prateleira tem contactos metálicos no canto frontal esquerdo, para abastecer a iluminação LED com corrente. ■ Deslize a prateleira até sentir o encaixe. <p>A iluminação LED nas régua em aço inox está avariada.</p> <ul style="list-style-type: none"> ■ Substitua a régua de aço inox com a iluminação LED. Pode comprá-la através do serviço de assistência técnica.

Resolver problemas

Problema	Causa e solução
A iluminação LED de todas as prateleiras não funciona.	<p>Eventualmente verteu líquido que passou para a iluminação LED de uma prateleira ou para as aberturas de contacto situadas nos apoios das prateleiras lado esquerdo.</p> <p>Uma desativação de segurança desliga a iluminação LED em todas as prateleiras.</p> <ul style="list-style-type: none">■ Limpe a régua em aço inox com iluminação LED com um pano húmido, seque-a ou deixe-a secar fora do aparelho de frio.■ Certifique-se de que os contactos estão limpos e secos, antes de encaixar as prateleiras com iluminação.■ Deslize a prateleira até sentir o encaixe.■ Feche a porta do aparelho. <p>Ao voltar a abrir a porta a iluminação funciona de novo.</p> <p>Se esse não for o caso então existe uma avaria.</p> <ul style="list-style-type: none">■ Contacte o serviço de assistência técnica.
A iluminação interior está intermitente.	<p>Não se trata de um erro. O alarme da porta foi ativado.</p>

Causa dos ruídos

Durante o funcionamento, o aparelho de frio provoca diferentes ruídos. Com uma potência de arrefecimento mais reduzida, o aparelho de frio trabalha com economia de energia, mas durante mais tempo. O volume de som é mais baixo.

Com uma potência de arrefecimento superior, os alimentos arrefecem mais rapidamente.

O volume de som é mais alto.

Resolver problemas

Ruídos normais	O que os origina?
Chiar, assobiar	O refrigerante é injetado no circuito de refrigeração.
Borbulhar, gorgolejar, chapinhar	O refrigerante flui através dos tubos.
Zumbir	O aparelho de frio arrefece.
Cliques	O termóstato liga ou desliga o compressor.
Sibilar, sussurrar	O ventilador está em curso. A abertura automática da porta abre ou fecha a porta do aparelho.
Crepitar	Ocorre na expansão do material no aparelho de frio.
Chocalhar	As válvulas ou abas estão ativas.
Zumbir (aparelhos de frio com reservatório de água)	Água é transportada a partir do reservatório de água.
Sorver (aparelhos de frio com amortecedor de fecho da porta)	A porta do aparelho com amortecedor de fecho da porta é aberta ou fechada.
Lembre-se que o ruído do compressor e do fluxo no circuito de refrigeração não podem ser evitados.	

Resolver problemas

Ruídos	Causa e resolução
Vibrar, bater, tilintar	O aparelho de frio não está bem nivelado. Nivele o aparelho de frio recorrendo a um nível de bolha de ar. Para o efeito, utilize os pés aparafusáveis (dependendo do modelo) sob o aparelho de frio. No caso de aparelhos de integrar: a partir de um nicho de instalação de 140 cm, deslize as calhas estabilizadoras fornecidas na parte inferior da base do aparelho.
	O aparelho de frio está encostado a outros móveis ou aparelhos. Afaste o aparelho de frio.
	Gavetas, cestos ou prateleiras abanam ou ficam emperados. Verifique as peças amovíveis e volte a encaixá-las.
	Garrafas ou recipientes estão encostados uns aos outros. Afaste garrafas ou recipientes ligeiramente uns dos outros.
	O fixador de cabos (dependendo do modelo) ainda está pendurado na parede traseira do aparelho. Remova o fixador de cabos.

Em miele.pt/service pode obter informações relativas à resolução autónoma de anomalias e às peças de substituição da Miele.

Contacto no caso de avarias

Contacte, p. ex., o seu distribuidor Miele ou serviço de assistência técnica Miele quando não conseguir solucionar a avaria.

Pode reservar o serviço de assistência técnica da Miele online em www.miele.pt/service.

Os dados de contacto do serviço de assistência técnica da Miele encontram-se no final do presente documento.

O serviço de assistência técnica precisa da designação do modelo e número de série (fabr./SN/N.º). Ambas as informações podem ser encontradas na placa de características dentro do aparelho de frio ou, dependendo do modelo, no modo de regulação em Informações **i**.

Base de dados EPREL

Desde 1 de março de 2021, as informações sobre a etiquetagem energética e os requisitos de conceção ecológica podem ser encontrados na base de dados sobre produtos europeia (EPREL). Clique na hiperligação <https://eprel.ec.europa.eu/> para aceder à base de dados sobre produtos. Ser-lhe-á aqui solicitado que insira a designação do modelo.

A designação do modelo pode ser encontrada na placa de características dentro do aparelho de frio ou, dependendo do modelo, no modo de regulação em Informações **i**.

Miele			
XXXXXX	Nr. XX/XXXXXXXXXX		
WEINTEMPERERSCHRANK/UNTERTISCHMODELL MULTI-TEMPERATURE WINE STORAGE CABINET/UNDERCOUNTER ARMOIRE DE MISE EN TEMP. DES VINS/MOD. ENCASTRABLE SOUS PLAN АРМОРИЗАЦИОННОЕ ВИННОМОДЕЛЬ ПОД ПОВЕРХ. СТОЛОВА			
Klasse/Class Classa/Classe SN-ST	Ap-Typ/AP-Type AP-Tipo/AP-Tipo	Bruttinhalt/Gross Capacity Volume Bruto/Capacidad Bruta XXXX l	Gefriervermögen/Freezing Capacity Pouvoir de Congel./Capac./Congeladores
Nutzhalt NetCapacity Volume Utile Capac. Util	Ges. / K / G / WEIN / KALT Tot. / R / F / WINE / CHILL To. / R. / C. / VINO / CHILL	R600a: XXg	

Garantia

O presente produto está sujeito à garantia legalmente prevista pelo Decreto-lei n.º 84/2021, de 18 de outubro, que regula os direitos do consumidor na compra e venda de bens, conteúdos e serviços digitais, ou por qualquer outra disposição legal que modifique ou substitua aquele diploma.

Informações

Declaração de Conformidade

A Miele declara que este combinado cumpre a Directiva 2014/53/UE.

O texto integral da Declaração de Conformidade UE está disponível num dos seguintes URLs:

- Produtos, Download, em www.miele.pt
- Assistência técnica, pedidos de informações, manuais de utilização, em <https://miele.pt/instrucoes-utilizacao-125> através do nome do produto ou do número de fabrico

Banda de frequência	2,4000 GHz – 2,4835 GHz
Potência máxima de transmissão	< 100 mW

Direitos de autor e licenças

Para operar e controlar o módulo de comunicação, a Miele utiliza softwares próprios ou de terceiros, que não estão sujeitos à chamada condição de licença Open Source. Estes softwares/componentes de software estão protegidos por direitos de autor. Os direitos de autor da Miele e de terceiros devem ser respeitados.

Além disso, o módulo de comunicação integrado no aparelho contém componentes de software que são distribuídos sob condições de licença Open Source. Pode consultar os componentes Open Source incluídos, juntamente com as declarações de direitos de autor correspondentes, cópias das respetivas condições de licença aplicáveis, bem como, se necessário, outras informações localmente via IP, através de um navegador web ([http\[s\]://<endereço IP>/Licenses](http[s]://<endereço IP>/Licenses)). Os regulamentos referentes a responsabilidade e garantia aí indicados das condições de licença de Open Source aplicam-se apenas aos respetivos detentores de direitos.

Miele Portuguesa, Lda.

Av. do Forte, 5
2790-073 Carnaxide

Contactos:

Telf.: 214248100

Apoio ao cliente

info@miele.pt

Serviço técnico

miele.pt/service

Website

miele.pt

Miele Experience Center em Carnaxide

Av. do Forte, 5
2790-073 Carnaxide
Telf.: 214248400

Sede Alemanha:
Miele & Cie. KG
Carl-Miele-Straße 29
33332 Gütersloh
Alemanha

KFN 7795 ...

pt-PT

M.-Nr. 13 044 810 / 00 / 002