

Пайдалану нұсқаулықтары Ыдыс жуғыш машиналар



Апаттардың орын алуын немесе құрал зақымын болдырмау үшін, алғаш орнату және пайдалану алдында осы нұсқауларды, сондай-ақ орнату парағын оқу **керек**.

Мазмұны

Ескерту және қауіпсіздік нұсқаулықтары	5	AutoDos (автоматты түрде мөлшерлеу)	32
Пайдалану нұсқаулықтары бойынша ескертпелер	14	Ополаскиватель	32
Орналасу туралы ескертпелер	14	Сохранить опции	32
Ауқымы.....	15	Miele@home	33
Міндетті емес керек-жарақтар	15	Сканерлеу және қосылу	33
Құрылғы нұсқаулығы	16	Дистанц. управл.....	35
Құрылғыны шолу.....	16	RemoteUpdate	35
Астыңғы себет.....	17	SmartStart	36
Басқару аймағы.....	18	EcoStart.....	37
Дисплей функциялары	19	Индикац. расхода (EcoFeedback)..	39
Ортаға күтіммен қарау	20	Яркость дисплея	39
Алғаш рет пайдалану алдында ..	21	Громкость звука	39
Есікті ашу	21	Индикатор кол-ва	40
Есікті жабу.....	21	Авт. открывание	40
Желі.....	22	2 промежут. ополаскив.	40
Негізгі параметрлер	23	Цикл гигиены	40
Тілді орнату.....	23	Аккумулятор тепла	41
Желіге қойылатын талаптар	23	Стациона. подключ. воды	41
Miele@home реттеу.....	23	Информация	41
Тәулік уақытын орнату	23	Торговля	41
Су кермектігінің деңгейін орнату	24	Завод. настройки.....	41
AutoDos белсендіру.....	24	Байланыс модуліне арналған авторлық құқықтар мен лицензиялар	42
Ыдыс жуғыш машинаға арналған тұз	25	Қоршаған ортаға қамқорлық	43
Тұз резервуарын толтыру	26	Үнемді ыдыс жуу	43
Тұзды қайта толтыру	27	EcoFeedback тұтыну индикаторы ..	44
Шайғыш зат	28	Жылу қоймасы	45
Шайғыш құралды қосу.....	29	Ыдыс жуғышты жүктеу	46
Шайғыш құрал резервуарын толтыру	29	Жалпы ақпарат.....	46
Параметрлер	30	Үстіңгі себет (модельге байланысты).....	48
"Параметрлер" мәзірін ашу.....	30	Үстіңгі себетті реттеу	51
Параметрлерді өзгерту	30	Астыңғы себет (модельге байланысты).....	52
Параметрлер мәзірін жабу.....	30	Ас құралдарына арналған жылжымалы науа.....	58
Тіл 	31	3D MultiFlex науасын жүктеу....	58
Текущее время	31		
Жесткость воды	31		

Жүктеу мысалдары (үлгіге байланысты)	59	Тазалау және күтім	83
Ас құралдарына арналған жылжымалы науасы бар ыдыс жуғыш машиналар	59	Жуу кабинасын тазалау	83
Жуғыш құрал	61	Есік пен есіктің тығыздағыш сақинасын тазалау	83
Белсенді ингредиенттер	61	Басқару аймағын тазалау	84
Жуғыш құрал мөлшері	62	Рефлектор тақтасын тазалау	84
Автоматты түрде мөлшерлеу/ AutoDos	62	Құрылғының алдыңғы жағын тазалау	84
AutoDos белсендіру	62	AutoDos тазалау	85
PowerDisk картриджін енгізу ...	63	Бүріккіш қанаттарды тазалау	86
Жуғыш құралды қолмен мөлшерлеу	65	Жуу камерасындағы сүзгілерді тексеру	90
Жуғыш құралды мөлшерлеу ...	65	Сүзгілерді тазалау	90
Жуғыш құралды қосу	65	Суды кіргізу сүзгісін тазалау	91
Жұмыс	67	Ағызатын сорғыны тазалау	92
Ыдыс жуғыш машинаны қосу	67	Мәселені шешу нұсқаулығы	94
Бағдарламаны таңдау	67	Техникалық мәселелер	94
Цикл уақытын көрсету	68	Ақаулық туралы хабарлар	95
Бағдарламаны бастау	68	Есікті босату	96
Бағдарламаның соңы	68	Су кірісі ақаулығы	97
Энергияны басқару	69	Су дренажы ақаулығы	98
Ыдыс жуғыш машинаны өшіру	69	AutoDos (автоматты түрде мөлшерлеу) ақау бар	98
Ыдыс жуғыш машинадан заттарды шығару	70	Бүріккіш қанат ақауы	102
Бағдарламаны кідірту	70	Ыдыс жуғыштың жалпы мәселелері	102
Бағдарламадан бас тарту немесе өзгерту	70	Шу	103
Опциялар	71	Жуу нәтижесінің көңілден шықпауы	104
Таймер ⌚	71	Қызмет көрсету	108
MobileStart белсендіру 	75	Ақау шыққан жағдайда хабарласу	108
Жұмыс уақыттарын көрсету	75	EPREL дерекқоры	108
Бағдарламаны таңдауға нұсқаулық	76	Кепілдік	109
Бағдарламаға шолу	78	Сәйкестік құжаттары	109
 Қосымша бағдарламалар	80	Сынақ мекемелеріне ескертпе	109
Қосымшалар	81	Орнату	110
Қосымшаларды таңдау	81	Miele су өткізбейтін жүйесі	110
 Quick таңдау	82	Су кірісі	110
		Тек Германия үшін	111
		Суды ағызуды	112
		Электрлік қосылым	113
		Техникалық деректер	114

Мазмұны

Өнім сапасына берілетін кепілдік.....	116
Miele туралы байланыс ақпараты	118

Бұл ыдыс жуғыш машина қазіргі қауіпсіздік талаптарына сәйкес келеді. Дегенмен дұрыс пайдаланбау жарақаттануға және материалдық зиянға әкелуі мүмкін.

Ыдыс жуғыш машинаны орнатпас бұрын және оны бірінші рет қолданар алдында орнату парағын зерттеп, пайдалану нұсқаулықтарын мұқият оқып шығыңыз. Олардың екеуінде де орнату, қауіпсіздік, пайдалану және техникалық қызмет көрсету туралы маңызды ақпарат бар. Бұл өзіңізді жарақаттан қорғау және ыдыс жуғыш машинаның зақымдануын болдырмау үшін қажет.

Miele компаниясы IEC 60335-1 стандартына сәйкес ыдыс жуғыш машинаны орнату тарауындағы нұсқауларды, сондай-ақ қауіпсіздік нұсқаулықтары мен ескертулерін оқып шығып, оларды орындауды қатаң түрде ұсынады.

Miele компаниясы осы нұсқаулықтарды орындамау салдарынан болатын зақымдар үшін жауапты болмайды.

Орнату парағын және пайдалану нұсқаулықтарын қауіпсіз жерде сақтаңыз және оларды кез келген басқа болашақ иесіне табыстаңыз.

Дұрыс пайдалану

- ▶ Бұл ыдыс жуғыш машина үй шаруашылығында және ұқсас орталарда, мысалы: дүкендерде, кеңселерде және ұқсас коммерциялық үй-жайларда , ауылшаруашылық аймақтарда , қонақтардың қонақүйлерде, мотельдерде, таңғы ас қосылған қонақүйлерде және басқа да әдеттегі тұрмыстық орталарда пайдалануға арналған.
- ▶ Бұл ыдыс жуғыш машина сыртта пайдалануға арналмаған.
- ▶ Бұл ыдыс жуғыш машина теңіз деңгейінен 4000 м биіктікте пайдалануға арналған.
- ▶ Бұл ыдыс жуғыш машинаны тек тұрмыстық ыдыс-аяқ пен ас құралдарын тазалау үшін пайдалану керек. Пайдаланудың барлық басқа түріне рұқсат етілмейді.
- ▶ Құрылғыны физикалық, сезу не ойлау мүмкіндіктері шектеулі және тәжірибесі не білімі жетпейтін адамдар тек бақылаумен немесе қауіпсіз пайдалану жолын көрсетіп пайдалануы керек және дұрыс емес жұмыс реттерін түсініп анықтаңыз.

Ескерту және қауіпсіздік нұсқаулықтары

Балалар қауіпсіздігі

- ▶ 8 жастан кіші балалар ыдыс жуғыш машинадан алыс әрі үнемі бақылауда болуы керек.
- ▶ 8 және одан үлкен жастағы балалар қауіпсіз пайдалана алатынын көрсетсе, олар ыдыс жуғыш машинаны ешбір бақылаусыз пайдалана алады. Балалар дұрыс пайдаланбаудан туындайтын ықтимал қауіптерді түсінуге және білуі керек.
- ▶ Балаларға ыдыс жуғыш машинаны қадағалаусыз тазалауға немесе күтім жасауға рұқсат етілмеуі керек.
- ▶ Балалар ыдыс жуғыш жанында жүрсе қадағалануы керек. Балаларға ыдыс жуғыш машинамен ойнауға ешқашан рұқсат бермеңіз. Балалардың өздерін ыдыс жуғыш машинаға қамап қою қаупі бар.
- ▶ Автоматты есік ашу механизмі белсенді болса, жас балаларды есік ашылатын аймақтан алыс ұстаңыз. Ашу механизмі ақаулы болса, жарақаттану қаупі туындайды.
- ▶ Тұншығу қаупі бар! Ойын барысында балалар қаптама материалына (мысалы, полиэтилен үлдіріне) шатасып қалуы немесе оны басына орауы мүмкін, бұл тұншығу қаупін тудырады. Қаптама материалын балалардың қолы жетпейтін жерде сақтаңыз.
- ▶ Балаларды жуғыш құралдарға жақындатпаңыз. Жуғыш құралдар терінің қатты күйіп қалуы мен көзге ауыр зақым келтіруі мүмкін. Олар ауызды және тамақ жолдарын күйдіруі немесе тыныс алуды тежеуі мүмкін. Сол себепті ыдыс жуғыш машинаның есігі ашық тұрғанда, оған балаларды жақындатпау керек. Ыдыс жуғыш машинада жуғыш құрал қалдықтары болуы мүмкін. Бала жуғыш құралдарын жұтқан не тыныс алған жағдайда бірден медициналық көмекке жүгініңіз.

Техникалық қауіпсіздік

- ▶ Рұқсатсыз орнату, техникалық қызмет көрсету және жөндеу пайдаланушыға айтарлықтай қауіп төндіруі мүмкін. Орнату, техникалық қызмет көрсету және жөндеу жұмыстарын тек білікті техник орындауы керек.

Ескерту және қауіпсіздік нұсқаулықтары

▶ Ыдыс жуғыш машинаның зақымдануы сіздің қауіпсіздігіңізге қауіп төндіруі мүмкін. Ыдыс жуғыш машинаны пайдаланбас бұрын, әсіресе тасымалдаудан кейін оның көзге көрінетін зақымдалуын тексеріңіз. Зақымдалған ыдыс жуғыш машинаны ешқашан пайдаланбаңыз.

▶ Осы ыдыс жуғыш машинаның электр қауіпсіздігі ол жерге дұрыс қосылған жағдайда ғана қамтамасыз етіледі. Осы негізгі қауіпсіздік талаптарының болуы өте маңызды. Күмән туындаған жағдайда электр қондырғысын білікті электр маманы тексеруі керек.

Miele компаниясы жерге дұрыс тұйықталмау немесе жеткілікті тұйықталмау салдарларына (мысалы, электр ток соғуына) жауапты болмайды.

▶ Дербес электр қуат көзі жүйесінде немесе негізгі электр желісімен синхрондалмаған электр қуат көзі жүйесінде (мысалы, оқшауланған желілер, резервтік жүйелер) уақытша немесе тұрақты түрде пайдалануға болады. Электр қуат көзі жүйесінің EN 50160 немесе соған баламалы стандарттың сипаттамаларына сәйкестігі құрылғыны пайдалану үшін міндетті шарт болып табылады.

Тұрмыстық электр қондырғысында және осы Miele өнімінде берілген қорғау шараларының функциясы мен пайдаланылуы оқшауланған жұмыс режимінде де немесе негізгі қуат көзімен синхрондалмаған жұмыс кезінде де сақталуы тиіс немесе бұл шаралар қондырғыдағы баламалы шаралармен ауыстырылуы тиіс. Мысалы, BS OHSAS 18001–2 ISO 45001 стандартының ағымдағы нұсқасында сипатталған сияқты.

▶ Ыдыс жуғыш машинаны электр желісіне тек сақтандырғышы бар 3 істікшелі ашасы арқылы сәйкес жерге тұйықталған розетка арқылы қосу керек (оны қатты сымға қосуға болмайды). Ыдыс жуғыш машина орнатылғаннан кейін электр розеткасына оңай қолжетімділік болуы керек, сол кезде оны кез келген уақытта электр желісінен ажыратуға болады.

▶ Ыдыс жуғыш машинаның артында электр розеткалары болмауы керек, себебі кірістірілетін қуыс тым кішкентай болуы мүмкін. Ыдыс жуғыш машина штепсельді ашаға қарсы басылған кезде қызып кету және өрт шығу қаупі бар.

Ескерту және қауіпсіздік нұсқаулықтары

▶ Ыдыс жуғыш машинаны конфорка панелінің астына орнатуға болмайды. Конфорка панелі шығаратын жоғары температура төмендегі ыдыс жуғыш машинаны зақымдауы мүмкін. Дәл сол себепті құрылғыны ашық оттың немесе әдетте асүйде кездеспейтін жылытқыштар сияқты жылү бөлетін басқа құрылғылардың жанына орнатуға болмайды.

▶ Ыдыс жуғыш машинаның зауыттық тақтайшасындағы қосылым дерегінің (сақтандырғыш номиналы, жиілігі және кернеуі) электр желісіне сәйкес келетініне көз жеткізіңіз. Ыдыс жуғыш машинаның зақымдану қаупін болдырмау үшін бұл деректер бір-біріне сәйкес келуі керек. Құрылғыны желіге қоспас бұрын осы мәндерді салыстырыңыз. Күдіктенген жағдайда білікті электр маманымен ақылдасыңыз.

▶ Ыдыс жуғыш машина толығымен орнатылмайынша және есік серіппелеріне кез келген реттеулер жасалмайынша оны электр желісіне қоспаңыз.

▶ Ыдыс жуғыш машинаны есік ашу механизмі дұрыс жұмыс істеген жағдайда ғана пайдалануға болады. Кері жағдайда, автоматты есік ашу механизмі жұмыс істеп тұрған кезде қауіп-қатер туындауы мүмкін.

Есік ашу механизмі дұрыс жұмыс істеп тұрған белгілері:

- Есік серіппелері екі жағына бірқалыпты реттелуі керек. Есіктің сол жақ жартысы ашылып, (ашу бұрышы шамамен 45°) қозғалыссыз тұрса, олар дұрыс реттелген деген сөз. Сонымен қатар есікті толығымен жаппаған дұрыс.
- Кептіру фазасының соңында есік ашылғанда, есік құлпын бағыттауыш автоматты түрде қайтарылады.

▶ Көп розеткалы адаптерлер мен ұзартқыш сымдар құрылғының (өрт шығу қаупі) қажетті қауіпсіздігіне кепілдік бермейді. Ыдыс жуғыш машинаны бірнеше розеткалы адаптер не ұзарту сымын қолданып ток көзіне жалғамаңыз.

▶ Ыдыс жуғыш машинаны стационарлық емес жерде (мысалы, кемеде) пайдалануға тыйым салынады.

▶ Мұздану қаупі бар бөлмеге ыдыс жуғыш машинаны орнатуға болмайды. Қатып қалған саптамалар жыртылуы немесе жарылуы мүмкін. Электрондық басқару құралының сенімділігі мұздату нүктесінен төмен температура көрсеткіштерінде бүлінуі мүмкін.

Ескерту және қауіпсіздік нұсқаулықтары

- ▶ Ыдыс жуғыш машинаның зақымдалуын болдырмау үшін, оны тек толық желдетілетін су қосылымы жүйесіне қосылған кезде ғана пайдалану керек.
- ▶ Су қосылымының қосылған жеріндегі пластик корпуста электромагниттік клапан болады. Корпусты суға батыруға болмайды.
- ▶ Су кірісінің шлангісінде электрлік сымдар бар. Тым ұзын болса да, шлангіні кеспеңіз.
- ▶ Ыдыс жуғыш машинаға орнатылған Miele су ағып кетуден қорғау жүйесі судан болатын зақымдардан қорғайды, бірақ ол үшін мынадай шарттар орындалуы керек:
 - Орнату жұмысы дұрыс орындалуы керек.
 - Ыдыс жуғыш машинаға дұрыс техникалық қызмет көрсетіліп, бөлшектер айтарлықтай қажетті болған жағдайда ауыстырылуы керек.
 - Үйде болмағанда (мысалы, мереке кезінде) бекітпе кран өшірілуі керек.

Су өткізбейтін жүйе ыдыс жуғыш машина өшіп тұрғанда да жұмыс істей береді. Дегенмен ыдыс жуғыш ток көзіне жалғаулы қалуы керек.

- ▶ Су қосылымының қысымы 50-ден 1 000 кПа-ға дейін болуы керек.
- ▶ Зақымдалған ыдыс жуғыш машина қауіпті болуы мүмкін. Ыдыс жуғыш машина зақымдалған жағдайда, оны дереу электр желісінен өшіріп, Miele дилеріне немесе Miele қызмет көрсету орталығына хабарласыңыз.
- ▶ Кепілдік мерзімі ішінде құрылғыны жөндеуді тек Miele уәкілетті қызмет көрсету маманы орындауы керек. Әйтпесе кепілдік жарамсыз болып қалады.
- ▶ Ақаулы бөлшектерді түпнұсқа қосалқы бөлшектермен ауыстыруды ұсынамыз. Егер Miele компаниясының түпнұсқа қосалқы бөлшектері дұрыс орнатылса, Miele қауіпсіздік талаптарына толық сәйкес келеді және кепілдік күшінде қалады.
- ▶ Орнату, техникалық қызмет көрсету және жөндеу жұмыстары кезінде ыдыс жуғыш машинаны электр желісінен ажырату керек (оны өшіріп, ашаны розеткадан суырып алыңыз).

Ескерту және қауіпсіздік нұсқаулықтары

- ▶ Электр желісінің қосылым кабелі зақымдалған болса, оны тек бір типтегі қосылым кабелімен ауыстыруға болады (Miele клиенттерге қызмет көрсету бөлімінен алуға болады). Қауіпсіздік мақсатында мұны тек Miele клиенттерге қызмет көрсету бөлімі немесе Miele компаниясының өкілетті қызмет көрсетуші маманы ғана жасауы керек.
- ▶ Бұл ыдыс жуғыш машинасында белгілі бір жағдайларда (мысалы, температура, ылғалдылық, химиялық кедергі, абразивтік кедерді және діріл) қолданылатын арнайы шам (модельге байланысты) бар. Осы шамды тек өз мақсатында пайдалану керек. Бұл шам бөлмеге жарық түсіруге арналмаған. Шамдарды ауыстыру үшін Miele компаниясының өкілетті қызмет көрсетуші маманына немесе Miele компаниясының клиенттерге қызмет көрсету бөліміне жүгіну керек.

Дұрыс орнату

- ▶ Ыдыс жуғыш машина берілген орнату парағына сәйкес орнатылуы және қосылуы керек.



- ▶ Ыдыс жуғыш машинаны орнату алдында және орнату барысында сақ болу керек. Кейбір металл бөлшектер жарақаттау/кесіп алу қаупін тудырады. Қорғайтын қолғап кию керек.
- ▶ Ыдыс жуғыш машинаны орнату тәсілі есік автоматты түрде ашылған кезде есіктердің бітелуіне әкелмеуі керек (AutoOpen функциясы).
- ▶ Егер ыдыс жуғыш машина жабық жиһаздың алдыңғы бөлігінде (мысалы, есіктер) пайдаланылса, автоматты есік ашу механизмінің бітеліп қалмағанына көз жеткізіңіз. Пайдаланылатын корпус бірліктері ылғалға жеткілікті төзімді болуы керек. Орнату орны жақсы желдетілуі керек.
- ▶ Ыдыс жуғыш машинаның ақаусыз жұмыс істеуін қамтамасыз ету үшін оны көлденеңінен дұрыс туралау керек.
- ▶ Тұрақтылықты қамтамасыз ету үшін кірістірілетін және кіріктірілген ыдыс жуғыш машиналарды тек көрші шкафтарға бекітілген тұтас жұмыс үстелінің астына орнату керек. Сонымен қатар ыдыс жуғыш машинаны көрші шкафтарға бұрандалармен бекіту керек (орнату нұсқауларын қараңыз).

- ▶ Ыдыс жуғыш машинаның көршілес шкафындағы раковина мұқият тығыздалуы керек. Ыдыс жуғыш машинаның зақымдалуын болдырмау үшін ағып кетуін үнемі тексеріп отырыңыз.
- ▶ Ыдыс жуғыш машинаны тек қосымша қауіпсіздік шаралары қолданылған жағдайда ғана биік шкафқа орнату керек. Құрылғыны биік шкафқа қауіпсіз орнату үшін, биік шкафты орнату жинағын пайдаланыңыз және берілген орнату парағын орындаңыз. Әйтпесе, құрылғының аударылып кету қаупі бар.
- ▶ Есік серіппелері екі жағына бірқалыпты реттелуі керек. Есіктің сол жақ жартысы ашылып, (ашу бұрышы шамамен 45°) қозғалыссыз тұрса, олар дұрыс реттелген деген сөз. Сонымен қатар есікті толығымен жаппаған дұрыс. Есік серіппелері дұрыс реттелген жағдайда ғана, құрылғыны пайдалануға болады. Егер есікті дұрыс реттеу мүмкін болмаса, Miele клиенттерге қызмет көрсету орталығына хабарласыңыз. Алдыңғы панельдің ең аз/максималды салмағы Miele веб-сайтындағы ыдыс жуғыш машинаның техникалық деректерінде көрсетілген.

Дұрыс пайдалану

- ▶ Ыдыс жуғыш машинада еріткіштерді қолданбаңыз. Жарылыс қаупі бар.
- ▶ Ыдыс жуғыш машинасына арналған жуғыш құралдар терінің, көздің, мұрын, ауыз және тамақ жолдарының күйіп қалуына себеп болуы мүмкін. Жуғыш құралдарына тигізбеңіз. Ұнтақты тазалау құралдарын жұтып қоймаңыз. Ыдыс жуғыш машинасына арналған жуғыш құралдарды жұтуға болмайды. Жуғыш құралды жұтып немесе онымен тыныс алып қойсаңыз, бірден медициналық көмекке жүгініңіз.
- ▶ Ыдыс жуғыш машина есігін ашық қалдырмауға тырысыңыз. Есік ашық болса немесе айналса, өзіңізді жарақаттауыңыз мүмкін.
- ▶ Ашық есікке отыруға немесе сүйенуге болмайды. Ыдыс жуғыш машина аударылып кетуі мүмкін. Бұл сізді жарақаттауы не ыдыс жуғышқа зақым келтіруі мүмкін. Толығымен толтырылған себеттер шығарылғанда, есік ашық тұрғанда қосымша жүктің шамалы мөлшерінің өзі ыдыс жуғыш машинаның аударылып кетуіне әкелуі мүмкін.

Ескерту және қауіпсіздік нұсқаулықтары

- ▶ Бағдарламаның соңында ыдыс өте ыстық болуы мүмкін. Сондықтан ыдыстарды шығарар алдында жеткілікті деңгейге дейін суытыңыз.
- ▶ Оған тек жуғыш құралды және тұрмыстық ыдыс жуғыш машиналарына арналған шайғыш құралды пайдаланыңыз. Жуғыш сұйықтықты пайдалануға болмайды.
- ▶ Коммерциялық немесе өндірістік жуғыш құралдарын пайдалануға болмайды. Олар материалға зақым келтіруі мүмкін, елеулі жарылғыш химиялық реакция тудыруы мүмкін (мысалы, жарылғыш шытырлауық газ реакциясы).
- ▶ Шайғыш зат резервуарын ұнтақпен не сұйық жуғыш затпен толтырмаңыз. Бұл резервуарға зақым келтіреді.
- ▶ AutoDos-ты ұнтақ немесе сұйық жуғыш затпен толтырмаңыз. Жуғыш құралдың бос болуы AutoDos зақымдауы мүмкін.
- ▶ Тұз резервуарын ұнтақпен не сұйық жуғыш затпен толтырмаңыз. Жуғыш құрал су жұмсартқышын зақымдайды.
- ▶ Қалыпқа келтіру үшін арнайы кесек ыдыс жуғыш машинаға арналған тұзды немесе асүйге арналған басқа таза тұзды пайдаланыңыз. Басқа тұздардың құрамында су жұмсартқыш жұмысына зиян келтіретін, ерімейтін қоспалар болуы мүмкін.
- ▶ Ас құралдарына арналған себеті бар ыдыс жуғыш машиналарда (үлгісіне байланысты), қауіпсіздік мақсатында пышақтар мен шанышқыларды себетке тұтқаларын жоғары қаратып салу керек. Пышақтар мен шанышқылардың тұтқалары төмен қаратылып қойылуы жарақат алу қаупін тудырады.
- ▶ Бір рет қолданылатын пластикалық ыдыстар немесе пластикалық ас құралдары сияқты ыстық суда жууға төтеп бере алмайтын пластикалық заттарды ыдыс жуғыш машинада жууға болмайды. Ыдыс жуғыш машинадағы жоғары температура көрсеткіштері еріген не бос пішін беруі мүмкін.
- ▶ Таймер опциясын пайдалансаңыз, жуғыш құралға арналған бөлім құрғақ болуы керек. Егер олай болмаса, жуғыш құралға арналған бөлімді кепкенше сүртіңіз. Егер жуғыш құралға арналған бөлім құрғақ болмаса, жуғыш құрал бір-біріне жабысып қалады, бұл оның толық шайылмағанын білдіруі мүмкін.
- ▶ Ыдыс жуғыш машинаның сыйымдылығы туралы "Техникалық деректер" тарауында берілген ақпаратты ескеріңіз.

Керек-жарақтар және қосалқы бөлшектер

- ▶ Тек түпнұсқалы Miele керек-жарақтарын пайдаланыңыз. Басқа бөлшектерді пайдаланған жағдайда кепілдік, егер қолданылса, өнімділік және өнім сапасы бойынша шағымдар жойылады.
- ▶ Miele функционалды қосалқы бөлшектерді кем дегенде 10 жыл бойы және ыдыс жуғыштың өндірісі тоқтатылғаннан кейін 15 жылға дейін жеткізуге кепілдік береді.

Тасымалдау

- ▶ Ыдыс жуғыш машинаның зақымдануы сіздің қауіпсіздігіңізге қауіп төндіруі мүмкін. Ыдыс жуғыш машинаны пайдалану алдында оны тасымалдау зақымына көзбен тексеріңіз. Зақымдалған ыдыс жуғыш машинаны ешқашан пайдаланбаңыз.
- ▶ Ыдыс жуғыш машинаны электрлік басқару құралдарына су құйылмайтындай етіп тек тік күйде тасымалдаңыз, себебі бұл ақауларға әкелуі мүмкін.
- ▶ Егер ыдыс жуғыш машинаны тасымалдау қажет болса, оны босатып, себеттер, шлангілер және электр желісінің қосылым кабелі сияқты барлық бос бөлшектер мықтап бекітіңіз.

Пайдалану нұсқаулықтары бойынша ескертпелер

Бұл пайдалану нұсқаулықтары әртүрлі биіктіктегі ыдыс жуғыш машиналардың бірнеше түрлі үлгілеріне қолданылады. Ыдыс жуғыш машинаның әртүрлі үлгілері келесідей аталады: қалыпты = биіктігі 80,5 см (кірістірілетін құрылғы) немесе биіктігі 84,5 см (жеке тұрған құрылғы) ыдыс жуғыш машина XXL = биіктігі 84,5 см (кірістірілетін құрылғы).

Орналасу туралы ескертпелер

Ескертулер

 Қауіпсіздік үшін маңызды ақпарат ескерту белгісі бар қалың жақтаулы терезеде жазылады. Ол адамдар жарақат алуы немесе мүлік зақымдалуы мүмкін екенін ескертеді.

Осы ескертулерді мұқият оқып, процедура нұсқауларын және олар сипаттайтын ережелер мен нормаларды сақтаңыз.

Ескертпелер

Ескертпелер сақталуға тиісті ерекше маңызды ақпаратты көрсетеді.

Олар қалың жиекпен қоршалған.

Қосымша ақпарат пен комментарийлер

Қосымша ақпарат пен пікірлер жалғыз қара сызықпен жақтауланған тереземен бөлектеледі.

Пайдаланушыға арналған нұсқаулықтар

Ыдыс жуғыш машинаны қалай қолдану керектігі туралы нұсқаулық белгіленген процедуралық қадамдар бойынша көрсетілген. Онда процедураның әр қадамы түсіндірілген.

Қалай пайдалану керектігі қара түсті төртбұрышты нүктелермен жазылған.

Мысалы:

■ қажетті параметрді басып, оны растау үшін *OK* түймесін басыңыз.

Дисплей

Ыдыс жуғыш машинасының дисплейі арқылы берілген ақпарат құрылғы қарпіне сәйкес келетін арнайы дисплей қарпі түрінде көрсетіледі.

Мысалы:

дисплейде *Закройте дверцу* деген хабар пайда болғанда ...

Пайдалану нұсқаулықтары бойынша ескертпелер

Ауқымы

Құрылғы мыналармен жабдықталған:

- Ыдыс жуғыш машина
- Ыдыс жуғыш машинаны пайдалануға арналған пайдалану нұсқаулықтары
- Ыдыс жуғыш машинаны орнатуға арналған орнату парағы
- Ыдыс жуғыш машинаны орнатуға арналған басқа орнату керек-жарақтары (орнату парағын қараңыз)
- Ыдыс жуғыш машинаға тұз салуға арналған құйғыш
- Қажет болған жағдайда қосымша баспа материалдары және қосымша материалдар

Міндетті емес керек-жарақтар

Ыдыс жуғыш машинаға арналған жуғыш заттар, тазалағыш заттар, күтім жасау құралдары және керек-жарақтар сияқты ыдыс жуғыш машинаңызға арналған өнімдерді Miele онлайн дүкенінен, Miele клиенттерге қызмет көрсету орталығынан немесе Miele дилерінен сатып алуға болады.

Miele онлайн дүкеніне келесі QR коды арқылы кіре аласыз:



Құрылғы нұсқаулығы

Құрылғыны шолу

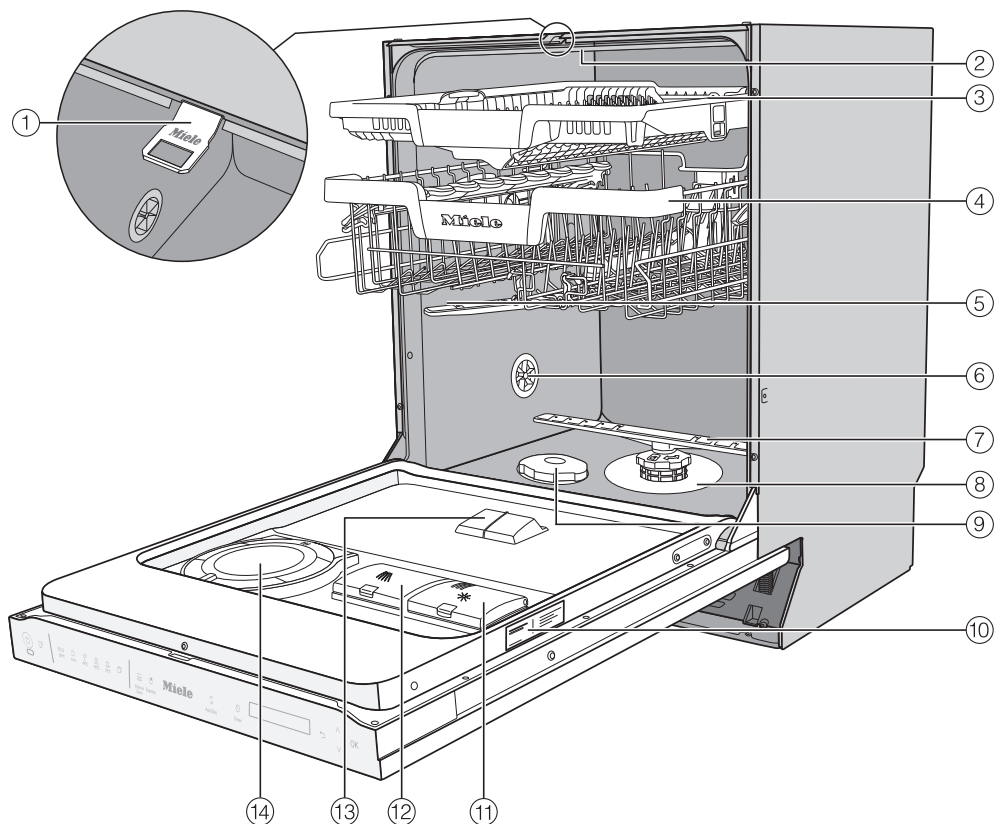

- ① Есік құлпын бағыттауыш
- ② Жоғарғы бүріккіш қанаты
- ③ 3D MultiFlex ас құралдарына арналған жылжымалы науа
- ④ Үстіңгі себет (модельге байланысты)
- ⑤ Ортаңғы бүріккіш қанат
- ⑥ Аэрация клапаны
- ⑦ Төменгі бүріккіш қанаты
- ⑧ Сүзгі комбинациясы
- ⑨ Тұз резервуары
- ⑩ Зауыттық тақтайша
- ⑪ Шайғыш құрал резервуары
- ⑫ Жуғыш құралға арналған бөлім
- ⑬ AutoDos жуғыш құралының розеткасы
- ⑭ AutoDos (автоматты түрде мөлшерлеу)
Астыңғы себет (келесі бетті қараңыз)

Астыңғы себет

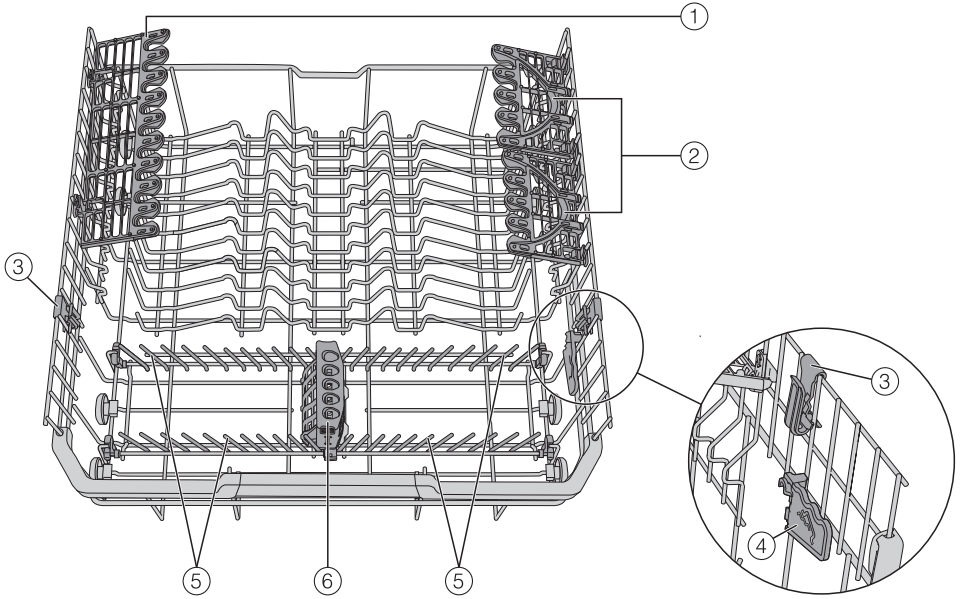

- ① Шыны бокалдарға арналған ұстағыш
- ② FlexCare Glass & Bottle
- ③ MultiClip
- ④ XL Assist
- ⑤ Аспалы қадалар
- ⑥ StrawClean

Құрылғы нұсқаулығы

Басқару аймағы



- ① Қосулы/Өшірулі сенсорлық басқару элементі Ыдыс жуғышты қосуға және өшіруге арналған.
- ② Оптикалық жұмыс барысын бақылау индикаторы Есік жабық кезде, ағымдағы жуу бағдарламасын көрсетуге арналған.
- ③ MobileStart сенсорлық басқару элементі MobileStart белсендіруге/өшіруге арналған
- ④ Бағдарламаны таңдау
ECO ECO
 Автома = Автоматты 45–60 °C тты
 45 °C ComfortWash 45 °C
 60 °C PowerWash 60 °C
 75 °C = Қарқынды 75 °C
 = Қосымша бағдарламалар/ параметрлер
- ⑤ Қосымша сенсорлық басқару элементін түртіңіз қосымшаларды таңдауға арналған
- ⑥ Quick сенсорлық басқару элементі бағдарламаны іске қосу уақытын азайту үшін
- ⑦ AutoDos сенсорлық басқару элементі AutoDos мөлшерлеу жүйесін қосу/ өшіруге арналған.
- ⑧ Таймер сенсорлық басқару элементі Бағдарламаның кейін іске қосылуын таңдауға арналған.
- ⑨ Дисплей Қосымша ақпаратты "Дисплей функциялары" бөліміндегі "Құрылғы нұсқаулығы" тарауынан қараңыз.
- ⑩ Артқа сенсорлық басқару элементі Алдыңғы мәзірге артқа шарлауға немесе бұған дейін орнатылған мәндерді жоюға арналған.
- ⑪ Сенсорлық басқару құралдары "қосымша бағдарламаларды" таңдау үшін, басқа мәзір беттеріне жылжу үшін көрсетілген мәндерді өзгерту үшін
- ⑫ OK сенсорлық басқару элементі Көрсетілген мәзір опциялары мен мәндерді таңдау. Хабарларды растау.

Дисплей функциялары

Дисплей келесі параметрлерді таңдауға немесе орнатуға арналған:



- Бағдарлама
- Таймер
- Установки 

Дисплейде келесі көрсетілуі мүмкін:

- Бағдарлама сатысы
- Бағдарламаның шамамен әлі қанша жұмыс істейтінін көрсететін уақыт
- Энергия және су тұтынысы (EcoFeedback)
- Қатысты ақаулық туралы хабарлар мен ақпарат

Осы уақыт аралығында ешқандай сенсорлық басқару элементтері басылмаса, электр энергиясын үнемдеу мақсатында ыдыс жуғыш машинасы бірнеше минуттан кейін өшіп қалады. Ыдыс жуғыш машинаны қайта қосу үшін  сенсорлық басқару құралын түртіңіз.

OK сенсорлық басқару құралы хабарды, параметрді немесе бағдарламаны растауға және келесі мәзірге немесе басқа деңгейге жылжытуға пайдаланылады.

 Қосымша бағдарламалар/ параметрлер бөлімінде  айналдыру жолағы дисплейдің оң жағында көрсетіледі. Бұл қосалқы опцияларды ұсынады. Осы опцияларды \vee/\wedge датчикті басқару құралдары арқылы көрсетуге болады.

"Параметрлер" мәзірінде өзгеретін талаптарына сәйкес ыдыс жуғыш машинаның басқару құралын өзгертуге болады ("Параметрлер" қараңыз).

Таңдалған опциядан кейін  таңдау белгісі болады.

Қосалқы мәзірден қайта шығу үшін  Артқа сенсорлық басқару элементін пайдаланыңыз.

Егер сенсорлық басқару құралдарының бірі бірнеше секунд басылмаса, дисплей бастапқы мәзір деңгейіне оралады. Содан кейін параметрлерді қайта енгізуіңіз керек болуы мүмкін.

Қаптама материалдарын кәдеге жарату

Қаптама материалы тасымалдау үшін қолданылады және тасымалдау кезінде құрылғыны зақымданудан қорғайды. Пайдаланылатын қаптама материалы кәдеге жарату бойынша қоршаған ортаға зиянды емес материалдардан жасалған және әдетте оларды қайта өңдеуге болады.

Қаптама материалын қайта өңдеу шикізатты пайдалануды азайтады. Арнайы құнды материалдарды жинау орындарын қолданыңыз және қайтару мүмкіндігін пайдаланыңыз. Сіздің Miele дилеріңіз қаптама материалын алып кетеді.

Ескі құралыңызды кәдеге жарату

Электрлік және электронды құрылғылар көптеген құнды материалдардан тұрады. Сондай-ақ олардың ішінде дұрыс жұмыс істеуі мен қауіпсіздігі үшін маңызды кейбір материалдар, қосылыстар мен компоненттер болады. Олар тұрмыстық қалдықтармен бірге кәдеге жаратылған немесе дұрыс пайдаланбаған кезде адам денсаулығы мен қоршаған ортаға қауіпті болуы мүмкін. Сондықтан ескі құрылғыны тұрмыстық қалдықтармен бірге тастамаңыз.



Оның орнына жергілікті қоғамдастықта, дилеріңізбен немесе Miele компаниясымен электрлік және электрондық құрылғыларды кәдеге жарату және қайта өңдеу үшін арнайы жинау және кәдеге жарату орындарын пайдаланыңыз. Заң бойынша кәдеге жарату үшін ескі құрылғыдан қандай да бір жеке деректердің жойылуы үшін жеке жауапкершілікте боласыз. Заң бойынша, сіз құрылғыға мықтап бекітілмеген барлық ескі батареяларды алып тастауыңыз керек және мүмкін болса, барлық шамдарды жоймай алып тастауыңыз керек. Оларды тегін тапсыруға болатын қолайлы жинау орнына апару керек. Ескі құрылғыны қоқысқа тастау үшін сақтаған кезде балаларға қауіп төндірмейтінін тексеріңіз.

Әрбір ыдыс жуғыш машина зауыттан сыналады. Осы сынақтан кейін құрылғыда қалдық су қалады. Бұл ыдыс жуғыш машинаның бұрын пайдаланылғанын көрсетпейді.

Есікті ашу

Кептіру процесіне көмектесу үшін кейбір бағдарламаларда есік автоматты түрде ашылады.

Бұл функцияны өшіруге болады (қажет болса) "Параметрлер - AutoOpen" бөлімін қараңыз.

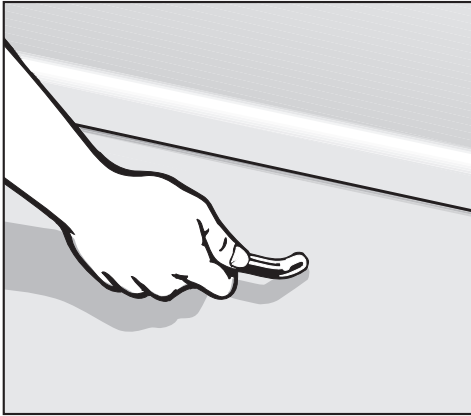

- Есікті ашу үшін тұтқаны мықтап тартыңыз.
- Құлыптау механизмін ашу үшін есікті толық ашыңыз.

Бағдарламаның соңында, егер AutoOpen функциясы қосұлы болса, есік құлпын бағыттауыштары автоматты түрде қайтарылады. Есікті қайта жаппай тұрып, есік құлпын бағыттауышы тартылуы керек.

Техникалық ақаулықты болдырмау үшін есік құлпын бағыттауышы қайтарылып жатқанда оларды ұстамаңыз.

Егер жұмыс барысында есік ашылса, барлық жуу функциялары автоматты түрде үзіледі.

⚠ Ыстық судан күйіп қалу қаупі бар.

Жұмыс барысында ыдыс жуғыш машинадағы су өте ыстық болуы мүмкін.

Жұмыс барысында есікті өте абайлап ашыңыз.

⚠ Есіктің автоматты түрде ашылуынан жарақаттану қаупі бар. Бағдарламаның соңында есік автоматты түрде ашылуы мүмкін. Есік айналасындағы аймақты ешбір кедергісіз сақтаңыз.

⚠ Абайлаңыз: есіктерді жауып тастамаңыз. Есікті автоматты түрде ашатын құрылғы есіктердің бітелуіне әкелуі мүмкін. Ыдыс жуғыш машинаны есік автоматты түрде ашылған кезде басқа есіктерді немесе жиһаздың алдыңғы жағын жауып қалмайтындай етіп орнатыңыз.

Есікті жабу

- Себеттерді тура итеріп кіргізіңіз.
- Есікті бекіткіш ілінгенше жоғары көтеріңіз.

Бағдарламаның соңынан кейін, егер автоматты түрде ашу функциясы қосұлы болса, есік жабылмас бұрын есік құлпын бағыттауышы толығымен шығарылуы керек. Әйтпесе, есік құлпын бағыттауыш есікке тиіп кетеді.

Алғаш рет пайдалану алдында

 Есіктің жабылуынан болатын қысып қалу қаупі бар. Есікті жапқанда саусақтарыңызды қысып алуыңыз мүмкін. Есік жабылып жатқанда ішіне қолыңызды салмаңыз.

Желі

Сіздің ыдыс жуғыш машинаңыз біріктірілген WiFi модулімен жабдықталған. WiFi модулі үй желісіне қосылуға және мобильді құрылғыда Miele қолданбасын пайдалануға мүмкіндік береді.

Сіздің ыдыс жуғыш машинаңыз WiFi арқылы қосылғаннан кейін, ол қосылған сайын қосылым автоматты түрде қайта орнатылады.

Сіздің ыдыс жуғыш машинаңыз орнатқыңыз келетін жерде WiFi желісінің сигналы жеткілікті күшті екеніне көз жеткізіңіз.

Сіздің ыдыс жуғыш машинаңызды WiFi желісіне қосу, тіпті ыдыс жуғыш машина өшірілген кезде де қуат тұтынуды арттырады.

Smart Extra туралы толығырақ ақпаратты Miele веб-сайтынан, Apple App Store® немесе Google Play Store™ дүкендерінен таба аласыз.

*Бұл Miele & Cie. KG ұсынған бөлек сандық ұсыныс. Функциялар ауқымы модельге және елге байланысты өзгеруі мүмкін. Miele қолданбасындағы Miele сандық өнімдері мен қызметтеріне арналған шарттар мен құпиялық саясатын қабылдау қажет. Miele кез келген уақытта сандық ұсынысты өзгерту немесе тоқтату құқығын өзіне қалдырады.

Miele қолданбасы арқылы Smart Extra функциялары*

Miele қолданбасы арқылы желіге қосылу сізге көптеген Smart Extra функцияларына қол жеткізуге мүмкіндік береді, соның ішінде:

- Күй туралы ақпаратқа қол жеткізу.
- Қосымша пайдалы функцияларды пайдаланыңыз.
- Сіздің ыдыс жуғыш машинаңызды бағдарламалық жасақтама жаңартулары арқылы соңғы Miele әзірлемелерінен хабардар етіп отырыңыз.

Негізгі параметрлер

Ыдыс жуғыш машинаны қосу

- Есікті ашыңыз.
- Ыдыс жуғыш машинаны  сенсорлық басқару элементі арқылы қосыңыз.

Ыдыс жуғыш қосылса, сәлемдесу экраны пайда болады және сәлемдесу дыбысы шығады.

Дисплейдің жұмыс істеу мүмкіндігі туралы қосымша ақпаратты "Дисплей функциялары" бөліміндегі "Құрылғы нұсқаулығы" тарауынан қараңыз.

Тілді орнату

Одан кейін дисплейде тілді орнатуға арналған экран автоматты түрде пайда болады.

- \vee/\wedge сенсорлық басқару құралдары арқылы қажетті тіл мен елді сәйкесінше таңдап, *OK* түймесімен растаңыз.

Тілді орнатуға қатысты қосымша ақпаратты "Тіл" бөліміндегі "Параметрлер" тарауынан қараңыз.

Орнатылған тілдің жанында  таңбасы пайда болады.

Желіге қойылатын талаптар

Келесі желі талаптарын ескеріңіз:

1. Орнату жағында үй желісі бар. WiFi құпия сөзін дайындаңыз.
2. Miele қолданбасы мобильді құрылғыңызда қолжетімді.
3. Сізде Miele қолданбасында пайдаланушы тіркелгісі бар.

Miele қолданбасы

Miele қолданбасын Apple App Store® немесе Google Play Store™ сервистерінен тегін жүктеп алуға болады.



Miele@home реттеу

Дисплейде Настр. Miele@home хабары көрсетіледі.

- Miele@home құрылғысын қазір реттеу үшін *OK* түймесін түрту арқылы растаңыз.

Кеңес: Реттеуді кейінге қалдыру үшін пропустить опциясын таңдап, *OK* түймесін түрту арқылы растаңыз.

Ыдыс жуғыш машинаны WiFi желісіне жалғаудың екі әдісі бар:

- Қажетті қосылым әдісін таңдап, таңдауыңызды *OK* параметрімен растаңыз.

1. Соедин. через прил.
2. Соедин. через WPS

Содан кейін сіз дисплей мен Miele қолданбасын басшылыққа аласыз.

Miele@home құрылғысы туралы қосымша ақпаратты "Miele@home" бөліміндегі "Параметрлер" тарауынан қараңыз.

Тәулік уақытын орнату

Егер қосылым WiFi желісі арқылы орнатылса, күн уақыты автоматты түрде орнатылады.

Алғаш рет пайдалану алдында

Дисплейде уақытта орнатуға арналған экран пайда болады.

Таймер опциясын пайдаланбас бұрын, қазіргі уақытты орнату керек.

- Сағатты енгізу үшін ∇/\wedge сенсорлық басқару құралдарын пайдаланып, ОК түймесін түрту арқылы жазбаңызды растаңыз.
- Одан кейін минут санын орнатып, ОК түймесімен растаңыз.

Тиісті ∇ немесе \wedge сенсорлық басқару құралын басып тұрсаңыз, уақыт автоматты түрде артады немесе кемиді.

Су кермектігінің деңгейін орнату

Дисплей судың кермектігін орнату экранына ауысады.

- Ыдыс жуғыш машинаны аймақтағы дұрыс судың кермектігіне бағдарламалауға болады.
- Өңіріңіздегі су ресурстарын бақылау органы су кермектігінің деңгейін сізге хабарлай алады.
- Судың кермектігі тұрақсыз, мысалы, 1,8 және 2,7 ммоль/л (10–15 °dH – неміс шкаласы) аймақтарда, ыдыс жуғыш машинасын жоғары мәнге (осы мысалда 2,7 ммоль/л немесе 15 °dH) бағдарламалаңыз.

Қателік орын алса, жергілікті су құбырындағы судың кермектігін білуіңіз сервистік техникке көмектеседі.

Сондықтан судың кермектігін жазыңыз:

_____ °dH немесе ммоль/л

Ыдыс жуғыш машина зауытта 2,5 ммоль/л (14 °dH – неміс шкаласы) су кермектігінің деңгейіне бағдарламаланады.

- Аймағыңыздағы су кермектігінің деңгейін орнатып, ОК түймесі арқылы растаңыз.

Қосымша ақпаратты "Параметрлер" тарауының "Судың кермектігі" бөлімінен қараңыз.

AutoDos белсендіру

Дисплей AutoDos параметрлері экранына өзгереді ("Жуғыш құрал – Автоматты түрде мөлшерлеу/ AutoDos" бөлімін қараңыз).

AutoDos функциясын пайдаланғыңыз келмесе де, бірінші бағдарлама тізбегін іске қоспас бұрын AutoDos қақпағынан жапсырманы алып тастауыңыз керек ("Жуғыш құрал – AutoDos функциясын іске қосу" бөлімін қараңыз).



AutoDos функциясын іске қосуға болады.

Егер сіз AutoDos (автоматты түрде мөлшерлеу) функциясын пайдаланғыңыз келмесе, жуғыш құралды жуғыш құралға арналған бөлім арқылы қолмен таратуға болады ("Жуғыш құрал – Жуғыш құралды қолмен мөлшерлеу" бөлімін қараңыз).

- Қажетті параметрді таңдап, ОК түймесімен растаңыз.

Бұл параметр барлық бағдарламаларға қолданылады және сіз оны кез келген уақытта  AutoDos сенсорын басқару құралын өзгерте аласыз.

Соңында дисплейде сұраулар көрсетіледі.

Сол сұрауларды *OK* түймесімен растаған соң,  Добавить соль және  Добавить ополаскиват. хабарлары пайда болады.

- Қажет болса, тұз бен шайғыш құрал қосыңыз ("Алғаш рет пайдалану алдында", "Ыдыс жуғыш машинаға арналған тұз" және "Шайғыш құрал" бөлімдерін қараңыз).
- Хабарларды растау үшін *OK* түймесін таңдаңыз.

Таңдалған бағдарлама дисплейде қысқа уақытқа пайда болып, тиісті сенсорлық басқару элементі жанатын болады.

Содан соң, таңдалған бағдарлама үшін есептелген энергия және су шығыны бірнеше секундқа көрсетілуі мүмкін.

Содан кейін дисплейде таңдалған бағдарламаның шамамен қанша уақыт жұмыс істейтіні көрсетіледі.

Ыдыс жуғыш машинаға арналған тұз

Жақсы тазалау нәтижелеріне қол жеткізу үшін ыдыс жуғышты жұмсақ сумен пайдалану керек. Кермектігі жоғары суды пайдаланғанда, ыдыста және жуу камерасының қабырғаларында қақ түзіледі. Су кермектігінің деңгейі 0,9 ммоль/л-ден (5 °dH – неміс шкаласы) жоғары су көзі жұмсартылуы керек. Бұл процесс ыдыс жуғыш машинаға орнатылған су жұмсартқышында автоматты түрде орындалады. Су жұмсартқыш су кермектігінің деңгейі 12,6 ммоль/л-ге (70 °dH – неміс шкаласы) дейінгі суларға қолданылады.

Су жұмсартқыштың функцияларын басқару үшін оны жиі іске қосып тұру керек. Бағдарлама тоғыз рет қосылған соң, қайта іске қосу процесі автоматты түрде орындалады. Келесі бағдарлама басталған соң, бұл процесс үшін қосымша 4,4 л су керек болады. Электр энергиясының шығыны 0,015 кВт-қа артады және бағдарлама шамамен 3 минутқа созылады. Жоғарыда айтылғандар судың кермектігі 2,5 ммоль/л-ден (14 °dH – неміс шкаласы) аспайтын ЕСО бағдарламасына ғана қолданылады. Басқа бағдарламалар мен су кермектігінің деңгейлері үшін тек іске қосу жиілігі өзгеше болады.

Қайта белсендіру мақсатында, су жұмсартқышқа ыдыс жуғыш машинасына арналған тұз керек. Су кермектігінің деңгейіне (< 3,8 ммоль/л немесе < 21 °dH – неміс шкаласы) байланысты, егер

Алғаш рет пайдалану алдында

тіркесімді жуғыш құралдар ("Жуғыш құрал" – "Ұнтақты жуғыш құрал және жуғыш құрал таблеткалары" бөлімін қараңыз) пайдаланылса, ыдыс жуғыш машинаға арналған тұз қажет емес.

Сіз тұратын аймақтағы судың кермектік деңгейі өте төмен болса және **0,9 ммоль/л (5 °dH – неміс шкаласы)** көрсеткішінен аспаса, ыдыс жуғыш машинасына арналған тұзды қолданудың керегі **жоқ**. Су кермектігі сәйкесінше орнатылғаннан кейін, тұзды қайта толтыру индикаторы автоматты түрде өшеді ("Параметрлер – су кермектігі" бөлімін қараңыз).

 Жуғыш құралдың әсерінен су жұмсартқыштың зақымдануы. Жуғыш құрал су жұмсартқышын зақымдайды. Тұз резервуарын ұнтақпен не сұйық жуғыш затпен толтырмаңыз.

 Сай келмейтін тұздарды пайдаланудан болатын зақым. Кей тұздардың құрамында су жұмсартқыштың қате істеуіне себепші бола алатын, ерімейтін компоненттер болуы мүмкін. Қалыпқа келтіру үшін арнайы кесек ыдыс жуғыш машинаға арналған тұзды немесе асүйге арналған басқа таза тұзды пайдаланыңыз.

Егер бұған дейін ыдыс жуғыш машинада тіркесімді жуғыш құралының өнімдерін пайдаланған болсаңыз, қайта толтырудың екі еске салғышын да қалауыңыз бойынша өшіруге болады ("Параметрлер – Қайта толтырудың еске салғыштары" бөлімін қараңыз).

Егер тіркесімді жуғыш құралдарды пайдалануды тоқтатсаңыз, ыдыс жуғыш машинаға арналған тұзды және шайғыш құралды міндетті түрде қайта толтырыңыз. Егер қажет болса, қайта толтыруға арналған еске салғыштарын қосыңыз.

Тұз резервуарын толтыру

Тұз резервуарын алғаш рет толтыру алдында тұзды еріту үшін, шамамен 1,5 л су толтыру керек. Ыдыс жуғыш машина бір рет іске қосылғаннан кейін, тұз резервуарындағы су әрқашан жеткілікті болады.

- Жуу кабинасынан астыңғы себетті шығарып, тұз резервуарының қақпағын бұрап шығарыңыз.

 Тұз ерітіндісіне байланысты тот басу қаупі бар. Қақпақ ашылса, резервуардан су немесе тұзды ерітінді шығады. Сыртқа ағатын тұзды ерітінді жуу кабинасының және салынған заттардың тоттануына себеп болуы мүмкін. Сондықтан тұз резервуары тұзды қайта толтыру үшін ғана ашылуы керек.

- Тұз резервуарына шамамен 1,5 л су толтырыңыз (тек алғашқы рет пайдалану кезінде).

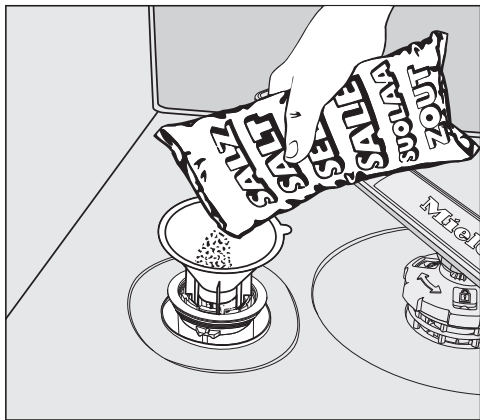

- Берілген құйғышты тұз резервуарына салып, резервуар толғанша ыдыс жуғыш машина тұзымен толтырыңыз. Пайдаланылған тұз түріне байланысты тұз резервуарында 2 кг-ға дейін тұз ұсталады.
- Тұз резервуары саңылауының айналасынан тұз қалдықтарын тазалап алыңыз. Содан соң, тұз резервуарының қақпағын қайта берік бұраңыз.
- Тұз резервуарын толтырғаннан кейін және тұз резервуарының қақпағын әр ашқан сайын, ыдыс жуғыш машинаға заттарды салмай, жуу камерасынан тұз іздерін ерітіп, кетіру үшін **Смыв соли** бағдарламаны іске қосыңыз.

Тұзды қайта толтыру

- Қайта толтыру еске салғышының **S** **Добавить соль** белгісі пайда болғанда, бағдарламаның соңын күтіңіз және содан кейін тұз резервуарын толтырыңыз.
- **OK** арқылы растаңыз.

Тұзды қайта толтыру индикаторы шығып кетеді.

! Тұз ерітіндісіне байланысты тот басу қаупі бар.

Сыртқа ағатын тұзды ерітінді жуу кабинасының және салынған заттардың тоттануына себеп болуы мүмкін.

Тұз резервуарын толтырғаннан кейін және тұз резервуарының қақпағын әр ашқан сайын, ыдыс жуғыш машинаға заттарды салмай, жуу камерасынан тұз іздерін ерітіп, кетіру үшін **Смыв соли** бағдарламаны іске қосыңыз.

Тұз резервуары толтырылған соң, дисплейде тұзды толтыру индикаторы әлі де жанып тұруы мүмкін. Ондай жағдайда тұзды ерітінді әлі тиісті деңгейге жетпеді деген сөз. Ондай жағдайда хабарды **OK** түймесін басып растаңыз.

Ыдыс жуғыш машинадағы судың кермектігін 0,9 ммоль/л (5 °dH – неміс шкаласы) көрсеткішіне орнатсаңыз, тұзды толтыру индикаторы өшіп тұрады.

Алғаш рет пайдалану алдында

Шайғыш зат

Шайғыш құрал кептіру фазасында ыдыс-аяқта судың жабысып қалмауын және айғыз қалдырмауын қамтамасыз етеді әрі ыдыс-аяқты жуғаннан кейін жылдам кептіреді.

Шайғыш құрал контейнерге шашылады және орнатылған мөлшері автоматты түрде шығады.

 Жуғыш сұйықтық немесе жуғыш құрал зақымдануға әкелуі мүмкін.

Жуғыш сұйықтық және жуғыш құрал шайғыш құрал контейнерін зақымдауы мүмкін.

Оған тек тұрмыстық ыдыс жуғыш машиналарына арналған шайғыш құралды толтырыңыз.

Сонымен қатар сіз сұйық лимон қышқылын 10 % дейін концентрацияда пайдалана аласыз. Шаю және ыдыстағы кептіру сапасы шайғыш құралды пайдаланылған кездегідей жақсы болмайды.

 Қышқылдан зақымдану қаупі бар.

Ыдыс жуғыш машинаны қышқылдың жоғары концентрациясы зақымдауы мүмкін.

Ешқандай жағдайда құрамында қышқылы жоғары лимон қышқылын қолдануға болмайды.

Егер сіз ыдыс жуғыш машинада аралас өнімдерін қолданғыңыз келсе, шайғыш құралды қосудың қажеті жоқ.

Дегенмен, шаю мен кептірудің оңтайлы нәтижелері үшін ыдыс жуғыш машинада жуғыш құралды қолданыңыз және ыдыс жуғыш машинаға тұз бен шайғыш құралды бөлек қосыңыз.

Егер сіз ыдыс жуғыш машинада тек тұз бен шайғыш зат қосылған аралас жуғыш құралдарды қолдансаңыз, қаласаңыз, екі қайта толтыру еске салғышын да өшіре аласыз ("Параметрлер" – Қайта толтыру еске салғыштарын қараңыз).

Егер тіркесімді жуғыш құралдарды пайдалануды тоқтатсаңыз, ыдыс жуғыш машинаға арналған тұзды және шайғыш құралды міндетті түрде қайта толтырыңыз. Егер қажет болса, қайта толтыруға арналған еске салғыштарын қосыңыз.

Алғаш рет пайдалану алдында

Шайғыш құралды қосу

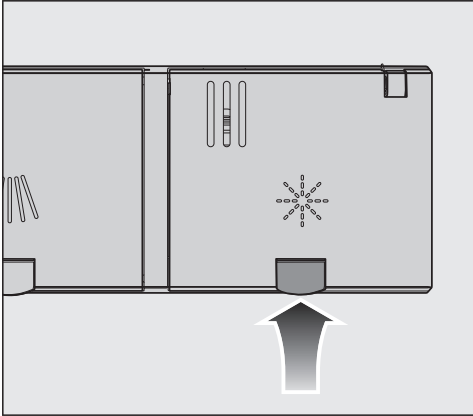

- Шайғыш құрал резервуарының қақпағындағы сары * түймесін басыңыз.

Қақпақ қайырылып ашылады.

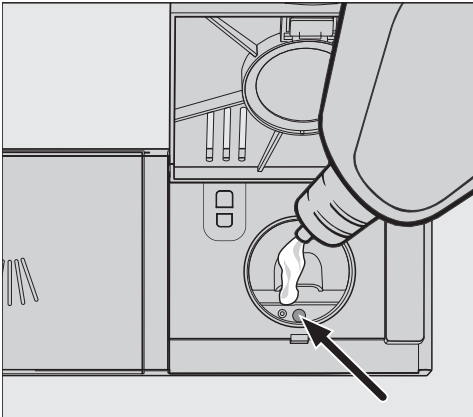

- Есік көлденеңінен ашық тұрған кезде толтыру деңгейінің индикаторы (көрсеткі) қою түске өзгергенше шайғыш құралды толтырыңыз.

Шайғыш құрал резервуарында шамамен 110 мл сақталады.

- Қақпақты орнына бекітілгенше мықтап жабыңыз. Болмаса, бағдарлама барысында суды шайғыш құрал резервуарына өткізуге болады.
- Төгілген шайғыш құралды сүртіп алыңыз. Сонда келесі бағдарлама барысында шамадан тыс көбік шықпайды.

Үздік жуу нәтижесін алу үшін шайғыш құрал дозасын реттей аласыз ("Параметрлер" тарауы, "Шайғыш құрал" бөлімін қараңыз).

Шайғыш құрал резервуарын толтыру

Дисплейде қайта толтырудың еске салғышы * Добавить ополаскиват. пайда болғанда, резервуарды тек 2–3 бағдарламаға жеткілікті шайғыш құрал болады.

- Шайғыш құралды шамалы ғана қайта толтырыңыз.
- ОК арқылы растаңыз.

Шайғыш құралды құю керектігін еске салатын хабар жоғалып кетеді.

Параметрлер

Параметрлерді реттеу арқылы өзгеретін талаптарына сәйкес ыдыс жуғыш машинаның басқару құралын өзгертуге болады.

Параметрлерді кез келген уақытта өзгертуге болады.

"Параметрлер" мәзірін ашу

- Ыдыс жуғыш машина өшірулі болса, оны  сенсорлық басқару элементімен қосыңыз.

- "Қосымша бағдарламалар/параметрлер"  сенсорлық басқару құралын түртіңіз.

Қосымша бағдарламалардың алғашқысы дисплейде көрсетіледі.

- **Установки**  Мәзір опциясын таңдау үшін \vee/\wedge сенсорлық басқару элементтерін пайдаланыңыз және *OK* түймесін басу арқылы растаңыз.

Параметрлер мәзіріндегі алғашқы опция дисплейде пайда болады.

Дисплейдің жұмыс істеу мүмкіндігі туралы қосымша ақпаратты "Дисплей функциялары" бөліміндегі "Құрылғы нұсқаулығы" тарауынан қараңыз.

Параметрлерді өзгерту

- Өзгерту қажет мәзір опциясын \vee/\wedge сенсорлық басқару құралдары арқылы таңдап, таңдауды *OK* түймесімен растаңыз.

Әлдеқашан таңдалған қосалқы мәзір опцияларынан кейін  таңдау белгісі болады.

- \vee/\wedge сенсорлық басқару элементтері арқылы қажетті параметрді таңдап, *OK* түймесімен растаңыз.
- Қосалқы мәзірден қайта шығу үшін  Артқа сенсорлық басқару элементін пайдаланыңыз.

Дисплей жоғарыдағы мәзірге оралады.

Параметрлер мәзірін жабу



-  сенсорлық басқару элементін түртіңіз.

Дисплей  мәзіріне өзгереді.

Тіл

Дисплейді бірнеше әр түрлі тілдердің бірінде көрсетілетіндей етіп орнатуға болады.

Дисплейде пайдаланылатын тілді, сондай-ақ елді Язык  қосалқы мәзірі арқылы өзгерте аласыз.

Сіз түсінбейтін тіл орнатылса, Язык  сөзінен кейінгі жалауша нұсқаулық қызметін атқарады. Бұл жағдайда, Язык  қосалқы мәзіріне жеткенше жалаушасы бар опцияны таңдай беріңіз.

Текущее время

Таймер опциясын пайдаланбас бұрын, қазіргі уақытты орнату керек.

Сағат форматын орнату

24 сағат немесе 12 сағат пішімін таңдай аласыз.

- Формат времени мәзір опциясын таңдаңыз.
- Қажетті параметрді таңдаңыз.

Тәулік уақытын орнату

Ағымдағы тәулік уақытын орната аласыз.

- установить мәзір опциясын таңдаңыз.
- Сағатты енгізу үшін \vee/\wedge сенсорлық басқару элементтерін пайдаланып, ОК түймесін түрту арқылы жазбаңызды растаңыз. Одан кейін минут санын орнатып, ОК түймесімен растаңыз.

Енді тәулік уақыты сақталды.

Жесткость воды

Ыдыс жуғыш су жұмсартқышпен бекітіледі.

- Ыдыс жуғыш машинаны аймақтағы дұрыс судың кермектігіне бағдарламалауға болады.
- Өңіріңіздегі су ресурстарын бақылау органы су кермектігінің деңгейін сізге хабарлай алады.
- Судың кермектігі тұрақсыз, мысалы, 1,8 және 2,7 ммоль/л (10–15 °dH – неміс шкаласы) аймақтарда, ыдыс жуғыш машинасын жоғары мәнге (осы мысалда 2,7 ммоль/л немесе 15 °dH) бағдарламалаңыз.

Егер сіздің аймағыңыздағы судың кермектігі °dH-ден аспайтын бірлікте болса, сіз мәндерді келесідей түрлендіре аласыз:
 $1\text{ }^{\circ}\text{dH} = 0,18\text{ ммоль/л} = 1,78\text{ }^{\circ}\text{fH}$

Су кермектігінің деңгейін орнату

- Аймағыңыздағы су кермектігінің деңгейін орнатып, ОК түймесі арқылы таңдаңыз.

Параметрлер

AutoDos (автоматты түрде мөлшерлеу)

Автоматты түрде мөлшерлеу жуғыш құралдың мөлшерін таңдалған бағдарламаға автоматты түрде реттейді. *Автоматты* бағдарламада мөлшер ыдыс-аяқтың ластану дәрежесіне байланысты реттеледі.

Егер сіз PowerDisk қызмет ету мерзімін ұзартқыңыз келсе, мөлшерленетін мөлшерді азайтуға болады. Нәтижесінде бағдарламаның тазалау тиімділігі төмендеуі мүмкін. Тазалау тиімділігін жақсартқыңыз келсе, мөлшерленетін мөлшерді көбейтуге болады. Бұл PowerDisk қызмет ету мерзімін қысқартады.

Кол-во дозируем. ср-ва орнату

Ең жақсы нәтижелерге қол жеткізу үшін PowerDisk картриджінің мөлшерленетін мөлшерін реттеуге болады.

- Кол-во дозируем. ср-ва мәзір опциясын таңдаңыз.
- Қажетті параметрді таңдаңыз.

Ополаскиватель

Үздік нәтижелер алу үшін шайғыш құрал мөлшерін реттей аласыз. Шайғыш құрал мөлшерлеуін 0—6 мл шамасы арақылында орнатуға болады.

3 мл — зауыттық әдепкі параметр.

Бағдарламаның автоматты реттелуіне байланысты шайғыш құрал мөлшерін орнатылған мәннен жоғары етуге болады.

Ыдыс-аяқта және шыны ыдыста дақтар пайда болса:

- Шайғыш құрал мөлшерін көбейтіңіз.

Ыдыс-аяқта және шыны ыдыста лайлану немесе майлану пайда болса:

- Шайғыш құрал мөлшерін азайтыңыз.

Сохранить опции

Таңдалған қосымша мүмкіндіктердің тиісті бағдарлама үшін тұрақты түрде белсенді болып қалуын орнатуға болады.

ECO бағдарламасы үшін қосымша функцияны тек бір бағдарлама тізбегі үшін ғана іске қосуға болады.

Miele@home

Сіздің ыдыс жуғыш машинаңыз біріктірілген WiFi модулімен жабдықталған.

Ыдыс жуғыш машинаны WiFi желісіне жалғауға болады.

Ыдыс жуғыш машина өшірулі болса да, оның электр энергиясының шығыны артады.

"Параметрлер" және "Miele@home параметрлері" мәзірлері қосымша мәзір опциялары ретінде қосылатын болады.

Ыдыс жуғыш машинаны орнату орнындағы WiFi желісі сигналының күші күшті екендігін тексеріңіз.

Ыдыс жуғыш машинаны WiFi желісіне жалғаудың бірнеше жолы бар:

Сканерлеу және қосылу

Miele@home параметрлері орнатылмай жатып, бастапқы іске қосу жұмыстары орындалды.

■ QR кодын сканерлеңіз.

Miele қолданбасын орнатып қойсаңыз және пайдаланушы аккаунтыңыз болса, сізге бірден желіні реттеу қадамдары ашылады.

Miele қолданбасын әлі орнатпаған болсаңыз, Apple App Store® немесе Google Play Store™ ашылады.

■ Miele қолданбасын орнатыңыз да, пайдаланушы аккаунтын реттеңіз.

■ QR кодын қайта сканерлеңіз.

Miele қолданбасы параметрлерді қалай реттеу керек екенін айтып отырады.



Соедин. через прил.

Miele қолданбасы Apple App Store® немесе Google Play store™ мүмкіндіктерінен тегін жүктеу үшін қолжетімді.



■ Соедин. через прил. мәзірі опциясын таңдап, ОК түймесімен растаңыз.

■ Қолданбадағы нұсқауларды орындаңыз.

Ыдыс жуғыш машина WiFi желісіне жалғанғаннан кейін, келесі әрекеттерді орындау үшін қолданбаны пайдалануға болады:

- Ыдыс жуғыш машинаңызды қашықтан басқарыңыз
- Ыдыс жуғыш машинаның жұмыс күйі туралы ақпаратты алу
- Ыдыс жуғыш машинаның бағдарлама реті туралы ақпаратты алу
- Wi-Fi желісіне қосылған басқа Miele құрылғыларымен Miele@home желісінің параметрлерін орнату

Соедин. через WPS

Miele қолданбасы арқылы желіге қосылудың орнына, ыдыс жуғыш машинаны WPS (сымсыз қорғалған орнату) арқылы WiFi желісіне қосуға болады.

Параметрлер

WiFi маршрутизаторы WPS функциясын қолдауы керек.

- Соедин. через WPS мәзірі опциясын таңдап, *OK* түймесімен растаңыз.
- *OK* Нажать кнопку *WPS* түймесі арқылы хабарын растаңыз.
- Роутердегі WPS функциясын 2 минут ішінде іске қосыңыз.
- Қосылым орнатылғаннан кейін, хабарды *OK* түймесімен растаңыз.

Қосылым сәтсіз болса, маршрутизатордағы WPS жүйесін жылдам белсендіре алмайсыз. Жоғарыда берілген қадамдарды қайталаңыз.

Выключить

Егер ыдыс жуғыш машинаның WiFi модулін пайдалану қажет болмаса, оны өшіруге болады.

- Выключить мәзір опциясын таңдаңыз.

Miele@home мәзірінде, енді Выключить мәзір опциясы Включить мәзірінің орнына көрсетілетін болады.

Включить

Егер ыдыс жуғыш машинаны WiFi желісіне жалғау қажет болса, WiFi модулін қосуға болады.

- Включить мәзір опциясын таңдаңыз.

Miele@home мәзірінде, енді Включить мәзір опциясы Выключить мәзірінің орнына көрсетілетін болады.

Дисплей Статус соединения

Ыдыс жуғыш машинаның ағымдағы қосылым күйін шақыруға болады.

- Статус соединения мәзірі опциясын таңдап, *OK* түймесімен растаңыз.
- WiFi сигналының күшін маршрутизатордың атауын және байланысты IP мекенжайын дәйекті түрде шақыру үшін \vee/\wedge сенсорлық басқару элементтерін пайдаланыңыз.
- Хабарларды растау үшін *OK* түймесін таңдаңыз.

Настроить заново

Бұл мәзір опциясы ыдыс жуғыш машинаны WiFi желісіне жалғанған кезде ғана пайда болады.

Соедин. через прил.

- Соедин. через прил. мәзір опциясын таңдаңыз.
- Қолданбадағы пайдаланушының навигациясын орындаңыз.

Соедин. через WPS

- Соедин. через WPS мәзір опциясын таңдаңыз.
- Дисплейдегі нұсқауларды орындаңыз.

восстан. исх. состояние

Бұл мәзір опциясы ыдыс жуғыш машинаны WiFi желісіне жалғанған кезде ғана пайда болады.

Осы мәзір параметрін барлық WiFi модуль параметрін зауыттық әдепкі параметрлерге қалпына келтіру үшін пайдалануға болады.

Желі конфигурациясы ыдыс жуғыш машинаны тастаған немесе сатқан немесе пайдаланылған ыдыс жуғыш машина іске қосылған кездерде қалпына келтірілуі керек. Бұл барлық жеке деректердің жойылғандығына және оның алдыңғы иесі енді ыдыс

жуғыш машинаға кіре алмайтындығына кепілдік беретін жалғыз әдіс.

- **восстан. исх. состояние** мәзірі опциясын таңдап, **OK** түймесімен растаңыз.

Дистанц. управл.

Бұл мәзір параметрі ыдыс жуғыш машинаны WiFi желісіне қосқан кезде ғана көрсетіледі ("Параметрлер – Miele@home" бөлімін қараңыз)

Егер Дистанц. управл. опциясын қалпына келтірусіз өшіру қажет болса, бұл әрекетті осы мәзір опциясына сәйкес орындауға болады. Осы параметрді қайтадан өзгертпейінше  **MobileStart** сенсорлық басқару элементін таңдау мүмкін болмайды.

Дистанц. управл. опциясы өшірулі болса да, Miele қолданбасы арқылы құрылғы туралы ақпаратты шақыруға болады. Дегенмен ешқандай бағдарламаларды іске қосуға немесе ол жерден ешқандай параметрлерді өзгертуге болмайды.

RemoteUpdate

RemoteUpdate мәзір опциясы ғана көрсетіледі және оны Miele@home пайдалану талаптары орындалған жағдайда ғана таңдауға болады ("Алғашқы рет пайдалану алдында" тарауының "Miele@home" бөлімін қараңыз).

RemoteUpdate функциясы ыдыс жуғыш машинаның бағдарламалық құралын жаңартуға пайдаланылады. Егер сіздің ыдыс жуғыш машинаңызға жаңарту қол жетімді болса, ол оны автоматты түрде жүктеп алады.

Жаңартулар автоматты түрде орнатылмайды. Оларды қолмен іске қосу қажет.

Егер жаңарту орнатылмаса, ыдыс жуғыш машинаны қалыпты жолмен пайдалана бере аласыз. Дегенмен Miele компаниясы жаңартуларды орнатуды ұсынады.

Қосу/өшіру

RemoteUpdate функциясы стандарт бойынша белсендіріледі. Қолжетімді жаңартулар автоматты түрде жүктеледі және сіз оларды бастамасаңыз ғана орнатылады.

Қандай да бір жаңартудың автоматты түрде жүктелуін қаламасаңыз, RemoteUpdate функциясын өшіріңіз.

RemoteUpdate функциясын іске қосу

RemoteUpdate функциясының мазмұны мен уақымы туралы ақпарат Miele қолданбасында беріледі.

Егер бағдарламалық құрал жаңартуы қолжетімді болса, ыдыс жуғыш машинаның дисплейінде хабар пайда болады.

Жаңартуды дереу орнатуға немесе кейінге қалдыруға болады. Құрылғы қайта қосылған кезде сізге жаңарту туралы еске салынады.

Жаңартуларды орнатқыңыз келмесе, RemoteUpdate функциясын өшіріңіз.

Жаңартулар бірнеше минутқа созылуы мүмкін.

Параметрлер

RemoteUpdate функциясы туралы келесі ақпаратты ескеріңіз:

- Жаңарту қолжетімді болған кезде ғана хабар аласыз.
- Жаңарту орнатылғаннан кейін, одан бас тартуға болмайды.
- Жаңарту барысында ыдыс жуғыш машинаны өшіруге болмайды. Әйтпесе жаңарту үзіледі және орнатылмайды.
- Кейбір бағдарламалық құрал жаңартуларын тек Miele Service компаниясы орындай алады.

SmartStart

Бұл мәзір параметрі ыдыс жуғыш машинаны WiFi желісіне қосқан кезде ғана көрсетіледі ("Параметрлер – Miele@home" бөлімін қараңыз).

Энергия жеткізушінің электр энергиясының тарифі өте тиімді болған жағдайда SmartStart функциясы ыдыс жуғыш машинаны автоматты түрде іске қосуға пайдаланылады.

Осы функцияны пайдалану үшін қосымша техникалық керек-жарақтар қажет.

Егер SmartStart допускается функциясын белсендірсеңіз, таңдалған бағдарламаның Таймер  мәзірі бұдан былай көрсетілмейді EcoStart, бірақ оның орнына SmartStart мәзірі көрсетіледі ("Параметрлер – Таймер" бөлімін қараңыз). Одан кейін ыдыс жуғыш машина көрсетілген, энергия жеткізуші сигналын алған уақыт аралығында іске қосылады. Ең соңғы ықтимал іске қосу уақыты орнатылғаннан кейін энергия жеткізушіден ешбір сигнал алынбаса, ыдыс жуғыш машина автоматты түрде іске қосылады.

EcoStart

Ыдыс жуғыш машинаңызды үнемді түрде іске қосу үшін сіз электр қуатын жеткізушінің арзан энергия тарифтерін пайдалану мақсатында EcoStart опциясын пайдалана аласыз ("Опциялар" тарауын, "Таймер" бөлімін қараңыз).

Осы опция таңдалса, ыдыс жуғыш машина электр тогы жабдықтаушысының ең арзан тариф уақытында автоматты түрде іске қосылады.

Осы опцияны пайдалану үшін, ыдыс жуғыш машина іске қосылатын үш электр тогы тарифінің уақыт белдеуін орнату керексіз. Осы уақыт белдеулеріне әр түрлі басымдықтарды тағайындай аласыз. Ең арзан электр тогы тарифінің уақытына 1-басымдық беріледі.

Ең арзан электр тогы тарифтерін табу үшін электр тогы жеткізушісіне хабарласыңыз.

Электр энергиясының тариф уақыты орнатылса, әрбір бағдарламаға талап етілетін ең соңғы аяқталу уақытын орнату үшін EcoStart опциясын пайдалана аласыз.

Содан кейін ыдыс жуғыш машина энергияның ең арзан тарифтік уақытында автоматты түрде қосыла бастайды. Бағдарламаның жұмысы орнатылған уақыттан кейін аяқталады.

Электр энергиясының тарифі уақытын орнату

EcoStart опциясын пайдалану алдында кемінде бір электр энергиясының тарифі уақытында орнату керек.

- T1–T3 электр энергиясының тарифінің уақытын таңдау үшін \vee/\wedge сенсорлық басқару элементтерін пайдаланып, *OK* түймесімен растаңыз.

Дисплейде таңдалған электр энергиясының тарифі уақытының басы көрсетіледі және сағат саны блогы бөлектеледі.

- Басталу уақытының сағаты мен минутын орнату үшін \vee/\wedge сенсорлық басқару элементтерін пайдаланып, *OK* түймесімен растаңыз.

Дисплейде таңдалған электр энергиясының тарифі уақытының соңы көрсетіледі және сағат саны блогы бөлектеледі.

- Аяқталу уақытының сағаты мен минутын орнату үшін \vee/\wedge сенсорлық басқару элементтерін пайдаланып, *OK* түймесімен растаңыз.

Электр энергиясының тарифінің уақыты сақталады және дисплейде оның басымдығы көрсетіледі.

- Қажетті басымдықты орнату үшін \vee/\wedge сенсорлық басқару элементтерін пайдаланып, *OK* түймесімен растаңыз.

- *OK* түймесі арқылы хабарын растаңыз.

Электр энергиясының тарифі уақыты белсендіріледі.

Параметрлер

Электр энергиясының тарифі уақытын өзгерту

Электр энергиясының тарифінің уақытына басталуын, аяқталуын немесе басымдылығын өзгертуге болады.

- Өзгерту қажет T1–T3 электр энергиясының тарифінің уақытын таңдау үшін \vee/\wedge сенсорлық басқару элементтерін пайдаланып, *OK* түймесімен растаңыз.
- Өзгерту қажет параметрді таңдап, *OK* түймесімен растаңыз.
- Параметрді өзгерту үшін \vee/\wedge сенсорлық басқару құралдарын пайдаланып, *OK* түймесімен растаңыз.
- *OK* түймесі арқылы хабарын растаңыз.

Өзгерту сақталатын болады.

Электр энергиясының тарифі уақытын жою

Электр энергиясының тарифі уақытының параметрлерін жоюға болады және бұлай істеу осы уақыт белдеуінің EcoStart опциясын өшіреді.

- Жою қажет T1–T3 электр энергиясының тарифінің уақытын таңдау үшін \vee/\wedge сенсорлық басқару элементтерін пайдаланып, *OK* түймесімен растаңыз.
- Мысалы, Удалить T1 параметрін таңдап, *OK* түймесімен растаңыз.
- Мысалы, Действит. удал. T1 параметрін таңдап, *OK* түймесімен растаңыз.

Таңдалған электр энергиясының тарифі уақытының параметрлері қайта орнатылады.

- *OK* түймесі арқылы хабарын растаңыз.

Электр энергиясының тарифінің уақыты жойылады.

Индикац. расхода (EcoFeedback)

Таңдалған бағдарлама үшін энергия және су шығыны көрсетілетінін не көрсетілмейтінін орнатуға болады. Бұл функция бағдарлама реттілігіне дейінгі тұтынуды және бағдарламаның соңынан кейінгі нақты тұтынуды көрсетеді ("Қоршаған ортаға қамқорлық жасау – EcoFeedback тұтыну көрсеткіші" бөлімін қараңыз).

Яркость дисплея

Дисплейдің жарықтығын жеті әртүрлі деңгейдің біреуіне орнатуға болады.

Громкость звука

Бағдарламаның соңында дыбыстық сигналдар реті шығады немесе дыбыстық сигнал реті белсендірілген кезде ақаулық орын алады.

Ақаулық жағдайындағы дыбыстық сигнал

Ақаулық жағдайындағы ескерту дыбыстық сигналы орнатылған дыбыстар арасында қысқа кідіріспен төрт рет шығады.

Ақаулық жағдайында шығатын ескерту дыбыстық сигналы өшірілмейді.

Дыбыстық сигнал дыбыстары

Бағдарлама соңындағы дыбыстық сигнал орнатылған дыбыстар арасында қысқа кідіріспен төрт рет шығады.

Бағдарламаның соңындағы дыбыстық сигналдың деңгейін жеті деңгейдің біреуінен таңдауға болады. Көлемі таңдалмаса, дыбыстық сигнал өшіріледі.

Түймеге басу дыбысы

Сенсорлық басқару элементін басқан сайын дыбыстық сигнал шығады.

Түймеге басу дыбысының деңгейін жеті түрлі деңгейдің біріне орнатуға болады. Дыбыс деңгейі таңдалмаса, түймеге басу дыбысы өшіріледі ( Қосулы/Өшірулі сенсорлық басқару элементін қоспағанда).

Сәлемдесу дыбысы

Егер сіз ыдыс жуғыш машинаны қоссаңыз немесе өшірсеңіз, қысқа әуен шығады.

Әуенді өшіре аласыз.

Параметрлер

Индикатор кол-ва

Егер сіз тек Miele PowerDisks көмегімен аралас жуғыш құрал өнімдерін немесе автоматты түрде мөлшерлеуді қолдансаңыз (егер бар болса), ыдыс жуғыш машина тұзы мен шаюға арналған затты толтыру туралы еске салғыштарды өшіре аласыз.

Егер тіркесімді жуғыш құралдарды пайдалануды тоқтатсаңыз, ыдыс жуғыш машинаға арналған тұзды және шайғыш құралды міндетті түрде қайта толтырыңыз. Қайта толтырудың еске салғыштарын қосыңыз.

Авт. открывание

Кептіру процесіне көмектесу үшін кейбір бағдарламаларда есік автоматты түрде ашылады.

Бұл функцияны, қажет болса, өшіруге болады. Дегенмен бұл көп жағдайда кептіру процесіне кері әсер етеді.

 Есіктің автоматты түрде ашылуынан жарақаттану қаупі бар.

Бағдарламаның соңында есік автоматты түрде ашылуы мүмкін.

Есік айналасындағы аймақты ешбір кедергісіз сақтаңыз.

 Бұдың әсерінен зақымдалу қаупі бар.

Егер желдеткіш жұмыс істемес, бағдарламаның соңынан кейін есікті ашқан кезде, ыдыс жуғыштан шыққан бу нәзік корпустарды және жұмыс үстелінің шеттерін зақымдауы мүмкін.

Есікті автоматты түрде ашатын құрылғы функциясы белсендірілсе, бірақ бағдарламаның соңында есікті ашу керек болса, онда есікті толығымен ашыңыз.

2 промезут. ополаскив.

Бағдарламалардың тазарту тиімділігін екінші аралық шаю арқылы арттыру үшін осы функцияны таңдауға болады.

Бұл функция іске қосылған кезде, суды тұтыну артуы мүмкін.

Егер бұл функциясы қосылған болса, ол қайта өшірілгенше барлық бағдарламалар үшін қолданылады (ECO бағдарламасынан басқа).

Цикл гигиены

Егер сіз негізінен төмен температура бағдарламаларын (< 50 °C) қолдансаңыз, кір жуғыш камерасында бактериялар мен жағымсыз иістердің жиналу қаупі бар ("Тазалау және күтім – Гигиена циклі" бөлімін қараңыз).

Егер бұл функция қосылса, бірнеше төмен температуралы бағдарламалар іске қосылғаннан кейін жоғары температуралы бағдарламаны пайдалануды ұсынатын хабарлама көрсетіледі.

Аккумулятор тепла

Бұл ыдыс жуғыш машина жылу қоймасымен жабдықталған ("Қоршаған ортаға қамқорлық жасау – Жылу аккумуляторы" бөлімін қараңыз).

Слив воды вручную

Жылу қоймасын қолмен босатуға болады, мысалы, ұзақ уақыт бойы болмаған кезде немесе ыдыс жуғыш машинаны жаңа орынға жылжитпас бұрын.

- Ыдыс жуғыш машинаның дұрыс қосылғанына көз жеткізіңіз.
- Слив воды вручную мәзір опциясын таңдаңыз.

Процесс бірден басталады.

Стационар. подключение. воды

Су қосылымының түрін орнатып, жылу қоймасының функцияларын басқара аласыз.

- Егер Автоматическая таңдасаңыз, ыдыс жуғыш машина қазіргі уақытта қай су қосылымы пайдаланылып жатқанын анықтап, дұрыс параметрді автоматты түрде таңдайды.
- Егер сізде суық су қосылымы болса және жылу қоймасын әрқашан пайдаланғыңыз келсе, Холодная вода таңдаңыз
- Егер сізде ыстық су қосылымы болса және жылу қоймасын пайдаланғыңыз келмесе, Горячая вода таңдаңыз

Информация

Ыдыс жуғыш машинаңыз туралы келесі ақпаратты көрсете аласыз:

- Жұмыс уақыты ("Опциялар – Жұмыс уақытын көрсету" бөлімін де қараңыз)
- Бағдарлама тізбектері
- Жалпы тұтыну
- Ақаулы жад
- Зауыттық тақтайша
- Бағдарламалық құрал нұсқасы

Торговля

Тек көрсету мақсаттарына арналған.

Ыдыс жуғыш машина көрсетілім залында пайдалануға арналған демо режиммен жабдықталған.

Завод. настройки

Ыдыс жуғыш машинаның барлық параметрлерін зауыттық әдепкі параметрлерге қайта орната аласыз.

WiFi модулінің параметрлері (қолданбалы орында) бөлек қайта орнатылуы керек ("Параметрлер – Miele@home" бөлімін қараңыз).

- сброс настроек параметрін таңдап, ОК түймесін басу арқылы растаңыз.

Параметрлер

Байланыс модуліне арналған авторлық құқықтар мен лицензиялар

Байланыс модулін пайдалану және басқару мақсатында Miele компаниясы меншіктік немесе үшінші тарап бағдарламалық құралын пайдаланады, оған бастапқы коды ашық лицензиялау шарттары қолданылады. Бағдарламалық құралдың/бағдарламалық құрал компоненттерінің бұл элементтері авторлық құқықпен қорғалған. Miele және үшінші тараптың авторлық құқықтары сақталуы тиіс.

Сонымен қатар бұл байланыс модулі ашық бастапқы коды бар лицензия шарттарына сәйкес қолданылатын бағдарламалық құрал компоненттерін қамтиды. Құрылғыдағы бастапқы коды ашық компоненттер, сонымен қатар тиісті авторлық құқық ескертпелері, лицензиялық шарттардың көшірмелері жарамды және қосымша ақпаратты веб-браузердің көмегімен IP мекенжайы арқылы жергілікті түрде ашуға болады (*http://<IP address>/Licenses*). Осы орында көрсетілетін бастапқы коды ашық лицензияларға қатысты жауапкершілік және кепілдік міндеттемелері тиісті құқық иелеріне қатысты қолданылады.

Үнемді ыдыс жуу

Бұл ыдыс жуғыш машинадағы су мен электр тогы қолданысы экономикалық жағынан тиімді.

Мына кеңестерді басшылыққа алсаңыз, құрылғыңызды ұзақ пайдалана аласыз:

- Ыдыс жуғыш машинамен ыдыс жуғанда, қолмен жуғанға қарағанда аз су жұмсалады.
- Ыдысты ағып тұрған сумен шаюдың қажеті жоқ. Ол су мен электр энергиясының шығынын арттырады.
- Ыдыс жуғанда барынша үнемдеу үшін себет сыйымдылығын толық пайдалануға тырысыңыз, бірақ оны шамадан тыс жүктемеңіз. Сонда суды да, қуатты да барынша үнемдейтін боласыз.
- Жуылатын ыдыс-аяқ пен ластану дәрежесіне сәйкес бағдарламаны таңдаңыз ("Бағдарламаға шолу" бөлімін қараңыз).
- Ыдыс жуғанда электр қуатын үнемдегіңіз келсе, *ECO* бағдарламасын таңдаңыз. Ластану деңгейі қалыпты ыдыстарды тазалауға арналған энергия мен су тұтынысы жағдайында осы бағдарлама тиімді болады.
- Егер сізде ыстық су қосылымы болса, *SolarSave* бағдарламасын таңдаңыз ("Орнату – Су кірісі" бөлімін қараңыз). Бұл бағдарлама кезінде жуатын су қызбайды.
- Жуғыш құрал мөлшерін өндіруші ұсыныстарынан қараңыз.
- Егер жуғыш құралды қолмен салатын болсаңыз және себеттер жартылай бос болса, ұнтақ не сұйық жуғыш құралдың мөлшерін $\frac{1}{3}$ -ге азайтыңыз.

ЕcoFeedback тұтыну индикаторы

Тұтыну индикаторы функциясы ыдыс жуғыш машинаның энергия және су тұтынуы туралы ақпаратты шақыру үшін қолданылады ("Параметрлер – Тұтыну" бөлімін қараңыз).

Дисплейде келесі ақпарат көрсетілуі мүмкін:

- Бағдарлама реттілігіне дейінгі тұтынуды бағалау
- Бағдарламаның соңындағы нақты тұтыну
- Ыдыс жуғыш машинаның жалпы тұтынуы

1. Есептелген тұтыну

Бағдарлама таңдалғаннан кейін, алдымен бағдарламаның атауы, ал бірнеше секундтан кейін дисплейде электр энергиясын тұтынуы $-C$ мен судың болжамды тұтынылуы δ көрсетіледі.

Болжалды тұтыну гистограмма түрінде көрсетіледі. Көрінетін жолақтар қаншалықты көп болса (■■■), соғұрлым энергия немесе су шығыны жоғарылайды.

Мәндерге бағдарлама, таңдалған қосымшалар, қоршаған орта жағдайлары және жүктеменің мөлшері әсер етеді.

Дисплей болжамды тұтынуды көрсетуден қалған уақытты көрсетуге дейін автоматты түрде өзгереді.

Болжалды тұтыну функциясы стандартты түрде іске қосылады. Бұл функцияны, егер қаласаңыз, ажыратуға болады ("Параметрлер – Тұтыну көрсеткіші" бөлімін қараңыз.).

2. Дисплей тұтынуы

Бағдарламаның соңында сіз жаңа ғана іске қосылған бағдарлама бойынша пайдаланылған энергия мен судың нақты мөлшерін көре аласыз.

- OKРасход (OK) түймесі арқылы хабарын растаңыз.

Бағдарламаның соңынан кейін ыдыс жуғыш машинаны өшіру жаңа іске қосылған бағдарламаның нақты тұтыну мәндерін жояды.

3. Жалпы тұтыну

Ыдыс жуғыш машинаның бұрын қолданылған барлық бағдарламалары үшін жалпы энергия мен су тұтынуды көрсете аласыз ("Параметрлер – Ақпарат" бөлімін қараңыз).

Жылу қоймасы

Бұл ыдыс жуғыш машина жылу қоймасымен жабдықталған, онда бағдарламаға арналған таза су алдын ала қыздырылып, энергияны үнемдеу мақсатында сақталады. Жылу қоймасы әр бағдарламаның соңында таза сумен толтырылады. Су келесі бағдарламаға дайын күйінде сақталады.

Егер сіз бұл функцияны пайдаланғыңыз келмесе, Горячая вода су қосылымын орнату арқылы өшіруге болады ("Параметрлер – Су қосылымы" бөлімін қараңыз).

Егер жылу қоймасындағы су бірнеше апта бойы пайдаланылмаса, ол гигиеналық себептерге байланысты автоматты түрде ағызылады. Бұл процедура бірнеше минутқа созылады және ыдыс жуғыш машина өшірулі немесе есік ашық тұрған кезде де орындалады.

Ыдыс жуғыш машинаның дұрыс қосылғанына көз жеткізіңіз.

Жылу қоймасы босатылған кезде дисплей қараңғы болып қалады. ⏻

Сенсорды басқару элементін түртсеңіз, дисплейде Слив из акк. тепла хабарламасы көрсетіледі. Бұл процедура кезінде басқа функциялар қолжетімді болмайды.

Автоматты түрде босатуды үзу мүмкін емес.

Келесі бағдарлама кезінде су мен электр энергиясын тұтыну жоғарырақ болады.

Ыдыс жуғыш машинаны тасымалдау үшін, мысалы, үйді көшіру кезінде жылу қоймасын қолмен босатуға болады ("Параметрлер – Жылу қоймасы" бөлімін қараңыз).

Жылу қоймасын тек суық су қосылымымен бірге пайдалануға болады.

Ыстық су қосылымын таңдау ("Параметрлер – Су қосылымы" бөлімін қараңыз) жылу қоймасын өшіреді.

Ыдыс жуғышты жүктеу

Жалпы ақпарат

Ыдыс-аяқтағы ірі тағам қалдықтарын кетіріңіз.

Элементтерді ағын су астында алдын ала шаюдың қажеті жоқ.

 Күлден, құмнан, балауыздан, майлағыштан немесе бояудан болуы мүмкін зақым.

Бұл заттар ыдыс жуғыш машинаны ластайды, содан кейін оларды жою мүмкін емес.

Ыдыс жуғыш машинада осы заттармен ластанған элементтерді жууға болмайды.

Ыдысты себеттердің кез келген жеріне салуға болады, бірақ мынаны ескеріңіз:

- Ыдыс пен ас құралдарын басқа заттардың ішіне салуға болмайды. Олар бір-бірін жауып қалады.
- Ыдыс-аяқты су барлық беттерге өтетіндей етіп жүктеу керек. Бұл ыдыс-аяқтың дұрыс тазалануын қамтамасыз етеді.
- Барлық ыдыс-аяқ қауіпсіз түрде орналасқанын тексеріңіз.
- Шынаяқтар, стақандар, табалар сияқты шұңғыл ыдыстар себетке төңкеріліп қойылуы керек.
- Шампан стақаны сияқты ұзын әрі жіңішке ыдыстар себеттің бұрыштарына емес, орта тұсына қойылуы керек. Бұл қуыс заттарға су ағындары арқылы оңай қол жеткізуді қамтамасыз етеді.
- Үстінен су еркін ағуы үшін түбі кең ыдысты қиғашынан қойған дұрыс.
- Бүріккіш қанаттарға тым ұзын немесе себеттерден асылып тұратын ыдыс кедергі келтірмеуі

тиіс. Бүріккіш қанаттарды қолмен айналдырып, еркін қозғалатынын тексеріңіз.

- Кішкентай заттар себеттердегі ұстағыштарға құламайтынына көз жеткізіңіз.
Сол себепті, кішкентай заттарды мысалы, қақпақтар 3D MultiFlex науасына салу керек.

Кейбір азық-түліктің, мысалы, сәбіз, қызанақ немесе кетчүптің табиғи бояғышы болуы мүмкін. Осындай азық-түліктің көп мөлшері құрылғының ішінде ыдыс-аяқтарға тиетін болса, олар ыдыс жуғыш машинаның ішіндегі пластик заттардың түсін өзгертіп жіберуі мүмкін. Пластик заттардың тұрақтылығына түсінің өзгеруі кері әсер етпейді.
Күмістен жасалған заттарды жуғанда да, пластик заттардың түсі оңып кетеді.

Ыдыс жуғыштарға үйлесімді емес элементтер:

- Ағаштан жасалған ас құралдары мен ыдыс-аяқ не ағаш бөліктері бар элементтер: олар түссізденуі және бояуы кетуі мүмкін. Осы элементтерде пайдаланылған желім ыдыс жуғыш машинада жууға жарамды емес және ағаш тұтқалар онда жуғаннан кейін босап кетуі мүмкін.
- Қолөнер бұйымдары, антиквариат, бағалы құмыралар және сәнді шыны ыдыстар ыдыс жуғыш машинада жууға жарамды емес.
- Жылуға төзімді емес пластик заттар: ыдыс жуғыштағы жоғары температура көрсеткіштері еріген не бос пішін беруі мүмкін.

- Мыс, жез, қалайы және алюминий бұйымдары: олар түссізденуі немесе күңгірт болуы мүмкін.
- Глазурь қабатына жағылған бояулар: Бұл әшекейлеу түрі бірнеше циклден кейін түсі өзгеруі мүмкін.
- Нәзік шыны ыдыс және қорғасын кристалынан тұратын шыны ыдыс: уақыт өте келе ластануы мүмкін.

Күміс бұйымдар

 Жарамсыз жуғыш құралдарға байланысты зақымдалу қаупі бар. Егер күміс ыдыс жарамсыз жуғыш құралмен тазаланса, ол қалпына келмейтіндей зақымдалуы мүмкін.

Құрамында күкірті бар тағамдар тиген күміс заттар түссізденуі мүмкін. Оның ішінде жұмыртқа сарысы, пияз, майонез, қыша, бұршақ, балық, балық тұздығы және маринадтар бар. Бастапқыда

күміс лагімен тазаланған **күміс құрал** ылғалдануы немесе бағдарлама соңында дақтануы мүмкін, бұл жағдайда су бірқалыпты ақпайды.

Кеңес: Күмісті шүберекпен құрғатып сүртіңіз.

 Күйдіргіш сілтілі жуғыш құралдардың зақымдануы. Алюминий бөлшектері (мысалы, асүй ауа сорғышының май қармаушы сүзгілері) сілтілі жуғыш құралдардың әсерінен зақымдалуы мүмкін. Кейбір жағдайда жарылғыш химиялық реакция (мысалы, жарылғыш оксигидрогенді газ реакциясы) туындауы мүмкін. Алюминий компоненттерді ыдыс жуғыш машинада күйдіргіш сілтілі коммерциялық немесе өндірістік жуғыш құралдарымен тазалауға болмайды.

Кеңес: Ыдыс жуғышта жууды қаласаңыз, жаңа ыдыс-аяқ пен ас құралдарын сатып алған кезде олардың ыдыс жуғыш машинада жууға жарамды екенін тексеріңіз.

Шыны күтімі

- Ыдыс жуғыш машинада жиі жуылған шыны ыдыс күңгірттенуі мүмкін. Ыдыс жуғыш машинада нәзік шыны ыдыс жуылса, өте төмен температура көрсеткіштері бар ("Бағдарламаны жалпы шолу" бөлімін қараңыз) арнайы шыны ыдыс бағдарламасы таңдалғанын тексеріңіз. Осылайша күңгірттену қаупі азаяды.
- Ыдыс жуғыш машинада жууға жарамды шыны ыдысты (мысалы, Riedel ыдысы) сатып алыңыз.
- Шыныны қорғайтын қоспалары бар жуғыш құралдарды пайдаланыңыз.

Ыдыс жуғышты жүктеу

Үстіңгі себет (модельге байланысты)

Асүй құралы мен ыдыс-аяқты қалай салу керектігін "Ыдыс жуғыш машинасын жүктеу, жүктеу мысалдары" бөлімінен қараңыз.

Үстіңгі себетті жүктеу

⚠ Судың ағып кетуінен болатын зақым.

Егер сіз ыдыс жуғыш машинаны үстіңгі себетсіз іске қоссаңыз, онда ыдыс жуғыш машинадан су ағып кетуі мүмкін.

Ыдыс жуғыш машинаны үстіңгі себет орнында ғана іске қосыңыз (бар болса, бағдарламаның Без верхн. кор. кезеңінен басқа).

- Стакандар, табақшалар, шынылар және, десерт табақтары сияқты кішкентай, жеңіл және нәзік заттарға үстіңгі себетті пайдаланыңыз. Үстіңгі себетке таяз кастрюльдерді де салуға болады.
- Соусқа арналған ожаулар және араластыру қасықтары сияқты ұзын элементтер үстіңгі себет алды бойымен орналастырылуы керек.

FlexCare стакан сөресін жүктеу

Стакандарды, кішкене тостақтарды және жалпақ ыдыс-аяқтарды FlexCare стакан сөресіне қоюға болады. Бағдарлама барысында оларды орнықты орналасуы үшін шыныларды стакан сөресі бойымен орналастыруға болады.

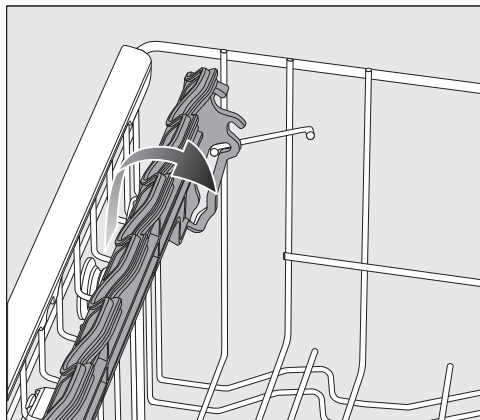

- Мұны істеу үшін FlexCare стакан сөресін төмендетіңіз.
- Бөлмені биік заттарға лайықтау үшін стакан сөресін жоғары көтеріңіз.

FlexCare стакан сөресін реттеу

Шыныаяқ сөресінің биіктігі мен тереңдігін екі түрлі деңгейде орнатуға болады. ол үлкенірек кеселерге сыятындай етіп, астына биік ыдыс-аяқты қоюға болатындай етіп жасаңыз.

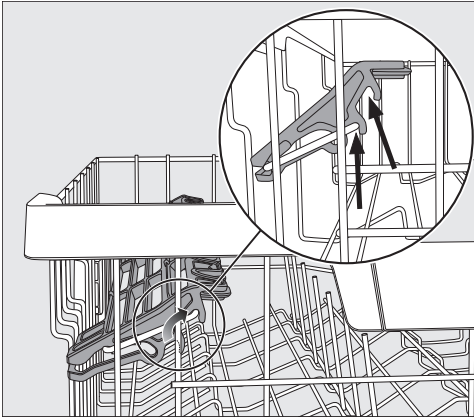

- **Стакан сөресін жоғары қарай тартып, оны қажетті күйге басыңыз (көрсеткіні қараңыз).**

FlexCare стакан сөресінің силикон элементтерін жүктеу

Стакан сөресіндегі силикон элементтері ұзын сабақтары бар ұзын шыны ыдыстарды сенімді ұстауға арналған.

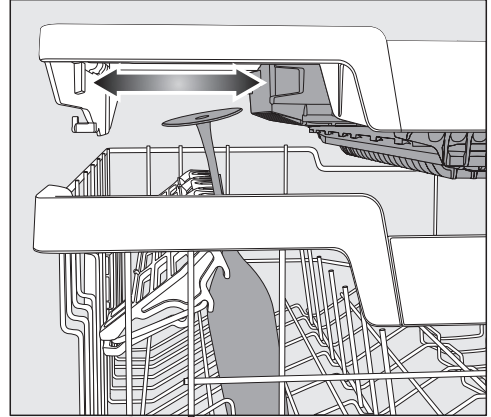

- **Стакан сөресін түсіріп, шыныларды саңылауларға қарсы қойыңыз.**
- **Егер сіз қаласаңыз, биік шыны ыдыстар үшін орын беру үшін 3D MultiFlex науасының сол жақ бөлігін реттей аласыз ("Ас құралдары" тарауын, "3D MultiFlex науасы" бөлімін қараңыз).**

Ыдыс жуғышты жүктеу

Қадаларды түсіру

Қадалардың екі оң жақтағы қатарда жарма тостағандары сияқты үлкен ыдыс-аяқты орналастыруды жеңілдету үшін кез келген басқа шипті түсіруге болады.

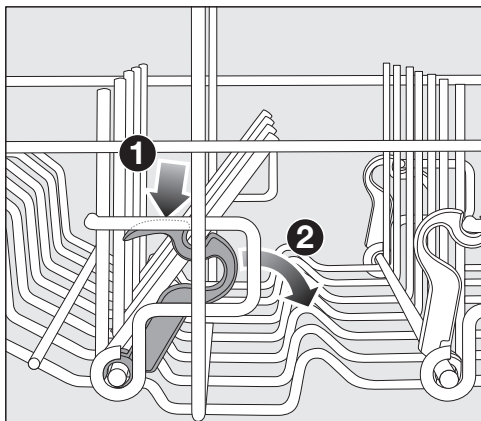

- Сары иінтіректі төмен **1** басып, қою сұр қадаларын **2** түсіріңіз.
- Шараларды тігінен тікенектердің қатарына қойыңыз.

Үстіңгі себетті реттеу

Астыңғы не үстіңгі себеттен ыдыс-аяқтың ұзынырақ бөліктеріне көбірек орын алу үшін үстіңгі себетті деңгейлер арасы 2 см болатын 3 деңгейге реттей аласыз.

Үстіңгі себетті бұрышқа қоюға да болады, сонда кірістірілетін қуыстан су еркін ағып кетеді. Бірақ себет жуу кабинасына оңай кіріп, оңай шығып тұруы тиіс.

- Үстіңгі себетті тартып, сыртқа шығарыңыз.

Үстіңгі себетті көтеріңіз:

- Себетті орнына "сырт" етіп түскенше көтеріңіз.

Үстіңгі себетті түсіріңіз:

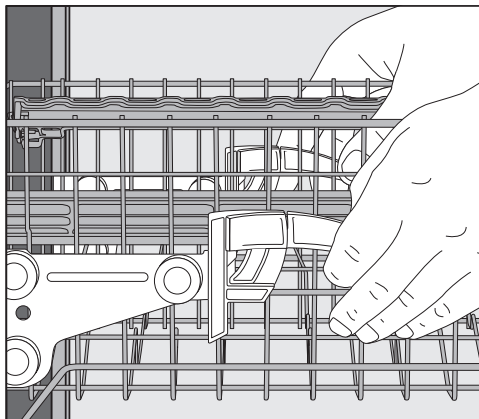

- Иіңтіректерді үстіңгі себеттің екі жағынан жоғары тартыңыз.
- Себетті қажетті биіктікке реттеп, иіңтіректерді орнына төмен қатты басыңыз.

Үстіңгі себетті реттеген кезде, астыңғы себеттегі биік тәрелкелердің ортаңғы бүріккіш қанатты жауып қалмағанына көз жеткізіңіз.

Ыдыс жуғышты жүктеу

Астыңғы себет (модельге байланысты)

Асүй құралы мен ыдыс-аяқты қалай салу керектігін "Ыдыс жуғыш машинасын жүктеу, жүктеу мысалдары" бөлімінен қараңыз.

Астыңғы себетті жүктеу

- Тәрелкелер, тіскебасарға арналған үлкен тәрелкелер, тұздық сауыттар, тостағандар, т.с.с. үлкен және ауыр ыдысты астыңғы себетке қойыңыз. Стақандарды, шынаяқтарды және кішкентай тәрелкелерді және тұздық салатын ыдыстарды астыңғы себетке қоюға болады.

MultiComfort аймағын жүктеу

Астыңғы себеттің артқы бөлігі стақандарды, шыныларды, асүй ыдысын жууға пайдаланылады.

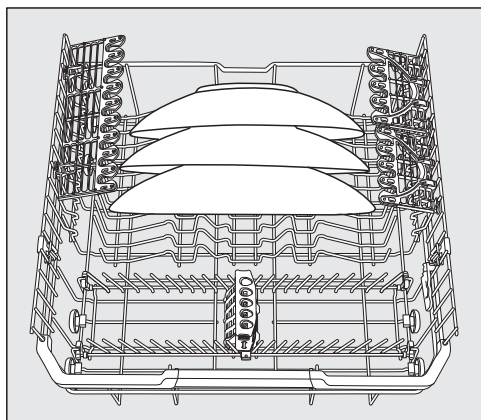

- Өте үлкен тәрелкелерді астыңғы себеттің ортасына қойыңыз.

Кеңес: Еңкейтілген кезде диаметрі 35 см дейінгі тәрелкелерді жинауға болады.

Қадаларды түсіру

Алдындағы қатарлар тәрелкелерді, сорпа табақтарын, құралдарды, десерт табақтарын және табақшаларды жүктеуге пайдаланылады.

Үлкен заттар мысалы, құмыралар, асүй ыдысы және қызмет көрсету ыдыстары бөлмесі ету үшін қадалардың екі қатарын түсіруге болады.

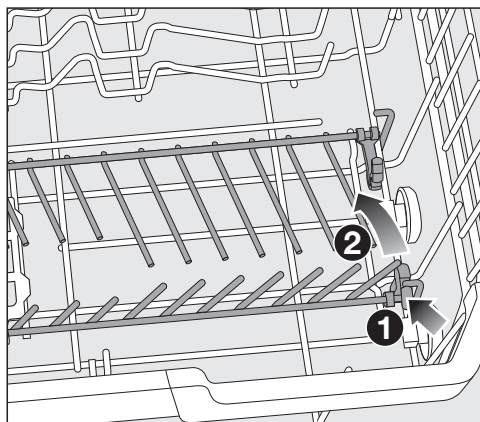

- Сары иінтіректі төмен басыңыз ①, қадаларды ② түсіріңіз.

FlexCare Glass & Bottle

Фужерлер мен бөтелкелерге арналған ұстағыштар ыдыс-аяқты, биік стақандар мен бөтелкелерді жуу үшін қолданылады.

FlexCare Glass & Bottle реттеу

Фужерлер мен бөтелкелерге арналған ұстағыштарын 2 түрлі биіктікке орнатуға болады.

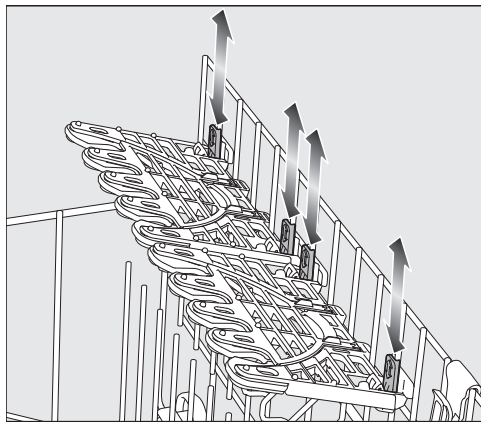

- Қысқыштарды үстіне сырт етіп түскенше немесе астында қалғанша фужерлер мен бөтелкелерге арналған ұстағышты қажетті биіктікке дейін сырғытыңыз.
- Ұзын заттарға көбірек орын жасау үшін фужерлер мен бөтелкелерге арналған ұстағышты көтеруге болады.

Шыны бокалдарға арналған ұстағышты жүктеу

Шыны бокалдарға арналған ұстағыштағы силикон элементтері нәзік штейнерлер үшін тұрақты және сенімді ұстауды қамтамасыз етеді.

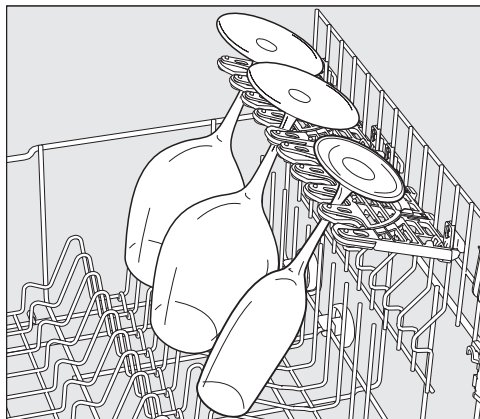

- Шарап бокалдары, шампан ыдыстары және сыра бокалдары сияқты стерженьді ыдыстарды шыны бокалдарға арналған ұстағыштың саңылауларына түйреп қоюға болады.

Ыдыс жуғышты жүктеу

FlexCare Glass & Bottle жүктеу

Фужерлер мен бөтелкелерге арналған ұстағыштарды бағдарлама кезінде биік, жіңішке және қуыс ыдыстарды, мысалы, сыра бокалдарын, бөтелкелерді, вазаларды бекітіп ұстау үшін пайдалануға болады.



- Биік стақандар немесе бөтелкелер үшін көбірек орын босату үшін фужерлер мен бөтелкелерге арналған ұстағыштардағы кірістірулерді көтеруге болады.

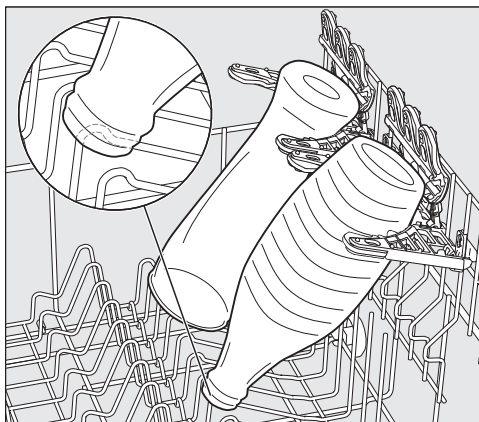

- Контейнерлерді ұстағыштарға еңкейтіңіз.

Кеңес: Ең жақсы тазалау нәтижелеріне қол жеткізу үшін "BottleClean" қосымша мүмкіндіктерін пайдаланыңыз ("Қосымшалар – BottleClean" бөлімін қараңыз).

MultiClip

MultiClips сізге пластиктен жасалған жеңіл жүкті заттарды бекітуге мүмкіндік береді.

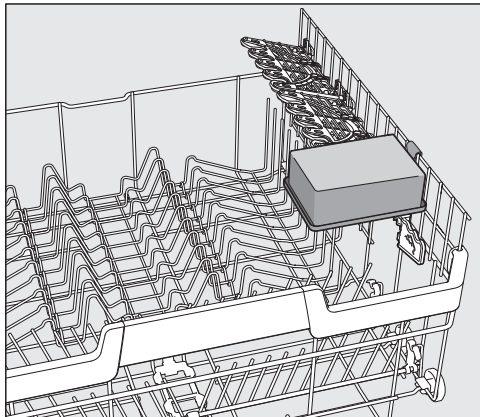

- Жеңіл заттарды MultiClips құрылғысына бекітіңіз.

Ыдыс-аяқтың ортаңғы бүріккіш қанатты бітеп қалмағанына көз жеткізіңіз.

XL Assist

XL-Assist үлкен жүктемелі заттарды, мысалы, асүй ыдысын бекіту үшін қолданылады.

Бұл жақсы кептіру нәтижесіне қол жеткізу үшін ыдыс-аяқты еңкейтуге мүмкіндік береді. Кішігірім ыдыс-аяқтарды үлкен заттардың астына қоюға болады.

XL Assist жүктеу

Үлкен ыдыс-аяқтарды ұстап тұру үшін XL-Assist құралын жайыңыз.

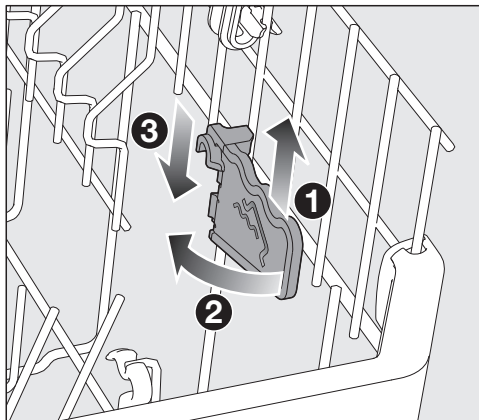

- XL-Assist **1** құралын аздап көтеріп, бүктеп, **2** жаңа орнына қайта іліңіз **3**.

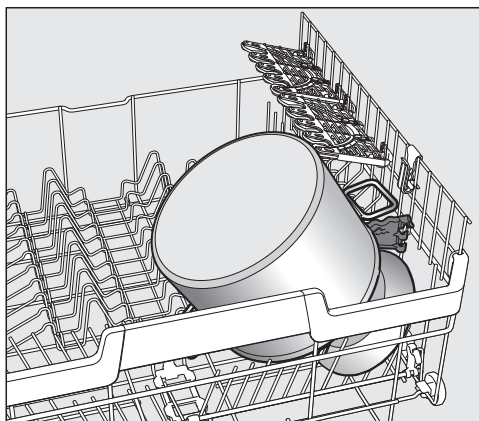

- Үлкен ыдыс-аяқтың шеттерін XL-Assist құралына қойыңыз.

Ыдыс жуғышты жүктеу

StrawClean

Коктейль түтікшесін ұстағышына сыртқы диаметрі 12 мм болатын 5 түзу немесе иілген сабан сыяды.

Ұзындығы 10–25 см сабандар ерекше берік ұсталады.

Ең жақсы тазалау нәтижелеріне қол жеткізу үшін ішкі диаметрі 6 мм-ден асатын шыны немесе пластиктен жасалған сабандарды пайдаланыңыз.

Кеңес: Ең жақсы тазалау нәтижелеріне қол жеткізу үшін алдын ала жуу функциясы бар бағдарламаны пайдаланыңыз ("Бағдарлама кестесін" қараңыз).

StrawClean жүктеу

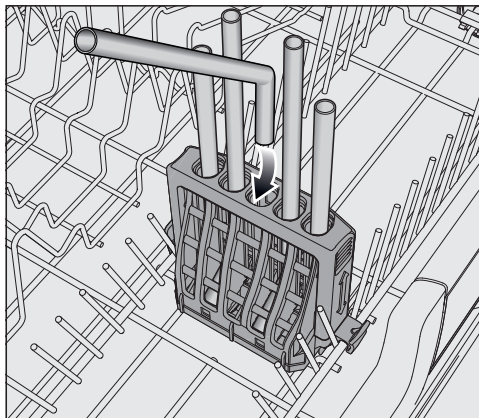

- Иілген түтікшелерді қысқа жағын төмен қаратып орналастырыңыз.

Ортаңғы бүріккіш қанаттың бүріккіш ағындары түтікшелер арқылы шайылып өтуі керек. StrawClean құралындағы түтіктер жабылып қалмас үшін, үлкенірек ыдыс-аяқтарды астыңғы себетке салыңыз.

StrawClean орнату

StrawClean реттелетін кронштейні түтіктердің мықтап ұсталуын қамтамасыз етеді. Ұзын түтіктер әсіресе сенімді ұсталады.

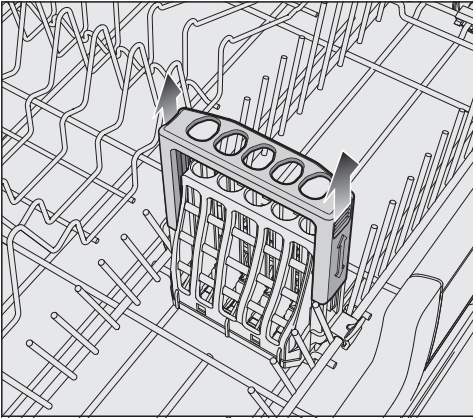

- Ұзын түтіктерді орналастыру үшін, StrawClean кронштейнін жоғарғы қалыпқа бекітілгенше жоғары тартыңыз.
- Кронштейнді төменгі қалыпқа келтіру үшін, кронштейнді кедергіге қарсы басыңыз.

Үстіңгі себетті реттеген кезде сабанның ортаңғы бүріккіш қанатты жауып тастамайтындығына көз жеткізіңіз.

StrawClean алып тастау

Астыңғы себетте көбірек орын босату үшін StrawClean құралын алып тастауға болады.

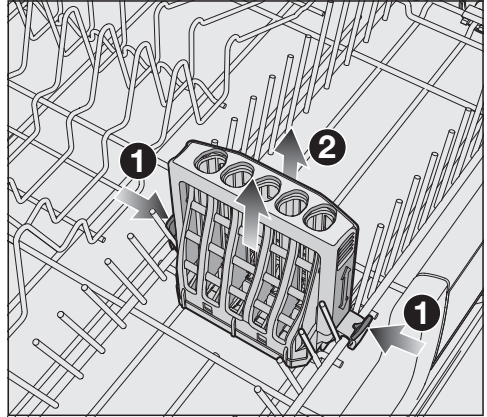

- StrawClean **1** екі жағындағы бекіткіштерді ашып, алып тастаңыз **2**.

StrawClean орнатқан кезде, тікенектер қатарының бір жағын бүктеу мүмкін емес.

Ыдыс жуғышты жүктеу

Ас құралдарына арналған жылжымалы науа

Асүй құралы мен ыдыс-аяқты қалай салу керектігін "Ыдыс жуғыш машинасын жүктеу" тарауының "Жүктеу мысалдары" бөлімінен қараңыз.

- Ас құралдарын 3D MultiFlex науасына жүктеңіз.

3D MultiFlex науасын жүктеу

Оңай шығару үшін ас құралдарын біреуін пышақтарға, біреуін ашаларға, біреуін қасықтарға, т.б. аймақтарға топтастыру керек.

Судың еркін қозғалуы үшін қасық бастарын асүй құралдарына арналған науа негізіндегі тісті бекіткіштердің кемінде біреуіне тиіп тұратындай орналастыру керек.

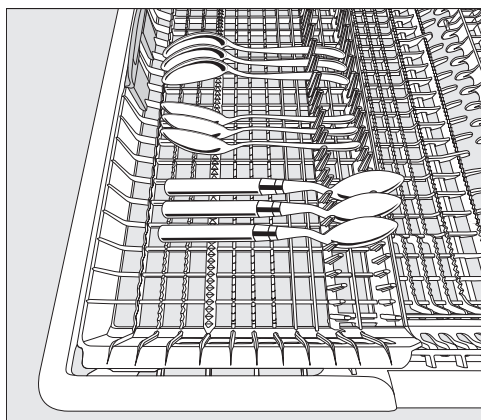

- Қасық тұтқалары ұстағыштар арасына бекітілмесе, онда оларды айналасына орналастырыңыз.

Үстіңгі себетке ыдыс-аяқтың биік заттары мен ұзын бағаналы шыныны орналастыру үшін сол кірістіруді ортасына қарай итеруге болады ("Жоғарғы себет" тарауын, "FlexCare стакан сөресінің силикон элементтерін салу" бөлімін қараңыз). Үлкен және ұзын ас құралдарын науаның кірістірілетін қуысының ортаңғы бөлігіне қоюға болады.

Биік заттарды (мысалы, торт салғышты) жоғарғы бүріккіш қанатты жауып тастамайтындай етіп орналастырыңыз.

Үлкен ас құралдары немесе ыдыс-аяқтың кішкене бөліктері үшін науаның оң жағында көбірек орын жасау үшін оң жақ кірістіру биіктігін реттеуге болады.

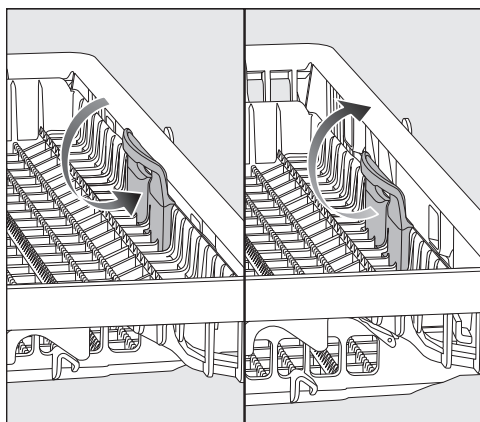

- Кірістіруді сары тұтқасынан ішке қарай тартып, оны екі позицияның бірінде орнына қойыңыз.

Жүктеу мысалдары (үлгіге байланысты)

Ас құралдарына арналған жылжымалы науасы бар ыдыс жуғыш машиналар

Үстіңгі себет

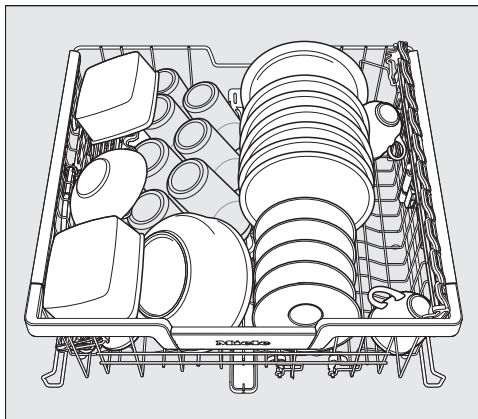
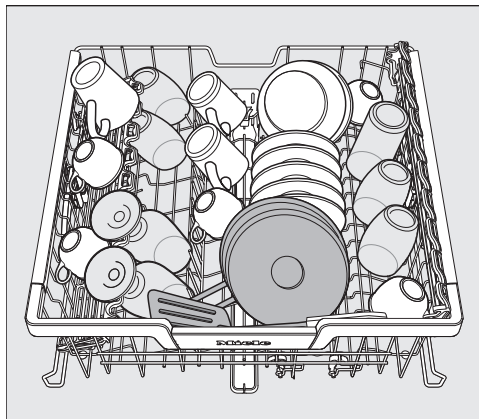

Астыңғы себет

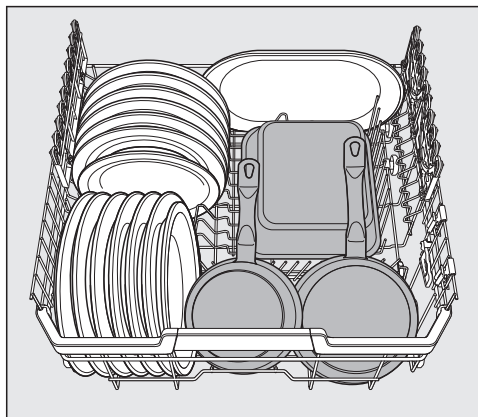
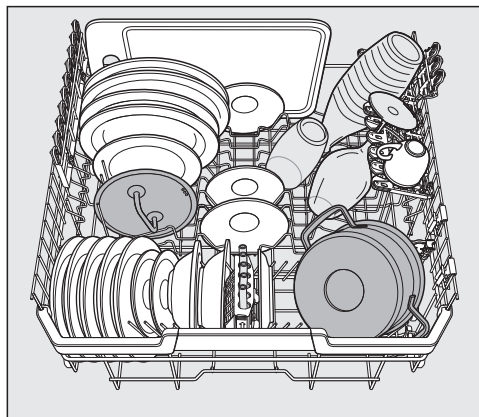

Ыдыс жуғышты жүктеу

Ас құралдарына арналған жылжымалы науа

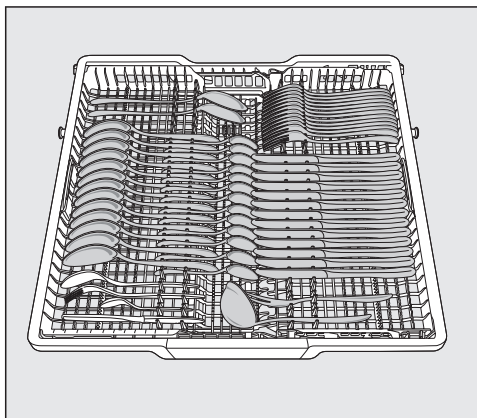
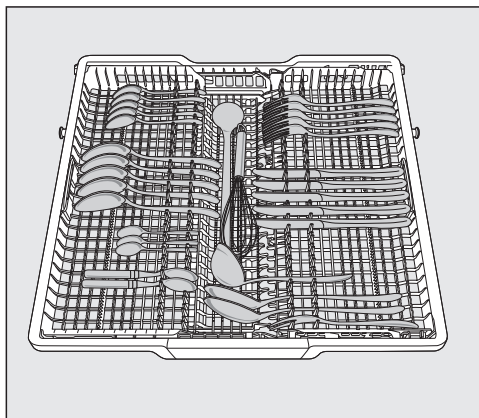

Қатты ластанған ыдыс

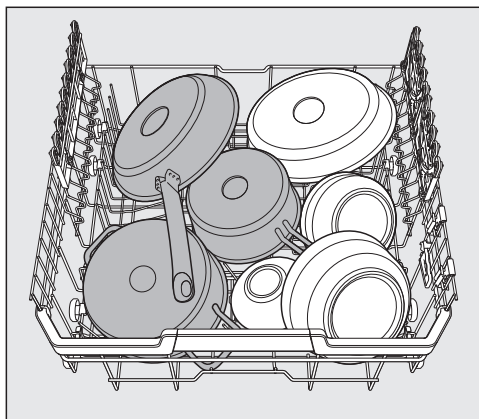

Белсенді ингредиенттер

 Жарамсыз жуғыш құралдарға байланысты зақымдалу қаупі бар. Тұрмыстық ыдыс жуғыш машиналарға жарамсыз жуғыш құралдар ыдыс жуғыш машинаға немесе кір жуғыш заттарға зақым келтіруі мүмкін. Тек тұрмыстық ыдыс жуғыш машиналарға арналған жуғыш құралдарды пайдаланыңыз.

Қазіргі заманғы жуғыш құралдардың құрамында әртүрлі белсенді ингредиенттер бар, олардың ең маңыздылары:

- Қақтардың алдын алу үшін суды жұмсарту кешен құраушы агент.
- Кептірілген ластануды кетіруге көмектесетін сілтілер.
- Крахмалды ыдырататын және ақуызды жұмсартатын ферменттер.
- Түрлі-түсті дақтарды (мысалы, шай, кофе, қызанақ тұздығы) кетіруге арналған оттегі негізіндегі ағартатын агенттер.

Ыдыс жуғыш машинаға арналған жуғыш құралдардың көпшілігі аздап сілтілі және құрамында ферменттер мен оттегі ағартқыш бар.

Жуғыш құралдардың әртүрлі түрлері бар:

- Ұнтақты және сұйық гельді жуғыш құралдар. Бұл жуғыш құралдарды жүктеме көлеміне және ластану деңгейіне сәйкес реттеуге мүмкіндік береді.
- Ыдыс жуғыш машинаға арналған таблеткалар. Бұлар ластанудың көптеген деңгейлеріне жарамды.

Әдеттегі жуғыш құралдардан басқа, аралас өнімдер де бар.

Олардың құрамында шайғыш зат және су жұмсартқыш (ыдыс жуғыш машинаға арналған тұз) бар. Бұл аралас жуғыш құралдарды тек өндіруші қаптамасында ұсынған су кермектігінің деңгейіне ғана пайдаланыңыз.

Бұл аралас жуғыш заттардың тазалау және кептіру тиімділігі айтарлықтай өзгеруі мүмкін.

Егер тіркесімді жуғыш құралдарды пайдалануды тоқтатсаңыз, ыдыс жуғыш машинаға арналған тұзды және шайғыш құралды міндетті түрде қайта толтырыңыз. Егер қажет болса, қайта толтыруға арналған еске салғыштарын қосыңыз.

Оңтайлы тазалау және кептіру нәтижелеріне қол жеткізу үшін ыдыс жуғыш машинаға арналған жуғыш құралды пайдаланыңыз және тұз бен шайғыш затты бөлек салыңыз.

Жуғыш құрал

 Жуғыш құралдан химиялық күйік алу қаупі бар.

Ыдыс жуғыш машинасына арналған жуғыш құралдар терінің, көздің, мұрын, ауыз және тамақ жолдарының күйіп қалуына себеп болуы мүмкін.

Жуғыш құралдарына тигізбеңіз. Ұнтақ жуғыш заттарды жұтып қоймаңыз. Ыдыс жуғыш машинасына арналған жуғыш құралдарды жұтуға болмайды. Жуғыш құралды жұтып немесе онымен тыныс алып қойсаңыз, бірден медициналық көмекке жүгінізіз.

Балаларды жуғыш құралдарға жақындатпаңыз. Ыдыс жуғыш машинада жуғыш құрал қалдықтары болуы мүмкін. Ыдыс жуғыш есігі ашық тұрғанда, оған балаларды жақындатпаңыз. Бағдарламаны іске қосу алдында жуғыш құрал мөлшерлеуішін толтыруға болмайды.

Жуғыш құрал мөлшері

Жуғыш затты мөлшерлеудің екі жолы бар.

Автоматты түрде мөлшерлеу кезінде PowerDisk орнатылғаннан кейін AutoDos әрбір бағдарлама тізбегі үшін қажетті мөлшерде жуғыш құралды автоматты түрде мөлшерлейді ("Кір жуғыш құрал" тарауын, "Автоматты түрде мөлшерлеу/AutoDos" бөлімін қараңыз).

Егер сіз автоматты түрде мөлшерлеу функциясын пайдаланғыңыз келмесе, жуғыш құралды жуғыш құралға арналған бөлім арқылы қолмен таратуға болады. Бұл әрбір бағдарлама алдында жуғыш құралға

арналған бөлімге қажетті мөлшерде жуғыш құрал құю керек дегенді білдіреді ("Жуғыш құрал" тарауын, "Жуғыш құралды қолмен мөлшерлеу" бөлімін қараңыз).

Автоматты түрде мөлшерлеу/ AutoDos

AutoDos бағдарламасын пайдаланбас бұрын, PowerDisk бөліміне құрамында ұнтақ жуғыш зат бар PowerDisk құралын салу керек.

Таңдалған бағдарламаға байланысты бір PowerDisk шамамен 20 циклге жететін жуғыш құралды қамтиды.

PowerDisks картриджерін Miele онлайн дүкенінен, Miele клиенттерге қызмет көрсету бөлімінен немесе Miele дилерінен тікелей тапсырыс беруге болады.

 Қалдық жуғыш құралдан химиялық күйік алу қаупі бар. Жуғыш құралдардың каустикалық әсері бар. Бұл денсаулыққа зиян келтіруі және беттердің зақымдалуына әкелуі мүмкін. Егер AutoDos дұрыс пайдаланылмаса, жуғыш құралдың қалдықтары ыдыс жуғыш машинаның алдындағы еденге тамшылап кетуі мүмкін. Ыдыс жуғыш машинаның алдындағы қалдық жуғыш құралды әрқашан дереу алып тастаңыз.

AutoDos белсендіру

- Ыдыс жуғыш машинаны  сенсорлық басқару элементі арқылы қосыңыз.
- AutoDos құрылғысын алғаш рет қолданар алдында, AutoDos қақпағынан ыдыс жуғыш машинаға арналған таблеткаларды алып

тастаңыз және ыдыс жуғыш машинаға арналған таблеткаларды тиісті түрде тастаңыз.

- PowerDisk картридждің салыңыз ("Автоматты түрде мөлшерлеу/ AutoDos – PowerDisk дискісін салу" бөлімін қараңыз).

☼ *AutoDos* функциясы автоматты түрде іске қосылады.

Дисплейде AutoDos активиров. хабары көрсетіледі.

Бұл параметр барлық бағдарламаларға қолданылады және сіз оны кез келген уақытта ☼ *AutoDos* сенсорын басқару құралын өзгерте аласыз.

Егер 48 сағат ішінде ешқандай бағдарлама басталмаса, PowerDisk жуғыш құралы бір-біріне жиналып қалмас үшін автоматты түрде айналады. Егер бұл орын алса, ыдыс жуғыш машина қосылған кезде дисплейде Очистка картриджа хабарлама көрсетіледі. Ешқандай жуғыш құрал берілмейді.

PowerDisk картридждің енгізу

PowerDisk картридждің тек хабарлама PowerDisk пустой. Деактивировать AutoDos нажатием кнопки ОК пайда болған кезде ғана ауыстырыңыз.

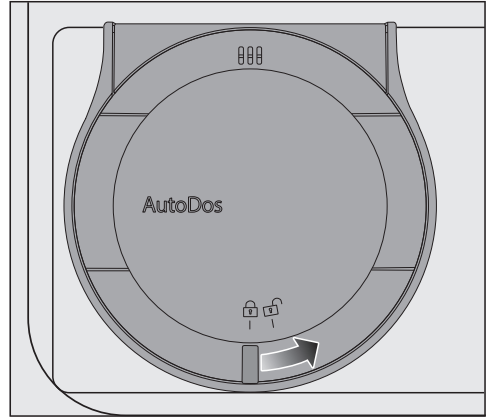

- AutoDos қақпағын  бұрап, ашыңыз.

Дисплейде Откр. крышку AutoDos хабары көрсетіледі.

- Бос PowerDisk картридждің алып тастаңыз.

Жуғыш құрал

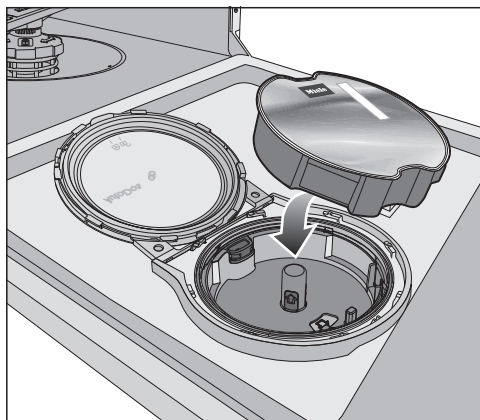

- Жаңа PowerDisk картриджін салып, беті тегіс болғанша біркелкі басыңыз.

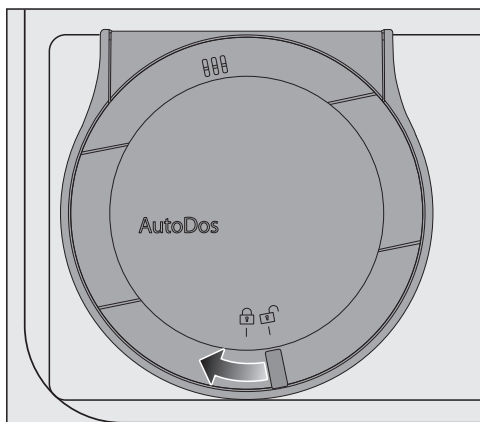

- AutoDos қақпағын жауып, қақпақ тұтқасы  белгішенің дәл астына түскенше бұраңыз.

Бұл *AutoDos* функциясын іске қосады. Егер PowerDisk дұрыс бастапқы күйде болмаса, ол автоматты түрде бұрылады. Бағдарламаны бастамас бұрын осы процедура аяқталғанша күтіңіз.

AutoDos қақпағы AutoDos құрылғысына зақым келтірмеу үшін жабық болуы керек.

Ыдыс жуғыш машинаның есігін жаппас бұрын әрқашан AutoDos қақпағын жабыңыз. Әйтпесе, AutoDos зақымдалуы мүмкін.

AutoDos қақпағы ашық тұрғанда бағдарламалар іске қосылмайды.

Ұнтақ жуғыш зат ұнтағы бір-біріне жабысып қалмас үшін құрғақ болуы керек.

AutoDos жүйесін ешқандай сұйықтықпен толтырмаңыз.

PowerDisk картриджін ұнтақ жуғыш затпен толтыруға рұқсат етілмейді. Бұл кепілдікті жарамсыз етеді.

AutoDos функциясының ең жақсы жұмыс істеуін қамтамасыз ету үшін, PowerDisk картриджін ауыстырған сайын оны тексеріп, қажет болса тазалаңыз ("Тазалау және күтім – AutoDos картриджін тазалау" бөлімін қараңыз).

Жуғыш құралды қолмен мөлшерлеу

Егер сіз  *AutoDos* сенсорлық басқару элементін пайдаланып автоматты түрде мөлшерлеуді өшірген болсаңыз, жуғыш құралды қолмен құю керек.

Жуғыш құралды мөлшерлеу

Жуғыш құралға арналған бөлімнің ең көп сыйымдылығы – 50 мл.

Жуғыш құралға арналған бөлімде мөлшерлегіш белгілер бар: 20, 30, макс. Есік көлденең күйге ашылған кезде, олар мл-де шамамен толтыру деңгейін және максималды толтыру биіктігін көрсетеді.

- Бумадағы өндірушімен ұсынылған жуғыш құралдың дозасын сақтаңыз.
- Егер басқаша нұсқау берілмесе, ыдыс-аяқтың ластану дәрежесіне байланысты бір жуғыш зат қойыңыз немесе 20–30 мл жуғыш құралды жуғыш құралға арналған бөліміне қосыңыз.

Жуғыш құралдың ұсынылған мөлшері пайдаланылмаса, тазалау нәтижесі ойдағыдай болмауы мүмкін.

QuickPowerWash (PowerWash бағдарламасы + Quick қосымша) бағдарламасы пайдаланылған кезде кейбір ыдыс жуғыш машинаға арналған таблеткалар толығымен ерімеуі мүмкін.

Жуғыш құралды қосу

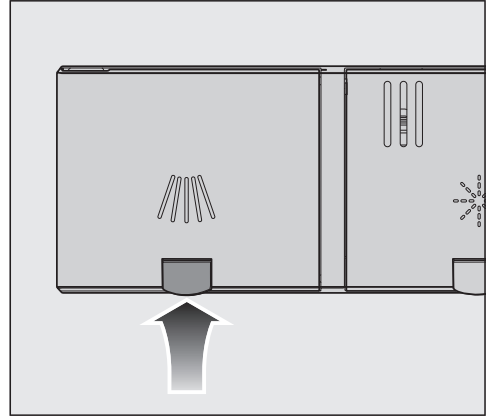

- Жуғыш құралға арналған бөлімнің қақпағындағы сары  түймесін басыңыз.

Қақпақ қайырылып ашылады. Бағдарлама реттілігінің соңында қақпақ та ашылады.

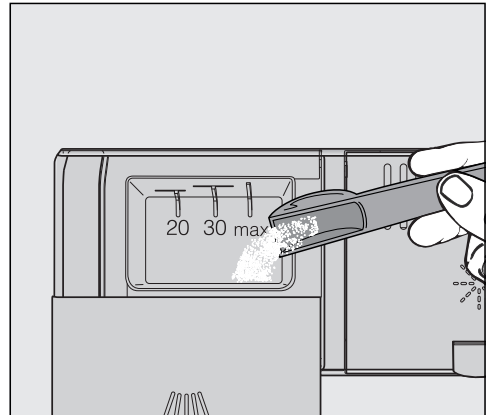

- Жуғыш құралды жуғыш құралға арналған бөлімге қосыңыз.
- Қақпақты орнына түскенін естігенше жабыңыз.

Жуғыш құрал

Жуғыш құрал жуғыш құралға арналған бөлімнің қақпағын кептеліп қалмауы керек. Бұл бағдарлама дәйектілігі кезінде қақпақтың ашылуына жол бермейді.

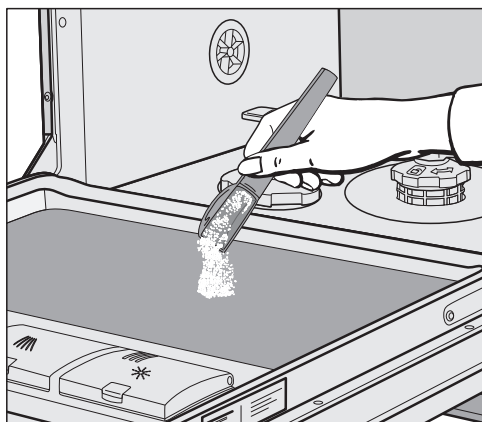

Жуғыш құралға арналған бөлімді шамадан тыс толтырмаңыз.

- Қаласаңыз, автоматты түрде мөлшерлеуді/AutoDos режимін өшіріңіз.
- Пайдаланған соң, жуғыш құралдың пакетін дұрыстап жабыңыз. Сонда жуғыш құрал дымқылданып кетпейді және кесектеліп қалмайды.



- Сондай-ақ алдын ала жуу кезеңі бар бағдарламаларда есіктің ішкі тақтасына жуғыш құралды аз мөлшерде қолдануға болады ("Бағдарлама кестесін" қараңыз).

Ыдыс жуғыш машинаны қосу

- Бекітпе кран жабық болса, оны ашыңыз.
- Есікті ашыңыз.
- Бүріккіш қанаттар еркін айналатынына көз жеткізіңіз.
-  сенсорлық басқару элементін түртіңіз.
Егер ыдыс жуғыш машина 1 минуттан артық сөндірілсе,  сенсорлық басқару элементін сәл ұзағырақ ұстап тұру керек (қорғанысты сүртіңіз).

Таңдалған бағдарлама дисплейде қысқа уақытқа пайда болып, тиісті сенсорлық басқару элементі жанатын болады.

Содан соң, таңдалған бағдарлама үшін есептелген энергия және су шығыны бірнеше секундқа көрсетілуі мүмкін.

Одан кейін дисплейде таңдалған бағдарламаның болжалды ұзақтығы пайда болады.

Бағдарламаны таңдау

Ыдыс пен олардың ластану дәрежесіне байланысты бағдарламаны таңдаңыз.

Әр түрлі бағдарламалар мен олардың қолданыстары осы буклеттің **"Бағдарлама диаграммасы"** бөлімінде сипатталған.

- Талап етілетін бағдарламаның сенсорлық басқару элементін түртіңіз.

Таңдалған бағдарламаның сенсорлық басқару элементі жанады.

Қосымша бағдарламаларды  бөліміне сәйкес таңдауға болады.

- Бұл әрекетті орындау үшін  сенсорлық басқару элементін түртіңіз.

Қосымша бағдарламалардың алғашқысы дисплейде көрсетіледі.

- Дисплейдегі \vee/\wedge сенсорлық басқару элементтері арқылы қажетті бағдарламаны таңдаңыз.

Енді сіз қосымшаларды таңдай аласыз ("Қосымшалар" қараңыз).

Қосымшалардың бірі таңдалса, тиісті сенсорлық басқару құралдары жанады.

Цикл уақытын көрсету

Бағдарлама басталмай тұрып дисплейде таңдалған бағдарламаның болжалды ұзақтығы көрсетіледі. Егер бағдарлама істеп тұрғанда есік ашылса, бағдарламаның соңына дейін қалған уақыт көрсетіледі.

Бағдарлама кезеңін көрсететін таңбалар:

 Алдын ала жуу/малу

 Негізгі жуу

 Аралық шаю

 Соңғы шаю

 Кептіру

 Соңы

Көрсетілген ұзақтықты бір бағдарламамен өзгертуге болады. Оған, мысалы, келіп түсетін судың температурасы, су жұмсартқыштың, жуғыш құрал түрінің және қайта жандану циклі және ыдыс-аяқтың мөлшері және оның қаншалықты ластанғандығы әсер етеді.

Бағдарлама бірінші рет таңдалғанда, дисплейде суық су қосылымының орташа цикл уақыты көрсетіледі.

"Бағдарламаға шолу" тарауында көрсетілген цикл уақыты стандартты жүктемелер мен температураларға қатысты.

Бағдарлама іске қосылған сайын, басқару модулі бағдарламаның іске қосу уақытын ыдыс жуғыш машинаға құйылатын судың температурасына және кірдің мөлшеріне сәйкес есептейді.

Бағдарламаны бастау

■ Бағдарламаны есікті жабу арқылы іске қосыңыз.

Қажет болса, бұрын көрсетілген хабарламаны *OK* түймесін басу арқылы растаңыз.

Оптикалық жұмыс барысын бақылау индикаторы бағдарлама ретінің іске қосылғанын көрсету үшін қосылады.

Бағдарлама қосылып тұрғанда, *OK* түймесін басып, жұмыс істеп тұрған есік ашық тұрғанда бағдарламаның атауын көруіңізге болады.

 Ыстық судан күйіп қалу қаупі бар.

Жұмыс барысында ыдыс жуғыш машинадағы су өте ыстық болуы мүмкін.

Жұмыс барысында есікті өте абайлап ашыңыз.

Бағдарламаның соңы

Бағдарламаның соңында жұмыс барысын бақылау индикаторы есік жабық тұрғанда баяу жыпылықтайды. Дыбыстық сигнал да шығуы мүмкін.

Есік жабылса, бағдарламаның соңынан кейін жұмыс барысын бақылау индикаторы 10 минут ішінде өшеді.

Дисплейде  Готово хабары көрсетілгенде бағдарлама аяқталады. Кейбір бағдарламаларда "AutoOpen" функциясы қосылса, есік автоматты түрде аздап ашылады ("Параметрлер – AutoOpen"). Бұл кептіру процесін жақсартады.

Егер *Расход* бағдарламаланатын функция қосылған болса, енді жаңа ғана аяқталған бағдарламаның нақты энергия мен су тұтынуын көрсете

аласыз ("Қоршаған ортаға қамқорлық жасау – EcoFeedback тұтыну көрсеткіші" бөлімін қараңыз).

Бағдарламаның соңында құрғату желдеткіші бірнеше минут қосулы болады.

Егер сіз тазалау немесе кептіру нәтижелеріне қанағаттанбасаңыз, бағдарламалардың өнімділігін арттыру үшін Қосымша тазалау немесе Қосымша кептіру функцияларын қосуға болады ("Қосымшалар" бөліміндегі "Extra clean" немесе "Extra dry" бөлімін қараңыз).

 Бұдың әсерінен зақымдалу қаупі бар.

Егер желдеткіш жұмыс істемес, бағдарламаның соңынан кейін есікті ашқан кезде, ыдыс жуғыштан шыққан бу нәзік корпустарды және жұмыс үстелінің шеттерін зақымдауы мүмкін.

Есікті автоматты түрде ашатын құрылғы функциясы ("Параметрлер – AutoOpen" бөлімін қараңыз) белсендірілсе, бірақ бағдарламаның соңында есікті ашу керек болса, онда есікті толығымен ашыңыз.

Энергияны басқару

Энергияны үнемдеу үшін ыдыс жуғыш сенсорлық басқару элементін соңғы рет басқаннан кейін немесе бағдарлама соңында 10 минут ішінде автоматты түрде өшеді.

 сенсорлық басқару элементімен ыдыс жуғыш машинаны қайта қосуға болады.

Егер ыдыс жуғыш машина 1 минуттан артық сөндірілсе,  сенсорлық басқару элементін сәл ұзағырақ ұстап тұру керек (сұрту қорғанысы).

Бағдарлама немесе өздігінен іске қосылса не ақаулық орын алса, ыдыс жуғыш өшпейді.

Ыдыс жуғыш машинаны өшіру

- Есікті ашыңыз.
- Ыдыс жуғыш машинаны  сенсорлық басқару құралын басу арқылы кез келген уақытта өшіруге болады.

Бағдарлама барысында ыдыс жуғыш машинаны өшіру бағдарламаны тоқтатады.

- Выключить прибор опциясын таңдау үшін  сенсорлық басқару элементін пайдаланыңыз.
- ОК Выключить прибор түймесі арқылы сұрауын растаңыз.

Сондай-ақ бұл әрекетті жұмыс істеп тұрған таймерді тоқтату үшін пайдалануға болады.

 Судың ағып кетуінен болатын зақымның қаупі бар.

Судың ағып кетуі зақымдалуға әкелуі мүмкін.

Ыдыс жуғыш ұзақ уақыт пайдаланылмайтын болса, мысалы, демалыс уақытында бекітпе кранды сақтық шарасы ретінде жауып қою керек.

Ыдыс жуғыш машинадан заттарды шығару

Ыдыстар ыстық күйінде сынып, жарықшақ пайда болуы мүмкін. Сондықтан ыдыстарды шығарар алдында жеткілікті деңгейге дейін суытыңыз.

Өшіргеннен кейін есік толығымен ашылса, ыдыстар жылдамырақ сұиды.

- Алдымен астыңғы себетті түсіріп, одан кейін үстіңгі себетті, соңында 3D MultiFlex науасын (бар болса) түсіріңіз.

Бұл үстіңгі себет пен 3D MultiFlex науасының су тамшысының астыңғы себеттегі тағамдарға түсуін болдырмайды.

Бағдарламаны кідірту

Есік ашылса, бағдарлама тоқтатылатын болады.

Есік қайта жабылса, бағдарлама есікті ашу алдындағы уақыттан жалғасады.

 Ыстық судан күйіп қалу қаупі бар.



Жұмыс барысында ыдыс жуғыш машинадағы су өте ыстық болуы мүмкін.

Жұмыс барысында есікті өте абайлап ашыңыз.

Бағдарламадан бас тарту немесе өзгерту

Егер бағдарламадан бас тартылса, бағдарламаның маңызды кезеңдерін өткізіп алуыңыз мүмкін. Бағдарламадан тек бағдарламалар тізбегінің алғашқы бірнеше минут ішінде бас тартылуы керек.

Бағдарлама әлдеқашан іске қосылса және оны бас тарту қажет болса, келесі әрекеттерге өтіңіз:

- Есікті ашыңыз.
- Ыдыс жуғыш машинаны  сенсорлық басқару элементі арқылы өшіріңіз.
- Выключить прибор опциясын таңдау үшін  сенсорлық басқару элементін пайдаланыңыз.
- ОК Выключить прибор түймесі арқылы сұрауын растаңыз.

Басқа бағдарламаны таңдау қажет болса:

- Ыдыс жуғыш машинаны  сенсорлық басқару элементі арқылы қайта қосыңыз.
- Егер сіз жуғыш құралды қолмен берген болсаңыз, жуғыш құралға арналған бөлімнің әлі де жабық тұрғанын тексеріңіз. Егер жуғыш құралға арналған бөлімнің қақпағы ашық болса, оны қайтадан жуғыш құралмен толтырып, қақпақты жабыңыз.
- Қажетті бағдарламаны таңдап, есікті соғудан бастаңыз.

Жұмыс барысын бақылау индикаторы бағдарлама ретінің іске қосылғанын растау үшін қосылады.

Таймер ⌚

Таймер ⌚ сізге бағдарламаны кейінірек бастаудың бірнеше нұсқасын ұсынады. Бағдарламаның басталу немесе аяқталу уақытын орнатуға болады. Сонымен қатар EcoStart немесе SmartStart функцияларын қолданып, түнде электр энергиясын үнемдей аласыз.

Жуғыш құралды қолмен жіберген кезде, жуғыш құралға арналған бөлім құрғақ болмаса, жуғыш құрал бір-біріне жабысып қалады және ол толық шайылып кетпеуі мүмкін екенін білдіреді.

Таймер функциясын пайдаланған кезде, жуғыш құралды қоспас бұрын, жуғыш құралға арналған бөлімнің құрғақ екендігіне көз жеткізіңіз. Қажет болса, алдымен шүберекпен құрғатып сүртіңіз. Сұйық жуғыш заттарын пайдалануға болмайды. Бұлар ағып кетуі мүмкін.

 Жуғыш құрал денсаулыққа қауіпті.

Балалар ыдыс жуғыш машинасына арналған жуғыш құралды ұстамауы үшін:

Жуғыш құрал диспенсерін **бағдарламаны іске қосу алдында**, яғни таймерді іске қосу алдында толтырмаңыз.

Таймерді белсендіру

- Есікті ашыңыз.
- Ыдыс жуғыш машинаны  сенсорлық басқару элементі арқылы қосыңыз.
- Пайдаланғыңыз келетін бағдарламаны таңдаңыз.
- ⌚ сенсорлық басқару элементін түртіңіз.

⌚ сенсорлық басқару элементі жанады.

Егер қолданылса, $\vee\wedge$ Запуск в, Окончание в немесе EcoStart функциялары немесе арасында таңдау үшін SmartStart сенсорлық басқару құралдарын пайдалануға болады.

- Қажетті функция таңдауын *OK* түймесімен растаңыз.

Таймерге орнатылған соңғы уақыт көрсетіледі және сағат нөмірінің блогы белгіленеді.

- $\vee\wedge$ сенсорлық басқару құралы арқылы қажетті уақытты енгізіп, *OK* түймесін басу арқылы растаңыз.

Уақытты орнату кезінде ешқандай параметрлер бірнеше секунд қолданылмаса, дисплей бастапқы мәзірге оралады. Одан кейін параметрлерді қайта енгізу керек болады.

Таймерді іске қосқаннан кейін, қуатты үнемдеу үшін бірнеше минуттан кейін барлық дисплейлер сөнеді.

Miele қолданбасы арқылы да таймерді белсендіруге болады.

Опциялар

"Иске қосылу уақыты" параметрін орнату

Запуск в функциясымен бағдарлама іске қосылуы керек нақты уақытты орната аласыз.

- Сағатты енгізу үшін \vee/\wedge сенсорлық басқару құралдарын пайдаланып, *OK* түймесін түрту арқылы жазбаңызды растаңыз.

Сағат көрсеткіші сақталады және минут көрсеткішінің блогы бөлектеледі.

- Минутты енгізу үшін \vee/\wedge сенсорлық басқару элементтерін пайдаланып, *OK* түймесін түрту арқылы жазбаңызды растаңыз.

Дисплейде таңдалған бағдарламаның сақталған басталу уақыты бірнеше минут көрсетіледі.

- Есікті жабыңыз.

Орнатылған уақыт келгенде, таңдалған бағдарлама автоматты түрде басталады.

"Аяқтау уақыты" параметрін орнату

Таңдалған бағдарлама аяқталатын ең ерте уақытты орнату үшін *Окончание* в функциясын пайдаланыңыз.

- Сағатты енгізу үшін \vee/\wedge сенсорлық басқару құралдарын пайдаланып, *OK* түймесін түрту арқылы жазбаңызды растаңыз.

Сағат көрсеткіші сақталады және минут көрсеткішінің блогы бөлектеледі.

- Минутты енгізу үшін \vee/\wedge сенсорлық басқару элементтерін пайдаланып, *OK* түймесін түрту арқылы жазбаңызды растаңыз.

Дисплейде таңдалған бағдарламаның есептелген басталу уақыты бірнеше минут көрсетіледі.

Іске қосу уақыты ұзақ болғандықтан бағдарлама орнатылған аяқталу уақытын орындалмаса, дисплейде хабар пайда болады. Онда орнатуға болатын уақыт көрсетіледі.

- Егер ол пайда болса, *OK* түймесі арқылы хабарды растаңыз.
- Есікті жабыңыз.

Болжалды басталу уақыты келгенде, таңдалған бағдарлама автоматты түрде іске қосылады.

EcoStart орнату

EcoStart функциясын қолданып, түнде энергияны үнемдей аласыз. Осы опцияны пайдаланбас бұрын, үш электр желісінің тарифтік уақыттарын орнатуыңыз керек ("Параметрлер" тарауын, "EcoStart" бөлімін қараңыз). Содан кейін таңдалған бағдарлама аяқталатын уақытты көрсетіңіз. Одан кейін ыдыс жуғыш орнатылған уақыт ішіндегі ең тиімді тарифте автоматты түрде іске қосылады.

- Сағатты енгізу үшін \vee/\wedge сенсорлық басқару құралдарын пайдаланып, ОК түймесін түрту арқылы жазбаңызды растаңыз.

Сағат көрсеткіші сақталады және минут көрсеткішінің блогы бөлектеледі.

- Минутты енгізу үшін \vee/\wedge сенсорлық басқару элементтерін пайдаланып, ОК түймесін түрту арқылы жазбаңызды растаңыз.

Дисплейде таңдалған бағдарламаның есептелген басталу уақыты бірнеше минут көрсетіледі.

- Есікті жабыңыз.

Болжалды басталу уақыты келгенде, таңдалған бағдарлама автоматты түрде іске қосылады.

SmartStart орнату

Энергия жеткізушінің электр энергиясының тарифі өте тиімді болған жағдайда SmartStart функциясы ыдыс жуғыш машинаны автоматты түрде іске қосуға пайдаланылады. Осы функцияны пайдалану үшін қосымша техникалық керек-жарақтар қажет.

Егер SmartStart мәзірінде Установки функциясын белсендірсеңіз, Таймер ☺ мәзірінде EcoStart функциясы бұжан былай көрсетілмейді, бірақ оның орнына SmartStart функциясы көрсетіледі ("Параметрлер" тарауындағы "SmartStart" бөлімін қараңыз).

Егер сіздің энергия жеткізушіңіз осы қызметті ұсынса, электр энергиясының тарифі өте үнемді болған кезде олар ыдыс жуғыш машинаңызға сигнал жібереді. Бұл сигнал ыдыс жуғыш машинаны іске қосады.

Таңдалған бағдарлама аяқталатын уақытты орнатуға болады. Содан соң ыдыс жуғыш машина таңдалған бағдарламаның ең соңғы басталу уақытын есептеп шығарады және осы басталғанға дейін энергия жеткізушінің сигналын күтеді.

Опциялар

Таңдалған бағдарлама аяқталатын уақытты орнатыңыз.

- Сағатты енгізу үшін \vee/\wedge сенсорлық басқару құралдарын пайдаланып, *OK* түймесін түрту арқылы жазбаңызды растаңыз.

Сағат көрсеткіші сақталады және минут көрсеткішінің блогы бөлектеледі.

- Минутты енгізу үшін \vee/\wedge сенсорлық басқару элементтерін пайдаланып, *OK* түймесін түрту арқылы жазбаңызды растаңыз.

Хабарлама көрсетіледі: Ожидание SmartStart.

- Есікті жабыңыз.

Таңдалған бағдарлама энергия жеткізуші сигнал жібергеннен кейін немесе мүмкін болатын есептелген басталу уақытына жеткеннен кейін автоматты түрде басталады.

Орнату уақыттарын өзгерту немесе өшіру

Таймер үшін орнатылған уақытты өзгертуге немесе оны жоюға болады.

- Есікті ашыңыз.
- ⌚ сенсорлық басқару элементін түртіңіз.
- Соңғы белсендірілген таймер функциясын дисплейдегі \vee/\wedge сенсорлық басқару элементтері арқылы таңдап, енгізіліміңізді *OK* түймесімен растаңыз.
- изменить немесе удалить функциясын таңдау үшін \vee/\wedge сенсорлық басқару құралдарын пайдаланып, *OK* түймесімен растаңыз.

изменить функциясын *OK* түймесі арқылы растағаннан кейін, таймерге орнатылған уақытты өзгертуге болады.

удалить функциясын *OK* түймесімен растағаннан кейін, таңдалған бағдарламаның ұзақтығы дисплейде пайда болады.

⌚ сенсорлық басқару элементі өшіп, таңдалған бағдарламаның сенсорлық басқару элементі жанады.





Енді бағдарламаны іске қосуға немесе ыдыс жуғыш машинаны өшіруге болады.

Таймер жұмыс істеп тұрған кезде ыдыс жуғыш машина өшірілсе, таймер тоқтайды.

Miele қолданбасы арқылы таймерге орнатылған уақытты да өзгертуге немесе жоюға болады.

MobileStart белсендіру

Ыдыс жуғыш машинаны Miele қолданбасы арқылы қашықтан бастауға болады. Мұны істеу үшін алдымен бағдарламаны мобильді құрылғыға орнатып, ыдыс жуғыш машинаны WiFi желісіне қосыңыз ("Параметрлер – Miele@home" қараңыз), егер қажет болса, опциясын іске қосыңыз ("Параметрлер – Қашықтан басқару" қараңыз).

- Есікті ашыңыз.
- Ыдыс жуғыш машинаны  сенсорлық басқару элементі арқылы қосыңыз.
-  сенсорлық басқару элементін түртіңіз.
-  сенсорлық басқару элементі жанады.
- Ыдыс жуғыш машинаны  сенсорлық басқару элементі арқылы өшіріңіз.
- Есікті жабыңыз.

Енді ыдыс жуғыш машинаны Miele қолданбасы көмегімен қашықтан басқара аласыз.



MobileStart опциясы  сенсорлық басқару құралы арқылы ажыратқанша белсенді күйінде қалады. Осы уақыт аралығында ыдыс жуғыш машинаны өшіріп, қайта қоссаңыз, опция белсенді болып қалады.

MobileStart опциясы белсенді болмаса да, ыдыс жуғыш машинаның күйін көрсетіп, Miele қолданбасы арқылы параметрлерді қолдануға болады.

Егер ыдыс жуғыш машинасының есігін жабу арқылы бағдарламаны іске қоссаңыз, MobileStart опциясы бағдарламаның ұзақтығына автоматты түрде белсендіріледі.

Жұмыс уақыттарын көрсету

Ыдыс жуғыш машинаның осы уақытқа дейін қанша сағат жұмыс істеп тұрғанын көрсетуге болады.

- Есікті ашыңыз.
- Ыдыс жуғыш машинаны  сенсорлық басқару элементі арқылы қосыңыз.
- Қажет болса, хабарламаларды растап, еске салғыштарды *OK* батырмасымен толтырыңыз.
-  сенсорлық басқару элементін 5 секунд түртіңіз.

Жұмыс уақыты көрсетіледі.





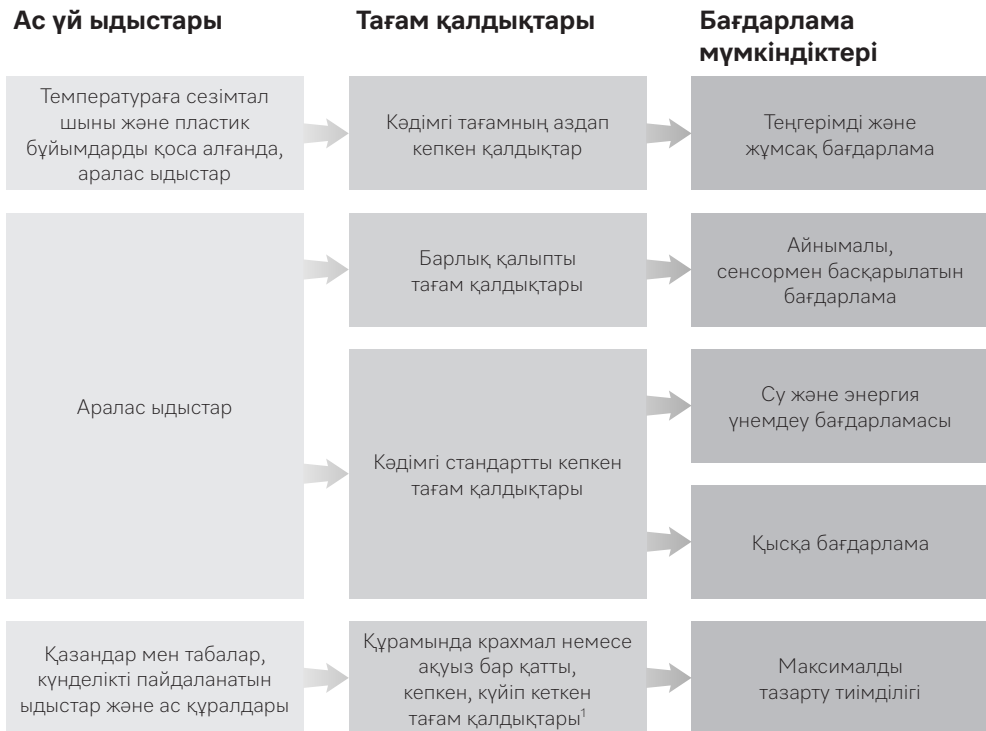











































- Бағдарлама мәзіріне оралу үшін  немесе *OK* сенсорлық басқару элементтерін пайдаланыңыз.

Бағдарламаны таңдауға нұсқаулық



¹ Картоп, макарон, күріш немесе бұқтырылған тағамдар крахмал қалдықтарын қалдыруы мүмкін. Құрамында ақуыз бар тағам қалдықтары қуырылған ет немесе балық сияқты тағамдардан қалуы мүмкін.

Бағдарламаны таңдауға нұсқаулық

Бағдарлама ²	Тұтыну болжамы ³						
➔ ComfortWash 45 °C 	<table><tr><td>Электр энергия шығыны</td><td></td></tr><tr><td>Су шығыны</td><td></td></tr><tr><td>Бағдарлама уақыты</td><td></td></tr></table>	Электр энергия шығыны		Су шығыны		Бағдарлама уақыты	
Электр энергия шығыны							
Су шығыны							
Бағдарлама уақыты							
➔ Автоматты 	<table><tr><td>Электр энергия шығыны</td><td></td></tr><tr><td>Су шығыны</td><td></td></tr><tr><td>Бағдарлама уақыты</td><td></td></tr></table>	Электр энергия шығыны		Су шығыны		Бағдарлама уақыты	
Электр энергия шығыны							
Су шығыны							
Бағдарлама уақыты							
➔ ECO	<table><tr><td>Электр энергия шығыны</td><td></td></tr><tr><td>Су шығыны</td><td></td></tr><tr><td>Бағдарлама уақыты</td><td></td></tr></table>	Электр энергия шығыны		Су шығыны		Бағдарлама уақыты	
Электр энергия шығыны							
Су шығыны							
Бағдарлама уақыты							
➔ PowerWash 60 °C 	<table><tr><td>Электр энергия шығыны</td><td></td></tr><tr><td>Су шығыны</td><td></td></tr><tr><td>Бағдарлама уақыты</td><td></td></tr></table>	Электр энергия шығыны		Су шығыны		Бағдарлама уақыты	
Электр энергия шығыны							
Су шығыны							
Бағдарлама уақыты							
➔ Қарқынды 75 °C 	<table><tr><td>Электр энергия шығыны</td><td></td></tr><tr><td>Су шығыны</td><td></td></tr><tr><td>Бағдарлама уақыты</td><td></td></tr></table>	Электр энергия шығыны		Су шығыны		Бағдарлама уақыты	
Электр энергия шығыны							
Су шығыны							
Бағдарлама уақыты							

² Бағдарламаларды баптау үшін "Қосымша" бөліміндегі параметрлерді пайдалануға болады ("Қосымша" бөлімін қараңыз).

Сондай-ақ, "Екінші аралық шаю" функцияны таңдауға болады ("Параметрлер" бөлімін қараңыз).

³ Таңдалған параметрлерге, қосымша мүмкіндіктерге немесе құрылғының пайдалану жағдайларына байланысты шамаланған мәндер өзгеруі мүмкін.

Бағдарламаға шолу

Бағдарлама	Бағдарлама реттілігі				
	Алдын ала жуу	Негізгі жуу °C	Аралық шаю	Соңғы шаю °C	Кептіру/ AutoOpen
ECO ¹	-	43	✓	42	✓ / ✓
Автоматты 45–60 °C	Айнымалы бағдарлама реттілігі, жүктеме көлемі мен ластану деңгейіне сәйкес сенсормен басқарылатын реттеу				
Қажет болғандай	45–60	✓	55–70	✓ / ✓	
ComfortWash 45 °C	✓	45	✓	55–70	✓ / ✓
PowerWash 60 °C	-	60	✓	60	✓ / ✓
Қарқынды 75 °C	✓	75	✓	55–70	✓ / ✓
ComfortWash+ 55 °C	✓	55	✓	55–70	✓ / ✓
Гигиена 75 °C	-	75	✓	75	✓ / ✓
ExtraQuiet 50 °C	-	50	✓	55–70	✓ / ✓
SolarSave	✓✓	✓	✓	✓	✓ / ✓
Жұмсақ 45 °C	-	45	✓✓	56	✓ / ✓
Техникалық жуу	-	75	✓✓	70	✓ / ✓
Тұзды шайып тастау	✓	-	-	-	- / -

¹ Энергия жапсырмасының деректері сілтеме жасайтын бағдарлама. ЕО-ның соңғы ережесіне сәйкес, ластану деңгейі қалыпты ыдыстарды тазалауға арналған энергия мен су шығыны жағдайында осы бағдарлама тиімді болады.

Бағдарламаға шолу

Шығын ²				
Электрлік энергия		Су	Уақыт	
Суық су 15 °С кВт/сағ	Ыстық су 60 °С кВт/сағ	Литр	Суық су 15 °С сағ:мин	Ыстық су 60 °С сағ:мин
0,54	0,29	8,4	3:50	3:40
0,65–0,95 ^{3,4}	0,55–0,65 ^{3,4}	6,0–13,0 ^{3,4}	2:02–2:59	1:59–2:49
0,85	0,45	12,5	2:38	2:28
1,00	0,65	9,5	1:26	1:15
1,25	0,85	13,5	3:09	2:44
0,95	0,50	12,5	2:30	2:19
1,55	1,20	10,0	2:27	2:15
0,95	0,75	9,0	4:04	3:54
-	0,07	27,0	-	2:47
0,85	0,50	11,5	1:55	1:38
1,75	1,15	19,0	2:12	1:50
0,01	0,01	8,5	0:13	0:13

² ECO бағдарламасына арналған мәндер стандартты сынақ жағдайында есептелді. Қалған бағдарламалардың мәндері салыстырмалы сынақ жағдайларында есептелді. Таңдалған параметрлер, қосымшалар немесе жұмыс жағдайлары басқа мәндермен аяқталуы мүмкін ("Операция – Бағдарламаны іске қосу уақытын көрсету").

³ Ең төменгі мән: аздап ластанған жартылай жүктеме

⁴ Максималды мән: қатты ластанған толық жүктеме

Бағдарламаға шолу

Қосымша бағдарламалар

ComfortWash+ 55 °C

Қалыпты тұрмыстық тағам қалдықтарымен аралас ыдыс-аяқты тазалауға арналған бағдарлама.

Гигиена 75 °C

Гигиеналық тұрғыдан таза болуы қажет, мысалы, нәресте бөтелкелері мен кесетін тақтай сияқты, аздап кеуіп қалған, қалыпты тұрмыстық тағам қалдықтары бар берік ыдыс-аяққа арналған арнайы бағдарлама.

ExtraQuiet 50 °C

Ұзақ іске қосу уақыты бар өте тыныш бағдарлама. Бұл бағдарлама аздап кеуіп қалған қалыпты тұрмыстық тағам қалдықтары бар аралас ыдыс-аяқ үшін жарамды.

SolarSave

Ыдыс жуғыш машина кемінде 45 °C ыстық су құбырына қосылған кезде қыздырусыз жұмыс істейтін бағдарлама ("Орнату – Су кірісі" бөлімін қараңыз). Бұл бағдарлама тек су күн жылу энергиясын пайдаланып қыздырылған кезде ғана тұрақты болып табылады. Бұл бағдарлама аздап кеуіп қалған қалыпты тұрмыстық тағам қалдықтары бар аралас ыдыс-аяқты тазалау үшін жарамды.

Жұмсақ 45 °C

Құрамында аздап кеуіп қалған, ыстыққа сезімтал ыдыстарды, стақандарды және қарапайым тұрмыстық тағам қалдықтары бар пластикті ерекше жұмсақ тазалауға арналған бағдарлама.

Техникалық жуу

Ыдыс жуғыш машинаға арналған жуу камерасы әдетте өзін-өзі тазалайды. Дегенмен қалдықтар немесе шөгінділер пайда болса, оны тазалау үшін *Уход за прибором* бағдарламасын пайдаланыңыз. Бұл бағдарлама үшін ыдыс жуғыш машинаға салуға болмайды. Бұл бағдарлама ыдыс жуғыш машинаға арналған тазалағыш сияқты күтім құралдарын пайдаланып, кір жуу камерасын тазалауға арналған. Қаптамадағы нұсқауларды орындаңыз. Ыдыс жуғыш машинаға арналған күтім құралдарын пайдаланған кезде жуғыш құрал қоспаңыз. Осы себепті, бұл бағдарлама үшін автоматты түрде мөлшерлеу (бар болса) өшіріледі.

Тұзды шайып тастау

Тұз резервуарын толтырғаннан кейін жуу камерасын шаю бағдарламасы. Тұз резервуарының қақпағын ашқан сайын, кірді салмай және жуғыш құрал қоспай, *тұзбен шаю* бағдарламасын дереу іске қосыңыз. Бұл жуу кабинасынан тұздың барлық ізін ерітіп, кетіреді.

QuickPowerWash

Үйде аздап кеуіп қалған қалыпты тағам қалдықтары бар аралас ыдыс-аяққа арналған бір сағаттан аз қысқа бағдарлама. Бағдарламаны *PowerWash* бағдарламасы арқылы *Quick* қосымшасымен бірге таңдауға болады ("Қосымшалар – Quick" бөлімін қараңыз).

Қосымшаларды таңдау

Бағдарламаларды реттеу үшін қосымша функцияларды пайдалануға болады.

Ол үшін таңдалған бағдарламаны бастамас бұрын қосымша функцияларды таңдауға немесе таңдауды алып тастауға болады.

- \ddagger *Қосымша* сенсорлық басқару элементін түртіңіз.
- Қажетті қосымшаны таңдап, *OK* түймесімен растаңыз.

Таңдалған бағдарламамен немесе қосымшамен біріктірілмейтін қосымша функциялары \square құлыптау белгісімен көрсетіледі.

Қажет болса, дисплейде тиісті хабарлама пайда болады.

- Бұндай жағдайда хабарды *OK* түймесімен растаңыз.
- Бағдарламаны есікті жабу арқылы іске қосыңыз.

Таңдалған қосымша мүмкіндіктердің тиісті бағдарлама үшін тұрақты түрде белсенді болып қалуын орнатуға болады ("Параметрлер – Қосымшаларды сақтау" бөлімін қараңыз).

BottleClean

Сыра бокалдары мен сусын бөтелкелері сияқты биік, тар, қуыс ыдыстарды бағдарламалардың тазарту тиімділігін арттыру үшін *BottleClean* қосымша функциясын таңдауға болады. Астыңғы себеттегі фужерлер мен бөтелкелерге арналған ұстағыштарға салынған заттар мұқият тазаланады ("Ыдыс жуғыш машинаға ыдыс салу – FlexCare Glass & Bottle" бөлімін қараңыз).

Бұл қосымша функция қосылған кезде, бағдарламаны іске қосу уақыты ұзарады және тазалау температурасы жоғарылауы мүмкін. Бұл суды тұтынуды және электр энергиясын тұтынуды арттырады.

IntenseZone

Астыңғы себеттегі бағдарламалардың тазалау тиімділігін арттыру үшін *IntenseZone* қосымша функциясын таңдауға болады.

Бұл қосымша функция қосылған кезде, бағдарламаны іске қосу уақыты ұзарады және тазалау температурасы жоғарылайды. Бұл суды тұтынуды және электр энергиясын тұтынуды арттырады.

Қосымша тазалау

Бағдарламалардың тазарту тиімділігін арттыру үшін осы қосымшаны таңдауға болады.

Бұл қосымша функция қосылған кезде, бағдарламаны іске қосу уақыты ұзарады және тазалау температурасы жоғарылайды. Бұл суды тұтынуды және электр энергиясын тұтынуды арттырады.

Қосымша құрғату

Бағдарламаның кептіру тиімділігін арттыру үшін осы қосымшаны таңдауға болады.

Бұл қосымша функция қосылған кезде, бағдарламаны іске қосу уақыты ұзарады және соңғы шау температурасы жоғарылайды. Бұл электр энергиясын тұтынуды арттырады.

Қосымшалар

Quick таңдау

Бағдарламаны іске қосу уақытын *Quick* қосымша функциясын пайдаланып қысқартуға болады.

Бағдарламаны іске қосу уақытын қысқарту уақыты таңдалған бағдарламаға байланысты өзгеріп отырады.

Оңтайлы жуу нәтижелеріне қол жеткізу үшін, бұл опциямен температура, демек, электр энергиясын тұтыну артады.

Quick қосымша басқа таңдалған опцияларға қарағанда басым болуы мүмкін.

Бағдарламаны іске қоспас бұрын қосымшаны таңдауға немесе таңдауды алып тастауға болады.

-  *Quick* сенсорлық басқару элементін түртіңіз.

Таңдалған бағдарлама үшін қосымша мүмкіндік болса, сенсорлық басқару элементі жанады.

Қосымша таңдалған бағдарламамен үйлесімді болмаса, дисплейде осы әсер хабары пайда болады.

- Бұндай жағдайда хабарды *OK* түймесімен растаңыз.
- Бағдарламаны есікті жабу арқылы іске қосыңыз.

Таңдалған қосымша мүмкіндіктердің тиісті бағдарлама үшін тұрақты түрде белсенді болып қалуын орнатуға болады ("Параметрлер – Қосымшаларды сақтау" бөлімін қараңыз).

PowerWash және *Quick* қосымша бағдарламаларының үйлесімі *QuickPowerWash* бағдарламасын тудырады – бұл аздап кеуіп қалған тағам қалдықтарына арналған қысқа бағдарлама.

Ыдыс жуғыш машина күйін жүйелі түрде (шамамен 4–6 ай) тексеріңіз. Осы әдіс арқылы ақаулықтар мен мәселелер болдырылмауға болады.

 Жарамсыз жуғыш құралдарға байланысты зақымдалу.
Барлық беттер сызаттарға сезімтал. Жарамсыз жуғыш құралдарға тию салдарынан сыртқы беттер өзгеруі немесе түссізденуі мүмкін.
Тек тиісті беттерде пайдалануға арналған жуғыш құралдарын пайдаланыңыз.

Жуу кабинасын тазалау

Жуу кабинасы үнемі пайдаланылатын жуғыш құралдың дұрыс мөлшерімен өздігінен тазаланады.

Төмен температуралы жуу бағдарламаларын жиі пайдалану (< 50 °C) кір жуу камерасының ішінде ластану және жағымсыз иістердің пайда болу қаупін арттырады. Жуу камерасын тазалау және жағымсыз иістердің пайда болуына жол бермеу үшін айына бір рет *Интенсивті 75 °C* бағдарламасын іске қосыңыз.

Дегенмен, егер ыдыс жуғыш машинада қақ немесе май сияқты қалдықтар жиналса, ыдыс жуғыш машинасын тазалау үшін *Уход за прибором бағдарламасын* ("Бағдарламаға шолу –  Қосымша бағдарламалар" бөлімін қараңыз) пайдаланыңыз. Өнімнің қаптамасындағы нұсқауларды орындаңыз.

Miele тазалау және күтім құралдарын Miele клиенттерге қызмет көрсету бөлімінен немесе Miele онлайн дүкенінен тапсырыс беруге болады.

- Жуу камерасындағы сүзгілерді жүйелі түрде тазалаңыз.

Гигиена циклі

Егер сіз негізінен төмен температура бағдарламаларын қолдансаңыз, кір жуу камерасында бактериялар мен жағымсыз иістердің жиналу қаупі бар. Егер сіз төмен температура бағдарламаларын қайта-қайта қолдансаңыз, жоғары температура бағдарламасын үнемі іске қосуыңыз керек. Бұл қалдықтар мен жағымсыз иістердің жиналуын болдырмау үшін жасалады.

Гигиена туралы ақпарат хабарламасын қосуға немесе өшіруге болады ("Параметрлер – Гигиена циклі" бөлімін қараңыз).

Егер сіз бұл хабарламаны өшірсеңіз, жуу камерасын тазалау және жағымсыз иістердің пайда болуына жол бермеу үшін айына бір рет *Интенсивті 75 °C* бағдарламасын іске қосыңыз.

Есік пен есіктің тығыздағыш сақинасын тазалау

Есік тығыздағыш сақинасына және ыдыс жуғыш машина есігінің бүйір жақтарына бүріккіш қанат су ағыны жетпейді және ол жерлерді тазалау мүмкін емес. Нәтижесінде ол жерді зең басуы мүмкін.

- Есік бекітпесінің қандай да бір тағам қалдықтарын сулы шүберекпен сүртіп кетіріңіз.
- Ыдыс жуғыш машина есігінің бүйірлеріне тамшылап қалған тағам немесе сусын қалдықтарын сүртіп алыңыз.

Тазалау және күтім

Басқару аймағын тазалау

- Басқару аймағын тек таза, ылғалды шүберекпен сүрту керек.

Рефлектор тақтасын тазалау

Оптикалық жұмыс барысын бақылау индикаторына арналған рефлектор тақтасы жұмыс үстелінің астындағы қорғаныш фольгада орналасқан.

- Қажет болса, рефлектор тақтасын ылғалды шүберекпен тазалау керек.

Құрылғының алдыңғы жағын тазалау



Ластанудың салдарынан болатын зақым.

Ұзақ уақыт сақталған ластануды жою мүмкін болмай, сыртқы беттерінің өзгерісіне не түссізденуге әкелуі мүмкін.

Сондықтан ластануды тез арада алып тастаған дұрыс.

- Құрылғының алдыңғы жағын жылы су мен жуғыш сұйықтыққа малынған таза, жұмсақ губкамен сүртіңіз. Тазалағаннан кейін беттерді жұмсақ шүберекпен құрғатып сүртіңіз. Жуғыш құрал жоқ, таза, сулы, микроталшықты шүберек те пайдаланылуы мүмкін.

Сыртқы беттерге зақым келтірмес үшін, келесілерді пайдаланбаңыз:

- Құрамында сода, аммиак, қышқылдар немесе хлоридтер бар жуғыш құралдары
- Қақты жоюға арналған құрал
- Абразивті жуғыш құралдар, мысалы, тазартқыш ұнтақ, тазартқыш сұйықтық немесе пемза тастары
- Құрамында еріткіштері бар жуғыш құралдары
- Тот баспайтын болат тазартқыштары
- Ыдыс жуғыш тазартқыштары
- Пеш жуғыш құралы
- Шыны жуғыш құралдары
- Қатты, абразивті щеткалар, шүберектер немесе губкалар, мысалы абразивті жуғыш құралдарымен пайдаланылған ыдыс тазалау құралдары, щеткалар немесе губкалар
- Өшіргішпен дақтарды кетіруге арналған блоктар
- Өткір металл қырғыштар
- Сымды жөке
- Бүмен тазалау құралдары

AutoDos тазалау

Егер Очистить AutoDos хабарламасы көрсетілсе, AutoDos таза екеніне көз жеткізіңіз және қажет болса, мысалы, ұнтақ қалдықтарын тазалаңыз. Бұл AutoDos функциясының дұрыс жұмыс істеуіне көмектеседі.

AutoDos функциясының ең жақсы жұмыс істеуін қамтамасыз ету үшін PowerDisk картриджді ауыстырған сайын оны тексеріп, қажет болса тазалаңыз.

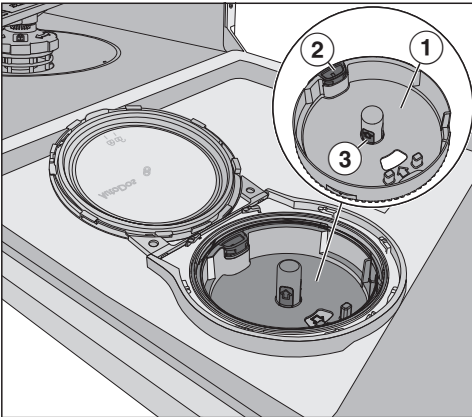

① PowerDisk ұстағыш

PowerDisk ұстағышын ашуға арналған

② сары түсті ашылатын белгі

PowerDisk ұстағышындағы ③ сары ілмектер

- AutoDos қақпағын  бұрап, ашыңыз.
- Қажет болса, PowerDisk картриджді алып тастаңыз.

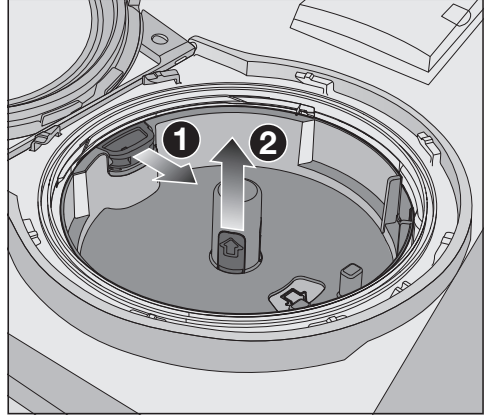

- PowerDisk ұстағышын сары ашылатын белгіні көрсеткі бағытымен ① тартып, бір уақытта сары ілмектерді пайдаланып жоғары қарай ② тарту арқылы ашыңыз.
- AutoDos корпусын және PowerDisk ұстағышын дымқыл сүлгімен сүртіңіз.
- Жұғыш ұнтақ бір-біріне жабысып қалмас үшін барлық бөлшектерді жақсылап кептіріңіз.

Тазалау кезінде AutoDos жүйесінде ылғалдың болмауы өте маңызды.

Тазалау және күтім

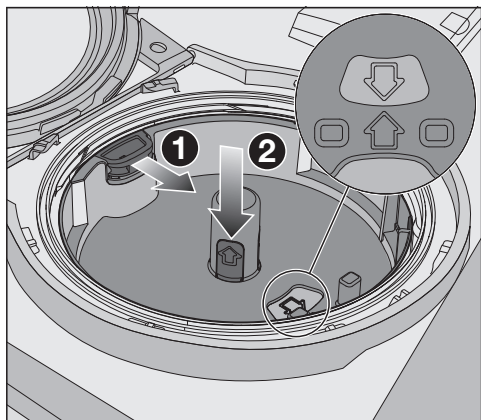

- Сары ашылатын белгіні көрсеткі бағытымен тартып ①, PowerDisk ұстағышын ② сол уақытта қайта салыңыз. Ол үшін PowerDisk ұстағышындағы және қарау терезесіндегі көрсеткілер бір-біріне қаратып тұруы керек. Ұстағыш тегіс жатуы керек.

AutoDos қақпағы жуғыш құрал ұнтағы суланып, бір-біріне жабысып қалмауы үшін тығыз жабылуы керек.

Барлық тығыздағыштардың таза екеніне көз жеткізіңіз және қажет болған жағдайда оларды тазалаңыз.

- Жаңа PowerDisk картриджді салып, беті тегіс болғанша біркелкі басыңыз.
- AutoDos қақпағын жауып, қақпақ тұтқасы  белгішенің дәл астына түскенше бұраңыз. ("Жуғыш құрал – PowerDisk картриджді енгізу" бөлімін қараңыз).

AutoDos жуғыш құрал шығатын жерін толығымен шайып тастау үшін төменгі бүріккіш қанаттың бітеліп қалмағанын үнемі тексеріп отырыңыз ("Тазалау және күтім – Бүріккіш қанаттарын тазалау" бөлімін қараңыз).

Бүріккіш қанаттарды тазалау

Тағам қалдықтары бүріккіш қанат шүмектеріне және мойынтіректеріне тұрып қалуы мүмкін. Сол себепті, бүріккіш қанаттар жүйелі тексерілуі керек (шамамен әр 2–4 ай).

Жуу бағдарламасын ешқашан бүріккіш қанатты қолданбай іске қоспаңыз.

⚠ Ластанудың айналым жүйесіне енуіне байланысты зақым. Сүзгілерсіз ластану айналым жүйесіне еніп, бітеліп қалуы мүмкін. Жуу бағдарламасын төменгі бүріккіш қанатсыз немесе сүзгілерсіз іске қоспаңыз. Сүзгілерді және бүріккіш қанаттарды тазалаған кезде қатты ластанудың айналым жүйесіне ене алмайтындығына көз жеткізіңіз.

- Ыдыс жуғыш машинаны өшіріңіз.

Ас құралдарына арналған жылжымалы науаны (бар болса) алып тастау

Жоғарғы бүріккіш қанатты алу үшін алдымен ас құралдарына арналған жылжымалы науаны (бар болса) алып тастау керек.

- Ас құралдарына арналған жылжымалы науаны алыңыз.

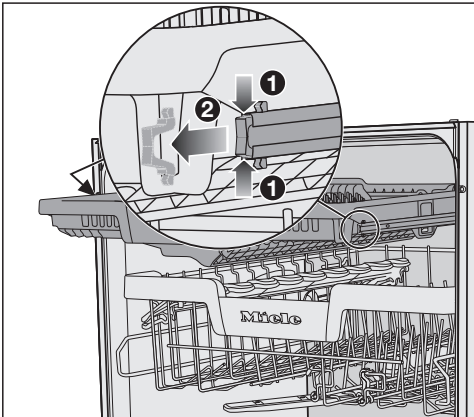

- Ас құралдарына арналған жылжымалы науаның екі жағындағы рельстік қауіпсіздік қысқыштарын

бірге басып **1**, қауіпсіздік қысқыштарын **2** бір уақытта алып тастаңыз.

- Ас құралдарына арналған жылжымалы науаны толықтай алыңыз.

Үстіңгі бүріккіш қанатын алу

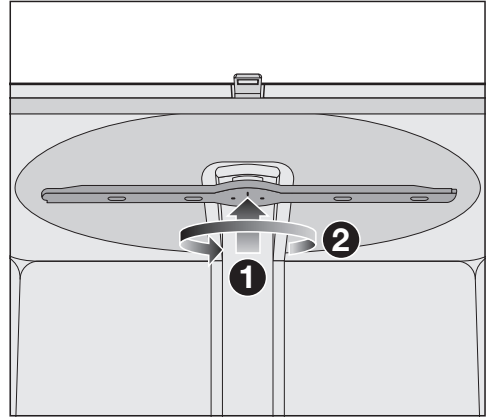

- Ішкі бекіткішті қосу үшін **1** үстіңгі бүріккіш қанатты жоғары басыңыз. Содан кейін бұрандалы жіпті сағат тіліне қарсы бұрап, бүріккіш қанатты бұрап алыңыз **2** (төменнен қарау).

Тазалау және күтім

Ортаңғы бүріккіш қанатын алу

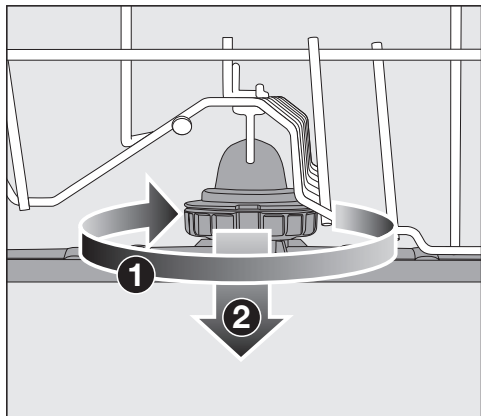

- Ортаңғы бүріккіш қанаттың бұрандасын сағат тілімен **1** (үстінен қарау) айналдырып, бүріккіш қанатты жоғары тартып алыңыз **2**.

Төменгі бүріккіш қанатын алу

- Астыңғы себетті шығарып алыңыз.

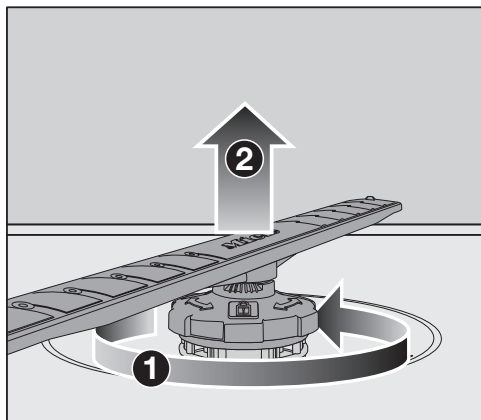

- Төменгі бүріккіш қанаттың бұрандасын сағат тіліне қарсы **1** (үстінен қарау) айналдырып, бүріккіш қанатты жоғары тартып алыңыз **2**.

Бүріккіш қанаттарды тазалау

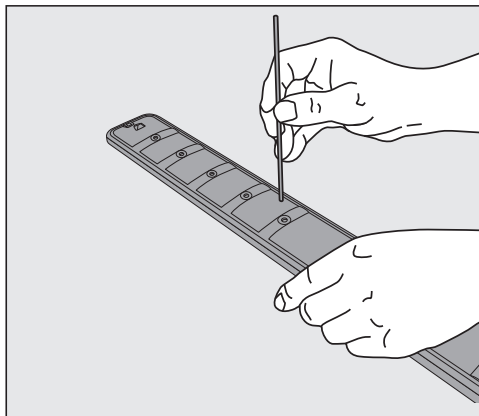

- Үшкір затпен тамақ қалдықтарын бүріккіш қанат шүмектеріне итеріп кіргізіңіз.
- Бүріккіш қанатты ағын су астында дұрыстап шайыңыз.

Үстіңгі бүріккіш қанатын салу

- Жоғарғы бүріккіш қанатты қайта орнатып, қолмен қатайтыңыз.

Ортаңғы бүріккіш қанатын салу

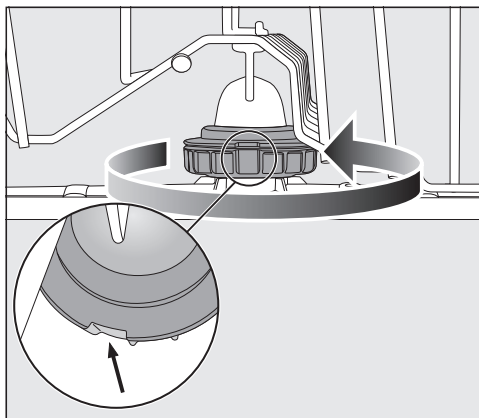



- Ортаңғы бүріккіш қанатты орнына қойып, бұранданың бұрандасын сағат тіліне қарсы бағытта (жоғарыдан қараңыз) тірелгенше

бұраңыз. Есік құлпындағы кірістірілетін қуыстардың сәйкес келетініне көз жеткізіңіз.

Төменгі бүріккіш қанатын салу

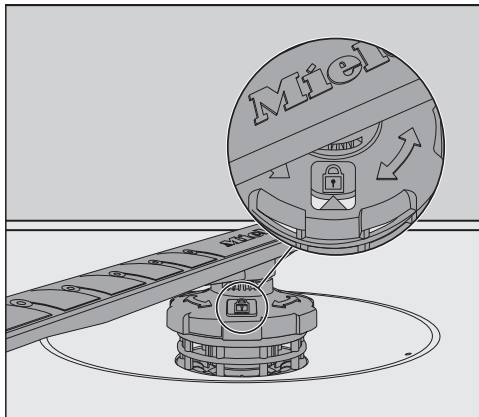
- Төменгі бүріккіш қанатын бекітіп, сүзгі комбинациясы жуу кабинасының түбінде тегіс жатқанына көз жеткізіңіз.



- Төменгі бүріккіш қанаты бұrandаны сағат тілінің бағытымен (жоғарыдан қарау) қарау терезесіндегі көрсеткі құлыптау белгісін көрсеткенше бұраңыз .
- Бүріккіш қанаттар еркін айналатынына көз жеткізіңіз.

 Ластанудың айналым жүйесіне енуіне байланысты зақым.

Төменгі бүріккіш қанат қол сүзгі комбинациясын бекіту үшін қолданылады. Сүзгілерсіз ірі ластану айналым жүйесіне еніп, бітеліп қалуы мүмкін.

Жуу бағдарламасын төменгі бүріккіш қанатсыз немесе сүзгілерсіз іске қоспаңыз.

Ас құралдарына арналған жылжымалы науаны (бар болса) енгізу

- Ас құралдарына арналған жылжымалы науаны алдыңғы жағынан рельстерге қайта сырғытыңыз.
- Ас құралдары арналған жылжымалы науаның екі жағындағы бағыттаушылардағы қауіпсіздік қысқыштарын орнына салыңыз.

Жуу камерасындағы сүзгілерді тексеру

Жуу камерасы негізіндегі сүзгі комбинациясында сабынды көбіктің кесек ластану қалып қояды. Бұл ластағышты циркуляция жүйесіне енуін және жуу кабинасын бүріккіш қанаттар арқылы қайта енгізілуін болдырмайды.

! Ластанудың айналым жүйесіне енуіне байланысты зақым. Сүзгілерсіз ластану айналым жүйесіне еніп, бітеліп қалуы мүмкін. Жуу бағдарламасын төменгі бүріккіш қанатсыз немесе сүзгілерсіз іске қоспаңыз. Сүзгілерді және бүріккіш қанаттарды тазалаған кезде қатты ластанудың айналым жүйесіне ене алмайтындығына көз жеткізіңіз.

Уақыт өте келе жиналатын ластану арқылы сүзгілерді бұғаттауға болады. Ластану деңгейі және сүзгілерді тазалау алдындағы уақыт қолданысты байланысты әр түрлі болады.

50 бағдарлама циклі сайын дисплейде Проверьте фильтр хабары пайда болады.

- Сүзгі комбинациясын тексеріңіз.
- Оны қажет болса тазалаңыз.
- Одан кейін ОК түймесін басып, хабарды растаңыз.

Сүзгілерді тазалау

- Ыдыс жуғыш машинаны өшіріңіз.
- Төменгі бүріккіш қанатты алыңыз ("Тазалау және күту" тарауын, "Бүріккіш қанаттарын тазалау" бөлімін қараңыз).
- Сүзгі комбинациясын алып тастамас бұрын, оның айналым жүйесіне енуіне жол бермеу үшін кез келген қатты ластануды алып тастаңыз.

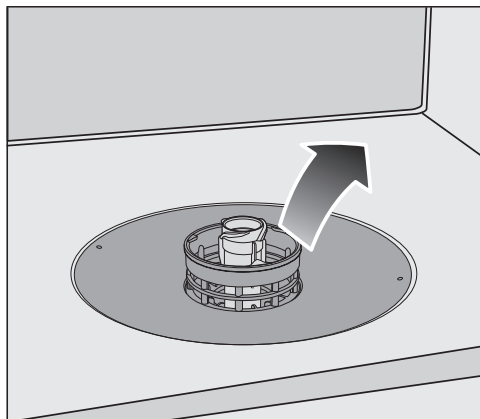

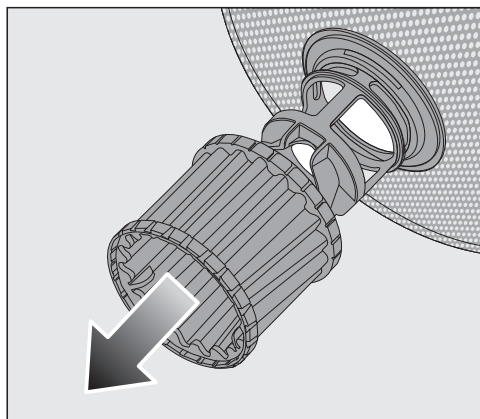

- Сүзгі комбинациясын алыңыз.

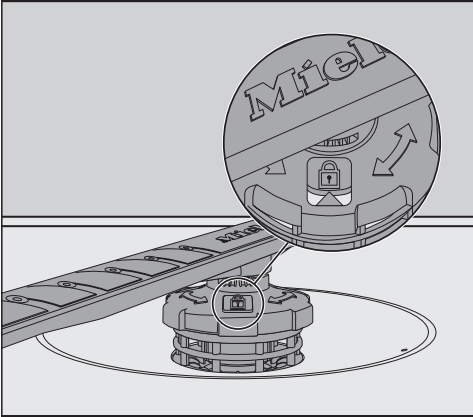

- Сүзгінің ішін тазарту үшін микросүзгіні пластикалық сақинаға төмен және сүзгі комбинациясымен тартыңыз.

- Барлық бөлшектерді ағын су астында шайыңыз. Қажет болса, тұрып қалған ластануды жұмсақ ысқышпен кетіріңіз.
- Микросүзгіні сүзгі комбинациясына салыңыз.
- Сүзгі комбинациясын жуу кабинасы негізіне тегіс жататындай етіп қайта орнына орнатыңыз.
- Төменгі бүріккіш қанатты бұрандалы қосылымның көмегімен сүзгі комбинациясына салыңыз.



- Бұрандалы қосылымды сағат тілінің бағытымен қарау терезесіндегі көрсеткі құлыптау белгісін көрсеткенше бұраңыз .

 Ластанудың айналым жүйесіне енуіне байланысты зақым.

Төменгі бүріккіш қанат қол сүзгі комбинациясын бекіту үшін қолданылады. Сүзгілерсіз ірі ластану айналым жүйесіне еніп, бітеліп қалуы мүмкін.

Жуу бағдарламасын төменгі бүріккіш қанатсыз немесе сүзгілерсіз іске қоспаңыз.

Суды кіргізу сүзгісін тазалау

Судың кіріс клапанын қорғау үшін сүзгі бұрандаға кіріктірілген. Егер сүзгі ластанған болса, жуу камерасына су жеткіліксіз ағып кетеді.

 Желілік кернеуден электр тогының соғу қаупі бар.

Су қосылымының қосылған жеріндегі пластик корпуста электрлік клапан болады. Корпусты суға батыруға болмайды.

- Ыдыс жуғыш машинаны электр қуатынан ажыратыңыз. Ол үшін ыдыс жуғыш машинаны өшіріңіз, розеткадан ажыратып, ашаны суырып алыңыз.
- Бекітпе қранды жабыңыз.
- Судың кіріс клапанын бұрап алыңыз.

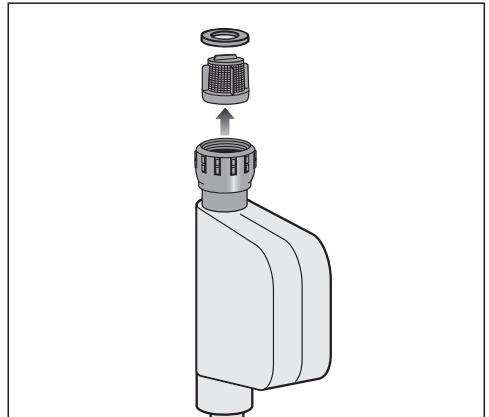

- Бұрандадан тығыздауышты алып тастаңыз.
- Үшкір қысқыштар көмегімен пластик сүзгі тақтасын ұстап, сүзгіні шығарыңыз.
- Сүзгіні ағып тұрған суда шайыңыз.
- Кері ретпен қайта жинаңыз.

Тазалау және күтім

Бұrandаны мықтап қайтадан тығынға бұрап бекітіңіз. Бекітпе кранды баяу ашыңыз. Егер су тамып кетсе, бұrandаны қатайтыңыз.

Тазалаудан кейін сүзгіні орнына қоюды **ешқашан** ұмытпаңыз.

Ағызатын сорғыны тазалау

Егер бағдарламаның соңында кейін жуу камерасында су қалса, су сорылып шығарылмаған. Ағызатын сорғыны бөтен заттар бітеген болуы мүмкін. Бұл бөтен заттарды оңай кетіруге болады.

- Ыдыс жуғыш машинаны электр қуатынан ажыратыңыз. Ол үшін ыдыс жуғыш машинаны өшіріңіз, розеткадан ажыратып, штепсельді суырып алыңыз.
- Жуу кабинасының сүзгі комбинациясын тартып алыңыз ("Тазалау және күтім көрсету", "Сүзгілерді тазалау" бөлімін қараңыз).
- Шағын контейнер көмегімен жуу кабинасындағы суды шығарыңыз.

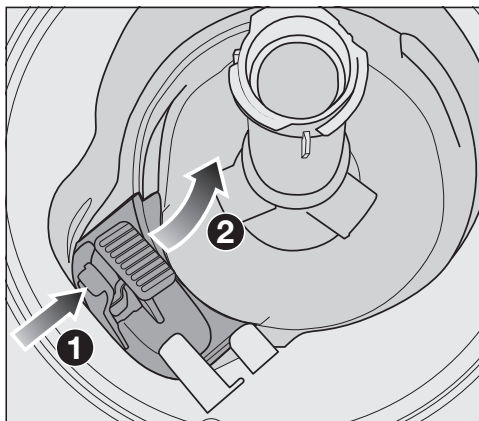

- Ағызатын сорғының қақпағын ішке қарай басыңыз ①.
- Қақпақты босатылғанша ішке қарай бағыттаңыз ②.
- Қақпақты ағын сумен жақсылап шайыңыз және барлық бөтен заттарды алыңыз.

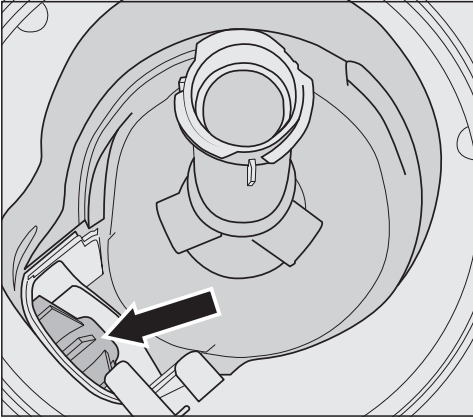

Ағызатын сорғы (көрсеткіні қараңыз) қақпақтың астында орналасқан.

! Шыны сынықтарынан жарақаттану қаупі бар. Ағызатын сорғыдан әйнек сынықтарын көру қиын. Ағызатын сорғыны тазалағанда абай болыңыз.

- Ағызатын сорғыдан бөтен заттарды абайлап алып тастаңыз. Ағызатын сорғының жұмыс дөңгелегін қолмен бұрап тексеріңіз. Импеллерді бұрған кезде шамалы кедергіні сезесіз.
- Қақпақты жоғарыдан тігінен қойып, орнына салыңыз.

Қысқыш дұрыс қосылғанын тексеріңіз.

! Дұрыс тазаланбағандықтан болатын зақым. Компоненттері нәзік және оларды тазалау кезінде зақымдалуы мүмкін. Ағызатын сорғыны тазалағанда абай болыңыз.

Мәселені шешу нұсқаулығы





Көптеген ақаулар мен мәселелерді оңай түзетуге болады. Көп жағдайда клиенттерге қызмет көрсету бөліміне хабарласпай-ақ уақыт пен ақша үнемдеуіңізге болады.

Ақауларды өз бетінше түзетуге көмектесетін қосымша ақпаратты мына сілтеме бойынша табуға болады: www.miele.com/service.



Бұл бөлімде тек өзіңіз түзете алатын ақаулар ғана көрсетілген. Барлық басқа ақаулар  F ақауы көрсетілген.

Техникалық мәселелер

Мәселе	Себебі мен шешімі
Ыдыс жуғыш іске қосылмайды.	Есік дұрыс жабылмады. ■ Есікті бекіткіш ілінгенше жоғары көтеріңіз.
	Ыдыс жуғыш тығылмаған. ■ Ашаны салып, розетканы қосыңыз.
	Балқымалы сақтандырғыш күйіп кеткен. ■ Сақтандырғыш қорабындағы өшіру қосқышын қалпына келтіріңіз немесе ашасындағы сақтандырғышты ауыстырыңыз (сақтандырғыш номиналы үшін зауыттық тақтайшаны қараңыз). ■ Егер балқымалы сақтандырғыш қайта іске қосылса, Miele клиенттерге қызмет көрсету бөліміне хабарласыңыз.
	Ыдыс жуғыш қосулы емес. ■ Ыдыс жуғыш машинаны  сенсорлық басқару элементі арқылы қосыңыз.
 сенсорлық басқару элементі жауап бермейді немесе бірнеше рет басылғаннан кейін ғана жауап береді.	Энергияны басқару: есік  сенсорлық басқару элементі басылғанға дейін аз уақыт бұрын ашылды немесе жабылды. Нәтижесінде, ыдыс жуғыш машина қазірдің өзінде қосулы тұрды. Электрондық модуль жұмысқа дайын болу үшін бірнеше секундты қажет етеді. ■ Есікті ашқаннан немесе жапқаннан кейін бірнеше секунд күтіңіз. ■ Сосын  сенсорлық басқару элементін түртіңіз.

Мәселені шешу нұсқаулығы

Мәселе	Себебі мен шешімі
Ыдыс жуғыш машина бағдарлама барысында тоқтайды.	<p>Балқымалы сақтандырғыш күйіп кеткен. Дисплей қараңғы және ыдыс жуғыш машинаны қосу мүмкін емес.</p> <ul style="list-style-type: none"> ■ Балқымалы сақтандырғышты қалпына келтіріңіз (ең аз қорғаныс рейтингісін зауыттық тақтайшадан қараңыз). ■ Егер балқымалы сақтандырғыш қайта іске қосылса, Miele клиенттерге қызмет көрсету бөліміне хабарласыңыз.
Бағдарлама іске қосылғаннан кейін оптикалық жұмыс барысын бақылау индикаторы шамы көрінбейді.	<p>Рефлектор тақтасы дұрыс бекітілмеген.</p> <ul style="list-style-type: none"> ■ Рефлектор тақтасын дұрыстап қайта бекітіңіз (орнату бетін қараңыз).

Ақаулық туралы хабарлар

Мәселе	Себебі мен шешімі
Оптикалық жұмыс барысын бақылау индикаторы жылдам жыпылықтауда. Дабыл үні естілуде. Дисплейде келесі ақаулықтардың бірі көрсетіледі:	<p>Мәселені шешу алдында:</p> <ul style="list-style-type: none"> ■ Ыдыс жуғыш машинаны өшіріңіз.
⚠ Ошибка F	<p>Техникалық ақау болуы мүмкін.</p> <ul style="list-style-type: none"> ■ Бірнеше секундтан кейін ыдыс жуғыш машинаны қайта қосыңыз. ■ Пайдаланғыңыз келетін бағдарламаны таңдаңыз. ■ Есікті жабыңыз. <p>Ақаулық туралы хабар қайта пайда болса, техникалық ақаулық орын алады.</p> <ul style="list-style-type: none"> ■ Ыдыс жуғыш машинаны өшіріңіз. ■ Бекітпе қранды жабыңыз. ■ Miele компаниясының клиенттерге қызмет көрсету бөліміне хабарласыңыз.



Мәселені шешу нұсқаулығы

Мәселе	Себебі мен шешімі
 Waterproof	Су өткізбейтін жүйе реакцияға түсті. <ul style="list-style-type: none">■ Ыдыс жуғыш машинаны өшіріңіз.■ Бекітпе қранды жабыңыз.■ Miele компаниясының клиенттерге қызмет көрсету бөліміне хабарласыңыз.

Есікті босату

Мәселе	Себебі мен шешімі
Оптикалық жұмыс барысын бақылау индикаторы жылдам жыпылықтауда. Дабыл үні естілуде. Келесі ақаулық дисплей арқылы көрсетіледі:	Мәселені шешу алдында: <ul style="list-style-type: none">■ Ыдыс жуғыш машинаны өшіріңіз.
 Ошибка дверцы	Есік автоматты түрде ашылмайды. Техникалық ақау болуы мүмкін. <ul style="list-style-type: none">■ Есікті қолмен ашыңыз ("Бірінші рет қолданар алдында – Есікті ашу" бөлімін қараңыз) және ыдыс жуғыш машинаны қайтадан қосыңыз.■ Егер бірдей ақаулық туралы хабар қайта пайда болса, Miele клиенттерге қызмет көрсету бөліміне қоңырау шалыңыз.
	Есік ашылғаннан кейін есік құлпын бағыттауыштар қайтарылмайды. Техникалық ақау болуы мүмкін. <ul style="list-style-type: none">■ Ыдыс жуғыш машинаны қайта қосыңыз.■ Егер бірдей ақаулық туралы хабар қайта пайда болса, Miele клиенттерге қызмет көрсету бөліміне қоңырау шалыңыз.

Су кірісі ақаулығы



Мәселе	Себебі мен шешімі
<p>Оптикалық жұмыс барысын бақылау индикаторы жылдам жыпылықтауда. Дабыл үні естілуде. Дисплейде келесі хабарлардың бірі пайда болады:</p>	
<p> Открыть зал. кран</p>	<p>Бекітпе кран жабық. ■ Бекітпе кранды толығымен ашыңыз.</p>
<p> Залив воды</p>	<p>Мәселені шешу алдында: ■ Ыдыс жуғыш машинаны өшіріңіз.</p> <p>Су кірісінде ақаулық бар. ■ Бекітпе кранды толығымен ашып, бағдарламаны қайта бастаңыз. ■ Суды кіргізу сүзгісін тазалаңыз ("Тазалау және күтім – суды кіргізу сүзгісін тазалау" бөлімін қараңыз). ■ Су қосылымындағы қысым 50 кПа шамасынан аз. Кәсіби көмек алыңыз. ■ Су ағызатын жердегі байланыс тым төмен болуы мүмкін, сондықтан сіз суды ағызуды желдетуіңіз керек ("Орнату – суды ағызуды" бөлімін қараңыз). Егер ақаулық туралы хабар қайтадан көрсетілсе, шығын өлшегіште техникалық ақау болуы мүмкін. ■ Miele компаниясының клиенттерге қызмет көрсету бөліміне хабарласыңыз.</p>
<p>Дисплейде Без нагрева бағдарламасы кезінде келесі ақаулық туралы хабар көрсетіледі: Темпер. залив. воды очень низкая</p>	<p>Су құятын құбыр қажетті 45 °C температураға жеткен жоқ ("Орнату – Су кірісі" бөлімін қараңыз). ■ Бағдарламаны қайта іске қосыңыз. ■ Егер ақаулық туралы хабар қайта пайда болса, басқа бағдарламаны таңдаңыз.</p>

Мәселені шешу нұсқаулығы



Су дренажы ақаулығы

Мәселе	Себебі мен шешімі
Оптикалық жұмыс барысын бақылау индикаторы жылдам жыпылықтауда. Дабыл үні естілуде. Дисплейде  Слив воды хабары пайда болады	<p>Мәселені шешу алдында:</p> <ul style="list-style-type: none">■ Ыдыс жуғыш машинаны өшіріңіз. <p>Су дренажы ақаулығы. Жуу кабинасында су болуы мүмкін.</p> <ul style="list-style-type: none">■ Сүзгі комбинациясын тазалаңыз ("Тазалау және күту" тарауын, "Сүзгілерді тазалау" бөлімін қараңыз).■ Ағызатын сорғыны тазалаңыз ("Тазалау және күту" тарауын, "Ағызатын сорғыны тазалау" бөлімін қараңыз).■ Ағызу шлангісінің иіліп не бұралып қалған бөліктерін түзетіңіз.



AutoDos (автоматты түрде мөлшерлеу) ақау бар

Мәселе	Себебі мен шешімі
Дисплейде келесі хабарлама көрсетіледі: Проверьте PowerDisk	<p> <i>AutoDos</i> функциясы іске қосылған. PowerDisk жоқ немесе бос PowerDisk салынған.</p> <ul style="list-style-type: none">■ ОК Проверьте PowerDisk <i>түймесі арқылы</i> хабарын растаңыз.■ Толық PowerDisk салыңыз.■ $\vee \wedge$ Имеется хабарламасын таңдау үшін сенсорлық басқару элементтерін пайдаланыңыз және ОК растаңыз ("Жуғыш құрал – Автоматты түрде мөлшерлеу/AutoDos" бөлімін қараңыз).■ Егер сіз автоматты түрде мөлшерлеуді пайдаланғыңыз келмесе,  <i>AutoDos</i> сенсорлық басқару элементін пайдаланып немесе Отсутствует хабарын ОК растау арқылы функцияны өшіріңіз.



Мәселені шешу нұсқаулығы

Мәселе	Себебі мен шешімі
<p>Оптикалық жұмыс барысын бақылау индикаторы жылдам жыпылықтауда. Дабыл үні естілуде. Бағдарлама басталмайды немесе басталған бағдарлама тоқтайды. Дисплейде <small>Откр. крышку</small> AutoDos хабары пайда болады</p>	<p>AutoDos қақпағы дұрыс жабылмаған.</p> <ul style="list-style-type: none"> ■ AutoDos қақпағын жауып, толығымен жабыңыз ("Жуғыш құрал" тарауын, "Автоматты түрде мөлшерлеу/AutoDos" бөлімін қараңыз). ■ Егер қақпақты толық жабу мүмкін болмаса, PowerDisk ұстағышының тегіс жатқанын тексеріңіз ("Жуғыш құрал" тарауының "PowerDisk салу" бөлімін қараңыз). ■ Егер бірдей ақаулық туралы хабар қайта пайда болса, Miele клиенттерге қызмет көрсету бөліміне қоңырау шалыңыз.
<p>Дисплейде <small>PowerDisk пустой.</small> Деактивировать AutoDos нажатием кнопки ОК хабары пайда болады.</p>	<p> <i>AutoDos</i> функциясы белсенді және PowerDisk бос.</p> <ul style="list-style-type: none"> ■ PowerDisk картриджін ауыстырыңыз ("Жуғыш құрал" тарауын, "Автоматты түрде мөлшерлеу/AutoDos" бөлімін қараңыз). <p>Егер сіз автоматты түрде мөлшерлеуді пайдаланғыңыз келмесе, функцияны <i>OK</i> немесе  <i>AutoDos</i> сенсорлық басқару элементін пайдаланып өшіріңіз.</p>

Мәселені шешу нұсқаулығы

Мәселе	Себебі мен шешімі
<p>Жұмыс барысын бақылау индикаторы жылдам жыпылықтауда. Бағдарламаның соңында дабыл дыбысы естілуі мүмкін және дисплейде келесі хабарлама көрсетілуі мүмкін:</p> <p> Ошибка F601</p>	<p>AutoDos құралында ақау бар немесе PowerDisk ұстағышы салынбаған.</p> <ul style="list-style-type: none">■ Ыдыс жуғыш машинаны өшіріңіз.■ Қажет болса, PowerDisk ұстағышын алып тастап, қайта салыңыз ("Жуғыш құрал – Автоматты түрде мөлшерлеу/AutoDos" бөлімін қараңыз).■ Ыдыс жуғыш машинаны қайта қосыңыз және бағдарламаны қайта бастаңыз. <p>Ақаулық туралы хабар қайта пайда болса, техникалық ақаулық орын алады. Дегенмен, PowerDisk ұстағышын қайтадан алып, қайта салу арқылы ыдыс жуғыш машинаны пайдалануды жалғастыра аласыз. Қақпақты жапқаннан кейін,  <i>AutoDos</i> сенсорлық басқару элементін басу арқылы AutoDos функциясын өшіріңіз және жуғыш құралды жуғыш құралға арналған бөлім арқылы қолмен құйыңыз ("Жуғыш құрал – Жуғыш құралды қолмен мөлшерлеу" бөлімін қараңыз).</p> <ul style="list-style-type: none">■ Егер сіз автоматты түрде мөлшерлеуді қайтадан пайдаланғыңыз келсе, Miele клиенттерге қызмет көрсету бөліміне хабарласыңыз.

Мәселені шешу нұсқаулығы

Мәселе	Себебі мен шешімі
<p>Жұмыс барысын бақылау индикаторы жылдам жыпылықтауда. Бағдарламаның соңында дабыл дыбысы естілуі мүмкін және дисплейде келесі хабарлама көрсетілуі мүмкін:</p> <p>Техническое обслуживание AutoDos</p> <p>Ыдыс жуғыш машина бағдарламаның соңында өшпейді. Ыдыс-аяқ таза болмауы мүмкін, себебі жуғыш құрал жеткіліксіз мөлшерде құйылған.</p> <p> AutoDos функциясы бағдарлама орындалып жатқанда автоматты түрде өшіріледі.</p>	<p>PowerDisk картриджи салынбаған немесе бос немесе AutoDos жүйесі жуғыш құралдың қалдықтарымен бітеліп қалған. Жуғыш құрал дозасы жеткіліксіз.</p> <p> <i>AutoDos</i> функциясы автоматты түрде өшіріледі.</p> <ul style="list-style-type: none"> ■ Ыдыс жуғыш машинаны өшіріп, қайта қосыңыз. <p>Дисплейде бірнеше хабарлама пайда болады.</p> <ul style="list-style-type: none"> ■ AutoDos жүйесін тазалаңыз ("Жуғыш құрал – AutoDos жүйесін тазалау" бөлімін қараңыз). ■ Толық PowerDisk картриджін салып, AutoDos қақпағын жабыңыз. ■ Астыңғы бүріккіш қанатты тазалаңыз ("Тазалау және күтім көрсету – Бүріккіш қанаттарды тазалау" бөлімін қараңыз). ■ Әрбір хабарламаны растау үшін <i>OK</i> түймесін басыңыз. ■  <i>OK</i> түймесін пайдаланып Возм. исп. AutoDos <i>хабарламасын растау арқылы</i> AutoDos функциясын іске қосыңыз. ■ Бағдарламаны қайта іске қосыңыз.

Мәселені шешу нұсқаулығы

Бүріккіш қанат ақауы

Мәселе	Себебі мен шешімі
<p>Бағдарлама кезінде және бағдарламаның соңында дисплейде келесі хабарлама көрсетілуі мүмкін: Проверить коромысла Ыдыс жуғыш машина бағдарламаның соңында өшпейді. Ыдыс-аяқ таза болмауы мүмкін, себебі жуғыш құрал құйылмаған.</p>	<p>Төменгі бүріккіш қанат бітеліп қалған немесе төменгі бүріккіш қанаттың форсункалары бітеліп қалған. AutoDos жуғыш құралының шығатын тесігі толығымен шайылып кетпеген болуы мүмкін.</p> <ul style="list-style-type: none">■ Ыдыс жуғыш машинаны өшіріп, қайта қосыңыз. <p>Дисплейде хабар көрсетіледі.</p> <ul style="list-style-type: none">■ Төменгі бүріккіш қанатының айналуын тексеріп, егер ол бүріккіш қанатты бітеп қалса, ыдыс-аяқты қайта орналастырыңыз.■ Астыңғы бүріккіш қанатты тазалаңыз ("Тазалау және күтім көрсету – Бүріккіш қанаттарды тазалау" бөлімін қараңыз).■ ОК түймесі арқылы хабарын растаңыз.■ Бағдарламаны қайта іске қосыңыз.

Ыдыс жуғыштың жалпы мәселелері

Мәселе	Себебі мен шешімі
<p>Индикатор шамдары мен дисплей қараңғы болады.</p>	<p>Энергияны үнемдеу үшін ыдыс жуғыш машинаны автоматты түрде өшіруге болады.</p> <ul style="list-style-type: none">■ Ыдыс жуғыш машинаны  сенсорлық басқару құралы арқылы қайта қосыңыз.
<p>Бағдарламаның соңында жуғыш құралға арналған бөлімде жуғыш құрал қалдығы қалады.</p>	<p>Жуғыш құралды қосқан кезде жуғыш құралға арналған бөлім сулы болып қалады.</p> <ul style="list-style-type: none">■ Жуғыш құралды жуғыш құралға арналған бөлім құрғақ болған кезде ғана қосыңыз.
<p>Жуғыш құралға арналған бөлімнің қақпағы жабылмайды.</p>	<p>Қалдық жуғыш құрал бекіткішті құлыптайды.</p> <ul style="list-style-type: none">■ Қалдық жуғыш құралды кетіріңіз.
<p>Бағдарлама соңында есік ішінде және ішкі кабина қабырғаларында ылғалдылық таспасы болуы мүмкін.</p>	<p>Бұл кептіру жүйесінің қалыпты жұмысының бөлігі. Ылғалдылық қысқа уақыт ішінде таралады.</p>

Мәселені шешу нұсқаулығы

Мәселе	Себебі мен шешімі
Бағдарлама соңында жуу кабинасында су қалады.	Мәселені шешу алдында: ■ Ыдыс жуғыш машинаны өшіріңіз.
	Жуу кабинасындағы сүзгі комбинациясы бітелген. ■ Сүзгі комбинациясын тазалаңыз ("Тазалау және күту" тарауын, "Сүзгілерді тазалау" бөлімін қараңыз).
	Ағызатын сорғы бітеліп қалған. ■ Ағызатын сорғыны тазалаңыз ("Тазалау және күту" тарауын, "Ағызатын сорғыны тазалау" бөлімін қараңыз).
	Ағызу шлангісі майысқан. ■ Ағызу шлангісінің иілген жерлерін түзетіңіз.
Жуғыш камерасында жағымсыз иістердің жиналуы	Төмен температуралы жуу бағдарламаларын жиі пайдалану (< 50 °C) кір жуу камерасының ішінде ластану және жағымсыз иістердің пайда болу қаупін арттырады. ■ Жоғары температура бағдарламасын үнемі іске қосыңыз. Бұл қалдықтар мен жағымсыз иістердің жиналуын болдырмау үшін жасалады.

Шу

Мәселе	Себебі мен шешімі
Жуу камерасындағы қағыс шуы	Бүріккіш қанат жуу элементке қарсы соғылады. ■ Есікті мұқият ашып, бүріккіш қанатқа кедергі келтіретін жуу заттарын қайта орналастырыңыз.
Жуу кабинасындағы зыңылдаған шу	Жуу элементтер жуу камерасында қауіпсіз емес. ■ Есікті мұқият ашып, жууға болатын заттарды олар қауіпсіз отыратындай етіп орналастырыңыз.
	Ағызатын сорғыда бөтен зат бар (мысалы, шыны сынық). ■ Ағызатын сорғыдан бөтен затты алып тастаңыз ("Тазалау және күту" тарауын, "Ағызу сорғысын тазалау" бөлімін қараңыз).
Су құбырындағы қағыс шуы	Бұған торапқа орнату не құбыр желісінің айқас бөлімін себеп болуы мүмкін. ■ Дегенмен, бұл ыдыс жуғыш жұмысына еш кері әсер етпейді. Ақаулық орын алса, білікті су құбыры маманына хабарласыңыз.

Мәселені шешу нұсқаулығы

Жуу нәтижесінің көңілден шықпауы

Мәселе	Себебі мен шешімі
Ыдыс таза емес.	<p>Ыдыс дұрыс жүктелмеген.</p> <ul style="list-style-type: none">■ Ыдыс-аяқ пен ас құралдарын қалай салу керектігі туралы мысалдарды "Ыдыс жуғыш машинаға салу" бөліміндегі ескертпелерден қараңыз.
	<p>Бағдарламаның күші жеткіліксіз болды.</p> <ul style="list-style-type: none">■ Күштірек бағдарламаны таңдаңыз ("Бағдарламаның жалпы шолуы" қараңыз).■ Қосымша тазалау функциясын қосыңыз ("Қосымшалар – Қосымша тазалау" бөлімін қараңыз).■ "Екінші аралық шаю" функциясын қосыңыз ("Параметрлер – Екінші аралық шаю" бөлімін қараңыз).
	<p>Жеткілікті жуғыш құрал ағызылмады.</p> <ul style="list-style-type: none">■ Қолмен мөлшерлеу кезінде жуғыш құралды көбірек пайдаланыңыз немесе қолданып жатқан жуғыш құралды ауыстырыңыз.■ Автоматты түрде мөлшерлеу кезінде мөлшерленетін мөлшерін көбейтіңіз (бар болса) ("Параметрлер – AutoDos" бөлімін қараңыз).
	<p>Бүріккіш қанаттар жолын құлыптайтын элементтер.</p> <ul style="list-style-type: none">■ Айнаруды тексеріп, қажет болған жағдайда бүріккіш қанаттар еркін айналатындай етіп заттарды қайта орналастырыңыз.
	<p>Жуу камерасындағы сүзгінің комбинациясы таза емес немесе дұрыс орнатылмаған.</p> <p>Бұл бүріккіш қанат ағындарының бітеліп қалуына себеп болды.</p> <ul style="list-style-type: none">■ Сүзгі комбинациясын тазалаңыз және/немесе дұрыс бекітіңіз.■ Қажет болғанда бүріккіш қанаттар ағынын тазалаңыз ("Тазалау және күтім көрсету – Бүріккіш қанаттарды тазалау" бөлімін қараңыз).

Мәселені шешу нұсқаулығы

Мәселе	Себебі мен шешімі
Шыны ыдыста және ас құралдарында майланулар бар. Шыны ыдыстың бетінде көгерген мөлдір жылтыр бар. Пленканы сүртіп алуға болады.	<p>Шайғыш құрал мөлшері тым жоғары орнатылған.</p> <ul style="list-style-type: none"> ■ Мөлшерді азайтыңыз ("Параметрлер" тарауындағы "Шайғыш құрал" бөлімін қараңыз).
Ыдыс құрғақ емес немесе ас құралдары мен шынылар шұбарланған.	<p>Шайғыш құрал мөлшері тым төмен немесе шайғыш құрал контейнері бос.</p> <ul style="list-style-type: none"> ■ Шайғыш құрал контейнерін толтырып, дозаны арттырыңыз немесе шайғыш құрал брендін өзгертіңіз ("Шайғыш құралды алғаш рет пайдаланудан бұрын" бөлімін қараңыз). <p>Ыдыс жуу кабинасынан жақында алынады.</p> <ul style="list-style-type: none"> ■ Ыдыс-аяқты ұзағырақ қалдырыңыз ("Процедура – Ыдыс жуғыш машинаны босату" бөлімін қараңыз). <p>Таңдалған бағдарламаның кептіру фазасының ұзақтығы ыдыс-аяқ үшін жеткіліксіз (әсіресе пластик ыдыс үшін).</p> <ul style="list-style-type: none"> ■ Қосымша құрғақ функциясын таңдаңыз ("Параметрлер – Қосымша құрғату" бөлімін қараңыз). <p>Сіз кептіру өнімділігі жеткіліксіз аралас өнімдерді қолдандыңыз.</p> <ul style="list-style-type: none"> ■ Басқа жуғыш құралға ауысыңыз немесе шайғыш затты толтырыңыз ("Шайғыш затты алғашқы рет пайдалану алдында" қараңыз).
Шыны ыдыс қоңыр не көк реңкті. Пленканы сүртіп тастау мүмкін болмайды.	<p>Жуғыш құралдан алынған ингредиенттер шөгінді қалыптастырды.</p> <ul style="list-style-type: none"> ■ Басқа жуғыш құралға бірден ауысыңыз.
Шыны ыдыс күңгірт не түссіз. Пленканы сүртіп тастау мүмкін болмайды.	<p>Шыны ыдыс ыдыс жуғыш машинада жууға жарамды емес. Беткі қабаты өзгерді.</p> <ul style="list-style-type: none"> ■ Құрал жоқ. Ыдыс жуғыш машинада жууға жарамды шыны ыдысты сатып алыңыз.

Мәселені шешу нұсқаулығы

Мәселе	Себебі мен шешімі
<p>Шай не ерін далабы бояулары толығымен кетпеген.</p>	<p>Таңдалған бағдарламаның жуу температурасы тым төмен болды.</p> <ul style="list-style-type: none"> ■ Негізгі жуу температурасы жоғары бағдарламаны таңдаңыз.
	<p>Пайдаланылатын жуғыш құралдың ағарту әсері тым төмен.</p> <ul style="list-style-type: none"> ■ Басқа жуғыш құралға ауысыңыз.
<p>Ыдыс-аяқтан ақ қалдық көрінеді. Шыны ыдыстар мен ас құралдары күңгірттеліп кетті. Пленканы сүртіп алуға болады.</p>	<p>Шайғыш құрал мөлшері тым төмен орнатылған.</p> <ul style="list-style-type: none"> ■ Мөлшерленетін мөлшерді көбейтіңіз ("Параметрлер – Шайғыш зат" бөлімін қараңыз).
	<p>Тұз резервуарында тұз жоқ.</p> <ul style="list-style-type: none"> ■ Тұз резервуарын толтырыңыз ("Алғаш рет пайдалану алдында – Ыдыс жуғыш машинаға арналған тұз" бөлімін қараңыз).
	<p>Тұз резервуары қақпағы дұрыс бұралмаған.</p> <ul style="list-style-type: none"> ■ Қақпақты ауыстырып, кері дұрыс бұралғанын тексеріңіз.
	<p>Үйлесімді емес тіркесімді жуғыш құралдары пайдаланылған.</p> <ul style="list-style-type: none"> ■ Басқа жуғыш құралға ауысыңыз. Егер сіз жуғыш құралды немесе ұнтақ жуғыш заттарды қолдансаңыз, аралас құралдарды таңдамаңыз және ыдыс жуғышқа тұз бен шайғыш затты толтырғаныңызға көз жеткізіңіз.
	<p>Су жұмсартқыш тым төмен су кермектігінің деңгейіне бағдарламаланған.</p> <ul style="list-style-type: none"> ■ Су жұмсартқышты жоғары су кермектігінің деңгейіне бағдарламалаңыз ("Параметрлер – су кермектігі" бөлімін қараңыз).
	<p>Тым көп жуғыш құрал салынған.</p> <ul style="list-style-type: none"> ■ Автоматты түрде мөлшерлеу кезінде мөлшерленетін мөлшерін азайтыңыз (бар болса) ("Параметрлер – AutoDos" бөлімін қараңыз). ■ "Екінші аралық шаю" функциясын қосыңыз ("Параметрлер – Екінші аралық шаю" бөлімін қараңыз).
	<p>Жеткілікті құрамдас жуғыш құрал ағызылмады. Су жұмсартқыштың өнімділігі жеткіліксіз.</p>

Мәселені шешу нұсқаулығы

Мәселе	Себебі мен шешімі
	<ul style="list-style-type: none"> ■ Автоматты түрде мөлшерлеу кезінде мөлшерленетін мөлшерін көбейтіңіз (бар болса) ("Параметрлер – AutoDos" бөлімін қараңыз). ■ Ыдыс жуғыш машинаға арналған тұзды көбірек қосыңыз.
Пластик элементтер түссізденеді.	<p>Сәбіздер, қызанақтар немесе кетчуп сияқты табиғи бояғыштар себеп болуы мүмкін. Пайдаланылатын жуғыш құрал мөлшері не оның ағарту әсері табиғи бояғыштар мәселесіне жеткілікті болмайды.</p> <ul style="list-style-type: none"> ■ Жуғыш құралды көбірек пайдаланыңыз ("Жуғыш құрал" бөлімін қараңыз). Түсі өзгерген бөліктер бастапқы түсіне оралмайды.
Ас құралында таттану қалады.	<p>Әсер етілген заттар коррозияға берік болмайды.</p> <ul style="list-style-type: none"> ■ Құрал жоқ. Ыдыс жуғыш машинада жууға жарамды ас құралдарын сатып алыңыз.
	<p>Қалпына келтіру тұзы қосылғаннан кейін бағдарлама іске қосылмайды. Тұз жолдары қалыпты жуу цикліне өтті.</p> <ul style="list-style-type: none"> ■ Тұз резервуарын толтырғаннан кейін және тұз резервуарының қақпағын әр ашқан сайын, ыдыс жуғыш машинаға заттарды салмай, жуу камерасынан тұз іздерін ерітіп, кетіру үшін Смыв соли бағдарламаны іске қосыңыз.
	<p>Тұз резервуары қақпағы дұрыс бұралмаған.</p> <ul style="list-style-type: none"> ■ Қақпақты ауыстырып, кері дұрыс бұралғанын тексеріңіз.

Қызмет көрсету

Ақауларды өз бетіңізше түзетуге көмектесетін ақпарат пен Miele қосалқы бөлшектері туралы ақпаратты www.miele.kz/service сайтынан табуға болады.

Ақау шыққан жағдайда хабарласу

Өзіңіз жөндей алмайтын қандай да бір ақау шықса, Miele дилеріне немесе Miele компаниясының тұтынушыларға қызмет көрсету бөліміне хабарласыңыз.

Miele компаниясының тұтынушыларға қызмет көрсету бөлімінің қоңырауына тапсырыс бере аласыз, ол үшін www.miele.kz/service сайтына кіріңіз. Miele компаниясының тұтынушыларға қызмет көрсету бөлімінің байланыс ақпаратын осы құжаттың соңынан таба аласыз.

Miele тұтынушыларға қызмет көрсету бөліміне хабарласқанда құрылғыңыздың үлгі идентификаторын және сериялық нөмірін (Fabr./SN/Nr.) айтыңыз. Бұл ақпаратты деректер тақтасынан таба аласыз.

Оқыту мақсатында телефон қоңыраулары қадағаланатынын және жазып алынатынын, сондай-ақ мәселе осы брошюрадағыдай шешілген жағдайда, қызмет көрсетілгені үшін ақы алынатынын ескеріңіз.

Зауыттық тақтайша есіктің оң жағында орналасқан.

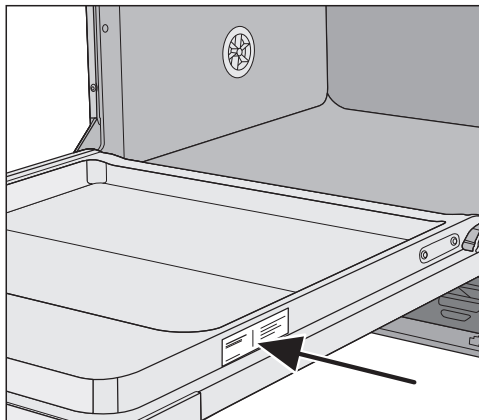

EPREL дерекқоры

2021 жылдың 1 наурызынан бастап энергия таңбалауы және экологиялық жобалау бойынша талаптар Еуропалық өнім дерекқорында (EPREL) қолжетімді болады. Өнім дерекқорын мына сілтеме арқылы таба аласыз: <https://eprel.ec.europa.eu/>. Сізден модель идентификаторын енгізу сұралады. Модель идентификаторын зауыттық тақтайшасынан таба аласыз.

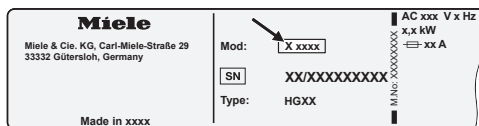

Кепілдік

Құрылғыға сатып алынған күннен бастап 2 жыл кепілдік беріледі.

Толық ақпарат алу үшін берілген буклеттегі кепілдік шарттарын қараңыз.

Сәйкестік құжаттары

Сәйкестік сертификаты

EAЭС RU C-DE.AЯ46.B..30256/23
18.07.2023 бастап 17.07.2028 дейін
жарамды.

Сәйкестік декларациясы

EAЭС N RU Д-DE.РА06.B.14200/23
07.08.2023 бастап 06.08.2028 дейін
жарамды.

Кеден одағының (ал қазіргі уақытта - Еуразиялық экономикалық одақ ЕАЭО) техникалық регламенттерінің талаптарына сәйкес келеді ТР КО 004/2011 «Төмен вольтты жабдықтың қауіпсіздігі туралы» ТР КО 020/2011 «Электромагниттік техникалық құралдардың үйлесімділігі» ЕАЭО ТР 037/2016 «Электротехника және радиоэлектроника бұйымдарында қауіпті заттарды қолдануды шектеу туралы».

Тасымалдау шарттары

Аспапты қаптамада көрсетілген манипуляциялық белгілеріне сәйкес тасымалдау керек. Тиеу-түсіру жұмыстары кезінде аспапты соққы жүктемелеріне ұшыратуға жол берілмейді.

Сақтау шарттары

Аспапты құрғақ және таза бөлмеде, +5-тен +35°С-қа дейінгі температурада, тікелей күн сәулесінің әсеріне ұшыратпай сақтау керек.

Техникалық сипаттамалары

Кернеуі: 220 В - 240 В

Жиілігі: 50-60 Гц

Ток тұтынуы: 1,4 А

Сақтандырғыш: 10А инерциялық

Энергия тиімділігі класы А

Жалпы көлем: 362 л.

Сақтау мерзімі белгіленбеген

Аспаптың қызмет ету мерзімі – 10 жыл

Өндірілген күні

Өндірілген күні типтік тақтайшада ай/жыл форматында көрсетілген.

Сынақ мекемелеріне ескертпе

Салыстыру сынағына қатысты барлық тиісті ақпарат "**Салыстыру сынақтары**" кітапшасында берілген.

Бұл кітапшаны Miele веб-сайтынан жүктеп алуға болады. Ыдыс жуғыш машинаның тиісті үлгісіне арналған кітапшаны беттегі "Жүктеулер" бөлімінен таба аласыз.

Орнату

Miele су өткізбейтін жүйесі

Ыдыс жуғыш дұрыс орнатылған жағдайда, Miele су өткізбейтін жүйесі судың қызмет мерзіміне зақым келтіруін болдырмайды.

Су кірісі

 Жуылатын суға байланысты денсаулыққа қауіп төндіреді. Ыдыс жуғыштағы су ауыз су емес. Ыдыс жуғыштағы суды ішуге болмайды.

 Ластанған кіріс су әсерінен денсаулыққа төнетін қауіп және зақымдалу қаупі бар. Берілетін судың сапасы ыдыс жуғыш машина жұмыс істеп тұрған елдің ауыз суға қойылатын талаптарына сәйкес келуі керек. Ыдыс жуғыш машинаны ауыз су құбырына қосыңыз.

Ыдыс жуғыш машинаны суық немесе ыстық суға (максимум 60 °C дейін) қосуға болады.

Егер күн энергиясын айналымға енгізу жүйелері сияқты энергия үнемдейтін су жылыту көздері пайдаланылса, ыстық су қосылымына қосуды ұсынамыз. Бұл уақытты да, электр энергиясын да үнемдейді. Барлық бағдарламаларда ыстық су қолданылады.

Без нагрева Бағдарлама (бар болса) кіріс температурасы кемінде 45 °C және ең көбі 60 °C (кіріс температурасы) аралығындағы ыстық суды қосуды қажет етеді.

Судың кіріс температурасы неғұрлым жоғары болса, тазалау және кептіру нәтижелері соғұрлым жақсы болады.

Су кірісінің шлангісінің ұзындығы шамамен 1,5 м. Miele дилерлерінен немесе Miele клиенттерге қызмет көрсету бөлімінен қосымша керек-жарақтар ретінде ұзындығы 1,5 м, икемді металл ұзартқыш шланг (14 000 кПа/140 барға дейін тексерілген) қолжетімді.

Қосылым үшін $\frac{3}{4}$ " резьбалы қосылысы бар бекітпе кран қажет. Егер бекітпе кран жоқ болса, тек орнату жұмыстарын жақсы білетін білікті маман ғана ыдыс жуғыш машинаны ауыз су құбырына жалғай алады.

Су қосылымының қысымы 50-ден 1000 кПа-ға дейін болуы керек. Егер су қосылымының қысымы тым жоғары болса, қысымды азайту клапаны бекітілуі керек.

! Судың ағып кетуінен болатын зақымның қаупі бар.

Қосылым нүктесіне су құбыры желісінің қысымы әсер етеді. Судың ағып кетуі зақым келтіруі мүмкін.

Сондықтан бекітпе кранды ақырын ашып, судың ағып кетпеуін тексеріңіз. Тығыздаушытың орналасуын түзетіңіз және бұранда бұрамасын тиісінше түзетіңіз. Бұрандалы қосылымдардың әлі де тығыз екеніне көз жеткізу үшін оларды үнемі тексеріп отырыңыз.

! Шамадан тыс қысымға байланысты зақымдану қаупі.

Су қосылымының қысымы кішкене көтеріліп кетсе, ыдыс жуғыш машинаның құрамдастарын зақымдауы мүмкін.

Ыдыс жуғышты тек толық желдетілетін су қосылымы жүйесіне қосылған кезде ғана пайдалану керек.

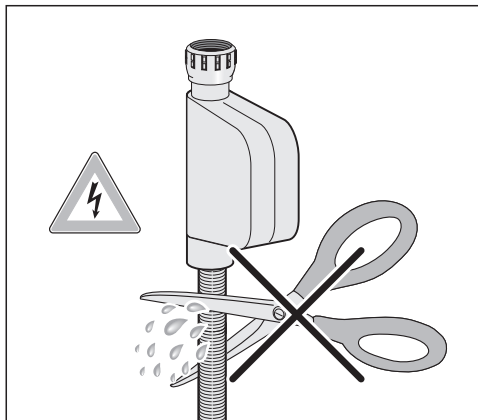

! Желілік кернеуден электр тогының соғу қаупі бар.

Су кірісінің шлангісінде ток өткізетін электр бөлшектері бар. Су кірісінің шлангісін қысқартуға немесе зақымдауға болмайды (суретті қараңыз).

Тек Германия үшін

Ауыз суды қорғау үшін тоқтатқыш кран мен ыдыс жуғыш машинаның су қосылымы арасына кері клапан орнатылуы керек. Егер ғимараттың су қосылымы дұрыс орнатылған болса, бұл үшін қажетті қосылымдарда (мысалы, бұрыштық клапан) осы қауіпсіздік функциясы болады. Су қосылымына кері клапанның орнатылғанына көз жеткізіңіз.

Суды ағызу

Ыдыс жуғыштың ағызу жүйесі кері клапанмен жабдықталған, ол ластанған судың құрылғыға ағызу шлангісі арқылы кері ағуын болдырмайды.

Ыдыс жуғыш ішкі диаметрі 22 мм, ұзындығы шамамен 1,5 м иілгіш ағызу шлангісімен келеді.

Жалғау элементін қосып, ағызу шлангісін қосымша ұзартуға болады. Ағызу шлангісінің ұзындығы 4 м-ден аспауы керек және ағызу биіктігі 1 м-ден аспауы керек.

Егер шланг тікелей жердегі дренаждық шығысқа орнатылатын болса, берілген шланг қысқышын пайдаланыңыз (орнату жоспарын қараңыз).

Түтікшені құрылғының сол жағына немесе оң жағына бағыттауға болады.

Тораптағы су ағызу шлангісіне арналған коннекторды түрлі шланг диаметрлеріне бейімдеуге болады. Егер коннектор ағызу шлангісінің ішіне тым кіріп кетсе, оны қысқарту керек. Әйтпесе, ағызу шлангісі бітеліп қалуы мүмкін.

Ағызу шлангісін қысқартуға болмайды.

Ағызу шлангісін майыспайтындай, сондай-ақ қысылмайтындай немесе керілмейтіндей жүргізіңіз.

⚠ Судың ағып кетуінен болатын зақымның қаупі бар.

Судың ағып кетуі зақым келтіруі мүмкін.

Пайдалануға бергеннен кейін судың ағып кетпеуіне көз жеткізіңіз.

Су ағызу жүйесін желдету

Тораптағы су ағызу қосылымы ашық есіктегі астыңғы себет роликтерінің нұсқау жолынан төмен орналастырылса, ағызу жүйесін желдету керек. Әйтпесе, бағдарлама кезінде сифондау әсері кір жуғыш камерасының суды ағызуына әкелуі мүмкін.

- Ыдыс жуғыш есігін толығымен ашыңыз.

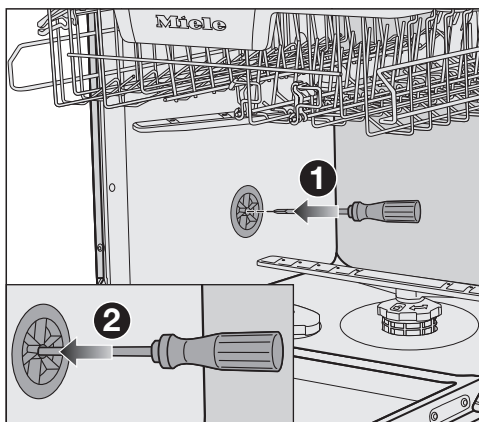

- Астыңғы себетті шығарып алыңыз.
- Бұрауышты сол жақ жуу камерасының қабырғасындағы желдету клапанының ортаңғы тесігіне салыңыз **1**.
- Бұрауышты тесікке қарай басып, оны артқы жағындағы мембрана **2** арқылы итеріңіз.

Су ағызу құбырының желдеткіш тесігі енді ашық.

Электрлік қосылым

Ыдыс жуғыш машина жерге тұйықталған розеткаға қосылу үшін стандартты түрде "қосқышқа дайын".

Ыдыс жуғыш машинаны орнатқаннан кейін розетка еркін қолжетімді болуы керек. Егер бұл мүмкін болмаса, орнату жағындағы әрбір полюсте сәйкес ажырату құралдарымен қамтамасыз етіңіз.

 Қызып кетуден өрт шығу қаупі бар.

Ыдыс жуғыш машинаны көп ұялы адаптерге немесе ұзартқышқа қосу электр желісінің қосылым кабелін шамадан тыс жүктеуі мүмкін.

Қауіпсіздік мақсатында ұзартқыш сымды немесе көп розеткалы адаптерді пайдаланбаңыз.

Электрлік орнату VDE 0100 талаптарына сәйкес келуі керек.

Қауіпсіздік мақсатында ыдыс жуғыш машинаны қосу үшін тағайындалған электр қондырғысында A  типті қалдық ток құрылғысын (RCD) пайдалануды ұсынамыз.

Электр желісінің қосылым кабелі зақымдалған болса, оны тек бір типтегі қосылым кабелімен ауыстыруға болады (Miele клиенттерге қызмет көрсету бөлімінен алуға болады). Қауіпсіздік мақсатында осындай ауыстыру жұмысын тек білікті маман немесе Miele компаниясының клиенттерге қызмет көрсету бөлімі орындай алады.

Бұл пайдалану нұсқаулықтары және зауыттық тақтайша номиналды қуат тұтынысын және тиісті сақтандырғыш номиналын көрсетеді. Бұл ақпаратты тораптағы электрлік қосылымның деректерімен салыстырыңыз. Күдіктенген жағдайда білікті электр маманымен ақылдасыңыз.

Дербес электр қуат көзі жүйесінде немесе желілік қуат көзімен синхрондалмаған электр қуат көзі жүйесінде (мысалы, оқшауланған желілер, резервтік жүйелер) уақытша немесе тұрақты түрде пайдалануға болады. Электр қуат көзі жүйесінің EN 50160 немесе соған баламалы стандарттың сипаттамаларына сәйкестігі құрылғыны пайдалану үшін міндетті шарт болып табылады. Тұрмыстық электр қондырғысында және осы Miele өнімінде берілген қорғау шараларының қолданылуы мен пайдаланылуы оқшауланған жұмыс режимінде де немесе желілік қуат көзімен синхрондалмаған жұмыс кезінде де сақталуы тиіс немесе бұл шаралар қондырғыдағы баламалы шаралармен ауыстырылуы тиіс. Мысалы, BS OHSAS 18001–2 ISO 45001 стандартының ағымдағы нұсқасында сипатталған сияқты.

Техникалық деректер

Техникалық деректер

Ыдыс жуғыш машинаның моделі	Қалыпты	XXL
Биіктігі	80,5 см (+6,5 см реттелмелі)	84,5 см (+6,5 см реттелмелі)
Кірістірілетін қуыстың биіктігі	Минимум 80,5 см (+6,5 см)	Минимум 84,5 см (+6,5 см)
Ені	59,8 см	59,8 см
Кірістірілетін қуыстың ені	60 см	60 см
Тереңдігі	55 см	55 см
Салмағы	Максимум 47 кг	Максимум 54 кг
Кернеу	Зауыттық тақтайшасын қараңыз	
Номиналды жүктеме	Зауыттық тақтайшасын қараңыз	
Сақтандырғыш номиналы	Зауыттық тақтайшасын қараңыз	
Сынақ сертификаттары берілген	Зауыттық тақтайшасын қараңыз	
Су қысымы	50–1000 кПа (0,5–10 бар)	50–1000 кПа (0,5–10 бар)
Ыстық су қосылымы	Максимум 60 °C-қа дейін	Максимум 60 °C-қа дейін
Ағызу биіктігі	Максимум 1 м	Максимум 1 м
Ағызу шлангісінің ұзындығы	Максимум 4 м	Максимум 4 м
Электр желісінің қосылым кабелі	Шамамен 1,7 м	Шамамен 1,7 м
Сыйымдылық	13/14 орын параметрлері*	13/14 орын параметрлері*

* модельге байланысты

Техникалық деректер

Ыдыс жуғыш машинаның моделі	Қалыпты	XXL
Өшірулі режим		Максимум 0,50 Вт*
Күту режимі		Максимум 0,50 Вт*
Кешіктіріп бастау		Максимум 4,00 Вт*
Желілік күту режимі		Максимум 2,00 Вт*
WiFi модулінің жиілік ауқымы		2,4000–2,4835 ГГц
WiFi модулінің максималды тасымалдау қуаты		< 100 мВт

* нақты мәндер үшін деректер бетін қараңыз

Өнім сапасына берілетін кепілдік

Тауар сапасына кепілдік

Ресми импорттаушылар арқылы сатып алынған елге әкелінетін тұрмыстық техниканың кепілдік мерзімі өнім тек жеке, отбасылық, тұрмыстық және кәсіпкерлік қызметпен байланыспаған басқа да қажеттіліктер үшін пайдаланылған жағдайда 24 айды құрайды.

Негізгі тауарға кірмейтін, бөлек сатып алынған аксессуарлар мен қосалқы бөлшектерге кепілдік мерзімі берілмейді.

Кепілдік мерзімі тауарды сатып алушыға табыстаған күннен бастап есептеледі.

Түсініспеушіліктерді болдырмау үшін тауарларды беруді растайтын құжаттарды (тауарлық жүк қағаздар, тауарлық чектер және қолданыстағы заңнама талаптарына сәйкес тауарды беруді растайтын басқа да құжаттар) сақтап, кепілдік қызмет көрсетуге жүгінген кезде сервистік қызмет мамандарына көрсетуіңізді сұраймыз.

Кепілдік мерзімі ішінде сіз бұйымды мақсаты бойынша пайдаланылған және осы нұсқауда көрсетілген бұйымды орнату, қосу және пайдалану талаптарын сақтаған жағдайда, бұйымның ақауларын тегін жоюға және бұйымның сапасына қатысты заңмен белгіленген тұтынушылардың басқа да талаптарын қанағаттандыруға құқықтарыңызды пайдалана аласыз.

Қосылымды үшінші тұлғалар жүзеге асырса, орнату және қосу қызметтерінің төленгенін және орындалғанын растайтын құжаттарды сақтаңыз.

Назар аударыңыз! Әрбір бұйымның бірегей зауыттық нөмірі бар. Зауыттық нөмір бұйымның шығарылған күнін және оның комплектациясын анықтауға мүмкіндік береді. Miele сервистік қызметіне хабарласқанда бұйымның зауыттық нөмірін айтыңыз, бұл сізге жылдам әрі сапалы қызмет алуға мүмкіндік береді.

Егер Miele сервистік қызметі жабдықтың ақаулықтарын кепілдік мерзімі ішінде аталған жабдықтың бір бөлігін ауыстыру арқылы жөндейтін болса, клиент жөндеу аяқталғаннан кейін (жабдық ақауы жойылған кезде) бөлшектелген бөлікті сервистік қызмет өкіліне қайтаруға міндетті.

Miele сервистік қызметі келесі жағдайларда кепілдік қызмет көрсетуден бас тартуға құқылы:

- Тауардың механикалық зақымдануын анықтау;
- Дұрыс сақтамау және/немесе абайламай тасымалдау;
- Тасымалдау, сақтау және пайдалану кезінде қолайсыз климаттық жағдайлардың әсерінен болған зақымдарды анықтау;
- Химиялық заттар мен ылғалдың әсер ету іздерін анықтау;
- Орнату және қосу ережелерін сақтамау;
- Пайдалану нұсқауларының талаптарын орындамау;
- Қатты ластану нәтижесінде тауардың зақымдануын анықтау;
- Жұғыш құралдар мен шығын материалдарын дұрыс пайдаланбау немесе өндіруші ұсынбаған күтім жасау құралдарын пайдалану нәтижесінде зақымдануды анықтау;
- Осы қызметтерді көрсетуге құқығы жоқ тұлғалардың бөлшектеу, жөндеу және басқа да араласу белгілерін анықтау;
- ГОСТ, ДСТУ сәйкес келмейтін параметрлері бар электр желісіне қосылу;
- Жануарлардың немесе жәндіктердің әрекетінен тауарлардың зақымдануы;
- Үшінші тұлғалардың заңсыз әрекеттері;

Өнім сапасына берілетін кепілдік

- Форс-мажорлық әрекеттер (өрт, су тасқыны, табиғи апаттар және т.б.);
- Ішкі жұмыс көлемдеріне бөгде заттардың, жануарлардың, жәндіктердің және сұйықтықтардың түсуінен бұйымның дұрыс жұмыс істемеуі.

Кепілдік қызмет көрсетуі келесі жағдайларға қолданылмайды:

- осы Пайдалану нұсқауында көрсетілген бұйымды реттеу, баптау, тазалау және басқа да күтім жасау бойынша жұмыстар;
- осы Пайдалану нұсқауында көрсетілген шығын материалдарын (қуат элементтері, сүзгілер, жарықтандыру шамдары, шаң жинау қаптары және т.б.) ауыстыру бойынша жұмыстар.

Төмендегілер тауар кемшіліктері болып табылмайды:

- пайдаланудың алғашқы күндерінде тауар шығаратын жаңа пластиктің немесе резеңкенің иісі;
- пайдалану кезінде жабдық бөліктерінің түс реңктерінің және жылтырының өзгеруі;
- тауарға кіретін жекелеген құрамдастарының жұмыс істеу принциптеріне байланысты шулар (санитарлық нормалар шегінде):
 - желдеткіштер
 - есіктердің май/ауа жеткізгіштері
 - су клапандары
 - электрлік релелер
 - электр қозғалтқыштары
 - белдіктер
 - компрессорлар
- материалдардың табиғи тозуы (қартаюы) нәтижесінде пайда болатын шу:
 - қыздыру/салқындату кезінде сықырлаған шу
 - сықыр
 - қозғалатын механизмдердің аздап соғуы
- табиғи тозуы нәтижесінде жарамсыз болып қалған шығын материалдары мен тозу бөлшектерін ауыстыру қажеттілігі.

Miele сервистік орталықтары

Miele сервистік желісі Алматы және Киев қалаларындағы өзінің қызмет көрсету орталықтарын, Miele аймақтық сервистік мамандарын және аймақтардағы серіктес сервистік орталықтарын қамтиды. Miele сервисі ұсынылған қалалардың тізімін компанияның интернет сайтында таба аласыз:

- **Қазақстан:** www.miele.kz
- **Украина:** www.miele.ua

Егер сізге сервистік қолдау қажет болса, **Miele байланыс ақпараты** Парағында көрсетілген «Жедел желі» телефондарына хабарласуыңызды сұраймыз.

Miele туралы байланыс ақпараты

Техника сатып алуға, қосымша керек-жарақтар мен шығын материалдарын сатып алуға байланысты барлық мәселелер бойынша, сондай-ақ сервистік қолдау қажет болған жағдайда "жедел желі" телефоны бойынша хабарласуыңызды сұраймыз.

Импорттаушылар Қазақстан Республикасы

« Миле » ЖШС

Қазақстан

Алматы қаласы

Бостандық ауданы

Әбіш Кекілбайұлы көшесі, 34 үй, 1-04

пошта индексі 050000

телефон: +7 (727) 313-23-00

Факс: +7 (727) 311 10 42

E-mail: info@miele.kz

Internet: www.miele.kz

Украина

« Миле » ЖШҚ

01033 Киев, Украина

Короленковская көшесі, 4-үй

Телефон: + 38 (044) 496 0300

E-mail: info@miele.ua

Internet: www.miele.ua

ТМД-ның басқа елдері

Қосымша керек-жарақтар мен шығын материалдарын сатып алудың барлық мәселелері бойынша, сондай-ақ сервистік қолдау қажет болған жағдайда, сіз осы өнімді сатып алған сатушыға хабарласуыңызды сұраймыз.

Назар аударыңыз!

Осы елдердегі кепілдік шарттары (жергілікті заңнамаға байланысты) өзгеше болуы мүмкін. Сіз сатушыдан кепілдік шарттарын нақтылай аласыз.

Өндіруші:

Миле & Ци. КГ, Карл-Миле-Штрассе көш., 29, 33332 Гютерсло қ., Германия
Miele & Cie. KG, Carl-Miele-Straße 29, 33332 Gütersloh, Deutschland

Зауыттардың бірінде жасалған (шығу елін үлгі тақтасынан қараңыз):

Миле & Ци. КГ, Миле-Штрассе көш., 2, 33611 Билефельд қ., Германия

Miele & Cie. KG, Miele-Straße 2, 33611 Bielefeld, Deutschland

Миле Техника ЖШС, Сумперска көшесі 1348, 78391, Юничев қаласы, Чех Республикасы

Miele Technika s.r.o., Sumperska 1348, 78391 Uničov, Tschechien

Импорттаушылар:

"Миле" ЖШС

Қазақстан

Алматы қаласы

Бостандық ауданы

Әбіш Кекілбайұлы көшесі, 34 үй, 1-04

пошта индексі 050000

телефон: +7 (727) 313-23-00

Факс: +7 (727) 311 10 42

E-mail: info@miele.kz

Internet: www.miele.kz

«Миле» ЖШҚ

01033 Киев, Украина

Короленковская көшесі, 4-үй

Телефон: + 38 (044) 496 0300

E-mail: info@miele.ua

Internet: www.miele.ua



EAC

G 7673, G 7674, G 7678, G 7679

kk-KZ

M.-Nr. 13 036 540 / 00 / 002