

Navodila za uporabo in montažo Indukcijske kuhalne plošče



Pred postavitvijo – inštalacijo – zagonom **obvezno** preberite navodila za uporabo in montažo. Tako se boste zaščitili pred poškodbami in preprečili materialno škodo.

Varnostna navodila in opozorila	7
Trajnostnost in varovanje okolja	18
Spoznavanje aparata	19
Kuhalna plošča	19
KM 7360 FR, KM 7360 FL	19
KM 7361 FR, KM 7361 FL	20
KM 7363 FR, KM 7363 FL	21
KM 7373 FR, KM 7373 FL	22
Elementi za upravljanje in prikaz	23
Podatki o kuhalnih poljih	25
Funkcija Powermanagement	29
Princip upravljanja	30
Povezava v omrežje	31
Miele@home	31
Neposredna povezava s kuhinjsko napo	31
Funkcije	32
Con@ctivity 3.0	32
Stalno prepoznavanje posode	32
Prepoznavanje prisotnosti in velikosti posode	32
Kuhalno območje Flex	32
Booster	32
Stop & Go	32
Razširjene stopnje moči	32
Avtomatsko kuhanje	32
Timer	33
Zapora vklopa	33
Fiksiranje nastavitev	33
Funkcija Recall	33
Ohranjanje toplote	33
Programiranje	33
Demonstracijski način	33
Prikaz preostale toplote	33
Varnostni izklop	34
Zaščita pred pregretjem	35
Prvi zagon	36
Odstranjevanje embalaže s kuhalne plošče	36
Prvo čiščenje kuhalne plošče	36
Prva uporaba kuhalne plošče	36
Miele@home	37
Namestitev aplikacije Miele	37
Nastavitev sistema Miele@home	37

Vsebina

Namestitev neposredne povezave s kuhinjsko napo	41
Uporaba	43
Varnostna navodila za uporabo	43
Vklop kuhalne plošče	44
Izklop kuhalne plošče/kuhalnega polja	44
Namestitev posode za kuhanje	44
Stopnja moči	45
Nastavitev stopnje moči	45
Nastavitev stopnje moči – razširjeno območje nastavitv	45
Sprememba stopnje moči	45
Ročna združitvev/ločitev kuhalnih polj Flex	45
Booster	46
Aktiviranje funkcije Booster	46
Dezaktiviranje funkcije Booster	46
Aktiviranje/dezaktiviranje funkcije Stop & Go	46
Avtomatsko kuhanje	47
Aktiviranje avtomatskega kuhanja	47
Dezaktiviranje avtomatskega kuhanja	47
Timer	48
Nastavitev časov timerja	48
Nastavitev zvočnega signala	48
Sprememba nastavitve zvočnega signala	48
Brisanje nastavitve	48
Nastavitev časa izklopa	49
Sprememba časa izklopa	49
Brisanje časa izklopa	49
Nastavitev več časov izklopa	49
Prikaz časov izklopa	49
Istočasna uporaba funkcij timerja	49
Zapora vklopa	50
Aktiviranje zapore vklopa	50
Dezaktiviranje zapore vklopa	50
Fiksiranje nastavitv	50
Aktiviranje fiksiranja nastavitv	50
Dezaktiviranje fiksiranja nastavitv	50
Aktiviranje funkcije Recall	51
Aktiviranje/dezaktiviranje ohranjanja toplote	51
Podatki o kuhalni plošči	51
Prikaz identifikacijske oznake modela/serijske številke	51
Prikaz verzije programske opreme	51
Aktiviranje/dezaktiviranje demonstracijskega načina	52

Območja nastavitve	53
Dobro je vedeti	54
Način delovanja indukcijskih kuhalnih plošč	54
Zvoki med delovanjem	54
Posoda za kuhanje	55
Prilagajanje nastavitve	57
Čiščenje in vzdrževanje	60
Odpravljanje težav	62
Sporočila v prikazih/na prikazovalniku	62
Nepričakovano vedenje aparata	64
Nezadovoljivi rezultati	66
Splošne težave ali tehnične motnje	66
Servisna služba	67
Kontakt v primeru motenj	67
Napisna ploščica	67
Garancijski list	68
Podatki za inštitute za preizkušanje	70
Dodatna oprema	71
Namestitev	72
Varnostna navodila za vgradnjo	72
Dodatna varnostna navodila za vgradnjo z naleganjem na pult	74
Dodatna varnostna navodila za plosko vgradnjo	75
Varnostni odmiki	76
Mere za vgradnjo z naleganjem na pult	83
KM 7360 FR, KM 7361 FR	83
KM 7360 FL, KM 7361 FL	84
KM 7363 FR	85
KM 7363 FL	86
KM 7372 FR, KM 7373 FR	87
KM 7372 FL, KM 7373 FL	88
Mere za plosko vgradnjo	89
KM 7360 FL, KM 7361 FL	89
KM 7363 FL	90
KM 7372 FL, KM 7373 FL	91
Vgradnja kuhalne plošče z naleganjem na pult	92
Ploska vgradnja kuhalne plošče	93
Električni priključek	94
Podatkovne kartice izdelkov	97

Vsebina

Izjava o skladnosti	99
---------------------------	----

Varnostna navodila in opozorila

Ta kuhalna plošča ustreza veljavnim varnostnim predpisom. Kljub temu pa lahko nepravilna uporaba privede do poškodb oseb in materialne škode.

Pred prvo uporabo kuhalne plošče pozorno preberite navodila za uporabo in montažo. V njih boste našli pomembne napotke za vgradnjo, varnost, uporabo in vzdrževanje. Tako se boste zaščitili pred poškodbami in preprečili škodo na kuhalni plošči.

Skladno s standardom IEC 60335-1 Miele izrecno opozarja, da je treba obvezno prebrati in upoštevati poglavje o inštalaciji kuhalne plošče ter varnostna navodila in opozorila.

Miele ne prevzema odgovornosti za škodo, ki je posledica neupoštevanja teh navodil.

Navodila za uporabo in montažo shranite in jih predajte morebitnemu naslednjemu lastniku!

Varnostna navodila in opozorila

Uporaba v skladu s predpisi

- ▶ Ta kuhalna plošča je namenjena uporabi v gospodinjstvu in podobnih okoljih.
- ▶ Ta kuhalna plošča ni primerna za uporabo na prostem.
- ▶ Kuhalno ploščo uporabljajte izključno v obsegu, običajnem za gospodinjstva, za pripravo in pogrevanje jedi. Dovoljen ni noben drug način uporabe.
- ▶ Osebe, ki zaradi svojih fizičnih, zaznavnih ali duševnih zmožnosti oziroma svoje neizkušenosti ali neznanja niso sposobne varno upravljati kuhalne plošče, je ne smejo uporabljati brez nadzora odgovorne osebe. Navedene osebe smejo upravljati kuhalno ploščo brez nadzora samo, če so z njo seznanjene do te mere, da jo lahko varno uporabljajo. Poznati in razumeti morajo možne nevarnosti, ki jim pretijo zaradi napačnega upravljanja.

Če so pri hiši otroci

- ▶ Poskrbite, da se otroci, mlajši od osem let, ne zadržujejo v neposredni bližini kuhalne plošče, razen če so pod stalnim nadzorom.
- ▶ Otroci, starejši od osem let, lahko uporabljajo kuhalno ploščo brez nadzora samo, če so z njo seznanjeni do te mere, da jo lahko varno uporabljajo. Poznati in razumeti morajo morebitne nevarnosti, ki jim pretijo zaradi napačnega upravljanja.
- ▶ Otroci ne smejo čistiti kuhalne plošče brez nadzora.
- ▶ Otroci, ki se zadržujejo v bližini kuhalne plošče, naj bodo vedno pod nadzorom. Nikoli ne pustite, da bi se otroci igrali s kuhalno ploščo.
- ▶ Kuhalna plošča se med delovanjem zelo segreje in ostane vroča še nekaj časa po izklopu. Poskrbite, da bodo otroci dovolj oddaljeni od kuhalne plošče, dokler se toliko ne ohladi, da je izključena vsaka nevarnost opeklin.
- ▶ Nevarnost opeklin. V omarah in na poličkah nad ali za kuhalno ploščo ne shranjujte nobenih predmetov, ki bi utegnili pritegniti pozornost otrok. Otroke bo sicer zamikalo, da bi splezali na kuhalno ploščo.
- ▶ Nevarnost opeklin in oparin. Ročaje posod obrnite v stran nad delovni pult, da jih otroci ne bodo mogli potegniti nase in se pri tem opeči.
- ▶ Nevarnost zadušitve. Otroci se lahko med igro zavijejo v ovojni material (npr. folije) ali si ga povlečejo čez glavo. Embalažne materiale zato shranite zunaj dosega otrok.
- ▶ Uporabljajte zaporo vklopa, da otroci ne bodo mogli nenadzorovano vklopiti kuhalne plošče. Kadar kuhalno ploščo uporabljate, vklopite fiksiranje nastavitev, da otroci ne bodo mogli spremeniti (izbranih) nastavitev.

Varnostna navodila in opozorila

Tehnična varnost

▶ Zaradi nestrokovne inštalacije, vzdrževanja ali popravila je lahko resno ogrožena varnost uporabnika. Inštalacijska in vzdrževalna dela ali popravila lahko izvajajo samo strokovnjaki, ki jih je pooblastilo podjetje Miele.

▶ Če je kuhalna plošča poškodovana, lahko ogroža vašo varnost. Preverite, da na njej ni vidnih poškodb. Poškodovanega aparata v nobenem primeru ne smete uporabljati.

▶ Možno je začasno ali trajno delovanje s priklopom na samostojno napravo za oskrbo z energijo ali tovrstno napravo, ki ni sinhronizirana z omrežjem (npr. avtonomno omrežje, rezervni sistemi). Pogoji za delovanje je, da naprava za oskrbo z energijo izpolnjuje pogoje EN 50160 ali primerljive.

Varnostni ukrepi, predvideni za hišno inštalacijo in ta izdelek Miele, morajo biti tako po funkciji kot načinu delovanja zagotovljeni tudi pri avtonomnem delovanju ali delovanju, ki ni sinhronizirano z omrežjem, ali morajo biti nadomeščeni z ustreznimi enakovrednimi ukrepi v inštalaciji. Kot je na primer opisano v aktualni objavi VDE-AR-E 2510-2.

▶ Električna varnost kuhalne plošče je zagotovljena le v primeru, da je priključena na pravilno ozemljeno električno napeljavo. Ta osnovni varnostni pogoj mora biti izpolnjen. Če ste v dvomih, naj vašo hišno električno inštalacijo preveri strokovnjak.

▶ Priključni podatki (napetost in frekvenca), navedeni na napisni ploščici, se morajo obvezno ujemati s podatki vašega električnega omrežja, sicer bo prišlo do poškodbe kuhalne plošče. Podatke obvezno preverite že pred priklopom aparata. Če ste v dvomih, se posvetujte z električarjem.

▶ Razdelilne doze ali električni podaljški ne zagotavljajo potrebne varnosti (nevarnost požara). Zato kuhalne plošče ne priključite na električno omrežje preko tovrstnih naprav.

Varnostna navodila in opozorila

- ▶ Kuhalno ploščo lahko uporabljate samo, če je pravilno vgrajena, saj je le tako zagotovljeno varno delovanje.
- ▶ Ta kuhalna plošča ni primerna za uporabo na nestacionarnih mestih postavitve (npr. na plovilih).
- ▶ Morebiten stik s priključki pod napetostjo ter spreminjanje električnih in mehanskih sestavnih delov ogroža vašo varnost in lahko vodi do motenj delovanja kuhalne plošče.
V nobenem primeru ne smete odpreti ohišja kuhalne plošče.
- ▶ Če kuhalne plošče ne popravi servisna služba, ki jo je pooblastilo podjetje Miele, prenehajo veljati pravice, ki izhajajo iz garancije.
- ▶ Miele samo pri originalnih nadomestnih delih jamči, da v celoti izpolnjujejo varnostne zahteve. Pokvarjene sestavne dele aparata lahko zamenjate samo z originalnimi deli.
- ▶ Kuhalna plošča ni primerna za uporabo z zunanjo stikalno uro ali s sistemom daljinskega upravljanja.
- ▶ Kuhalno ploščo mora priklopiti na električno omrežje usposobljen električar (glejte poglavje „Namestitev“, odstavek „Električni priključek“).
- ▶ Če je poškodovan priključni kabel, ga lahko zamenja samo usposobljen električar, ki mora uporabiti specialni priključni kabel (glejte poglavje „Namestitev“, odstavek „Električni priključek“).
- ▶ Ob inštalacijskih in vzdrževalnih posegih ter popravilih mora biti kuhalna plošča povsem ločena od električnega omrežja. To zagotovite na naslednji način:
 - izklopite varovalke električne napeljave ali
 - povsem odvijte taljive varovalke električne napeljave ali
 - izvlecite omrežni vtič (če je na voljo) iz vtičnice. Pri tem ne vlecite za kabel, temveč primite vtič in ga izvlecite.

Varnostna navodila in opozorila

▶ Nevarnost električnega udara. V primeru okvare ali preloma, razpoke ali raze v steklokeramični površini kuhalne plošče ne smete vključiti oziroma jo takoj izključite. Kuhalno ploščo ločite od električnega omrežja. Pokličite servis.

▶ Če je kuhalna plošča vgrajena za pohištvono sprednjo stranico (npr. vrata), te ne smete nikoli zapreti, medtem ko plošča deluje. Za zaprtimi vrati zastajata toplota in vlaga. To lahko vodi do poškodb kuhalne plošče, omare, v katero je vgrajena, in talne obloge. Sprednjo stranico zaprite šele, ko prikazi preostale toplote ugasnejo.

Pravilna uporaba

- ▶ Kuhalna plošča se med delovanjem zelo segreje in ostane vroča še nekaj časa po izklopu. Šele ko prikazi preostale toplote ugasnejo, ni več nevarnosti, da bi se opekli.
- ▶ Olja in maščobe se lahko v primeru pregrevanja vnamejo. Kadar delate z olji in maščobami, kuhalne plošče ne smete pustiti brez nadzora.
Če olje ali maščoba zagori, ognja nikoli ne gasite z vodo, temveč izklopite kuhavno ploščo in plamene previdno zadušite s pokrovom ali gasilno odejo.
- ▶ Ko kuhalna plošča deluje, je ne smete pustiti brez nadzora! Kratke postopke kuhanja in pečenja stalno nadzorujte.
- ▶ Plameni lahko zanetijo ogenj na maščobnih filtrih kuhinjske nape. Nikoli ne flambirajte jedi pod kuhinjsko napo.
- ▶ Če se razpršila, lahko vnetljive tekočine ali gorljivi materiali segrejejo, se lahko vnamejo. Zato vnetljivih predmetov nikoli ne hranite v predalu neposredno pod kuhavno ploščo. Morebitni zabojčki za jedilni pribor morajo biti izdelani iz toplotno odpornega materiala.
- ▶ Nikoli ne segrevajte prazne posode.
- ▶ V zaprtih pločevinkah ob vkuhavanju in pogrevanju nastane nadtlak, zaradi katerega lahko pločevinke počijo. Kuhalne plošče ne uporabljajte za vkuhavanje in pogrevanje pločevink.
- ▶ Če kuhavno ploščo prekrijete, ob nenamernem vklopu ali zaradi morebitne preostale toplote obstaja nevarnost, da se material, s katerim je pokrita ploščo, vname, raztopi ali da razpoka. Kuhalne plošče nikoli ne pokrivajte, npr. s posebno ploščo, krpo ali zaščitno folijo.

Varnostna navodila in opozorila

- ▶ Če je kuhalna plošča vklopljena, če jo ponevedoma vklopite ali če so kuhalna polja še vroča, obstaja nevarnost, da se kovinski predmeti, ki jih odložite na kuhavno ploščo, segrejejo. Drugi materiali se lahko stopijo ali vnamejo. Mokre pokrovke se lahko prisesajo. Zato kuhavne plošče ne uporabljajte kot odlagalno površino. Kuhavno ploščo po uporabi vedno izklopite!
- ▶ Na vroči kuhavni plošči se lahko opečete. Pri vsakem delu z vročim aparatom si roke zaščitite s kuhinjskimi rokavicami ali krpami. Uporabite samo suhe rokavice ali krpe. Moko ali vlažno blago bolje prevaja toploto in lahko povzroči opekline zaradi pare.
- ▶ Če v bližini kuhavne plošče uporabljate električno napravo (npr. ročni mešalnik), pazite, da priključna vrvica ne pride v stik z vročo kuhavno ploščo, ker se lahko poškoduje njena izolacija.
- ▶ Sol, sladkor ali zrna peska, npr. od čiščenja zelenjave, lahko povzročijo raze, če pridejo pod dno posode. Pazite, da sta steklokeramična plošča in dno posode čista, preden namestite posodo.
- ▶ Predmeti (tudi lahki, npr. solnica), ki padejo z višine na kuhavno ploščo, lahko povzročijo razpoke ali prelome v steklokeramiki. Pazite, da na steklokeramično ploščo ne pade noben predmet.
- ▶ Vroči predmeti na senzorskih tipkah in prikazih lahko poškodujejo elektroniko, ki je nameščena pod njimi. Nikoli ne položite vroče posode na senzorske tipke in prikaze.
- ▶ Če na vročo kuhavno ploščo zaide sladkor, sladke jedi, plastika ali aluminijasta folija in se stopi, pride do poškodbe steklokeramične plošče, ko se ta ohladi. Takoj izključite ploščo in nemudoma temeljito odstranite te snovi s strgalom za steklo. Pri tem si zaščitite roke s kuhinjskimi rokavicami. Takoj ko se steklokeramična plošča ohladi, jo še enkrat očistite s strgalom.
- ▶ Če je posoda na vroči kuhavni plošči prazna, lahko pride do poškodbe steklokeramike. Ko kuhavna plošča deluje, je ne smete pustiti brez nadzora!

Varnostna navodila in opozorila

- ▶ Hrapavo dno posode razi steklokeramično površino. Uporabljajte samo posode in ponve z gladkim dnom.
- ▶ Ko želite posodo prestaviti, jo dvignite. Tako se boste izognili progam zaradi drgnjenja in razam.
- ▶ Ker je segrevanje izjemno hitro, lahko v določenih okoliščinah temperatura na dnu posode v zelo kratkem času doseže temperaturo samovžiga olj ali maščob. Ko kuhalna plošča deluje, je ne smete pustiti brez nadzora!
- ▶ Maščobe in olja segrevajte največ eno minuto in pri tem nikoli ne uporabite funkcije Booster.
- ▶ Samo za osebe s srčnim spodbujevalnikom: V neposredni bližini vklopljene kuhalne plošče je elektromagnetno polje. Vpliv na srčni spodbujevalnik sicer ni verjeten, vendar pa se v primeru dvoma posvetujte s proizvajalcem srčnega spodbujevalnika ali s svojim zdravnikom.
- ▶ Elektromagnetno polje vklopljene kuhalne plošče lahko ovira delovanje predmetov, ki se lahko namagnetijo. Zato v neposredni bližini vklopljene kuhalne plošče ne sme biti kreditnih kartic, pomnilniških medijev, žepnih računalnikov ipd.
- ▶ Kovinski predmeti, ki jih hranite v predalu pod kuhalno ploščo, se lahko ob daljši, intenzivni uporabi aparata segrejejo.
- ▶ Kuhalna plošča je opremljena s hladilnim ventilatorjem. Če je pod vgrajeno kuhalno ploščo predal, morate paziti, da je med vsebino predala in spodnjo stranjo aparata zadostna razdalja, da je zagotovljen ustrezen dovod hladnega zraka do kuhalne plošče.
- ▶ Če je pod vgrajeno kuhalno ploščo predal, v njem ne shranjujte koničastih ali drobnih predmetov, papirja, servietov ipd. Ti predmeti bi namreč lahko zašli ali se vsesali skozi prezračevalne reže v ohišje aparata in poškodovali hladilni ventilator ali ovirali hlajenje.
- ▶ Na enem kuhalnem polju, polju za pečenje ali kuhalnem območju Flex ne smete nikoli uporabiti dveh posod hkrati.

Varnostna navodila in opozorila

- ▶ Če je posoda le deloma na kuhalnem polju ali polju za pečenje, se lahko zgodi, da se ročaji zelo segrejejo. Posodo vedno postavite na sredino kuhalnega polja ali polja za pečenje.
- ▶ Kuhalno območje Flex uporabljajte izključno za oglate ali ovalne pekače.
- ▶ Če za posodo za kuhanje uporabite indukcijski adapter, se lahko poškodujejo ali celo uničijo indukcijski generatorji. Ne uporabljajte indukcijskih adapterjev.

Čiščenje in vzdrževanje

- ▶ Para iz parne čistilne naprave lahko zaide do delov pod napetostjo in povzroči kratki stik.
Za čiščenje kuhalne plošče nikoli ne uporabljajte parne čistilne naprave.
- ▶ Če je kuhalna plošča vgrajena nad vgradno ali podpultno pečico s pirolizo, je med postopkom pirolize ne uporabljajte, ker se lahko sproži zaščita pred pregretjem kuhalne plošče (glejte poglavje „Spoznavanje aparata“, odstavek „Varnostni izklop“).
- ▶ Miele vam nudi jamstvo za dobavo nadomestnih delov, potrebnih za delovanje, še do 15 let, najmanj pa 10 let po koncu serijske proizvodnje vaše kuhalne plošče.

Trajnostnost in varovanje okolja

Nasveti za varčevanje z energijo

- Po možnosti kuhajte samo v pokritih loncih ali ponvah. Tako boste preprečili, da bi toplota po nepotrebnem uhajala.
- Kuhajte z malo vode.
- Po začetnem kuhanju ali pečenju pravočasno zmanjšajte stopnjo moči.
- Uporabite ekonom lonec, da skrajšate čas priprave.

Odstranjevanje embalaže

Embalaža je namenjena lažjemu rokovanju in ščiti aparat pred poškodbami med transportom. Embalažni materiali so skrbno izbrani glede na ekološko sprejemljivost in tehnike odstranjevanja in jih je na splošno mogoče reciklirati.

Z vračanjem embalaže v obtok materialov poskrbite za prihranek surovin. Uporabite ustrezna zbirališča in možnosti oddaje za specifične materiale. Transportno embalažo lahko vrnete prodajalcu, pri katerem ste kupili aparat.

Odstranjevanje starega aparata

Električna in elektronska oprema pogosto vsebuje še uporabne materiale. Vsebuje tudi določene snovi, zmesi in sestavne dele, ki so potrebni za njeno delovanje in varnost. Vse navedeno pa lahko v navadnih gospodinjskih odpadkih ali ob nepravilnem ravnanju predstavlja nevarnost za zdravje ljudi in za okolje. Svojega starega aparata zato ne odvrzite med gospodinjske odpadke.



Namesto tega poskrbite za odvoz v uradne lokalne centre za zbiranje in prevzem električne in elektronske opreme, kjer bodo brezplačno poskrbeli za morebitno reciklažo, ali pa aparat odpeljite k svojemu trgovcu oziroma na podjetje Miele. Za izbris morebitnih osebnih podatkov, shranjenih v aparatu, ki ga boste odstranili, ste po zakonu odgovorni sami. Po zakonu ste dolžni iz aparata brez poškodb odstraniti stare baterije in akumulatorje ter lučke, ki niso fiksno zaprti in jih lahko odstranite nepoškodovane. Odnosite jih na ustrezna zbirna mesta, kjer jih lahko brezplačno oddate. Prosimo vas, da do odvoza starega aparata poskrbite za varnost otrok.

Kuhalna plošča

KM 7360 FR, KM 7360 FL

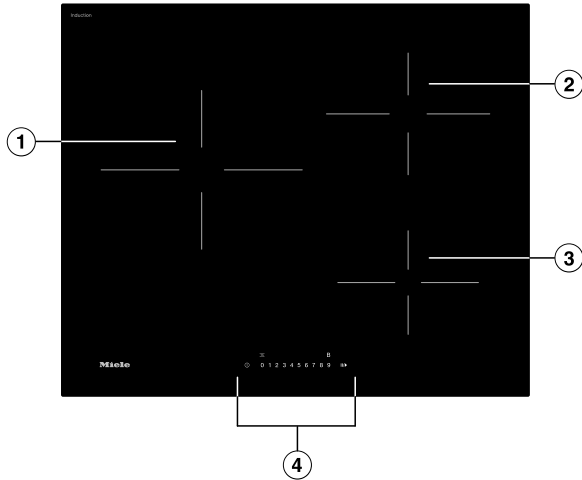

- ① Kuhalno polje s funkcijo Booster
- ② Kuhalno polje s funkcijo Booster
- ③ Kuhalno polje s funkcijo Booster
- ④ Elementi za upravljanje in prikaz

Spoznavanje aparata

KM 7361 FR, KM 7361 FL

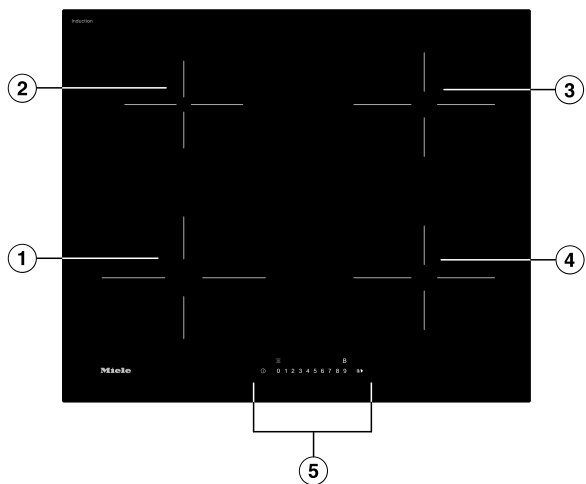

- ① Kuhalno polje s funkcijo Booster
- ② Kuhalno polje s funkcijo Booster
- ③ Kuhalno polje s funkcijo Booster
- ④ Kuhalno polje s funkcijo Booster
- ⑤ Elementi za upravljanje in prikaz

KM 7363 FR, KM 7363 FL

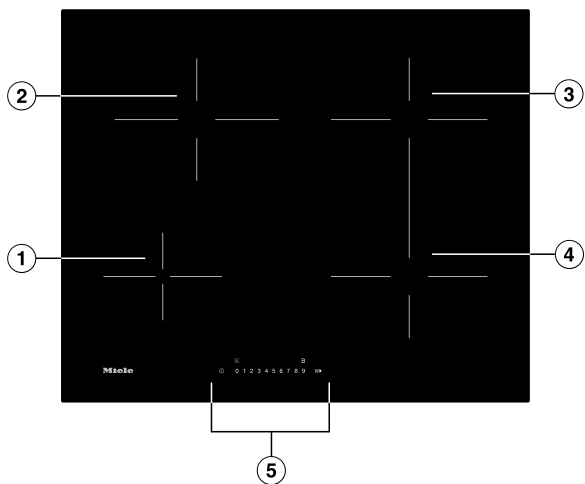

- ① Kuhalno polje s funkcijo Booster
- ② Kuhalno polje s funkcijo Booster
- ③ Kuhalno polje Flex s funkcijo Booster
Možnost združitve s kuhalnim poljem Flex ④ v kuhhalno območje Flex
- ④ Kuhalno polje Flex s funkcijo Booster
- ⑤ Elementi za upravljanje in prikaz

Spoznavanje aparata

KM 7373 FR, KM 7373 FL

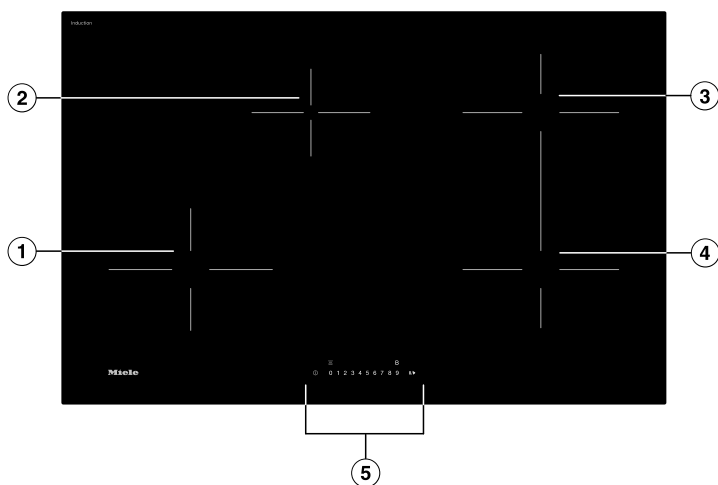

- ① Kuhalno polje s funkcijo Booster
- ② Kuhalno polje s funkcijo Booster
- ③ Kuhalno polje Flex s funkcijo Booster
Možnost združitve s kuhlalnim poljem Flex ④ v kuhlalno območje Flex
- ④ Kuhalno polje Flex s funkcijo Booster
- ⑤ Elementi za upravljanje in prikaz

Elementi za upravljanje in prikaz

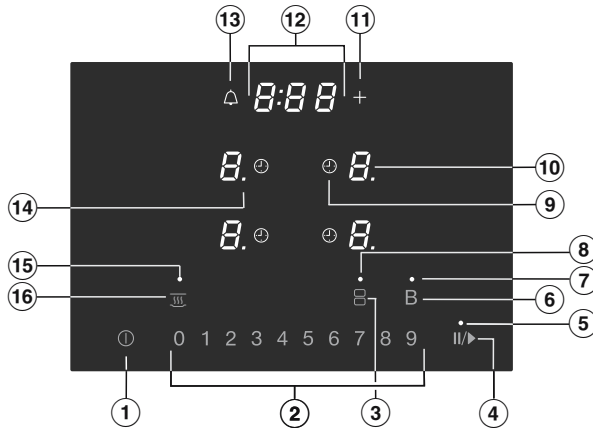

- ① Senzorska tipka za vklop/izklop kuhalne plošče
- ② Senzorske tipke v številčni lestvici
 - Za nastavitev stopnje moči
 - Za nastavitev časov
- ③ Senzorska tipka kuhalnih polj Flex (odvisno od modela)
Za ročno povezovanje/ločevanje kuhalnih polj Flex
- ④ Senzorska tipka Stop & Go
Za ustavitev/zagon postopka kuhanja, ki trenutno poteka
- ⑤ Prikaz funkcije Stop & Go
Funkcija Stop & Go je aktivirana.
- ⑥ Senzorska tipka Booster
- ⑦ Prikaz funkcije Booster
Funkcija Booster je aktivirana
- ⑧ Prikaz kuhalnega območja Flex (odvisno od modela)
- ⑨ Senzorska tipka za avtomatski izklop
Avtomatsko izklopi kuhalna polja

Spoznavanje aparata

- ⑩ Senzorska tipka za izbiro in prikaz kuhalnega polja
- | | |
|---------------|--|
| <i>0</i> | Kuhalno polje je pripravljeno za uporabo. |
| <i>1 do 9</i> | Stopnja moči |
| <i>≡</i> | Preostala toplota |
| <i>R</i> | Avtomatsko kuhanje |
| <i>∪</i> | Ni posode za kuhanje ali pa je posoda neprimerna |
| <i>„</i> | Booster |
| <i>h</i> | Ohranjanje toplote |
- ⑪ Senzorska tipka za vnos
- Za spremembo programiranja
 - Za prilagoditev časov
- ⑫ Prikaz timerja
- | | |
|---------------------|--|
| <i>0:00 do 9:59</i> | Čas |
| <i>LOC</i> | Zapora vklopa/fiksiranje nastavitvev je aktivirano |
| <i>dE</i> | Demonstracijski način je aktiviran |
- ⑬ Senzorska tipka nastavljivega zvočnega signala
- ⑭ Prikaz stopnje moči – razširjeno območje nastavitvev
- ⑮ Prikaz funkcije ohranjanja toplote
Funkcija ohranjanja toplote je aktivirana.
- ⑯ Senzorska tipka za ohranjanje toplote
Za aktivacijo/dezaktivacijo funkcije ohranjanja toplote

Podatki o kuhalnih poljih

KM 7360 FR, KM 7360 FL				
Kuhalno polje	Ø v cm ¹	Maks. moč v W pri 230 V ²		Povezano kuhalno polje ³
①	14–28	normalna Booster	2.300 3.000	–
②	11–22	normalna Booster	2.300 3.000	③
③	9–16	normalna Booster	1.350 1.850	②
		Skupaj	6.600	

¹ Uporabite lahko posodo za kuhanje s poljubnim premerom dna v navedenem območju.

² Navedena moč se lahko razlikuje glede na velikost in material posode.

³ Kuhalno polje je električno povezano s tem kuhalnim poljem, da se lahko poveča njegova moč, glejte poglavje „Spoznavanje aparata“, odstavek „Funkcija Powermanagement“.

Spoznavanje aparata

KM 7361 FR, KM 7361 FL				
Kuhalno polje	Ø v cm ¹	Maks. moč v W pri 230 V ²		Povezano kuhalno polje ³
①	11–22	normalna Booster	2.300 3.000	②
②	9–16	normalna Booster	1.350 1.850	①
③	10–19	normalna Booster	1.400 2.100	④
④	10–19	normalna Booster	1.400 2.100	③
		Skupaj	7.300	

¹ Uporabite lahko posodo za kuhanje s poljubnim premerom dna v navedenem območju.

² Navedena moč se lahko razlikuje glede na velikost in material posode.

³ Kuhalno polje je električno povezano s tem kuhalnim poljem, da se lahko poveča njegova moč, glejte poglavje „Spoznavanje aparata“, odstavek „Funkcija Powermanagement“.

Spoznavanje aparata

KM 7363 FR, KM 7363 FL					
Kuhalno polje	Velikost v cm ¹		Maks. moč v W pri 230 V ²	Povezano kuhhalno polje ³	
	∅				
①	9–16	–	normalna Booster	1.350 1.850	②
②	11–22	–	normalna Booster	2.300 3.000	①
③	11–21	11 x 11 – 21 x 21	normalna Booster	2.100 3.000	④
④	11–21	11 x 11 – 21 x 21	normalna Booster	2.100 3.000	③
③ + ④	–	11 x 25 – 21 x 42	normalna Booster	3.000 3.650	–
			Skupaj	7.300	

¹ Uporabite lahko posodo za kuhanje s poljubnim premerom/površino dna v navedenem območju.

² Navedena moč se lahko razlikuje glede na velikost in material posode.

³ Kuhhalno polje je električno povezano s tem kuhhalnim poljem, da se lahko poveča njegova moč, glejte poglavje „Spoznavanje aparata“, odstavek „Funkcija Powermanagement“.

Spoznavanje aparata

KM 7372 FR, KM 7372 FL, KM 7373 FR, KM 7373 FL					
Kuhalno polje	Velikost v cm ¹		Maks. moč v W pri 230 V ²	Povezano kuhhalno polje ³	
	∅				
①	11–22	–	normalna Booster	2.300 3.000	④
②	9–16	–	normalna Booster	1.350 1.850	③
③	11–21	11 x 11 – 21 x 21	normalna Booster	2.100 3.000	②
④	11–21	11 x 11 – 21 x 21	normalna Booster	2.100 3.000	①
③ + ④	–	11 x 25 – 21 x 42	normalna Booster	3.000 3.650	–
			Skupaj	7.300	

¹ Uporabite lahko posodo za kuhanje s poljubnim premerom/površino dna v navedenem območju.

² Navedena moč se lahko razlikuje glede na velikost in material posode.

³ Kuhhalno polje je električno povezano s tem kuhhalnim poljem, da se lahko poveča njegova moč, glejte poglavje „Spoznavanje aparata“, odstavek „Funkcija Powermanagement“.

Funkcija Powermanagement

Skupna moč

Kuhalna plošča ima maksimalno skupno moč, ki je iz varnostnih razlogov ni mogoče preseči.

Čim večja je skupna moč kuhalne plošče, tem več stopenj moči/funkcij lahko uporabite hkrati na vseh kuhalnih poljih.

Če nastavljene stopnje moči/funkcije zahtevajo več moči, kot je lahko na voljo skupne moči, kuhalna plošča porazdeli razpoložljivo moč na kuhalna polja.

Porazdelitev moči

Po dve kuhalni polji kuhalne plošče sta lahko povezani med seboj. S takšno povezavo lahko prenesete moč z enega kuhalnega polja (A) na drugega (B). S prenosom se zmanjša moč pri kuhalnem polju (A).

Primer: Aktivirana je funkcija Booster kuhalnega polja (B).

Kuhalno polje (B), ki zahteva moč, se določi z nazadnje izvedeno nastavitvijo na kuhalni plošči.

Kakšna je maksimalna skupna moč in katera kuhalna polja so povezana, je navedeno v poglavju „Spoznavanje aparata“, odstavek „Podatki o kuhalnih poljih“.

Maksimalno skupno moč lahko zmanjšate, glejte poglavje „Prilagajanje nastavitvev“.

Učinki porazdelitve moči

Če eno kuhalno polje oddaja moč drugemu, to lahko vpliva na kuhalno polje, ki oddaja moč:

- Stopnja moči se zmanjša.
- Avtomatsko kuhanje se dezaktivira. Kuhanje poteka naprej pri nastavljeni stopnji nadaljnjega kuhanja. Če moč ne zadostuje, se stopnja moči še zniža.
- Funkcija Booster se dezaktivira.
- Kuhalno polje se izklopi.

Ko kuhalno polje ne oddaja več svoje moči drugemu polju, lahko znova povečate stopnjo moči.

Nasvet: Če želite na enem izmed kuhalnih polj pripraviti veliko količino živila, preklopite druga kuhalna polja na nižje stopnje moči.

Spoznavanje aparata

Princip upravljanja

Izklopljena kuhalna plošča

Pri izklopljeni kuhalni plošči so vidni samo natisnjeni simboli senzorskih tipk in številčna lestvica. Ko kuhalno ploščo vklopite, zasvetijo dodatne senzorske tipke.

Upravljanje

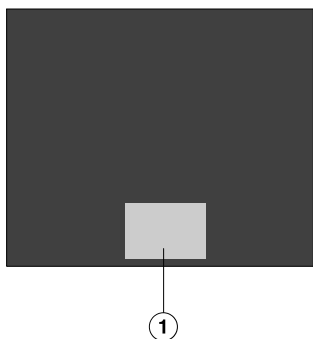

① Območje senzorskih tipk in prikazov

Steklokeramična kuhalna plošča je opremljena s senzorskimi tipkami, ki reagirajo na dotik prsta.

Vsako reakcijo senzorske tipke potrди zvočni signal.

Senzorsko tipko za vklop/izklop ① morate ob vklopu iz varnostnih razlogov zadržati nekoliko dlje kot druge tipke.

Izbira kuhalnega polja

Če želite izvesti nastavitve na kuhalnem polju, mora biti kuhalno polje izbrano. Za izbiro kuhalnega polja se dotaknete ustreznega prikaza kuhalnega polja. Ko se dotaknete prikaza kuhalnega polja, le-ta začne utripati.

Dokler prikaz kuhalnega polja utripa, je kuhalno polje izbrano in lahko zanj izvajate nastavitve.

Izjema: Če deluje samo eno kuhalno polje, lahko nastavitve izvedete brez izbire kuhalnega polja.

Povezava v omrežje

Vaša kuhalna plošča je opremljena z integriranim WLAN-modulom. Kuhalna plošča je lahko povezana z vašim domačim WLAN-omrežjem ali samo s kuhinjsko nabo Miele.

Miele@home

Potem ko aplikacijo Miele namestite na mobilno končno napravo, lahko izvajate naslednja dejanja:

- priklic informacij o stanju delovanja kuhalne plošče
- priklic opozoril o poteku programov kuhalne plošče
- vzpostavitev omrežja Miele@home z drugimi gospodinjskimi aparati Miele z možnostjo WLAN-povezave
- avtomatsko upravljanje povezane kuhinjske nape Miele z nastavitvami kuhalne plošče (Con@ctivity 3.0)

Neposredna povezava s kuhinjsko nabo

Potem ko vzpostavite neposredno povezavo s kuhinjsko nabo Miele, lahko izvajate naslednja dejanja:

- avtomatsko upravljanje povezane kuhinjske nape Miele z nastavitvami kuhalne plošče (Con@ctivity 3.0)

Spoznavanje aparata

Funkcije

Con@ctivity 3.0

Con@ctivity 3.0 je ime za neposredno komunikacijo med kuhalno ploščo in kuhinjsko napo Miele. Komunikacija se doseže s povezavo v omrežje.

Con@ctivity 3.0 omogoča avtomatsko krmiljenje nape glede na stanje delovanja vaše kuhalne plošče.

Podrobnejše informacije o tem najdete v navodilih za uporabo in montažo svoje kuhinjske nape.

Stalno prepoznavanje posode

Ko na kuhalno polje postavite posodo, se avtomatsko aktivira številčna lestvica kuhalnega polja.

Prepoznavanje prisotnosti in velikosti posode

Znotraj kuhalnega polja se prepozna posoda in njena velikost. Oddajanje energije se prilagodi velikosti posode.

Kuhalno območje Flex

Nekateri modeli kuhalnih plošč nimajo kuhalnega območja Flex.

Pri kuhalnem območju Flex sta združeni dve kuhalni polji Flex. Zato lahko uporabite večje posode za kuhanje.

Kuhalni polji Flex se avtomatsko vklopita skupaj kot kuhalno območje Flex, če nanju položite dovolj veliko posodo (glejte poglavje „Spoznavanje aparata“, odstavek „Podatki o kuhalnih poljih“). Kuhalni polji Flex lahko združite tudi ročno.

Booster

Funkcija Booster poveča moč, da se velike količine, npr. vode za kuhanje testenin, hitro segrejejo.

Stop & Go

Pri aktiviranju funkcije Stop & Go se stopnje moči vseh vklopljenih kuhalnih polj zmanjšajo na 1. Ob dezaktivaciji funkcije kuhalna polja spet delujejo z nazadnje nastavljeno stopnjo moči.

Nasvet: To funkcijo uporabite, če morate na hitro očistiti upravljalne elemente ali če obstaja nevarnost prekipenja.

Razširjene stopnje moči

Vključite lahko dodatne stopnje med stopnjami moči. S temi vmesnimi stopnjami lahko moč za segrevanje posode natančneje nastavite.

Avtomatsko kuhanje

Če je aktivirano avtomatsko kuhanje, se posoda najprej segreva z največjo močjo (začetno kuhanje), nato pa se polje preklopi na nastavljeno stopnjo moči (stopnja nadaljnega kuhanja).

Timer

Timer lahko uporabite za dve funkciji:

- za nastavitvev zvočnega signala
- za avtomatski izklop kuhalnega polja

Funkciji lahko uporabite istočasno.

Nastavljiv zvočni signal

Nastavite lahko opomnik za postopke, ki niso odvisni od kuhalne plošče.

Avtomatski izklop

Nastavite lahko čas, po katerem se kuhalno polje avtomatsko izklopi. Funkcijo lahko istočasno uporabljate za vsa kuhalna polja.

Zapora vklopa

Če je zapora vklopa aktivna, ne morete vklopiti kuhalne plošče.

Fiksiranje nastavitvev

Fiksiranje nastavitvev aktivirate pri vklopljeni kuhalni plošči. Če je fiksiranje nastavitvev aktivno, lahko na kuhalni plošči izvajate le omejene nastavitve.

Funkcija Recall

Če kuhalno ploščo med delovanjem pomotoma izklopite, lahko s to funkcijo znova priključete vse nastavitve. Kuhalno ploščo morate ponovno vklopiti v roku 10 sekund po izklopu.

Ohranjanje toplote

S to funkcijo lahko jedi takoj po pripravi ohranjate tople.

Čas ohranjanja toplote je lahko največ dve uri.

Programiranje

Nastavitve kuhalne plošče lahko prilagodite svojih potrebam.

Demonstracijski način

Ta funkcija omogoča zastopnikom, da predstavijo kuhalno ploščo brez segrevanja.

Prikaz preostale toplote

Če je kuhalno polje vroče, po njegovem izklopu sveti prikaz preostale toplote.

Črtice prikaza preostale toplote med ohlajanjem kuhalnega polja postopoma ugašajo. Zadnja črtica ugasne šele, ko se lahko kuhalnega polja brez nevarnosti dotaknete.

Spoznavanje aparata

Varnostni izklop

Senzorske tipke so prekrite

Kuhalna plošča se avtomatsko izklopi, če je ena ali več senzorskih tipk prekritih več kot 10 sekund, npr. zaradi stika s prstom, živila, ki je prekipelo, ali odloženega predmeta. V prikazu timerja se za nekaj sekund pojavi *F*. Če gre za senzorsko tipko ①, sveti *F* toliko časa, dokler ne odstranite predmeta ali umazanije.

Ko odstranite predmet ali umazanijo, *F* ugasne in kuhalna plošča je spet pripravljena za uporabo.

Trajanje delovanja je predolgo

Varnostni izklop se avtomatsko sproži, če eno izmed kuhalnih polj deluje nenavadno dolgo. Ta čas je odvisen od izbrane stopnje moči. Če je prekoračen, se kuhavno polje izklopi in pojavi se prikaz preostale toplote. Če kuhavno polje izklopite in vklopite, je ponovno pripravljeno za uporabo.

Varnostni izklop lahko prilagodite, tako da spremenite varnostno stopnjo (glejte poglavje „Prilagajanje nastavitvev“).

Stopnja moči*	Maksimalno trajanje delovanja [h:min]		
	Varnostna stopnja		
	0**	1	2
1	10:00	8:00	5:00
1.	10:00	7:00	4:00
2/2.	5:00	4:00	3:00
3/3.	5:00	3:30	2:00
4/4.	4:00	2:00	1:30
5/5.	4:00	1:30	1:00
6/6.	4:00	1:00	0:30
7/7.	4:00	0:42	0:24
8	4:00	0:30	0:20
8.	4:00	0:30	0:18
9	1:00	0:24	0:10

* Stopnje moči s pikami je mogoče nastaviti samo pri razširjenem območju nastavitvev (glejte poglavje „Območja nastavitvev“).

** Tovarniška nastavitvev

Zaščita pred pregretjem

Da preprečite škodo na kuhalni plošči zaradi visokih temperatur, zaščita pred pregretjem sproži enega izmed naslednjih ukrepov:

Ukrepi zaščite pred pregretjem

- Vklopljena funkcija Booster se prekine.
- Nastavljena stopnja moči se zniža.
- Kuhalno polje se izklopi. V prikazu timerja izmenično utripata *Err* in *044*.
- Vsa kuhalna polja se izklopijo.

Vzroki za sprožitev zaščite pred pregretjem

Zaščita pred pregretjem se lahko sproži v naslednjih situacijah:

- Posoda, ki se segreva na kuhalnem polju, je prazna.
- Maščobo ali olje segrevate pri visoki stopnji moči.
- Zračenje spodnje strani kuhalne plošče ni zadostno.
- Po izpadu električnega toka ste ponovno vklopili vroče kuhalno polje.

Prvi zagon

Odstranjevanje embalaže s kahalne plošče

- Napisno ploščico, ki je med priloženimi dokumenti, nalepite na za to predvideno mesto v poglavju „Servisna služba“.
- Če so na aparatu zaščitne folije in nalepke, jih odstranite.

Prvo čiščenje kahalne plošče

- Kuhalno ploščo pred prvo uporabo obrišite z vlažno krpo.
- Kuhalno ploščo obrišite do suhega.

Prva uporaba kahalne plošče

Kovinski sestavni deli aparata so zaščiteni z negovalnim sredstvom. Ko kahalno ploščo prvič vklopite, se zato razvije neprijeten vonj in lahko tudi para. V prvih urah delovanja se pojavi neprijeten vonj tudi zaradi segrevanja indukcijske tuljave. Ob vsaki naslednji uporabi aparata se ta pojav zmanjša in na koncu povsem izgine.

Neprijeten vonj in morebitni hlapi niso znak napačnega priklopa ali okvare aparata in niso škodljivi za zdravje.

Miele@home

Namestitev aplikacije Miele

Uporaba aplikacije Miele je odvisna od razpoložljivosti storitev Miele@home v vaši državi. Informacije o razpoložljivosti so objavljene na spletni strani www.miele.com.

Aplikacija Miele je brezplačno na voljo v trgovini Apple App Store® ali Google Play Store™.



- Aplikacijo Miele namestite na svojo končno napravo.

Nastavitev sistema Miele@home

WLAN-povezava si deli frekvenčno območje z drugimi napravami (npr. mikrovalovnimi pečicami, igrači z daljinskim upravljanjem). Zato lahko pride do začasnih ali stalnih motenj povezave. Stalne razpoložljivosti ponujenih funkcij zato ni mogoče zagotoviti.

V stanju pripravljenosti ob omrežni povezavi kuhalna plošča potrebuje maks. 2 W.

Na voljo imate več možnosti, da kuhalno ploščo povežete v WLAN-omrežje.

Prvi zagon

Povezava prek aplikacije Miele

- Na voljo je domače WLAN-omrežje.
- Na mestu postavitve kuhalne plošče je na voljo dovolj močan signal vašega WLAN-omrežja.
- Med kuhalno ploščo in napo Miele ni neposredne WLAN-povezave (Con@ctivity 3.0).
- Na vaši končni napravi je nameščena aplikacija Miele.

- Zaženite aplikacijo Miele.
- Vključite kuhalno ploščo.
- Hkrati se dotaknite senzorskih tipk 0 in 5 ter ju zadržite šest sekund.

V prikazu timerja se odštevajo sekunde. Po preteku časa je v prikazu timerja za 10 sekund prikazana koda `∞:07`.

Zdaj imate 10 minut časa, da konfigurirate omrežje WLAN.

- Sledite vodenju uporabnika v aplikaciji.

Uporabljajte lahko vse funkcije Miele@home.

Povezava prek WPS

- Na voljo je domače WLAN-omrežje.
- Na mestu postavitve kuhalne plošče je na voljo dovolj močan signal vašega WLAN-omrežja.
- Med kuhalno ploščo in napo Miele ni neposredne WLAN-povezave (Con@ctivity 3.0).
- Imate usmerjevalnik z možnostjo WPS (WiFi Protected Setup).

- Hkrati se dotaknite senzorskih tipk 0 in 6 ter ju zadržite šest sekund.

V prikazu timerja se odštevajo sekunde. Po preteku časa se med vzpostavljanjem povezave v prikazu timerja pojavi zaporedno utripanje svetlobe (največ 120 sekund).

Prijava WPS je aktivna med temi 120 sekundami.

- Aktivirajte funkcijo WPS na usmerjevalniku WLAN.

Če je bila povezava uspešna, se v prikazu timerja izpiše koda `℄:02`. Če povezave ni bilo mogoče vzpostaviti, se v prikazu timerja izpiše koda `℄:01`. Morda niste dovolj hitro aktivirali WPS na svojem usmerjevalniku. Ponovno izvedite zgoraj opisane korake.

- Namestite aplikacijo Miele.
- Sledite vodenju uporabnika v aplikaciji.

Uporabljate lahko vse funkcije Miele@home.

Nasvet: Če vaš usmerjevalnik WLAN ne omogoča povezave prek sistema WPS, uporabite povezavo prek aplikacije Miele.

Prvi zagon

Prekinitev postopka

- Dotaknite se poljubne senzorske tipke.

Povrnitev nastavitve na prvotne vrednosti

Če kuhhalno ploščo odstranite, prodate ali če zaženete rabljeno kuhhalno ploščo, ponastavite njene nastavitve. Samo tako boste zagotovili, da bodo vsi osebni podatki odstranjeni in da prejšnji lastnik ne bo mogel več dostopati do kuhhalne plošče.

Pri zamenjavi usmerjevalnika ponastavitev ni potrebna.

- Vklomite kuhhalno ploščo.
- Hkrati se dotaknite senzorskih tipk 0 in 9 ter ju zadržite šest sekund.

V prikazu timerja se odštevajo sekunde.

Po preteku časa je v prikazu timerja za 10 sekund prikazana koda **ℓ:00**.

Namestitev neposredne povezave s kuhinjsko napo

V stanju pripravljenosti ob omrežni povezavi kuhalna plošča potrebuje maks. 2 W.

Razpoložljivost povezave WLAN

WLAN-povezava si deli frekvenčno območje z drugimi napravami (npr. mikrovalovnimi pečicami, igračami z daljinskim upravljanjem). Zato lahko pride do začasnih ali stalnih motenj povezave. Stalne razpoložljivosti ponujenih funkcij zato ni mogoče zagotoviti.

Namestitev neposredne povezave s kuhinjsko napo

Potrebne informacije za povezavo kuhinjske nape najdete v pripadajočih navodilih za uporabo in montažo.

- Kuhinjska napa Miele s funkcijo Con@ctivity 3.0
- Kuhalna plošča ni povezana z vašim domačim omrežjem (Miele@home)

- Vključite kuhalno ploščo.
- Hkrati se dotaknite senzorskih tipk 0 in 7 ter ju zadržite šest sekund.

V prikazu timerja se odštevajo sekunde. Po preteku časa se med vzpostavljanjem povezave v prikazu timerja pojavi zaporedno utripanje svetlobe. Če je bila povezava uspešna, se v prikazu timerja izpiše koda $\text{C:}02$. Če povezave ni bilo mogoče vzpostaviti, se v prikazu timerja izpiše koda $\text{C:}01$. Ponovno izvedite zgoraj opisane korake.

Po uspešni povezavi na napi neprekinjeno svetita prikaza 2 in 3.

- Pritisnite tipko za delovanje po končanem kuhanju $\text{5} \text{ } \text{15}$, da zapustite način za povezavo na napi.

Funkcija Con@ctivity 3.0 je zdaj aktivirana.

Prvi zagon

Prekinitev postopka

- Dotaknite se poljubne senzorske tipke.

Povrnitev nastavitve na prvotne vrednosti

Če kuhhalno ploščo odstranite, prodate ali če zaženete rabljeno kuhhalno ploščo, ponastavite njene nastavitve. Samo tako boste zagotovili, da bodo vsi osebni podatki odstranjeni in da prejšnji lastnik ne bo mogel več dostopati do kuhhalne plošče.

Pri zamenjavi usmerjevalnika ponastavitev ni potrebna.

- Vklomite kuhhalno ploščo.
- Hkrati se dotaknite senzorskih tipk 0 in 9 ter ju zadržite šest sekund.

V prikazu timerja se odštevajo sekunde.

Po preteku časa je v prikazu timerja za 10 sekund prikazana koda **ℓ:00**.

Varnostna navodila za uporabo

 Nevarnost požara zaradi pregrevanja živil.

Živila, ki jih med toplotno obdelavo ne nadzorujete, se lahko pregrejejo in vnamejo.

Ko kuhalna plošča deluje, je ne smete pustiti brez nadzora.

 Nevarnost opeklin zaradi vročih kuhalnih polj.

Ko je postopek kuhanja končan, so kuhalna polja vroča.

Dokler svetiljo prikazi preostale toplote, se ne dotikajte kuhalnih polj.

 Nevarnost opeklin zaradi vročih predmetov.

Če je kuhalna plošča vklopljena, če jo ponevedoma vklopite ali če so kuhalna polja še vroča, obstaja nevarnost, da se kovinski predmeti, ki jih odložite na kuhalno ploščo, segrejejo.

Kuhalne plošče ne uporabljajte kot odlagalno površino.

Kuhalno ploščo po uporabi izklopite s senzorsko tipko .

 Vroča posoda na senzorskih tipkah in prikazih lahko poškoduje elektroniko, ki je pod njimi.

Senzorske tipke se ne odzivajo.

Pride do nenamerne preklapljanja.

Kuhalna plošča se samodejno izklopi (glejte poglavje „Spoznavanje aparata“, odstavek „Varnostni izklop“).

Na senzorske tipke in prikaze tudi ne polagajte vroče posode.

Uporaba

Vklop kuhalne plošče

- Dotaknite se senzorske tipke ①.

Zasvetijo še druge senzorske tipke.

Če v nekaj sekundah ne izvedete nobenega vnosa, se kuhalna plošča iz varnostnih razlogov ponovno izklopi.

Izklop kuhalne plošče/ kuhalnega polja

Izklop kuhalne plošče

- Za izklop kuhalne plošče in s tem vseh kuhalnih polj se dotaknite senzorske tipke ①.

Izklop kuhalnega polja

- Za izklop kuhalnega polja se dotaknite ustreznega prikaza kuhalnega polja.

Prikaz kuhalnega polja začne utripati.

- Na številčni lestvici se dotaknite senzorske tipke 0.

Namestitev posode za kuhanje

Dodelitev velikosti posod za kuhanje in njihovega položaja je opisana pri podatkih o kuhalnih poljih vašega modela kuhalne plošče (glejte poglavje „Spoznavanje aparata“, odstavek „Podatki o kuhalnih poljih“).

- Posodo namestite, kot je prikazano v nadaljevanju:

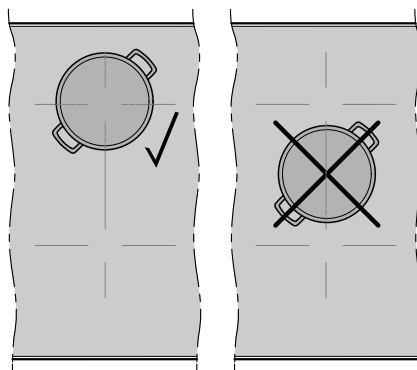

Kuhalno polje Flex

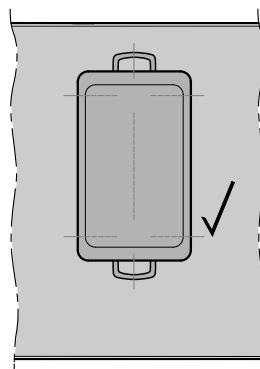

Kuhalno območje Flex (odvisno od modela)

Stopnja moči

Nastavitev stopnje moči

Tovarniško je aktivirano stalno prepoznavanje posode (glejte poglavje „Prilagajanje nastavitev“). Če je kuhalna plošča vklopljena in na eno od kuhalnih polj postavite posodo, začne prikaz kuhalnega polja utripati.

- Postavite posodo na zeleno kuhalno polje.

Prikaz kuhalnega polja začne utripati.

- Dotaknite se senzorske tipke zelene stopnje moči na številčni lestvici.

Nastavljena stopnja moči v prikazu kuhalnega polja nekaj sekund utripa, nato pa neprekinjeno sveti.

Nastavitev stopnje moči – razširjeno območje nastavitvev

Nastavljeno je razširjeno območje nastavitvev za stopnje moči (glejte poglavje „Prilagajanje nastavitev“).

- Dotaknite se številčne lestvice med senzorskima tipkama.

Nastavljena stopnja moči nekaj sekund utripa, nato pa neprekinjeno sveti. Vmesne stopnje so prikazane tako, da poleg številke sveti pika.

Sprememba stopnje moči

- Dotaknite se ustreznega prikaza kuhalnega polja.

Prikaz kuhalnega polja začne utripati.

- Dotaknite se senzorske tipke zelene stopnje moči na številčni lestvici.

Ročna združitev/ločitev kuhalnih polj Flex

- Če želite ročno združiti ali ločiti kuhalna polja Flex, se dotaknite senzorske tipke .

Booster

Aktiviranje funkcije Booster

Kadar je aktivirana funkcija Booster, se lahko nastavitev povezanega kuhalnega polja spremeni, glejte poglavje „Spoznavanje aparata“, odstavek „Funkcija Powermanagement“.

Funkcijo Booster lahko istočasno uporabljate na največ dveh kuhalnih poljih.

Funkcija Booster je aktivna največ pet minut.

- Postavite posodo na zeleno kuhalno polje.
- Po potrebi nastavite stopnjo moči.
- Dotaknite se senzorske tipke **B**.

V prikazu kuhalnega polja se pojavi „“.

Dezaktiviranje funkcije Booster

- Dotaknite se senzorske tipke **B**.

ali

- Nastavite drugo stopnjo moči.

Če dezaktivirate funkcijo Booster ali ko se čas funkcije Booster konča in

- pred aktivacijo funkcije Booster niste nastavili nobene stopnje moči, se kuhalno polje avtomatsko preklopi na stopnjo moči 9.
- ste pred aktivacijo funkcije Booster nastavili stopnjo moči, se kuhalno polje preklopi na predhodno izbrano stopnjo moči.

Aktiviranje/dezaktiviranje funkcije Stop & Go

Stopenj moči kuhalnih polj in nastavitev timerja ne morete spreminjati, kuhalno ploščo lahko samo izklopite. Nastavljiv zvočni signal, časi izklopa, časi funkcije Booster in časi začetnega kuhanja pri avtomatskem kuhanju tečejo naprej.

Če v roku ene ure funkcije ne dezaktivirate, se kuhalna plošča izklopi.

- Dotaknite se senzorske tipke **II/▶**.

Avtomatsko kuhanje

Čas začetnega kuhanja je odvisen od nastavljenih stopnje nadaljnega kuhanja:

Stopnja nadaljnega kuhanja*	Čas začetnega kuhanja [min:s]
1	pribl. 0:15
1.	pribl. 0:15
2	pribl. 0:15
2.	pribl. 0:15
3	pribl. 0:25
3.	pribl. 0:25
4	pribl. 0:50
4.	pribl. 0:50
5	pribl. 2:00
5.	pribl. 5:50
6	pribl. 5:50
6.	pribl. 2:50
7	pribl. 2:50
7.	pribl. 2:50
8	pribl. 2:50
8.	pribl. 2:50
9	–

* Stopnje nadaljnega kuhanja s piko je mogoče nastaviti samo pri razširjenem območju stopenj moči (glejte poglavje „Programiranje“).

Aktiviranje avtomatskega kuhanja

- Na kratko se dotaknite prikaza zelenega kahalnega polja.
- Dotaknite se senzorske tipke zelene stopnje nadaljnega kuhanja in jo zadržite, dokler se ne oglasi zvočni signal in zasveti kontrolna lučka *H*.

Med začetnim kuhanjem (glejte tabelo) v prikazu kahalnega polja izmenično utripata *H* in nastavljena stopnja moči.

Dezaktiviranje avtomatskega kuhanja

- Na kratko se dotaknite prikaza zelenega kahalnega polja.
- Dotaknite se nastavljenih stopnje nadaljnega kuhanja in jo zadržite, dokler *H* ne ugasne.

ali

- Nastavite drugo stopnjo moči.

Uporaba

Timer

Nastavitev časov timerja

Nastavite lahko čas od 1 minute (0:01) do 9 ur 59 minut (9:59).

Čase do 59 minut vnašate v minutah (0:59), čase od 60 minut naprej pa v urah in minutah.

Čase vnašate s številčno lestvico in jih lahko spreminjate s senzorsko tipko +.

- Čase vnašate v naslednjem vrstnem redu: ure, minute (desetice), minute (enice).

Primer:

59 minut = 0:59,

vnos: 5-9

80 minut = 1:20,

vnos: 1-2-0

Po vnosu prve številke prikaz timerja neprekinjeno sveti, po vnosu druge številke preskoči prva številka v levo, po vnosu tretje številke pa skočita prva in druga v levo.

Nastavitev zvočnega signala

- Dotaknite se senzorske tipke \triangle .

Prikaz timerja utripa.

- Nastavite zeleni čas.

Ko se dotaknete senzorske tipke \triangle ali počakate 10 sekund, se nastavljen zvočni signal zažene.

Sprememba nastavitve zvočnega signala

- Dotaknite se senzorske tipke \triangle .

Prikaz timerja utripa.

- Nastavite zeleni čas.

Brisanje nastavitve

- Dotaknite se senzorske tipke \triangle .

- Na številčni lestvici se dotaknite 0.

Nastavitev časa izklopa

Ko je doseženo maksimalno trajanje delovanja, se kuhalno polje izklopi. To se zgodi neodvisno od nastavljenega časa izklopa (glejte poglavje „Spoznavanje aparata“, odstavek „Varnostni izklop“).

Za zeleno kuhalno polje je nastavljena stopnja moči.

- Dotaknite se senzorske tipke  poleg ustreznega prikaza kuhalnega polja.

Prikaz timerja in senzorska tipka  utripata.

- Nastavite zeleni čas.

Ko se dotaknete senzorske tipke  ali počakate 10 sekund, se čas izklopa zažene.

Čas izklopa kuhalnega polja teče in senzorska tipka  neprekinjeno sveti.

Sprememba časa izklopa

- Dotaknite se senzorske tipke  zelenega kuhalnega polja.

Prikaz timerja utripa.

- Nastavite zeleni čas.

Brisanje časa izklopa

- Dotaknite se senzorske tipke  zelenega kuhalnega polja in jo zadržite, dokler se v prikazu timerja ne pojavi 0:00.

ali



- Dotaknite se senzorske tipke  zelenega kuhalnega polja.

Prikaz timerja utripa.

- Na številčni lestvici se dotaknite senzorske tipke .

Nastavitev več časov izklopa



- Če želite nastaviti čas izklopa še za katero drugo kuhalno polje, ravnajte, kot je opisano v poglavju „Uporaba“, odstavek „Nastavitev časa izklopa“.



Če nastavite več časov izklopa, je prikazan najkrajši preostali čas in utripa ustreznna senzorska tipka . Druge senzorske tipke  neprekinjeno svetijo.

Prikaz časov izklopa

- Če želite prikazati preostale čase, ki tečejo v ozadju, se dotaknite senzorske tipke  zelenega kuhalnega polja.

Istočasna uporaba funkcij timerja

Če uporabite obe funkciji istočasno, je vedno prikazan najkrajši čas. Senzorska tipka  (nastavljiv zvočni signal) ali senzorska tipka  (avtomatski izklop) kuhalnega polja z najkrajšim časom počasi utripa.

- Če želite prikazati preostale čase, ki tečejo v ozadju, se dotaknite senzorske tipke  ali  zelenega kuhalnega polja.

Zapora vklopa

Aktiviranje zapore vklopa

Vse senzorske tipke so zaklenjene. Morebitna nastavitve za nastavljen zvočni signal se odšteva naprej.

- Za šest sekund se dotaknite senzorske tipke ①.

V prikazu timerja se odštevajo sekunde. Po preteku časa se v prikazu timerja pojavi *LDC*. Zapora vklopa je aktivirana.

Če je aktivirana zapora vklopa in se dotaknete nedovoljene senzorske tipke, se v prikazu timerja za nekaj sekund pojavi *LDC* in zazveni zvočni signal.

To nastavitve lahko prilagodite, tako da se zapora vklopa avtomatsko aktivira pet minut po izklopu kuhalne plošče (glejte poglavje „Prilagajanje nastavitve“).

Dezaktiviranje zapore vklopa

- Za šest sekund se dotaknite senzorske tipke ①.

V prikazu timerja se na kratko pojavi *LDC*, nato se začnejo odštevati sekunde. Po preteku časa je zapora vklopa dezaktivirana.

Fiksiranje nastavitve

Aktiviranje fiksiranja nastavitve

Če je aktivirano fiksiranje nastavitve:

- lahko kuhalna polja in kuhalno ploščo le izklopite.
- lahko spremenite nastavljeni zvočni signal.

- Hkrati se dotaknite senzorskih tipk + in II/▶ ter ju zadržite šest sekund.

V prikazu timerja se odštevajo sekunde. Po preteku časa se v prikazu timerja pojavi *LDC*. Fiksiranje nastavitve je aktivirano.

Če je aktivirano fiksiranje nastavitve in se dotaknete nedovoljene senzorske tipke, se v prikazu timerja za nekaj sekund pojavi *LDC* in zazveni zvočni signal.

Dezaktiviranje fiksiranja nastavitve

- Hkrati se dotaknite senzorskih tipk + in II/▶ ter ju zadržite šest sekund.

V prikazu timerja se na kratko pojavi *LDC*, nato se začnejo odštevati sekunde. Po preteku časa je fiksiranje nastavitve dezaktivirano.

Aktiviranje funkcije Recall

- Ponovno vklopite kuhalno ploščo.
- Takoj po vklopu se dotaknite ene izmed utripajočih senzorskih tipk kuhalnih polj.

Aktiviranje/dezaktiviranje ohranjanja toplote

S funkcijo ohranjanja toplote ne morete ponovno pogrevati jedi, ki so se že ohladile.

- Dotaknite se prikaza zelenega kuhalnega polja.

Prikaz kuhalnega polja začne utripati.

- Dotaknite se senzorske tipke III.

Nasveti za ohranjanje toplote

- Jedi hranite tople izključno v posodi za kuhanje (lonec/ponev). Posodo pokrijte s primerno pokrovko.
- Čvrste ali gosto tekoče jedi (pire krompir, enolončnice) občasno premešajte.
- Izguba hranilnih snovi se začne med pripravo živil in se nadaljuje med ohranjanjem toplote. Kolikor dlje ohranjate živilo toplo, toliko večje so izgube hranil. Čas ohranjanja toplote živil naj bo zato čim krajši.

Podatki o kuhalni plošči

Prikaz identifikacijske oznake modela/serijske številke

Na kuhalni plošči ni nobene posode za kuhanje.

- Vklopite kuhalno ploščo.
- Na številčni lestvici se hkrati dotaknite senzorskih tipk 0 in 4 ter ju zadržite šest sekund.

V prikazu timerja se ena za drugo izpišeta številki, ločeni s črtico.

Primer: *12 34* (identifikacijska oznaka modela KM 1234) – *1 23 45 67 89* (serijska številka)

Prikaz verzije programske opreme

Na kuhalni plošči ni nobene posode za kuhanje.

- Vklopite kuhalno ploščo.
- Na številčni lestvici se hkrati dotaknite senzorskih tipk 0 in 3 ter ju zadržite šest sekund.

V prikazu timerja se izpišejo tri številke:

Primer: *1.23* = verzija programske opreme 123.

Uporaba

Aktiviranje/dezaktiviranje demonstracijskega načina

- Vklonite kuhalno ploščo.
- Na številčni lestvici se hkrati dotaknite senzorskih tipk 0 in 2 ter ju zadržite šest sekund.

V prikazu timerja nekaj sekund izmenično utripata:

- dE in ON (demonstracijski način aktiviran)
- ali
- dE in OFF (demonstracijski način dezaktiviran)

Območja nastavitvev

Kuhalna plošča je tovarniško programirana na devet stopenj moči. Če želite natančneje določene nastavitve, lahko ta obseg razširite na 17 stopenj moči (glejte poglavje „Prilagajanje nastavitvev“).

	Območje nastavitvev	
	tovarniško (9 stopenj)	razširjeno (17 stopenj)
Topljenje masla Topljenje čokolade Razpustitev želatine	1–2	1–2.
Pogrevanje majhnih količin tekočine Ohranjanje toplote jedi, ki se rade primejo Nabrekanje riža, kuhanje mlečnih jedi Odtajevanje zamrznjene zelenjave v kosu	2–4	2–3.
Pogrevanje tekočih ali poltrdnih jedi Dušenje sadja Nadaljnje kuhanje krompirja (posoda s pokrovko)	4–6	3.–5.
Priprava omlet in nezapečenih jajc na oko Nežno pečenje mesnih polpet Dušenje zelenjave in rib Nabrekanje testenin in stročnic Odtajevanje in pogrevanje zamrznjenih jedi Stepanje omak in krem, npr. vinske pene ali holandske omake Palačinke	5–7	4.–7.
Nežno pečenje (brez pregrevanja maščobe) rib, zrezkov, klobas, jajc na oko	6–8	6–7.
Peka krompirjevih kroketov, blinov ipd.	7–8	7–8.
Cvrenje, npr. pomfrita	9	8.–9
Kuhanje velike količine vode Začetno kuhanje Začetno pečenje velikih količin mesa	9–Booster	8.–Booster

Navedeni podatki so zgolj orientacijske vrednosti. Moč indukcijske tuljave se lahko razlikuje glede na velikost in material dna posode. Zato je možno, da pri vaši posodi stopnje moči rahlo odstopajo. Optimalne nastavitve za svojo posodo boste določili s praktično uporabo. Pri novi posodi, katere lastnosti še ne poznate, nastavite prvo nižjo stopnjo moči od navedene.

Način delovanja indukcijskih kuhalnih plošč

Pod vsakim kuhalnim poljem je nameščena indukcijska tuljava. Ta tuljava ustvarja magnetno polje, ki deluje neposredno na dno posode in ga segreva. Kuhalno polje se segreje samo posredno s toploto, ki jo oddaja dno posode.

Indukcija deluje samo pri posodi z dnom, ki se lahko namagnetni (glejte poglavje „Dobro je vedeti“, odstavek „Posoda za kuhanje“). Avtomatsko se prilagodi velikosti nameščene posode.

Zvoki med delovanjem

Med delovanjem indukcijskih kuhalnih polj lahko v posodi, odvisno od materiala in obdelave njenega dna, nastajajo naslednji zvoki:

šumenje pri višji stopnji moči; zvok oslabi ali izgine, ko stopnjo moči zmanjšate,

prasketanje pri uporabi posode, katere dno je izdelano iz različnih materialov (npr. „sendvič“ dno),

piskanje, če istočasno delujeta medsebojno povezani kuhalni polji (glejte poglavje „Uporaba“, odstavek „Funkcija Booster“) in sta pri tem na njiju posodi, katerih dno je izdelano iz različnih materialov (npr. „sendvič“ dno),

klikanje pri elektronskem preklapljanju, zlasti pri nižjih stopnjah moči,

brenčanje, ko se vklopi ventilator; delovanje ventilatorja ščiti elektroniko, kadar kuhalno ploščo intenzivno uporabljate. Hladilni ventilator lahko deluje tudi po izklopu kuhalne plošče.

Posoda za kuhanje

Primerna je posoda za kuhanje iz

- plemenitega jekla z dnom, ki se lahko namagnetni
- emajliranega jekla
- litega železa

Lastnosti dna posode lahko vplivajo na enakomernost rezultata priprave (npr. pri porjavenju palačink). Dno posode mora enakomerno porazdeliti toploto.

Primerna je posoda za kuhanje z večslojnim dnom (tako imenovanim sendvič dnom).

Neprimerna je posoda za kuhanje iz

- plemenitega jekla z dnom, ki se ne more namagnetiti
- aluminija ali bakra
- stekla, keramike ali lončevine

Preizkus posode za kuhanje

Če niste prepričani, ali je posoda primerna za indukcijo, približajte dnu posode magnet. Če se magnet prime dna, je posoda načeloma primerna.

Dobro je vedeti

Nasveti glede posode za kuhanje

- Posodo za kuhanje položite na ustrezno kahalno polje/območje čim bolj na sredino.
- Za optimalno uporabo kahalnega polja izberite posodo z ustreznim premerom dna (glejte poglavje „Spoznavanje aparata“, odstavek „Podatki o kahalnih poljih“). Če je posoda premajhna, je kahalno polje ne zazna.
- Uporabljajte samo posode in ponve z gladkim dnom. Hrapavo dno posode razi steklokeramično površino.
- Ko želite posodo prestaviti, jo dvignite. Tako se boste izognili progam zaradi drgnjenja in razam. Raze, ki nastanejo pri premikanju posode po površini, ne vplivajo na delovanje kahalne plošče. Takšne raze so normalni sledovi uporabe in ne predstavljajo podlage za reklamacijo.

- Pri nakupu ponev in loncev upoštevajte, da je pogosto naveden maksimalni ali zgornji premer posode. Pomemben pa je premer dna, ki je praviloma manjši.



- Po možnosti uporabljajte predvsem ponve s pokončnim robom. Pri ponvah s poševnim robom indukcija deluje tudi v območju roba ponve. Zato lahko pride do spremembe barve roba ali do luščenja prevleke.

Priklic programiranja

Kuhalna plošča je izklopljena.

- Hkrati se dotaknite senzorskih tipk ① in II/▶ ter ju zadržite, dokler se ne pojavita senzorska tipka + in v prikazu timerja *PC*.

Čez nekaj sekund v prikazu timerja izmenično utripata *P:01* (program 01) in *C:01* (koda).

Nastavitev programa

- Medtem ko je prikazan program (npr. *P:01*), se tolikokrat dotaknite senzorske tipke +, dokler se v prikazu ne pojavi želena številka programa.

Nastavitev kode

- Medtem ko je prikazana koda (npr. *C:01*), se tolikokrat dotaknite senzorske tipke +, dokler se v prikazu ne pojavi želena številka kode.

Shranjevanje nastavitev

- Medtem ko je prikazan program (npr. *P:01*), se dotaknite senzorske tipke ① in jo zadržite, dokler prikazi ne ugasnejo.

Če ne želite shraniti nastavitev

- Dotaknite se senzorske tipke II/▶ in jo zadržite, dokler prikazi ne ugasnejo.

Prilagajanje nastavitev

Program ¹		Koda ²	Nastavitve
1	Demonstracijski način	0	Demonstracijski način izklopljen
		1	Demonstracijski način vklopljen ³
2	Funkcija Powermanagement ⁴	0	Izklop
		1	3680 W
		2	3000 W
		3	2000 W
		4	1000 W
3	Tovarniška nastavitve	0	Tovarniške nastavitve se ne ponastavijo
		1	Povrnitev tovarniških nastavitev
4	Območje nastavitev stopenj moči	0	Devet stopenj moči + Booster
		1	17 stopenj moči + Booster ⁵
6	Potrditveni ton ob dotiku senzorske tipke	0	Izklop ⁶
		1	Tih
		2	Srednji
		3	Glasen
7	Zvočni signal timerja	0	Izklop
		1	Tih
		2	Srednji
		3	Glasen
		4	Maksimalno glasen
8	Zapora vklopa	0	Samo ročno aktiviranje zapore vklopa
		1	Avtomatsko aktiviranje zapore vklopa
9	Maksimalno trajanje delovanja	0	Varnostna stopnja 0
		1	Varnostna stopnja 1
		2	Varnostna stopnja 2

Prilagajanje nastavitev

Program ¹		Koda ²	Nastavitve
10	Prijava WLAN	0	Ni aktivna/dezaktivirana
		1	Aktivna brez konfiguracije
		2	Aktivna in konfigurirana (izbira ni mogoča, kaže, ali je bila povezava uspešna)
		3	Povezava prek tipke WPS mogoča
		4	Ponastavitev WLAN na prvotne vrednosti (C:00)
		5	Neposredna WLAN-povezava kuhalne plošče in kuhinjske nape brez aplikacije Miele (Con@ctivity 3.0)
12	Hitrost odziva senzorskih tipk	0	Počasen
		1	Normalen
		2	Hiter
15	Stalno prepoznavanje posode	0	Stalno prepoznavanje posode izklopljeno
		1	Stalno prepoznavanje posode vklopljeno

¹ Programi, ki niso navedeni, niso zasedeni.

² Tovarniško nastavljena koda je označena z odebeljenim tiskom.

³ Po vklopu kuhalne plošče se v prikazu timerja za nekaj sekund pojavi *dE*.

⁴ Skupna moč kuhalne plošče je lahko zmanjšana, da se prilagodi zahtevam lokalnega ponudnika za oskrbo z električno energijo.

⁵ V besedilu in tabelah so razširjene stopnje moči zaradi lažjega razumevanja označene s piko za številko.

⁶ Potrditveni ton senzorske tipke za vklop/izklop se ne izklopi.

Čiščenje in vzdrževanje

Varnostna navodila za čiščenje in vzdrževanje

 Nevarnost opeklin zaradi vročih površin.

Po končanem kuhanju so lahko vsi deli kuhalne plošče vroči.

Izklopite kuhavno ploščo.

Kuhavno ploščo očistite šele, ko se ohladi.

Če uporabite neprimerno čistilno sredstvo ali če se ostanki primerne čistilnega sredstva na kuhalni plošči segrejejo, se lahko vse površine zabarvajo ali spremenijo. Površine so občutljive za razenje.

Preden kuhavno ploščo očistite, počakajte, da se površine ohladijo.

Ostanke čistilnih sredstev takoj odstranite.

Ne uporabljajte abrazivnih čistilnih sredstev ali sredstev za drgnjenje.

- ▶ Za čiščenje kuhalne plošče nikoli ne uporabljajte parne čistilne naprave.
- ▶ Za čiščenje ne uporabljajte nobenih koničastih predmetov.

Interval čiščenja

- Po vsaki uporabi očistite celotno kuhhalno ploščo.

Odstranjevanje rahle umazanije

- Celotno steklokeramično površino očistite z vlažno, mehko krpo in razredčenim sredstvom za ročno pomivanje posode. Upoštevajte napotke proizvajalca čistilnega sredstva.

Odstranjevanje močne umazanije

- Vso grobo umazanijo odstranite z vlažno krpo, umazanijo, ki se trdno drži površine, pa s strgalom za steklo.
- Steklokeramično površino očistite z Mielejevim čistilom za steklokeramiko in plemenito jeklo (glejte poglavje „Dodatna oprema“, odstavek „Sredstva za čiščenje in nego“) ali z običajnim čistilom za steklokeramiko. Upoštevajte napotke proizvajalca čistilnega sredstva.

Zaključek čiščenja

- Vse ostanke čistilnih sredstev odstranite z vlažno krpo.
- Steklokeramično površino po vsakem mokrem čiščenju obrišite do suhega.

Neprimerna čistilna sredstva

Da se površine aparata ne bodo poškodovale, pri čiščenju ne uporabljajte:

- čistilnih sredstev, ki vsebujejo sodo, amonijak, kisline ali klor,
- sredstev za odstranjevanje madežev in rje,
- abrazivnih čistil, npr. praškov za drgnjenje ali abrazivnih emulzij,
- čistil z vsebnostjo topil,
- čistil za pomivalne stroje,
- sprejev za žar in pečice,
- abrazivnih trdih ščetk,
- čistilnih radirk,
- gobic,

Odpravljanje težav

Sporočila v prikazih/na prikazovalniku

Težava	Vzrok in rešitev
V prikazu enega izmed kuhalnih polj sveti simbol \mathcal{U} ali utripa izmenično z nastavljeno stopnjo moči ali \mathcal{R}.	<p>Na kuhalnem polju ni posode. Na kuhalnem polju je nameščena posoda, ki ni primerna. Premer dna posode, ki je nameščena na kuhalno polje, je premajhen. Primerna posoda je bila odstranjena s kuhalnega polja. Če na polje ne postavite nobene posode ali uporabite neprimerno posodo, se kuhalno polje po 3 minutah samodejno izklopi.</p> <ul style="list-style-type: none">■ V roku 3 minut namestite primerno posodo za kuhanje. <p>Simbol \mathcal{U} ugasne. Postopek kuhanja se začne/nadaljuje s predhodno določenimi nastavitvami.</p> <ul style="list-style-type: none">■ Če uporabite drugo posodo za kuhanje in/ali živilo, ustrezno prilagodite nastavitve.
Po vklopu kuhalne plošče ali dotiku senzorske tipke se v prikazu timerja za nekaj sekund pojavi LDC.	<p>Aktivirana je zapora vklopa.</p> <ul style="list-style-type: none">■ Dezaktivirajte zaporo vklopa (glejte poglavje „Uporaba“, poglavje „Dezaktiviranje zapore vklopa“). <p>Aktivirano je fiksiranje nastavitvev.</p> <ul style="list-style-type: none">■ Dezaktivirajte fiksiranje nastavitvev (glejte poglavje „Uporaba“, poglavje „Dezaktiviranje fiksiranja nastavitvev“).
Po vklopu kuhalne plošče se v prikazu timerja na kratko pojavi dE. Kuhalna polja se ne segrejejo.	<p>Kuhalna plošča je v načinu za demonstracije.</p> <ul style="list-style-type: none">■ Hkrati se dotaknite senzorskih tipk \mathcal{U} in \mathcal{Z} ter ju zadržite, dokler v prikazu timerja izmenično ne utripata dE in OFF.
V prikazu timerja utripa F in kuhalna plošča se avtomatsko izklopi.	<p>Ena ali več senzorskih tipk je prekritih, npr. zaradi stika s prsti, živila, ki je prekipelo, ali odloženega predmeta.</p> <ul style="list-style-type: none">■ Odstranite umazanijo ali predmet (glejte poglavje „Spoznavanje aparata“, odstavek „Varnostni izklop“).

Težava	Vzrok in rešitev
<p>V prikazu timerja izmenično utripata <i>Err</i> in <i>044</i>.</p>	<p>Sprožila se je zaščita pred pregretjem.</p> <ul style="list-style-type: none"> ■ Pustite, da se kuhalna plošča ohladi. ■ Odpravite vzrok za pregretje (glejte poglavje „Spoznavanje aparata“, odstavek „Zaščita pred pregretjem“). ■ Preverite delovanje kuhalne plošče. ■ Če je sporočilo o napaki še naprej izpisano, pokličite servis.
<p>V prikazu timerja izmenično utripata <i>Err</i> in številka <i>047</i>, <i>048</i> ali <i>049</i>.</p>	<p>Ventilator je blokiran ali pokvarjen.</p> <ul style="list-style-type: none"> ■ Preverite, ali delovanje ventilatorja ovira morebitni predmet. ■ Odstranite predmet. ■ Če je sporočilo o napaki še naprej izpisano, pokličite servis.
<p>V prikazu timerja se pojavi sporočilo, ki ni navedeno v tej tabeli.</p>	<p>Prišlo je do napake v elektroniki.</p> <ul style="list-style-type: none"> ■ Za približno eno minuto prekinite električno napajanje kuhalne plošče. ■ Če se po ponovni vzpostavitvi električnega napajanja težava ponovi, pokličite servis.

Odpravljanje težav

Nepričakovano vedenje aparata

Težava	Vzrok in rešitev
Senzorske tipke reagirajo preveč ali premalo občutljivo.	Občutljivost senzorskih tipk se je spremenila. <ul style="list-style-type: none">■ Najprej poskrbite, da na kuhalno ploščo ne pada neposredna svetloba (sonce ali umetna svetloba), njena okolica pa tudi ne sme biti pretemna.■ Odstranite vse posode in po potrebi s kuhalne plošče očistite vse ostanke. Pazite, da celotna kuhalna plošča in senzorske tipke niso prekrite.■ Za pribl. 1 minuto prekinite električno napajanje kuhalne plošče.■ Če se po ponovni vzpostavitvi električnega napajanja težava ponovi, pokličite servis.
Stopnja moči 9 se avtomatsko zniža, če za povezano kuhalno polje prav tako nastavite stopnjo moči 9.	Pri istočasnem delovanju na stopnji moči 9 je presežena največja skupna moč. <ul style="list-style-type: none">■ Uporabite drugo kuhalno polje.
Kuhalno polje se samodejno izklopi.	Trajanje delovanja je bilo predolgo. <ul style="list-style-type: none">■ Ponovno vklopite kuhalno polje (glejte poglavje „Spoznavanje aparata“, odstavek „Varnostni izklop“).
Kuhalno polje pri nastavljeni stopnji moči ne deluje kot po navadi.	Sprožila se je zaščita pred pregretjem. <ul style="list-style-type: none">■ Pustite, da se kuhalna plošča ohladi.■ Odpravite vzrok za pregretje (glejte poglavje „Spoznavanje aparata“, odstavek „Zaščita pred pregretjem“).■ Preverite delovanje kuhalne plošče.■ Če se težava ponovi, pokličite servisno službo Miele.

Težava	Vzrok in rešitev
Kuhalno polje ali celotna kuhalna plošča se samodejno izklopi.	Sprožila se je zaščita pred pregretjem. <ul style="list-style-type: none">■ Pustite, da se kuhalna plošča ohladi.■ Odpravite vzrok za pregretje (glejte poglavje „Spoznavanje aparata“, odstavek „Zaščita pred pregretjem“).■ Preverite delovanje kuhalne plošče.■ Če se težava ponovi, pokličite servisno službo Miele.
Stopnja Booster se je avtomatsko predčasno prekinila.	Sprožila se je zaščita pred pregretjem. <ul style="list-style-type: none">■ Pustite, da se kuhalna plošča ohladi.■ Odpravite vzrok za pregretje (glejte poglavje „Spoznavanje aparata“, odstavek „Zaščita pred pregretjem“).■ Preverite delovanje kuhalne plošče.■ Če se težava ponovi, pokličite servisno službo Miele.

Odpravljanje težav

Nezadovoljivi rezultati

Težava	Vzrok in rešitev
Pri vklopljenem avtomatskem kuhanju vsebina v posodi ne zavre.	Segrevali ste veliko količino živil. ■ Najprej nastavite najvišjo stopnjo moči, nato pa jo ročno znižajte.
	Posoda slabo prevaja toploto. ■ Uporabite drugo posodo, ki bolje prevaja toploto.

Splošne težave ali tehnične motnje

Težava	Vzrok in rešitev
Kuhalne plošče oz. kupalnega polja ni mogoče vklopiti.	Kuhalna plošča ni pod napetostjo. ■ Preverite, ali se je izklopila (oz. pregorela) varovalka. Pokličite električarja ali servisno službo Miele (za minimalno zaščito glejte napisno ploščico).
	Morda je prišlo do tehnične motnje. ■ Kuhalno ploščo za pribl. 1 minuto ločite od električnega omrežja, tako da: – izklopite stikalo ustrezne varovalke oz. povsem odvijete taljivo varovalko ali – izklopite FI-zaščitno stikalo (zaščitno stikalo za okvarni tok). ■ Če tudi po ponovnem vklopu/privitju varovalke oz. FI-zaščitnega stikala kupalne plošče ne morete vklopiti, pokličite električarja ali servisno službo.
Med delovanjem nove kupalne plošče se razvijata neprijeten vonj in dim.	Kovinski sestavni deli aparata so zaščiteni z negovalnim sredstvom. Ko kupalno ploščo prvič vklopite, se zato razvije neprijeten vonj in lahko tudi para. V prvih urah delovanja neprijeten vonj oddaja tudi material indukcijske tuljave. Ob vsaki naslednji uporabi aparata se ta pojav zmanjša in na koncu povsem izgine. Neprijeten vonj in morebitni hlapi niso znak napačnega priklopa ali okvare aparata in niso škodljivi za zdravje.
Po izklopu se sliši delovanje kupalne plošče.	Hladilni ventilator deluje toliko časa, dokler se kupalna plošča ne ohladi; nato se avtomatsko izklopi.

Na spletni strani www.miele.com/service lahko poiščete informacije o samostojnem odpravljanju motenj in nadomestnih delih Miele.

Kontakt v primeru motenj

Če motnje ne morete odpraviti sami, se obrnite npr. na svojega specializiranega prodajalca z opremo Miele ali na servis Miele.

Servisno službo Miele lahko naročite po spletu na www.miele.com/service.

Kontaktne podatke servisne službe Miele so navedeni na koncu tega dokumenta.

Osebe servisa potrebuje identifikacijsko oznako modela in serijsko številko vašega aparata (SN). Oba podatka sta navedena na napisni ploščici ali glejte poglavje „Uporaba“, odstavek „Prikaz podatkov o kuhalni plošči“.

Napisna ploščica

Tukaj nalepite priloženo napisno ploščico. Prepričajte se, da se oznaka modela ujema s podatki na hrbtni strani tega dokumenta.

Garancija

Garancijska doba je 2 leti.

Podrobnejše informacije so navedene v priloženih garancijskih pogojih.

Garancijski list

Podjetje MIELE Trgovina in servis, d.o.o., Brnčičeva ulica 41G, Ljubljana (v nadaljevanju: „Miele Slovenija“) kupcu – poleg zakonsko določenih zahtevkov, do katerih je kupec upravičen pri prodajalcu in ki jih lahko uveljavlja brezplačno, in brez njihove omejitve – priznava pravice v skladu z naslednjo garancijsko obveznostjo za nove aparate:

I. Trajanje in začetek garancije

1. Garancija se odobri za naslednje obdobje:
 - a) 24 mesecev za gospodinjske aparate, kot so pečice (tudi kombinirane pečice z mikrovalovi), parne pečice (tudi kombinirane parne pečice in parne pečice z mikrovalovi), pečice Dialog, mikrovalovne pečice, podpultne pečice, predali za vakuumiranje in grelni predali, kuhalne plošče (indukcijske, električne in plinske, vključno z elementi SmartLine in ProLine), kuhinjske nape, kavni avtomati (vgradni in prostostoječi), hladilniki, zamrzovalniki, kombinirani hladilniki, vinske vitrine, pomivalni stroji, pralni stroji, sušilni stroji, pralno-sušilni stroji, likalni aparati, sesalniki (talni in brezžični sesalniki ter robotski sesalniki), vendar ne omejeno zgolj na navedene aparate, če se uporabljajo v skladu z navodili za uporabo in namenom uporabe.
 - b) 12 mesecev za profesionalne aparate, kot so „mali velikani“ in pomivalni stroji ProfiLine, vendar ne omejeno zgolj na navedene aparate, če se uporabljajo v skladu z navodili za uporabo in namenom uporabe.
2. Miele Slovenija jamči za lastnosti ali brezhibno delovanje blaga v garancijskem roku. Garancijski rok začne teči z dnem dobave blaga kupcu.
3. Garancijski servisi in dobave nadomestnega blaga iz garancijskih razlogov ne podaljšujejo prvotnega garancijskega roka. Za zamenjano blago ali zamenjan bistveni del blaga z novim se izda nov garancijski list.

II. Pogoji garancije

1. Garancija velja za aparate, ki so kupljeni pri pooblaščenem prodajalcu ali neposredno pri podjetju Miele v državi članici EU, Združenem kraljestvu Velike Britanije in Severne Irske, Švici ali na Norveškem in so tam tudi nameščeni.
2. Za uveljavljanje garancije je pristojen pooblaščen servis Miele ali služba za pomoč strankam pri podjetju Miele, ki sta dostopna po e-pošti na naslovu servis@miele.si ali po telefonu 01 29 26 333.
3. Na zahtevo serviserja je treba ob uveljavljanju garancije predložiti pravilno izpolnjen garancijski list ali drugo dokazilo, iz katerega so razvidni podatki o prodajalcu, datumu dobave blaga in podatki, ki identificirajo blago.

III. Vsebina in obseg garancije

1. Napake na aparatu bodo brezplačno odpravljene v skupnem roku 30 dni po tem, ko kupec zahteva njihovo odpravo, bodisi s popravilom bodisi z zamenjavo zadevnih delov. Ta rok se lahko podaljša na najkrajši čas, ki je potreben za dokončanje popravila ali zamenjave, vendar največ za 15 dni. O morebitnem podaljšanju roka in razlogih za to vas bo podjetje Miele Slovenija obvestilo pred potekom prvega, tj. 30-dnevnega roka.
2. Stroške, ki pri tem nastanejo, kot so potni stroški, stroški prevoza, dela in rezervnih delov, krije Miele Slovenija. Zamenjani deli ali aparati postanejo last podjetja Miele Slovenija.
3. Garancija ne izključuje pravic potrošnika, ki izhajajo iz obveznega jamstva prodajalca za skladnost blaga.
4. Podjetje Miele Slovenija bo po preteku garancijskega roka proti plačilu še 10 let zagotavljalo popravilo, vzdrževanje in nadomestne dele.

5. Garancija ne krije nadaljnjih odškodninskih zahtevkov do podjetja Miele Slovenija, razen če serviser, ki ga je pooblastilo podjetje Miele Slovenija, ravna namerno ali hudo malomarno.
6. Dobava potrošnega materiala in dodatkov (na primer pralnih sredstev Miele) ni vključena v obseg storitev.

IV. Omejitve garancije

Garancija ne krije napak ali okvar, ki jih je mogoče pripisati naslednjim dejavnikom:

1. Nepravilna nastavitve ali inštalacija, npr. neupoštevanje veljavnih varnostnih predpisov ali pisnih navodil za uporabo, inštalacijo in montažo.
2. Uporaba, ki ni v skladu s predpisi, oziroma nepravilno upravljanje ali obremenitev, npr. uporaba neprimernih pralnih/pomivalnih sredstev ali kemikalij.
3. Posebne tehnične specifikacije aparatov, kupljenih v drugi državi članici EU, Združenem kraljestvu Velike Britanije in Severne Irske, Švici ali na Norveškem, zaradi katerih teh aparatov ni mogoče uporabljati ali jih je mogoče uporabljati le z omejitvami.
4. Zunanji vplivi, kot so poškodbe med transportom, poškodbe zaradi udarcev ali sunkov, škoda zaradi vremenskih vplivov ali drugih naravnih pojavov.
5. Popravila in spremembe, ki jih ne izvede osebje servisa, ki ga je podjetje Miele Slovenija za ta servisna dela pooblastilo in posebej izšolalo.
6. Uporaba neoriginalnih nadomestnih delov in dodatkov, ki jih ni posebej odobrilo podjetje Miele Slovenija.
7. Razbito steklo in pregorele žarnice.
8. Nihanje električnega toka in napetosti, ki ni znotraj tolerančnih meja, ki jih je določil proizvajalec.
9. Neizvajanje vzdrževalnih del in čiščenja v skladu z navodili za uporabo.
10. Uporaba in naravna obraba, npr. zmanjševanje polnilne zmogljivosti akumulatorjev in sestavni deli, ki jih je treba med življenjsko dobo izdelka redno menjati skladno z navodili za uporabo.

V. Varstvo podatkov

Podjetje Miele Slovenija pri izvajanju aktivnosti v zvezi z zahtevki iz naslova garancije zbira in obdeluje določene osebne podatke.

Miele Slovenija ali pooblaščen Miele servis bo za namen obdelave garancijskega zahtevka ob uveljavljanju garancije od garancijskega upravičenca pridobil osebne podatke (ime, priimek, naslov, telefonska številka in elektronski naslov). Podatki se obdelujejo za izvajanje pogodbe na podlagi točke b) člena 6 (1) Splošne uredbe o varstvu osebnih podatkov. Ti podatki so nujno potrebni za izvrševanje obveznosti podjetja Miele Slovenija, ki izhajajo iz te garancije. Podatki se bodo hranili 5 let. Obdelovalci osebnih podatkov so pooblaščen Miele servisi in družba Miele & Cie. KG. Imetnik garancije ima pravico do dostopa do svojih osebnih podatkov, lahko pa vložiti tudi pritožbo pri Informacijskem pooblaščenju. Vprašanja, povezana z obdelavo osebnih podatkov, se lahko naslovijo na privacy@miele.si.

Dodatne informacije o obdelavi podatkov so na voljo v izjavi o varstvu podatkov, dostopni na miele.si/gospodinjski/varstvo-podatkov-46.htm.

Servisna služba

Podatki za inštitute za preizkušanje

Preizkusne jedi po EN 60350-2

Tovarniško je programiranih devet stopenj moči.

Za preizkuse po normah nastavite razširjen obseg stopenj moči (glejte poglavje „Prilagajanje nastavitev“).

Preizkusna jed	Ø dna posode (mm)	Pokrov	Stopnja moči	
			Predhodno segrevanje	Kuhanje
Segrevanje olja	150	Ne	–	1–2
Palačinke	180 („sendvič“ dno)	Ne	9	5.–7.
Cvrenje zamrznjenega pomfrita	po normi	Ne	9	9

Posoda za kuhanje/praženje

V ponudbi podjetja Miele vam je na voljo cela vrsta posod za kuhanje in praženje. Njihova funkcija in mere so optimalno prilagojene aparatom Miele. Podrobne informacije lahko poiščete na spletni strani podjetja Miele.

Sredstva za čiščenje in nego

Čistilo za steklokeramiko in plemenito jeklo, 250 ml

Odstrani močno umazanijo, madeže vodnega kamna in ostanke aluminija.

Krpa iz mikrovlaknen

Odstrani prstne odtise in rahlo umazanijo.

Namestitev

Varnostna navodila za vgradnjo

⚠ Škoda zaradi nestrokovne vgradnje.

Zaradi nestrokovne vgradnje se lahko kuhalna plošča poškoduje. Kuhalno ploščo lahko vgradi samo usposobljen strokovnjak.

⚠ Nevarnost električnega udara zaradi omrežne napetosti.

Zaradi nestrokovnega priklopa na električno omrežje lahko pride do električnega udara.

Kuhalno ploščo lahko priklopi na električno omrežje samo usposobljen električar.

⚠ Škoda zaradi padajočih predmetov.

Pri montaži zgornjih omaric ali kuhinjske nape se lahko kuhalna plošča poškoduje.

Kuhalno ploščo vgradite šele, ko so zgornje omarice in napa že nameščene.

Če je treba zaradi servisnega posega kuhalno ploščo vzeti iz izreza delovnega pulta, se lahko tesnilni trak pod robom kuhalne plošče poškoduje.

Pred ponovno vgradnjo plošče vedno zamenjajte tesnilni trak.

- ▶ Kuhalne plošče ne smete vgraditi nad hladilnik, pomivalni stroj ter pralni in sušilni stroj.
- ▶ To kuhalno ploščo lahko vgradite samo nad podpultne in vgradne pečice, ki so opremljene s sistemom ohlajanja sopare.
- ▶ Zagotoviti morate, da po vgradnji kuhalne plošče ni mogoče priti v stik s priključnim kablom.
- ▶ Omrežni priključni kabel se po vgradnji kuhalne plošče ne sme dotikati gibljivih delov kuhinjskih elementov (npr. predalov) in ne sme biti izpostavljen mehanskim obremenitvam.

- ▶ Furnir delovnega pulta mora biti obdelan z lepilom, odpornim proti visokim temperaturam (100 °C), da se ne bo odlepil ali deformiral. Tudi stenske zaključne letve morajo biti toplotno odporne.
- ▶ Upoštevajte varnostne odmike (glejte poglavje „Namestitev“, odstavek „Varnostni odmiki“).

Namestitev

Dodatna varnostna navodila za vgradnjo z naleganjem na pult

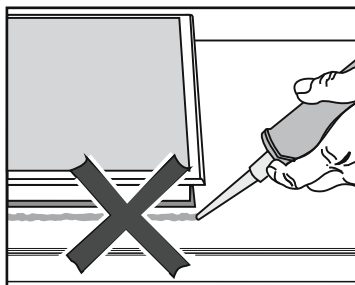

⚠ Škoda zaradi napačne vgradnje.

V primeru, da je potrebna demontaža kuhalne plošče, se lahko tako kuhalna plošča kot delovni pult poškodujeta, če je kuhalna plošča zatesnjena s tesnilom.

Med kuhalno ploščo in delovnim pultom ne uporabite nobenega tesnila.

Tesnilo pod robom kuhalne plošče zagotavlja zadostno tesnjenje ob delovnem pultu.

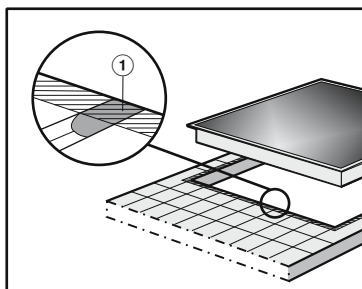

► Fuge ① in osenčeno območje pod površino za postavitve kuhalne plošče morajo biti gladke in ravne, da kuhalna plošča enakomerno nalega in da tesnilo pod robom zgornjega dela aparata zagotavlja tesnjenje ob delovnem pultu.

Dodatna varnostna navodila za plosko vgradnjo

⚠ Škoda zaradi neprimerne tesnilnega sredstva.

Neprimerno tesnilo lahko poškoduje naravni kamen.

Če je pult iz naravnega kamna ali obložen s ploščicami iz naravnega kamna, lahko uporabite izključno silikonsko tesnilo, primerno za naravni kamen. Upoštevajte navodila proizvajalca.

► Svetla širina omarice pod kuhhalno ploščo mora znašati najmanj toliko kot notranji izrez delovnega pulta (glejte poglavje „Namestitev“, odstavek „Vgradne mere za plosko vgradnjo“), da je kuhhalna plošča tudi po vgradnji prosto dostopna od spodaj in da je spodnji del ohišja mogoče odstraniti za vzdrževalne namene. Če kuhhalna plošča po vgradnji od spodaj ni več dostopna, je treba v primeru, da morate kuhhalno ploščo demontirati, odstraniti tesnilo za fuge.

► Kuhhalna plošča za plosko vgradnjo je primerna samo za vgradnjo v naravni kamen (granit, marmor), masivni les in delovni pult, obložen s ploščicami. Če imate delovni pult iz drugih materialov, se pozanimajte pri njegovem proizvajalcu, če je primeren za plosko vgradnjo kuhhalne plošče.

- Delovni pulti iz naravnega kamna: kuhhalno ploščo vstavite neposredno v izrez.
- Delovni pulti iz masivnega lesa ali pulti, obloženi s ploščicami: kuhhalno ploščo pritrdite v izrez z lesenimi letvami. Letve niso priložene in jih morate zagotoviti na licu mesta.

Namestitev

Varnostni odmiki

Varnostni odmik nad kuhhalno ploščo

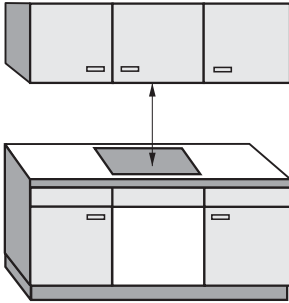

Med kuhhalno ploščo in kuhinjsko napo, ki je nameščena nad njo, mora biti varnostni odmik, ki ga navaja proizvajalec nape.

Če je pod kuhinjsko napo vgrajenih več aparatov, za katere so podani različni varnostni odmiki, morate upoštevati največji zahtevani varnostni odmik.

Če so nad kuhhalno ploščo nameščeni lahko vnetljivi materiali (npr. poličke), mora varnostni odmik znašati najmanj 500 mm.

Varnostni odmik za kuhalno ploščo in ob straneh

Ob visoki omari ali steni je treba upoštevati naslednje minimalne odmike:

- **za** ① izrezom v delovnem pultu do zadnjega roba pulta:
50 mm

in

- **desno** ② od izreza v delovnem pultu do sosednjega pohištvenega elementa (npr. visoke omare) ali stene:
50 mm in na nasprotni strani minimalni odmik 200 mm

ali

- **levo** ③ od izreza v delovnem pultu do sosednjega pohištvenega elementa (npr. visoke omare) ali stene:
50 mm in na nasprotni strani minimalni odmik 200 mm

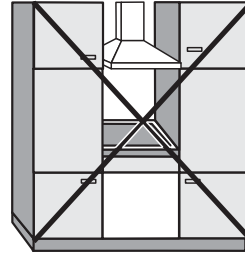

Ni dovoljeno

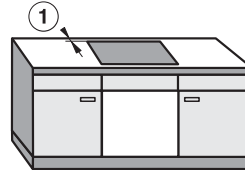
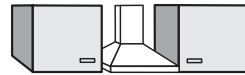

Zelo priporočljivo

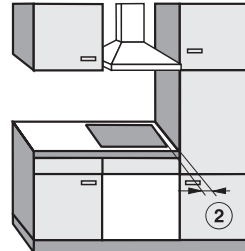

Ni priporočljivo

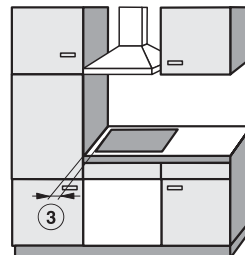

Ni priporočljivo

Namestitev

Minimalni odmik na spodnji strani kuhalne plošče

Pri vgradnji kuhalne plošče z upoštevanjem minimalnih odkikov se lahko odločite za eno od treh možnosti:

1. brez vmesnega dna ali dna
2. z vmesnim dnom
3. z dnom, optimiziranim za dovod zraka

V posameznih poglavjih so opisane podrobnejše zahteve.

Dna, optimiziranega za dovod zraka, in vmesnega dna ni mogoče kombinirati.

Pri tovrstni kombinaciji se topli zrak ponovno vsesava. Kuhalna plošča se zato ne ohlaja dovolj.

Izrez v hrbtni steni

Za prezračevanje in **speljavo omrežnega priključnega kabla** morate v hrbtno steno izdelati izrez.

Izrez v hrbtni steni izdelajte v skladu z naslednjimi zahtevami:

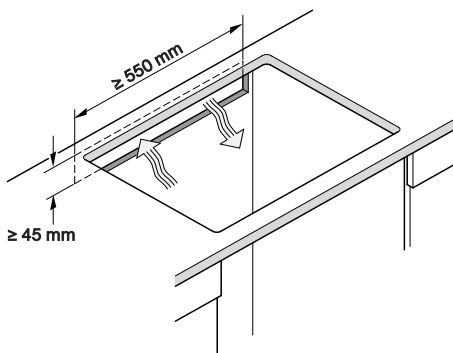

1. Brez vmesnega dna ali dna

Pod kuhhalno ploščo mora biti ustrezen minimalni odmik od predala ali pečice, da je zagotovljeno zadostno prezračevanje kuhhalne ploščice.

Minimalni odmik od spodnje strani¹ kuhhalne ploščice do:

- zgornjega roba predala: $\geq 5 \text{ mm}$
- dna predala: $\geq 75 \text{ mm}$
- zgornjega roba pečice: $\geq 15 \text{ mm}$

¹ Spodnja stran je zunanja stran spodnjega ohišja kuhhalne ploščice. Globlji elementi, kot so priključne omarice, distančniki ipd., ne veljajo kot najnižja točka in niso pomembni za izračun minimalnega odmika.

2. Vmesno dno

Mere v oklepajih so priporočila.

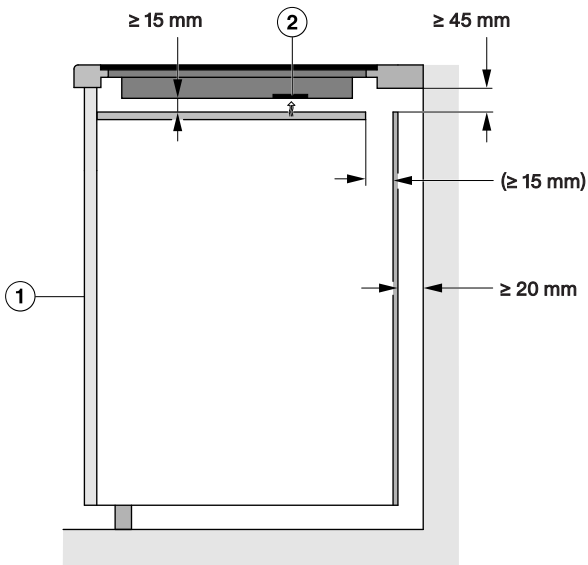

Pogled s strani

- ① Spredaj
- ② Ventilator

Namestitev

3. Dno, optimizirano za dovod zraka

Zmogljivost kuhalne plošče je odvisna od prezračevanja.

Dno, optimizirano za dovod zraka, ima na položajih ventilatorjev odprtine. Zahteve za izdelavo dna, optimiziranega za dovod zraka, najdete v tem poglavju.

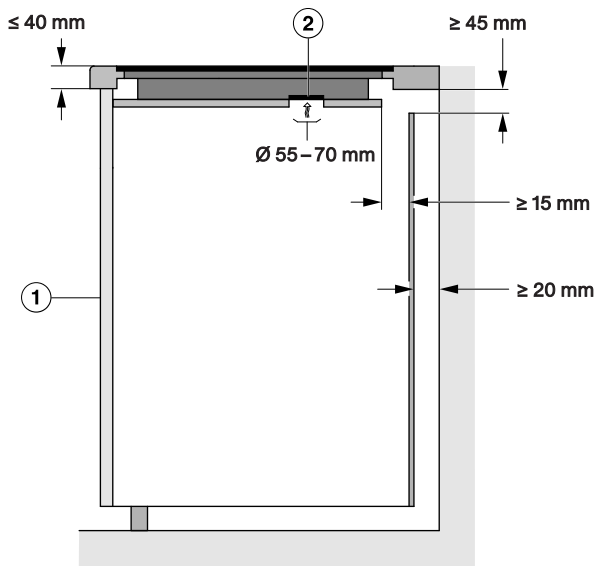

Pogled s strani

- ① Spredaj
- ② Ventilator

Pod dnom, optimiziranim za dovod zraka, mora biti ustrezen minimalni odmik od predala, da je zagotovljeno zadostno prezračevanje kuhalne plošče.

Minimalni odmik **spodnje strani dna, optimiziranega za dovod zraka**, od:

- zgornjega roba predala: ≥ 5 mm
- dna predala: ≥ 75 mm
- zgornjega roba vmesnega dna: ni dovoljeno

Med dnom, optimiziranim za dovod zraka, in kuhavno ploščo ne sme biti razmika.

Zaradi razmika se topli zrak ponovno vsesava. Kuhalna plošča se zato ne ohlaja dovolj.

Položaji in izrezi odprtin za prezračevanje

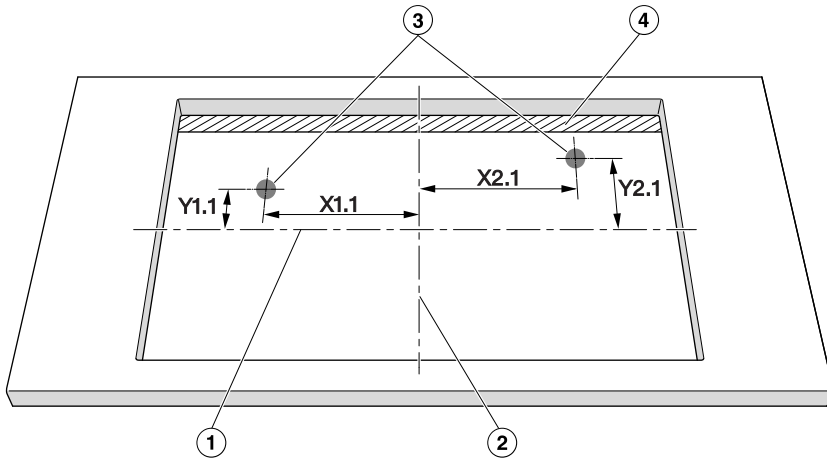

Pogled od zgoraj, ni v merilu. Prikazan izrez za naleganje na pult.
Velja tudi za plosko vgradnjo.

- ① Sredina višine izreza
- ② Sredina širine izreza
- ③ Izrez za ventilator, okrogel (\varnothing 55–70 mm)
- ④ Zračna reža (\geq 15 mm)

	X1.1	Y1.1	X2.1	Y2.1
	Razdalja do sredine izreza v mm			
KM 7360 FR/FL	19	70	184	49
KM 7361 FR/FL	19	70	184	49
KM 7363 FR/FL	59	70	144	49
KM 7372 FR/FL KM 7373 FR/FL	19	70	184	49

Namestitev

Varnostni odmik od obloge niše

Če je nameščena obloga niše, morate obvezno upoštevati minimalni odmik med izrezom v delovnem pultu in oblogo. Visoke temperature lahko spremenijo ali uničijo njene materiale.

Ploska vgradnja

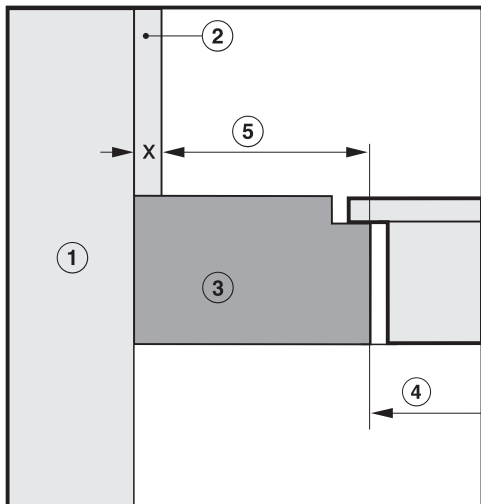

Vgradnja z naleganjem na pult

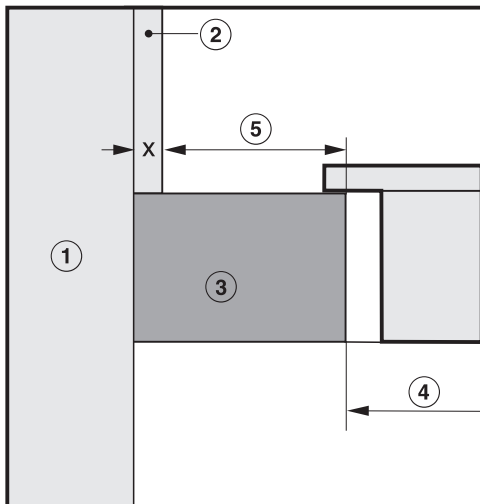

- ① Zid
- ② Mera x = debelina obloge
- ③ Delovni pult
- ④ Izrez v delovnem pultu
- ⑤ Minimalni odmik pri
gorljivih materialih (npr. les) 50 mm
negorljivih materialih (npr. kovina, naravni kamen, keramične ploščice)
50 mm – mera x

Primer: debelina negorljive obloge niše je 15 mm
50 mm – 15 mm = minimalni odmik 35 mm

Mere za vgradnjo z naleganjem na pult

KM 7360 FR, KM 7361 FR

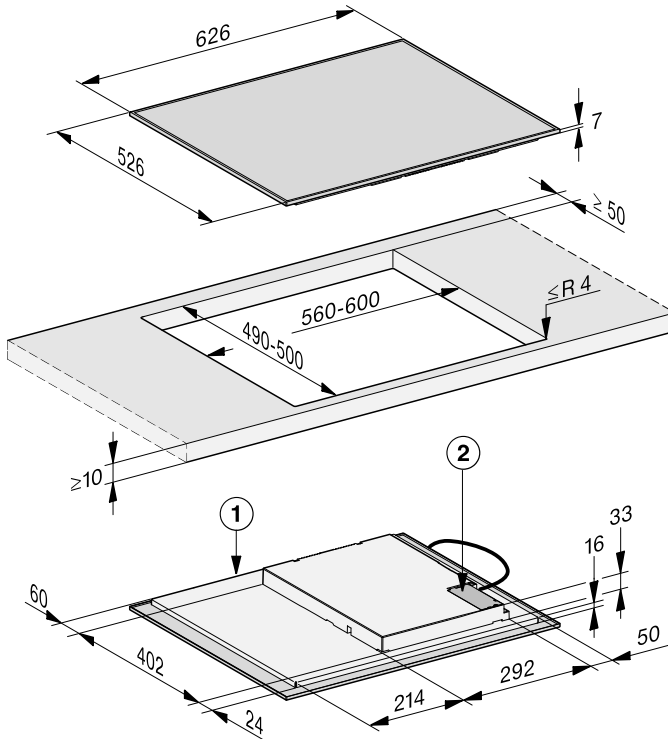

Vse mere so podane v mm.

- ① Spredaj
- ② Omrežna priključna omarica
Omrežni priključni kabel dolžine 1.440 mm je priložen

Namestitev

KM 7360 FL, KM 7361 FL

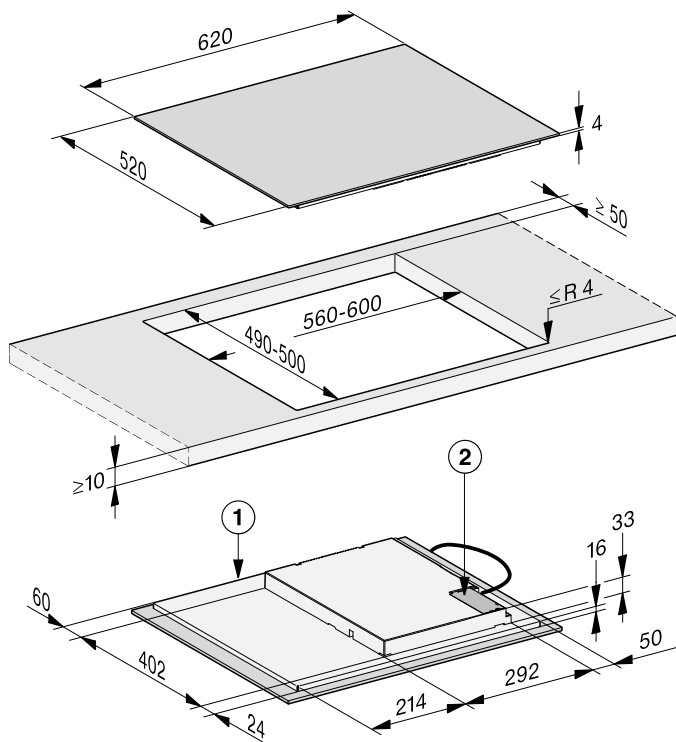

Vse mere so podane v mm.

- ① Spredaj
- ② Omrežna priključna omarica
Omrežni priključni kabel dolžine 1.440 mm je priložen

KM 7363 FR

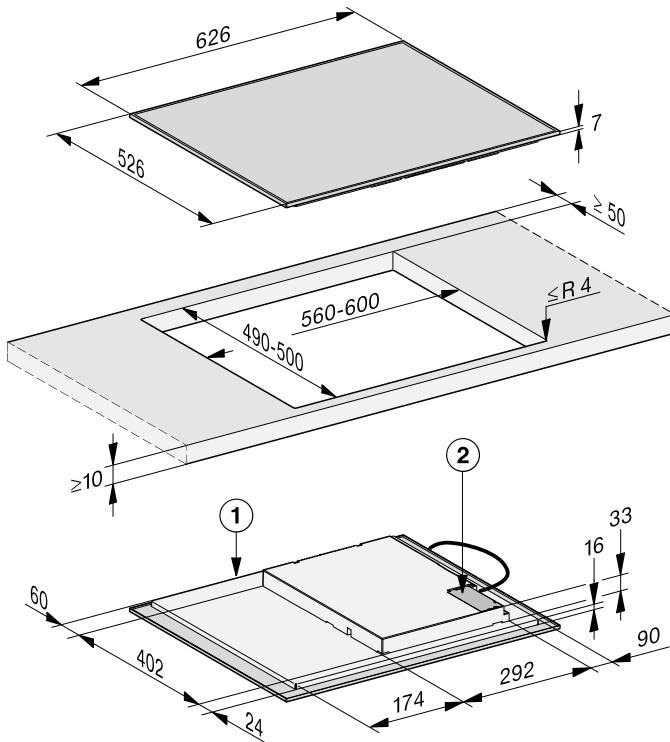

Vse mere so podane v mm.

- ① Spredaj
- ② Omrežna priključna omarica
Omrežni priključni kabel dolžine 1.440 mm je priložen

Namestitev

KM 7363 FL

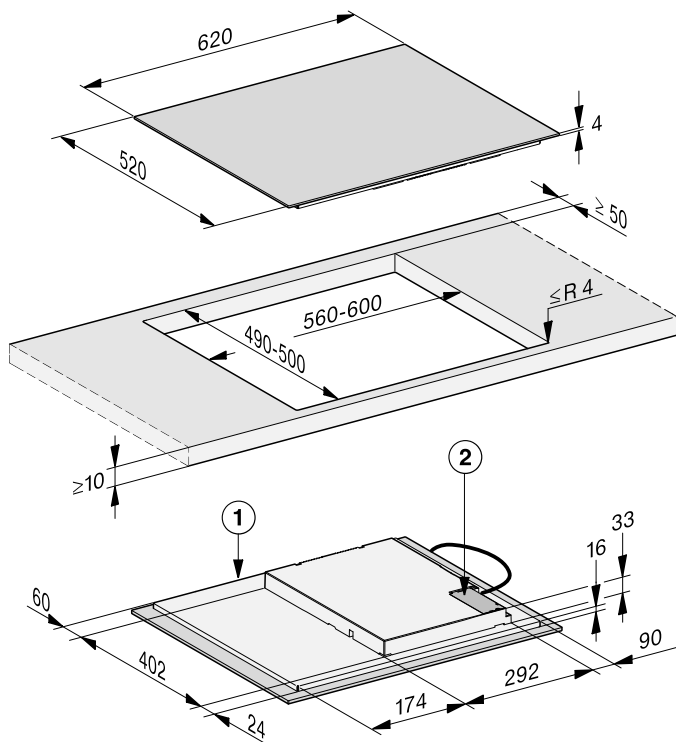

Vse mere so podane v mm.

- ① Spredaj
- ② Omrežna priključna omarica
Omrežni priključni kabel dolžine 1.440 mm je priložen

KM 7372 FR, KM 7373 FR

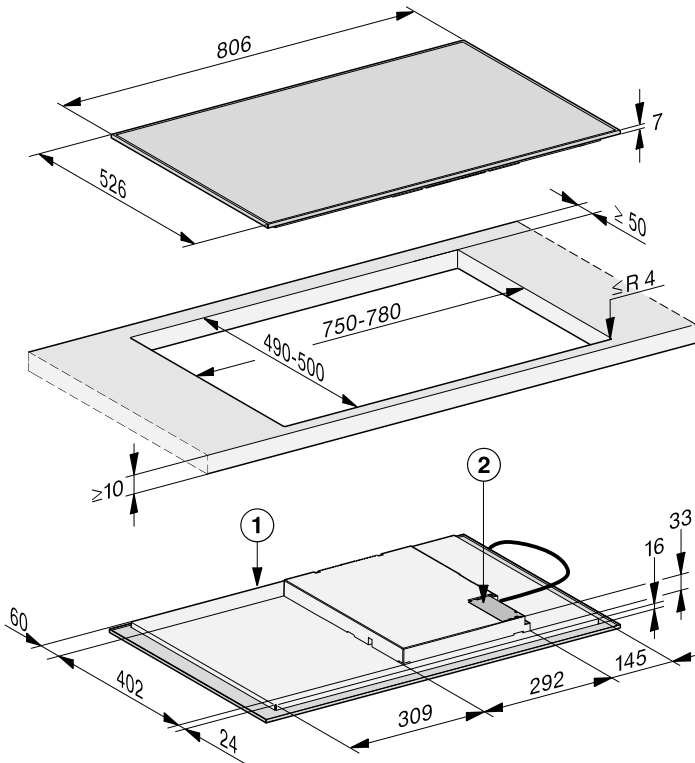

Vse mere so podane v mm.

- ① Spredaj
- ② Omrežna priključna omarica
Omrežni priključni kabel dolžine 1.440 mm je priložen

Nameštitev

KM 7372 FL, KM 7373 FL

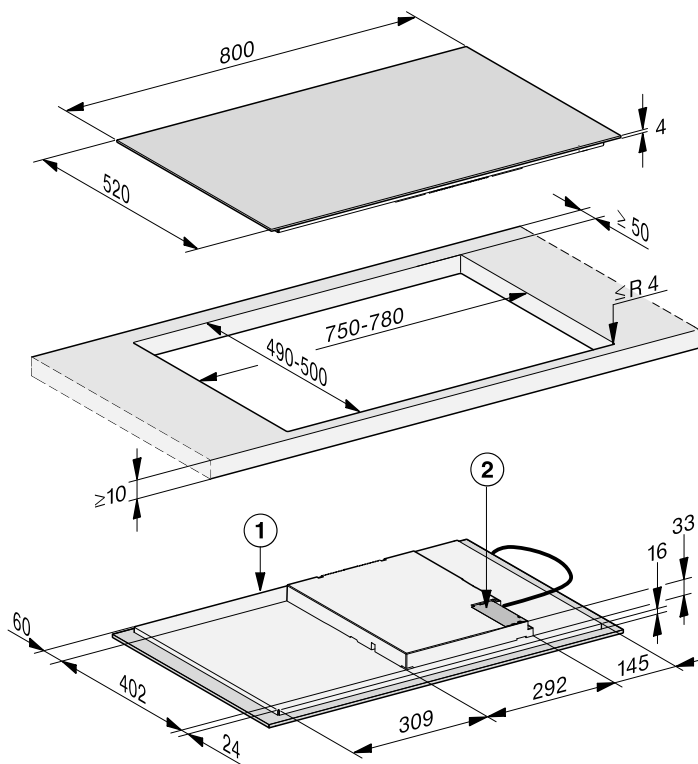

Vse mere so podane v mm.

- ① Spredaj
- ② Omrežna priključna omarica
Omrežni priključni kabel dolžine 1.440 mm je priložen

Mere za plosko vgradnjo

KM 7360 FL, KM 7361 FL

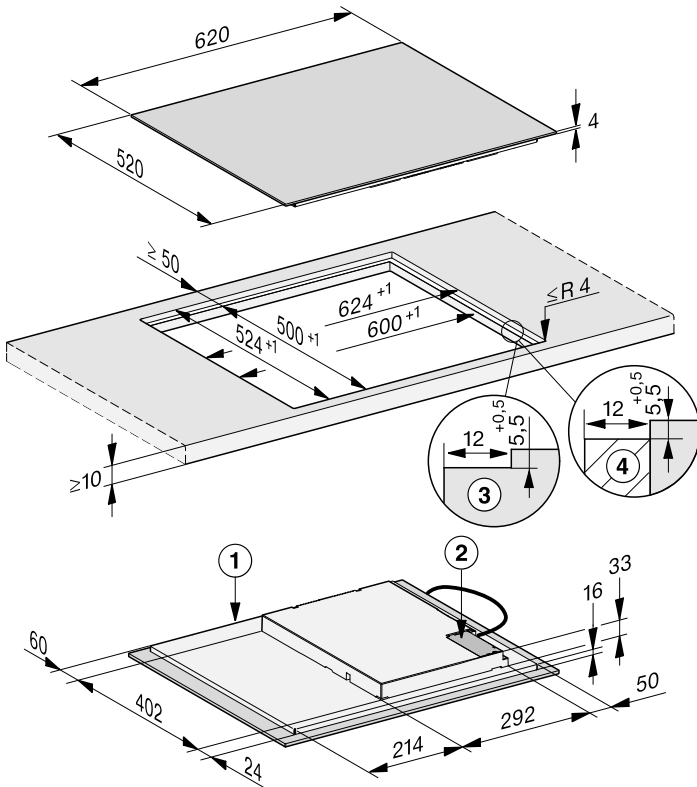

Vse mere so podane v mm.

- ① Spredaj
- ② Omrežna priključna omarica
Omrežni priključni kabel dolžine 1.440 mm je priložen
- ③ Stopničast izrez v delovnem pultu iz naravnega kamna
- ④ Lesena letev 12 mm (ni priložena)

Namestitev

KM 7363 FL

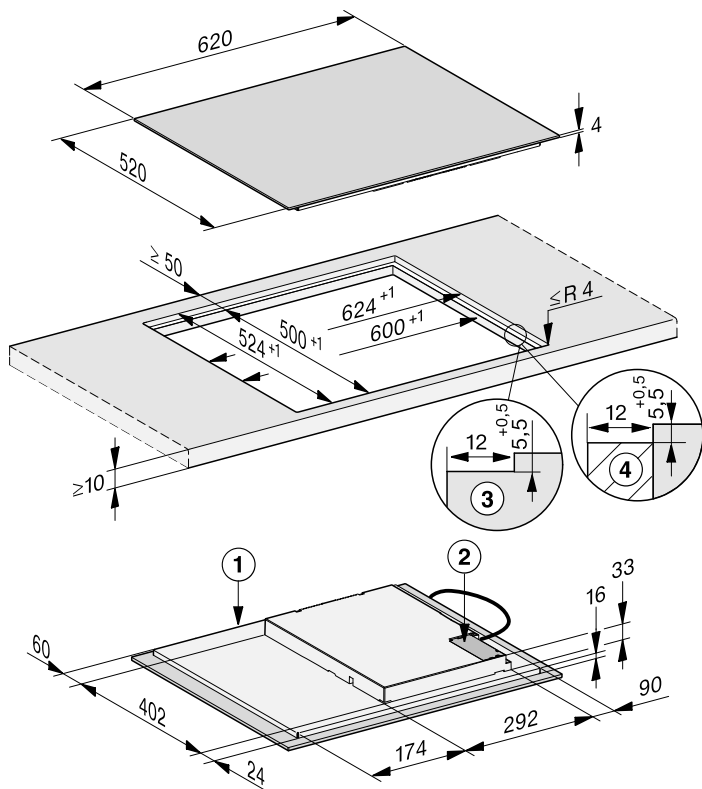

Vse mere so podane v mm.

- ① Spredaj
- ② Omrežna priključna omarica
Omrežni priključni kabel dolžine 1.440 mm je priložen
- ③ Stopničast izrez v delovnem pultu iz naravnega kamna
- ④ Lesena letev 12 mm (ni priložena)

KM 7372 FL, KM 7373 FL

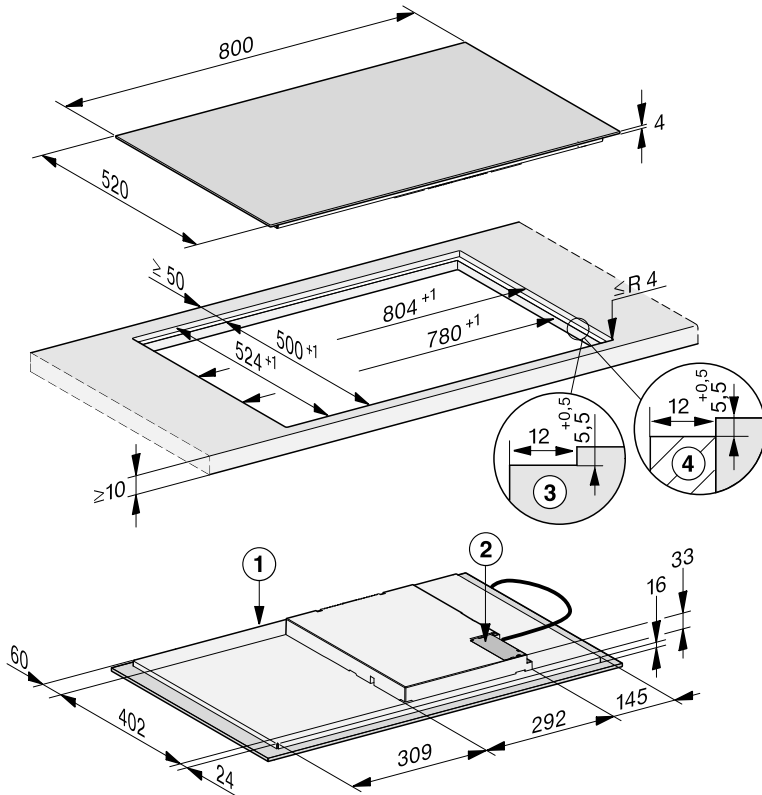

Vse mere so podane v mm.

- ① Spredaj
- ② Omrežna priključna omarica
Omrežni priključni kabel dolžine 1.440 mm je priložen
- ③ Stopničast izrez v delovnem pultu iz naravnega kamna
- ④ Lesena letev 12 mm (ni priložena)

Namestitev

Vgradnja kuhalne plošče z naleganjem na pult

- Izdelajte izrez v delovnem pultu. Upoštevajte varnostne odmike (glejte poglavje „Namestitev“, odstavek „Varnostni odmiki“).
- Odrezane površine pri **lesenem delovnem pultu** zatesnite s posebnim lakom, silikonskim kavčukom ali smolo, da preprečite nabrekanje zaradi vlage. Tesnilni material mora biti temperaturno obstojen.

Pazite, da ti materiali ne pridejo na površino delovnega pulta.

- Priloženi tesnilni trak prilepite pod rob kuhalne plošče. Tesnilnega traku ne smete prilepiti tako, da ga pri tem vlečete.

 Škoda zaradi nestrokovnega priklopa.

Elektronika kuhalne plošče se lahko zaradi kratkega stika poškoduje. Omrežni priključni kabel naj priklopi na kuhavno ploščo usposobljen električar.

- Priključni kabel priklopite skladno s priključno shemo na kuhavno ploščo (glejte poglavje „Namestitev“, odstavek „Električni priključek“).
- Priključni kabel kuhalne plošče položite skozi izrez delovnega pulta navzdol.
- Kuhavno ploščo položite v sredino izreza. Pazite, da tesnilo nalega na delovni pult, s čimer je zagotovljeno tesnjenje ob delovnem pultu.

- Če tesnilo na vogalih ne nalega pravilno na delovni pult, lahko radij kotov ($\leq R4$) previdno dodatno izdelate s pomočjo vbodne žage.
- Če je nameščeno dno za optimiziran dovod zraka, kuhavno ploščo namestite tako, da so ventilatorji nad izrezi.
- Kuhavno ploščo priključite na električno omrežje (glejte poglavje „Namestitev“, odstavek „Električni priključek“).
- Preverite delovanje kuhalne plošče.

Ploska vgradnja kuhalne plošče

- Izdelajte izrez v delovnem pultu. Upoštevajte varnostne odmike (glejte poglavje „Namestitev“, odstavek „Varnostni odmiki“).
- Delovni pulti iz masivnega lesa/ obloženi s ploščicami/iz stekla: Lesene letvice pritrdite 5,5 mm pod zgornji rob delovnega pulta.

 Škoda zaradi nestrokovnega priklopa.

Elektronika kuhalne plošče se lahko zaradi kratkega stika poškoduje. Omrežni priključni kabel naj priklopi na kuhavno ploščo usposobljen električar.

- Priključni kabel priklopite skladno s priključno shemo na kuhavno ploščo (glejte poglavje „Namestitev“, odstavek „Električni priključek“).
- Priloženi tesnilni trak prilepite pod rob kuhalne plošče. Tesnilnega traku ne smete prilepiti tako, da ga pri tem vlečete.
- Priključni kabel kuhalne plošče položite skozi izrez delovnega pulta navzdol.

Reža med steklokeramično ploščo in delovnim pultom je široka najmanj 2 mm. Reža je potrebna za zatesnitev kuhalne plošče.

- Kuhavno ploščo položite v izrez in jo centrirajte.

- Če je nameščeno dno za optimiziran dovod zraka, kuhavno ploščo namestite tako, da so ventilatorji nad izrezi.
- Kuhavno ploščo priključite na električno omrežje (glejte poglavje „Namestitev“, odstavek „Električni priključek“).
- Preverite delovanje kuhalne plošče.
- V režo med kuhavno ploščo in delovnim pultom nabrizgajte temperaturno obstojno (min. 160 °C) silikonsko tesnilo.

Namestitev

Električni priključek

 Škoda zaradi nestrokovnega priklopa.

Zaradi nestrokovne inštalacije, vzdrževanja ali popravila je lahko resno ogrožena varnost uporabnika.

Miele ne odgovarja za škodo, ki je posledica nestrokovne inštalacije, vzdrževanja ali popravila oziroma manjkajočega ali prekinjenega zaščitnega vodnika na mestu priklopa (npr. električni udar).

Kuhalno ploščo naj priklopi na električno omrežje usposobljen električar.

Električar mora dobro poznati in dosledno upoštevati veljavne državne predpise in dodatne predpise krajevnega podjetja za oskrbo z električno energijo.

Po montaži mora biti zagotovljena zaščita pred stikom s tovarniško izoliranimi deli!

Skupna moč

glejte napisno ploščico

Priključni podatki

Potrebni priključni podatki so navedeni na napisni ploščici. Ti podatki se morajo obvezno ujemati s podatki vašega omrežja.

Možnosti priklopa so prikazane v priključni shemi.

Zaščitno stikalo za okvarni tok

VDE (Avstrija: ÖVE) za povečanje varnosti priporoča predvklop FI-zaščitnega stikala z nazivnim tokom 30 mA.

Ločilne naprave

Kuhalna plošča mora imeti možnost odklopa vseh polov iz električnega omrežja s pomočjo ločilnih naprav. V odklopljenem stanju mora biti razdalja med kontaktnimi deli najmanj 3 mm. Ločilne naprave so varovalke in zaščitna stikala.

Ločitev od omrežja

 Nevarnost električnega udara zaradi omrežne napetosti.

Med popravili in/ali vzdrževalnimi deli lahko ponovni vklop omrežne napetosti vodi do električnega udara. Po ločitvi od omrežja morate aparat zavarovati pred ponovnim vklopom.

Če morate tokokrog aparata ločiti od omrežja, postopajte – odvisno od napeljave – na naslednji način:

Taljive varovalke

- Vložke varovalk odvijte iz ohišja in jih vzemite ven.

Avtomatske navojne varovalke

- Pritisnite (rdeči) preizkusni gumb, dokler ne izskoči (črni) srednji gumb.

Vgradne avtomatske varovalke

- (inštalacijski odklopnik, min. tipa B ali C): ročico preklopite z 1 (vklop) na 0 (izklop).

FI-zaščitno stikalo

- (zaščitno stikalo za okvarni tok): glavno stikalo preklopite z 1 (vklop) na 0 (izklop) ali pritisnite preizkusno tipko.

Omrežni priključni kabel

Kuhalna plošča mora biti priključena z omrežnim priključnim kablom tipa H 05 VV-F (s PVC izolacijo) z ustreznim prerezom skladno s priključno shemo.

Možnosti priklopa so prikazane v priključni shemi.

Priključna napetost, dovoljena za vašo kuhhalno ploščo, in pripadajoča priključna moč sta navedeni na napisni ploščici.

Zamenjava omrežnega priključnega kabla

 Nevarnost električnega udara zaradi omrežne napetosti.

Zaradi nestrokovnega priklopa lahko pride do električnega udara.

Omrežni priključni kabel lahko zamenja samo usposobljen električar.

Pri zamenjavi priključnega kabla uporabite izključno tip kabla H 05 VV-F (s PVC izolacijo) z ustreznim prerezom. Priključni kabel lahko kupite pri proizvajalcu ali na servisu.

Namestitev

Priključna shema

Na mestu inštalacije niso dovoljene vse možnosti priklopa.

Upoštevajte veljavne državne predpise in dodatne predpise krajevnega podjetja za oskrbo z električno energijo.

Maksimalna obremenitev na priključeni fazni vodnik znaša 3.650 W.

Za priklop kuhalne plošče sta potrebna 1. in 2. fazni vodnik. Na 3. fazni vodnik so lahko priključeni drugi aparati.

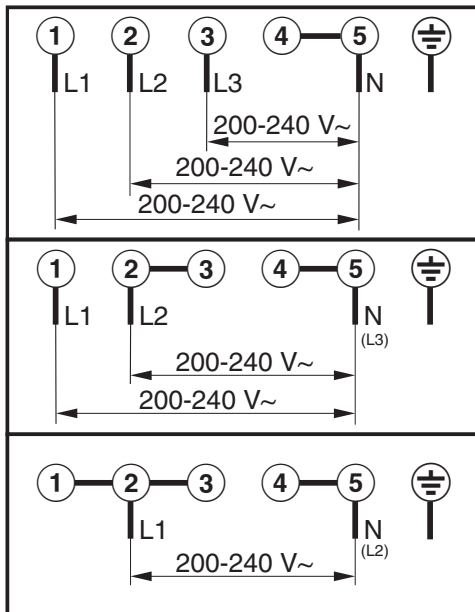

Podatkovne kartice izdelkov

V nadaljevanju so priložene podatkovne kartice modelov, ki so opisani v teh navodilih za uporabo in montažo.

Podatki za električne gospodinjske kuhalne plošče

po uredbi komisije (EU) št. 66/2014

MIELE	
Oznaka modela	KM 7360 FR, KM 7360 FL
Število kuhalnih mest in/ali območij	3
Za okrogla kuhalna mesta: premer koristne površine/kuhalno mesto Za kuhalna mesta ali območja, ki niso okrogla: dolžina/širina koristne površine/kuhalno mesto ali območje L/W	1. = Ø 140-280 mm 2. = Ø 110-220 mm 3. = Ø 90-160 mm
Poraba energije za vsako kuhalno mesto ali območje, izračunana na kg (EC _{kuhanje na elektriko})	1. = 173,2 Wh/kg 2. = 167,7 Wh/kg 3. = 181,2 Wh/kg
Poraba energije za kuhalno ploščo, izračunana na kg (EC _{električna plošča})	174,0 Wh/kg

Podatki za električne gospodinjske kuhalne plošče

po uredbi komisije (EU) št. 66/2014

MIELE	
Oznaka modela	KM 7361 FR, KM 7361 FL
Število kuhalnih mest in/ali območij	4
Za okrogla kuhalna mesta: premer koristne površine/kuhalno mesto Za kuhalna mesta ali območja, ki niso okrogla: dolžina/širina koristne površine/kuhalno mesto ali območje L/W	1. = Ø 110-220 mm 2. = Ø 90-160 mm 3. = Ø 100-190 mm 4. = Ø 100-190 mm
Poraba energije za vsako kuhalno mesto ali območje, izračunana na kg (EC _{kuhanje na elektriko})	1. = 178,0 Wh/kg 2. = 180,0 Wh/kg 3. = 174,0 Wh/kg 4. = 174,0 Wh/kg
Poraba energije za kuhalno ploščo, izračunana na kg (EC _{električna plošča})	176,5 Wh/kg

Namestitev

Podatki za električne gospodinjske kuhalne plošče

po uredbi komisije (EU) št. 66/2014

MIELE	
Oznaka modela	KM 7363 FR, KM 7363 FL
Število kuhalnih mest in/ali območij	4
Za okrogla kuhalna mesta: premer koristne površine/kuhalno mesto Za kuhalna mesta ali območja, ki niso okrogla: dolžina/širina koristne površine/kuhalno mesto ali območje L/W	1. = Ø 90-160 mm 2. = Ø 110-220 mm 3. = 210x420 mm
Poraba energije za vsako kuhalno mesto ali območje, izračunana na kg (EC _{kuhanje na elektriko})	1. = 178,0 Wh/kg 2. = 180,0 Wh/kg 3. = 172,0 Wh/kg
Poraba energije za kuhalno ploščo, izračunana na kg (EC _{električna plošča})	176,0 Wh/kg

Podatki za električne gospodinjske kuhalne plošče

po uredbi komisije (EU) št. 66/2014

MIELE	
Oznaka modela	KM 7372 FR, KM 7372 FL, KM 7373 FR, KM 7373 FL
Število kuhalnih mest in/ali območij	4
Za okrogla kuhalna mesta: premer koristne površine/kuhalno mesto Za kuhalna mesta ali območja, ki niso okrogla: dolžina/širina koristne površine/kuhalno mesto ali območje L/W	1. = Ø 110-220 mm 2. = Ø 90-160 mm 3. = 210x420 mm
Poraba energije za vsako kuhalno mesto ali območje, izračunana na kg (EC _{kuhanje na elektriko})	1. = 178,0 Wh/kg 2. = 180,0 Wh/kg 3. = 172,0 Wh/kg
Poraba energije za kuhalno ploščo, izračunana na kg (EC _{električna plošča})	176,0 Wh/kg

Izjava o skladnosti

Podjetje Miele potrjuje, da je ta steklokeramična kuhalna plošča z indukcijo skladna z Direktivo 2014/53/EU.

Celotno besedilo ES-izjave o skladnosti je dostopno na spletnem naslovu:

- www.miele.si – Izdelki > poiščite želeni izdelek > Datoteke za prenos ali
- <https://miele.si/navodila> (Servis > Iskanje informacij > Navodila za uporabo), nato vnesite ime izdelka ali tovarniško številko.

Frekvenčno območje	2,4000 GHz–2,4835 GHz
Maksimalna moč oddajanja	< 100 mW

Miele d.o.o.
Trgovina in servis
Brnčičeva ulica 41 g
1231 Ljubljana - Črnuče
Telefon: 01 292 63 33
E-pošta: info@miele.si
www.miele.si

Nemčija
Miele & Cie. KG
Carl-Miele-Straße 29
33332 Gütersloh

KM 7360 FR, KM 7360 FL, KM 7361 FR, KM 7361 FL,
KM 7363 FR, KM 7363 FL, KM 7372 FR, KM 7372 FL,
KM 7373 FR, KM 7373 FL