

Naudojimo ir montavimo instrukcija Orkaitė su mikrobangų funkcija



Būtinai perskaitykite šią naudojimo ir montavimo instrukciją prieš statydami, montuodami arba prieš prietaisą eksploatuodami pirmąjį kartą. Taip apsisausosite patys ir išvengsite prietaiso pažeidimų.

Turinys

Saugos nurodymai ir įspėjimai	6
Jūsų indėlis į aplinkos apsaugą	15
Apžvalga	16
Valdymo elementai	17
Įjungimo ir išjungimo mygtukas	18
Priartėjimo jutiklis	18
Jutikliniai mygtukai	19
Jutiklinis ekranas	21
Simboliai	22
Valdymo principas	23
Meniu punkto pasirinkimas	23
Naršymas	23
Išėjimas iš meniu lygmens	23
Vertės arba nustatymo keitimas	23
Nustatymo keitimas parinkčių sąraše	23
Skaičių įvedimas skaitmeniniu skaitikliu	23
Skaičių įvedimas skaitmenine klaviatūra	23
Nustatymo keitimas segmentiniu stulpeliu	23
Raidžių įvedimas	24
Kontekstinio meniu rodymas	24
Programų perkėlimas	24
Išskleidžiamojo meniu rodymas (“Pull-down” meniu)	24
“Hilfe” rodymas	24
“MobileStart” funkcijos aktyvinimas	24
Įranga	25
Specifikacijų lentelė	25
Kartu pristatomi	25
Kartu pristatomi ir papildomai įsigijami priedai	25
Saugos įrenginiai	28
“PerfectClean” dangą padengti paviršiai	28
Pirmasis paleidimas	29
“Miele@home”	29
Pagrindiniai nustatymai	30
Pirmasis orkaitės įkaitinimas	31
“Einstellungen”	32
Nustatymų apžvalga	32
Meniu “Einstellungen” iškvietimas	35
“Sprache”	35
“Tageszeit”	35
“Datum”	35
“Beleuchtung”	36
“Startbildschirm”	36
“Display”	36

“Lautstärke”	36
“Einheiten”	37
“Quick-Mikrowelle”	37
“Popcorn”	37
“Booster”	37
“Vorschlagstemperaturen”	37
“Vorschlagsleistungen”	38
“Kühlgebläsenachlauf”	38
“Annäherungssensor”	38
“Sicherheit”	39
“Möbelfronterkennung”	39
“Miele@home”	40
“Scan & Connect” atlikimas	40
“Fernsteuerung”	41
“MobileStart” funkcijos aktyvinimas	41
“SuperVision”	41
“RemoteUpdate”	42
“Softwareversion”	42
“Rechtliche Informationen”	42
“Händler”	43
“Werkeinstellungen”	43
“Betriebsstunden (Gesamt)”	43
“Alarm und Kurzzeit”	44
Funkcijos “Alarm” naudojimas.....	44
Funkcijos “Kurzzeit” naudojimas.....	45
Pagrindinis ir submenu	46
Mikrobangų režimas	48
Veikimas.....	48
Indų pasirinkimas	48
Specialūs indai	49
Netinkami maisto ruošimo indai.....	50
Indų tikrinimas.....	51
Dangtis	52
Valdymas.....	53
Kepimo proceso verčių ir nustatymų keitimas	53
Temperatūros ir šerdies temperatūros keitimas.....	53
Mikrobangų galios keitimas.....	54
Kepimo trukmės nustatymas	54
Kepimo trukmės nustatymo keitimas	54
Nustatyto kepimo laiko keitimas	54
Kepimo proceso nutraukimas “Mikrowelle” veikimo režime	55
Kepimo proceso nutraukimas	55

Turinys

Maisto ruošimo skyriaus kaitinimas	55
“Booster”	55
“Vorheizen”	56
“Crisp function”	57
Veikimo režimo keitimas	57
“Quick-Mikrowelle” ir “Popcorn”	58
“Automatikprogramme”	59
Kategorijos	59
Automatinių programų naudojimas	59
Naudojimo nurodymai	59
“Suche”	60
Spezialanwendungen	61
“Auftauen”	61
Dörren	64
“Erhitzen”	65
“Geschirr wärmen”	68
“Hefeteig gehen lassen”	68
“Warmhalten”	68
“Niedertemperaturgaren”	68
“Sabbat-Programm”	70
Kepimas	72
Konservavimas	74
Šaldyti produktai / pusgaminiai	76
“MyMiele”	77
“Eigene Programme”	78
Kepimas	81
Kepinių kepimo patarimai	81
Nuoroda į kepimo lenteles	81
Veikimo režimai	81
Kepsnių kepimas	83
Kepimo patarimai	83
Nuoroda į kepimo lenteles	83
Veikimo režimai	84
Patiekalų termometras	85
Kepimas keptuve	87
Keptuvo naudojimo patarimai	87
Nuoroda į kepimo lenteles	87
Veikimo režimai	88
Valymas ir priežiūra	89
Netinkamos valymo priemonės	89
Įprastų nešvarumų šalinimas	90
Įsisenėjusių nešvarumų šalinimas	90
Viršutinio ir keptuvo kaitinimo elemento nulenkimas	91

Ką daryti, jeigu	92
Garantinio aptarnavimo skyrius	96
Sutrikus prietaiso veikimui, susisiekite	96
Garantija	96
Įrengimas	97
Montavimo matmenys	97
Montavimas į ūkinę spintą arba po stalviršiu.	97
Vaizdas iš šono	98
Jungtys ir vėdinimas	99
Orkaitės įmontavimas	100
Elektros jungtis	101
Kepimo lentelės	102
Sviestinė tešla	102
Minkoma tešla	103
Mielinė tešla	104
Varškės ir aliejaus tešla	104
Biskvitinė tešla	105
Plikyta tešla, sluoksniuota tešla, kepiniai iš kiaušinių baltymų	105
Pikantiški patiekalai	106
Jautiena	107
Veršiena	108
Kiauliena	109
Ėrienos, žvėrienos patiekalai	110
Paukštiena, žuvis	111
Duomenys patikrą vykdantiems institutams	112
Bandomieji patiekalai pagal EN 60350-1	112
Bandomieji patiekalai pagal EN 60705 (mikrobangų režimas )	113
Techniniai duomenys	114
Atitikties deklaracija	114
Ryšio modulio autorių teisės ir licencijos	114
Autoriaus teisės ir licencijos	115
Garantijos sąlygos	116
Sutartiniai ženklai	117

Saugos nurodymai ir įspėjimai

- ▶ Toliau orkaitė su mikrobangų funkcija vadinama orkaite.

Ši orkaitė atitinka nustatytus saugos reikalavimus. Netinkamai naudojant, kyla pavojus susižaloti ir patirti materialinę žalą.

Prieš naudodami prietaisą, atidžiai perskaitykite naudojimo ir montavimo instrukciją. Joje pateikti svarbūs nurodymai apie prietaiso montavimą, saugą, naudojimą ir techninę priežiūrą. Taip apsaugosite patys ir apsaugosite prietaisą nuo pažeidimų.

Kaip nurodyta standarte IEC 60335-1, "Miele" rekomenduoja susipažinti su prietaiso montavimo instrukcija, saugos nurodymais ir įspėjimais bei jais vadovautis.

"Miele" neatsako už žalą, atsiradusią dėl šių nurodymų nepaisymo.

Naudojimo ir montavimo instrukciją išsaugokite ir perduokite kitam galimam savininkui!

Tinkamas naudojimas

- ▶ Ši orkaitė skirta naudoti buityje ir panašioje aplinkoje.
- ▶ Ši orkaitė nėra skirta naudoti lauke.
- ▶ Naudokite orkaitę su mikrobangų funkcija tik buityje – maisto produktų kepimui, apkepinimui, kepinių kepimui, kepimui keptuve, troškinimui, atitirpinimui, marinavimui ir džiovimui. Bet koks kitas naudojimas yra draudžiamas.
- ▶ Degios medžiagos gali sukelti gaisrą!
Jeigu įjungę mikrobangų funkciją džiovinsite degias medžiagas, išgaruos jose esanti drėgmė. Medžiagos gali išsausėti ir užsiliepsnoti. Orkaitėje nelaikykite ir nedžiovinkite greitai užsiliepsnojančių medžiagų.
- ▶ Asmenys, kurie dėl nepakankamų fizinių, jutiminių, protinių gebėjimų, nepakankamos patirties arba neišmanymo negali saugiai valdyti prietaiso, juo gali naudotis tik prižiūrimi arba išmokyti atsakingo asmens.
Šie asmenys gali naudoti prietaisą neprižiūrimi tik tada, jeigu jie buvo supažindinti su saugaus prietaiso naudojimo taisyklėmis. Vaikai turi gebėti atpažinti ir suprasti galimus netinkamo naudojimo pavojus.

- ▶ Dėl prietaisui keliamų aukštų reikalavimų (pvz., dėl temperatūros, drėgmės, atsparumo cheminiam poveikiui, susidėvimui ir vibracijos) maisto ruošimo zonoje įrengtas specialus apšvietimas. Šį specialų apšvietimą leidžiama naudoti tik pagal paskirtį. Jis nėra skirtas patalpų apšvietimui. Keitimą gali atlikti tik "Miele" įgaliotas specialistas arba "Miele" garantinio aptarnavimo skyrius.
- ▶ Orkaitėje naudojamas 1 apšvietimo šaltinis, priskiriamas F energijos vartojimo efektyvumo klasei.

Vaikai namų ūkyje

- ▶ Naudokite paleidimo blokatorių, kad be priežiūros palikti vaikai negalėtų įjungti orkaitės.
- ▶ Aštuonerių metų neturintys vaikai negali naudoti prietaiso, nebent jie yra nuolat prižiūrimi.
- ▶ Vaikai nuo aštuonerių metų gali be priežiūros naudoti orkaitę tik jeigu jie yra supažindinti su saugiu prietaiso naudojimu. Vaikai turi gebėti atpažinti ir suprasti galimus netinkamo naudojimo pavojus.
- ▶ Nepriziūrėti vaikai negali valyti arba prižiūrėti orkaitės.
- ▶ Prižiūrėkite vaikus, esančius netoli orkaitės. Neleiskite vaikams žaisti su prietaisu.
- ▶ Pavojus uždusti pakavimo medžiagomis! Vaikai žaisdami gali įsivynioti į pakavimo medžiagą (pvz., plėvelę) arba užsimauti ją ant galvos ir uždusti. Pakavimo medžiagas laikykite vaikams nepasiekiamoje vietoje.
- ▶ Pavojus nusideginti prisilietus prie karštų paviršių! Suaugusių asmenų oda labiau atspari aukštos temperatūros poveikiui nei vaikų. Įkaista orkaitės durelių stiklas, valdymo skydelis ir garų išleidimo angos. Neleiskite vaikams liesti prietaiso jo veikimo metu.
- ▶ Stenkitės nesusižeisti į atidarytas dureles. Durelės išlaiko maksimalią 8 kg apkrovą. Vaikai gali susižeisti užkliuvę už atidarytų durelių. Neleiskite vaikams lipti ant atidarytų durelių, sėstis arba kabintis už jų.

Techninė sauga

- ▶ Dėl netinkamai atliktų įrengimo ir techninės priežiūros arba remonto darbų naudotojui gali kilti pavojų. Įrengimo ir techninės priežiūros arba remonto darbus gali atlikti tik "Miele" įgalioti specialistai.

Saugos nurodymai ir įspėjimai

- ▶ Netvarkinga orkaitė gali būti nesaugi. Patikrinkite, ar nėra matomų pažeidimų. Niekada nenaudokite pažeistos orkaitės.
- ▶ Galimas epizodinis arba nepertraukiamas eksploatavimas su autonominė arba tinklo sinchronine elektros tiekimo sistema (pavyzdžiui, autonominiais elektros tinklais, rezervinėmis sistemomis). Eksploatavimo sąlyga, kad elektros tiekimo sistema atitiktų EN 50160 arba panašių standartų nustatytąsias vertes. Buitinėje instaliacijoje ir šiame “Miele” produkte numatytų saugos priemonių funkcijos ir veikimo principas turi būti užtikrinti veikiant autonominiu ir ne tinklo sinchroniniu režimu arba pakeisti lygiavertėmis įrengimo priemonėmis. Kaip, pavyzdžiui, aprašyta naujausios redakcijos VDE-AR-E 2510-2.
- ▶ Įjungus sugedusį prietaisą, mikrobangos gali kelti pavojų naudotojui. Neįjunkite orkaitės, jeigu:
 - sulankstytos durelės,
 - atsilaisvinę durelių lankstai,
 - korpusė, durelėse arba maisto ruošimo skyriaus sienelėse yra matomų plyšių arba įtrūkimų.
- ▶ Prietaisą prijungę prie pagal visus reikalavimus įrengtos įžeminimo sistemos, užtikrinsite jo elektros instaliacijos saugumą. Svarbu, kad būtų įvykdyta ši pagrindinė saugumo sąlyga. Kilus abejonių, kvalifikuotas specialistas turėtų patikrinti pastato elektros instaliaciją.
- ▶ Kad prietaisas nesugestų, prietaiso specifikacijų lentelėje nurodyti keptuvo jungimo duomenys (dažnis, saugikliai) turi sutapti su elektros tinklo duomenimis. Prieš prijungdami prietaisą, palyginkite šiuos duomenis. Kilus abejonių, pasikonsultuokite su elektriку.
- ▶ Ilgintuvai ir sudėtiniai lizdai neužtikrina reikiamos saugos (pvz., gaisro pavojus). Jų nenaudokite prietaisą jungdami prie elektros tinklo.
- ▶ Kad būtų užtikrintas saugus veikimas, naudokite tik įmontuotą orkaitę.
- ▶ Šios orkaitės negalima naudoti nestacionariose vietose (pavyzdžiui, laivuose).
- ▶ Pavojus patirti elektros smūgį! Palietus jungtis, kuriomis teka įtampa, ir pakeitus elektros arba mechanines konstrukcijas, gali kilti pavojus gyvybei ir sutrikti prietaiso funkcijos. Jokiu būdu neatidarykite prietaiso korpuso.
- ▶ Jeigu orkaitės remonto darbus atliks ne “Miele” įgaliotas techninės priežiūros specialistas, prarasite teisę į garantiją.

- ▶ Tik originalios “Miele” atsarginės dalys atitinka visus saugos reikalavimus. Sugedusias dalis galima keisti tik originaliomis atsarginėmis “Miele” dalimis.
- ▶ Orkaitėje, kuri pristatoma be prijungimo laido, gamintojo įgaliotas specialistas turi įrengti specialų jungiamąjį laidą (žr. skyriaus “Įrengimas” poskyrį “Elektros jungtis”).
- ▶ Jeigu pažeistas jungimo laidas, gamintojo įgaliotas specialistas turi jį pakeisti specialiu “Miele” jungimo laidu (žr. skyriaus “Įrengimas” poskyrį “Elektros jungtis”).
- ▶ Prieš įrengdami, atlikdami techninės priežiūros ir remonto darbus, atjunkite orkaitę nuo maitinimo tinklo. Atlikite šiuos veiksmus:
 - išjunkite elektros instaliacijos saugiklius arba
 - visiškai juos išsukite;
 - ištraukite iš lizdo kištuką (jeigu yra). Traukite suėmę ne už laido, bet už kištuko.
- ▶ Pasirūpinkite tinkamu aušinimo oro padavimu į prietaisą. Atkreipkite dėmesį, kad nebūtų kliudoma aušinimui skirto oro tiekimui (pvz., montavimo spintoje įrengus šilumos izoliacines juosteles). Be to, aušinimui skirtas oras neturėtų sušilti nuo kitų šilumos šaltinių (pvz., kietojo kuro krosnies).
- ▶ Jeigu orkaitė įmontuota į spintelę (pvz., už durelių), prietaiso veikimo metu laikykite atidarytas spintelės dureles. Už uždarytų durelių kaupiasi šiluma ir drėgmė. Taip galite pažeisti orkaitę, montavimui skirtą spintą ir grindis. Baldo duris uždarykite tik tada, kai orkaitė bus visiškai atvėsusi.

Tinkamas naudojimas

- ▶ Pavojus nusideginti prisilietus prie karštų paviršių! Veikimo metu orkaitė įkaista. Galite nusideginti prisilietę prie karšto maisto ruošimo skyriaus sienelių, kaitinimo elementų arba priedų. Įdėdami arba išimdami karštą maisto produktą, taip pat kišdami rankas į karštą maisto ruošimo skyrių, mūvėkite puodkėles.
- ▶ Palikite uždarytas orkaitės duris, jeigu nuo maisto produktų gamini- mo kameroje atsiranda dūmų, kad išvengtumėte atsirandančių liepsnų. Nutraukite procesą išjungdami orkaitę ir ištraukdami kištuką. Duris atidarykite tik tuomet, kai nebeliks dūmų.



Saugos nurodymai ir įspėjimai

▶ Prie įjungto keptuvo esantys daiktai, veikiami aukštos temperatūros, gali pradėti degti. Prietaiso jokia būdu nenaudokite patalpų šildymui.

▶ Nuo karščio gali užsidegti aliejus ir riebalai, jų neperkaitinkite. Jeigu gamindami naudojate aliejų ir riebalus, orkaitės niekada nepalikite be priežiūros. Degančio aliejaus ir riebalų negesinkite vandeniui. Išjunkite orkaitę, palikite uždarytas dureles ir liepsna išblės.

▶ Per ilgai keptuve kepamas patiekalas gali išdžiūti arba savaime užsiliepsnoti. Todėl visada naudokite kepimo keptuve nurodytą trukmę.

▶ Atkreipkite dėmesį, kad veikimo režimuose su mikrobangomis troškimo, kaitinimo, atitirpinimo laikas yra gerokai trumpesnis, negu veikimo režimuose be mikrobangų. Per ilgai šildomas patiekalas gali išdžiūti ar savaime užsidegti.

Todėl visada naudokite kepimo keptuve nurodytą trukmę. “Mikrowelle”  režimas nėra skirtas džiovinti, pvz., gėles, žoleles, duoną arba bandeles. Gruzdinimo režimų niekada nenaudokite džiovinti, pavyzdžiui, gėlių ar žolelių. Naudokite “Heißluft plus”  arba “Ober-/Unterhitze”  veikimo režimą ir būtinai prižiūrėkite procesus!



▶ Jeigu ruošdami maisto produktus naudojate alkoholinius gėrimus, atkreipkite dėmesį, kad alkoholis garuoja aukštoje temperatūroje. Gairai gali užsidegti nuo karštų kaitinimo elementų.

▶ Jeigu likusią orkaitės šilumą naudosite patiekalų pašildymui, didelis drėgmės kiekis ir kondensatas gali sukelti orkaitės koroziją. Galite pažeisti valdymo skydelį, stalviršį ir montavimo spintą. Įjunkite orkaitę ir nustatykite žemiausią pasirinkto veikimo režimo temperatūrą. Ventilatorius automatiškai lieka įjungtas.

▶ Maisto ruošimo skyriuje laikomi arba šildomi patiekalai gali išsautėti, o išsiskirianti drėgmė gali sukelti mikrobangų krosnelės koroziją. Maisto produktus galite uždegti.

▶ Šilumos kamštis gali pažeisti orkaitę.

Ant maisto ruošimo skyriaus pagrindo niekada netieskite aliuminio plėvelės arba orkaitės apsauginės plėvelės.

Jeigu maisto ruošimo skyriaus pagrindą ketinate naudoti kaip pastatymo paviršių arba šildote indus, rinkitės tik veikimo režimus “Heißluft plus”  arba “Eco-Heißluft” , nejunkite funkcijos “Booster”.

▶ Stumdydami groteles pirmyn ir atgal, galite subraižyti maisto ruošimo skyriaus pagrindą. Nelaikykite ten jokių keptuvių, puodų arba kitų indų, jų nestumdykite.

▶ Pavojus nusiplikyti karštais garais! Jei ant įkaitusio paviršiaus užpilsite šalto skysčio, susiformavę garai gali stipriai nuplikyti. Staigus temperatūrų skirtumas gali apgadinti paviršius. Todėl niekada ant įkaitusio paviršiaus nepilkite šalto vandens.

▶ Orkaitė netinka valyti ir dezinfekuoti kasdienio naudojimo daiktus – šie gali per daug įkaisti. Galite nusideginti išimdami.

▶ Svarbu, kad maisto produkte temperatūra tolygiai paskirstytų ir būtų pakankamai aukšta.

Kad patiekalai tolygiai pašiltų, juos apverskite arba pamaišykite, o šildydami, atitirpindami arba kepdami atkreipkite dėmesį ir į nurodytą subalansavimo laiką.

Subalansavimo laikas yra ramybės laikas, per kurį temperatūra tolygiai pasiskirsto po patiekalą.

▶ Skysčių pašildymui naudojant režimą “Mikrowelle” , šie gali užvirti. Gali nutikti, kad bus pasiekta užvirimo temperatūra, bet nebus matomi virimui įprasti burbulai. Skystis užverda netolygiai. Karštas skystis gali užvirti staiga, galite nusiplikyti išimdami indą iš maisto ruošimo skyriaus. Esant tam tikroms nepalankioms sąlygoms, slėgis gali būti toks aukštas, kad durelės atsidarys savaime.

Prieš šildydami ar virindami skystį, jį išmaišykite. Skysčiams įkaitus, palaukite bent 20 sekundžių, tada išimkite indą iš maisto ruošimo skyriaus. Šildydami skysčius, į indą galite įstatyti stiklinę lazdelę arba panašų daiktą.

▶ Pavojus nusideginti prisilietus prie karštų maisto produktų! Šildant maisto produktus, šiluma gaminama pačiame produkte, todėl neįkaišta indas (išimtis: karščiui atsparus fajansas). Indas sušyla nuo iš patiekalo perduodamos šilumos.

Išėmę patiekalą patikrinkite, ar jis pakankamai šiltas. Nespręskite pagal indo temperatūrą! **Šildydami kūdikių maistelij, stenkitės pasirinkti tinkamą temperatūrą!** Kad kūdikis nenusidegintų, pašildytą maistelij išmaišykite arba supurtykite ir paragaukite.

▶ Galite susižaloti dėl uždaruose induose arba buteliuose susidariusio perteklinio slėgio. Šildant uždarytus indus arba butelius, susidaro slėgis, kuris gali sukelti sprogamą.

Nešildykite patiekalų ir skysčių uždarytuose induose arba buteliuose. Prieš tai indus atidarykite, o nuo kūdikių buteliukų nuimkite dangtelius ir čiulptukus.

▶ Jeigu kaitinate nuluptus kiaušinius be lukšto, jų tryniai gali staiga susprogti.

Prieš tai keletą kartų perdurkite kiaušinio trynio plėvelę.

Saugos nurodymai ir įspėjimai

▶ Jeigu kaitinsite kiaušinius su lukštu, šie sprogs net ir išimti iš maisto ruošimo skyriaus.

Kiaušinius su lukštu virkite tik specialiame inde. Kietai virtų kiaušinių šildymui naudokite veikimo režimą “Mikrowelle” .

▶ Jeigu šildote maisto produktus su kieta odele arba lukštu (pvz., pomidorus, dešreles, bulves su lupenomis, baklažanus), šie gali sprogti. Prieš tai keletą kartų perdurkite jų odelę arba juos įpjaukite, kad galėtų pasišalinti atsiradę garai.

▶ Gyvsidabrio arba skysčio pripildyti termometrai nepritaikyti naudoti aukštoje temperatūroje ir lengvai dūžta.

Naudokite tik kartu pristatomą “Miele” patiekalų termometrą.

▶ Grūdais, vyšnių kauliukais arba geliu pripildytos pagalvėlės ir panašūs daiktai gali užsidegti išimti iš maisto ruošimo skyriaus.

Nešildykite jų orkaitėje.

▶ Nenaudokite indų arba dangčių su tuščiavidurėmis rankenėlėmis, nes jose gali kauptis skysčiai. Į tuščiavidures ertmes gali patekti drėgmės ir susidaryti aukštas slėgis, kuris sprogdamas sugadintų tuščiavidurius daiktus (išimtis: iš tuščiavidurių daiktų pašalintas oras).

Jeigu ketinate rinktis veikimo režimą “Mikrowelle” , nenaudokite indų arba dangčių su tuščiavidurėmis rankenėlėmis.

▶ Naudoti mikrobangose nepritaikyti plastikiniai indai veikimo režime “Mikrowelle”  ir veikimo režimuose su mikrobangų funkcija bus sugadinti ir apgadins orkaitę.

Nenaudokite metalinių indų, aliuminio plėvelės, stalo įrankių, indų su metalo sluoksniu, krištolinių taurių, kuriose yra švino, dubenėlių apvalintais kraštais, karščiui jautrių indų, medinių indų, metalinių spaustukų, plastikinių ir popierinių spaustukų su viduje esančia vielute, plastikinių indų su ne visai nuimtu aliuminio dangčiu (žr. skyriaus “Mikrobangų režimas” poskyrį “Indų pasirinkimas”).

▶ Naudoti orkaitėje netinkami plastikiniai indai aukštoje temperatūroje gali išsilydyti ir apgadinti orkaitę arba pradėti degti.

Orkaitėje be mikrobangų funkcijos naudokite tik specialius plastikinius indus. Vadovaukitės indų gamintojo nurodymais.

▶ Indai iš degių medžiagų gali sukelti gaisrą! Vienkartiniai plastikiniai indai turi atitikti skyriaus “Mikrobangų režimas” poskyryje “Indų pasirinkimas” nurodytas savybes.



Jeigu maisto produktus šildote arba ke pate vienkartinuose induose iš plastiko, popieriaus arba kitų degių medžiagų, nepalikite prietaiso be priežiūros.

▶ Šilumą išlaikančios pakuotės pagamintos iš plonos aliuminio plėvelės, kuri atspindi mikrobangas. Aplink aliuminio plėvelę esantis popierius gali labai įkaisti ir pradėti degti.

Prieš šildydami mikrobangose, maisto produktus išimkite iš šilumą išlaikančių pakuočių, pvz., keptuve keptą viščiuką.

▶ Jeigu orkaitę paliekate veikti tuščią, "Mikrowelle"  naudojate netinkamus produktus arba režimuose su mikrobangų funkcija šildote netinkamus produktus, prietaisas gali sugesti.

Stiklinį padėklą **visada** naudokite kaip pastatymo paviršių mažesnėms kepimo formoms, kai orkaitė veikia režimu "Mikrowelle" .

Mikrobangų režimo nenaudokite indams pašildyti ar žolelėms džiovinti. Vietoje to naudokite režimus "Heißluft plus"  arba "Ober-/Unterhitze" .

▶ Verdant arba šildant uždarytas skardines, skardinėse susidaro viršslėgis, jos gali sprogti. Skardinių nevirkite ir nešildykite.

▶ Pavojus susižaloti į atidarytas dureles! Galite susižeisti užkliuvę už atidarytų indaplovės durelių. Be reikalo nepalikite atidarytų durelių.

▶ Maksimali leistina durelių apkrova yra 8 kg. Nelipkite arba nesisėskite ant atidarytų durelių, nestatykite ant jų sunkių daiktų. Stenkitės neįstrigti tarp durelių ir maisto ruošimo skyriaus. Galite pažeisti orkaitę.

Taikoma prietaisams su nerūdijančiojo plieno paviršiumi:

▶ Klijai gali pažeisti nerūdijančiojo plieno paviršiaus sluoksnį, todėl nebus užtikrintas nuo nešvarumų saugantis poveikis. Ant nerūdijančiojo plieno paviršiaus neklijuokite lipnių lapelių, skaidrios lipnios juostos, maskuojamosios lipnios juostos arba kitų lipnių priemonių.

▶ Magnetai gali subraižyti prietaiso paviršių. Ant nerūdijančiojo plieno paviršių neklijuokite magnetų.

Saugos nurodymai ir įspėjimai

Valymas ir priežiūra

- ▶ Pavojus patirti elektros smūgį! Garinio valytuvo garai, patekę ant įtampingųjų dalių, gali sukelti trumpąjį jungimą. Nenaudokite valymo garais prietaiso.
 - ▶ Gramdydami rizikuojate pažeisti durelių stiklą. Valydami durelių stiklą, nenaudokite šveitimo priemonių, jokių kietų kempinių arba šepečių ir jokių aštrių metalinių grandiklių.
 - ▶ Norėdami išvengti korozijos, nuo nerūdijančiojo plieno maisto ruošimo skyriaus sienelių iš karto nuvalykite patiekalų su druska arba skysčių likučius.
 - ▶ Šiltose, drėgnose srityse gali pradėti daugintis parazitai (pvz., tarakonai). Prižiūrėkite, kad orkaitė ir sritis aplink orkaitę visada būtų švarios.
- Garantija nepadengia kenkėjų padarytos žalos.

Priedai

- ▶ Naudokite tik originalius “Miele” priedus. Jeigu tvirtinami arba montuojami kito gamintojo priedai, prarandama teisė į garantiją ir (arba) atsakomybę už gaminį.
- ▶ “Miele” suteikia iki 15 metų arba mažiausiai 10 metų garantiją at-sarginėms dalims, kurios reikalingos prietaiso funkcijoms užtikrinti, atsižvelgiant į Jūsų orkaitės gamybos seriją.
- ▶ Naudokite tik kartu pristatomą “Miele” patiekalų termometrą. Jeigu patiekalų termometras sugedęs, jį pakeiskite originaliu “Miele” patiekalų termometru.
- ▶ Aukštoje temperatūroje gali išsilydyti plastikinis termometro galiukas. Nenaudokite termometro keptuvo režimuose. Nelaikykite patiekalų termometro orkaitėje.

Pakuotės utilizavimas

Pakuotė, skirta prietaiso gabenimui, apsaugo jį nuo pažeidimų gabenant. Pakavimo medžiagos pasirinktos atsižvelgiant į ekologinį tvarumą ir techninius utilizavimo veiksmus, jas galima perdirbti.

Grąžinant pakuotę perdirbimui, taupomos žaliavos. Pasinaudokite konkrečių medžiagų surinkimo punktais ir grąžinimo galimybėmis. Jums prietaisą pardavęs "Miele" pardavėjas pakuotę priims atgal.

Seno prietaiso utilizavimas

Elektros ir elektroniniuose prietaisuose naudojamos vertingos medžiagos. Juose taip pat yra medžiagų, mišinių ir konstrukcinių elementų, kurie reikalingi nepriekaištingam įrangos veikimui bei saugumui užtikrinti. Patekusios į buitines atliekas arba naudojamos netinkamai, šios medžiagos gali pakenkti žmonių sveikatai ir aplinkai. Senos įrangos jokiū būdu nemeskite kartu su buitinėmis atliekomis.



Pristatykite prietaisą į artimiausią nenaudojamos elektros ir elektroninės įrangos nemokamo surinkimo punktą perdirbimui ir utilizavimui, grąžinkite pardavėjui arba "Miele". Prieš pristatydami seną prietaisą utilizuoti, ištrinkite visus asmeninius duomenis. Įstatymuose numatyta tvarka esate įpareigotas išimti iš prietaiso senas baterijas ir akumuliatorius, kurių nereikia išardyti. Taip pat galima išimti ir nepažeisti lempas. Pristatykite juos į specializuotą surinkimo punktą, kur šie yra neatlygintinai surenkami. Pasirūpinkite, kad išvežti skirta sena įranga būtų laikoma vaikams nepasiekiamoje vietoje.

Apžvalga

Orkaitė

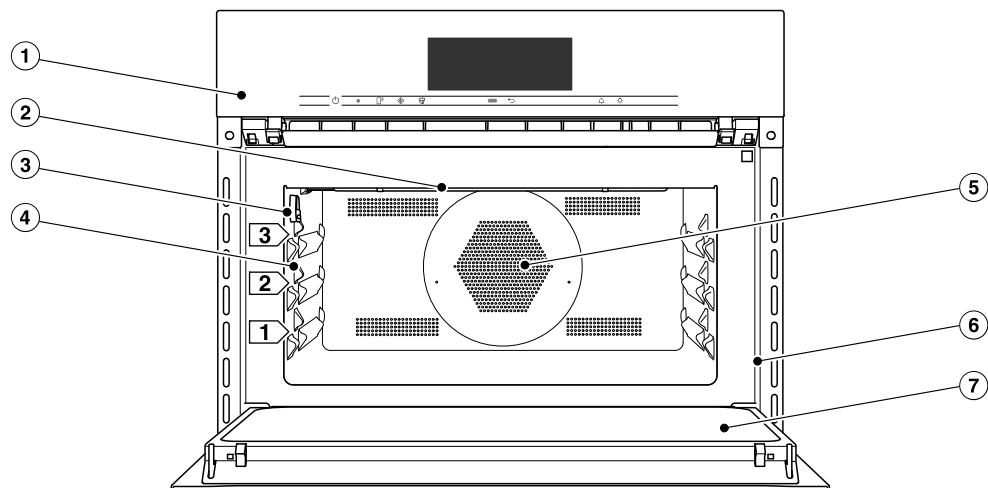

- ① Valdymo elementai
- ② Viršutinis kaitinimo elementas / keptuvo kaitinimo elementas
- ③ Patiekalų termometro jungimo lizdas
- ④ 3 kepimo lygiai stikliniam padėkliui ir grotelėms
- ⑤ Ventilatoriaus siurbimo anga ir už jos esantis žiedinis kaitinimo elementas
- ⑥ Priekinis rėmas su specifikacijų lentele
- ⑦ Durelės

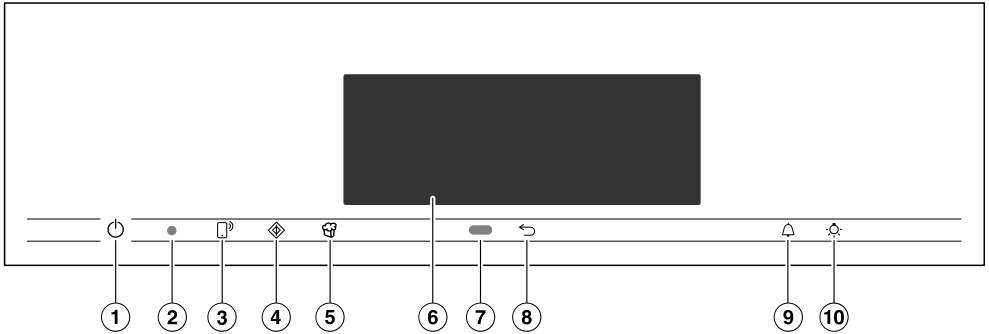

- ① Įgilintas įjungimo ir išjungimo mygtukas Skirtas orkaitės įjungimui ir išjungimui
- ② Optinė sąsaja (tik "Miele" garantinio aptarnavimo skyriui)
- ③ Jutiklinis mygtukas Jeigu norite valdyti orkaitę savo mobiliajame telefone
- ④ Jutiklinis mygtukas Funkcijai paleisti "Quick-Mikrowelle"
- ⑤ Jutiklinis mygtukas Skirtas įjungti spragėsių gaminimo funkciją
- ⑥ Jutiklinis ekranas Skirtas paros laiko ir valdymo informacijos rodymui
- ⑦ Priartėjimo jutiklis Skirtas ekranui, maisto ruošimo skyriaus apšvietimui arba patvirtinimo garsiniam signalui įjungti, kai artinama prie prietaiso
- ⑧ Jutiklinis mygtukas Skirtas palaipsniui grįžti atgal
- ⑨ Jutiklinis mygtukas Skirtas trumpajai trukmei arba įspėjamiesiems signalams nustatyti
- ⑩ Jutiklinis mygtukas Skirtas maisto ruošimo skyriaus apšvietimo įjungimui ir išjungimui

Valdymo elementai

Ijungimo ir išjungimo mygtukas

Ijungimo ir išjungimo mygtukas  yra įgilintas ir reaguoja į prilietimą pirštu.

Šiuo mygtuku įjungsite ir išjungsitė orkaitę.

Priartėjimo jutiklis



Priartėjimo jutiklis yra po jutikliniu ekranu, šalia jutiklinio mygtuko . Artinantis arba tiesiant ranką prie jutiklinio ekrano, priartėjimo jutiklis iš karto sureaguos.

Jeigu aktyvinote atitinkamus nustatymus, galite įjungti maisto ruošimo skyriaus apšvietimą, orkaitę arba garsinius signalus (žr. skyriaus "Einstellungen", poskyrį "Annäherungssensor").



Jutikliniai mygtukai

Jutikliniai mygtukai reaguoja į sąlytį su pirštu. Kiekvienas bakstelėjimas patvirtinamas garsiniu signalu. Mygtukų signalą galite išjungti pasirinkę nustatymą “Lautstärke” | “Tastenton” | “Aus”.

Jeigu norite, kad jutikliniai mygtukai reaguotų net kai orkaitė yra išjungta, pasirinkite nustatymą “Display” | “QuickTouch” | “Ein”.

Jutiklinis mygtukas	Funkcija
	<p>Jeigu orkaitę norite valdyti savo mobiliajame prietaise, turite prisijungti prie “Miele@home” sistemos, aktyvinti nustatymą “Fernsteuerung” ir paliesti jutiklinį mygtuką. Jeigu užsidegė oranžinės spalvos jutiklinis mygtukas, vadinasi, aktyvinta “MobileStart” funkcija.</p> <p>Kol dega šis jutiklinis mygtukas, savo orkaitę galite valdyti mobiliajame prietaise (žr. skyriaus “Einstellungen”, poskyrį “Miele@home”).</p>
	<p>Jutikliniu mygtuku įjungsite funkciją “Quick-Mikrowelle”. Kepimo procesas vykdomas įjungus maksimalią 1000 W mikrobangų galią ir 1 minutės kepimo trukmę (žr. skyrių “Quick-Mikrowelle”). Kelis kartus palietę šį jutiklinį mygtuką, galėsite palaipsniui pailginti kepimo trukmę.</p> <p>Šią funkciją galima naudoti tik tada, jeigu nevykdomas joks kitas kepimo procesas.</p>
	<p>Jutikliniu mygtuku įjungsite funkciją “Popcorn”. Kepimui naudojama maksimali 850 W galia ir 2:50 minutės kepimo trukmė (žr. skyrių “Popcorn”).</p> <p>Šią funkciją galima naudoti tik tada, jeigu nevykdomas joks kitas kepimo procesas.</p>

Valdymo elementai

Jutiklinis mygtukas	Funkcija
	Atsižvelgiant į tai, kokiame meniu esate, pateksite į aukštesnį meniu lygmenį arba grįšite į pagrindinį.
	Jeigu ekrane rodomas meniu arba vykdomas kepimo procesas, jutikliniu mygtuku bet kuriuo metu galite nustatyti trumpąją trukmę (pvz., virdami kiaušinius) arba įspėjamąjį signalą (fiksotą laiką) (žr. skyrių “Įspėjamasis signalas ir trumpoji trukmė”).
	Šiuo jutikliniu mygtuku galite įjungti arba išjungti maisto ruošimo skyriaus apšvietimą. Atsižvelgiant į pasirinktą nustatymą, maisto ruošimo skyriaus apšvietimas užges po 15 sekundžių arba liks įjungtas viso kepimo proceso metu.

Jutiklinis ekranas

Jautrų jutiklinio ekrano paviršių galima subraižyti smailiais arba aštriais daiktais, pvz., rašikliais.

Lieskite ekraną tik pirštais.

Stebėkite, kad už jutiklinio ekrano nepatektų vandens.

Jutiklinis ekranas padalintas į keletą zonų.

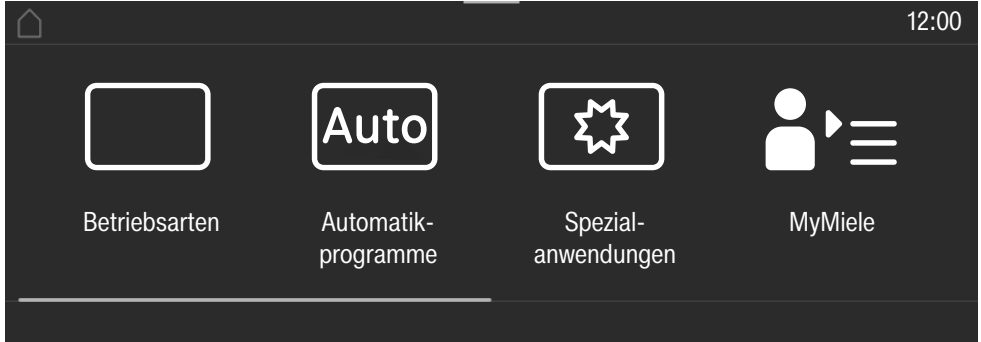

Ekranu viršuje kairėje rodoma meniu rodyklė. Atskiri meniu punktai tarpusavyje atskirti vertikalia linija. Jeigu dėl vietos trūkumo rodoma ne visa meniu rodyklė, aukštesnio lygmens meniu punktai rodomi ... I.

Palietus atitinkamo meniu pavadinimą, rodmuo persijungia į atitinkamą meniu. Norėdami pakeisti pradžios ekraną, palieskite .

Paros laikas rodomas viršutinėje ekrano dalyje, dešinėje. Palietę nustatysite paros laiką.

Ekrane gali būti rodomi šie simboliai, pvz., "SuperVision" .

Antraštės viršutiniame kampe yra oranžinės spalvos linija, ant kurios užėję galite išskleisti "Pull-down" meniu. Kepimo proceso metu jame galite pasirinkti arba išjungti nustatymus.









Viduryje yra aktualus meniu su meniu punktais. Braukdami per ekraną, meniu galite slinkti į dešinę arba į kairę. Palietę meniu punktą, jį pasirinksite (žr. skyrių "Valdymo principas").

Ekranu apačioje, atsižvelgiant į meniu, rodomi įvairūs valdymo laukeliai, pvz., "Timer", "Speichern" arba OK.

Valdymo elementai

Simboliai

Ekrane gali būti rodomi šie simboliai:

Simbolis	Reikšmė
	Šis simbolis žymi papildomą informaciją ir valdymo nurodymus. Šiuos informacinius langelius patvirtinsite spustelėję mygtuką <i>OK</i> .
	Nuoroda į aukštesnio lygio meniu punktus, kurie meniu rodyklėje nerodomi dėl vietos trūkumo.
	Pavojaus simbolis
	Laikmatis
	Kai kurie nustatymai, pvz., ekrano ryškumo arba garsumo, gali būti nustatomi segmentiniu stulpeliu.
	Ijungtas paleidimo arba mygtukų blokatorius (žr. skyriaus “Einstellungen” poskyrį “Sicherheit”). Valdymas užblokuotas.
	Širdies temperatūra naudojant patiekalų termometrą
	Nuotolinis valdymas (rodomas tik prisijungus prie “Miele@home” sistemos ir pasirinkus nustatymą “Fernsteuerung” “Ein”)
	“SuperVision” (rodomas tik prisijungus prie “Miele@home” sistemos ir pasirinkus nustatymą “SuperVision” “SuperVision-Anzeige” “Ein”)

Orkaitė valdoma jutikliniame ekranėlyje, liečiant norimus meniu punktus.

Kas kartą palietus galimą parinktį, atitinkamas ženklas (žodis arba simbolis) nusidažo **oranžine spalva**.

Valdymo veiksmo patvirtinimo laukeliai yra **žalios** spalvos (pvz., *OK*).

Meniu punkto pasirinkimas

- Palieskite norimą laukelį arba norimą vertę jutikliniame ekranėlyje.

Naršymas

Galite slinkti ekraną į dešinę arba kairę.

- Braukite per ekraną. Uždėkite pirštą ant jutiklinio ekrano ir slinkite jį norima kryptimi.

Stulpelis ekrano apačioje parodo jūsų padėtį meniu.

Išėjimas iš meniu lygmens

- Palieskite jutiklinį mygtuką \leftarrow arba meniu rodyklėje palieskite simbolį \dots I.
- Norėdami grįžti į pradžios ekraną, palieskite simbolį \triangle .

Nebus išsaugoti pasirinkti, bet mygtuku *OK* nepatvirtinti nustatymai.

Vertės arba nustatymo keitimas

Nustatymo keitimas parinkčių sąrašė

Pasirinktas nustatymas pažymimas oranžine spalva.

- Pasirinkite norimą nustatymą.

Nustatymas išsaugomas. Pateksite į aukštesnį meniu lygmenį.

Skaičių įvedimas skaitmeniniu skaitikliu

- Skaitmeninį skaitiklį slinkite aukštyn arba žemyn, kol viduryje bus rodoma norima vertė.
 - Patvirtinkite mygtuku *OK*.
- Pakeistas skaičius išsaugomas.

Skaičių įvedimas skaitmenine klaviatūra

- Palieskite vertę, kuri rodoma skaitmeninio skaitiklio viduryje.

Ekrane rodoma skaičių klaviatūra.

- Palieskite norimus skaičius.

Kai tik įvesite galiojančią vertę, mygtukas *OK* pradės šviesti žaliai. Rodykle ištrinsite paskutinį įvestą skaitmenį.

- Patvirtinkite mygtuku *OK*.

Pakeistas skaičius išsaugomas.

Nustatymo keitimas segmentiniu stulpeliu

Kai kurie nustatymai rodomi segmentiniame stulpelyje ■■■■ □ □ □. Jeigu užpildyti visi segmentai, vadinasi, pasirinktas maksimalus garsumo lygis.

Jeigu neužpildytas nė vienas segmentas arba tik vienas, vadinasi, pasirinkta minimali vertė arba nustatymas yra išjungtas (pvz., garsinių signalų).

- Norėdami pakeisti nustatymą, segmentiniame stulpelyje palieskite atitinkamą segmentą.
- Pasirinkite "Ein" arba "Aus", jeigu norite įjungti arba išjungti nustatymą.
- Patvirtinkite parinktį mygtuku *OK*.

Nustatymas išsaugomas. Pateksite į aukštesnį meniu lygmenį.

Valdymo principas

Raidžių įvedimas

Raides galima įvesti ekrano klaviatūra. Pasirinkite trumpus, aiškius pavadinimus.

- Palieskite norimas raides arba simbolius.

Patarimas: jeigu programos pavadinimas yra ilgesnis, simbolių \lceil galite įterpti eilutės lūžį.

- Palieskite “Speichern”.

Pavadinimas išsaugomas.

Kontekstinio meniu rodymas

Kai kuriuose meniu galite pasirinkti kontekstinio meniu rodymą, pvz., kad galėtumėte pervadinti asmenines programas arba perkelti įrašus į “MyMiele”.

- Tol lieskite asmeninę programą, kol atsidarys kontekstinis meniu.
- Palieskite jutiklinį ekraną už meniu lango ir uždarykite kontekstinį meniu.

Programų perkėlimas

“MyMiele” galite pakeisti asmeninių programų arba įrašų eilės tvarką.

- Tol lieskite asmeninę programą, kol bus rodomas kontekstinis meniu.
- Pasirinkite “Verschieben”.
- Uždėkite pirštą ant pažymėto laukelio ir nutempkite jį į norimą vietą.

Išskleidžiamojo meniu rodymas (“Pull-down” meniu)

Kepimo proceso metu galite įjungti arba išjungti nustatymus, pvz., “Booster” arba “Vorheizen” bei WLAN funkciją \mathbb{W} .

- Užeikite ant oranžinės spalvos linijos ekrano apačioje ir išskleiskite žemyn meniu.

- Pasirinkite nustatymą, kurį ketinate pakeisti. Pasirenkami nustatymai pažymėti oranžine spalva. Išjungti nustatymai rodomi šviesiame arba tamsiame fone, atsižvelgiant į pasirinktą spalvinį žymėjimą (žr. skyriaus “Einstellungen” poskyrį “Display”).
- Uždarykite išskleidžiamąjį meniu arba tai galite padaryti palietę jutiklinį ekraną už meniu lango.

“Hilfe” rodymas

Pasirinktos funkcijos yra su kontekstine pagalba. Apatinėje eilutėje pasirodo “Hilfe”.

- Jeigu norite, kad nuorodos būtų rodomos su paveikslėliais ir tekstu, palieskite “Hilfe”.
- Palieskite “Schließen”, kad grįžtumėte į ankstesnį meniu.

“MobileStart” funkcijos aktyvinimas

- Palieskite jutiklinį mygtuką \mathbb{M} ir aktyvinkite “MobileStart” funkciją.

Šviečia \mathbb{M} jutiklinis mygtukas. “Miele” programėlėje galėsite valdyti savo orkaitę nuotoliniu būdu.

Rekomenduojama teikti pirmenybę tiesioginiam prietaiso valdymui jutikliniame ekranelyje, o ne nuotoliniu būdu programėlėje.

“MobileStart” funkcija išliks aktyvi, kol degs jutiklinis mygtukas \mathbb{M} .

Modeliai aprašyti šios naudojimo ir montavimo instrukcijos kitoje pusėje.

Specifikacijų lentelė

Atidarę dureles, ant priekinio rėmo rasite specifikacijų lentelę.

Ten taip pat nurodytas jūsų prietaiso modelis, gamybos numeris bei jungimo duomenys (tinklo įtampa / dažnis / maks. jungties galia).

Išsaugokite šią informaciją, kad “Miele” galėtų tikslingai padėti, jeigu kada kiltų klausimų arba atsirastų problemų.

Kartu pristatomi

- orkaitės su mikrobangų funkcija naudojimo ir montavimo instrukcija;
- receptų knygelė automatinėms programoms ir atskiriems veikimo režimams;
- patiekalų termometras;
- varžtai, skirti orkaitės tvirtinimui montavimo spintoje;
- įvairūs priedai.

Kartu pristatomi ir papildomai įsigijami priedai

Jūsų orkaitėje yra stiklinis dubuo, grotelės ir patiekalų termometras.

Visi kartu pristatomi priedai ir valymo ir priežiūros priemonės yra skirti naudoti “Miele” orkaitėse.

Jų galite įsigyti “Miele” interneto parduotuvėje, “Miele” garantinio aptarnavimo skyriuje arba specializuotose “Miele” pardavimo vietose.

Užsakymo metu nurodykite savo orkaitės modelį ir pageidaujamo priedo pavadinimą.

Stiklinis padėklas

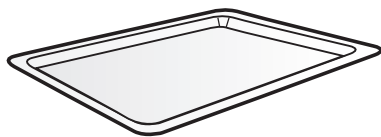



Stiklinį padėklą galima naudoti visuose kepimo režimuose.

Dideli temperatūrų svyravimai gali pažeisti stiklinį padėklą. Įkaitusio stiklinio padėklo nedėkite ant šaltų paviršių, pvz., granitinio arba plytelių stalviršio, o tik ant specialaus pagrindo.

- Stiklinį padėklą **visada** naudokite kaip pastatymo paviršių mažesnėms kepimo formoms režime “Mikrowelle” .
- Stiklinis padėklas išlaiko maks. 8 kg.

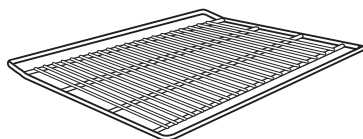
Grotelės su ištraukimo apsauga



Grotelių **negalima** naudoti veikimo režime “Mikrowelle” . Groteles galite naudoti visuose veikimo režimuose, tiek su mikrobangų funkcija, tiek be šios funkcijos.

 Pavojus nusideginti prisilietus prie karštų paviršių!

Grotelės kepimo metu įkaista.

Įdėdami arba išimdami karštą maisto produktą, taip pat kišdami rankas į karštą maisto ruošimo skyrių, mūvėkite puodkėles.

Įranga

Atsiradęs kibirkščiavimas gali apgauti orkaitę ir grotelės.

Nenaudokite grotelių kepimo režime “Mikrowelle” .

Nelaikykite grotelių ant orkaitės dugno, bet įdėkite jas į vieną iš kepimo lygių.

Grotelių naudojimas

Grotelės yra apsaugotos nuo išslydimo. Ši apsauga neleidžia grotelėms išslysti, jei norite jas ištraukti tik iki pusės.

Jeigu neteisingai įdėsite grotelės, nebus užtikrinta apsauga nuo išslydimo. Įdėdami grotelės visada patikrinkite, ar **gale** yra apsauga nuo ištraukimo.

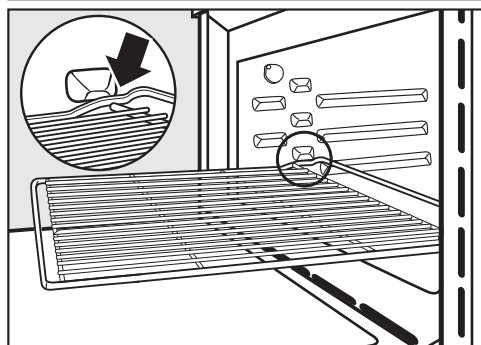



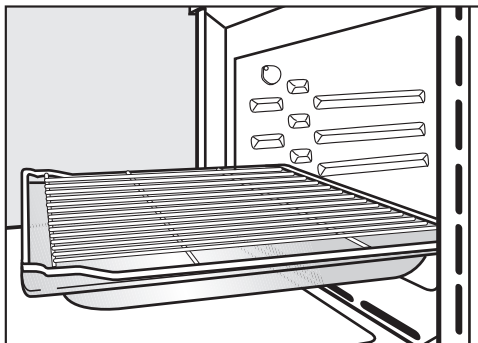

- Jei ištraukiamos grotelės užsifiksuoja, priekyje jas šiek tiek kilstelėkite.



- Tam tikruose kepimo režimuose (pvz., kepant ant grotelių) grotelės naudokite kartu su stikliniu padėklu. Tokiu atveju apsauga nuo ištraukimo bus priekyje.
- Grotelės išlaiko maks. 8 kg.

Apvali kepimo forma

Mikrobangos gali pažeisti apvalias kepimo formas.

Apvalių kepimo formų nenaudokite režimuose “Mikrowelle” , “Mikrowelle + Bratautomatik” , “Mikrowelle + Heiße Luft plus” , “Mikrowelle + Grill”  arba “Mikrowelle + Umluft-grill” .



Neperforuota apvali kepimo forma

HBF 27-1 puikiai tinka picos, plokščių mielinės ir sviestinės tešlos pyragų kepimui, saldžių ir pikantiškų vaisinių pyragų kepimui, apkepamiems desertams, plokščių duonelių kepimui, taip pat šaldytų pyragų ar šaldytos picos kepimui.

Perforuotą apvalią kepimo ir karšto oro gruzdintuvės “AirFry” formą

HBFP 27-1 galima naudoti lygiai taip pat universaliai, kaip ir perforuotą

“Gourmet” kepmo ir karštojo oro gruzdintuvės “AirFry” padėklą HB-BL 71.

Emaliuotas abiejų kepmo formų paviršius padengtas “PerfectClean” danga.

- Įdėkite groteles, o ant jų galite pastatyti apvalią kepmo formą.

Kepimo akmuo HBS 70



Kepimo akmenį naudokite kepdami patiekalus, padas turi būti traškus, pvz., picą, apkepą su įdaru, duoną, bandeles, pikantiškus kepinius ir pan.

Kepimo akmuo yra iš ugniai atsparios keramikos, glazūruotas. Kepimo patiekalo įdėjimui ir išėmimui pridėta natūralaus medžio mentelė.

- Įdėkite groteles, o ant viršaus uždėkite kepmo akmenį.

Patiekalų termometras

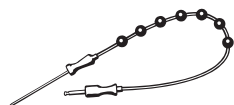

Su patiekalų termometru kepmo proceso metu galėsite sekti tikslią patiekalo šerdies temperatūrą (žr. skyriaus “Kepimas” poskyrį “Patiekalų termometras”).

“Gourmet” keptuvės HUB Keptuvo dangtis HBD

Mikrobangos gali pažeisti “Gourmet” keptuvą ir keptuvo dangtį. Metalas atspindi mikrobangas, todėl gali prasidėti kibirkščiavimas, o mikrobangos nebus sugeriamos.

Keptuvą ir dangtį galima naudoti visuose kepmo režimuose **be** mikrobangų.

Įdėkite groteles į 1 kepmo lygį ir pastatykite ant jų “Gourmet” keptuvą.

“Gourmet” keptuvo paviršius padengtas nelimpančia danga, jį galima naudoti su visomis indukcinėmis kaitlentėmis.

Galima įsigyti skirtingo dydžio “Gourmet” keptuvus. Plotis ir aukštis yra vienodi.

Dangčiai įsigijami atskirai. Pirkimo metu nurodykite modelio pavadinimą.

Gylis: 22 cm

HUB 62-22

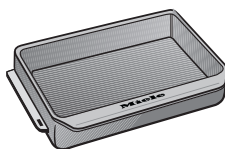

HBD 60-22

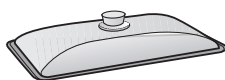

Gylis: 35 cm *

HUB 62-35

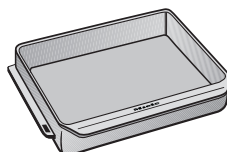

HBD 60-35

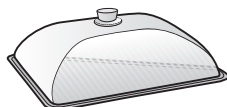

- * Maisto ruošimo skyriuose su 3 kepmo lygiais nenaudokite keptuvo dangčio, nes bendras aukštis viršys maisto ruošimo skyriaus aukštį.

Priedų valymas ir priežiūra

- “Miele” universali mikropluošto šluostė
- “Miele” orkaitės valiklis

Saugos įrenginiai

- **Paleidimo blokatorius**  (žr. skyriaus “Nustatymai” poskyrį “Sauga”)
- **Mygtukų blokatorius** (žr. skyriaus “Nustatymai” poskyrį “Sauga”).
- **Aušinimo ventiliatorius** (žr. skyriaus “Nustatymai” poskyrį “Papildomas ventiliatoriaus veikimas”).
- **Apsauginis išsijungimas**
Režimą be mikrobangų funkcijos galima įjungti nenurodant kepimo trukmės. Kad šis režimas nebūtų naudojamas per ilgai ir nekiltų gaisras, atsižvelgiant į pasirinktą režimą ir temperatūrą, nuo paskutinės valdymo komandos praėjus tam tikram laiko tarpui, orkaitė išsijungs automatiškai.

“PerfectClean” danga padengti paviršiai

“PerfectClean” danga padengti paviršiai nesvyla, juos ypač paprasta nuvalyti.

Paruoštą patiekalą lengva išimti iš padėklo. Lengvai nusivalo po kepimo likę nešvarumai.

Maisto produktus galite supjaustyti ir padalinti tiesiai ant “PerfectClean” dangos padengto paviršiaus.

Nenaudokite keraminių peilių, nes jie gali subraižyti “PerfectClean” dangą.

“PerfectClean” danga padengtų paviršių priežiūra panaši į stiklo priežiūrą.

Perskaitykite skyriuje “Valymas ir priežiūra” pateiktus nurodymus, kad galėtumėte pasinaudoti nesvylančios paviršiaus dangos ir ypač paprasto valymo privalumais.

“PerfectClean” danga padengti paviršiai

- Maisto ruošimo skyrius
- Grotelės
- Perforuota apvali kepimo ir gruzdinimo karštajame ore “AirFry” forma
- Apvali kepimo forma

“Miele@home”

Jūsų orkaitėje integruotas WLAN modulis.

Kad galėtumėte naudoti šią funkciją, jums reikės:

- WLAN tinklo,
- “Miele” programėlės,
- “Miele” naudotojo paskyros. Naudotojo paskyrą galite susikurti “Miele” programėlėje.

“Miele” programėlėje pateiktos nuorodos, kaip savo orkaitę galite prijungti prie namų WLAN tinklo.

Prijungę orkaitę prie WLAN tinklo, programėlėje galėsite atlikti šiuos veiksmus:

- atsisiųsti informaciją apie prietaiso veikimą,
- peržiūrėti informaciją apie tuo metu orkaitėje vykdomus procesus,
- užbaigti vykdomus procesus.

Prijungus prietaisą prie WLAN tinklo, padidėja energijos sąnaudos, net tada, kai prietaisas yra išjungtas.

Užtikrinkite, kad orkaitės pastatymo vietoje būtų pakankamai stiprus WLAN tinklo signalas.

WLAN ryšio pasiekiamumas

WLAN ryšys dalinasi dažnio diapazonu su kitais prietaisais (pvz., mikrobangų krosnelėmis, nuotoliniu būdu valdomais žaislais). Galimi laikini arba nuolatiniai ryšio sutrikimai. Todėl gali nepavykti užtikrinti nuolatinį siūlomų funkcijų pasiekiamumą.

“Miele@home” pasiekiamumas

Galimybė naudoti “Miele” programėlę priklauso nuo “Miele@home” paslaugos pasiekiamumo jūsų šalyje.

“Miele@home” paslauga veikia ne visose šalyse.

Daugiau informacijos apie paslaugų pasiekiamumą ieškokite tinklalapyje www.miele.com.

“Miele” programėlė

“Miele” programėlę galima nemokamai atsisiųsti iš “Apple App Store” arba “Google Play Store”.



Pirmasis paleidimas

Pagrindiniai nustatymai

Pirmojo paleidimo metu turite pasirinkti prietaiso nustatymus. Šiuos nustatymus vėliau galėsite pakeisti (žr. skyrių “Einstellungen”).

 Pavojus nusideginti prisilietus prie karštų paviršių!

Veikimo metu orkaitė įkaista.

Kad būtų užtikrintas saugus veikimas, naudokite tik įmontuotą orkaitę.

Orkaitę prijungus prie maitinimo tinklo, ji įsijungia automatiškai.

Kalbos nustatymas

- Pasirinkite norimą kalbą.

Jeigu netyčia pasirinkote kalbą, kurios nesuprantate, elkitės, kaip nurodyta skyriaus “Einstellungen” poskyryje “Sprache” .

Buvimo vietos nustatymas

- Pasirinkite norimą buvimo vietą.

“Miele@home” įdiegimas

Ekrane rodoma “Miele@home einrichten?”.

- Jeigu norite iš karto įdiegti “Miele@home”, pasirinkite “Weiter”.
- Jeigu diegimą norite atidėti vėlesniam laikui, pasirinkite “Überspringen”. Daugiau informacijos apie diegimo atidėjimą ieškokite skyriaus “Einstellungen” poskyryje “Miele@home”.
- Norėdami iš karto įdiegti “Miele@home”, pasirinkite norimą prisijungimo būdą.

Ekrane ir “Miele” programėlėje bus rodomi tolesni diegimo etapai.

Datos nustatymas

- Iš eilės nustatykite metus, mėnesį ir dieną.
- Patvirtinkite mygtuku *OK*.

Paros laiko nustatymas

- Nustatykite paros laiką valandomis ir minutėmis.
- Patvirtinkite mygtuku *OK*.

Pirmojo paleidimo užbaigimas

- Toliau laikykitės ekrane pateiktų nurodymų.

Pirmasis paleidimas baigtas.



Pirmasis orkaitės įkaitinimas

Pirmą kartą įkaitinant orkaitę gali pasijusti nemalonius kvapas. Jį pašalinsite mažiausiai vieną valandą kaitindami tuščią orkaitę.

Įkaitinimo fazės metu pasirūpinkite tinkamu virtuvės vėdinimu. Neleiskite kvapui pasklisti po visus namus.

- Nulupkite lipdukus arba orkaitės apsaugines ir priedų plėveles.
- Iš maisto ruošimo skyriaus išimkite ir išplaukite visus priedus (žr. skyrių "Valymas ir priežiūra").
- Prieš kaitindami, drėgna šluoste nuvalykite maisto ruošimo skyriaus viduje galimai susikaupusias dulkes ir pakuočių likučius.
- Įjunkite orkaitę įjungimo ir išjungimo mygtuku .

Rodomas pagrindinis meniu.

- Pasirinkite "Betriebsarten" .
- Pasirinkite "Heißluft plus" .

Rodoma rekomenduojama temperatūra (160 °C).

Įsijungia maisto ruošimo skyriaus kaitinimas, apšvietimas ir ventilatorius.

- Nustatykite aukščiausią galimą temperatūrą (250 °C).
- Patvirtinkite mygtuku "OK".

Kaitinkite orkaitę maž. vieną valandą.

- Tada išjunkite orkaitę įjungimo ir išjungimo  mygtuku.

Orkaitės valymas po pirmojo įkaitinimo

 Pavojus nusideginti prisilietus prie karštų paviršių!

Veikimo metu orkaitė įkaista. Galite nusideginti prisilietę prie karštų maisto ruošimo skyriaus sienelių ir kaitinimo elementų.

Prieš valydami kaitinimo elementą ir maisto ruošimo skyrių, palaukite, kol jie atvės.

- Maisto ruošimo skyrių išplaukite šiltu vandeniu, plovikliu ir švaria kempinėle arba išvalykite švaria, sudrėkinta mikroploušto šluoste.
- Paviršius nusauskite minkšta šluoste.

Uždarykite dureles tik kai orkaitės vidus visiškai išdžius.

“Einstellungen”

Nustatymų apžvalga

Meniu punktas	Galimi nustatymai
“Sprache”	... “deutsch” “english” ... “Standort”
“Tageszeit”	“Anzeige” “Ein”* “Aus” “Nachtabstaltung” “Darstellung” “Analog”* “Digital” “Zeitformat” “24 Std”* “12 Std (am/pm)” “Einstellen”
“Datum”	
“Beleuchtung”	“Ein” “„Ein“ für 15 Sekunden”* “Aus”
“Startbildschirm”	“Hauptmenü”* “Betriebsarten” “Automatikprogramme” “Spezialanwendungen” “Eigene Programme” “MyMiele”
“Display”	“Helligkeit” ■■■■■■■■ “Farbschema” “Hell” “Dunkel”* “QuickTouch” “Ein” “Aus”*
“Lautstärke”	“Signaltöne” ■■■■■■■■ “Tastenton” ■■■■■■■■ “Begrüßungsmelodie” “Ein”* “Aus”

* Gamyklinis nustatymas

“Einstellungen”

Menü punktas	Galimi nustatymai
“Einheiten”	“Gewicht” “g”* “lb” “lb/oz” “Temperatur” “°C”* “°F”
“Quick-Mikrowelle”	“Leistung” “Garzeit”
“Popcorn”	“Garzeit”
“Booster”	“Ein”* “Aus”
“Vorschlagstemperaturen”	
“Vorschlagsleistungen”	
“Kühlgebläsenachlauf”	“Zeitgesteuert” “Temperaturgesteuert”*
“Annäherungssensor”	“Licht einschalten” “Bei laufendem Garvorgang”* “Immer ein” “Aus” “Gerät einschalten” “Ein” “Aus”* “Signaltöne quittieren” “Ein”* “Aus”
“Sicherheit”	“Inbetriebnahmesperre  “Ein” “Aus”* “Tastensperre” “Ein” “Aus”*
“Möbelfronterkennung”	“Ein” “Aus”*
“Miele@home”	“Aktivieren” “Deaktivieren” “Verbindungsstatus” “Neu einrichten” “Zurücksetzen” “Einrichten”
“Fernsteuerung”	“Ein”* “Aus”

* Gamyklinis nustatymas

“Einstellungen”

Meniu punktas	Galimi nustatymai
“SuperVision”	“SuperVision-Anzeige” “Ein” “Aus”* “Anzeige im Standby” “Ein” “Nur bei Fehlern”* “Geräteliste” “Gerät anzeigen” “Signaltöne”
“RemoteUpdate”	“Ein”* “Aus”
“Softwareversion”	
“Rechtliche Informationen”	“Open-Source-Lizenzen”
“Händler”	“Messeschaltung” “Ein” “Aus”*
“Werkeinstellungen”	“Geräteeinstellungen” “Eigene Programme” “MyMiele” “Vorschlagsleistungen” “Vorschlagstemperaturen”
Betriebsstunden (Gesamt)	

* Gamyklinis nustatymas

Meniu “Einstellungen” iškvietimas

Meniu  “Einstellungen” galite savo orkaitės nustatymus pritaikyti prie asmeninių poreikių.

Esate pagrindiniame meniu.

■ Pasirinkite  Einstellungen.

■ Pasirinkite norimą nustatymą.

Nustatymus galite patikrinti arba pakeisti.



Nustatymus galima keisti tik jeigu nevykdomas kepimo procesas.

“Sprache”

Galite nustatyti savo šalies kalbą ir buvimo vietą.

Pasirinkus ir patvirtinus, ekrane iš karto rodoma norima kalba.

Patarimas: jeigu netyčia pasirinkote kalbą, kurios nesuprantate, rinkitės .

Simbolis  padės grįžti į submeniu “Sprache .

“Tageszeit”

“Anzeige”

Pasirinkite paros laiko rodymo būdą, kai orkaitė yra išjungta:

- “Ein”

Ekrane visada rodomas paros laikas. Jeigu papildomai pasirinksite nustatymą “Display” | “QuickTouch” | “Ein”, visi mygtukai iš karto pradės reaguoti į prisilietimą, o artinantis prie prietaiso, iš karto sureaguos jutiklis.

Jeigu papildomai pasirinksite nustatymą “Display” | “QuickTouch” | “Aus”, norėdami valdyti orkaitę, pirmiausia turėsite ją įjungti.

- “Aus”

Ekranas užtamsinamas taupant energiją. Norėdami valdyti ekraną, pirmiausia turite įjungti orkaitę.

- “Nachtabstaltung”

Siekiant taupyti energiją, laikas ekrane rodomas tik nuo 5 iki 23 val. Likusiu laiku ekranas yra užtamsintas.

“Darstellung”

Laikas gali būti rodomas “Analog” (laikrodžio su ciferblatu forma) arba “Digital” (val:min).

Pasirinkus skaitmeninį rodymą, ekrane papildomai rodoma data.

“Zeitformat”

Paros laiko rodymą galite nustatyti 24 arba 12 valandų formatu (“24 Std” arba “12 Std (am/pm)”).

“Einstellen”

Nustatote valandas ir minutes.

Patarimas: jeigu nevykdomas kepimo procesas, palieskite paros laiką ekrano viršutinėje dalyje ir pakeiskite laiką.

Po elektros tiekimo pertrūkio vėl rodomas esamas paros laikas. Paros laikas saugomas maždaug 150 valandų.

Jeigu orkaitė prijungta prie WLAN tinklo ir užsiregistruota “Miele” programėlėje, “Miele” programėlėje paros laikas bus sinchronizuojamas pagal Jūsų šalyje galiojančius laiko rodymo parametrus.



“Datum”

Nustatykite datą.

Jeigu orkaitė išjungta, data bus rodoma tik jeigu pasirinktas nustatymas “Tageszeit” | “Darstellung” | “Digital”.

“Einstellungen”

“Beleuchtung”

- “Ein”
Maisto ruošimo skyriaus apšvietimas yra įjungtas viso kepimo proceso metu.
- „Ein“ für 15 Sekunden”
Maisto ruošimo skyriaus apšvietimas kepimo proceso metu išjungiamas po 15 sekundžių. Jutikliniu mygtuku  galite 15 minučių įjungti maisto ruošimo skyriaus apšvietimą.
- “Aus”
Maisto ruošimo skyriaus apšvietimas yra išjungtas. Jutikliniu mygtuku  galite 15 minučių įjungti maisto ruošimo skyriaus apšvietimą.

“Startbildschirm”

Gamyklinis nustatymas: įjungus orkaitę, ekrane rodomas pagrindinis meniu. Vietoj to, kaip pradinį ekraną galite, pvz., pasirinkti, kad būtų rodomi režimai, arba pasirinkti įrašus “MyMiele” (žr. skyrių “MyMiele”).



Pakeistas pradžios ekranas bus rodomas tik kitą kartą įjungus orkaitę.

Į pagrindinį meniu pateksite palietę jutiklinį mygtuką  arba meniu rodyklę viršutinėje ekrano dalyje.

“Display”

“Helligkeit”

Ekranų ryškumas nustatomas segmentiniame stulpelyje.

-  maksimalus ryškumas
-  minimalus ryškumas

“Farbschema”

Pasirinkite, ar ekrano rodmenys turėtų būti rodomi šviesiame ar tamsiame fone.

- “Hell”
Ekranų fonas yra šviesus, su tamsiais užrašais.
- “Dunkel”
Ekranų fonas yra tamsus, su šviesiais užrašais.

“QuickTouch”

Pasirinkite, kaip turėtų reaguoti jutikliniai mygtukai ir priartėjimo jutiklis, kai orkaitė yra išjungta:



- “Ein”
Jeigu papildomai pasirinkote nustatymą “Tageszeit” | “Anzeige” | “Ein” arba “Nachtabstaltung”, jutikliniai mygtukai reaguos net kai orkaitė bus išjungta.
- “Aus”
Nesvarbu, ar buvo pasirinktas nustatymas “Tageszeit” | “Anzeige”, jutikliniai mygtukai reaguos tik jeigu orkaitė yra įjungta arba tam tikrą laiką išjungus orkaitę.

“Lautstärke”

“Signaltöne”

Jeigu įjungtas, garsinis signalas nuskambės pasiekus nustatytą temperatūrą ir pasibaigus nustatytai kepimo trukmei.

Mygtukų signalų garso stiprumas nustatomas stulpeline diagrama.

-  maksimalus garso stiprumas
-  garsiniai signalai išjungti

“Tastenton”

Mygtukų perjungimo signalo, kuris pasigirsta kiekvieną kartą palietus jutiklinį mygtuką, garso stiprumas nustatomas segmentiniu stulpeliu.



maksimalus garso stiprumas



mygtukų perjungimo signalas išjungtas

“Begrüßungsmelodie”

Galite įjungti arba išjungti melodiją, kuri pasigirs palietus įjungimo ir išjungimo mygtuką .

“Einheiten”

“Gewicht”

Automatinėse programose maisto produktų svorį galite nurodyti gramais (“g”), svarais (“lb”) arba svarais ir uncijomis (“lb/oz”).

“Temperatur”

Temperatūrą galite nustatyti Celsijaus (“°C”) arba Farenheito (“°F”) laipsniais.

“Quick-Mikrowelle”

Kad mikrobangos iš anksto įsijungtų, nustatyta pirminė 1000 W galia ir 1 minutės kepimo trukmė.

- “Leistung”

Galite nustatyti mikrobangų galią 80 W, 150 W, 300 W, 450 W, 600 W, 850 W arba 1000 W.

- “Garzeit”

Maksimali nustatoma kepimo trukmė priklauso nuo pasirinktos mikrobangų galios:
80–300 W: maks. 10 min.
450–1000 W: maks. 5 min.

“Popcorn”

Spragėsiams gaminti iš anksto nustatyta 850 W mikrobangų galia ir 2:50 min. kepimo trukmė. Tai atitinka daugelio gamintojų pateiktus spragėsių kepimo mikrobangose nurodymus.

Galite nustatyti ilgiausią 4 minučių kepimo trukmę.

Negalėsite pakeisti nustatytos mikrobangų galios.

“Booster”

Funkcija “Booster” naudojama greitai maisto ruošimo skyriaus įkaitinimui.

- “Ein”

Funkcija “Booster” įjungiama automatiškai įkaitinimo fazės metu. Viršutinis / keptuvo kaitinimo elementas, žiedinis kaitinimo elementas ir ventiliatorius vienu metu kaitina maisto ruošimo skyrių iki nustatytos temperatūros.

- “Aus”

Įkaitinimo fazės metu išjungiama funkcija “Booster”. Maisto ruošimo skyrių kaitina tik pasirinkto veikimo režimo kaitinimo elementai.

Funkciją “Booster” galite įjungti arba išjungti vienam kepimo procesui ir išskleidžiamajame meniu.

“Vorschlagstemperaturen”

Jeigu dažnai kepimui naudojate vis kitą temperatūrą, galite pakeisti rekomenduojamą temperatūrą.

Iškvietus meniu punktą, bus rodomas pasirenkamų režimų sąrašas.

■ Pasirinkite norimą režimą.

Rodoma rekomenduojama temperatūra ir temperatūrų diapazonas, kuriame galite ją pakeisti.

“Einstellungen”

- Pakeiskite rekomenduojamą temperatūrą.
- Patvirtinkite mygtuku *OK*.





Atitinkamame veikimo režime su mikrobangų funkcija iš karto pakeičiama rekomenduojama temperatūra.

“Vorschlagsleistungen”

Jeigu dažnai naudojate vis kitą mikrobangų galią, galite pakeisti rekomenduojamą galią.

Rekomenduojamą galią galite pakeisti veikimo režime “Mikrowelle”  ir veikimo režimuose su mikrobangomis.

Pasirinkus meniu punktą, rodomas režimų sąrašas su atitinkama rekomenduojama galią.

- “Mikrowelle” :
80 W, 150 W, 300 W, 450 W,
600 W, 850 W, 1000 W
- “Mikrowelle + Bratautomatik” , “Mikrowelle + Heißluft plus” , “Mikrowelle + Grill”  ir “Mikrowelle + Umluft-grill” :
80 W, 150 W, 300 W

- Pasirinkite pageidaujimą režimą.
- Pakeiskite rekomenduojamą galią.
- Patvirtinkite mygtuku “OK”.

“Kühlgebläsenachlauf”

Kad oro drėgmė nenusėtų maisto ruošimo skyriuje, ant valdymo skydelio arba spintelės, į kurią įmontuota orkaitė, pasibaigus kepimo procesui įsijungia aušinimo ventiliatorius.

- “Temperaturgesteuert”
Aušinimo ventiliatorius išjungiamas, kai orkaitėje temperatūra yra žemesnė nei maždaug 70 °C.

- “Zeitgesteuert”
Ventiliatorius išjungiamas maždaug po 25 minučių.

Susidaręs kondensatas gali pažeisti įmontavimo spintą ar stalviršį ir sukelti orkaitės koroziją.

Jeigu maisto ruošimo skyriuje norite išlaikyti šiltą pagamintą patiekalą, pasirinkus nustatymą “Zeitgesteuert”, padidės oro drėgmė, o ant valdymo skydelio, baldų priekio arba po stalviršiu susiformuos vandens lašeliai.

Pasirinkę “Zeitgesteuert” nustatymą, maisto ruošimo skyriuje nešildykite pagaminto patiekalo.

“Annäherungssensor”

Artinantis arba tiesiant ranką prie jutiklinio ekrano, priartėjimo jutiklis iš karto sureaguos.

Jeigu norite, kad mygtukai reaguotų net kai orkaitė yra išjungta, naudokite nustatymą “Display” | “QuickTouch” | “Ein”.

“Licht einschalten”

- “Bei laufendem Garvorgang”
Kepimo proceso metu priartėjus prie jutiklinio ekrano, įsijungia maisto ruošimo skyriaus apšvietimas. Maisto ruošimo skyriaus apšvietimas vėl automatiškai išsijungia po 15 sekundžių.
- “Immer ein”
Kepimo proceso metu priartėjus prie jutiklinio ekrano, įsijungia maisto ruošimo skyriaus apšvietimas. Maisto ruošimo skyriaus apšvietimas vėl automatiškai išsijungia po 15 sekundžių.
- “Aus”
Artinantis prie jutiklinio ekrano, nereauguoja priartėjimo jutiklis. Jutikliniu mygtuku  15 sekundžių įjunkite maisto ruošimo skyriaus apšvietimą.

“Gerät einschalten”

- “Ein”
Jeigu rodomas paros laikas, priartėjus prie jutiklinio ekrano, įsijungia orkaitė, rodomas pagrindinis meniu.
- “Aus”
Artinantis prie jutiklinio ekrano, nerea-guoja artėjimo jutiklis. Įjunkite orkaitę įjungimo ir išjungimo mygtuku .

“Signaltöne quittieren”

- “Ein”
Prisiartinus prie jutiklinio ekrano, išsi-jungia garsiniai signalai.
- “Aus”
Artinantis prie jutiklinio ekrano, nerea-guoja priartėjimo jutiklis. Garsinius si-gnalus išjunkite rankiniu būdu.

“Sicherheit”

“Inbetriebnahmesperre ”

Prietaiso įjungimo blokatorius apsaugo nuo netyčinio orkaitės įjungimo.

Net jeigu įjungtas paleidimo blokatorius, galite naudoti įspėjamuosius signalus, iš karto nustatyti trumpąją trukmę arba naudoti funkciją “MobileStart”.

Sutrikus elektros tiekimui, prietaiso įjungimo blokatorius ir toliau lieka įjungtas.

- “Ein”
Aktyvinamas paleidimo blokatorius. Jeigu norite įjungti orkaitę, maž. 6 sek. lieskite simbolį .
- “Aus”
Prietaiso paleidimo blokatorius išjung-tas. Orkaitę galite naudoti kaip įpras-tai.

“Tastensperre”

Mygtukų blokatorius apsaugo nuo nety-činio išjungimo arba kepimo nustatymų pakeitimo. Jeigu įjungtas mygtukų bloka-torius, praėjus kelioms sekundėms nuo kepimo proceso pradžios, ekrane užsi-blokuos visi jutikliniai mygtukai ir lauke-liai, išskyrus įjungimo ir išjungimo myg-tuką .

- “Ein”
Mygtukų blokatorius aktyvintas. Jutikli-nį mygtuką OK lieskite maž. 6 sekun-des, jeigu norite laikinai išjungti myg-tukų blokatorių.
- “Aus”
Mygtukų blokatorius išjungtas. Visi ju-tikliniai mygtukai reaguoja iš karto.

“Möbelfronterkennung”

- “Ein”
Aktyvintas baldo priekinės dalies atpa-žinimas. Orkaitės priartėjimo jutiklis automatiškai atpažįsta, jeigu uždary-tos montavimo spintos durelės.
Jeigu durelės uždarytos, po tam tikro laiko prietaisas automatiškai išsijun-gia.
- “Aus”
Baldo priekinės dalies atpažinimas iš-jungtas. Orkaitė neatpažįsta, ar užda-rytos montavimo spintos durelės.

Jeigu prietaisas buvo įmontuotas į spintelę (pvz., su durelėmis), už užda-rytų durelių susikaupusi šiluma ir drėgmė gali apgadinti patį prietaisą, montavimo spintą ir grindis.

Jeigu ketinate naudoti orkaitę, visada atidarykite montavimo spintos dure-lės.

Spintos dureles uždarykite tik kai or-kaitė visiškai atvės.

“Einstellungen”

“Miele@home”

Ši orkaitė priskiriama “Miele@home” funkciją palaikantiems prietaisams ir yra su “SuperVision” funkcija.

Jūsų orkaitė pristatoma su WLAN ryšio moduliu ir pritaikyta belaidžiam ryšiui.

Galimi keli orkaitės jungimo prie WLAN tinklo būdai. Prisijungiant prie WLAN tinklo rekomenduojame naudoti “Miele@mobile” programėlę arba WPS.

- “Aktivieren”
Nustatymas rodomas tik išjungus “Miele@home” programėlę. Vėl įjungiamą WLAN funkcija.
- “Deaktivieren”
Nustatymas rodomas tik aktyvinus “Miele@home” programėlę. “Miele@home” funkcija lieka įdiegta, išjungiamą WLAN funkcija.
- “Verbindungsstatus”
Nustatymas rodomas tik aktyvinus “Miele@home” programėlę. Ekrane rodoma tokia informacija, kaip WLAN ryšio stiprumas, tinklo pavadinimas ir IP adresas.
- “Neu einrichten”
Nustatymas matomas, tik jeigu konfigūruotas WLAN tinklas. Atkurkite tinklo nustatymus ir iš naujo prisijunkite prie tinklo.
- “Zurücksetzen”
Nustatymas matomas, tik jeigu konfigūruotas WLAN tinklas. WLAN funkcija išjungiamą, grąžinami gamykliniai prisijungimo prie WLAN tinklo nustatymai. Kad galėtumėte naudoti “Miele@home” funkciją, turite iš naujo prisijungti prie WLAN tinklo.
Jeigu ketinate orkaitę utilizuoti, paroduoti arba eksploatuoti naudotą prietaisą, atkurkite tinklo nustatymus. Iš-

trynus visus asmeninius duomenis, buvę prietaiso savininkai daugiau neturės prieigos prie jūsų orkaitės.

- “Einrichten”
Nustatymas rodomas, jeigu dar nepri-sijungta prie WLAN tinklo. Kad galėtumėte naudoti “Miele@home” funkciją, turite iš naujo prisijungti prie WLAN tinklo.

“Scan & Connect” atlikimas

Per pirmąjį parengimą naudoti nebuvo įdiegtas “Miele@home”.

- Nuskaitykite QR kodą.

Jeigu įdiegėte “Miele” programėlę ir turite naudotojo paskyrą, būsite tiesiogiai nukreipti į jungimą prie tinklo.

Jeigu dar neturite įdiegtos “Miele” programėlės, atsisiųskite ją iš “App Store” arba “Google Play Store™”.

- Įdiekite “Miele” programėlę ir susikurkite naudotojo paskyrą.
- Iš naujo nuskaitykite QR kodą.

“Miele” programėlėje rodomi tolesni diegimo etapai.



“Fernsteuerung”

Jeigu savo mobiliajame prietaise įdiegėte “Miele” programėlę, prisijungėte prie “Miele@home” sistemos ir aktyvinote nuotolinį valdymą (“Ein”), galite naudotis “MobileStart” funkcija ir, pvz., peržiūrėti informaciją apie vykdomą kepimo procesą arba jį užbaigti.

Prie namų tinklo prijungta orkaitė parengties režime naudoja maks. 2 W elektros energijos.

“MobileStart” funkcijos aktyvinimas

- Palieskite jutiklinį mygtuką  ir aktyvinkite “MobileStart” funkciją.

Šviečia  jutiklinis mygtukas. “Miele” programėlėje galėsite valdyti savo orkaitę nuotoliniu būdu.

Rekomenduojama teikti pirmenybę tiesioginiam prietaiso valdymui jutikliniame ekranelyje, o ne nuotoliniu būdu programėlėje.

“MobileStart” funkcija išliks aktyvi, kol degs jutiklinis mygtukas .

“SuperVision”

Ši orkaitė priskiriama “Miele@home” funkciją palaikantiems prietaisams ir yra su “SuperVision” funkcija, kuri leidžia “Miele@home” sistemoje stebėti kitų buitinių prietaisų veikimą.

Kad galėtumėte aktyvinti “SuperVision” funkciją, prieš tai turite įdiegti “Miele@home” sistemą.

“SuperVision-Anzeige”

- “Ein”
Funkcija “SuperVision” įjungta.
Ekranu viršuje, dešinėje rodomas simbolis .
- “Aus”
Funkcija “SuperVision” išjungta.

“Anzeige im Standby”

Funkcija “SuperVision” veikia ir budėjimo režime. Išskyrus, jeigu įjungtas orkaitės paros laiko rodymo indikatorius (“Einstellungen” | “Tageszeit” | “Anzeige” | “Ein”).

- “Ein”
Rodomi visi “Miele@home” sistemoje užregistruoti buitiniai prietaisai.
- “Nur bei Fehlern”
Rodomi tik sujungtų buitinių prietaisų veikimo sutrikimai.

“Geräteliste”

Rodomi visi “Miele@home” sistemoje užregistruoti buitiniai prietaisai. Pasirinkę prietaisą, galite atsisiųsti kitas jo nuostatas:

- “Gerät anzeigen”
 - “Ein”
Funkcija “SuperVision” įjungta.
 - “Aus”
Funkcija “SuperVision” šiame prietaise išjungta. Prietaisas yra užregistruotas “Miele@home” sistemoje. Rodomos triktys, net jeigu prietaiso funkcija “SuperVision” yra išjungta.
- “Signaltöne”
Galite nustatyti, jeigu norite, kad prietaiso garsiniai signalai būtų įjungti (“Ein”) arba išjungti (“Aus”).

“Einstellungen”

“RemoteUpdate”

“RemoteUpdate” meniu punktas bus rodomas ir aktyvus tik įvykdžius visas “Miele@home” naudojimui būtinas sąlygas (žr. skyriaus “Pirmasis paleidimas”, poskyrį “Miele@home”).

“RemoteUpdate” funkcija skirta atnaujinti jūsų orkaitės programinę įrangą. Jeigu jūsų prietaisui paruoštas naujinimas, orkaitė jį atsisiųs automatiškai. Naujinys automatiškai nebus diegiamas, diegimą turėsite patvirtinti rankiniu būdu.

Neįdiegę naujinio, savo orkaitę galėsite naudoti kaip įprastai. “Miele” rekomenduoja paruoštus naujinius įdiegti.

Įjungimas ir išjungimas

Gamykliniuose nustatymuose nuotolinio programinės įrangos atnaujinimo funkcija įjungta. Paruoštas programos naujinys bus atsiųstas automatiškai, diegimą turėsite aktyvinti rankiniu būdu.

Jeigu nenorite, kad jums automatiškai būtų siunčiami naujinimai, “RemoteUpdate” funkciją galite išjungti.

Programinės įrangos naujinimo eiga

Daugiau informacijos apie programinės įrangos naujinimą ir jos turinį ieškokite “Miele” programėlėje.

Jeigu yra paruoštas naujinys, prietaiso ekrane bus rodomas pranešimas.

Naujinį galite įdiegti iš karto arba atidėti diegimą vėlesniam laikui. Kitą kartą įjungus orkaitę, prietaisas primins apie paruoštą programinės įrangos naujinį.

Jeigu neketinate įdiegti naujinio, galite išjungti “RemoteUpdate” funkciją.

Programinės įrangos naujinimas gali užtrukti iki keleto minučių.

Jeigu ketinate naudoti nuotolinio atnaujinimo (“RemoteUpdate”) funkciją, turėkite omenyje, kad:

- jeigu ekrane nerodomas pranešimas, vadinasi, nėra paruošto įdiegti naujinio;
- įdiegtų naujinių negalima atšaukti;
- naujinio diegimo metu neišjunkite prietaiso. Nutraukus diegimo procesą, naujinys nebus įdiegtas;
- kai kuriuos programinės įrangos naujinius gali įdiegti tik “Miele” garantinio aptarnavimo skyrius.

“Softwareversion”

Programinės įrangos versija skirta “Miele” garantinio aptarnavimo skyriui. Naudojant prietaisą namuose, šios informacijos neprireiks.

- Patvirtinkite mygtuku *OK*.

“Rechtliche Informationen”

“Open-Source-Lizenzen” rasite integruotų atvirojo kodo programinės įrangos komponentų sąrašą.

- Patvirtinkite mygtuku *OK*.

“Händler”

Ši funkcija leidžia pardavėjui rodyti orkaitės veikimą, neįjungus jos kaitinimo. Naudojant namuose, šio nustatymo nereikės.

“Messeschaltung”

Jeigu įjungsitė orkaitę, kurioje aktyvintais parodomasis režimas, bus rodoma nuoroda “Messeschaltung aktiviert. Gerät heizt nicht”.

- “Ein”
Parodomasis režimas aktyvinimas mygtuką *OK* liečiant min. 4 sekundes.
- “Aus”
Parodomąjį režimą išjungsitė, jeigu mygtuką *OK* liosite ne trumpiau negu 4 sekundes. Orkaitę galite naudoti kaip įprastai.

“Werkeinstellungen”

- “Geräteeinstellungen”
Grąžinami visi gamykliniai nustatymai.
- “Eigene Programme”
Ištrinamos visos asmeninės programos.
- “MyMiele”
Ištrinami visi “MyMiele” įrašai.
- “Vorschlagsleistungen”
Pakeisti galios nustatymai grąžinami į gamyklinius.
- “Vorschlagstemperaturen”
Atkuriamos pakeistos gamykinės rekomenduojamos temperatūros.

“Betriebsstunden (Gesamt)”

Pasirinkę “Betriebsstunden (Gesamt)” galėsite matyti bendrą savo orkaitės darbo valandų skaičių.

“Alarm und Kurzzeit”

Jutikliniu mygtuku  galite nustatyti trumpąją trukmę (pvz., kiaušinių virimui) arba įspėjamąjį signalą (fiksuo tą laiką).



Vienu metu galite nustatyti du įspėjamuosius signalus, dvi trumpąsias trukmes arba vieną įspėjamąjį signalą ir vieną trumpą trukmę.

Funkcijos “Alarm” naudojimas

Įspėjamąjį signalą  galite naudoti norėdami nustatyti laiką, kada turėtų pasigirsti įspėjamasis signalas.

Įspėjamojo signalo nustatymas

Jeigu pasirinkote nustatymą “Display” | “QuickTouch” | “Aus”, pirmiausia išjunkite orkaitę, tada galėsite nustatyti įspėjamąjį signalą. Įspėjamojo signalo laikas rodomas net kai orkaitė yra išjungta.

- Palieskite jutiklinį mygtuką .
- Pasirinkite  “Alarm”.
- Nustatykite įspėjamojo signalo skambėjimo laiką.
- Patvirtinkite su “Schließen”.

Kol orkaitė išjungta, vietoje paros laiko rodomas įspėjamojo signalo laikas ir .

Jeigu tuo pačiu metu vykdomas kepimo procesas arba naršote po meniu, ekrano viršuje, dešinėje rodomas  ir įspėjamojo signalo skambėjimo laikas.

Kartu su nustatytu įspėjamojo signalo skambėjimo laiku ekrane šalia paros laiko mirksi , nuskamba garsinis signalas.

- Ekrane palieskite jutiklinį mygtuką  arba nustatytą įspėjamojo signalo skambėjimo laiką.

Išjungiami akustiniai ir optiniai signalai.

Įspėjamojo signalo keitimas

- Ekrane pasirinkite įspėjamąjį signalą arba palieskite jutiklinį mygtuką , tada norimą įspėjamąjį signalą.

Rodomas nustatytas įspėjamojo signalo skambėjimo laikas.

- Iš naujo nustatykite įspėjamojo signalo skambėjimo laiką.
- Patvirtinkite su “Schließen”.

Pakeistas įspėjamojo signalo laikas išsaugomas ir rodomas ekrane.

Įspėjamojo signalo ištrynimasis

- Ekrane pasirinkite įspėjamąjį signalą arba palieskite jutiklinį mygtuką , tada norimą įspėjamąjį signalą.

Rodomas nustatytas įspėjamojo signalo skambėjimo laikas.

- Pasirinkite “Löschen”.
- Patvirtinkite su “Schließen”.

Įspėjamasis signalas ištrinamas.

Funkcijos “Kurzzeit” naudojimas

Trumpąją trukmę \triangle galite nustatyti, jeigu norite stebėti atskirus procesus (pvz., kiaušinių virimą).

Trumpąją trukmę galite naudoti, jeigu tuo pačiu metu nustatėte automatinio kepimo proceso įjungimo arba išjungimo laiką (pvz., kaip priminimą patiekalą parbarstyti prieskoniais, praėjus tam tikram kepimo laikui).

- Galite nustatyti ilgiausią 59 minučių ir 59 sekundžių trumpąją trukmę.

Trumposios trukmės nustatymas

Jei pasirinkote nustatymą “Display” | “QuickTouch” | “Aus”, įjunkite orkaitę, kad galėtumėte nustatyti trumpąją trukmę. Trumpoji trukmė rodoma net ir išjungus orkaitę.

Pavyzdys: norite virti kiaušinius ir nustatyti 6 minučių ir 20 sekundžių trumpąją trukmę.

- Palieskite jutiklinį mygtuką \triangle .
- Pasirinkite \triangle “Kurzzeit”.
- Nustatykite trumpąją trukmę.
- Patvirtinkite su “Schließen”.

Kai orkaitė yra išjungta, vietoje paros laiko rodoma trumpoji trukmė ir \triangle .

Jeigu tuo pačiu metu vykdomas kepimo procesas arba esate meniu, rodomas \triangle , o trumpoji trukmė skaičiuojama ekrano viršuje, dešinėje.

Pasibaigus trumpajai trukmei, mirksi \triangle , laikas skaičiuojamas didėjančia tvarka, nuskamba garsinis signalas.

- Ekrane palieskite jutiklinį mygtuką \triangle arba norimą trumpąją trukmę.

Išjungiami akustiniai ir optiniai signalai.

Trumposios trukmės keitimas

- Pasirinkite ekrane trumpąją trukmę arba palieskite jutiklinį mygtuką \triangle , tada norimą trumpąją trukmę.

Rodoma nustatyta trumpoji trukmė.

- Nustatykite naują trumpąją trukmę.
- Palieskite “Schließen” ir patvirtinkite.

Pakeista trumpoji trukmė išsaugoma ir skaičiuojama minučių tikslumu. Jeigu ši trukmė trumpesnė negu 10 minučių, ji skaičiuojama sekundžių tikslumu.

Trumposios trukmės ištrynimasis

















- Pasirinkite ekrane trumpąją trukmę arba palieskite jutiklinį mygtuką \triangle , tada norimą trumpąją trukmę.

Rodoma nustatyta trumpoji trukmė.





- Pasirinkite “Löschen”.
- Patvirtinkite su “Schließen”.

Trumpoji trukmė ištrinama.

Pagrindinis ir submenui

Meniu	Rekomen- duojama vertė	Sritis
“Betriebsarten” 		
“Heißluft plus” 	“160 °C”	“30–250 °C”
“Ober-/Unterhitze” 	“180 °C”	“30–250 °C”
“Mikrowelle” 	“1000 W”	“80–1000 W”
“Mikrowellen Kombinationen” 	“300 W”	“80–300 W”
“Mikrowelle + Heißluft plus” 	“160 °C”	“30–220 °C”
“Mikrowelle + Umluftgrill” 	“200 °C”	“100–200 °C”
“Mikrowelle + Grill” 	“3”	“1–3”
“Mikrowelle + Bratautomatik” 	“160 °C”	“100–200 °C”
“Intensivbacken” 	“170 °C”	“50–220 °C”
“Bratautomatik” 	“160 °C”	“100–230 °C”
“Unterhitze” 	“190 °C”	“100–200 °C”
“Grill” 	“3”	“1–3”
“Umluftgrill” 	“200 °C”	“100–220 °C”
“Eco-Heißluft” 	“190 °C”	“100–230 °C”
“Automatikprogramme” 		

Pagrindinis ir submenui

Meniu	Rekomen- duojama vertė	Sritis
"Spezialanwendungen" 		
"Auftauen"	–	–
"Dörren"	"60 °C"	"30–70 °C"
"Erhitzen"	–	–
"Geschirr wärmen"	"80 °C"	"50–100 °C"
"Hefeteig gehen lassen"	"35 °C"	"30–50 °C"
"Niedertemperaturgaren"	"90 °C"	"80–120 °C"
"Sabbat-Programm"	"180 °C"	"30–250 °C"
"Warmhalten"	"75 °C"	"60–90 °C"
"MyMiele"  		
"Eigene Programme" 		
"Einstellungen" 		

Mikrobangų režimas

Veikimas

Jūsų orkaitėje yra magnetronas, kuris elektros srovę paverčia elektromagnetinėmis bangomis (mikrobangomis). Šios bangos ne tik tolygiai paskirstomos po maisto ruošimo skyrių, bet ir papildomai atsispindi nuo metalinių maisto ruošimo skyriaus sienelių.

Mikrobangos iš visų pusių skverbiasi į maisto produktą. Maisto produktą sudaro daug molekulių. Mikrobangos sukelia stiprų šių molekulių vibravimą (ypač vandens molekulių). Taip maisto produktas sušildomas iš išorės į vidų. Kuo daugiau vandens yra maisto produkto sudėtyje, tuo greičiau jis sušils arba iškeps.

Mikrobangų funkcijos privalumai

- Maisto produktus galima kepti nenau-dojant skysčio ar riebalų arba naudo-jant nedidelį jų kiekį.
- Trumpesnė atitirpinimo, pašildymo ar-ba kepimo trukmė, negu orkaitėje arba viryklėje.
- Padeda išsaugoti maisto produkto vi-taminus, natūralią spalvą ir skonį.

Jeigu orkaitę paliekate veikti tuščią ar-ba režimu "Mikrowelle"  arba reži-muose su mikrobangų funkcija šildote netinkamus produktus, prietaisas gali sugesti.

Stiklinį padėklą **visada** naudokite kaip pastatymo paviršių mažesnėms kepi-mo formoms, kai orkaitė veikia režimu "Mikrowelle" .

Indų pasirinkimas

Kad mikrobangos pasiektų patiekalą, in-das turi praleisti mikrobangas. Mikro-bangos prasiskverbia pro porcelianą, sti-klą, kartoną, plastiką, bet ne pro metalą. Nenaudokite jokių metalinių indų arba indų su metalo elementais. Metalas at-spindi mikrobangas, todėl gali prasidėti kibirkščiavimas, o mikrobangos nebus sugeriamos.

 Galite susižaloti dėl uždaruose induose arba buteliuose susidariusio perteklinio slėgio

Šildant uždarytus indus arba butelius, susidaro slėgis, kuris gali sukelti spro-gimą.

Nešildykite patiekalų ir skysčių užda-rytuose induose arba buteliuose.

Prieš tai indus atidarykite, o nuo kūdi-kių buteliukų nuimkite dangtelius ir čiulptukus.

 Mikrobangose naudojami netin-kami maisto ruošimo indai gali užsi-degti!

Naudoti mikrobangose nepritaikyti in-dai gali būti sugadinti ir pažeisti orkai-tę.

Todėl režimuose su mikrobangomis naudokite tik specialiai pritaikytus in-dus.

Šildymo ir kepimo trukmė priklauso nuo naudojamo indo medžiagos ir formos. Labiausiai tinka apvalūs ir ovalūs plokšti indai. Tokiose formose šildomi patiekalai sušils tolygiau negu kampuotose.

Specialūs indai



Degios medžiagos gali sukelti gaisrą!

Plastikiniai, popieriniai arba iš kitų degių medžiagų pagaminti vienkartiniai indai gali užsidegti ir apgadinti prietaisą.

Jeigu maisto produktus šildote arba kepte vienkartinuose induose iš plastiko, popieriaus arba kitų degių medžiagų, nepalikite prietaiso be priežiūros.

Galite naudoti šiuos indus ir medžiagas:

- Karščiui atsparų stiklą ir stiklo keramiką
Išimtis: krištolas, kurio sudėtyje yra švino ir kuris gali pradėti šokinėti.
- Porcelianą
 - be metalinių dekorų elementų
Metalo dekorų elementai (pvz., aukso arba kobalto melsvos spalvos kraštelis) gali sukelti kibirkščiavimą,
 - be tuščiavidurių rankenėlių
Į tuščiavidures rankenėles gali patekti drėgmės ir susidaryti aukštas slėgis, kuris sprogdamas sugadintų tuščiavidurius elementus.
- Nedažytus arba nepadengtus glazūra keraminius gaminius



Ką tik iškeptas maistas yra karštas, galite nusidegti!

Keraminiai gaminiai gali labai įkaisti. Jeigu kepimui naudojate keraminius gaminius, mūvėkite puodkėles.

- Plastikiniams arba vienkartiniams indams iš plastiko naudokite veikimo režimą "Mikrowelle"

Patarimas: Prisdėkite prie aplinkos tausojimo ir atisakykite vienkartinį indų.

Plastikiniai indai turi būti atsparūs karščiui ir išlaikyti mažiausiai 110 °C temperatūrą. Plastikiniai indai gali deformuotis ir patekti į maistą.

Naudokite plastikinius indus tik veikimo režime "Mikrowelle"

Plastikinių kepimo indų negalima naudoti kepimo režimuose "Mikrowelle + Bratautomatik" , "Mikrowelle + Heißluft plus" , "Mikrowelle + Grill" arba "Mikrowelle + Umluft-grill" .

- Plastikinius indus, kurie pritaikyti naudoti mikrobangose
Specializuotose parduotuvėse galima įsigyti specialių plastikinių indų, skirtų mikrobangoms.
- Plastikinius indus iš stiroporo
Greitam maisto pašildymui
- Plastikinius kepimo maišelius
Jeigu patiekalo kepimui arba pašildymui ketinate naudoti plastikinį kepimo maišelį, jį prieš tai keliose vietose pradurkite. Per angeles pasišalins garai. Sumažinsite slėgio susidarymą maišelyje, apsaugosite maišelį nuo galimo sprogo. Be to, galima įsigyti specialių kepimo garuose maišelių, kurių nereikia pradurti. Vadovaukitės ant pakuotės pateiktai nurodymais.
- Kepimo maišelius ir rankoves
Vadovaukitės gamintojo pateiktai nurodymais.

Mikrobangų režimas

 Metalo elementai gali sukelti gaisrą!

Metaliniai spaustukai arba plastikiniai ir popieriniai spaustukai su vielute gali labai įkaisti ir pradėti degti.

Nenaudokite metalinių spaustukų arba plastikinių ir popierinių spaustukų, kurių viduje yra viela.

Patarimas: Mikrobangų režime nerekomenduojama naudoti metalinių kepimo indų, nes metalas atspindi mikrobangas. Mikrobangos pateks į kepinį tik iš viršaus, todėl pailgės kepimo trukmė. Jeigu naudojate metalines kepimo formas, statykite jas ant stiklinio padėklo, kad šios nesiliestų prie orkaitės sienelių. Jei gu prasideda kibirkščiavimas, šios formos nenaudokite režimuose su mikrobangų funkcija.

- **Kartu pristatomos** grotelės skirtos naudoti tik kepimo režimuose “Mikrowelle + Bratautomatik” , “Mikrowelle + Heißluft plus” , “Mikrowelle + Grill”  ir “Mikrowelle + Umluftgrill”  arba režimuose be mikrobangų funkcijos (įdėtos į kepimo lygį).
- Metalines kepimo formas galima naudoti kepimo režimuose “Mikrowelle + Bratautomatik” , “Mikrowelle + Heißluft plus” , “Mikrowelle + Grill”  ir “Mikrowelle + Umluftgrill”  arba režimuose be mikrobangų funkcijos.
- Aliuminio plėvelės indelius be dangtelio galima naudoti atitirpinimui arba šildant jau paruoštus patiekalus. Maisto produktai kaitinami tik iš viršaus. Jei patiekalus iš aliuminio indelio perdėsite į mikrobangų funkcijai pritaikytą indą, šiluma pasiskirstys tolygiau.

Aliuminio plėvelės indelius naudojant kartu su aliuminio plėvele, gali girdėtis spragsėjimas, susidaryti kibirkštys. Todėl indelius dėkite ne ant grotelių, o į stiklinį padėklą.

Aliuminio plėvelės indeliai arba aliuminio plėvelė negali liestis prie maisto ruošimo skyriaus sienelių, statykite juos maž. 2 cm atstumu iki sienelių.

- Metalinių iešmelių arba spaustukų Mėsos gabalas turi būti daug didesnis nei metaliniai iešmeliai ir spaustukai.

Netinkami maisto ruošimo indai

Nenaudokite indų arba dangčių su tuščiavidurėmis rankenėlėmis, nes jose gali kauptis skysčiai. Į tuščiavidures ertmes gali patekti drėgmės ir susidaryti aukštas slėgis, kuris sprogdamas sugadintų tuščiavidurius daiktus (išimtis: iš tuščiavidurių daiktų pašalintas oras).

Kepimui nenaudokite indų arba dangčių su tuščiavidurėmis rankenėlėmis.

Nenaudokite šių indų ir medžiagų:

- Metalinės grotelės (taip pat kartu pristatomos), kurios **nepritaikytos** naudoti veikimo režime “Mikrowelle” .
- Metaliniai indai
- Aliuminio plėvelės
Išskyrus: Jeigu ruošiate nevienodo dydžio mėsos gabalus, pavyzdžiui, paukštieną, šie atitirps, sušils arba iškeps tolygiau, jeigu paskutinėmis minutėmis mažesnius gabaliukus uždengsite mažais aliuminio folijos lakštais.
- Metaliniai spaustukai, plastikiniai arba popieriniai spaustukai, kurių viduje yra vielutė

- Plastikiniai indeliai, nuo kurių ne visiškai nuimtas aliuminio plėvelės dangtelis
- Krištolas
- Stalo įrankiai ir indai su metalo dekoru (pvz., aukso spalvos krašteliu, kobalto melsvos)
- Kepimo indai su tuščiavidurėmis rankenėlėmis
- Plastikiniai indai iš melamino
Melaminas sugeria energiją ir įkaista. Pirkdami pasiteiraukite, iš kokios medžiagos pagaminti plastikiniai indai.
- Mediniai indai
Kepimo proceso metu išgarinamas medienoje esantis vanduo. Mediena išdžiūsta ir gali suskeldėti.

Indų tikrinimas

Netinkami indai mikrobangose gali pradėti kibirkščiuoti, gali girdėtis spragsėjimas. Jeigu nesate įsitikinę, kad stikliniai, porcelianiniai arba keraminiai indai skirti naudoti mikrobangose, atlikite bandymą.

Bandymo metu galite neatskirti indų su tuščiavidurėmis rankenėlėmis.

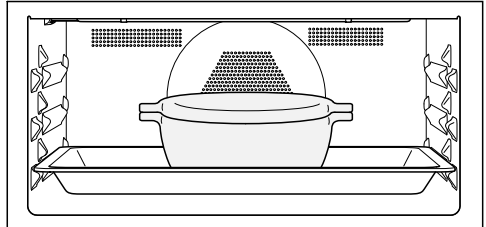

- Į 1 kepimo lygį įdėkite stiklinį padėklą ir pastatykite ant jo tuščią indą.
- Uždarykite dureles.
- Pasirinkite veikimo režimą "Mikrowelle" .
- Nustatykite aukščiausią mikrobangų galią (1000 W) ir 30 sek. kepimo trukmę.
- Įjunkite kepimo procesą.
- Viso bandymo metu stebėkite kepimo indus.
- Jeigu pamatysite kibirkštis arba išgirsite spragsėjimą, iš karto atidarykite orkaitės dureles.

Jeigu prasidės kibirkščiavimas arba pasigirs spragsėjimas, vadinasi, bandomi indai nėra pritaikyti naudoti mikrobangose.

Mikrobangų režimas

Dangtis

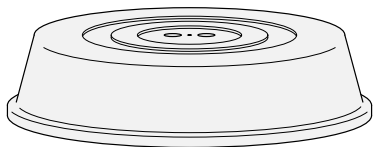



Patarimas: Dangtį galima įsigyti visose prekybos vietose.

- Jis sulaiko inde garus, ypač ilgiau kaitinant.
- Naudojant dangtį, maisto produktai greičiau pašyla.
- Neleidžia patiekalams išsausėti.
- Maisto ruošimo skyrius išlieka švarus.

- “Mikrowelle”  kepimo režime naudokite mikrobangoms pritaikytą stiklinį arba plastikinį gaubtą.





Taip pat galite naudoti mikrobangų krosnelėms skirtą plėvelę (įprasta maistinė plėvelė dėl karščio gali deformuotis ir patekti į patiekalą).

Gaubto medžiaga išlaiko iki 110 °C temperatūrą. Aukštesnėje temperatūroje (pvz., veikimo režimuose “Grill”  arba “Heißluft plus” ), plastikas gali deformuotis ir patekti į patiekalą.

Gaubtą naudokite tik kepimo režime “Mikrowelle” .

Gaubtas neturėtų užsandarinti indo. Jeigu naudojamas mažo skersmens indas, per šonines dangčio angas gali nepasišalinti vandens garai. Gaubtas gali per daug įkaisti ir išsilydyti. Naudokite tik pakankamai didelio skersmens indus.

- **Nenaudokite** dangčio šildydami šiuos maisto produktus:

- džiovintais apibarstytais maisto produktais;
- patiekalus, kurie turi apskrusti (pvz., skrudintos duonos);
- maisto produktus, kurių pašildymui rekomenduojama naudoti “Mikrowelle + Bratautomatik” , “Mikrowelle + Heißluft plus” , “Mikrowelle + Grill”  arba “Mikrowelle + Umluft-grill”  veikimo režimus.

Jeigu veikimo režimu “Mikrowelle”  kepamą patiekalą padėsite tiesiai ant maisto ruošimo skyriaus pagrindo, galite sugadinti orkaitę.

Veikimo režimu “Mikrowelle”  stiklinį padėklą dėkite į 1 kepimo lygį, o troškinimo indus **visada** dėkite ant stiklinio padėklo.

- Įjunkite orkaitę.

Rodomas pagrindinis meniu.

- Įdėkite patiekalą į maisto ruošimo skyrių.
- Pasirinkite “Betriebsarten” .
- Pasirinkite norimą režimą.

Rodomas veikimo režimas. Atsižvelgiant į pasirinktą veikimo režimą, vienas po kito rodomi rekomenduojama temperatūra, rekomenduojama galia ir kepimo trukmė.

- Galite pakeisti rekomenduojamas vertes ir nustatyti kepimo trukmę.

Rekomenduojamas vertes galite pakeisti pasirinkę atitinkamą vertę arba “Timer”.

- Veikimo režimą **be** mikrobangų funkcijos galite įjungti mygtuku “OK”.
- Veikimo režimą **su** mikrobangų funkcija galite įjungti mygtuku “Start”.

Visuose režimuose rodomos nustatytos vertės, tada vykdomas kepimo procesas.

Jeigu nustatėte temperatūrą, galite stebėti jos kilimą. Pirmą kartą pasiekus nustatytą temperatūrą, pasigirs signalas.

Atidarius dureles arba sustabdžius kepimo procesą su “Stop”, sustabdoma ir mikrobangų funkcija. Kepimo procesą galite pratęsti jutikliniu mygtuku “Start”.

- Kepimo proceso pabaigoje pasirinkite “Beenden” arba “Schließen” (atsižvelgiant į veikimo režimą).
- Išimkite patiekalą iš maisto ruošimo skyriaus.
- Išjunkite orkaitę.

Kepimo proceso verčių ir nustatymų keitimas

Kol vykdomas kepimo procesas, atsižvelgiant į pasirinktą kepimo režimą, šiam kepimo procesui galite pakeisti vertes ir nustatymus.

Gali būti keičiami šie nustatymai:

- “Temperatur”
- “Leistung”
- “Garzeit”
- “Fertig um”
- “Start um”
- “Booster”
- “Vorheizen”
- “Crisp function”

Temperatūros ir šerdies temperatūros keitimas

Meniu “Einstellungen” | “Vorschlagstemperaturen” galite nuolat pakeisti rekomenduojamą temperatūrą ir nustatyti ją pagal savo naudojimo įpročius.

Patiekalo šerdies temperatūra  bus rodoma tik jeigu naudosite patiekalų termometrą (žr. skyriaus “Kepimas” poskyrį “Patiekalų termometras”).

- Palieskite temperatūros indikatorių.
 - Galite pakeisti kepimo ir šerdies temperatūrą .
 - Patvirtinkite mygtuku OK.
- Kepimo procesas tęsiamas toliau su pakeista temperatūra.

Valdymas

Mikrobangų galios keitimas

Meniu “Einstellungen” | “Vorschlagsleistungen” rekomenduojamą galią galite priderinti prie savo maisto ruošimo įpročių.

- Palieskite mikrobangų galios indikatorių.
- Pakeiskite mikrobangų galią.
- Pasirinkite “Start”.

Pakeitus mikrobangų galią, toliau tęsiamas kepimo procesas.

Kepimo trukmės nustatymas

Jei tarp maisto produkto įdėjimo ir kepimo programos įjungimo praėjo ilgesnis laiko tarpas, tai gali neigiamai paveikti patiekalo skonį. Gali pakisti šviežių maisto produktų spalva arba jie tiesiog gali sugesti.

Tešla gali apdžiūti, sumažėti kepimo miltelių poveikis.

Stenkitės pasirinkti kuo trumpesnį laiko tarpą iki programos paleidimo.

Patiekalą įdėjote į maisto ruošimo skyrių, pasirinkote režimą ir kitus reikalingus nustatymus, pvz., temperatūrą.

Nurodę “Garzeit”, “Fertig um” arba “Start um”, kepimo procesą galite automatiškai išjungti arba įjungti ir vėl išjungti.

- “Garzeit”

Nustatykite kepimo trukmę, kurios pakanka patiekalui iškepti. Pasibaigus nustatytai trukmei, automatiškai išsiungia maisto ruošimo skyriaus apšvietimas. Maksimali galima kepimo trukmė priklauso nuo pasirinkto kepimo režimo.

- “Fertig um”

Nustatykite tikslų laiką, kada kepimo procesas turi būti baigtas. Tuo metu automatiškai išsijungs maisto ruošimo skyriaus kaitinimo elementai.

- “Start um”

Ši funkcija rodoma meniu tik jeigu nustatėte “Garzeit” arba “Fertig um”. Naudodami “Start um” nustatykite laiką, kada turėtų prasidėti kepimo procesas. Tuo metu automatiškai išsijungs orkaitės kaitinimo elementai.

- Pasirinkite ☺ arba “Timer”.
- Palieskite jutiklinį mygtuką.
- Patvirtinkite mygtuku OK.

Kepimo trukmės nustatymo keitimas

- Pasirinkite ☺, laiko nuorodą arba “Timer”.
- Pasirinkite norimą laiką ir jį pakeiskite.
- Patvirtinkite mygtuku OK.

Dingus elektros srovei, ištrinami visi nustatymai.

Nustatyto kepimo laiko keitimas

- Pasirinkite ☺, laiko nuorodą arba “Timer”.
- Pasirinkite norimą trukmę.
- Pasirinkite “Löschen”.
- Patvirtinkite mygtuku OK.

Jeigu ištrinsite “Garzeit”, kartu ištrinsite ir nustatytą “Fertig um” bei “Start um” laiką.

Jeigu ištrinsite “Fertig um” arba “Start um”, kepimas bus pradėtas nustatytu laiku.

Kepimo proceso nutraukimas “Mikrowelle” veikimo režime

Veikimo režime “Mikrowelle”  galite nutraukti kepimo procesą ir sustabdyti kepimo trukmę.

Kol skaičiuojama kepimo trukmė, ekrano apačioje, dešinėje rodomas mygtukas “Stop”.

- Pasirinkite “Stop”.

Kepimo procesas sustabdomas, sustabdoma ir kepimo trukmė.

“Start” mygtukas šviečia žalia spalva.

- Pasirinkite “Start”.

Procesas tęsiamas toliau, skaičiuojama kepimo trukmė.

Kepimo proceso nutraukimas

Jeigu nutraukiate kepimo procesą, išsijungia maisto ruošimo skyriaus kaitinimas ir apšvietimas. Ištrinama nustatyta gaminiui trukmė.

Kepimo proceso nutraukimas be nustatytos kepimo trukmės

- Pasirinkite “Beenden”.

Rodomas pagrindinis meniu.

Kepimo proceso su nustatyta kepimo trukme nutraukimas

- Pasirinkite “Abbrechen”.

Ekrane rodoma “Vorgang abbrechen?”.

- Pasirinkite “Ja”.

Rodomas pagrindinis meniu.

Maisto ruošimo skyriaus kaitinimas

Funkcija “Booster” tam tikruose veikimo režimuose skirta greitam maisto ruošimo skyriaus įkaitinimui.



Funkciją “Vorheizen” galima naudoti su visais kepimo režimais (išskyrus “Mikrowelle” ), kiekvienam kepimo režimui turėsite ją atskirai įjungti.

Jeigu nustatėte kepimo trukmę, ši bus pradėta skaičiuoti tik pasiekus nustatytą kepimo temperatūrą ir įdėjus produktą į maisto ruošimo skyrių.

Ne visuose kepimo režimuose būtina iš anksto įkaitinti maisto ruošimo skyrių.

- Daugumą maisto produktų galima dėti į šaltą maisto ruošimo skyrių ir išnaudoti kaitinimo metu išskiriamą šilumą.





- Iš anksto įkaitinkite orkaitę, jeigu:

- veikimo režimuose “Heißluft plus” , “Ober-/Unterhitze”  ketinate kepti tamsius duonos gaminius, jautienos pjausnius arba filė,
- ketinate kepti pyragus ir smulkius kepinus, kurių trumpa kepimo trukmė (pvz., iki 30 min.), arba temperatūrai jautrius tešlos gaminius (pvz., biskvitą) ir naudoti kepimo režimą “Ober-/Unterhitze”  (be “Booster” funkcijos)

“Booster”

Funkcija “Booster” naudojama greitam maisto ruošimo skyriaus įkaitinimui.

Gamykloje ši funkcija įjungta veikimo režimuose (“Einstellungen” | “Booster” | “Ein”):

- “Heißluft plus” 
- “Ober-/Unterhitze” 
- “Bratautomatik” 
- “Mikrowelle + Heißluft plus” 
- “Mikrowelle + Bratautomatik” 

Valdymas

Jeigu pasirinkote aukštesnę negu 100 °C temperatūrą ir įjungėte funkciją “Booster”, įkaitinimo fazės metu maisto ruošimo skyrius greičiau įkais iki nustatytos temperatūros. Vienu metu veiks viršutinis / keptuvo kaitinimo elementas, žiedinis kaitinimo elementas ir ventiliatorius.

Jeigu temperatūrai jautrių patiekalų kepimui (biskvito, smulkių kepinų) naudojama funkcija “Booster”, gali per greitai apskrusti viršus.

Kepdami šiuos maisto produktus, išjunkite funkciją “Booster”.

“Booster” įjungimas arba išjungimas vienam kepimo procesui

Jeigu ketinate naudoti nustatymą “Booster” | “Ein”, galite šią funkciją išjungti atskiram kepimo procesui.

Atitinkamai šią funkciją galite įjungti atskiram kepimo procesui, jeigu pasirinkote nustatymą “Booster” | “Aus”.

Pavyzdys: pasirinkote kepimo režimą ir kitus reikalingus nustatymus, pvz., temperatūrą.

Šiam kepimo režimui norite išjungti funkciją “Booster”.

- Išskleiskite žemyn meniu.

“Booster” pažymėtas oranžine spalva.

- Pasirinkite “Booster”.

“Booster” rodomas šviesiame arba tamsiame fone, atsižvelgiant į pasirinktą spalvinį žymėjimą.

- Uždarykite išskleidžiamąjį meniu.

Įkaitinimo fazės metu funkcija “Booster” yra išjungta. Maisto ruošimo skyrių kaitina tik pasirinkto veikimo režimo kaitinimo elementai.

“Vorheizen”

Maisto ruošimo skyrių būtina iš anksto įkaitinti, tik jeigu pasirinkote tam tikrus maisto ruošimo būdus.

Daugumą patiekalų galima dėti į šaltą maisto ruošimo skyrių, kad būtų išnaudota įkaitinimo fazės metu išskiriama šiluma.

Jeigu nustatėte kepimo trukmę, ši bus pradėta skaičiuoti tik pasiekus nustatytą kepimo temperatūrą ir įdėjus produktą į maisto ruošimo skyrių.

Iš karto įjunkite kepimo procesą, nenaudokite uždelsto paleidimo.

Funkcija “Vorheizen” neveiks “Mikrowelle”  veikimo režime.

“Vorheizen” įjungimas

Funkciją “Vorheizen” galima naudoti su visais orkaitės kepimo režimais, tačiau kiekvieną kartą turėsite ją atskirai įjungti.

Pavyzdys: pasirinkote kepimo režimą ir kitus reikalingus nustatymus, pvz., temperatūrą.

Šiam kepimo režimui norite įjungti funkciją “Vorheizen”.

- Išskleiskite žemyn meniu.

“Vorheizen” rodomas šviesiame arba tamsiame fone, atsižvelgiant į pasirinktą spalvinį žymėjimą.

- Pasirinkite “Vorheizen”.

“Vorheizen” pažymėtas oranžine spalva.

- Uždarykite išskleidžiamąjį meniu.

Ekrane rodomas pranešimas “Gargut einschieben um ” ir laiko rodmuo. Maisto ruošimo skyrius kaitinamas iki nustatytos temperatūros.

- Kai būsite paraginti, įdėkite patiekalą į maisto ruošimo skyrių.

- Patvirtinkite mygtuku OK.

“Crisp function”

Funkciją “Crisp function” (drėgmės sumažinimo) rekomenduojama naudoti kepant picą, apkepus su įdaru, pyragą su drėgnu įdaru sluoksniu arba keksus.

Šią funkciją rekomenduojama naudoti kepant paukštieną, odelė bus ypač traški.

“Crisp function” įjungimas

Funkciją “Crisp function” galima naudoti su visais orkaitės kepimo režimais, tačiau kiekvieną kartą turėsite ją atskirai įjungti.

Pasirinkote kepimo režimą ir kitus reikalingus nustatymus, pvz., temperatūrą. Šiam kepimo režimui norite įjungti funkciją “Crisp function”.

- Išskleiskite žemyn meniu.

“Crisp function” rodomas šviesiame arba tamsiame fone, atsižvelgiant į pasirinktą spalvinį žymėjimą.

- Pasirinkite “Crisp function”.

“Crisp function” pažymėtas oranžine spalva.

- Uždarykite išskleidžiamąjį meniu.

Funkcija “Crisp function” įjungta.

Veikimo režimo keitimas

Kepimo proceso metu galite perjungti kepimo režimą.

- Palieskite pasirinkto veikimo režimo simbolį.
- Jeigu nustatėte kepimo trukmę, pranešimą “Vorgang abbrechen?” patvirtinkite spustelėdami “Ja”.
- Pasirinkite kitą veikimo režimą.

Ekrane rodomas pakeistas režimas ir atitinkamos rekomenduojamos vertės.

- Nustatykite kepimo proceso vertes, palieskite mygtuką *OK* ir patvirtinkite.

“Quick-Mikrowelle” ir “Popcorn”

Funkcijas galima naudoti tik tada, jeigu nevykdomas joks kitas kepimo procesas.

Visada naudokite stiklinį padėklą.

“Quick-Mikrowelle”

Jutikliniu mygtuku  įjungsite mikrobangų funkciją su atitinkamos galios ir trukmės nustatymu, pavyzdžiui, skirtu pašildyti skysčius.

Iš anksto nustatyta maksimali 1000 W mikrobangų galia ir 1 minutės kepimo trukmė.

Galite pakeisti mikrobangų galią ir kepimo trukmę. Maksimali nustatoma kepimo trukmė priklauso nuo pasirinktos mikrobangų galios (žr. skyriaus “Einstellungen” poskyrį “Quick-Mikrowelle”).

- Pasirinkite jutiklinį mygtuką . Keletą kartus palietę šį jutiklinį mygtuką, galėsite palaipsniui pailginti kepimo trukmę.

Ekrane rodomas likęs laikas.

Kepimo procesą bet kada galite sustabdyti su “Stop” arba nutraukti jutikliniu mygtuku .

Pasibaigus kepimo procesui, ekrane rodoma “Fertig”, nuskamba garsinis signalas.

- Pasirinkite “Schließen”.

Rodomas pagrindinis meniu.

“Popcorn”

Jutikliniu mygtuku  įjungsite mikrobangų funkciją su atitinkamos galios ir trukmės nustatymu.

Iš anksto nustatyta 850 W galia ir 2:50 minučių kepimo trukmė. Tai atitinka daugelio gamintojų pateiktus spragėsių kepimo mikrobangose nurodymus.

Galite nustatyti ilgiausią 4 minučių kepimo trukmę. Negalima pakeisti nustatytos mikrobangų galios (žr. skyriaus “Einstellungen” poskyrį “Popcorn”).

- Palieskite jutiklinį mygtuką .

Ekrane rodomas likęs laikas.

Kepimo procesą bet kada galite sustabdyti su “Stop” arba nutraukti jutikliniu mygtuku .

Plastikiniai, popieriniai arba iš kitų degių medžiagų pagaminti vienkartiniai indai gali užsidegti ir apgadinti prietaisą.

Kepimo proceso metu stenkitės nepalikti orkaitės be priežiūros ir laikytės nurodymų ant pakuotės.

Pasibaigus kepimo procesui, ekrane rodoma “Fertig”, nuskamba garsinis signalas.

- Pasirinkite “Schließen”.

Rodomas pagrindinis meniu.

Jvairios automatinės programos padės patogiai ir saugiai pasiekti optimalų kepimo rezultatą.

Kategorijos

Automatinės programos  suskirstytos į kategorijas. Paprasčiausiai pasirinkite ruošiamam patiekalui labiausiai tinkančią automatinę programą ir laikykitės ekrane pateikiamų nurodymų.

Automatinių programų naudojimas

■ Pasirinkite “Automatikprogramme” .

Rodomas parinkčių sąrašas.

■ Pasirinkite norimą kategoriją.

Rodomas pasirinktos kategorijos automatinės programos.

■ Pasirinkite norimą automatinę programą.

■ Laikykitės ekrane pateiktų nurodymų.

Kai kuriose automatinėse programose būsite paraginti naudoti patiekalų termometrą. Taip pat susipažinkite su skyriaus “Kepimas” poskyryje “Patiekalų termometras” pateiktomis nuorodomis.

Automatinėse programose nustatyta fiksuota šerdies temperatūra.

Patarimas: “ Info” galėsite peržiūrėti informaciją apie maisto produkto įdėjimą į maisto ruošimo skyrių arba apvertimą (atsižvelgiant į kepimo procesą).

Naudojimo nurodymai

- Jeigu naudojate automatinės programos, orientuotis padės kartu su prietaisu pristatomi receptai. Pasirinkę bet kurią automatinę programą, galėsite paruošti panašius receptus – tik kitokį kiekį.
- Palaukite, kol maisto ruošimo skyrius po kepimo proceso atvės iki patalpos temperatūros, tik tada įjunkite automatinę programą.
- Kai kuriose automatinėse programose būtina iš anksto įkaitinti orkaitę, tik tada dėti patiekalą į orkaitę. Ekrane rodoma atitinkama laiko nuoroda.
- Kai kuriose automatinėse programose, praėjus pusei kepimo laiko, reikia įpilti skysčio. Ekrane rodoma atitinkama laiko nuoroda (pvz., aplaistyti skysčiu).
- Nurodoma apytikslė automatinių programų trukmė ir laiko nuoroda. Atsižvelgiant į kepimo procesą, ją galite sutrumpinti arba pailginti. Trukmė gali kisti dėl pradinės mėsos temperatūros.
- Jeigu naudojate patiekalų termometrą, kepimo trukmė priklausys nuo to, kada bus pasiekta šerdies temperatūra.
- Jeigu jums atrodo, kad pasibaigus kepimo procesui maisto produktas dar nepakankamai iškepęs, pasirinkite “Nachgaren” arba “Nachbacken”. Maisto produktas papildomai kepamas dar apie 3 minutes.

“Automatikprogramme”

“Suche”

(Atsižvelgiant į kalbą)

“Automatikprogramme” galite vykdyti paiešką pagal kategorijų arba automati-
nių programų pavadinimus.

Galima įvesti visą tekstą arba vykdyti
paiešką pagal atskirus žodžius.

Esate pagrindiniame meniu.

- Pasirinkite “Automatikprogramme” .

Rodomas kategorijų sąrašas.

- Pasirinkite “Suche”.
- Klaviatūra įveskite tekstą, kurio ieško-
te, pavyzdžiui, “duona”.

Ekrano apačioje rodomas rastų atitikme-
nų sąrašas.

Jeigu atitikmenų nebuvo rasta arba bu-
vo rasta daugiau negu 40, laukelis
“Treffer” išaktyvinamas, o jūs turite
įvesti kitą paieškos žodį.

- Pasirinkite “XX Treffer”.

Rodomos rastos kategorijos ir automati-
nės programos.

- Pasirinkite pageidaujama automatinę
programą arba kategoriją, tada norimą
automatinę programą.

Automatinė programa įjungiama.



- Laikykitės ekrane pateiktų nurodymų.

Šiame skyriuje pateikta informacija apie specialaus naudojimo funkcijas:

- "Auftauen"
- "Dörren"
- "Erhitzen"
- "Geschirr wärmen"
- "Hefeteig gehen lassen"
- "Niedertemperaturgaren"
- "Sabbat-Programm"
- "Warmhalten"
- Kepimas
- Konservavimas
- Šaldyti produktai / pusgaminiai

"Auftauen"

Jeigu šaldyti produktai atitirpinami švelniai, išsaugomi vitaminai ir maistingosios medžiagos.

- Naudokite vieną iš toliau nurodytų veikimo režimų ir laikykitės specialaus naudojimo funkcijų:
- "Spezialanwendungen"  | "Auftauen"
Pasirinkite maisto produkto kategoriją ir svorį.
- "Betriebsarten" | "Mikrowelle" 
Nustatykite mikrobangų galią ir atitirpinimo trukmę.

 Infekcijos pavojus dauginantis bakterijoms!

Bakterijos, pvz., salmonelės, gali sukelti stiprų apsinuodijimą maistu. Atitirpindami mėsą arba žuvį (ypač paukštieną), laikykitės ypatingos švaros.

Jokiu būdu nenaudokite atitirpusio mėsos skysčio.

Atitirpusius maisto produktus iš karto termiškai apdorokite.

Patarimai

- Šaldytą produktą išimkite iš pakuotės ir atitirpinkite stikliniame padėkle.
- Atitirpindami paukštieną, naudokite stiklinį padėklą su ant viršaus uždėtomis grotelėmis. Taip maisto produktas nemirks atitirpinimo skystyje.
- Mėsos, paukštienos arba žuvies prieš kepant nebūtina iki galo atitirpinti. Pakaks, jeigu maisto produktai bus aptirpę. Paviršius turi būti pakankamai minkštas, kad galėtų įsisavinti prieskonius.

Spezialanwendungen

Specialaus naudojimo funkcijos “Auf-tauen” taikymas

Ši programa buvo sukurta švelniam šal-dytų produktų atitirpinimui.

Naudokite mikrobangų funkcijai skirtus indus.

■ Pasirinkite “Spezialanwendungen” .

■ Pasirinkite “Auf-tauen”.

Rodomas parinkčių sąrašas.

■ Pasirinkite norimą kategoriją.

■ Nurodykite šaldyto produkto svorį.

Atitirpinimo procesą galite įjungti iš karto arba atidėti vėlesniam laikui ir aktyvinti atskirų veiksmų ir etapų rodyimą.

■ Laikykitės ekrane pateiktų nurodymų.

Patarimai

- Atsižvelgiant į atitirpinimo procesą, ekrane “ Info” galėsite peržiūrėti informaciją apie atitirpinamo produkto apvertimą į kitą pusę.
- Jeigu jums atrodo, kad pasibaigus atitirpinimo procesui, maisto produktas dar nepakankamai atitirpęs, pasirinkite “Nachwärmen”. Maisto produktas dar 3 minutes bus papildomai atitirpinamas.
- Atitirpinimo proceso pabaigoje pirmiausia pasirinkite “Speichern”, kad pasirinktos kategorijos ir svorio nustatymus galėtumėte išsaugoti kaip asmeninę programą (žr. skyrių “Eigene Programme”).

Veikimo režimo “Mikrowelle” naudoji-mas

Vietoj specialaus naudojimo funkcijos, atitirpinimui taip pat galite naudoti “Mi-krowelle”  veikimo režimą. Savaran-kiškai turėsite nustatyti mikrobangų ga-lią ir atitirpinimo trukmę.

Atitirpinimo trukmė priklauso nuo mais-to produkto sudėties, kiekio ir pradinės temperatūros. Laikykitės nurodyto suba-lansavimo laiko.

Naudokite mikrobangų funkcijai skirtus indus.

■ Pasirinkite “Betriebsarten” .



■ Pasirinkite “Mikrowelle” .

■ Atsižvelgę į atitirpinamą maisto pro-dukta, nustatykite lentelėje nurodytą mikrobangų galią ir atitirpinimo truk-mę.

■ Visada rekomenduojama rinktis viduti-nę trukmę.

■ Maisto produktą stikliniame padėkle įdėkite į 1 kepimo lygį.

Atitirpinimas naudojant veikimo režimą "Mikrowelle"

Atitirpinamas produktas	Kiekis	 [W]	 [min.]	 [min.] ¹
Sviestas	250 g	80	8–10	5–10
Pienas	1000 ml	450	12–16	10–15
Smėlio pyragas (3 vnt.)	apie 300 g	150	4–6	5–10
Vaisinis pyragas (3 vnt.)	apie 300 g	150	6–8	10–15
Sviestinis pyragas (3 vnt.)	apie 300 g	150	6–8	5–10
Grietinėšės, kreminis tortas (3 vnt.)	apie 300 g	80	4– 4:30	5–10
Mielinės ir sluoksniuotos tešlos kepiniai (3 vnt.)	apie 300 g	150	6–8	5–10

 Mikrobangų galia,  Atitirpinimo trukmė,  Subalansavimo laikas

¹ Maisto produktus palikite kambario temperatūroje. Tuo metu maisto produktuose tolygiai pasiskirs temperatūra.

Spezialanwendungen





Dörren

Džiovinimas yra įprastas vaisių ir kai kurių rūšių daržovių arba prieskoninių žolelių konservavimo būdas.

Svarbu, kad vaisiai ir daržovės būtų švieži, sunokę ir nejudę.

- Maisto produktus nulupkite, išpjaukite sėklalzdžius ir, jeigu reikia, susmulkinkite.
- Džiovinamus produktus pagal dydį ir, jeigu įmanoma, vienu sluoksniu tolygiai paskirstykite ant stiklinio padėklo arba ant grotelių.
- Vienu metu galite džiovinti daug. dviejuose kepimo lygiuose. Džiovinamus produktus įdėkite į 1+2 kepimo lygius. Jeigu ketinate naudoti ir groteles, ir stiklinį padėklą, stiklinį padėklą įdėkite po grotelemis.
- Pasirinkite “Spezialanwendungen” .
- Pasirinkite “Dörren”.
- Jeigu reikia, pakeiskite rekomenduojamą temperatūrą ir nustatykite džiovinimo trukmę.
- Laikykitės ekrane pateiktų nurodymų.
- Stikliniame padėkle džiovinamus produktus reguliariai apverskite.

Jeigu džiovinatė nepjaustytus arba pusiau perpjautus maisto produktus, pailgės jų džiovinimo trukmė.

Džiovinamas produktas		🌡️ [°C]	⌚ [val.]
Vaisiai		60–70	2–8
Daržovės		55–65	4–12
Grybai		45–50	5–10
Žolelės *		30–35	4–8

 Specialaus naudojimo funkcija / veikimo režimas,

🌡️ Temperatūra, ⌚ Džiovinimo trukmė,

 Specialaus naudojimo funkcija “Dörren”,

 Veikimo režimas “Ober-/Unterhitze”

* Džiovindami žoleles naudokite stiklinį padėklą, 2 kepimo lygi, taip pat naudokite veikimo režimą “Ober-/Unterhitze” , kadangi pasirinkus specialaus naudojimo funkciją “Dörren” įjungiamas ventiliatorius.

- Jeigu maisto ruošimo skyriuje susiformavo vandens lašeliai, sumažinkite temperatūrą.

Džiovinamų produktų išėmimas

 Pavojus nusideginti prisilietus prie karštų paviršių!

Veikimo metu orkaitė įkaista. Galite nusideginti prisilietę prie karštų maisto ruošimo skyriaus sienelių, kaitinimo elementų arba priedų.

Išimdami džiovinamus produktus, mūvėkite puodkėles.

- Palaukite, kol džiovinami vaisiai arba daržovės atvės.

Džiovinami vaisiai turi būti visiškai sausi, tačiau minkšti ir elastingi. Perlaužus arba perpjovus, neturėtų išbėgti sulčių.

- Laikykite juos sandariai uždarytus stikliniuose arba skardinėse.

“Erhitzen”

Žr. skyriaus “Saugos nurodymai ir įspėjimai” poskyrį “Tinkamas naudojimas”.

 Pavojus nusideginti prisilietus prie karštų maisto produktų!

Per daug įkaitinus vaikų ir kūdikių maistelį, vaikai gali nusiplikyti.

Kūdikių ir vaikų maistą kaitinkite tik 30–60 sek., nustatę 450 W galią. Patiekalų termometru galite kontroliuoti kaitinimo temperatūrą.

Pašildytą maistą gerai išmaišykite, ypač kūdikių ir vaikų, arba jį supurtykite ir paragaukite, kad kūdikis nenusidegintų.

 Galite susižaloti dėl uždaruose induose arba buteliuose susidariusio perteklinio slėgio.

Šildant uždarytus indus arba butelius, susidaro slėgis, kuris gali sukelti sprogamą.

Nešildykite patiekalų ir skysčių uždarytuose induose arba buteliuose.

Prieš tai indus atidarykite, o nuo kūdikių buteliukų nuimkite dangtelius ir čiulptukus.

Pavojus nusiplikyti karštais skysčiais!

Skysčių pašildymui naudojant režimą “Mikrowelle” , šie gali užvirti. Gali nutikti, kad bus pasiekta užvirimo temperatūra, bet nebus matomi virimui įprasti burbulai. Skystis užverda netolygiai.

Karštas skystis gali užvirti staiga, galite nusiplikyti išimdami indą iš maisto ruošimo skyriaus. Esant tam tikroms nepalankioms sąlygoms, slėgis gali būti toks aukštas, kad durelės atsida-rys savaime.

Prieš šildydami ar virindami skystį, jį išmaišykite.

Skysčiams įkaitus, palaukite bent 20 sekundžių, tada išimkite indą iš maisto ruošimo skyriaus.

Šildydami skysčius, į indą galite įsta-tyti stiklinę lazdelę arba panašų daik-tą.

Spezialanwendungen

Specialaus naudojimo funkcijos “Erhitzen” naudojimas

Ši programa buvo sukurta šildyti maisto produktus.

Atitirpinimo trukmė priklauso nuo maisto produkto sudėties, kiekio ir pradinės temperatūros. Iš šaldytuvo išimtus produktus reikia šildyti ilgiau, negu laikomus kambario temperatūroje. Laikykitės nurodyto subalansavimo laiko.

Naudokite mikrobangų funkcijai skirtus indus.

Visada naudokite dangtį, išskyrus tuos atvejus, kai šildote džiovėsius apibarsytus maisto produktus.

- Šildomus maisto produktus sudėkite ant stiklinio padėklo, uždėkite dangtį.
 - Pasirinkite “Spezialanwendungen” .
 - Pasirinkite “Erhitzen”.
- Rodomas parinkčių sąrašas.
- Pasirinkite norimą kategoriją.
 - Nurodykite maisto produkto svorį.
 - Laikykitės ekrane pateiktų nurodymų.

 Galite nusideginti prisilietę prie karštų paviršių.

Veikimo metu orkaitė įkaista. Galite nusideginti prisilietę prie karštų maisto ruošimo skyriaus sienelių, kaitinimo elementų arba priedų. Indo apačioje gali pradėti kauptis vandens lašeliai.

Kišdami rankas į karštą maisto ruošimo skyrių ar išimdami indus, mūvėkite puodkėles.



Subalansavimo laikas yra ramybės laikas, per kurį temperatūra tolygiai pasiskirsto po patiekalą.



- Atitirpintus produktus keletą minučių palikite kambario temperatūroje. Per tą laiką temperatūra tolygiai pasiskirsčius po patiekalą.

Patarimai

- Visada naudokite dangtį, išskyrus tuos atvejus, kai šildote džiovėsius apibarsytus maisto produktus.
- Ekrane “**i** Info” galėsite peržiūrėti informaciją apie pašildymo procesą, maisto produkto apvertimą arba maišymą (atsižvelgiant į kepimo procesą). Maišykite nuo išorinio sluoksnio link vidinio, kad greičiau sušiltų kraštai.
- Jeigu proceso pabaigoje maisto produktas dar nepakankamai pašilęs, pasirinkite “Nachwärmen”. Maisto produktas dar 3 minutes bus papildomai šildomas.
- Atitirpinimo proceso pabaigoje pasirinkite “Speichern” ir išsaugokite pasirinktos kategorijos ir svorio nustatymus kaip asmeninę programą (žr. skyrių “Eigene Programme”).

Maisto produktų pašildymas naudojant mikrobangų režimą “Mikrowelle”

Gėrimas / Patekalas	Kiekis	 [W]	 [min.]	 [min.] ¹
Gėrimai (gėrimo temperatūra 60–65 °C)	1 puodelis / 1 stiklinė (200 ml)	1000	00:50–1:10	–
Kūdikių buteliukas (pieno) ²	apie 200 ml	450	00:50–1:00 ³	1
Kūdikių ir vaikų maistelis ³	1 stiklinė (200 g)	450	00:30–1:00	1
Mėsos griežinėliai su padažu ³	200 g	600	3:00–5:00	1
Garnyrai ³	250 g	600	3:00–5:00	1

 Mikrobangų galia,  Kepimo trukmė,  Subalansavimo laikas

- ¹ Maisto produktus palikite kambario temperatūroje. Tuo metu maisto produktuose tolygiai pasiskirstys temperatūra.
- ² Stenkitės skysčio neperkaitinti, jį reguliariai maišykite. Skysčiams įkaitus, palaukite bent 20 sekundžių, tada išimkite indą iš maisto ruošimo skyriaus. Šildydami skysčius, į indą galite įstatyti stiklinę lazdelę arba panašų daiktą.
- ³ Šią trukmę rinkitės patiekalams, kurių pradinės temperatūros yra nuo 5 °C. Patekalų, kurie paprastai nėra laikomi šaldytuve, pradinė temperatūra yra apie 20 °C. Patekalų šildymui naudokite 70–75 °C temperatūrą (išskyrus kūdikių maistelį ir temperatūrai jautrius, plaktus padažus).

Spezialanwendungen

“Geschirr wärmen”

Jeigu maistą tieskite pašildytose lėkštėse, šis ne taip greitai atvės.

Naudokite karščiui atsparius indus.

- Įdėkite groteles į 1 kepimo lygį ir pastatykite ant jų šildomus indus. Jeigu kepimo indas yra didelis, galite jį statyti ir ant maisto ruošimo skyriaus pagrindo.
- Pasirinkite “Spezialanwendungen” .
- Pasirinkite “Geschirr wärmen”.
- Jeigu reikia, pakeiskite rekomenduojamą temperatūrą ir nustatykite trukmę.
- Laikykitės ekrane pateiktų nurodymų.



Pavojus nusideginti prisilietus prie karštų paviršių!

Veikimo metu orkaitė įkaista. Galite nusideginti prisilietę prie karštų maisto ruošimo skyriaus sienelių, kaitinimo elementų arba priedų. Indo apačioje gali pradėti kauptis vandens lašeliai.

Išimdami patiekalus naudokite puodkėles.

“Hefeteig gehen lassen”

Ši programa buvo sukurta mielinės tešlos kildinimui.

- Pasirinkite “Spezialanwendungen” .
- Pasirinkite “Hefeteig gehen lassen”.
- Jeigu reikia, pakeiskite rekomenduojamą temperatūrą ir nustatykite kepimo trukmę.
- Laikykitės ekrane pateiktų nurodymų.

“Warmhalten”

Maisto ruošimo skyriuje patiekalus galite šiltai laikyti net keletą valandų.

Tačiau, jeigu norite išsaugoti maisto produktų kokybę, laikykite juos maisto ruošimo skyriuje kuo trumpiau.

- Pasirinkite “Spezialanwendungen” .
- Pasirinkite “Warmhalten”.
- Sudėkite į maisto ruošimo skyrių produktus, kuriuos norite išlaikyti šiltus, ir patvirtinkite mygtuku OK.
- Jeigu reikia, pakeiskite rekomenduojamą temperatūrą ir nustatykite trukmę.
- Laikykitės ekrane pateiktų nurodymų.

“Niedertemperaturgaren”

Kepimo režimas “Niedertemperaturgaren” puikiai tinka jautienos, kiaulienos, veršienos arba ėrienos kepimui, kurie neturi per stipriai perkepti.

Kepimas naudojant “Kepimo žemoje temperatūroje” funkciją

Mėsos gabalas iš pradžių per trumpą laiką labai įkaitinamas ir tolygiai apkepamas.

Paskui mėsą dėkite į įkaitintą maisto ruošimo skyrių, kurioje ši, nustačius žemą temperatūrą ir ilgą kepimo trukmę, bus kepama rūpestingai ir švelniai.

Tuo metu mėsa suminkštinama. Sultys gabalo viduje pradeda cirkuliuoti ir tolygiai pasiskirsto iki pat išorinių sluoksnių. Rezultatas – ypač švelni ir sultinga mėsa.

- Naudokite tik aukštos kokybės liesą mėsą be gyslų ir riebalų. Prieš tai būtinai išimkite kaulus.

- Apkepinimui naudokite stipriam įkaitinimui tinkančius riebalus (pvz., sviesto lydinį arba maistinį aliejų).
- Mėsą kepkite neuždengtą.

Kepimo trukmė siekia apie 2–4 valandas ir priklauso nuo mėsos svorio, dydžio ir norimo iškepimo laipsnio.

- Pasibaigus kepimo procesui, mėsą iš karto galite supjaustyti. Nereikia laukti, kol tolygiai pasiskirstys mėsos sultys.
- Kol patieksite, laikykite mėsą maisto ruošimo skyriuje. Tai neturės įtakos patiekalo skoniu.
- Tiekite jį iš anksto pašildytose lėkštėse su ypač karštu padažu, kad taip greitai neatvėstų. Mėsos temperatūra idealiai tinka valgyti.

Specialaus naudojimo funkcijos “Niedertemperaturgaren” naudojimas

Susipažinkite su skyriaus “Kepimas” poskyryje “Patiekalų termometras” pateiktomis nuorodomis.

- Pasirinkite “Spezialanwendungen” .
- Pasirinkite “Niedertemperaturgaren”.
- Laikykitės ekrane pateiktų nurodymų. Kaitindami orkaitę, maisto ruošimo skyriuje palikite visus priedus.
- Nustatykite temperatūrą ir šerdies temperatūrą.
- Kol įkais maisto ruošimo skyrius, mėsos gabalą iš visų pusių apkepinkite ant kaitlentės.

 Galite nusideginti prisilietę prie karštų paviršių.

Veikimo metu orkaitė įkaista. Galite nusideginti prisilietę prie karštų maisto ruošimo skyriaus sienelių, kaitinimo elementų arba priedų.

Įdėdami arba išimdami karštą maisto produktą, taip pat kišdami rankas į karštą maisto ruošimo skyrių, būkite atsargūs.



- Kai tik pasirodys “Gargut mit Speisethermometer einschieben”, apkeptą mėsą dėkite ant grotelių ir įsmeikite patiekalų termometrą, kad metalinis galiukas iki galo būtų mėsoje.
- Uždarykite dureles.

Programos pabaigoje ekrane rodoma “Fertig”, nuskamba garsinis signalas.

Veikimo režimo “Ober-/Unterhitze” naudojimas

Vadovaukitės kepimo lentelėse nurodyta informacija, pateikta šios naudojimo instrukcijos gale.

Naudokite stiklinį padėklą su ant viršaus uždėtomis grotelėmis. Kol kaitinamas maisto ruošimo skyrius, išjunkite funkciją “Booster”.

- Stiklinį padėklą su grotelėmis įstatykite į 1 kepimo lygį nuo apačios.
- Pasirinkite “Betriebsarten” .
- Pasirinkite “Ober-/Unterhitze”  režimą ir 100 °C temperatūrą.
- Išskleidžiamajame meniu įjunkite funkciją “Booster”.
- Apie 10 minučių kaitinkite maisto ruošimo skyrių su stikliniu padėklu ir grotelėmis.

Spezialanwendungen

- Kol įkaiš maisto ruošimo skyrius, mėšos gabalą iš visų pusių apkepinkite ant kaitlentės.

 Galite nusidenginti prisilietę prie karštų paviršių.

Veikimo metu orkaitė įkaista. Galite nusidenginti prisilietę prie karšto maisto ruošimo skyriaus sienelių, kaitinimo elementų ir priedų.

Įdėdami arba išimdami karštą patiekalą, taip pat kišdami rankas į karštą maisto ruošimo skyrių, mūvėkite puodkėles.

- Apkepintą mėsą dėkite ant grotelių.
- Prireikus sumažinkite temperatūrą (žr. skyrių “Kepimo lentelės”).
- Baikite kepti mėsą.

“Sabbat-Programm”

Specialaus naudojimo programos “Sabbat-Programm” ir “Yom-Tov” skirtos religiniams papročiams paremti.

Norėdami laikytis šabo reikalavimų, vadovaukitės ekrane pateiktais nurodymais.

Orkaitė įkaista iki nustatytosios temperatūros ir išlaiko ją maks. 24 valandas (“Sabbat-Programm”) arba 76 valandas (“Yom-Tov”). Maždaug po 76 valandų automatiškai išsijungia abi orkaitės specialaus naudojimo programos.

- Išjunkite baldų priekinės dalies atpažinimo funkciją.
- Įdėkite patiekalą į maisto ruošimo skyrių.
- Pasirinkite “Spezialanwendungen” .
- Pasirinkite “Sabbat-Programm”.
- Pasirinkite norimą specialaus naudojimo programą (“Sabbat-Programm” arba “Yom-Tov”).

Jeigu prieš tai įjungėte laikmatį arba įspėjamąjį signalą, negalėsite paleisti specialaus naudojimo programos.

Paleistos specialaus naudojimo programos negalėsite pakeisti arba išsaugoti tarp “Eigene Programme”.

Sutrikus energijos tiekimui, specialaus naudojimo programa išjungiama. Orkaitė lieka šabą atitinkančiame režime tol, kol bus atjungta nuo maitinimo tinklo. Atkūrus energijos tiekimą, ekrane rodoma “Netzausfall -Vorgang abgebrochen”.

Sabbat-Programm naudojimas

Ši specialaus naudojimo programa skirta kassavaitiniam šabui (Schabbat). Ją galite naudoti maistui šildyti maks. 24 valandas, kol pirmą kartą atidarysite dureles.

- Nustatykite temperatūrą.
- Pasirinkite “Start”.

Rodoma “Sabbat-Programm” ir nustatyta temperatūra.

Uždarius orkaitės dureles, maždaug po 30 sekundžių įsijungia maisto ruošimo skyriaus kaitinimas. Maisto ruošimo skyriaus apšvietimas lieka įjungtas viso kepimo proceso metu.

Paros laikas nerodomas. Nereaguoja nei artėjimo jutiklis, nei jutikliniai mygtukai (išskyrus įjungimo ir išjungimo mygtuką .

Rodomas pranešimas “Sabbat - Tür nicht öffnen”. Maždaug po 45 minučių šis pranešimas užžęsta ir rodomas tik kartais.

Jeigu pranešimas **nepasirodo**, orkaitė nekaista, galite atidaryti ir vėl uždaryti dureles.

Jeigu atidarėte dureles, gaminimo kameros kaitinimas **lieka išjungtas** iki pat specialaus naudojimo programos pabaigos.

Jeigu dureles paliksite uždarytas iki specialaus naudojimo programos pabaigos, gaminimo kameros kaitinimas išsijungs tik po 24 valandų. Orkaitė ir toliau lieka įjungta.

- Jeigu specialaus naudojimo programą norite išjungti anksčiau laiko, išjunkite orkaitę įjungimo ir išjungimo mygtuku .

Specialaus naudojimo programos pabaigoje užgęsta nuoroda “Sabbat - Tür nicht öffnen”, išsijungia gaminimo kameros kaitinimas. Ekrane ir toliau rodomos kitos nuorodos, kol orkaitė po 76 valandų automatiškai išsijungia.

Yom-Tov naudojimas

Ši specialaus naudojimo programa skirta kelių dienų šventinėms dienoms per savaitę. Ją galima naudoti maistui šildyti maks. 76 valandas. Tuo metu dureles galite keletą kartų atidaryti ir vėl uždaryti.

- Nustatykite temperatūrą.
- Pasirinkite “Start”.

Rodoma “Yom-Tov” ir nustatyta temperatūra.

Uždarius orkaitės dureles, maždaug po 30 sekundžių įsijungia maisto ruošimo skyriaus kaitinimas. Maisto ruošimo skyriaus apšvietimas lieka įjungtas viso kepimo proceso metu.

Paros laikas nerodomas. Nereaguoja nei artėjimo jutiklis, nei jutikliniai mygtukai (išskyrus įjungimo ir išjungimo mygtuką .

Rodomas pranešimas “Sabbat - Tür nicht öffnen”. Maždaug po 45 minučių šis pranešimas užgęsta ir rodomas tik kartais.

Jeigu pranešimas **nepasirodo**, dureles galite keletą kartų atidaryti ir vėl uždaryti. Gaminimo kameros kaitinimas **lieka įjungtas**.

- Jeigu specialaus naudojimo programą norite išjungti anksčiau laiko, išjunkite orkaitę įjungimo ir išjungimo mygtuku .

Gaminimo kameros kaitinimas lieka įjungtas iki pat specialaus naudojimo programos pabaigos. Maždaug po 76 valandų orkaitė automatiškai išsijungia.

Spezialanwendungen

Kepimas

Žr. skyriaus “Saugos nurodymai ir įspėjimai” poskyrį “Tinkamas naudojimas”.

Jeigu šildote arba kepaite maisto produktus su kieta odele arba lukštu (pvz., pomidorus, dešreles, bulves su lupenomis, baklažanus), šie gali sprogti.

Prieš tai keletą kartų perdurkite jų odelę arba juos įpjaukite, kad galėtų pasišalinti atsiradę garai.

Jeigu kaitinsite kiaušinius su lukštu, šie gali sprogti net išimti iš maisto ruošimo skyriaus.



Kiaušinius su lukštu virkite tik specialiaame inde. Kietai virtų kiaušinių negalima šildyti “Mikrowelle”  veikimo režime.

Temperatūros sekimui maisto ruošimo skyriuje rekomenduojama naudoti patiekalų termometrą (žr. skyriaus “Kepimas” poskyrį “Patiekalų termometras”).





Nustatykite šerdies temperatūrą:

- Žuvis: maž. 70 °C
- Paukštiena: maž. 85 °C

Patarimai

- Maisto produktus keletą kartų apverskite, pasmulkinskite arba išmaišykite. Maišykite nuo išorinio sluoksnio link vidinio, kad greičiau sušiltų kraštai.
- Kepimo režimuose su mikrobangomis naudokite tik specialiai tam pritaikytus indus.
- Kepimui stenkitės naudoti automatinės programos.
- Režimuose “Mikrowelle + Umluftgrill”  ir “Mikrowelle + Grill”  ne-naudokite dangčio, nes patiekalai neapskrus.
- “Mikrowelle”  režime užvirinimui naudokite 850 W galią, o tolesniam kepimui rinkitės 450 W galią. Vadovaukitės kepimo lentelėse pateikta informacija šios naudojimo instrukcijos gale.

Kepimas "Mikrowelle" veikimo režime

Sriubos ir troškiniai Daržovės	 [g]	 850 W [min.]	+	 450 W [min.]	 ¹ [min.]
Troškinyš	1500	10	+	20	1
Sriuba	1500	11	+	24	1
Žirniai	500	5	+	10	2
Žirniai (šaldyti)	450	5	+	12	2
Morkos	500	5	+	10	2
Brokolių galvutės	500	6	+	8	2
Brokoliai (šaldyti)	450	5	+	11	2
Žiedinių kopūstų galvutės	500	6	+	10	2
Kaliaropių lazdelės	500	3	+	8	2
Šparaginės pupelės	500	5	+	8	2
Porai	500	5	+	8	2
Porai (šaldyti)	450	5	+	8	2
Paprikų juostelės	500	5	+	10	2
Pupelės, žalios	500	4	+	12	2
Briuseliniai kopūstai	500	5	+	12	2
Briuseliniai kopūstai (šaldyti)	450	5	+	10	2
Daržovių mišinys (šaldytų)	450	5	+	12	2

 Svoris,  Kepimo trukmė,  Subalansavimo laikas

¹ Maisto produktus palikite kambario temperatūroje. Tuo metu maisto produktuose tolygiai pasiskirstys temperatūra.

Spezialanwendungen

Konservavimas

 Dauginantis bakterijoms, kyla infekcijos pavojus!

Ankštines daržoves arba mėsą pasterezavus vieną kartą, nežūsta “Clostridium botulinum” bakterijos. Šios bakterijos gamina toksinus, kurie sukelia sunkius apsinuodijimus. Kad būtų sunaikintos sporos, maisto produktus būtina papildomai pasterezuoti.

Atvėsintą mėsą ir ankštines daržoves per 2 dienas **būtinai** dar kartą pasterezуйте.

 Pavojus nusiplikyti karštais garais!



Verdant arba šildant uždarytas skardinės, viduje susidaro viršslėgis ir skardinės gali susprogti.

Nerekomenduojama virti arba šildyti skardinės.

Vaisių ir daržovių konservavimas

Duomenys galioja maks. 5 0,5 l talpos stiklainiams.

Naudokite tik specialius stiklinius indus, kurių galite įsigyti specializuotoje parduotuvėje.

- “Heißluft plus” : konservavimo stiklainiai arba stiklainiai su užsukamu dangteliu.
- “Mikrowelle” : naudoti mikrobangose pritaikyti konservavimo stiklainiai su stikliniu dangteliu, kurie užsandarinami skaidria, lipnia juosta.

- Naudokite tik nepažeistus stiklainius ir sandarinimo žiedus.
- Prieš konservuodami, stiklainius išplaukite karštame vandenyje ir sudėkite konservuojamus produktus. Palikite maks. 2 cm iki viršaus.
- Sudėję konservuojamus produktus nuvalykite stiklainių kraštus švaria šluoste, karštu vandeniu ir uždarykite.
- Užsandarininkite stiklainius tik lipnia skaidria juosta. Nenaudokite metalinių spaustukų, nes “Mikrowelle”  režime šie pradės kibirkščiuoti.
- Į 1 kepimo lygį įdėkite stiklinį padėklą ir sustatykite į jį stiklainius.

Veikimo režimo “Heißluft plus” naudojimas

- Pasirinkite “Heißluft plus”  veikimo režimą ir 160–170 °C temperatūrą.
- Palaukite, kol stiklainiuose pradės tolygiai kilti burbuliukai.



Laiku sumažinkite temperatūrą, kad konservuojami produktai nepervirtų.

Vaisių ir agurkų konservavimas

- Kai stiklainiuose pradės kilti burbuliukai, nustatykite nurodytą kaitinimo temperatūrą ir nurodytą laiką kaitinkite juos maisto ruošimo skyriuje.

Daržovių konservavimas

- Kai stiklainiuose pradės kilti burbuliukai, nustatykite nurodytą konservavimo temperatūrą ir nurodytą laiką konservuokite juos maisto ruošimo skyriuje.
- Baigus konservuoti, nustatykite nurodytą kaitinimo trukmę ir kaip nurodyta recepte, kaitinkite stiklainius maisto ruošimo skyriuje.

	 /⌚	 /⌚
Vaisiai	–/–	30 °C 25–35 min
Agurkai	–/–	30 °C 25–30 min
Burokėliai	120 °C 30–40 min	30 °C 25–30 min
Pupelės (žaliosios arba geltonos)	120 °C 90–120 min	30 °C 25–30 min

/⌚ Kai tik stiklainiuose pradės formuotis burbuliukai, nustatykite konservavimui būtiną temperatūrą ir trukmę

/⌚ Kaitinimo temperatūra ir trukmė

Veikimo režimo “Mikrowelle” naudojimas

- Pasirinkite “Mikrowelle”  režimą ir 850 W mikrobangų galią.
- Palaukite, kol stiklainiuose pradės tolygiai kilti burbuliukai. Vienam stiklainiui paprastai pakanka 3 minučių. Jei gu kaitinate 5 stiklainius, ši trukmė pagilėja iki 15 minučių.

Laiku sumažinkite mikrobangų galią, kad neperkaitintumėte.

Vaisių ir agurkų konservavimas

- Kai stiklainiuose pradės matytis burbuliukai, išjunkite orkaitę ir tam tikrą laiką palikite stiklainius maisto ruošimo skyriuje.

Daržovių konservavimas

- Kai tik stiklainiuose pradės matytis burbuliukai, nustatykite nurodytą mikrobangų galią ir nurodytą laiką konservuokite daržoves maisto ruošimo skyriuje.
- Baigę konservuoti, išjunkite orkaitę ir tam tikrą laiką palikite stiklainius maisto ruošimo skyriuje.

	 /⌚	⌚
Vaisiai	–/–	25–35 min.
Agurkai	–/–	25–30 min.
Burokėliai	450 W 20–30 min.	25–30 min.
Pupelės (žaliosios arba geltonos)	450 W 20–30 min.	25–30 min.

/⌚ Mikrobangų galia ir marinavimo laikas, kai tik pradės kilti burbuliukai

⌚ Kaitinimo laikas

Spezialanwendungen

Baigę konservuoti, išimkite stiklainius

 Pavojus nusideginti prisilietus prie karštų paviršių!

Baigę konservuoti, išimkite stiklainius.

Išimdami patiekalus, naudokite puodkėles.

- Išimkite stiklainius iš maisto ruošimo skyriaus.
- Uždenkite rankšluosčiu ir palikite apie 24 valandas atvėsti.
- Atvėsintą mėsą ir ankštines daržoves **visada** per 2 dienas būtina kaitinti antrą kartą.
- Nuimkite nuo stiklainių dangtelius, o pabaigoje patikrinkite, ar visi stiklainiai uždaryti.

Atidarytus stiklainius dar kartą užkaitinkite arba laikykite juos vėsioje vietoje, o konservuotus vaisius ir daržoves iš karto suvartokite.

- Laikymo metu vis patikrinkite stiklainius. Jeigu laikymo metu stiklainių dangteliai "iššovė" arba išsipūtė ir atidarymo metu nesigirdi spragtelėjimo, stiklainių turinį iš karto išpilkite.

Šaldyti produktai / pusgaminiai

Patarimai kepanč kepinius, picas ir prancūziškus batonus

- Kepinius, picą arba prancūziškus batonus kepkite ant grotelių, uždėję kepimo popierių.
- Rinkitės žemesnę temperatūrą, negu nurodyta ant pakuotės.

Gruzdintos bulvytės, bulvių maltinukai ir panašūs produktai

- Šiuos šaldytus produktus kepkite stikliniame padėkle, įtiesę kepimo popierių.
- Rinkitės žemesnę temperatūrą, negu nurodyta ant pakuotės.
- Kepdami maisto produktą kelis kartus apverskite.

Šaldytų produktų / pusgaminų ruošimas

Švelnus maisto produktų apdorojimas teigiamai veikia Jūsų sveikatą. Kepinius, picas arba gruzdintas bulvytes kepinkite tik kol šios taps aukso spalvos, neskrudinkite iki tamsiai rudos.

- Naudokite ant pakuotės nurodytą rekomenduojamą kepimo režimą ir temperatūrą.
- Įkaitinkite maisto ruošimo skyrių.
- Patiekalą dėkite į įkaitintą maisto ruošimo skyrių, į ant pakuotės nurodytą kepimo lygį.
- Praėjus šiek tiek laiko, kaip nurodyta ant pakuotės, patikrinkite patiekalą.

“MyMiele”  galite išsaugoti dažnai naudojamas specialias programas.

Ypač jeigu dažnai naudojate automatinės programos, nes norėdami įjungti programą, nebūtinai turėsite pereiti visus meniu lygius.



Patarimas: į “MyMiele” įtrauktus meniu punktus galite nustatyti kaip pradžios ekraną (žr. skyriaus “Einstellungen” poskyrį “Startbildschirm”).

Pridėti įrašus

Galite pridėti iki 20 įrašų.

- Pasirinkite “MyMiele” .
- Pasirinkite “Eintrag hinzufügen”.

Iš šių rubrikų galite pasirinkti poskyrius:

- “Betriebsarten”
- “Automatikprogramme” 
- “Spezialanwendungen” 
- “Eigene Programme” 

- Patvirtinkite mygtuku “OK”.

Sąrašė rodomas pasirinktas poskyris ir susijęs simbolis.

- Atitinkamai atlikite kitus įrašus. Rinktis galite tik iš dar neįtrauktų poskyrių.

Įrašų ištrynimasis

- Pasirinkite “MyMiele” .
- Lieskite įrašą, kurį norite ištrinti, kol bus rodomas kontekstinis meniu.
- Pasirinkite “Löschen”.

Įrašas ištrinamas iš sąrašo.

Programų perkėlimas

- Pasirinkite “MyMiele” .
- Lieskite įrašą, kurį norite perkelti, kol bus rodomas kontekstinis meniu.
- Pasirinkite “Verschieben”.

Aplink įrašą rodomas oranžinės spalvos rėmelis.

- Perkelkite įrašą.

Įrašas pasirodo norimoje padėtyje.

“Eigene Programme”

Galite sukurti ir išsaugoti iki 20 asmeninių programų.

- Galite derinti iki 10 kepimo etapų, kad išsamiau nurodytumėte mėgstamų receptų arba dažnai naudojamų receptų eigą. Kiekviename kepimo etape pasirinkite nustatymus, pavyzdžiui, veikimo režimą, temperatūrą ir kepimo trukmę arba šerdis temperatūrą.
- Galite nustatyti kepimo lygį (-ius).
- Galite įvesti su Jūsų receptu siejamos programos pavadinimą.

Jeigu pakartotinai iškviečiate programą ir ją paleidžiate, ji vykdoma automatiškai.

Kitos asmeninių programų kūrimo galimybės:

- Pasibaigus procesui, automatinę programą išsaugokite kaip asmeninę programą.
- Pasibaigus procesui, gaminimo procesą išsaugokite su nustatyta gaminimo trukme.

Tada įveskite programos pavadinimą.

Asmeninių programų kūrimas

- Pasirinkite “Eigene Programme” .
- Pasirinkite “Programm erstellen”.

Dabar galite nustatyti pirmojo kepimo etapo nustatymus.

Laikykitės ekrane pateiktų nurodymų.

- Pasirinkite ir patvirtinkite norimus nustatymus.

Jeigu pasirinkote funkciją “Vorheizen”, nustatę kepimo trukmę, su “Hinzufügen” galite pridėti dar vieną kepimo etapą. Tik tada galėsite išsaugoti arba įjungti programą.

Pasirinkti visi pirmojo kepimo etapo nustatymai.

Galite įterpti kitus kepimo etapus, pavyzdžiui, jeigu po pirmojo režimo iš karto turi būti naudojamas kitas.

- Jeigu būtina naudoti daugiau kepimo etapų, pasirinkite “Hinzufügen” ir atlikite tuos pačius veiksmus, kaip pirmajame kepimo etape.
- Nustatę visus reikalingus kepimo etapus, pasirinkite “Garebene festlegen”.
- Pasirinkite norimą kepimo lygį (-ius).
- Patvirtinkite mygtuku OK.

Norėdami patikrinti arba pakeisti nustatymus, palieskite atitinkamą kepimo etapą.

- Pasirinkite “Speichern”.
- Klaviatūra įveskite programos pavadinimą.

Jeigu programos pavadinimas yra ilgesnis, simboliu] galite įterpti eilutės lūžį.

- Įvedę programos pavadinimą, pasirinkite “Speichern”.

Ekrane rodomas patvirtinimas, kad jūsų programos pavadinimas yra išsaugotas.

- Patvirtinkite mygtuku OK.

Išsaugotą programą galite įjungti iš karto ar šiek tiek vėliau, taip pat galite pakeisti kepimo etapus.

Pradėti programą

- Įdėkite patiekalą į maisto ruošimo skyrių.
- Pasirinkite “Eigene Programme” .
- Pasirinkite norimą programą.

Atsižvelgiant į programos nustatymus, rodomi šie meniu punktai:

- “Sofort starten”
Programa įjungžiama iš karto. Įsijungia maisto ruošimo skyriaus kaitinimo elementai.
 - “Fertig um”
Nustatykite programos pabaigos laiką. Tuo metu automatiškai išsijungs orkaitės kaitinimo elementai.
 - “Start um”
Nustatykite programos įjungimo laiką. Tuo metu automatiškai įsijungia orkaitės kaitinimo elementai.
 - “Garschritte anzeigen”
Rodomi visi jūsų pasirinkti nustatymai.
 - “Aktionen anzeigen”
Rodomi būtini veiksmai, pvz., norint įdėti produktą į maisto ruošimo skyrių.
- Pasirinkite norimą meniu punktą.
 - Mygtuku “OK” patvirtinkite nuorodą apie nurodytą kepimo lygį.

Programa įjungžiama iš karto arba nustatytu laiku.

 “Info” galėsite peržiūrėti informaciją apie maisto produkto įdėjimą į maisto ruošimo skyrių arba apvertimą (atsižvelgiant į kepimo procesą).

- Programos pabaigoje pasirinkite “Schließen”.

Kepimo etapų keitimas

Negalima keisti gaminimo etapų tų automatišų programų, kurios išsaugotos asmeniniu pavadinimu.

- Pasirinkite “Eigene Programme” .
- Tol lieskite programą, kurią ketinate pakeisti, kol bus rodomas kontekstinis meniu.
- Pasirinkite “Ändern”.
- Norėdami pridėti dar vieną kepimo etapą, pasirinkite kepimo etapą, kurį norite pakeisti arba “Hinzufügen”.
- Pasirinkite ir patvirtinkite norimus nustatymus.
- Jeigu norite įjungti pakeistą programą, jos nekeisdami, pasirinkite “Starten”.
- Jeigu pakeitėte visus nustatymus, pasirinkite “Speichern”.

Ekrane pasirodo patvirtinimas, kad Jūsų programos pavadinimas išsaugotas.

- Patvirtinkite mygtuku OK.

Išsaugota programa pakeista, galite ją iš karto įjungti arba tai padaryti vėliau.

“Eigene Programme”

Asmeninių programų pervadinimas

- Pasirinkite “Eigene Programme” .
- Tol lieskite programą, kurią ketinate pakeisti, kol bus rodomas kontekstinis meniu.
- Pasirinkite “Umbenennen”.
- Programos pavadinimą galite pakeisti klaviatūra.

Jeigu programos pavadinimas yra ilgesnis, simboliu  galite įterpti eilutės lūžį.

- Įvedę programos pavadinimą, pasirinkite “Speichern”.

Ekrane pasirodo patvirtinimas, kad Jūsų programos pavadinimas išsaugotas.

- Patvirtinkite mygtuku *OK*.

Programa pervadinama.

Asmeninių programų ištrynimasis

- Pasirinkite “Eigene Programme” .
- Lieskite programą, kurią ketinate ištrinti, kol bus rodomas kontekstinis meniu.
- Pasirinkite “Löschen”.
- Patvirtinkite užklausą spustelėdami “Ja”.

Programa ištrinama.

Su “Einstellungen” | “Werkzeugeinstellungen” | “Eigene Programme” galite vienu metu ištrinti visas programas.

Asmeninių programų perkėlimas

- Pasirinkite “Eigene Programme” .
- Palieskite programą, kurią ketinate perkelti, kol bus rodomas kontekstinis meniu.
- Pasirinkite “Verschieben”.

Aplink įrašą rodomas oranžinės spalvos rėmelis.

- Perkelkite programą.

Programa rodoma norimoje padėtyje.

Švelnus maisto produktų apdorojimas teigiamai veikia Jūsų sveikatą. Kepinius, picas arba gruzdintas bulvytes kepinkite tik kol šios taps aukso spalvos, neskrudinkite iki tamsiai rudos.

Kepinių kepimo patarimai

- Nustatykite kepimo trukmę. Kepiniams nereikėtų rinktis labai ilgos kepimo trukmės. Tešla gali apdžiūti, sumažėti kepimo miltelių poveikis.
- Nerekomenduojama naudoti šviesių, plonomis sienelėmis arba blizgių kepimo formų, nes šviesaus metalo formose patiekalai netolygiai apskrunda arba apskrunda per mažai. Tam tikromis aplinkybėmis kepinys gali ir neiškepti.
- Kvadratinės arba pailgas pyragų kepimo formas į maisto ruošimo skyrių dėkite skersai, kad formose optimaliai pasiskirstytų šiluma, o kepiniai keptų tolygiai.
- Kepindami bulvytes arba bulvių krocketus, į stiklinį padėklą įtieskite kepimo popierių.

Nuoroda į kepimo lenteles

Kepimo lentelių ieškokite šios naudojimo instrukcijos gale.

Temperatūros pasirinkimas

- Paprastai rekomenduojama rinktis žemesnę temperatūrą. Aukštesnėje negu nurodyta temperatūroje sutrumpėja kepimo laikas, bet patiekalas gali apskrusti labai netolygiai arba apskritai neiškepti.

Kepinimo trukmės pasirinkimas

Jeigu nenurodyta kitaip, kepimo lentelėse nurodyta kepimo trukmė galioja iš anksto neįkaitintai orkaitei. Jeigu maisto ruošimo skyrių iš anksto įkaitinsite, kepimo trukmė sutrumpės apie 10 minučių.

- Po kurio laiko patikrinkite, ar maisto produktas iškepęs. Įsmeikite į tešlą medinį pagaliuką.

Jeigu prie medinio pagaliuko neprikibo drėgni tešlos gabalėliai, patiekalas iškepęs.

Veikimo režimai

Veikimo režimų apžvalga ir susijusios rekomenduojamos temperatūros pateiktos skyriuje “Pagrindinis meniu ir submeniu”.

“Automatikprogramme” naudojimas

- Laikykitės ekrane pateiktų nurodymų.

“Heißluft plus” naudojimas

Galite naudoti bet kurią kepimo formą iš karščiui atsparios medžiagos.

Galite nustatyti žemesnę temperatūrą, negu veikimo režime “Ober-/Unterhitze” , nes šiluma iš karto pasiskirsto po visą maisto ruošimo skyrių.

Naudokite šį kepimo režimą, jeigu vienu metu ketinate kepti keliuose kepimo lygiuose.

- 1 kepimo lygis: pyragus formose dėkite į 1 kepimo lygį.
- 1 kepimo lygis: plokščius patiekalus (pvz., sausinius arba sluoksniuotus pyragus) kepkite 2 kepimo lygyje.
- 2 kepimo lygiai: atsižvelgę į maisto produkto aukštį, dėkite jį į 1+3 arba 2+3 kepimo lygius.

Kepimas

“Ober-/Unterhitze” naudojimas

Rekomenduojama naudoti matines arba tamsias kepimo formas iš juodosios skardos, tamsaus emalio, patamsintos baltosios skardos, matinio aliuminio, temperatūrai atsparius stiklinius kepimo indus ir formas su specialia danga.

Šį veikimo režimą naudokite ruošdami tradicinius patiekalus. Jeigu gaminatė pagal receptus iš senesnių receptų knygy, nustatykite 10 °C žemesnę kepimo temperatūrą, negu nurodyta. Kepimo trukmė nesikeis.

- Forminius kepinus kepkite 1 kepimo lygyje.
- Plokščius kepinus (pvz., sausainius arba sluoksniuotus pyragus) kepkite 2 kepimo lygyje.

“Intensivbacken” naudojimas

Galite naudoti bet kurią kepimo formą iš karščiui atsparios medžiagos.

Šis veikimo režimas labiausiai tinka kepti pyragus su drėgnais įdarais.

Šis veikimo režimas **netinka** kepti plokščius kepinus.

- Forminius kepinus kepkite 1 kepimo lygyje.

“Eco-Heißluft” naudojimas

Galite naudoti bet kurią kepimo formą iš karščiui atsparios medžiagos.

Šis kepimo režimas skirtas kepti apkepus ir užkepėles, kurių paviršius turi būti traškus.

- Forminius kepinus arba apkepus kepkite 1 kepimo lygyje.
- Plokščius kepinus (pvz., sausainius arba sluoksniuotus pyragus) kepkite 2 kepimo lygyje.

“Mikrowelle + Heißluft plus” naudojimas

Labiausiai tinka mikrobangoms ir karščiui atsparios kepimo formos (žr. skyriaus “Mikrobangų režimas” poskyrį “Indų pasirinkimas”), pvz., kepimo formas iš karščiui atsparaus stiklo arba keramikos, nes mikrobangos gali prasiskverbti pro šias medžiagas.

“Mikrowelle + Heißluft plus”  režimas ypač tinka kepti kepinus, kurių ilgesnė kepimo trukmė, pvz., iš mielinės tešlos, varškės ir aliejaus tešlos, sviestinės arba minkomos tešlos.

Naudojant šį kepimo režimą, sutrumpėja kepimo trukmė.

Jeigu ketinate naudoti mikrobangų galią, vadovaukitės kepimo lentelėse ir receptuose nurodyta informacija.

- Stiklinį padėklą įdėkite į 1 kepimo lygį.
- Į stiklinį kepimo padėklą įdėkite kepimo formą.

Patarimas: Mikrobangų režime nerekomenduojama naudoti metalinių kepimo indų, nes metalas atspindi mikrobangas. Mikrobangos pateks į kepinį tik iš viršaus, todėl pailgės kepimo trukmė. Jeigu naudojate metalines kepimo formas, statykite jas ant stiklinio padėklo, kad šios nesiliestų prie orkaitės sienelių. Jeigu prasideda kibirkščiavimas, šios formos nenaudokite režimuose su mikrobangų funkcija.

Kepimo patarimai

- Jeigu ketinate kepti jautienos pjausnius arba filė, būtina **iš anksto įkaitinti** maisto ruošimo skyrių. Visais kitais atvejais to daryti nebūtina.
- Mėsos kepinimui naudokite **uždengiamą kepinimo indą**, pvz., keptuvą. Mėsos vidus išliks sultingas. Maisto ruošimo skyrius bus švaresnis, negu keptant ant grotelių. Liks pakankamai sultinio paruošti padažą.
- Jeigu naudojate **kepinimo rankovę arba maišelį**, laikykitės ant pakuotės pateiktų nurodymų.
- Jeigu kepiniate ant **grotelių** arba naudojate **neuždengiamą kepinimo indą**, liesesnę mėsą galite aptepti riebalais, apkloti riebios šoninės juostelėmis arba prismaigstyti lašinukų.
- Mėsą **pagardinkite prieskoniais** ir dėkite į kepinimo indą. Užberkite sviesto ar margarino gabaliukų arba aplaistykite aliejumi arba kitais riebalais. Jeigu kepte didelį liesesnės mėsos gabalą (2–3 kg) arba riebią paukštieną, įpilkite apie 1/8 l vandens.
- Kepimo metu nepilkite pernelyg daug skysčio. Tai turės įtakos mėsos **apskrudimui**. Patiekalas apskrudinamas kepinimo pabaigoje. Mėsa bus labiau apskrudusi, jeigu atidengsite indą praėjus pusei kepinimo laiko.
- Pasibaigus kepinimo procesui, išimkite patiekalą iš maisto ruošimo skyriaus, uždenkite ir palikite maždaug 10 minučių – **subalansavimo laikas**. Pjausiant patiekalą, ištekės mažiau sulčių.
- **Paukštienos** odelė bus traški, jeigu likus 10 minučių iki kepinimo pabaigos aptepsite ją šiek tiek pasūdytu vandeni.

Nuoroda į kepinimo lenteles

Kepimo lentelių ieškokite šios naudojimo instrukcijos gale.

- Naudokite nurodytus temperatūros diapazonus, mikrobangų galią, kepinimo lygius ir trukmę. Taip pat svarbu atsižvelgti į naudojamus kepinimo indus, mėsos gabalus ir savo maisto ruošimo įpročius.

Temperatūros pasirinkimas

- Paprastai rekomenduojama rinktis žemesnę temperatūrą. Kepant aukštesnėje temperatūroje, mėsa bus apskrudusi, bet neiškepusi.
- Kepdami didesnius negu 3 kg mėsos gabalus, nustatykite apie 10 °C žemesnę temperatūrą, negu nurodyta kepinimo lentelėje. Mėsa keps ilgiau, tačiau iškeps tolygiau, nebus per daug apskrudusi.
- Kepdami ant grotelių, nustatykite 20 °C žemesnę temperatūrą, negu kepdami uždareme kepinimo inde.

Kepinimo trukmės pasirinkimas

Jei nenurodyta kitaip, kepinimo lentelėje nurodyta trukmė galioja iš anksto neįkaintai orkaitei.

- Pagal mėsos rūšį galite nustatyti kepinimo trukmę, kepinio aukštį [cm] padauginę iš laiko vienam cm [min/cm]:
 - Jautiena / žvėriena: 15–18 min/cm
 - Kiauliena / veršiena / ėriena: 12–15 min/cm
 - Jautienos pjausnys / filė: 8–10 min/cm
- Po kurio laiko patikrinkite, ar maisto produktas iškepęs.



Kepsnių kepimas

Patarimai

- Jeigu kepage šaldytą mėsą, viena kg kepimo trukmė pailgės apie 20 minučių.
- Kepant šaldytą 1,5 kg mėsos gabalą, jo nebūtina iš anksto atitirpinti.

Veikimo režimai

Veikimo režimų apžvalga ir susijusios rekomenduojamos temperatūros pateiktos skyriuje “Pagrindinis meniu ir submeniu”.



Kepimo pabaigoje įjunkite “Unterhitze”  kepimo režimą, jeigu norite, kad patiekalo apačia labiau apskrustų. “Intensivbacken”  režimas netinka kepti plokštiems kepiniams ir kepsniams, nes šie bus per tamsūs.

“Automatikprogramme” naudojimas

- Laikykitės ekrane pateiktų nurodymų.

“Heißluft plus” arba “Bratautomatik” naudojimas

Šie kepimo režimai, skirti mėsos, žuvies ir paukštienos patiekalų kepimui su traškia plutele, gali būti naudojami ir kepant jautienos pjautienos arba filė.

Veikimo režime “Heißluft plus”  šiluma iš karto pasiskirsto po visą maisto ruošimo skyrių, todėl galite nustatyti žemesnę temperatūrą, negu veikimo režime “Ober-/Unterhitze” .

Kepimo režime “Bratautomatik”  apkepinimo fazės metu maisto ruošimo skyrius įkaitinamas iki apkepinimui reikalingos aukštos temperatūros (apie 230 °C). Pasiekus šią temperatūrą, orkaitė automatiškai sureguliuoja temperatūrą iki nustatytos (tolesnio kepimo temperatūra).

- Naudokite kepimo indus su karščiui atspariomis rankenomis, pvz., keptuvą, troškinimo puodą, keraminį kepimo indą arba karščiui atsparų stiklinį kepimo indą.
- Įdėkite patiekalą į 1 kepimo lygį, statykite ant grotelių.

“Mikrowelle + Heißluft plus” arba “Mikrowelle + Bratautomatik” naudojimas

Šie režimai **netinka** kepti temperatūrai jautrius mėsos gabalus bei jautienos pjautienos ar file. Keptų mėsos vidus, tik tada susiformuotų plutele.

Greitam maisto produktų pašildymui ir kepimui apskrudinant, naudokite “Mikrowelle + Heißluft plus”  veikimo režimą. Naudojant šį kepimo režimą, laiko ir energijos sąnaudos yra pačios mažiausios.

Kepimo režimas “Mikrowelle + Bratautomatik”  skirtas apkepti aukštoje temperatūroje ir baigti kepti žemesnėje temperatūroje.

Jeigu naudosite kepimo režimą su mikrobangų funkcija, sutrumpės kepimo trukmė.

Jeigu ketinate naudoti mikrobangų galią, vadovaukitės kepimo lentelėse ir receptuose nurodyta informacija.

- Naudokite tik mikrobangų režimui, temperatūros pokyčiams atsparius kepimo indus be metalinių dangčių (žr. skyrių “Indų pasirinkimas mikrobangų režimui”).
- Stiklinį padėklą su grotelėmis arba tik stiklinį padėklą įstatykite į 1 kepimo lygį.

Patiekalų termometras

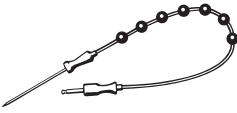

Naudodami patiekalų termometrą, galite stebėti tikslią patiekalo temperatūrą.

Veikimo principas







Metalinis patiekalų termometro galiukas iki laikiklio įsmeigiamas į mėsą. Jame yra temperatūros jutiklis, kuris kepimo metu matuoja patiekalo šerdies temperatūrą. Kylanti patiekalo šerdies temperatūra parodo patiekalo iškepimo lygį. Pagal tai, ar labiau mėgstate vidutiniškai, ar gerai iškeptą kepsnį, nustatykite žemesnę ar ba aukštesnę šerdies temperatūrą.

Galite nustatyti iki 99 °C šerdies temperatūrą. Vadovaukitės kepimo lentelėse pateikta informacija šios naudojimo instrukcijos gale.

Kepimo procesams su ir be patiekalų termometro būdinga panaši kepimo trukmė.

Naudojimo galimybės

Kai kuriose automatinėse programose ir specialaus naudojimo funkcijose būsite paraginti naudoti patiekalų termometrą. Jį galite naudoti naudodami asmenines programas arba toliau nurodytuose režimuose:

- “Bratautomatik” 
- “Heißluft plus” 
- “Ober-/Unterhitze” 
- “Mikrowelle” 
- “Mikrowelle + Bratautomatik” 
- “Mikrowelle + Heißluft plus” 

Svarbūs naudojimo nurodymai

- Mėsą galite dėti į puodą arba, atsižvelgiant į kepimo režimą, ant grotelių arba į stiklinį padėklą.
- Metalinis patiekalų termometro galiukas turėtų būti iki laikiklio įsmeigiamas į gaminamą patiekalą, kad temperatūros jutiklis siektų jo šerdį.
- Kepant paukštieną, metalinį termometro galiuką įsmeikite į storiąsias krūtinėles vietas. Krūtinėlių sritį palieskite dviem pirštais – nykščiu ir rodomuoju pirštu, kol rasite storiąsias vietas.
- Metalinis galiukas negali liestis prie kaulų, nesmeikite jo labai riebiose vietose. Dėl riebalų sluoksnio ir kaulų orkaitė gali išsijungti anksčiau laiko.
- Kepdami mėsą su riebiais sluoksniais, iš kepimo lentelėje nurodytų šerdies temperatūros verčių pasirinkite aukštesnę.
- Jeigu naudojate aliuminio plėvelę, kepimo rankovę arba maišelį, įsmeikite termometrą per plėvelę iki pat patiekalo šerdies. Jį kartu su mėsa taip pat galite suvynioti į aliuminio plėvelę. Vadovaukitės plėvelės gamintojo nurodymais.

Patiekalų termometro naudojimas

- Metalinį patiekalų termometro galiuką iki laikiklio įsmeikite į kepamą patiekalą.

Jeigu vienu metu norite iškepti kelis mėsos gabaliukus, patiekalų termometrą įsmeikite į didžiausią.

- Įdėkite patiekalą į maisto ruošimo skyrių.

Kepinių kepimas

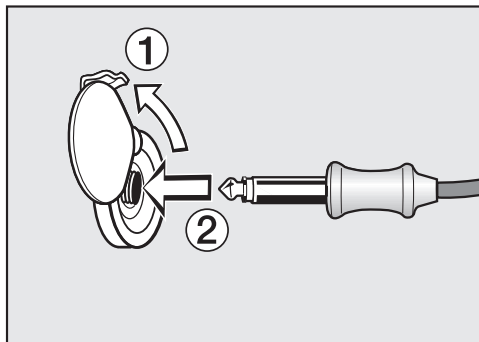

- Įstatykite patiekalų termometro kištuką į jungimo lizdą, kad šis girdimai užsifikuotų.
- Uždarykite dureles.
- Pasirinkite veikimo režimą arba automatinę programą.
- Nustatykite temperatūrą ir šerdies temperatūrą.

Automatinėse programose šerdies temperatūra nustatyta iš anksto. Laikykitės ekrane pateiktų nurodymų.

Pasiekus šerdies temperatūrą, kepimo procesas bus baigtas.

 Pavojus nusideginti prisilietus prie karštų paviršių! Patiekalų termometras gali būti karštas. Prisilietę galite nusideginti. Norėdami patiekalų termometrą išimti iš lizdo, mėvėkite puodkėles.

Kepimo proceso su patiekalų termometru atidėjimas

Kepimo procesą galite atidėti vėlesniam laikui.

- Pasirinkite “Start um”.

Kepimo pabaigos laikas gali būti apskaičiuojamas tik apytiksliai, nes kepimo proceso su patiekalų termometru trukmė atitinka kepimo proceso be patiekalų termometro trukmę.

Negalima naudoti “Garzeit” ir “Fertig um”, nes bendra kepimo trukmė priklauso nuo šerdies temperatūros pasiekimo.

Likusio laiko rodmuo

Jeigu kepimo proceso temperatūra yra aukštesnė negu 140 °C, po tam tikro laiko pasirodys likusi, įvertinta kepimo proceso trukmė (likęs laikas).

Likusi trukmė apskaičiuojama iš nustatytos šerdies temperatūros ir šerdies temperatūros kilimo eigos.

Pradžioje rodoma įvertinta kepimo trukmė. Kadangi vykstant procesui likusi trukmė perskaiciuojama iš naujo, indikatoriuje ji nuolat atnaujinama ir tampa vis tikslesnė.

Jeigu pakeisite kepimo ar šerdies temperatūrą arba pasirinksite kitą režimą, visa likusios trukmės informacija bus ištrinta. Jeigu ilgesnį laiką paliksite atidarytas dureles, likusi trukmė bus apskaičiuojama iš naujo.



Pavojus nusideginti prisilietus prie karštų paviršių!

Jeigu kepinatė ant grotelių atidarę dureles, išsiveržiantis karštas oras automatiškai nebus nukreipiamas per ventiliatorių ir nebus atvėsinamas.

Valdymo elementai

Kepindami keptuve, visada laikykite dureles uždarytas.

Keptuvo naudojimo patarimai



- Kepant keptuve, būtina iš anksto įkaitinti orkaitę. Įkaitinimui naudokite veikimo režimą **be** mikrobangų funkcijos. Uždarykite dureles ir maždaug 5 minutes kaitinkite viršutinio kaitinimo / keptuvo kaitinimo elementą.
- Mėsą nuplaukite po šaltu tekančiu vandeniu ir nusausinkite. Prieš kepdami nesūdykite mėsos griežinėlių, nes mėsa bus sausa.
- Liesą mėsą galite patepti aliejumi. Ne naudokite jokių kitų riebalų, nes šie greitai patamsėja arba pradeda rūkti.
- Plokščias žuvis arba žuvies gabaliukas nuvalykite ir pabarstykite druska. Žuvį galite apšlakstyti citrinos sultimis.
- Kepkite ant grotelių.
- Groteles patepkite aliejumi, tada sudėkite kepamus patiekalus.

Nuoroda į kepimo lenteles

Kepimo lentelių ieškokite šios naudojimo instrukcijos gale.



- Naudokite nurodytą temperatūrą, kepimo lygius ir kepimo trukmę. Būtina atsižvelgti į mėsos svorį ir kepimo įpročius.
- Po kurio laiko patikrinkite patiekalą.

Temperatūros pasirinkimas

Veikimo režimuose “Umluftgrill”  ir “Mikrowelle + Umluftgrill”  galite pasirinkti temperatūrą.

- Paprastai rekomenduojama rinktis žemesnę temperatūrą. Kepant aukštesnėje temperatūroje, mėsa bus apskrudusi, bet neiškepusi.

Keptuvo kaitinimo lygio pasirinkimas

Veikimo režimuose “Grill”  ir “Mikrowelle + Grill”  galite naudoti 1–3 lygius.

- Jeigu didesnio skersmens maisto produktus norite kepti didesniu atstumu iki keptuvo kaitinimo elementų, rinkitės **1 kaitinimo lygį**.
- Jeigu norite, kad, pvz., užkepėlė būtų mažiau apskrudusi, rinkitės **2 kaitinimo lygį**.
- Jeigu plokščius patiekalus norite kepti trumpiau ir mažesniu atstumu iki keptuvo kaitinimo elementų, rinkitės **3 kaitinimo lygį**.

Kepimas keptuve

Kepinimo trukmės ☺ pasirinkimas

■ Plokščius mėsos arba žuvies patiekalus kepinkite apie 6–8 minutes kiekvieną pusę.

Stenkitės, kad griežinėliai būtų maždaug vienodo storio, tada nesiskirs jų kepimo trukmė.

■ Storesnių gabaliukų kiekvieną pusę kepinkite apie 7–9 minutes.

■ Kepinant suktinukus, kiekvienam skersmens centimetrui reikės maždaug 10 minučių.

■ Po kurio laiko patikrinkite, ar maisto produktas iškepęs.

■ **Mėsos iškepimo laipsnį** patikrinsite mėsą spustelėję šaukštu. Galite nustatyti, ar mėsa iškepusi.

- **“englisch/rosé”**

Mėsa dar labai elastinga, viduje dar raudona.

- **“medium”**

Mėsa mažai elastinga, viduje yra rožinės spalvos.

- **gerai iškepta**

Mėsos praktiškai neįmanoma paspausti, ji yra iškepusi.

Patarimas: Jeigu didesnių mėsos gabaliukų paviršius jau labai apskrudęs, bet vidurys dar žalias, maisto produktą įdėkite į žemesnį kepimo lygį arba sumažinkite keptuvo temperatūrą. Taip paviršius pernelyg neparuduos.

Veikimo režimai

Veikimo režimų apžvalga ir susijusios rekomenduojamos temperatūros pateiktos skyriuje “Pagrindinis meniu ir submeniu”.

Aukštoje temperatūroje gali išsilydyti plastikinis termometro galiukas.

Nenaudokite termometro keptuvo režimuose.

Nelaikykite patiekalų termometro orkaitėje.

Jeigu naudosite kepimo režimą su mikrobangų funkcija, sutrumpės kepimo trukmė.

Jeigu ketinate naudoti mikrobangų funkciją, vadovaukitės kepimo lentelėje ir receptuose nurodyta informacija.

“Umluftgrill” arba “Mikrowelle + Umluftgrill” naudojimas

Šis veikimo režimas tinka kepinti didesnio skersmens patiekalus, pvz., visą viščiuką.

Plokščius maisto produktus rekomenduojama kepinti 220 °C temperatūroje, o didesnio skersmens – 180–200 °C.

■ Atsižvelgiant į maisto produkto dydį, įdėkite groteles į 1 arba 2 kepimo lygį.

“Grill” arba “Mikrowelle + Grill” naudojimas

Šiuos veikimo režimus naudokite norėdami iškepti ir apkepinti plokščius maisto produktus.

■ Atsižvelgiant į maisto produkto dydį, įdėkite groteles į 2 arba 3 kepimo lygį.

 Pavojus nusideginti prisilietus prie karštų paviršių!

Veikimo metu orkaitė įkaista. Galite nusideginti prisilietę prie karštų maisto ruošimo skyriaus sienelių, kaitinimo elementų arba priedų.

Prieš valydami kaitinimo elementą, maisto ruošimo skyrių ir priedus, palaukite, kol jie atvės.

 Pavojus patirti elektros smūgi!

Garinio valytuvo garai, patekę ant įtampingųjų dalių, gali sukelti trumpąjį jungimą.

Orkaitės valymui niekada nenaudokite valymo garais prietaiso.

Naudojant netinkamas valymo priemones, paviršiai gali nusidažyti arba pakeisti spalvą. Ypač priekinė orkaitės dalis gali būti pažeista orkaitės valiklio.

Visi paviršiai jautrūs įbrėžimams. Tam tikromis aplinkybėmis subraižyti stikliniai paviršiai gali suskilti.

Iš karto pašalinkite valymo priemonių likučius.

Tam tikromis aplinkybėmis dideli nešvarumai gali pažeisti orkaitę.

Išvalykite prietaiso vidų, vidinę durelių pusę ir durelių tarpiklį, kai tik atvėsta. Jeigu prietaiso neišvalysite iš karto, tai padaryti bus sudėtingiau, o tam tikrais atvejais neįmanoma.

Įjungus sugedusį prietaisą, mikrobangos gali kelti pavojų naudotojui.

Patikrinkite, ar nepažeistos durelės ir durelių sandariklis. Kol klientų aptarnavimo tarnyba neatliks techninės priežiūros darbų, nenaudokite jokių režimų su mikrobangomis.

Netinkamos valymo priemonės

Kad nepažeistumėte paviršių, valydami nenaudokite:

- valymo priemonių, kurių sudėtyje yra sodos, amoniako, rūgščių arba chloridų,
- kalkių šalinimo priemonių,
- šveitimo valiklių (pavyzdžiui, šveitimo miltelių, skysčio, šveitiklių),
- valiklių, kurių sudėtyje yra tirpiklių,
- nerūdijančiojo plieno valiklių,
- indaplovėms skirtų ploviklių,
- langų valiklių,
- stiklo keramikos kaitlentėms skirtų valiklių,
- kietų šveitimo šepečių ir kempinių (pavyzdžiui, puodams skirtų kempinių, naudotų kempinių, kuriose yra šveitimo priemonių likučių),
- purvo trintukų,
- aštrių metalinių grandiklių,
- plieninio šveitiklio,
- vien mechaninių valymo priemonių,
- orkaičių valiklių *,
- nerūdijančiojo plieno spiralinių šveis-tukų.

* jeigu nešvarumų labai daug, galima naudoti ant paviršių su “PerfectClean” danga

Tam tikromis aplinkybėmis gali nepavykti nuvalyti įsisenėjusių nešvarumų. Jei nešvarumų nenuvalysite ilgesnį laiką arba kas kartą pasinaudoję prietaisu, vėliau nuvalyti bus sudėtingiau.

Geriausia nešvarumus nuvalyti iš karto.

Valymas ir priežiūra

Tik šiuos stiklainius galima plauti indaplovėje.

Patarimas: nešvarumus, pvz., vaisių sulčių ar tešlos, dėl prastai užsidarančios kepimo formos geriausia valyti, kol maisto ruošimo skyrius dar šiek tiek šiltas.

Kad galėtumėte patogiai išvalyti prietaisą, rekomenduojame:

- **Atsargiai nulenkti žemyn viršutinio ir keptuvo kaitinimo elementą.**
- **Kvapus orkaitės viduje galima neutralizuoti kelias minutes orkaitėje paviršius vandenį su šiek tiek citrinos sulčių.**

Įprastų nešvarumų šalinimas

Prietaiso viduje esantys skysčiai gali pažeisti orkaitę.

Nešluostykite orkaitės vidaus labai drėgna šluoste, kad skysčio pro angas nepatektų į vidines prietaiso dalis.

Įprastų nešvarumų šalinimas

- Įprastus nešvarumus iš karto nuplaukite šiltu vandeniu, plovikliu ir švaria kempine arba švaria, drėgna mikropluošto šluoste.
- Valymo priemonės likučius kruopščiai nuplaukite švariu vandeniu. Labai svarbu iš karto nuvalyti valymo priemonių likučius nuo "PerfectClean" danga padengtų elementų, nes nelimpanti danga praranda savo efektyvumą.
- Tada nusauskite paviršius minkšta šluoste.

Patiekalų termometro valymas

Patiekalų termometro negalima merkti į vandenį arba plauti indaplovėje, nes jį pažeisite.

Patiekalų termometrą nuvalykite tik drėgna šluoste.

Įsisenėjusių nešvarumų šalinimas

Dėl išbėgusių vaisių ar kepsnio sulčių ant emaliuotų paviršių gali atsirasti spalvos pakitimų arba matinių dėmių. Šie spalvos pakitimai neturi įtakos prietaiso funkcijoms.

Nesistenkite bet kokiomis priemonėmis pašalinti dėmių. Naudokite tik nurodytas valymo priemones.

- Valymo tirpalu sudrėkinkite įsisenėjusius nešvarumus ir juos keletą minučių palikite, kad suminkštėtų.
- Valymui galite panaudoti šiuurkščiąją indų plovimo kempinėlės pusę.

Orkaičių valiklių naudojimas

- Jeigu ant "PerfectClean" danga apdoroto paviršiaus yra įsisenėjusių nešvarumų, ant šalto paviršiaus užtepkite "Miele" orkaičių valiklio.

Jeigu orkaičių valiklio pateks į tarpus arba angas, kito kepimo proceso metu gali pasklisti intensyvus kvapas. Valydami maisto ruošimo skyriaus viršų, nenaudokite purškiamo orkaičių valiklio.

Nepurškite valiklio į angas ir tarpus maisto ruošimo skyriaus sienelėse arba galiniame skydelyje.

- Palikite įsigerti, kaip nurodyta ant pakuotės.

Kitų gamintojų orkaitių valiklius galima naudoti tik ant šaltų paviršių ir juos palikti ne ilgiau kaip 10 minučių.

- Be to, galite panaudoti šiurkšnią indų plovimo kempinėlės pusę.
- Valymo priemonės likučius kruopščiai nuplaukite švariu vandeniu.
- Paviršius nusauskite minkšta šluoste.

Viršutinio ir keptuvo kaitinimo elemento nulenkimas

Kad būtų patogiau išvalyti maisto ruošimo skyriaus viršų, galite nulenkti žemyn viršutinio kaitinimo / keptuvo kaitinimo elementą. Rekomenduojama maisto ruošimo skyriaus viršų reguliariai valyti drėgna šluoste arba indų plovimo kempinėle.

⚠ Pavojus nusideginti prisilietus prie karštų paviršių!

Veikimo metu orkaitė įkaista. Galite nusideginti prisilietę prie karštų maisto ruošimo skyriaus sienelių, kaitinimo elementų arba priedų.

Prieš valydami kaitinimo elementą, maisto ruošimo skyrių ir priedus, palaukite, kol jie atvės.

Krentantys tvirtinimo varžtai gali pažeisti emaliuotą maisto ruošimo skyriaus pagrindą.

Ant orkaitės pagrindo patieskite, pavyzdžiui, indų šluostę.

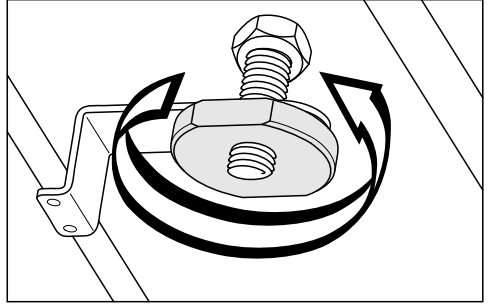

- Atlaisvinkite veržles.

Galite pažeisti viršutinio kaitinimo / keptuvo kaitinimo elementą.

Viršutinio / keptuvo kaitinimo elemento jokia būdu nelenkite žemyn naudodami jėgą.

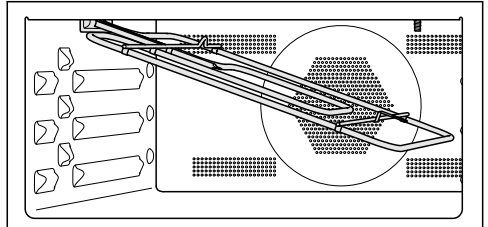

- Atsargiai nulenkite žemyn viršutinio / keptuvo kaitinimo elementą.

Stenkitės nepažeisti maisto ruošimo skyriaus viršaus.

Nenaudokite šiurkšniosios indų plovimo kempinėlės pusės.

Galite pažeisti šviesos diodus maisto ruošimo skyriaus viršuje.

Stenkitės nevalyti maisto ruošimo skyriaus šviesos diodų.

- Maisto ruošimo skyriaus viršų valykite drėgna šluoste arba indų plovimo kempinėle.
- Baigę valyti, viršutinio kaitinimo / keptuvo kaitinimo elementą vėl pakelkite į viršų.
- Sudėkite ir prisukite veržles.





Ką daryti, jeigu ...

Daugumą prietaiso veikimo sutrikimų, galinčių atsirasti kasdienio naudojimo metu, galima pašalinti savarankiškai. Tai padės sutaupyti laiko ir pinigų, nes nereikės kreiptis į garantinio aptarnavimo skyrių.

Užėję į www.miele.com/service rasite informacijos apie savarankišką sutrikimų šalinimą.



Toliau pateiktos lentelės padės rasti prietaiso veikimo sutrikimo priežastį ir saugiai ją pašalinti.

Problema	Priežastis ir šalinimas
Ekranas yra tamsus.	Pasirinkote nustatymą “Tageszeit” “Anzeige” “Aus”. Išjungus orkaitę, ekranas lieka užtamsintas. ■ Įjungus orkaitę, rodomas pagrindinis meniu. Jeigu norite, kad paros laikas būtų rodomas visada, pasirinkite nustatymą “Tageszeit” “Anzeige” “Ein”.
	Sutriko elektros srovės tiekimas. ■ Patikrinkite, ar orkaitės kištukas įstatytas į maitinimo lizdą. ■ Patikrinkite, ar neišsijungė elektros instaliacijos saugiklis. Kreipkitės į elektros specialistą arba garantinio aptarnavimo skyrių.
Negirdite garsinio signalo.	Garsiniai signalai išjungti arba per tyliai nustatyti. ■ Su “Einstellungen” “Lautstärke” “Signaltöne”. įjungsite garsinius signalus arba padidinsite garso stiprumą.
Maisto ruošimo skyrius nekaista.	Įjungtas parodomasis režimas. Ekrane galite pasirinkti meniu punktus ir jutiklinius mygtukus, tačiau neveikia maisto ruošimo skyriaus kaitinimas. ■ Išjunkite parodomąjį režimą “Einstellungen” “Händler” “Messeschaltung” “Aus”.
Galite įjungti kepimo procesą.	Kepimo procesui su mikrobangų funkcija durelės vis dar atidarytos. ■ Patikrinkite, ar durelės tinkamai uždarytos.
	Režimui su mikrobangų funkcija nenustatyta mikrobangų galia arba kepimo trukmė. ■ Patikrinkite, ar nustatyta mikrobangų galia ir kepimo trukmė.
	Kepimo režimui su mikrobangomis neįvesti visi reikalingi nustatymai. ■ Patikrinkite, ar nustatyta mikrobangų galia, kepimo trukmė ir temperatūra.

Problema	Priežastis ir šalinimas
<p>Nereaguoja jutikliniai mygtukai arba artėjimo jutiklis.</p>	<p>Pasirinkote nustatymą “Display” “QuickTouch” “Aus”. Kai orkaitė yra išjungta, nereaguoja jutikliniai mygtukai arba artėjimo jutiklis.</p> <ul style="list-style-type: none"> ■ Įjungus orkaitę, pradės reaguoti jutikliniai mygtukai ir artėjimo jutiklis. Jeigu norite, kad jutikliniai mygtukai ir artėjimo jutiklis reaguotų net kai orkaitė yra išjungta, naudokite nustatymą “Display” “QuickTouch” “Ein”. <p>Artėjimo jutiklio nustatymai išjungti.</p> <ul style="list-style-type: none"> ■ “Einstellungen” “Annäherungssensor” galite pakeisti artėjimo jutiklio nustatymus. <p>Artėjimo jutiklis sugedo.</p> <ul style="list-style-type: none"> ■ Kreipkitės į “Miele” garantinio aptarnavimo skyrių. <p>Orkaitė neprijungta prie maitinimo tinklo.</p> <ul style="list-style-type: none"> ■ Patikrinkite, ar orkaitės kištukas įstatytas į maitinimo lizdą. ■ Patikrinkite, ar neišsijungė elektros instaliacijos saugiklis. Kreipkitės į elektros specialistą arba garantinio aptarnavimo skyrių. <p>Jeigu nereaguoja ekranas, prietaiso valdymo sistemoje yra triktis.</p> <ul style="list-style-type: none"> ■ Lieskite įjungimo ir išjungimo mygtuką , kol ekranas išsijungs, o prietaisas iš naujo įsijungs.
<p>Įjungus orkaitę, ekrane rodoma “Inbetriebnahmesperre ”.</p>	<p>Įjungtas paleidimo blokatorius .</p> <ul style="list-style-type: none"> ■ Paleidimo blokatorių galite išjungti vienam kepimo procesui, maž. 6 sekundes palietę simbolį . ■ Jeigu norite visam laikui išjungti paleidimo blokatorių, pasirinkite nustatymą “Sicherheit” “Inbetriebnahmesperre ” “Aus”.
<p>“Netzausfall -Vorgang abgebrochen” rodoma ekrane.</p>	<p>Trumpam buvo sutrikęs elektros tiekimas. Dėl to nutrūko vykdomas kepimo procesas.</p> <ul style="list-style-type: none"> ■ Išjunkite ir vėl įjunkite orkaitę. ■ Kepimo procesą pradėkite iš naujo.
<p>Ekrane rodoma 12:00.</p>	<p>Ilgiau nei 150 val. buvo sutrikęs elektros srovės tiekimas.</p> <ul style="list-style-type: none"> ■ Iš naujo nustatykite paros laiką ir datą.
<p>Ekrane rodoma “Maximale Betriebsdauer erreicht”.</p>	<p>Orkaitė buvo naudojama neįprastai ilgą laiką. Suveikė apsauginis išsijungimas.</p> <ul style="list-style-type: none"> ■ Patvirtinkite mygtuku OK. <p>Orkaitė vėl paruošta naudoti.</p>

Ką daryti, jeigu ...

Problema	Priežastis ir šalinimas
Ekrane rodoma “Fehler” ir nežinomas klaidos kodas.	Gedimas, kurio negalite pašalinti patys. <ul style="list-style-type: none"> ■ Kreipkitės į “Miele” garantinio aptarnavimo skyrių.
“Mikrowelle”  veikimo režime kepimo proceso metu atidaromas prietaiso dureles, nesigirdi veikimo garso.	Tai ne gedimas! Jeigu “Mikrowelle”  režime kepimo proceso metu atidaromos durelės, kontaktinis durelių jungiklis išjungia mikrobangas ir perjungia mažesnį ventiliatoriaus greitį.
Pasibaigus kepimo procesui, toliau girdisi veikimo garsas.	Pasibaigus kepimo procesui, toliau veikia aušinimo ventiliatorius (žr. skyriaus “Nustatymai” poskyrį “Papildomas ventiliatoriaus veikimas”).
Kepimo proceso su mikrobangomis metu girdisi neįprastas garsas.	Kepimo su mikrobangomis metu naudojote metalinius indus. <ul style="list-style-type: none"> ■ Patikrinkite, ar kibirkščiavimas atsiranda dėl metalinių indų naudojimo (žr. skyriaus “Mikrobangų režimas” poskyrį “Indų pasirinkimas”).
	Kepimo su mikrobangų funkcija metu maisto produktus uždengėte aliuminio plėvele. <ul style="list-style-type: none"> ■ Nuimkite aliuminio plėvelę.
	Kepimo proceso su mikrobangų funkcija metu naudojote groteles. <ul style="list-style-type: none"> ■ Kepimo režimuose su mikrobangomis visada naudokite stiklinį padėklą.
Orkaitė išsijungė automatiškai.	Jeigu nevykdomas kepimo procesas arba nenaudojamos jokios kitos funkcijos, taupydama energiją, orkaitė automatiškai išsijungia. <ul style="list-style-type: none"> ■ Vėl įjunkite orkaitę.
Pyragas arba sausainiai neiškepė per kepimo lentelėje nurodytą laiką.	Pasirinkta temperatūra neatitinka nurodytos recepte. <ul style="list-style-type: none"> ■ Pasirinkite recepte nurodytą temperatūrą.
	Sudedamųjų dalių kiekiai neatitinka nurodytų recepte. <ul style="list-style-type: none"> ■ Patikrinkite, ar nepakeitėte recepto. Įpylus daugiau skysčio arba įdėjus kiaušinių, tešla bus drėgnesnė ir jai reikia ilgesnės kepimo trukmės.

Problema	Priežastis ir šalinimas
<p>Pyragas arba sausainiai nevienodai apskrunda.</p>	<p>Pasirinkote neteisingą temperatūrą arba ne tą kepimo lygį.</p> <ul style="list-style-type: none"> ■ Kepiniai gali nevienodai apskrusti. Jeigu skirtumas labai didelis, patikrinkite, ar pasirinkote teisingą temperatūrą ir kepimo lygį. <p>Kepimo formos medžiaga arba spalva netinka naudojamam veikimo režimui. Nerekomenduojama naudoti šviesių, plokščių sienelėmis kepimo formų. Jos atspindi orkaitės spinduliuojamą šilumą. Todėl šiluma blogiau pasiekia maisto produktą, šis netolygiai arba per mažai apskrunda.</p> <ul style="list-style-type: none"> ■ Naudokite matines, tamsias kepimo formas.
<p>“Mikrowelle”  režime pasibaigus nustatytai trukmei, patiekalas nepakankamai pašilo arba neiškepė.</p>	<p>Sustabdėte kepimo procesą su mikrobangų funkcija, bet neįjungėte iš naujo.</p> <ul style="list-style-type: none"> ■ Dar kartą įjunkite šį kepimo režimą, kol maisto produktas pakankamai pašils arba iškeps. <p>Kepant arba šildant maisto produktus su mikrobangų funkcija, buvo nustatyta per trumpa trukmė.</p> <ul style="list-style-type: none"> ■ Patikrinkite, ar nustatytai mikrobangų galiai buvo parinkta tinkama trukmė. Kuo žemesnė mikrobangų galia, tuo ilgesnė trukmė.
<p>Maisto produktus pašildžius arba iškepus mikrobangų režime, šie per greitai atvėso.</p>	<p>Dėl mikrobangų savybių šiluma visų pirma atsiranda maisto produkto kraštiniuose sluoksniuose, tada perduodama į vidurį. Jeigu patiekalas buvo šildomas naudojant aukštą mikrobangų galią, patiekalo kraštai gali būti karšti, bet viduje jis dar gali būti šaltas. Tada vykstančiame temperatūros suvienodinimo procese patiekalo vidus tampa šiltesnis, o kraštai vėsesni.</p> <ul style="list-style-type: none"> ■ Jeigu šildote skirtingos sudėties patiekalus, pvz., pietų valgiaraštį, nustatykite žemesnę mikrobangų galią ir ilgesnę trukmę.
<p>Netrukus išsijungia maisto ruošimo skyriaus apšvietimas.</p>	<p>Pasirinkote nustatymą “Beleuchtung” “„Ein“ für 15 Sekunden”.</p> <ul style="list-style-type: none"> ■ Jeigu norite, kad viso kepimo proceso metu būtų įjungtas maisto ruošimo skyriaus apšvietimas, pasirinkite nustatymą “Beleuchtung” “Ein”.
<p>Maisto ruošimo skyriaus apšvietimas išsijungia arba neįsijungia.</p>	<p>Pasirinkote nustatymą “Beleuchtung” “Aus”.</p> <ul style="list-style-type: none"> ■ Palieskite jutiklinį mygtuką  ir 15 sekundžių įjunkite maisto ruošimo skyriaus apšvietimą. ■ Galite pasirinkti nustatymą “Beleuchtung” “Ein” arba “„Ein“ für 15 Sekunden”. <p>Sugedo maisto ruošimo skyriaus apšvietimo sistema.</p> <ul style="list-style-type: none"> ■ Kreipkitės į “Miele” garantinio aptarnavimo skyrių.

Garantinio aptarnavimo skyrius

Užėję į www.miele.com/service rasite informacijos apie savarankišką sutrikimų šalinimą, taip pat apie atsargines "Miele" dalis.

Sutrikus prietaiso veikimui, susisiekite

Jeigu sutrikimų nepavyksta pašalinti savarankiškai, informuokite jums prietaisą pardavusį pardavėją arba kreipkitės į "Miele" garantinio aptarnavimo skyrių.

Su "Miele" garantinio aptarnavimo skyriumi galima susisiekti adresu www.miele.lt/service.

"Miele" garantinio aptarnavimo skyriaus kontaktinė informacija nurodyta šios naudojimo instrukcijos pabaigoje.

Garantinio aptarnavimo skyriui turėsite nurodyti modelio pavadinimą ir gamyklinį numerį (Gam. / SN / Nr.). Visi šie duomenys nurodyti specifikacijų lentelėje.

Daugiau informacijos rasite specifikacijų lentelėje, kurią rasite ant priekinio rėmo, atidarę prietaiso dureles.

Garantija

Garantinis laikotarpis yra 2 metai.

Daugiau informacijos nurodyta pridėtoje garantinio aptarnavimo sąlygose.

Montavimo matmenys

Matmenys nurodyti milimetrais.

Montavimas į ūkinę spintą arba po stalviršiu.

Jeigu prietaisą ketinate montuoti po kaitlente, atsižvelkite į kaitlentės montavimo nurodymus ir montavimo aukštį.

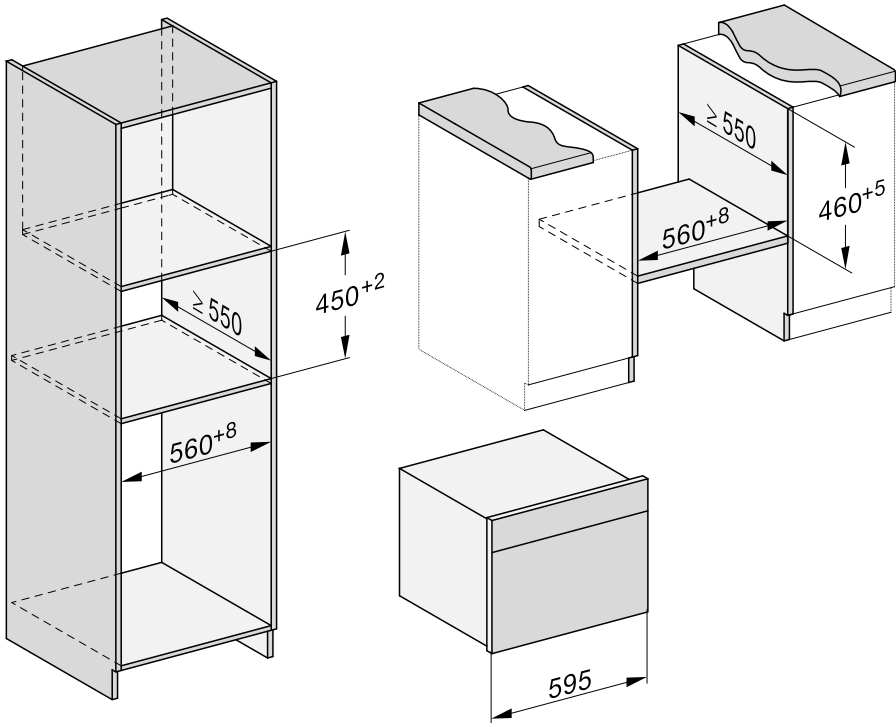

Įrengimas

Vaizdas iš šono

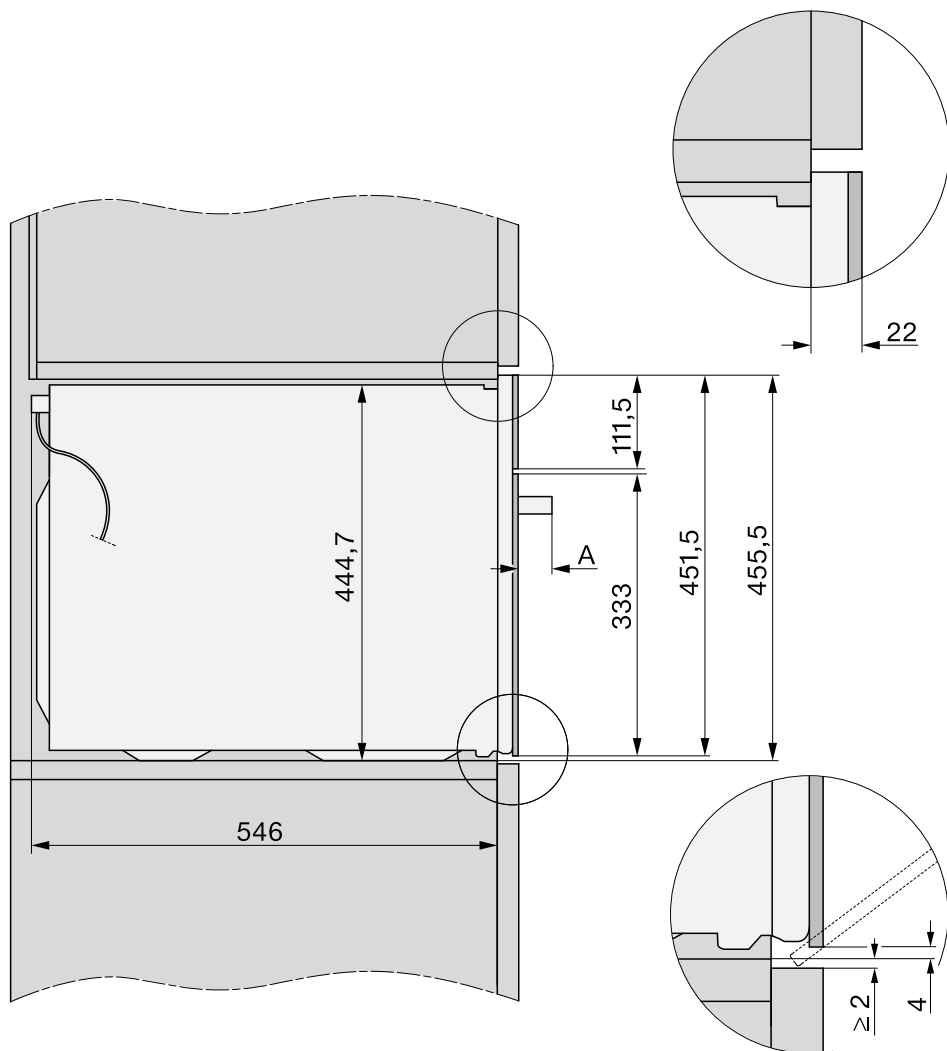

A 47 mm

Jungtys ir vėdinimas

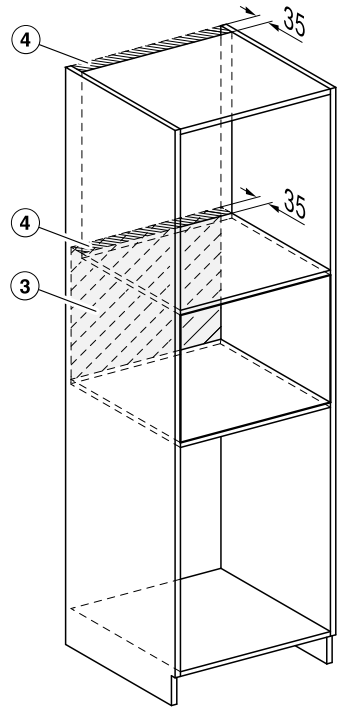
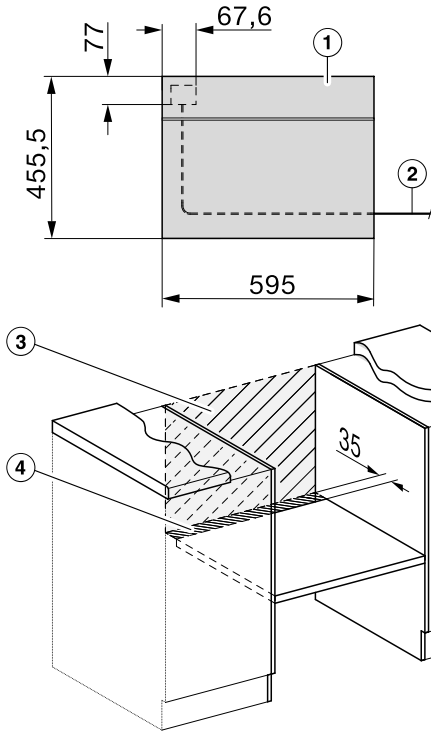

- ① Vaizdas iš priekio
- ② Jungimo į tinklą kabelis, ilgis – 2000 mm
- ③ Šioje srityje nėra jungties
- ④ Vėdinimo išpjova, maž. 150 cm²

Įrengimas

Orkaitės įmontavimas

- Prijunkite orkaitę prie elektros tinklo.
- Įstatykite orkaitę į montavimo spintą ir išlygiuokite.

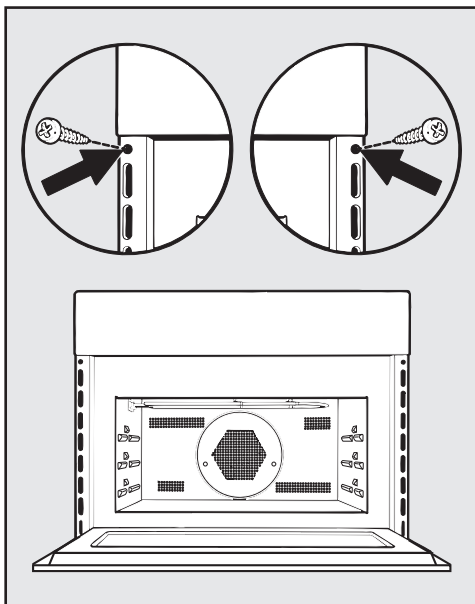

- Atidarykite dureles ir komplekte esančiais varžtais pritvirtinkite orkaitę prie spintelės šoninių sienelių.

Elektros jungtis

Garinė orkaitė pristatoma su jungimo laidu ir kištuku, kuris paruoštas jungti prie 50 Hz, 230 V, kintamosios srovės.

Reikalingas maž. 16 A saugiklis.

Jungti galima tik prie tvarkingai įrengto maitinimo lizdo su įžeminimu. Elektros instaliacija turi būti įrengta pagal VDE 0100.

Statykite prietaisą taip, kad tinklo kištukas būtų lengvai pasiekiamas.

Jei naudotojas negali pasiekti maitinimo lizdo arba yra numatyta fiksuotoji jungtis, kiekvienas elektros instaliacijos poliuis turi turėti skiriamąjį įtaisą.

Skiriamuoju įtaisu laikomi pasiekiami jungikliai, kurių kontaktų tarpelis yra bent 3 mm. Jiems priskiriami LS linijos skyrikliai, saugikliai ir kontaktoriai (EN 60335).

Jungimui reikalingus duomenis rasite specifikacijų lentelėje maisto ruošimo skyriaus priekinėje pusėje. Duomenys turi sutapti su Jūsų tinklo duomenimis.

Jeigu turite klausimų ir ketinate kreiptis į "Miele", visada nurodykite:

- Modelio pavadinimą.
- Gamyklinį numerį.
- Jungimo duomenis (tinklo įtampa / dažnis / maks. jungties galia).

Jeigu pažeistas jungimo laidas, "Miele" klientų aptarnavimo skyrius turi įrengti naują specialų prietaiso prijungimo liniją.

Ši orkaitė su mikrobangų funkcija atitinka Europos standarto EN 55011 reikalavimus. Pagal standartą produktas kaip 2 grupės prietaisas priskiriamas B klasei.

2 grupė reiškia, kad pagal paskirtį prietaisas aukšto dažnio energiją elektromagnetinių spindulių forma naudoja maisto produktų šildymui.



























Prietaiso B klasė reiškia, kad prietaisą galima naudoti namų ūkyje.









Galimas epizodinis arba nepertraukiamas eksploatavimas naudojant autonominę arba tinklo sinchroninę elektros tiekimo sistemą (pavyzdžiui, autonomniais elektros tinklais, rezervinėmis sistemomis). Eksploatavimo sąlyga – elektros tiekimo sistema turi atitikti EN 50160 arba panašių standartų nustatytąsias vertes.

Namų elektros instaliacijos sistemoje ir šiame "Miele" produkte numatytų saugos priemonių funkcijos ir veikimo principas turi būti užtikrinami veikiant autonominiu ir ne tinklo sinchroniniu režimu arba pakeisti lygiavertėmis įrengimo priemonėmis. Kaip, pavyzdžiui, aprašyta naujausiose VDE-AR-E 2510-2 taikymo taisyklėse.

Kepimo lentelės

Sviestinė tešla

Pyragai / kepiniai (priedai)		 +  [°C] + [W]		 ³ ₁	 [min]	CF
Keksai		150–160	✓	2	35–45	–
		160–170	✓	2	35–45	–
Maži pyragėliai (1 stiklinis padėklas) *		150	–	2	25–35	–
		170 ²	–	2	20–30	–
Maži pyragėliai (2 stikliniai padėklai) *		140	–	2+3	35–45	–
						
Smėlio pyragas (stačiakampė kepi- mo forma, 30 cm)	 ¹	160–170 + 80	✓	1	35–45	–
		150–160	–	1	60–70	–
Marmurinis arba riešutinis keksas (žiedo forma / “boba” kepi- mo forma, Ø 26 cm)	 ¹	160–170 + 150	✓	1	40–50	–
		150–160	✓	1	65–75	–
Marmurinis ir (arba) riešutinis kek- sas (stačiakampė kepi- mo forma, 30 cm)		150–160	✓	1	65–75	–
		150–160	✓	1	65–75	–
Marmurinis ir (arba) riešutinis kek- sas (žiedo formos / “boba” kepi- mo forma Ø 26 cm)		150–160	✓	1	55–65	–
		150–160	✓	1	65–75	–
Vaisinis pyragas (1 stiklinis padė- klas)		150–160	✓	2	50–60	–
		160–170	–	2	55–65	–
Vaisinis pyragas (išardoma forma, Ø 26 cm)		150–160	✓	1	55–65	–
		165–175 ²	–	1	50–60	–
Torto pagrindas (biskvito forma, Ø 28 cm)		150–160	✓	1	25–35	–
		170–180 ²	✓	1	15–25	–

 Veikimo režimas,  Temperatūra,  Mikrobangų galia,  “Booster”, ³₁ Kepimo lygis,  Kepimo trukmė, CF “Crisp function”,  “Heißluft plus”,  “Ober-/Unterhitze”,  “Mikrowelle + Heißluft plus”, ✓ ji., – išj.

* Nustatymai galioja ir nuostatoms pagal EN 60350-1.

¹ Kepimo indą pastatykite stiklinio kepi-
mo padėklo viduryje.

² Pirmiausia įkaitinkite maisto ruošimo skyrių, tada įdėkite kepi-
mą produktą.

Minkoma tešla

Pyragai / kepiniai (priedai)		[°C]		3	[min]	CF
Sausainiai (1 stiklinis padėklas)		140–150	✓	2	20–30	–
		160–170	✓	2	10–20	–
Trapios tešlos sausainiai (1 stiklinis padėklas) *		140	–	2	40–50	–
		160 ¹	–	2	30–40	–
Trapios tešlos sausainiai (2 stikliniai padėklai) *		140	–	2+3	45–55 ²	–
Torto pagrindas (biskvito forma, Ø 28 cm)		150–160	✓	2	30–40	–
		170–180 ¹	✓	1	20–30	–
Sūrio pyragas (išardoma forma, Ø 26 cm)		160–170	–	1	90–100	–
		150–160	–	1	80–90	–
Obuolių pyragas (išardoma forma, Ø 20 cm) *		160	–	1	110–120	–
		180	–	1	80–90	–
Obuolių pyragas, uždaras (išardoma forma, Ø 26 cm)		160–170	✓	1	55–65	–
		150–160	✓	1	60–70	–
Vaisinis pyragas su baltymų kremu (išardoma forma, Ø 26 cm)		160–170	✓	1	55–65	–
		150–160	✓	1	60–70	–
Vaisinis pyragas su glajumi (1 stiklinis padėklas)		160–170	✓	2	50–60	–
Saldus apkepas (1 stiklinis padėklas)		230–240 ¹	–	1	40–50	✓

Veikimo režimas, Temperatūra, “Booster”, 3 Kepimo lygis, Kepimo trukmė, CF “Crisp function”, “Heißluft plus”, “Ober-/Unterhitze”, “Intensivbacken”, ✓ įj., – išj.

* Nustatymai galioja ir nuostatoms pagal EN 60350-1.

¹ Pirmiausia įkaitinkite maisto ruošimo skyrių, tada įdėkite kepamą produktą.

² Padėklus išimkite skirtingu laiku, kai kepamas patiekalas jau pakankamai apskrudęs, dar nesibaigus nustatytai kepimo trukmei.

Kepimo lentelės

Mielinė tešla

Pyragai / kepiniai (priedai)		+ [°C] + [W]		³ ₁	 [min]	CF
Boba ("Bobos" kepimo forma, Ø 24 cm)		140–150	✓	1	55–65	–
		150–160	✓	1	60–70	–
Vokiškas štolenas (1 stiklinis padėklas)		150–160	✓	1	60–70	–
		160–170	✓	1	55–65	–
Trupininis pyragas su / be vaisių (1 stiklinis padėklas)		160–170	✓	2	40–50	–
		170–180 + 150	–	2	30–40	–
Vaisinis pyragas (1 stiklinis padėklas)		160–170	✓	2	40–50	–
		170–180 + 150	–	2	25–35	–
Pyragaičiai su obuoliais / bandelės su razinomis (1 stiklinis padėklas)		160–170 ¹	✓	2	20–30	–
Baltasis pyragas (padinis kepinys) (1 stiklinis padėklas)		180–190	–	2	35–45	–
Baltasis pyragas (stačiakampė kepimo forma, 30 cm)		190–200	✓	1	50–60	–
Viso grūdo duona (stačiakampė kepimo forma, 30 cm)		180–190	✓	1	40–50	–
Mielinės tešlos kildinimas (dubuo)		30	–	1	30	–

Veikimo režimas, Temperatūra, "Booster", ³₁ Kepimo lygis, Kepimo trukmė, CF "Crisp function", "Heiðluft plus", "Ober-/Unterhitze", "Mikrowelle + Heiðluft plus", ✓ jį, – išj.











¹ Pirmiausia įkaitinkite maisto ruošimo skyrių, tada įdėkite kepaamą produktą.







Varškės ir aliejaus tešla

Pyragai / kepiniai (priedai)		+ [°C] + [W]		³ ₁	 [min]	CF
Vaisinis pyragas (1 stiklinis padėklas)		160–170	✓	2	40–50	–
		170–180 + 150	–	2	25–35	–
Pyragaičiai su obuoliais / bandelės su razinomis (1 stiklinis padėklas)		160–170	✓	2	20–30	–

Veikimo režimas, Temperatūra, "Booster", ³₁ Kepimo lygis, Kepimo trukmė, CF "Crisp function", "Heiðluft plus", "Mikrowelle + Heiðluft plus", ✓ jį, – išj.

Biskvitinė tešla

Pyragai / kepiniai (priedai)		 [°C]		 ³ ₁	 [min]	CF
Torto pagrindas (iš 2 kiaušinių, išardoma forma, Ø 26 cm)		170–180 ²	–	1	15–25	–
Torto pagrindas (iš 4 kiaušinių, išardoma forma, Ø 26 cm)		170–180 ²	–	1	25–35	–
Trupintas biskvitas (išardoma forma, Ø 26 cm) *		180–190 ²	–	2	20–30	–
	 ¹	150–180 ²	–	1	20–45	–
Biskvitinis plokštainis (1 stiklinis padėklas)		170–180 ²	–	2	15–25	–









 Veikimo režimas,  Temperatūra,  “Booster”, ³₁ Kepimo lygis,  Kepimo trukmė, CF “Crisp function”,  “Ober-/Unterhitze”,  “Heißluft plus”, ✓, – išj.





* Nustatymai galioja ir nuostatoms pagal EN 60350-1.

¹ Rinkitės žemesnę temperatūrą ir po kurio laiko patikrinkite kepamą patiekalą.

² Pirmiausia įkaitinkite maisto ruošimo skyrių, tada įdėkite kepamą produktą.

Plikyta tešla, sluoksniuota tešla, kepiniai iš kiaušinių baltymų

















Pyragai / kepiniai (priedai)		 [°C]		 ³ ₁	 [min]	CF
Plikytos tešlos pyragaičiai (1 stiklinis padėklas)		160–170	✓	2	30–40	–
Sluoksniuotos tešlos pyragėliai (1 stiklinis padėklas)		170–180 ¹	✓	2	15–25	–
Migdoliniai pyragaičiai “Macarons” (1 stiklinis padėklas)		120–130 ¹	✓	2	28–38	–
Orinukai / bezė (1 stiklinis padėklas, 6 vnt. po Ø 6 cm)		80–100	–	2	120–150	–











 Veikimo režimas,  Temperatūra,  “Booster”, ³₁ Kepimo lygis,  Kepimo trukmė, CF “Crisp function”,  “Heißluft plus”,  “Ober-/Unterhitze”, ✓, – išj.

¹ Pirmiausia įkaitinkite maisto ruošimo skyrių, tada įdėkite kepamą produktą.

Kepimo lentelės

Pikantiški patiekalai

Kepamas patiekalas (priedai)						CF
	[°C]	[W]		3	[min]	
Pikantiškas apkepas (1 stiklinis padėklas)		240–250 ²	✓	1	35–45	✓
Svogūnų pyragas (1 stiklinis padėklas)		180–190 + 150	–	2	30–40	–
		150–160	✓	1	30–40	–
Pica, mielinės tešlos (1 stiklinis padėklas)		160–170 + 80	–	2	25–35	–
		180–190 ²	✓	2	30–40	✓
Pica, varškės ir aliejaus tešlos (1 stiklinis padėklas)		150–160	–	2	25–35	–
		190–200 ²	✓	2	30–40	✓
Skrebutis * (grotelės)		3 ³	–	2	2–4	–
Užkepti / skrudinti patiekalai, pvz., skrebutis (grotelės ant stiklinio padėklo)		3	–	2	5–9	–
Keptuve apkepintos daržovės (grotelės ant stiklinio dubens)		3 ³	–	2	10–12 ⁴	–
		210–220 ³	–	2	8–10 ⁴	–

 Veikimo režimas,  Temperatūra,  “Booster”,  Kepimo lygis,  Kepimo trukmė, CF “Crisp function”,  “Ober-/Unterhitze”,  “Mikrowelle + Heißluft plus”,  “Intensivbacken”,  “Heißluft plus”,  “Grill”,  “Umluftgrill”, ✓ įj., – išj.

* Nustatymai galioja ir nuostatoms pagal EN 60350-1.

¹ Naudokite nurodytą keptuvo kaitinimo lygį.

² Pirmiausia įkaitinkite maisto ruošimo skyrių, tada įdėkite kepamą produktą.

³ 5 minutes kaitinkite maisto ruošimo skyrių, tada įdėkite kepamą patiekalą.

⁴ Praėjus pusei kepimo laiko, patiekalą apverskite.

Jautiena

Kepamas patiekalas (priedai)		[°C]		3	[min]	[°C]
Troškintas jautienos kepsnys, apie 1 kg (keptuvas su dangčiu)	2	150–160	✓	1	120–130 ⁶	–
Jautienos išpjova, apie 1 kg ¹	2	180–190 ⁴	–	1	30–70	45–75
Jautienos išpjova, “angliška”, apie 1 kg ¹	2	95–100	–	1	65–75	45–48
Jautienos išpjova, “vidutiniškai iškepta”, apie 1 kg ¹	2	95–100	–	1	70–80	54–57
Jautienos išpjova, “gerai iškepta”, apie 1 kg ¹	2	95–100	–	1	110–120	63–66
Jautienos pjausnys, apie 1 kg ¹	2	180–200 ⁴	✓	1	35–75	45–75
Jautienos pjausnys “angliška”, apie 1 kg ¹	2	95–100	–	1	40–50	45–48
Jautienos pjausnys “vidutiniškai iškeptas”, apie 1 kg ¹	2	95–100	–	1	75–85	54–57
Jautienos pjausnys “gerai iškeptas”, apie 1 kg ¹	2	95–100	–	1	110–120	63–66
Mėsainiai ^{*,1}	3	3 ⁵	–	2	1: 17–22 2: 5–10 ⁷	–
Maltinukai ¹	3	3 ⁵	–	2	1: 10–15 2: 5–10 ⁷	–

Veikimo režimas, Temperatūra, “Booster”, 3 Kepimo lygis, Kepimo trukmė, Šerdis temperatūra, “Heißluft plus”, “Ober-/Unterhitze”, Specialaus naudojimo funkcija “Niedertemperaturgaren”, “Grill”, ✓ jį, – išj.

* Nustatymai galioja ir nuostatoms pagal EN 60350-1.

¹ Naudokite stiklinį padėklą ir groteles.

² Prieš tai mėsą apkepinkite keptuvėje.

³ Naudokite nurodytą keptuvo kaitinimo lygį.

⁴ Pirmiausia įkaitinkite maisto ruošimo skyrių, tada įdėkite kepamą produktą.















⁵ 5 minutes kaitinkite maisto ruošimo skyrių, tada įdėkite kepamą patiekalą.











⁶ Iš pradžių kepkite uždengę dangčiu. Praėjus 60 minučių, nuimkite dangtį ir įpilkite apie 0,5 l skysčio.

⁷ Apverskite kepamą patiekalą, kai šis pakankamai apskrus (1: kepimo trukmė 1 pusės, 2: kepimo trukmė 2 pusės).

Kepimo lentelės

Veršiena

Kepamas patiekalas (priedai)		 [°C] + [W]		 3	 [min]	 [°C]
Troškintas veršienos kepsnys, apie 1,5 kg (keptuvas su dangčiu)	 ²	160–170	✓	1	120–130 ⁴	–
	 ²	160–170 + 150	✓	1	80–90 ⁴	–
Veršienos pjausnys, apie 1 kg (stiklinis padėklas)	 ²	180–190 ³	–	1	20–50	45–75
Veršienos filė “rose”, apie 1 kg ¹⁾	 ²	95–100	–	1	50–60	45–48
Veršienos filė “vidutiniškai iškepta”, apie 1 kg ¹⁾	 ²	95–100	–	1	80–90	54–57
Veršienos filė “gerai iškepta”, apie 1 kg ¹⁾	 ²	95–100	–	1	85–95	63–66
Veršienos nugarinė “rose”, apie 1 kg ¹⁾	 ²	95–100	–	1	80–90	45–48
Veršienos nugarinė “vidutiniškai iškepta”, apie 1 kg ¹⁾	 ²	95–100	–	1	120–130	54–57
Veršienos nugarinė “gerai iškepta”, apie 1 kg ¹⁾	 ²	95–100	–	1	140–150	63–66

 Veikimo režimas,  Temperatūra,  “Booster”,  3 Kepimo lygis,  Kepimo trukmė,  Šerdis temperatūra,  “Heißluft plus”,  “Ober-/Unterhitze”,  “Mikrowelle + Heißluft plus”,  Specialaus naudojimo funkcija “Niedertemperaturgaren”, ✓ jį, – išj.

¹ Naudokite stiklinį padėklą ir groteles.

² Prieš tai mėsą apkepinkite keptuvėje.

³ Pirmiausia įkaitinkite maisto ruošimo skyrių, tada įdėkite kepamą produktą.

⁴ Iš pradžių kepkite uždengę dangčiu. Praėjus 60 minučių, nuimkite dangtį ir įpilkite apie 0,5 l skysčio.

Kiauliena

Kepamas patiekalas (priedai)		+ [°C] + [W]		³	 [min]	 [°C]
Kiaulienos kepsnys / sprandinės kepsnys, apie 1 kg (keptuvas su dangčiu)	¹	160–170 + 150	✓	1	80–90 ⁵	80–90
		170–180	✓	1	100–110 ⁵	80–90
Kiaulienos kepsnys su odele, apie 2 kg (keptuvas)	¹	170–180 + 150	✓	1	70–80 ⁶	80–90
		170–180	✓	1	100–110 ⁶	80–90
Kiaulienos pjausnys, apie 350 g (grotelės ant stiklinio padėklo)	²	95–100	–	1	60–120	60–75
Kaselio kepsnys, maždaug 1 kg (stiklinis padėklas)		170–180 + 150	–	1	40–50	63–68
		170–180 + 150	–	1	35–45 ⁶	80–85
Maltos mėsos kepsnys, maždaug 1 kg (stiklinis padėklas)		170–180 + 150	–	1	35–45 ⁶	80–85
		180–190	✓	1	60–70 ⁶	80–85
Pusryčių šoninė / bekonas (grotelės ant stiklinio padėklo)	³	3 ⁴	–	2	5–10	–
Kepimo dešrelės (grotelės ant stiklinio padėklo)	³	3 ⁴	–	2	15–20 ⁷	–

Veikimo režimas, Temperatūra, “Booster”, ³ Kepimo lygis, Kepimo trukmė, Šerdis temperatūra, “Mikrowelle + Bratautomatik”, “Ober-/Unterhitze”, Specialaus naudojimo funkcija “Niedertemperaturgaren”, “Mikrowelle + Heißluft plus”, “Grill”, ✓ įj., – išj.

- Naudokite mikrobangų funkcijai skirtus indus.
- Prieš tai mėsą apkepinkite keptuvėje.
- Naudokite nurodytą keptuvo kaitinimo lygį.
- 5 minutes kaitinkite maisto ruošimo skyrių, tada įdėkite kepamą patiekalą.
- Iš pradžių kepkite uždengę dangčiu. Praėjus 60 minučių, nuimkite dangtį ir įpilkite apie 0,5 l skysčio.
- Praėjus pusei kepimo laiko, įpilkite apie 0,5 l skysčio.
- Praėjus pusei kepimo laiko, patiekalą apverskite.

Kepimo lentelės

Ėrienos, žvėrienos patiekalai

Kepamas patiekalas (priedai)		+ [°C] + [W]		³	 [min]	 [°C]
Ėriuko kumpis su kaulu, apie 1,5 kg (keptuvas su dangčiu)		170–180 + 80	✓	1	100–120 ³	64–82
		180–190	✓	1	110–120 ³	64–82
Ėrienos nugarinė be kaulo (grotelės ant stiklinio padėklo)	¹	180–190 ²	–	1	15–40	53–80
	¹	95–100	–	1	35–90	53–68
Stirnienos nugarinė be kaulo (keptuvas)	¹	180–190 ²	–	1	45–75	60–81
Elnienos nugarinė be kaulo (stiklinis padėklas)	¹	140–150 ²	–	1	20–40	60–81
Šernienos kumpis be kaulo, apie 1 kg (keptuvas su dangčiu)	¹	180–190	✓	1	90–120 ³	80–90















Veikimo režimas, Temperatūra, “Booster”, ³ Kepimo lygis, Kepimo trukmė, Šerdis temperatūra, “Mikrowelle + Bratautomatik”, “Ober-/Unterhitze”, Specialaus naudojimo funkcija “Niedertemperaturgaren”, “Bratautomatik”, ✓ jį, – išj.













¹ Prieš tai mėsą apkepinkite keptuvėje.

² Pirmiausia įkaitinkite maisto ruošimo skyrių, tada įdėkite kepamą produktą.

³ Iš pradžių kepkite uždengę dangčiu. Praėjus 60 minučių, nuimkite dangtį ir įpilkite apie 0,5 l skysčio.

Paukštiena, žuvis

Kepamas patiekalas (priedai)						
	[°C] + [W]	[°C]		[min]	[°C]	
Paukštiena, 0,8–1,5 kg (grotelės ant stiklinio padėklo)		160–170	✓ ²	1	55–65	85–90
		170–180 + 150	–	1	40–50	85–90
Viščiukas, apie 1,2 kg (grotelės ant stiklinio padėklo)		180–190 ¹	– ²	1	60–70 ³	85–90
	 *	200 + 150	–	1	45–55 ³	85–90
Paukštiena, apie 2 kg (ploščia apkepo forma ant stiklinio padėklo)		160–170	✓ ²	1	110–140	85–90
		170–180 + 80	–	1	100–120	85–90
Paukštiena, apie 4 kg (keptuvus ant stiklinio padėklo)		160–170 + 80	–	1	150–160 ⁴	90–95
		180–190	✓ ²	1	180–200 ⁴	90–95
Žuvis, 200–300 g (pvz., upėtakiai) (stiklinis padėklas)		160–170 + 150	–	1	15–25	75–80
Žuvis, 1–1,5 kg (pvz., lašišiniai upėtakiai) (stiklinis padėklas)		160–170 + 150	–	1	20–30	75–80

 Veikimo režimas,  Temperatūra,  “Booster”,  Kepimo lygis,  Kepimo trukmė,
 Šerdis temperatūra,  “Bratautomatik”,  “Mikrowelle + Bratautomatik”,
 “Umluftgrill”,  “Mikrowelle + Umluftgrill”,  “Mikrowelle + Heißluft plus”,
 “Ober-/Unterhitze”, ✓ įj., – išj.

* Nustatymai galioja ir nuostatoms pagal EN 60705.

¹ 5 minutes kaitinkite maisto ruošimo skyrių, tada įdėkite kepamą patiekalą.

















² Įjunkite “Crisp function”.









³ Praėjus pusei kepimo laiko, patiekalą apverskite.

⁴ Po pusės valandos įpilkite apie 0,5 l skysčio.

Duomenys patikrą vykdančioms institutams

Bandomieji patiekalai pagal EN 60350-1

Bandomieji patiekalai (priedai)		 [°C]		 ³	 [min]	CF
Maži pyragėliai (1 stiklinis padėklas ¹)		150	–	2	25–35	–
		170 ⁵	–	2	20–30	–
Maži pyragėliai (2 stikliniai padėklai ¹)		140	–	2+3	35–45	–
Trapios tešlos sausainiai (1 stiklinis padėklas ¹)		140	–	2	40–50	–
		160 ⁵	–	2	30–40	–
Trapios tešlos sausainiai (2 stikliniai padėklai ¹)		140	–	2+3	45–55 ⁷	–
Obuolių pyragas (grotelės ¹ , išardoma kepimo forma ² , Ø 20 cm)		160	–	1	110–120	–
		180	–	1	80–90	–
Trupintas biskvitas (grotelės ¹ , išardoma kepimo forma ² , Ø 26 cm)		180–190 ⁵	–	2	20–30	–
	 ³	150–180 ⁵	–	1	20–45	–
Skrebutis (grotelės ¹)	 ⁴	3 ⁶	–	2	2–4	–
Mėsainis (grotelės ¹ , uždėtos ant stiklinio dubens ¹)	 ⁴	3 ⁶	–	2	1: 17–22 2: 5–10 ⁸	–

 Veikimo režimas,  Temperatūra,  “Booster”, ³ Kepimo lygis,  Kepimo trukmė, CF “Crisp function”,  “Heißluft plus”,  “Ober-/Unterhitze”,  “Grill”, ✓ jį, – išj.

¹ Naudokite tik originalius “Miele” priedus.

² Naudokite matinę, tamsią kepimo formą.
Pastatykite formą ant grotelių.

³ Rinkitės žemesnę temperatūrą ir po kurio laiko patikrinkite kepamą patiekalą.

⁴ Naudokite nurodytą keptuvo kaitinimo lygį.

⁵ Pirmiausia įkaitinkite maisto ruošimo skyrių, tada įdėkite kepamą produktą.













⁶ 5 minutes kaitinkite maisto ruošimo skyrių, tada įdėkite kepamą patiekalą.









⁷ Padėklus išimkite skirtingu laiku, kai kepamas patiekalas jau pakankamai apskrudęs, dar nesibaigus nustatytai kepimo trukmei.

⁸ Apverskite kepamą patiekalą, kai šis pakankamai apskrus (1: kepimo trukmė 1 pusės, 2: kepimo trukmė 2 pusės).

Duomenys patikrą vykdantiems institutams

Bandomieji patiekalai pagal EN 60705 (mikrobangų režimas)

Bandomieji patiekalai		 [W]	 [min]	 ² [min]	Pastabos ³
Kiaušinių kremas, 1000 g		600 + 450	6 + 15–18	120	Naudokite standartines formas, kurių viršaus matmenys – 250 mm x 250 mm, kepkite neuždengtą
Smėlio pyragas, 475 g		450	8–11	5	Naudokite standartines kepimo formas, kurių viršaus skersmuo 220 mm, kepimo metu neuždenkite
Malta mėsa, 900 g		600 + 450	8 + 12	5	Naudokite standartines formas, kurių viršaus matmenys – 250 mm x 124 mm, kepkite neuždengtą
Bulvių užkepėlė, 1100 g		300 + 170 °C	25–35	5	Naudokite standartines kepimo formas, kurių viršaus skersmuo 220 mm, kepimo metu neuždenkite
Viščiukas, 1200 g		150 + 200 °C	45–55 ¹	2	Groteles ir stiklinį padėklą dėkite vienu metu, viščiuką krūtinėle žemyn uždėkite ant grotelių.
Mėsos atitirpinimas (maltos mėsos), 500 g		Mėsa \ 500 g	16–18 ¹	10	Naudokite standartines formas, atitirpinkite neuždengę
		150	16–19 ¹	10	Naudokite standartines formas, atitirpinkite neuždengę
Avietės, 250 g		Vaisiai \ 250 g	apie 8	3	Naudokite standartines formas, atitirpinimo metu neuždenkite
		150	6–8	3	Naudokite standartines formas, atitirpinimo metu neuždenkite

 Veikimo režimas,  Mikrobangų galia,  Atitirpinimo arba kepimo trukmė,  Subalansavimo laikas,  “Mikrowelle”,  “Mikrowelle + Heißluft plus”,  “Mikrowelle + Umluftgrill”,  Specialaus naudojimo funkcija “Auftauen”

¹ Praėjus pusei kepimo laiko, patiekalą / atitirpinamą produktą apverskite.

² Patiekalą palikite kambario temperatūroje, kad temperatūra tolygiai pasiskirstytų.

³ Stiklinį dubenį įdėkite į 1 kepimo lygį, o ant viršaus sudėkite indus.

Techniniai duomenys

Atitikties deklaracija

Šiuo dokumentu "Miele" patvirtina, kad orkaitė atitinka 2014/53/ES direktyvą.

Visą ES atitikties deklaracijos tekstą galima rasti interneto svetainėse:

- www.miele.lt – produktai atsisiųsti.
- www.miele.lt/namu-ukis/informacija-385.htm – paslaugos, rodyti daugiau informacijos, naudojimo instrukcijos; būtina nurodyti produkto pavadinimą arba gamyklinį numerį.

WLAN modulio dažnio juosta	2,4000 GHz – 2,4835 GHz
----------------------------	-------------------------

Maksimali WLAN modulio perdavimo galia	< 100 mW
----------------------------------------	----------

Ryšio modulio autorių teisės ir licencijos

Ryšio moduliui naudoti ir valdyti "Miele" naudoja savo arba išorinę programinę įrangą, kuriai netaikomos taip vadinamos atvirojo kodo licencijos sąlygos. Ši programinė įranga ir (arba) programinės įrangos komponentai yra saugomi autorių teisių. Galioja "Miele" ir trečiųjų šalių autorių teisių apsauga.

Šiame ryšio modulyje taip pat naudojami programinės įrangos komponentai, kurie gali būti platinami pagal atvirojo kodo licencijos naudojimo sąlygas. Naudojamus atvirojo kodo programinės įrangos komponentus ir taikomus autorių teisių reikalavimus, galiojančias licencijų naudojimo sąlygų kopijas arba kitą informaciją galima atsisiųsti per IP interneto naršyklę (https://<ip_adresse>/Licenses). Atvirojo kodo licencijos sąlygose numatytos atsakomybės ir garantijos taisyklės galioja tik atitinkamų teisių turėtojams.

Autoriaus teisės ir licencijos

Prietaiso eksploatavimui ir valdymui “Miele” naudoja savo arba išorinę programinę įrangą, kuriai netaikomos taip vadinamos atvirojo kodo licencijos sąlygos. Programinė įranga arba programinės įrangos komponentai yra saugomi autoriaus teisių. Galioja “Miele” ir trečiųjų šalių autorių teisių apsauga.

Šiame prietaise taip pat naudojami programinės įrangos komponentai, kurie platunami pagal atvirojo kodo licencijos naudojimo sąlygas. Atvirojo kodo programinės įrangos (“Open Source”) komponentai ir taikomi autorių teisių reikalavimai, taikomų licencijos naudojimo sąlygų kopijos ir kita susijusi informacija pateikta meniu “Settings” | “Legal information” | “Open Source licences”. Atviro kodo licencijos sąlygose numatytos atsakomybės ir garantijos taisyklės galioja tik atitinkamų teisių turėtojams.

Prietaise naudojami tam tikri programinės įrangos komponentai, kurie yra autorių licencijuoti pagal “GPL atvirosios programinės įrangos licencijos” 2 versiją arba “GLPL atvirosios programinės įrangos licencijos” 2.1 versiją. Mažiausiai trejus metus nuo prietaiso įsigijimo arba pristatymo datos “Miele” suteikia galimybę Jums arba trečiosioms šalims laikmenose (CD-ROM, DVD arba USB rakte) naudoti nuskaitomą, pagal “GPL atvirosios programinės įrangos licencijos” 2 versijos arba “GLPL atvirosios programinės įrangos licencijos” 2.1 versijos sąlygas licencijuotą prietaiso atvirojo kodo programinės įrangos komponentų išėtinio kodo kopiją. Norėdami gauti šį išėtinį kodą, susisiekite su mumis el. paštu (info@miele.com), nurodydami prietaiso pavadinimą serijos numerį ir pirkimo datą arba kreipkitės adresu:

Miele & Cie. KG
Open Source
GTZ/TIM
Carl-Miele-Straße 29
33332 Gütersloh

Naudojama ribota garantija, siekiant apsaugoti autorius, kaip nurodyta “GPL atvirosios programinės įrangos licencijos” 2 versijos arba “GLPL atvirosios programinės įrangos licencijos” 2.1 versijos sąlygose:

This program is distributed in the hope that it will be useful, but WITHOUT ANY WARRANTY, without even the implied warranty of MERCHANTABILITY of FITNESS FOR A PARTICULAR PURPOSE. See the GNU General Public License and GNU Lesser General Public License for more details.

Garantijos sąlygos

“Miele” Lietuva pirkėjui suteikia – papildomai prie pardavėjo pagal įstatymus suteikiamos garantijos ir jos neapribojant – teisę į garantiją naujiems prietaisams pagal toliau pateiktus garantinius įsipareigojimus:

I Garantijos trukmė ir pradžia

1. Garantija suteikiama šiam laikotarpiui:
 - a) 24 mėnesiai buitiniams prietaisams, naudojamiems pagal paskirtį;
 - b) 12 mėnesių profesionaliems prietaisams, naudojamiems pagal paskirtį.
2. Garantijos galiojimo terminas pradedamas skaičiuoti nuo datos, nurodytos ant prietaiso pirkimo sąskaitos.

Dėl suteiktų garantinių paslaugų ir pristatytų atsarginių dalių garantijos galiojimo terminas nepratęsiamas.

II Garantijos suteikimo sąlygos

1. Prietaisas buvo įsigytas specializuotoje parduotuvėje arba tiesiogiai iš “Miele” ES šalyje, Šveicarijoje arba Norvegijoje ir ten buvo naudojamas.
2. Klientų aptarnavimo tarnybos technikui pareikalavus, pateikiamas garantijos patvirtinimas (pirkimo sąskaita arba užpildyta garantijos kortelė).

III Garantijos turinys ir suteikiamos paslaugos

1. Prietaiso trūkumai pašalinami per numatytą terminą jį pataisant arba pakeičiant atitinkamą dalį. Susijusias išlaidas, pavyzdžiui, už transportavimą, naudojimąsi keliais, darbą ir atsargines dalis, padengia “Miele” Lietuva. Pakeistos dalys arba prietaisai tampa “Miele” Lietuva nuosavybe.
2. Remiantis šia garantija, bendrovei “Miele” Lietuva negalima pateikti pretenzijų dėl žalos atlyginimo, nebent “Miele” Lietuva paskirtos ir įgaliotos klientų aptarnavimo tarnybos darbuotojai žalos padarė tyčia arba dėl šiurkštaus aplaidumo.
3. Neteikiamos eksploatacinių medžiagų ir priedų pristatymo paslaugos.

IV Garantijos suteikimo apribojimai

Garantija netaikoma trūkumams arba trikdims, kurių priežastys yra šios:

1. Netinkamas pastatymas arba įrengimas, pvz., galiojančių saugos potvarkių arba raštiškų naudojimo, įrengimo ir montavimo instrukcijų nepaisymas.
2. Naudojimas ne pagal paskirtį, netinkamas valdymas arba netinkamų medžiagų naudojimas, pvz., netinkamų skalbimo priemonių, ploviklių arba chemikalų naudojimas.
3. Kitoje ES šalyje, Šveicarijoje arba Norvegijoje įsigytas prietaisas dėl ypatingų techninių specifikacijų negali būti naudojamas arba naudojamas taikant tam tikrus apribojimus.
4. Išoriniai veiksniai, pvz., transportuojant padaryta žala, pažeidimas dėl smūgio arba sutrenkimo, žala dėl nepalankių oro sąlygų arba kitų gamtos veiksnių.
5. Remonto darbai ir pakeitimai, kuriuos atliko “Miele” nemokyti ir neįgalioti klientų aptarnavimo tarnybos darbuotojai.
6. Ne “Miele” originaliųjų atsarginių dalių ir ne “Miele” patvirtintų priedų naudojimas.
7. Sudužęs stiklas ir perdegusios kaitinamosios lemputės.
8. Elektros srovės ir įtampos svyravimai, kai nepasiekiamos arba viršijamos gamintojo nurodytos paklaidos ribos.
9. Neatliekami naudojimo instrukcijoje nurodyti priežiūros ir valymo darbai.

V Duomenų apsauga

Asmeniniai duomenys naudojami tik vykdant užsakymą ir suteikiant garantiją, jei prireiks, atsižvelgiant į pagrindines duomenų apsaugos sąlygas.

Sutartiniai ženklai

DE	LT
“ein” für 15 Sekunden	“įjungti” 15 sekundžių
12 Std (am/pm)	12 val. (am/pm)
24 Std	24 valandoms
abbrechen	Nutraukti
Aktionen anzeigen	Rodyti veiksmus
aktivieren	Įjungti
Alarm	Pavojaus signalas
analog	Analogiškai
ändern	Keisti
Annäherungssensor	Priartėjimo jutiklis
Anzeige	Rodmuo / indikatorius
Anzeige im Standby	Rodmuo budėjimo režime
Auftauen	Atitirpinimas
aus	Išjungti
Automatikprogramme	Automatinės programos
beenden	Užbaigti
Begrüßungsmelodie	Pasveikinimo melodija
bei laufendem Garvorgang	Kepimo proceso vykdymo metu
Beleuchtung	Apšvietimas
Betriebsarten	Veikimo režimai
Booster	Booster
Bratautomatik	Automatinio kepimo programa
Crisp function	Traškumo funkcija
Darstellung	Vaizdavimas
Datum	Data
deaktivieren	Išjungti / išaktyvinti
deutsch	Vokiečių kalba
digital	Skaitmeninis

Sutartiniai ženklai

DE	LT
Display	Ekranas
Dörren	Džiovinimo
dunkel	Tamsus
Eco-Heißluft	ECO ir papildomas karštasis oras
Eigene Programme	Asmeninėse programose
ein	Įjungti
Einheiten	Vienetai
einrichten	Įdiegti
einstellen	Nustatyti
Einstellungen	Nustatymai
Eintrag hinzufügen	Pridėti įrašą
english	Anglų kalba
Erhitzen	Pašildyti
Farbschema	Ekraną rodmenų spalvos pasirinkimas
Fehler	Triktis
Fernsteuerung	Nuotolinis valdymas
Fertig	Baigta
Fertig um	Pabaigos laikas
Garebene festlegen	Nustatyti kepimo garuose lygį
Gargut einschieben um	Patiekalo įdėjimo val.
Gargut mit Speisethermometer einschieben	Įdėti patiekalą su įsmeigtu patiekalų termometru
Garschritte anzeigen	Rodyti kepimo etapus
Garzeit	Kepimo trukmė
Gerät anzeigen	Rodyti prietaisą
Gerät einschalten	Įjungti prietaisą
Geräteeinstellungen	Prietaiso nustatymai
Geräteliste	Prietaisų sąrašas

Sutartiniai ženklai

DE	LT
Geschirr wärmen	Pašildyti indus
Gewicht	Svoris
Grill	Keptuvo
Händler	Pardavėjas
Hauptmenü	Pagrindinis meniu
Hefeteig gehen lassen	Mielinės tešlos kildinimas
Heißluft plus	Papildomo karštojo oro
hell	Šviesus
Helligkeit	Ryškumas
Hilfe	Pagalba
hinzufügen	Pridėti
immer ein	Visada įjungta
Inbetriebnahmesperre	Paleidimo blokatorius
Info	Informacija
Intensivbacken	Intensyvusis kepimas
ja	Taip
Kuchen	Pyragas
Kühlgebläsenachlauf	Papildomas ventiliatoriaus veikimas
Kurzzeit	Trumpoji trukmė
Land	Šalis
Lautstärke	Garsumo stiprumas
Leistung	Galia
Licht einschalten	Įjungti apšvietimą
löschen	Naikinti / ištrinti
Maximale Betriebsdauer erreicht	Pasiekta maksimali veikimo trukmė
Messeschaltung	Parodomasis režimas
Messeschaltung aktiviert. Gerät heizt nicht	Įjungtas parodomasis režimas. Prietaisas nekaista

Sutartiniai ženklai

DE	LT
Miele@home einrichten?	Įdiegti “Miele@home”?
Mikrowelle	Mikrobangų funkcija
Mikrowelle + Bratautomatik	Mikrobangos ir automatinio kepimo programa
Mikrowelle + Grill	Mikrobangų funkcija ir keptuvas
Mikrowelle + Heißluft plus	Mikrobangų funkcija ir papildomas karštasis oras
Mikrowelle + Umluftgrill	Mikrobangų funkcija ir keptuvas su ventiliatoriumi
Mikrowellen Kombinationen	Režimai su mikrobangomis
Möbelfronterkennung	Prietaiso priekio atpažinimas
nachbacken	Papildomai kepti kepinius
nachgaren	Papildomai kepti
Nachabschaltung	Išjungimo naktį funkcija
nachwärmen	Papildomai pašildyti
Netzausfall -Vorgang abgebrochen	Sutriko elektros srovės tiekimas-procesas nutrauktas
neu einrichten	Įdiegti / įrengti iš naujo
Niedertemperaturgaren	Troškinimas žemoje temperatūroje
Nur bei Fehlern	Tik jeigu yra triktis
Ober-/ Unterhitze	Viršutinio / apatinio kaitinimo elementas
OK	OK
Open-Source-Lizenzen	Atvirojo kodo licencijos
Popcorn	Spragėsiai
Programm erstellen	Sukurti programą
Quick-Mikrowelle	Greitoji mikrobangų krosnelė
Rechtliche Informationen	Teisinė informacija
RemoteUpdate	Nuotolinio programinės įrangos atnaujinimo funkcija

Sutartiniai ženklai

DE	LT
Sabbat-Programm	Šabo programa
schließen	Uždaryti
Sicherheit	Sauga
Signaltöne	Garsiniai signalai
Signaltöne quittieren	Garsinių signalų reakcija
sofort starten	Paleisti iš karto
Softwareversion	Programinės įrangos versija
speichern	Išsaugoti
Spezialanwendungen	Specialaus naudojimo funkcijos
Sprache	Kalba
Start	Paleidimas
Start um	Paleidimo val.
Startbildschirm	Pradžios ekranas
starten	Ijungti
Stop	Sustabdyti / išjungti
Suche	Paieška
SuperVision-Anzeige	“SuperVision” rodmuo
Tageszeit	Paros laikas
Tastensperre	Mygtukų blokatorius
Tastenton	Mygtukų garsinis signalas
Temperatur	Temperatūra
temperaturgesteuert	Reguliuojamos temperatūros
Timer	Laikmatis
überspringen	Pereiti / peršokti
umbenennen	Pervadinti
Umluftgrill	Keptuvo su ventiliatoriumi
Unterhitze	Apatinio kaitinimo elemento
Verbindungsstatus	Prisijungimo būseną

Sutartiniai ženklai

DE	LT
verschieben	Perkelti
Vorgang abbrechen?	Nutraukti procesą?
Vorheizen	Iš anksto įkaitinti
Vorschlagsleistungen	Rekomenduojama galia
Vorschlagstemperaturen	Rekomenduojama temperatūra
Warmhalten	Patiekalo šilumos palaikymas
weiter	Toliau
Werkeinstellungen	Gamykliniai nustatymai
XX Treffer	XX atitikmuo
Zeitformat	Laiko rodymo formatas
zeitgesteuert	Reguliuojamo laiko
zurücksetzen	Atkurti



Vokietija - Miele & Cie. KG, Carl-Miele-Straße 29, 33332 Gütersloh

H 7840 BM

It-LT

M.-Nr. 11 236 170 / 14