











Gebrauchs- und Montageanweisung Kühlgeräte



Lesen Sie **unbedingt** die Gebrauchs- und Montageanweisung vor
Aufstellung - Installation - Inbetriebnahme.
Dadurch schützen Sie sich und vermeiden Schäden.

Inhalt

Sicherheitshinweise und Warnungen	5
Ihr Beitrag zum Umweltschutz	15
Installation	16
Aufstellort	16
Klimaklasse	16
Hinweise zum Einbau	17
Möbel/Einbauten	17
Belastbarkeit des Nischenbodens	18
Be- und Entlüftung	18
Türanschlag	18
Side-by-Side	19
Einbaumasse	21
Masse bei geöffneter Gerätetür (Öffnungswinkel 90°/115°)	23
Masse der Möbelfront	24
Kältegerät einbauen	25
Bevor Sie beginnen...	25
Erforderliches Werkzeug	25
Gewicht der Möbelfront	26
Einbaunische ausrichten	26
Einbaunische überprüfen	27
Vor dem Einbau	27
Einbaunische vorbereiten	29
Kältegerät in die Einbaunische schieben	32
Kältegerät ausrichten	33
Kältegerät in der Einbaunische befestigen	36
Montage der Möbelfront vorbereiten	38
Möbelfront befestigen und ausrichten	41
Abdeckungen befestigen	45
Sockellüftungsgitter und Sockelblende befestigen	47
Öffnungswinkel der Gerätetür begrenzen	47
Elektroanschluss	48
Energie sparen	50
Gerätebeschreibung	52
Hauptbildschirm	54
Einstellungsmodus 	55
Zubehör	57
Mitgeliefertes Zubehör	57
Nachkaufbares Zubehör	57

Erste Inbetriebnahme	59
Vor dem ersten Benutzen	59
Den richtigen Türassistenten (Push2open/Pull2open) wählen.....	59
Active AirClean Filter einsetzen	59
Miele@home	60
Das Kältegerät bedienen	61
Erste Inbetriebnahme vornehmen	62
Kältegerät ein- und ausschalten	63
Bei längerer Abwesenheit.....	64
Weitere Einstellungen vornehmen	65
Tastensperre  /  ein- oder ausschalten	65
Temperatur in der MasterFresh-Zone (Trockenfach)  ↑↓ verstellen	66
Eco Modus  ein- oder ausschalten.....	66
Selbsttest <input checked="" type="checkbox"/> durchführen.....	67
Türassistent  einschalten.....	68
Türassistent  ausschalten	70
Miele@home	70
Messeschaltung  ausschalten	72
Einstellungen in den Auslieferungszustand  zurücksetzen.....	73
Sabbat Modus  ein- oder ausschalten.....	75
Active AirClean Filter Anzeige  ein-, ausschalten oder zurücksetzen.....	76
Die richtige Temperatur	78
... in der Kühlzone und in der MasterFresh-Zone	78
Automatische Temperaturverteilung (DynaCool)	78
Temperatur einstellen	79
Temperatur im Trockenfach der MasterFresh-Zone verstellen	79
Mögliche Einstellwerte für die Temperatur	79
SuperKühlen verwenden	80
Türalarm	81
Innenraum gestalten	82
Absteller in der Gerätetür entnehmen oder versetzen.....	82
Abstellflächen entnehmen oder versetzen	82
Hängeschublade entnehmen	83
Fächer in der Kühlzone entnehmen.....	84
Lebensmittel in der Kühlzone lagern	85
Verschiedene Kühlbereiche.....	85
Für die Kühlzone nicht geeignet	86
Hinweise zum Einkauf von Lebensmitteln	87

Inhalt

Lebensmittel richtig lagern	87
Lebensmittel in der MasterFresh-Zone lagern	88
MasterFresh Zone.....	88
Feuchtefach mit Feuchteverstellung.....	88
Trockenfach mit verstellbarer Temperatur	90
Automatisches Abtauen	92
Reinigung und Pflege	93
Hinweise zum Reinigungsmittel	93
Vor dem Reinigen des Kältegeräts	94
Innenraum, Zubehör	94
Türdichtung reinigen	95
Be- und Entlüftungsöffnungen reinigen.....	95
Active AirClean Filter wechseln	95
Nach dem Reinigen	96
Was tun, wenn	97
Ursachen von Geräuschen	102
Kundendienst	103
Kontakt bei Störungen	103
EPREL-Datenbank.....	103
Garantie.....	103
Konformitätserklärung.....	104
Urheberrechte und Lizenzen	105

Sicherheitshinweise und Warnungen

Dieses Kältegerät entspricht den vorgeschriebenen Sicherheitsbestimmungen. Ein unsachgemäßer Gebrauch kann jedoch zu Schäden an Personen und Sachen führen.

Lesen Sie die Gebrauchs- und Montageanweisung aufmerksam durch, bevor Sie das Kältegerät in Betrieb nehmen. Sie enthält wichtige Hinweise für den Einbau, die Sicherheit, den Gebrauch und die Wartung. Dadurch schützen Sie sich und vermeiden Schäden am Kältegerät.

Entsprechend der Norm IEC 60335-1 weist Miele ausdrücklich darauf hin, alle verfügbaren Informationen zur Installation des Kältegeräts sowie die Sicherheitshinweise und Warnungen unbedingt zu lesen und zu befolgen.

Miele kann nicht für Schäden verantwortlich gemacht werden, die infolge von Nichtbeachtung dieser Hinweise verursacht werden.

Bewahren Sie die Gebrauchs- und Montageanweisung auf und geben Sie sie an einen eventuellen Nachbesitzer weiter.

 Verletzungs- und Beschädigungsgefahr durch kippendes Kältegerät.

Das Kältegerät ist sehr schwer und neigt bei geöffneter Gerätetür dazu, nach vorn zu kippen.

Halten Sie die Gerätetür geschlossen, bis sich das Kältegerät im eingebauten Zustand befindet und entsprechend der Gebrauchs- und Montageanweisung in der Einbaunische befestigt worden ist.

Sicherheitshinweise und Warnungen

Bestimmungsgemäße Verwendung

- ▶ Das Kältegerät ist für die Verwendung im Haushalt und in haus-haltsähnlichen Aufstellungsumgebungen bestimmt, wie beispielsweise
 - in Läden, Büros und ähnlichen Arbeitsumgebungen
 - in landwirtschaftlichen Anwesen
 - von Kunden in Hotels, Motels, Frühstückspensionen und weiteren typischen Wohnumfeldern.Dieses Kältegerät ist nicht für die Verwendung im Aussenbereich be-stimmt.
- ▶ Verwenden Sie das Kältegerät ausschliesslich im haushaltsüblich-en Rahmen zum Kühlen und Lagern von Lebensmitteln. Alle anderen Verwendungszwecke sind unzulässig.
- ▶ Das Kältegerät ist nicht geeignet für die Lagerung und Kühlung von Medikamenten, Blutplasma, Laborpräparaten oder ähnlichen der Medizinproduktrichtlinie zu Grunde liegenden Stoffen oder Produk-ten. Eine missbräuchliche Verwendung des Kältegeräts kann zu Schädigungen an der eingelagerten Ware oder deren Verderb führen. Im Weiteren ist das Kältegerät nicht geeignet für den Betrieb in ex-plosionsgefährdeten Bereichen. Miele haftet nicht für Schäden, die durch bestimmungswidrige Ver-wendung oder falsche Bedienung verursacht werden.
- ▶ Personen (Kinder inbegriffen), die aufgrund ihrer physischen, sen-sorischen oder geistigen Fähigkeiten oder ihrer Unerfahrenheit oder Unkenntnis nicht in der Lage sind, das Kältegerät sicher zu bedie-nen, müssen bei der Bedienung beaufsichtigt werden. Diese Personen dürfen das Kältegerät nur dann ohne Aufsicht bedie-nen, wenn sie im sicheren Gebrauch unterwiesen wurden und die daraus resultierenden Gefahren verstanden haben.

Kinder im Haushalt

- ▶ Kinder unter 8 Jahren müssen vom Kältegerät ferngehalten werden, es sei denn, sie werden ständig beaufsichtigt.
- ▶ Kinder ab 8 Jahren dürfen das Kältegerät nur ohne Aufsicht bedienen, wenn ihnen das Kältegerät so erklärt wurde, dass sie es sicher bedienen können. Kinder müssen mögliche Gefahren einer falschen Bedienung erkennen und verstehen können.
- ▶ Kinder dürfen das Kältegerät nicht ohne Aufsicht reinigen oder warten.
- ▶ Beaufsichtigen Sie Kinder, die sich in der Nähe des Kältegeräts aufhalten. Lassen Sie Kinder niemals mit dem Kältegerät spielen.
- ▶ In den Scharnierbereichen der Gerätetür besteht Verletzungsgefahr. Besonders Kinder sollten unbedingt ferngehalten werden.
- ▶ Erstickungsgefahr. Kinder können sich beim Spielen in Verpackungsmaterial (z. B. Folien) einwickeln oder es sich über den Kopf ziehen und ersticken. Halten Sie Verpackungsmaterial von Kindern fern.

Sicherheitshinweise und Warnungen

Technische Sicherheit

► Der Kältemittelkreislauf ist auf Dichtheit geprüft. Das Kältegerät entspricht den einschlägigen Sicherheitsbestimmungen sowie den zutreffenden EU-Richtlinien.



► Dieses Kältegerät enthält das Kältemittel Isobutan (R600a), ein Naturgas mit hoher Umweltverträglichkeit, aber brennbar. Das Kältemittel schädigt nicht die Ozonschicht und erhöht nicht den Treibhauseffekt.

Die Verwendung dieses umweltfreundlichen Kältemittels hat teilweise zu einer Erhöhung der Betriebsgeräusche geführt. Neben den Laufgeräuschen des Kompressors können Strömungsgeräusche im gesamten Kältekreislauf auftreten. Diese Effekte sind leider nicht vermeidbar, haben aber auf die Leistungsfähigkeit des Kältegeräts keinen Einfluss.

Achten Sie beim Transportieren und beim Einbauen/Aufstellen des Kältegeräts darauf, dass keine Teile des Kältekreislaufs beschädigt werden. Herausspritzendes Kältemittel kann zu Augenverletzungen führen.

Bei Beschädigungen:

- Vermeiden Sie offenes Feuer oder Zündquellen.
- Trennen Sie das Kältegerät vom Elektronetz.
- Durchlüften Sie den Raum, in dem das Kältegerät steht, für einige Minuten.
- Benachrichtigen Sie den Kundendienst.

Sicherheitshinweise und Warnungen

- ▶ Je mehr Kältemittel in einem Kältegerät ist, desto grösser muss der Raum sein, in dem das Kältegerät aufgestellt wird. Bei einem eventuellen Leck kann sich in zu kleinen Räumen ein brennbares Gas-Luft-Gemisch bilden. Pro 11 g Kältemittel muss der Raum mindestens 1 m³ gross sein. Die Menge des Kältemittels steht auf dem Typenschild im Inneren des Kältegeräts.
- ▶ Die Anschlussdaten (Absicherung, Frequenz, Spannung) auf dem Typenschild des Kältegeräts müssen unbedingt mit denen des Elektonetzes übereinstimmen, damit keine Schäden am Kältegerät auftreten. Vergleichen Sie die Anschlussdaten vor dem Anschliessen. Fragen Sie im Zweifelsfall eine Elektrofachkraft.
- ▶ Die elektrische Sicherheit des Kältegeräts ist nur dann gewährleistet, wenn das Kältegerät an ein vorschriftsmässig installiertes Schutzleitersystem angeschlossen wird. Diese grundlegende Sicherheitseinrichtung muss vorhanden sein. Lassen Sie im Zweifelsfall die Elektroinstallation durch eine Elektrofachkraft prüfen.
- ▶ Der zeitweise oder dauerhafte Betrieb an einer autarken oder nicht netzsynchronen Energieversorgungsanlage (z. B. an Inselnetzen, Back-up-Systemen) ist möglich. Voraussetzung für den Betrieb ist, dass die Energieversorgungsanlage die Vorgaben der EN 50160 oder vergleichbar erfüllt.
Die in der Hausinstallation und in diesem Miele Produkt vorgesehenen Schutzmassnahmen müssen auch im Inselbetrieb oder im nicht netzsynchronen Betrieb in ihrer Funktion und Arbeitsweise sichergestellt sein oder durch gleichwertige Massnahmen in der Installation ersetzt werden. Wie beispielsweise in der aktuellen Veröffentlichung der VDE-AR-E 2510-2 beschrieben.
- ▶ Damit das Kältegerät im Notfall schnell vom Strom getrennt werden kann, muss die Steckdose ausserhalb des Geräterückseitenbereichs liegen und leicht zugänglich sein.

Sicherheitshinweise und Warnungen

- ▶ Wenn die beiliegende Netzanschlussleitung beschädigt ist, muss die Netzanschlussleitung durch ein Originalersatzteil ausgetauscht werden, um Gefahren für den Benutzer zu vermeiden. Nur bei Originalersatzteilen gewährleistet Miele, dass sie die Sicherheitsanforderungen erfüllen.
- ▶ Mehrfachsteckdosen oder Verlängerungskabel gewähren nicht die nötige Sicherheit (Brandgefahr). Schliessen Sie das Kältegerät damit nicht an das Elektronetz an.
- ▶ Wenn Feuchtigkeit an spannungsführende Teile oder die Netzanschlussleitung gelangt, kann dies zu einem Kurzschluss führen. Betreiben Sie daher das Kältegerät nicht im Feuchte- oder Spritzwasserbereich (z. B. Garage, Waschküche).
- ▶ Dieses Kältegerät darf nicht an nicht stationären Aufstellungsorten (z. B. Schiffen) betrieben werden.
- ▶ Beschädigungen am Kältegerät können Ihre Sicherheit gefährden. Kontrollieren Sie das Kältegerät auf erkennbare Schäden. Nehmen Sie niemals ein beschädigtes Kältegerät in Betrieb.
- ▶ Benutzen Sie das Kältegerät nur im eingebauten Zustand, damit seine sichere Funktion gewährleistet ist.
- ▶ Bei Installations- und Wartungsarbeiten sowie Reparaturen muss das Kältegerät vom Elektronetz getrennt sein. Das Kältegerät ist nur dann vom Elektronetz getrennt, wenn:
 - die Sicherung(en) der Elektroinstallation ausgeschaltet ist/sind oder
 - die Schraubsicherung(en) der Elektroinstallation ganz herausgeschraubt ist/sind oder
 - die Netzanschlussleitung vom Elektronetz getrennt ist. Ziehen Sie bei Anschlussleitungen mit Netzstecker nicht an der Leitung, sondern am Stecker, um diese vom Elektronetz zu trennen.

Sicherheitshinweise und Warnungen

- ▶ Durch unsachgemässe Installations- und Wartungsarbeiten oder Reparaturen können erhebliche Gefahren für den Benutzer entstehen.
Installations- und Wartungsarbeiten oder Reparaturen dürfen nur von Miele autorisierten Fachkräften durchgeführt werden.
- ▶ Garantieansprüche gehen verloren, wenn das Kältegerät nicht von einem von Miele autorisierten Kundendienst repariert wird.
- ▶ Defekte Bauteile dürfen nur gegen Miele Originalersatzteile ausgetauscht werden. Nur bei diesen Teilen gewährleistet Miele, dass sie die Sicherheitsanforderungen in vollem Umfang erfüllen.
- ▶ Dieses Kältegerät ist wegen besonderer Anforderungen (z. B. bezüglich Temperatur, Feuchtigkeit, chemischer Beständigkeit, Abriebfestigkeit und Vibration) mit einem speziellen Leuchtmittel ausgestattet. Dieses Leuchtmittel darf nur für die vorgesehene Verwendung genutzt werden. Das Leuchtmittel ist nicht zur Raumbeleuchtung geeignet. Der Austausch darf nur von einer autorisierten Fachkraft oder vom Miele Kundendienst durchgeführt werden. Dieses Kältegerät enthält mehrere Lichtquellen, die mindestens die Energieeffizienzklasse F aufweisen.

Sachgemässer Gebrauch

- ▶ Das Kältegerät ist für eine bestimmte Klimaklasse (Umgebungstemperaturbereich) ausgelegt, deren Grenzen eingehalten werden müssen. Die Klimaklasse steht auf dem Typenschild im Innenraum des Kältegeräts. Eine niedrigere Umgebungstemperatur führt zu einer längeren Stillstandzeit des Kompressors, sodass das Kältegerät die erforderliche Temperatur nicht halten kann.
- ▶ Die Be- und Entlüftungsöffnungen dürfen nicht zugedeckt oder zugestellt werden. Eine einwandfreie Luftführung ist dann nicht mehr gewährleistet. Der Energieverbrauch steigt und Schäden an Bauteilen sind nicht auszuschliessen.

Sicherheitshinweise und Warnungen

- ▶ Falls Sie im Kältegerät oder in der Gerätetür fett- oder ölhaltige Lebensmittel lagern, achten Sie darauf, dass eventuell auslaufendes Fett oder Öl nicht die Kunststoffteile des Kältegeräts berührt. Es können Spannungsrisse im Kunststoff entstehen, so dass der Kunststoff bricht oder reisst.
- ▶ Brand- und Explosionsgefahr. Lagern Sie keine explosiven Stoffe und keine Produkte mit brennbaren Treibgasen (z. B. Spraydosen) im Kältegerät. Zündfähige Gasgemische können sich durch elektrische Bauteile entzünden.
- ▶ Explosionsgefahr. Betreiben Sie keine elektrischen Geräte im Kältegerät (z. B. zum Herstellen von Softeis). Es kann zur Funkenbildung kommen.
- ▶ Beim Essen überlagerter Lebensmittel besteht die Gefahr einer Lebensmittelvergiftung.
Die Lagerdauer hängt von vielen Faktoren ab, wie vom Frischegrad, der Qualität der Lebensmittel und von der Lagertemperatur. Achten Sie auf das Haltbarkeitsdatum und auf die Lagerhinweise der Lebensmittelhersteller.

Zubehör und Ersatzteile

- ▶ Verwenden Sie ausschliesslich Miele Originalzubehör. Wenn andere Teile an- oder eingebaut werden, gehen Ansprüche aus Garantie, Gewährleistung und/oder Produkthaftung verloren.
- ▶ Miele gibt Ihnen eine bis zu 15-jährige, mindestens aber 10-jährige Liefergarantie für funktionserhaltende Ersatzteile nach Serienauslauf Ihres Kältegeräts.

Reinigung und Pflege

- ▶ Behandeln Sie die Türdichtung nicht mit Ölen oder Fetten. Dadurch wird die Türdichtung im Laufe der Zeit porös.
- ▶ Der Dampf eines Dampfreinigers kann an spannungsführende Teile gelangen und einen Kurzschluss verursachen. Benutzen Sie zum Reinigen und Abtauen des Kältegeräts niemals einen Dampfreiniger.
- ▶ Spitze oder scharfkantige Gegenstände beschädigen die Kälteerzeuger und das Kältegerät wird funktionsuntüchtig. Verwenden Sie daher keine spitzen oder scharfkantigen Gegenstände, um:
 - Reif- und Eisschichten zu entfernen
 - angefrorene Eisschalen und Lebensmittel abzuheben.
- ▶ Stellen Sie zum Abtauen niemals elektrische Heizgeräte oder Kerzen in das Kältegerät. Der Kunststoff wird beschädigt.
- ▶ Verwenden Sie keine Abtausprays oder Enteiser. Diese können explosive Gase bilden, kunststoffschädigende Lösungs- oder Treibmittel enthalten oder gesundheitsschädlich sein.

Sicherheitshinweise und Warnungen

Transport

- ▶ Transportieren Sie das Kältegerät immer aufrecht stehend und in der Transportverpackung, damit keine Schäden auftreten.
- ▶ Verletzungs- und Beschädigungsgefahr. Transportieren Sie das Kältegerät mit Hilfe einer 2. Person, da das Kältegerät ein hohes Gewicht hat.

Entsorgung Ihres Altgerätes

- ▶ Zerstören Sie gegebenenfalls das Türschloss Ihres alten Kältegeräts. Sie verhindern damit, dass sich spielende Kinder einsperren und in Lebensgefahr geraten.
- ▶ Herausspritzendes Kältemittel kann zu Augenverletzungen führen. Beschädigen Sie keine Teile des Kältekreislaufes, z. B. durch:
 - das Aufstechen der Kältemittelkanäle des Verdampfers,
 - das Abknicken von Rohrleitungen,
 - das Abkratzen von Oberflächenbeschichtungen.

Entsorgung der Transportverpackung

Die Verpackung schützt das Kältegerät vor Transportschäden. Die Verpackungsmaterialien sind nach umweltverträglichen und entsorgungstechnischen Gesichtspunkten ausgewählt und deshalb recycelbar.

Das Rückführen der Verpackung in den Materialkreislauf spart Rohstoffe und verringert das Abfallaufkommen. Ihr Fachhändler nimmt die Verpackung zurück.

Entsorgung des Altgerätes

Elektro- und Elektronikgeräte enthalten vielfach wertvolle Materialien. Sie enthalten auch bestimmte Stoffe, Gemische und Bauteile, die für ihre Funktion und Sicherheit notwendig waren. Im Kehrriech sowie bei nicht sachgemässer Behandlung können sie der menschlichen Gesundheit und der Umwelt schaden. Geben Sie Ihr Altgerät deshalb auf keinen Fall in den Kehrriech.

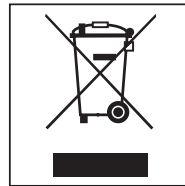

Nutzen Sie stattdessen die offiziellen, eingerichteten Sammel- und Rücknahmestellen zur Abgabe und Verwertung der Elektro- und Elektronikgeräte bei Gemeinde, Stadt, Händler oder Miele. Für das Löschen etwaiger personenbezogener Daten auf dem zu entsorgenden Altgerät sind Sie gesetzmässig eigenverantwortlich.

Achten Sie darauf, dass die Rohrleitungen Ihres Kältegeräts bis zum Abtransport zu einer sachgerechten, umweltfreundlichen Entsorgung nicht beschädigt werden.

So ist sichergestellt, dass das im Kältekreislauf enthaltene Kältemittel und das im Kompressor befindliche Öl nicht in die Umwelt entweichen können.

Bitte sorgen Sie dafür, dass Ihr Altgerät bis zum Abtransport kindersicher aufbewahrt wird. Hierüber informiert Sie diese Gebrauchs- und Montageanweisung im Kapitel "Sicherheitshinweise und Warnungen".

Installation

Aufstellort

Geeignet ist ein trockener, gut belüftbarer Raum.

Bitte bedenken Sie bei der Wahl des Aufstellortes, dass der Energieverbrauch des Kältegeräts steigt, falls das Kältegerät in unmittelbarer Nähe einer Heizung, eines Herdes oder einer sonstigen Wärmequelle aufgestellt wird. Auch eine direkte Sonneneinstrahlung ist zu vermeiden.

Je höher die Raumtemperatur, desto länger läuft der Kompressor und desto höher ist der Energieverbrauch des Kältegeräts.

Beachten Sie beim Einbau des Kältegeräts ausserdem Folgendes:

- Die Steckdose muss ausserhalb des Geräterückseitenbereichs liegen und bei einem Notfall leicht zugänglich sein.
- Netzstecker und Netzkabel dürfen nicht die Rückseite des Kältegeräts berühren, da Netzstecker und Netzkabel durch Vibrationen des Kältegeräts beschädigt werden können.
- Auch andere Geräte sollten nicht an Steckdosen im Rückseitenbereich dieses Kältegeräts angeschlossen werden.

Falls das Aufstellen neben einer Wärmequelle unvermeidbar ist, halten Sie folgende Mindestabstände zur Wärmequelle ein:

- zu Elektro- oder Gasherden mindestens 3 cm
- zu Öl- oder Kohleherden mindestens 30 cm.

Falls diese Mindestabstände nicht eingehalten werden können, muss eine Platte zur Isolierung zwischen dem Kältegerät und der Wärmequelle montiert werden.

Klimaklasse

Das Kältegerät ist für eine bestimmte Klimaklasse (Umgebungstemperaturbereich) ausgelegt, deren Grenzen eingehalten werden müssen. Die Klimaklasse steht auf dem Typenschild im Innenraum des Kältegeräts.

Klimaklasse	Umgebungstemperatur
SN	+10 bis +32 °C
N	+16 bis +32 °C
ST	+16 bis +38 °C
T	+16 bis +43 °C

Eine niedrigere Umgebungstemperatur führt zu einer längeren Stillstandzeit des Kompressors. Das kann zu höheren Temperaturen im Kältegerät und somit zu Folgeschäden führen.

 Beschädigungsgefahr durch hohe Luftfeuchtigkeit.

Bei hoher Luftfeuchtigkeit kann sich Kondensat an den Aussenflächen des Kältegeräts niederschlagen und zur Korrosion führen.

Stellen Sie das Kältegerät in einem trockenen und/oder klimatisierten Raum mit ausreichender Belüftung auf.

Stellen Sie nach dem Einbau sicher, dass die Gerätetür richtig schliesst, die angegebenen Be- und Entlüftungsquerschnitte eingehalten wurden und das Kältegerät entsprechend der Gebrauchs- und Montageanweisung eingebaut wurde.

Hinweise zum Einbau

 Beschädigungs- und Verletzungsgefahr durch kippendes Kältegerät.

Das Kältegerät ist sehr schwer und neigt bei geöffneter Gerätetür/geöffneten Gerätetüren dazu, nach vorn zu kippen.

Halten Sie die Gerätetür/Gerätetüren geschlossen, bis sich das Kältegerät im eingebauten Zustand befindet und entsprechend der Gebrauchs- und Montageanweisung in der Einbaunische gesichert worden ist.

Aufgrund der Schwere und Grösse des Kältegeräts muss der Einbau unbedingt mit Hilfe einer zweiten Person durchgeführt werden.

Möbel/Einbauten

Das Kältegerät wird mit den benachbarten und darüberliegenden Möbeln/Einbauten durch Schrauben fest verbunden. Aus diesem Grund müssen alle zur Befestigung vorgesehenen Möbel/Einbauten mit dem Boden oder der Wand verbunden sein.

Installation

Belastbarkeit des Nischenbodens

Für eine sichere Aufstellung des Kältegeräts und eine Gewährleistung aller zugesicherten Funktionen muss der Nischenboden eben und waagrecht sein.

Der Nischenboden muss aus hartem, unnachgiebigen Material bestehen.

Aufgrund des hohen Gewichts eines voll beladenen Kältegeräts ist ein extrem tragfähiger Untergrund erforderlich. Befragen Sie hierzu gegebenenfalls einen Architekten oder Bausachverständigen.

Das Gewicht eines voll beladenen Kältegeräts beträgt ungefähr:

K 2802 Vi	380 kg
K 2902 Vi	448 kg

Be- und Entlüftung

 Brand- und Beschädigungsgefahr durch ungenügende Be- und Entlüftung.

Wenn das Kältegerät nicht ausreichend be- und entlüftet wird, springt der Kompressor häufiger an und läuft über einen längeren Zeitraum.

Dies führt zu einem erhöhten Energieverbrauch und zu einer erhöhten Betriebstemperatur des Kompressors, was einen Schaden des Kompressors zur Folge haben kann.

Achten Sie auf eine ausreichende Be- und Entlüftung des Kältegeräts.

Halten Sie unbedingt die angegebenen Be- und Entlüftungsquerschnitte ein. Die Be- und Entlüftungsöffnungen dürfen nicht zugedeckt oder zugestellt werden.

Türanschlag

 Beschädigungs- und Verletzungsgefahr durch Wechsel des Türanschlags.

Der eigenhändige Wechsel des Türanschlags kann zu Beschädigungen und Verletzungen führen.

Das Kältegerät wird mit einem festen Türanschlag geliefert. Führen Sie den Türanschlagwechsel unter keinen Umständen selbst durch.

Ist ein Wechsel des Türanschlags erforderlich, rufen Sie den Kundendienst.

Side-by-Side

Dieses Kältegerät kann mit einem weiteren Kältegerät "Side-by-Side" eingebaut werden. In der folgenden Übersicht können Sie sehen, welche Side-by-Side Einbaumöglichkeiten Sie mit Ihrem Kältegerät haben.

Je nach Einbausituation benötigen Sie für die Side-by-Side Montage das Side-by-Side Montagekit (siehe Kapitel "Zubehör", Abschnitt "Nachkaufbares Zubehör").

Die Befestigung der Kältegeräte ist in der Montageanweisung des Side-by-Side Montagekits beschrieben.

... mit Zwischenwand

Die Wand **a** zwischen den nebeneinander aufgestellten Kältegeräten muss **mindestens 16 mm** dick sein.

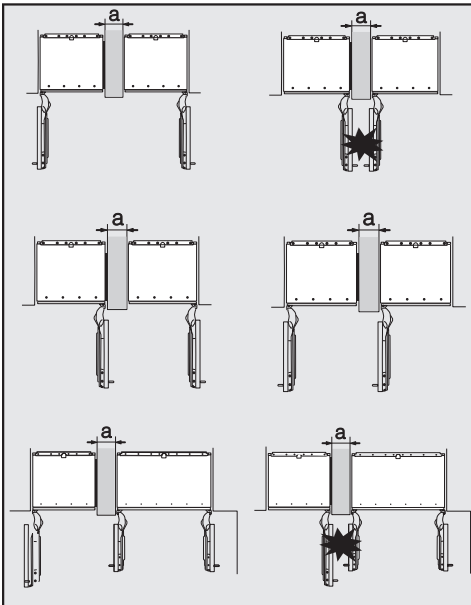

Falls die Türanschlüsse der Kältegeräte nebeneinander liegen, müssen Sie unbedingt die Stärke der Möbelfronten und der Türgriffe berücksichtigen, damit die Gerätetüren bei gleichzeitigem Öffnen nicht kollidieren und beschädigt werden.

Die Kältegeräte werden einzeln mit dem beiliegenden Montagematerial in ihrer Einbaunische befestigt.

Ist die Zwischenwand **a schmaler als 160 mm** benötigen Sie die Seitenwandheizung aus dem Side-by-Side Montagekit, um die Bildung von Kondenswasser und eventuell daraus resultierende Folgeschäden zu vermeiden.

Bitte berücksichtigen Sie bei der Planung der Einbaunische, dass die Einbaunische, in die das Kältegerät mit der Seitenwandheizung eingebaut wird, grundsätzlich um **4 mm** breiter sein muss (siehe Kapitel "Installation", Abschnitt "Einbaumas-se").

Ist die Zwischenwand **a dicker als 160 mm**, benötigen Sie das Side-by-Side Montagekit nicht, es ist auch keine Seitenwandheizung erforderlich.

Installation

... ohne Zwischenwand

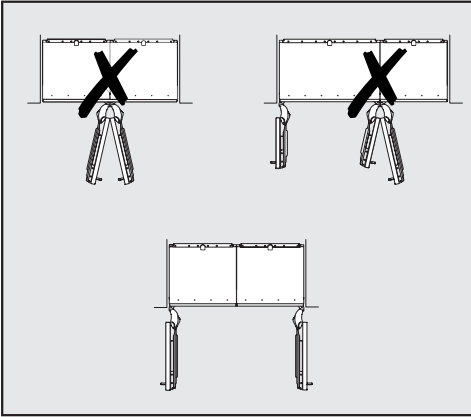

Falls sich zwischen den nebeneinander aufgestellten Kältegeräten keine Zwischenwand befindet, müssen die Kältegeräte mit Hilfe des Side-by-Side Montagekits miteinander verbunden werden. Zusätzlich muss die Seitenwandheizung installiert werden, um die Bildung von Kondenswasser und eventuell daraus resultierende Folgeschäden zu vermeiden.

Einbaumasse

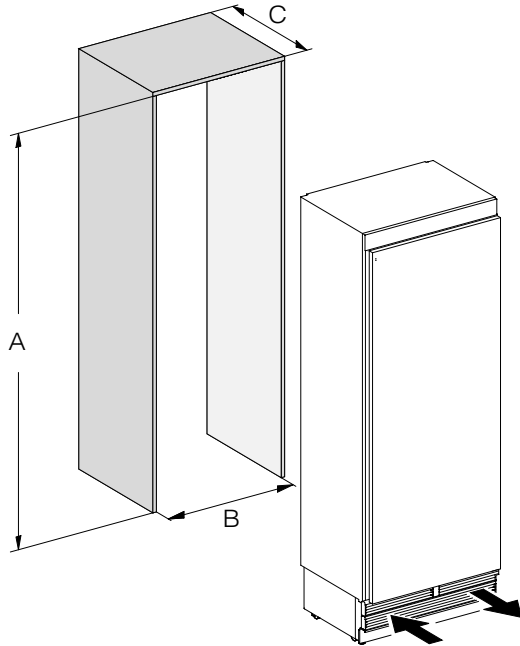

	A	B	C
K 2802 Vi	2'134–2'164 mm	762 mm	610 mm + Möbelfront (19–38 mm)
K 2902 Vi	2'134–2'164 mm	915 mm	610 mm + Möbelfront (19–38 mm)

Installation

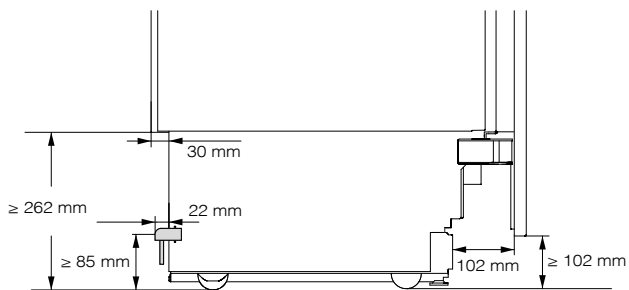

Seitenansicht

Masse bei geöffneter Gerätetür (Öffnungswinkel 90°/115°)

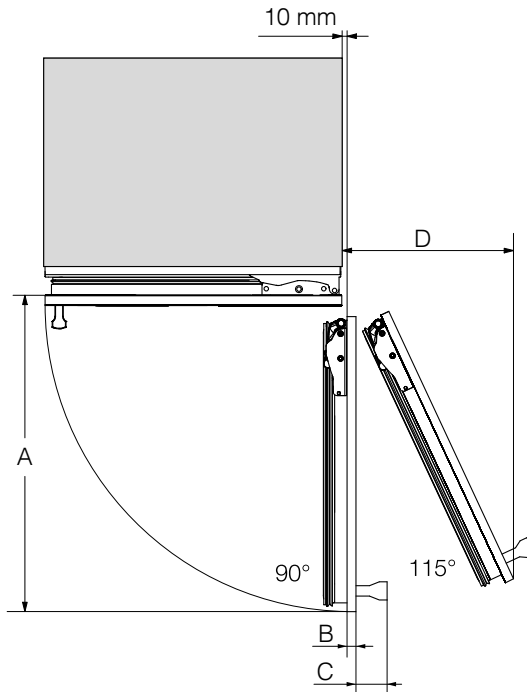

	A	B*	C*	D (bei einer Möbel- front von 19 mm)
K 2802 Vi	829 mm	Möbelfront (19–38 mm)	Türgriff	363 mm
K 2902 Vi	982 mm	Möbelfront (19–38 mm)	Türgriff	428 mm

* Das Mass für die Möbelfront und den Türgriff variiert je nach Gestaltung der Küche.

Installation

Masse der Möbelfront

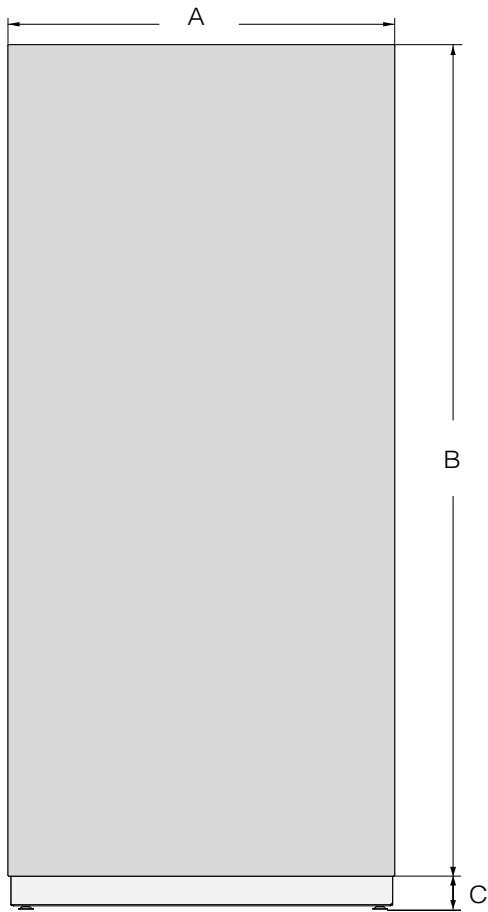

	A	B	C
K 2802 Vi	756 mm	2'029 mm	≥ 102–132 mm
K 2902 Vi	908 mm	2'029 mm	≥ 102–132 mm

Kältegerät einbauen

Bevor Sie beginnen...

Lesen Sie die Gebrauchs- und Montageanweisung aufmerksam durch, bevor Sie mit dem Einbau des Kältegeräts beginnen.

Das Kältegerät sollte von einem qualifizierten Installateur entsprechend dieser Gebrauchs- und Montageanweisung eingebaut werden. Ein sicherer Betrieb des Kältegeräts ist nur dann gewährleistet, wenn das Kältegerät nach dieser Gebrauchs- und Montageanweisung eingebaut und angeschlossen wird.

 Beschädigungs- und Verletzungsgefahr durch kippendes Kältegerät.

Das Kältegerät ist sehr schwer und neigt bei geöffneter Gerätetür dazu, nach vorn zu kippen.

Halten Sie die Gerätetür geschlossen, bis sich das Kältegerät im eingebauten Zustand befindet und entsprechend der Gebrauchs- und Montageanweisung in der Einbaunische gesichert worden sind.

Aufgrund der Schwere und Grösse des Kältegeräts muss der Einbau **unbedingt mit Hilfe einer zweiten Person** durchgeführt werden.

Erforderliches Werkzeug

- Akku-Bohrschrauber
 - Schraubenzieher (TX 20)
 - Bohrhammer
 - Bohrer je nach Material in verschiedenen Grössen
 - Hammer
 - Gabelschlüssel
 - Ratsche, Aufsatz: Nuss, 8 mm
 - Klebeband
 - Teppichmesser
 - Wasserpumpenzange
 - Wasserwaage
 - Massband
 - Bleistift
- ### Sonstiges
- Stufenleiter
 - Sackkarre

Installation

Gewicht der Möbelfront

Stellen Sie vor der Montage der Möbelfront sicher, dass das zulässige Gewicht der zu montierenden Möbelfront nicht überschritten wird:

Kältegerät	max. Gewicht der Möbelfront
K 2802 Vi	27 kg
K 2902 Vi	48 kg

 Beschädigungsgefahr durch zu schwere Möbelfront.

Eine montierte Möbelfront, die das zulässige Gewicht überschreitet, kann Beschädigungen an den Scharnieren hervorrufen.

Diese Beschädigungen können unter anderem zu Funktionsbeeinträchtigungen führen.

Stellen Sie vor der Montage der Möbelfront sicher, dass das zulässige Gewicht der zu montierenden Möbelfront nicht überschritten wird.

Einbaunische ausrichten

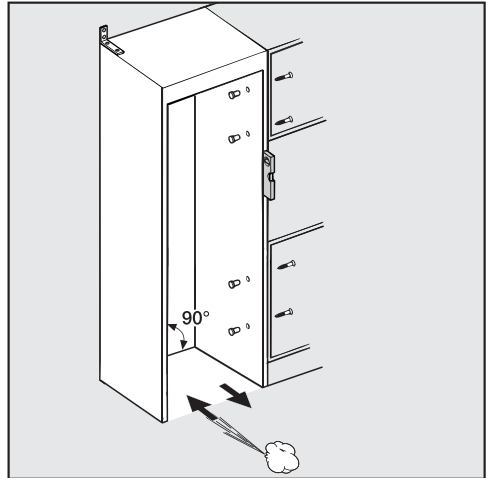

Vor Einbau des Kältegeräts die Einbaunische sorgfältig mit einer Wasserwaage ausrichten. Die Nischenecken müssen im 90°-Winkel zueinanderstehen, da sonst die Möbelfront nicht an allen 4 Ecken der Einbaunische anliegt.

Einbaunische überprüfen

- Überprüfen Sie die Einbaumasse (siehe Kapitel "Installation", Abschnitt "Einbaumasse").
- Überprüfen Sie die Position des Elektroanschlusses. Die Länge der Netzanschlussleitung beträgt 3 m.

Die Steckdose muss ausserhalb des Geräterückseitenbereichs liegen und im Notfall leicht zugänglich sein.

- Überprüfen Sie die umliegende Einbauumgebung auf eventuelle Kollisionen (siehe Kapitel "Installation", Abschnitt "Masse bei geöffneter Gerätetür").
- Bauen Sie das Kältegerät nur in stabile, standfeste Einbaunischen ein, die auf einem waagerechten und ebenen Boden stehen.
- Überprüfen Sie die Einbaunische ausserdem auf folgende Kriterien:
 - Die Seitenwände in der Einbaunische müssen eben sein.
 - Die umliegenden Wände in der Einbaunische müssen mindestens 16 mm dick sein.
 - Die umliegenden Wände müssen sicher mit dem Boden oder der Wand verbunden sein.
 - Die Tiefe von gekürzten Seitenwänden muss mindestens 100 mm betragen.

Vor dem Einbau

- Nehmen Sie vor dem Einbau das Zubehör von der Geräteaussenseite.

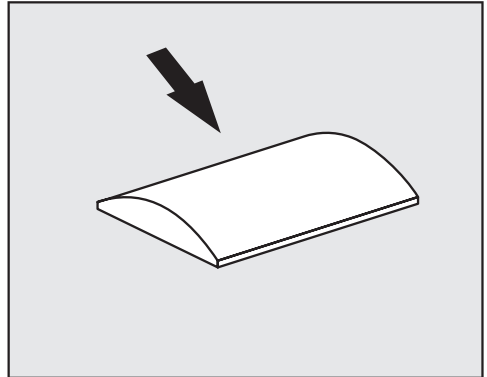

⚠ Beschädigungsgefahr durch ungenügende Belüftung.

Wenn das Kältegerät nicht ausreichend belüftet wird, kann dies zur Schimmelbildung und langfristig zu Beschädigungen an der Geräteaussenseite des Kältegeräts sowie in der Einbaunische führen.

Entfernen Sie unter keinen Umständen die Distanzhalter von der Geräteaussenseite.

Drücken Sie die Distanzhalter unter keinen Umständen ein.

Die Distanzhalter garantieren den benötigten Abstand zwischen dem Kältegerät und der Einbaunische.

- Überprüfen Sie das Kältegerät auf Transportschäden.

Stellen Sie ein beschädigtes Kältegerät nicht auf.

- Prüfen Sie, ob alle Teile an der Geräterückwand frei schwingen können.

Installation

- Um den Boden während des Einbaus vor Beschädigungen zu schützen, befestigen Sie ein Reststück Bodenbelag oder Ähnliches auf dem Boden vor dem vorgesehenen Aufstellplatz.

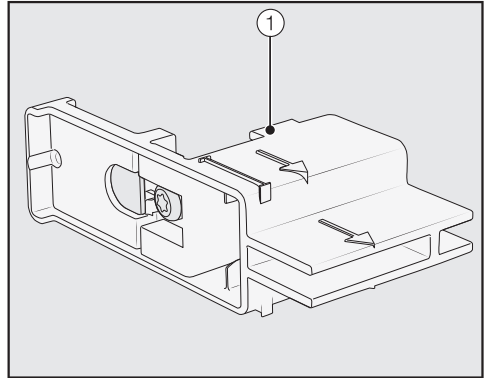

- Entfernen Sie **nicht** die Einstellhilfen ① von der Gerätetür. Die Einstellhilfen werden später für die Ausrichtung in der Einbaunische benötigt.

⚠ Beschädigungs- und Verletzungsgefahr durch kippendes Kältegerät.

Das Kältegerät ist nicht mehr gesichert ist, sobald Sie die Befestigungswinkel abschrauben, mit denen das Kältegerät an der Palette befestigt ist.

Aufgrund der Schwere und Grösse des Kältegeräts muss der Einbau **unbedingt mit Hilfe einer zweiten Person** durchgeführt werden.

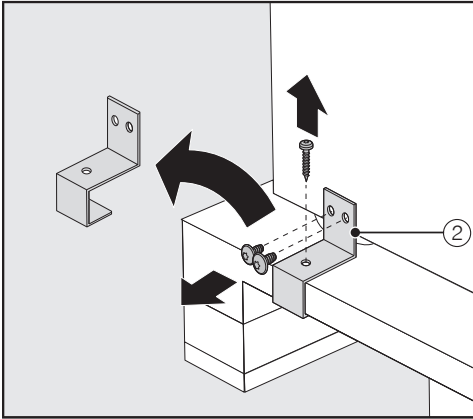

- Schrauben Sie die Befestigungswinkel ② ab.
- Heben Sie das Kältegerät vorsichtig und mit Hilfe mehrerer Personen mit der Geräterückseite zuerst von der Palette.

⚠ Beschädigungsgefahr durch Belastung des Fussbodens.

Das Bewegen des Kältegeräts kann zu Schäden an Ihrem Fussboden führen.

Bewegen Sie das Kältegerät vorsichtig auf empfindlichen Böden.

Sobald Sie das Kältegerät aufgerichtet haben, können Sie es über die Rollen an der Geräteunterseite bewegen.

Einbaunische vorbereiten

⚠ Beschädigungs- und Verletzungsgefahr durch kippendes Kältegerät.

Das Kältegerät ist sehr schwer und neigt bei geöffneten Gerätetüren dazu, nach vorn zu kippen.

Die Einbaunische muss unbedingt mehrfach fest mit der dahinter oder/und der darüber liegenden Wand verschraubt werden. Nur so kann das später in der Einbaunische befestigte Kältegerät vor dem Kippen bewahrt werden.

Verwenden Sie zur Befestigung der Einbaunische ausserdem die beiliegenden Kippschutzwinkel.

Das Montagematerial für den Einbau des Kältegeräts liegt dem Kältegerät bei. Die beiliegenden Plastiktüten sind mit Buchstaben gekennzeichnet.

- Berücksichtigen Sie bei den einzelnen Montageschritten die angegebenen Buchstaben und verwenden Sie die jeweils zugehörige Plastiktüte mit dem benötigten Montagematerial.

Installation

Die Kippschutzwinkel verhindern ein Kippen des Kältegeräts.

Zusätzlich wird mit Hilfe der Kippschutzwinkel die Einbaunische sicher an den umliegenden Wänden befestigt.

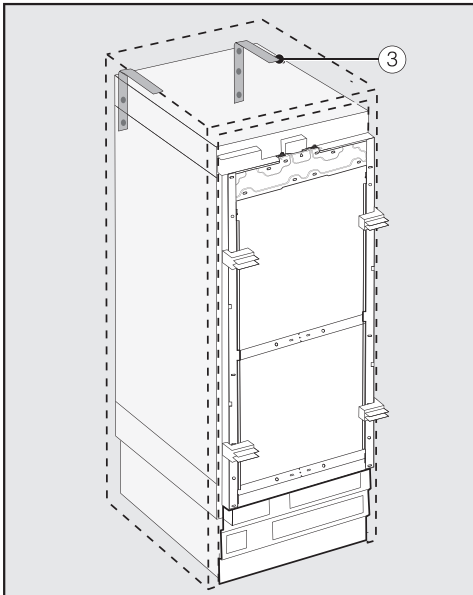

- Verwenden Sie für jedes einzelne Kältegerät 2 Kippschutzwinkel ③, bei einer Gerätekombination (Side-by-Side) von 2 Geräten entsprechend 4 Kippschutzwinkel.
- Positionieren Sie die Kippschutzwinkel ③ links und rechts in der Einbaunische.

Die Position der Kippschutzwinkel in der Höhe beträgt je nach anschließender Verstellung der Stellfüße 2'134–2'164 mm vom Nischenboden aus.

 Verletzungs- und Beschädigungsgefahr durch kippendes Kältegerät.

Werden die Kippschutzwinkel zu hoch befestigt, kann das Kältegerät nicht durch die Kippschutzwinkel gesichert werden.

Der Abstand zwischen den Kippschutzwinkeln und dem Kältegerät darf nicht mehr als 8 mm betragen.

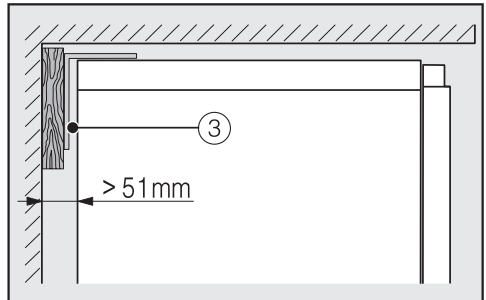
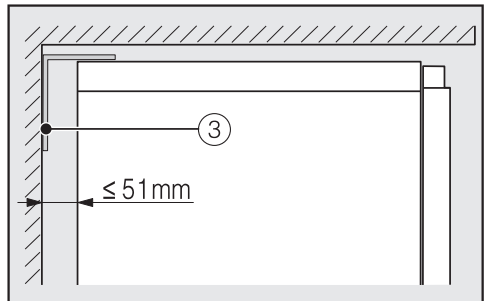

- Achten Sie darauf, dass der Spalt zwischen der Rückwand des Kältegeräts und der Einbaunische nicht mehr als 51 mm beträgt.
- Positionieren Sie gegebenenfalls einen Holzkeil hinter den Kippschutzwinkeln ③.
- Markieren Sie die Bohrlöcher mit Hilfe der Kippschutzwinkel an der Rückwand der Einbaunische.

B

Im mitgeliefertem Beipack sind Befestigungsschrauben für verschiedene Anwendungsfälle/Materialien vorhanden.

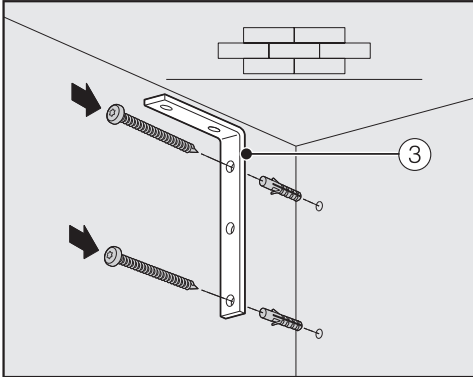

Befestigung an einer Betonwand

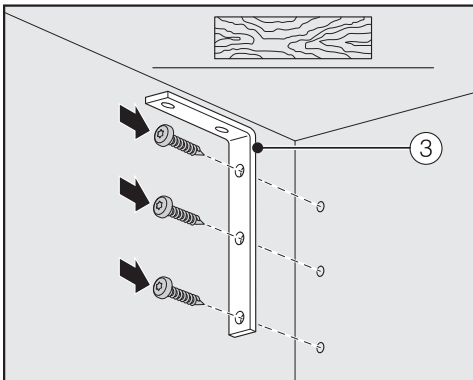

Befestigung an einer Holzwand

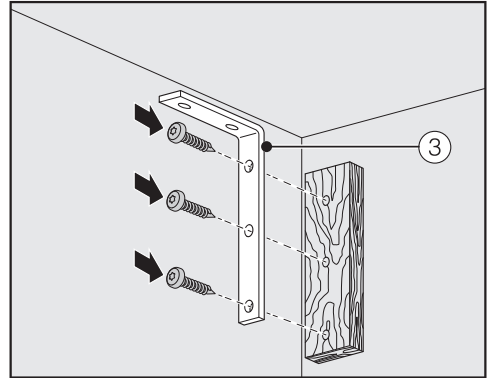

Befestigung mit Holzkeil

- Verbinden Sie nun mit Hilfe der Kipp-schutzwinkel ③ die Einbaunische je nach Bedarf mit der dahinter oder/ und der darüber liegenden Wand.

Installation

Kältegerät in die Einbaunische schieben

Achten Sie darauf, dass beim Einschleiben des Kältegeräts in die Einbaunische nicht der Elektroanschluss beschädigt wird.

Falls Sie eine Side-by-Side-Aufstellung mehrerer Kältegeräte wünschen, verbinden Sie die Kältegeräte jetzt miteinander (siehe Montageanweisung des Side-by-Side-Montagekits).

- Damit das Kältegerät im Anschluss ausgerichtet werden kann, muss das Sockellüftungsgitter vom Gerätesockel entfernt werden:

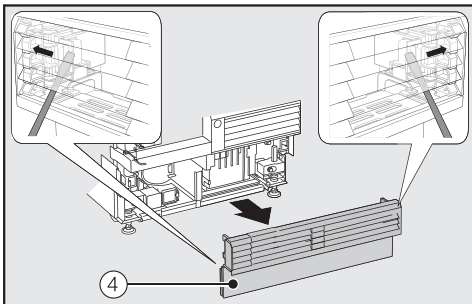

- Führen Sie auf beiden Seiten vorsichtig einen Schlitz-Schraubendreher durch das Sockellüftungsgitter (4) und drücken Sie damit jeweils die innenliegenden Kunststoffzungen nach aussen, so dass das Sockellüftungsgitter austrastet.
- Legen Sie das Sockellüftungsgitter zur Seite.

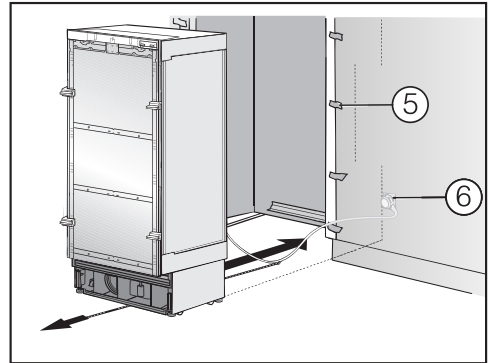

- Schützen Sie die umliegenden Möbelfronten mit einem Kantenenschutz (5).
- Stecken Sie den Gerätestecker auf der Rückseite des Kältegeräts ein (siehe Kapitel "Installation", Abschnitt "Elektroanschluss").
- Stecken Sie den Netzstecker (6) in die Steckdose.

Die Steckdose muss ausserhalb des Geräteückseitenbereichs liegen und im Notfall leicht zugänglich sein.

⚠ Beschädigungsgefahr durch Überlastung des Elektronetzes. Eine Überlastung des Elektronetzes kann zu einem Kurzschluss und somit zu Beschädigungen an Ihrem Kältegerät führen. Schliessen Sie bei einer Side-by-Side-Kombination jedes Kältegerät an einer separaten Steckdose an.

Tipp: Um das Netzkabel vor dem Einklemmen zu sichern, befestigen Sie einen Faden an der Mitte des Netzkabels und ziehen Sie das Kabel beim Einschleiben des Kältegeräts unter dem Kältegerät nach vorne.

- Schieben Sie das Kältegerät vorsichtig in die Einbaunische.
- Falls sich das Kältegerät nicht ohne Weiteres in die Einbaunische schieben lässt, da z. B. der Boden uneben ist, drehen Sie die hinteren Stellfüsse ein kleines Stück heraus (siehe Kapitel "Installation", Abschnitt "Kältegerät ausrichten") und schieben Sie das Kältegerät in die Einbaunische.
- Entfernen Sie den Kantenschutz ⑤ von den umliegenden Möbelfronten.

Kältegerät ausrichten

Die Einstellhilfen ① an der Gerätetür helfen bei der Ausrichtung des Kältegeräts in der Einbaunische.

Die Einstellhilfen sind auf eine Möbelfrontstärke von 19 mm oder 38 mm ausgelegt.

- Richten Sie im Folgenden das Kältegerät zu den umliegenden Möbelfronten aus.

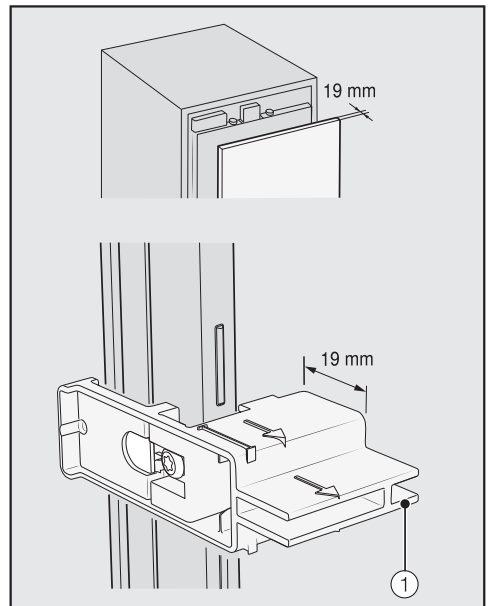

Möbelfrontstärke von 19 mm

Installation

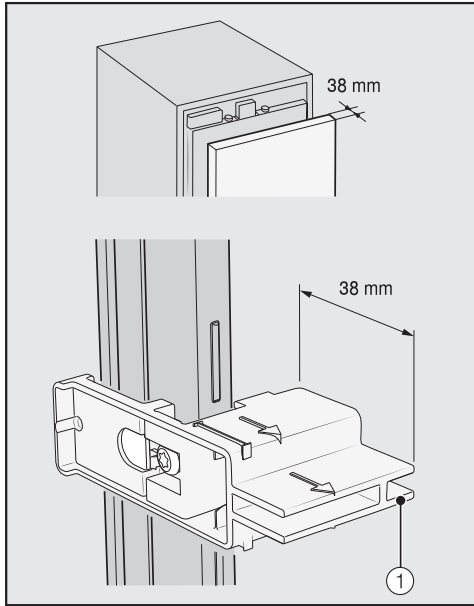

Möbelfrontstärke von 38 mm

Die vorderen und hinteren Stellfüsse sind jeweils höhenverstellbar und können von der Gerätevorderseite aus verstellt werden.

⚠ Beschädigungsgefahr durch unsachgemässe Fussverstellung.
Die Fussverstellung kann durch den Einsatz eines Akkuschraubers beschädigt werden.
Verstellen Sie die vorderen und hinteren Stellfüsse von Hand.

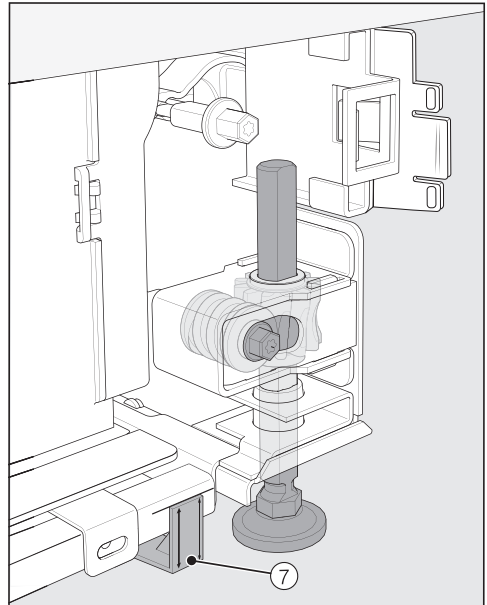

- Positionieren Sie die mitgelieferten Abstandhalter ⑦ auf beiden Seiten an den Markierungen neben den Stellfüssen vor dem Kältegerät.

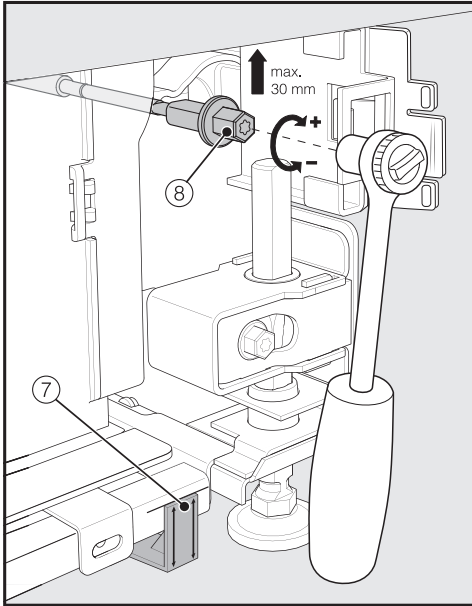

- Verstellen Sie die hinteren Stellfüße mit einer Ratsche (Aufsatz: Nuss, 8 mm) oder mit einem Schraubenzieher (TX 20) ⑧.

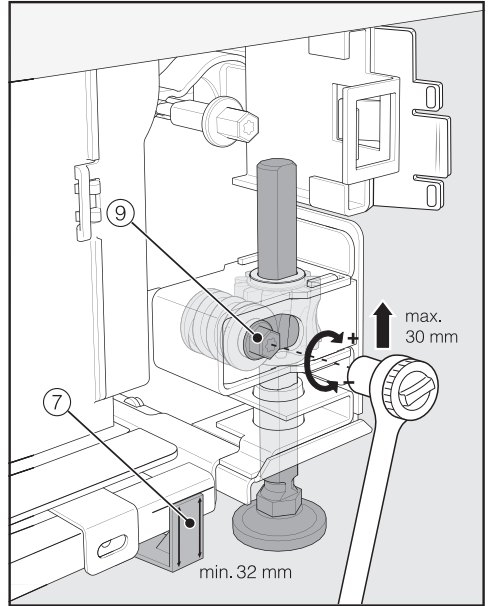

- Verstellen Sie die vorderen Stellfüße mit einer Ratsche (Aufsatz: Nuss, 8 mm) oder mit einem Schraubenzieher (TX 20) ⑨.

Tipp: Gehen Sie beim Herausdrehen der Stellfüße schrittweise vor: immer abwechselnd links, rechts, etc.

Installation

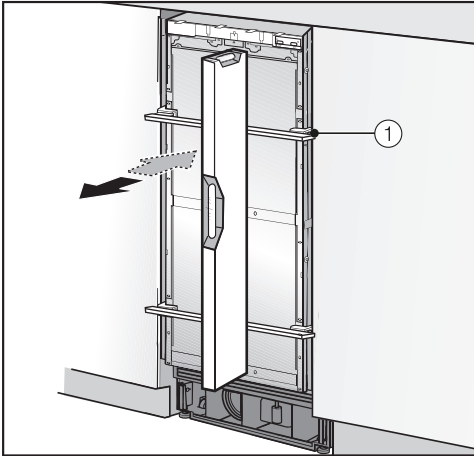

- Legen Sie zum Ausrichten des Kältegeräts eine Wasserwaage über die Einstellhilfen ① an der Gerätetür.
- Drehen Sie die Stellfüsse ⑧ und ⑨ auf beiden Seiten mindestens so weit heraus, bis die auf dem Sockel angebrachte Markierung das angegebene Richtmass 32 mm am Abstandhalter ⑦ erreicht hat. Das Richtmass von 32 mm bezieht sich dabei auf eine Nischenhöhe von 2134 mm.

Die Ausrichtung der Stellfüsse auf eine Höhe von mindestens 32 mm ist wichtig, damit die Be- und Entlüftung des Kältegeräts über den Gerätesockel gewährleistet ist.

⚠ Beschädigungsgefahr durch zu starke Verstellung der Stellfüsse. Die hinteren Stellfüsse können beschädigt werden.

Schrauben Sie die Stellfüsse **nur so weit heraus**, bis die auf dem Sockel angebrachte Markierung das Mass 62 mm erreicht hat (max. Nischenhöhe von 2164 mm).

- Richten Sie das Kältegerät nochmals über die Einstellhilfen ① mit Hilfe einer Wasserwaage aus.

Kältegerät in der Einbaunische befestigen

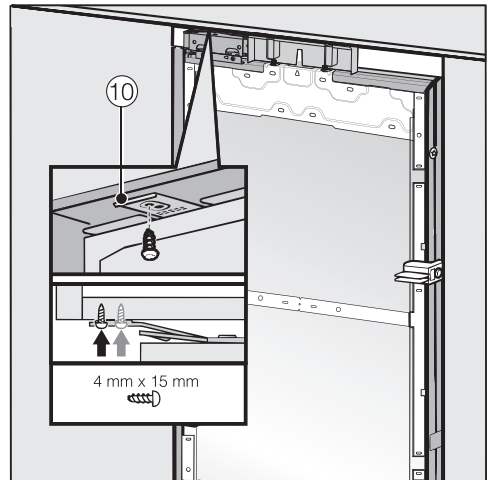

- Verschrauben Sie oben die Laschen des Befestigungsblechs ⑩ mit den darüberliegenden Möbeln/Einbauten.

Falls keine Möglichkeit besteht, das Kältegerät oben zu befestigen, kann das Kältegerät mit den seitlichen Befestigungslaschen in der Einbaunische befestigt werden:

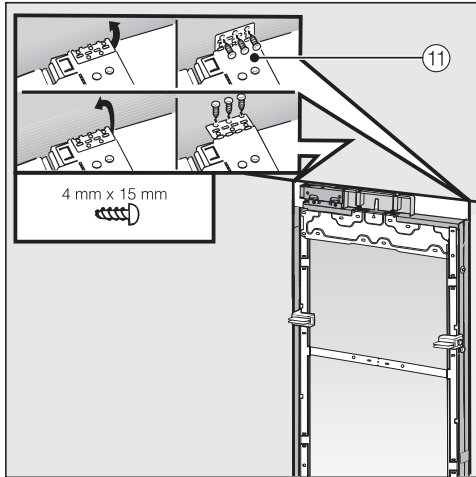

- Klappen Sie die seitlichen Befestigungslaschen ⑪ heraus.
- Verschrauben Sie die seitlichen Befestigungslaschen ⑪ mit den nebenliegenden Möbeln/Umbauten.

- Öffnen Sie die Gerätetür.

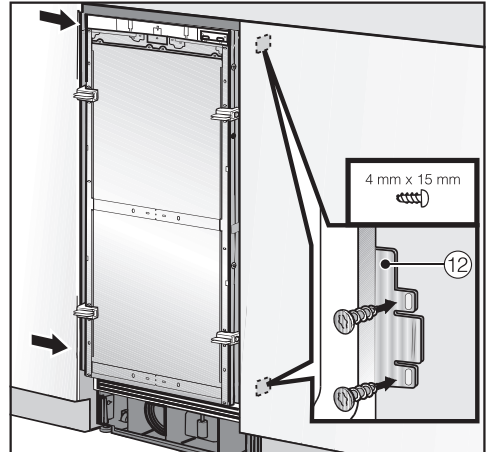

- Verschrauben Sie unten und oben die Laschen des Befestigungsblechs ⑫ mit den nebenliegenden Möbeln/Einbauten.

Bei einer Side-by-side Kombination können die Kältegeräte jeweils nur mit der aussenliegenden Seite an der Möbelwand befestigt werden.

Installation

Montage der Möbelfront vorbereiten

- Öffnen Sie die Gerätetür bis zum Anschlag.

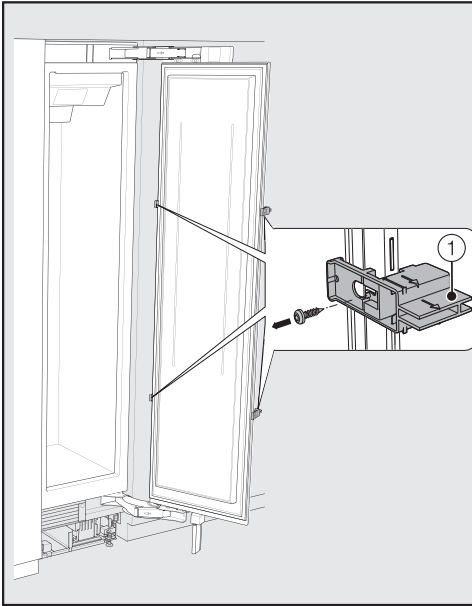

- Schrauben Sie die Einstellhilfen ① von der Gerätetür.

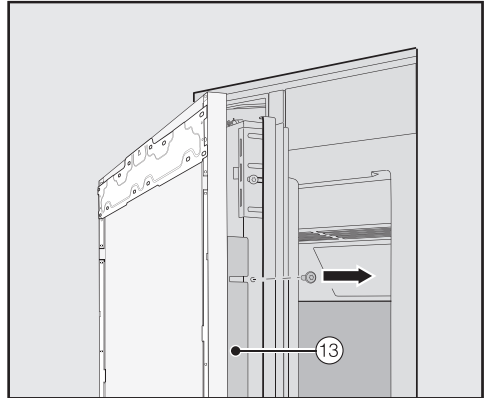

- Schrauben Sie die Winkleisen ⑬ von beiden Seiten der Gerätetür ab und legen Sie die Winkleisen und die Schrauben zur Seite – sie werden später erneut benötigt.
- Schliessen Sie die Gerätetür.

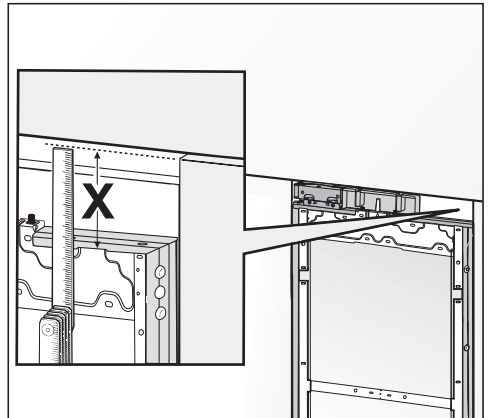

- Messen Sie den Abstand X zwischen dem Montagerahmen und der Oberkante der danebenliegenden Möbelfront.

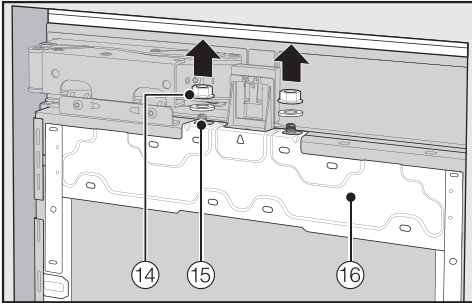

- Lösen Sie die Muttern und Unterlegscheiben ⑭ von den Gewindebolzen ⑮ und legen Sie sie zur Seite – sie werden später erneut benötigt.
- Nehmen Sie den Montagegerahmen ⑯ nach oben von der Gerätetür ab.

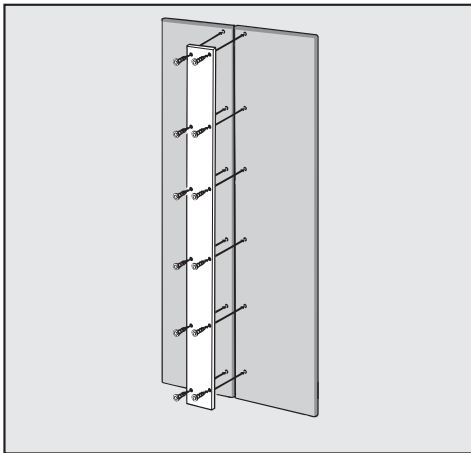

- Bei Kassettenfronten: Achten Sie bei der Befestigung der Metallblende auf der Möbelfront unbedingt auf die Länge der Schrauben.

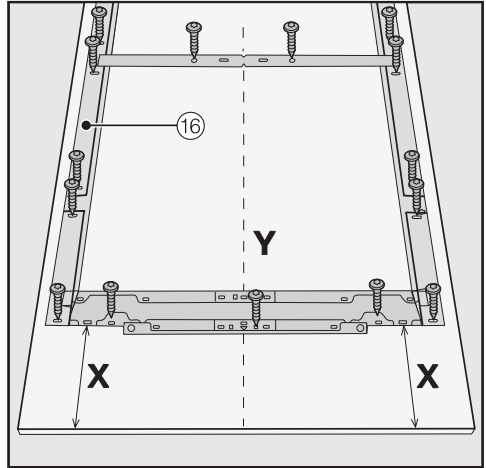

- Legen Sie die zu montierende Möbelfront mit der Innenseite nach oben auf einen festen Untergrund (um Kratzer zu vermeiden, legen Sie eine Decke darunter).
- Markieren Sie den Abstand **X**-3 mm auf der Innenseite der Möbelfront.
- Ermitteln und markieren Sie ebenfalls die Mitte **Y** der Möbelfront.
- Positionieren Sie den Montagegerahmen ⑯ entsprechend den Markierungen auf der Möbelfront.
- Bohren Sie die Löcher vor.



- Schrauben Sie den Montagegerahmen ⑯ auf die Möbelfront: Befestigen Sie den Montagegerahmen ⑯ an jedem Befestigungspunkt mit mindestens einer Schraube.

Installation

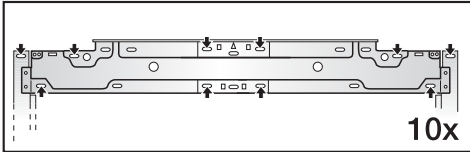
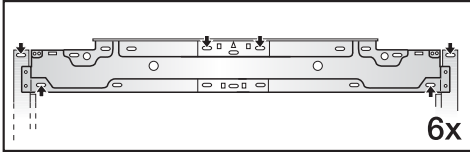

- Befestigen Sie den Montage-
rahmen ⑯ oben an der Möbelfront je
nach Grösse mit 6 bis 10 Schrauben.

Der Montage-
rahmen ist mit einer Viel-
zahl von Löchern für unterschiedliche
Variationen von Möbelfronten ausge-
stattet.

Schrauben Sie bei der Befestigung
des Montage-
rahmens immer in das
tragfähigste Material der Möbelfront.
Wählen Sie dazu grundsätzlich eine
Schraubenlänge, die geringer ausfällt
als die Stärke der Möbelfront.

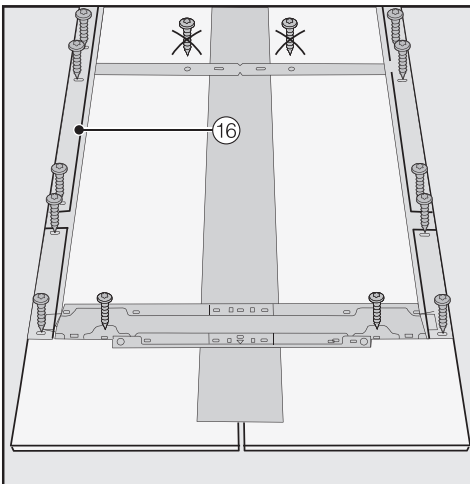

- Bei Kassettenfronten: Befestigen Sie
den Montage-
rahmen ⑯ mit den
Schrauben nur auf dem äusseren
Rahmen.
- Schrauben Sie bei Bedarf (nicht bei
grifflosen Küchen) von der Innenseite
aus den Gerätegriff an die Möbel-
front.

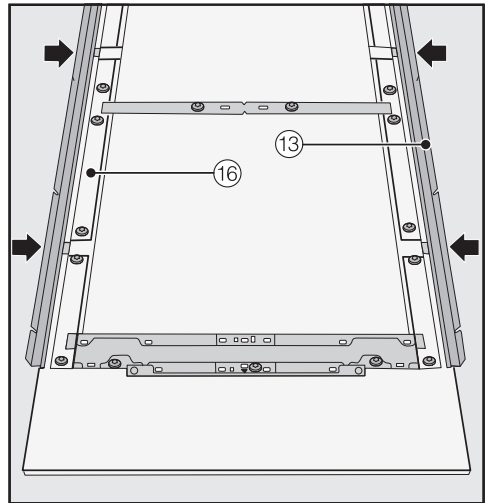

- Stecken Sie nun auf beiden Seiten
die Winkelleisten ⑬ bis zum Anschlag
in die dafür vorgesehenen Öffnungen
im Montage-
rahmen ⑯.

Möbelfront befestigen und ausrichten

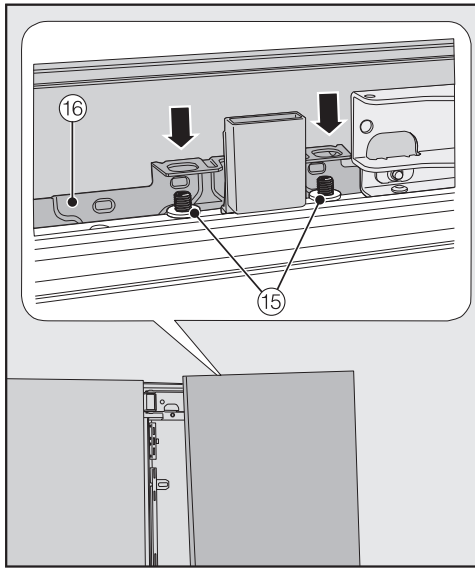

- Öffnen Sie die Gerätetür und hängen Sie die Möbelfront mit dem Montage-rahmen ⑯ von oben auf die Gewin-
debolzen ⑮.

E



- Drücken Sie auf beiden Seiten die Winkelleisten ⑬ in den weissen Kunststoffrahmen und schrauben Sie sie zunächst nur locker fest. Ersatzschrauben dazu finden Sie in der Plastiktüte mit dem Buchstaben E.

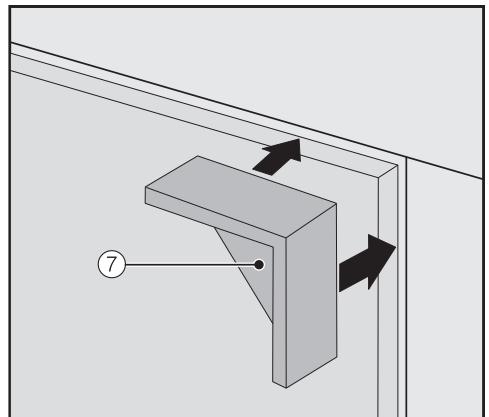

- Setzen Sie die Abstandhalter ⑦ auf beiden Seiten oben auf die Ecken der Möbelfront.
- Schliessen Sie die Gerätetür und kontrollieren Sie den Abstand zu den umliegenden Möbelfronten.

Installation

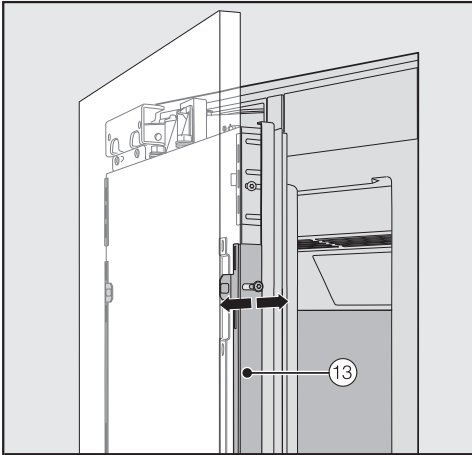

- Richten Sie die Möbelfront in der Tiefe über die Aussparungen in den Winkelleisten ⑬ aus.

- Schliessen Sie die Gerätetür und kontrollieren Sie den Abstand zu den umliegenden Möbelfronten.

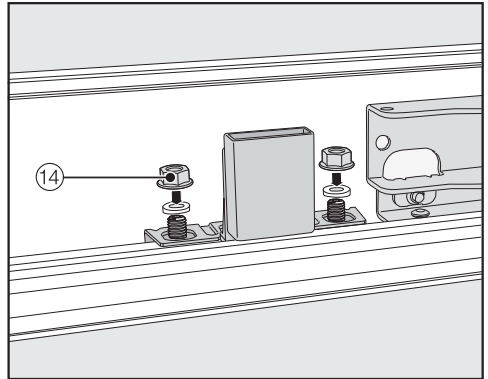

- Setzen Sie die Unterlegscheiben und Muttern ⑭ wieder auf und ziehen Sie die Muttern ⑭ fest an. Damit wird die Möbelfront fixiert.

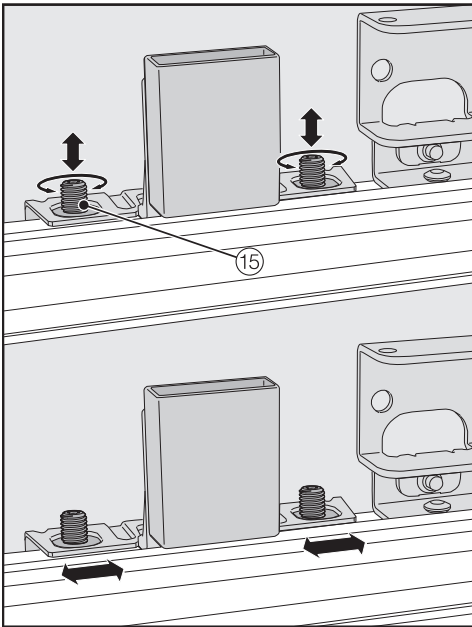

- Richten Sie die Möbelfront in der Höhe und seitlich über die Gewindebolzen ⑮ aus.

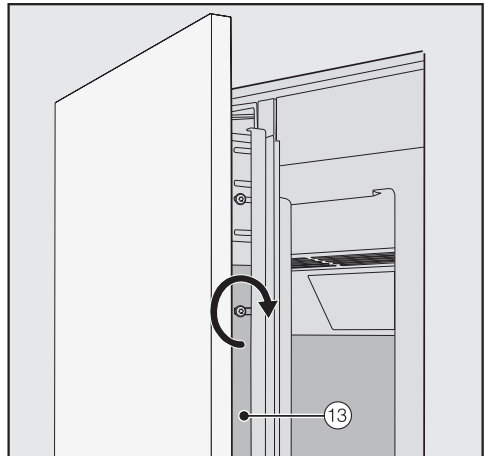

- Ziehen Sie nun die Schrauben in den Winkelleisten ⑬ fest.
- Öffnen Sie die Gerätetür.
- Entfernen Sie die Abstandhalter ⑦ von der Möbelfront.

Befestigungswinkel montieren



Mit dem Befestigungswinkel wird die Möbelfront zusätzlich unten an der Gerätetür befestigt.

Montieren Sie den Befestigungswinkel erst, nachdem das Kältegerät (gegebenenfalls Side-by-Side) eingebaut und die Möbelfront ausgerichtet wurde.

- Öffnen Sie die Gerätetür bis zum Anschlag.

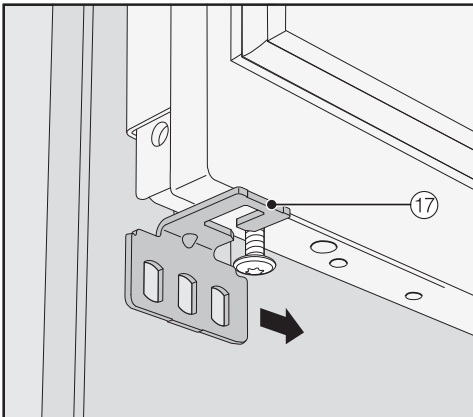

- Schieben Sie den Befestigungswinkel 17 von der Seite auf die Schraube unten an der Gerätetür.

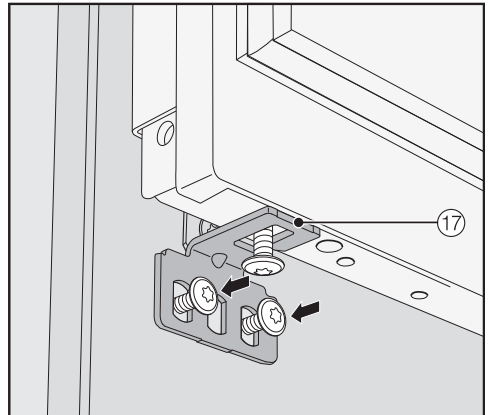
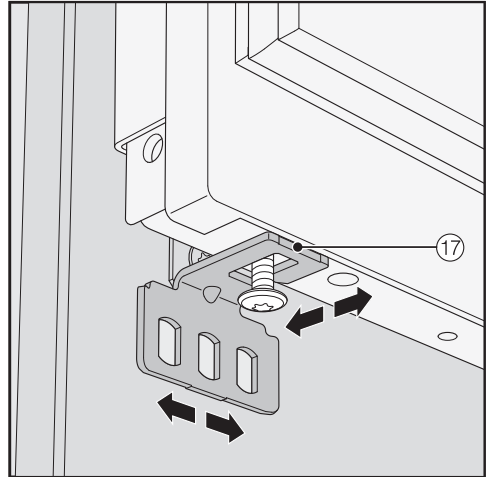

- Schrauben Sie den Befestigungswinkel 17 an der Möbelfront fest.

Installation

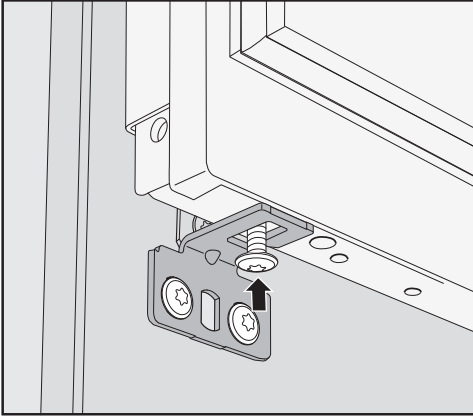

- Drehen Sie die Schraube unten an der Gerätetür hinein.

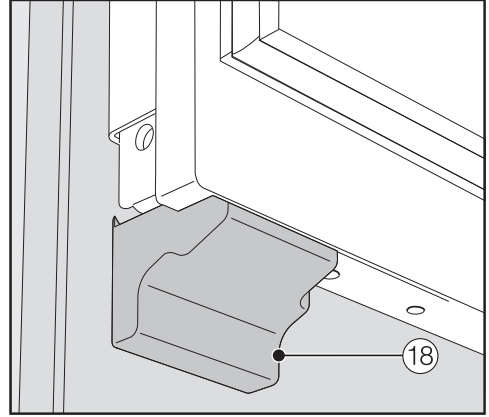

- Rasten Sie die Abdeckung ⑱ auf den Befestigungswinkel, so dass es "klick" macht.

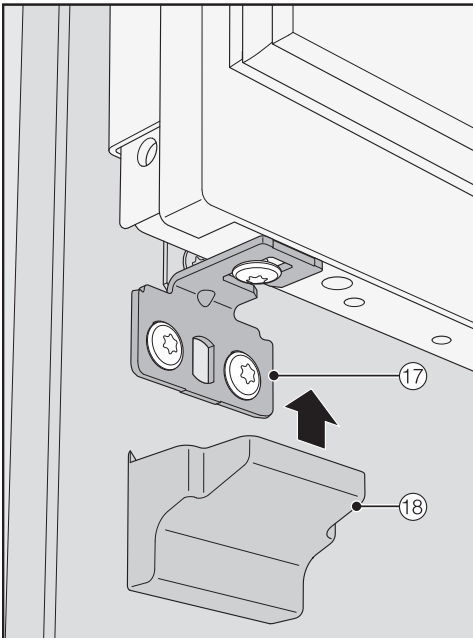

- Setzen Sie die Abdeckung ⑱ auf den Befestigungswinkel ⑰.

Abdeckungen befestigen

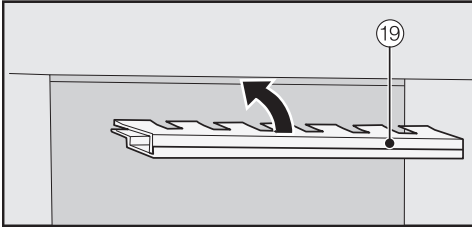

- Bevor Sie die Abdeckung ⑲ in den Spalt oberhalb des Kältegeräts einsetzen können, muss die Abdeckung wie folgt zusammengesetzt werden:

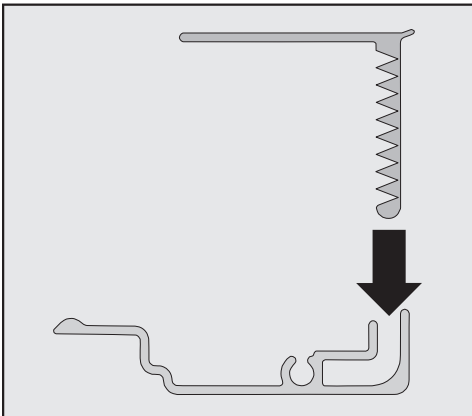

- Setzen Sie die beiden Teile der Abdeckung ineinander.

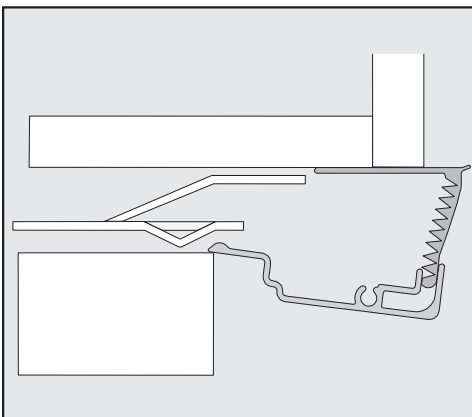

Abdeckung von der Seite

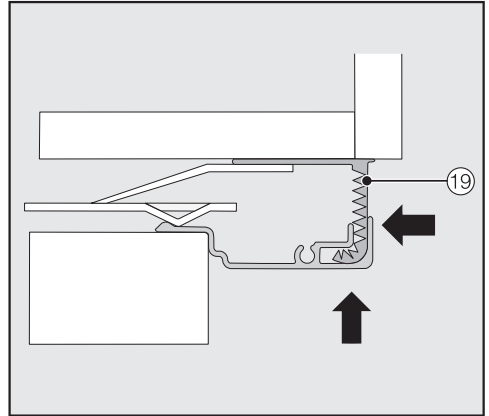

- Setzen Sie die zusammengesetzte Abdeckung ⑲ in den Spalt oberhalb des Kältegeräts ein, bis sie einrastet. Schieben Sie dabei beide Teile der Abdeckung so weit wie nötig ineinander.

Abdeckung bei einer Side-by-Side Kombination montieren

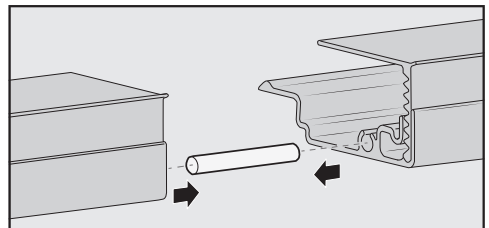

- Stecken Sie den Stift (liegt dem Side-by-Side Montagekit bei) bis zur Hälfte in die Führung der Abdeckung des links stehenden Kältegeräts.
- Setzen Sie die zweite Abdeckung auf den Stift und pressen Sie beide Abdeckungen aneinander.
- Setzen Sie beide Abdeckungen zusammen in den Spalt oberhalb der Kältegeräte ein, bis sie einrasten.

Installation

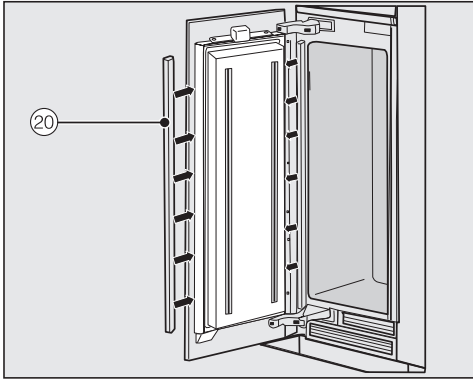

- Montieren Sie an beiden Türseiten die Abdeckungen ②① aus Kunststoff, indem Sie sie fest von unten nach oben in den Spalt zwischen der Gerätetür und der Möbelfront eindrücken.

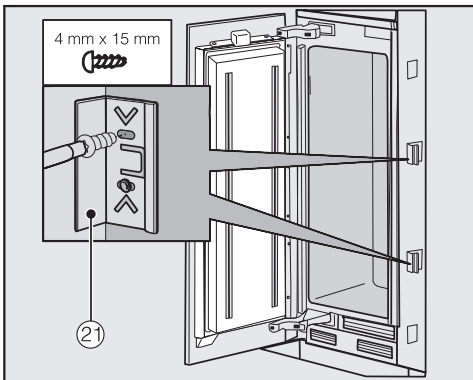

- Befestigen Sie an beiden Seiten des Kältegeräts jeweils mindestens 3 Klammern ②① für die Spaltabdeckungen.

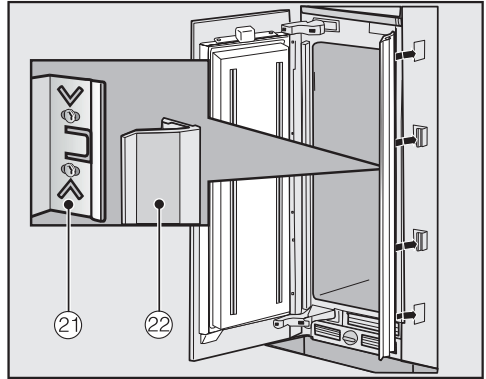

- Stecken Sie nun auf jeder Seiten die Spaltabdeckungen ②② auf die Klammern ②①. Bei einer Side-by-Side Kombination sind diese Spaltabdeckungen nur jeweils aussen einzusetzen.

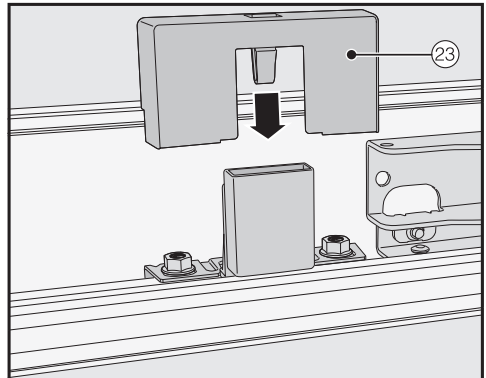

- Setzen Sie die Abdeckung ②③ auf den Lichtkontaktschalter.

Sockellüftungsgitter und Sockelblende befestigen

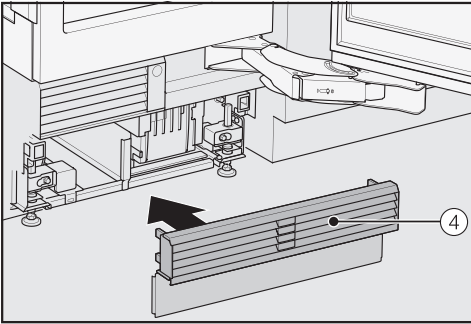

- Rasten Sie das Sockellüftungsgitter ④ unten am Gerätesockel ein.

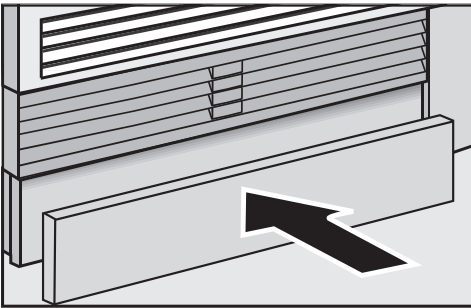

- Schneiden Sie die Sockelblende bei Bedarf auf die erforderliche Länge und Höhe zu (zwischen Unterkante Sockel und Fussboden).
- Befestigen Sie die Sockelblende unten am Sockellüftungsgitter.

Öffnungswinkel der Gerätetür begrenzen



Die Türscharniere sind werkseitig so eingestellt, dass die Gerätetür weit geöffnet werden kann.

Falls die Gerätetür z. B. beim Öffnen gegen eine angrenzende Wand schlagen würde, sollten Sie den Öffnungswinkel der Gerätetür auf 90° begrenzen.

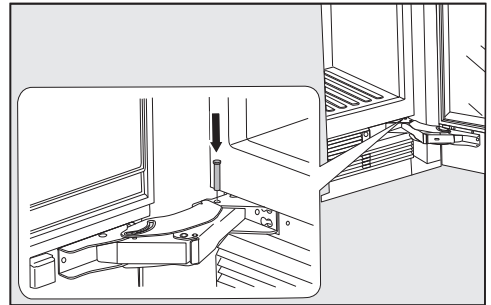

- Öffnen Sie die Gerätetür.
- Setzen Sie den Begrenzungsstift von oben in das untere Scharnier ein.

Der Öffnungswinkel der Gerätetür ist nun auf 90° begrenzt.

Installation

Elektroanschluss

Das Kältegerät darf ausschliesslich mit der beiliegenden Netzanschlussleitung an eine Schutzkontakt-Steckdose angeschlossen werden.

Stellen Sie das Kältegerät so auf, dass die Steckdose frei zugänglich ist. Wenn die Steckdose nicht frei zugänglich ist, dann stellen Sie sicher, dass installati-
onsseitig eine Trennvorrichtung für jeden Pol vorhanden ist.

⚠ Brandgefahr durch Überhitzung. Der Betrieb des Kältegeräts an Mehrfachsteckdosen und Verlängerungskabeln kann zu einer Überlastung der Kabel führen.

Verwenden Sie aus Sicherheitsgründen keine Mehrfachsteckdosen und Verlängerungskabel.

Die Elektroanlage muss nach gültigen Vorschriften ausgeführt sein.

Aus Sicherheitsgründen empfehlen wir die Verwendung eines Fehlerstrom-Schutzschalters (RCD) des Typs  in der zugeordneten Hausinstallation für den elektrischen Anschluss des Kältegeräts.

Eine beschädigte Netzanschlussleitung darf nur durch eine spezielle Netzanschlussleitung vom gleichen Typ ersetzt werden (erhältlich beim Miele Kundendienst). Aus Sicherheitsgründen darf der Austausch nur von einer qualifizierten Fachkraft oder vom Miele Kundendienst vorgenommen werden.

Über die Nennaufnahme und die entsprechende Absicherung gibt diese Gebrauchsanweisung oder das Typenschild Auskunft. Vergleichen Sie diese

Angaben mit den Daten der Netzanschlussleitung vor Ort. Fragen Sie im Zweifelsfall eine Elektrofachkraft.

Der zeitweise oder dauerhafte Betrieb an einer autarken oder nicht netzsynchronen Energieversorgungsanlage (z. B. Inselnetze, Back-up-Systeme) ist möglich. Voraussetzung für den Betrieb ist, dass die Energieversorgungsanlage die Vorgaben der EN 50160 oder vergleichbar erfüllt.

Die in der Hausinstallation und in diesem Miele Produkt vorgesehenen Schutzmassnahmen müssen auch im Inselbetrieb oder im nicht netzsynchronen Betrieb in ihrer Funktion und Arbeitsweise sichergestellt sein oder durch gleichwertige Massnahmen in der Installation ersetzt werden. Wie beispielsweise in der aktuellen Veröffentlichung der VDE-AR-E 2510-2 beschrieben.

Kältegerät anschliessen

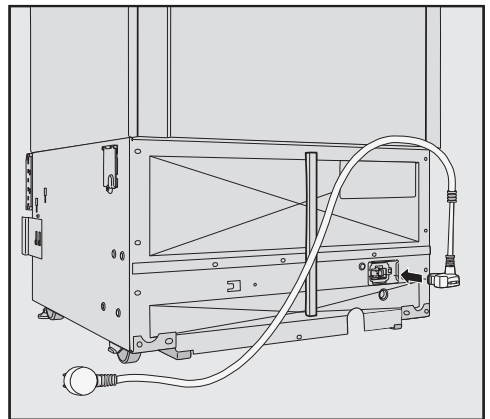

- Stecken Sie den Gerätestecker auf der Rückseite des Kältegeräts ein.

Achten Sie darauf, dass der Gerätestecker richtig eingerastet ist.

- Stecken Sie den Netzstecker des Kältegeräts in die Steckdose.

Das Kältegerät ist nun am Elektronetz angeschlossen.

Energie sparen

	normaler Energieverbrauch	erhöhter Energieverbrauch
Aufstellen/Warten	In belüfteten Räumen.	In geschlossenen, nicht belüfteten Räumen.
	Geschützt vor direkter Sonnenbestrahlung.	Bei direkter Sonnenbestrahlung.
	Nicht neben einer Wärmequelle (Heizkörper, Herd).	Neben einer Wärmequelle (Heizkörper, Herd).
	Bei idealer Raumtemperatur um 20 °C.	Bei hoher Raumtemperatur ab 25 °C.
	Be- und Entlüftungsöffnungen nicht verdecken und regelmässig von Staub befreien.	Bei verdeckten oder verstaubten Be- und Entlüftungsöffnungen.
Temperatur-Einstellung	Kühlzone 4 bis 5 °C	Je tiefer die eingestellte Temperatur, umso höher der Energieverbrauch.
	Trockenfach in der MasterFresh-Zone ca. 0 °C.	

	normaler Energieverbrauch	erhöhter Energieverbrauch
Gebrauch	Anordnung der Schubladen, Abstellflächen und Ablagen wie im Auslieferungszustand.	
	Gerätetür nur bei Bedarf und so kurz wie möglich öffnen. Lebensmittel gut sortiert einordnen.	Häufiges und langes Türöffnen bedeuten Kälteverlust und einströmende warme Raumluft. Das Kältegerät versucht herunterzukühlen, und die Laufzeit des Kompressors erhöht sich.
	Zum Einkaufen eine Kühltasche mitnehmen, und Lebensmittel zügig im Kältegerät verstauen. Entnommenes möglichst schnell wieder zurückstellen, bevor es sich zu sehr erwärmt. Warme Speisen und Getränke erst ausserhalb des Kältegeräts abkühlen lassen.	Warme Speisen und auf Aussentemperatur erwärmte Lebensmittel bringen Wärme in das Kältegerät. Das Kältegerät versucht herunterzukühlen, und die Laufzeit des Kompressors erhöht sich.
	Lebensmittel gut verpackt oder gut abgedeckt einordnen.	Verdunsten und Kondensieren von Flüssigkeiten in der Kühlzone verursacht Kälteleistungsverluste.
	Gefrierwaren zum Auftauen in die Kühlzone legen.	
	Fächer nicht überfüllen, damit die Luft zirkulieren kann.	Eine verschlechterte Luftströmung verursacht Kälteleistungsverluste.

Gerätebeschreibung

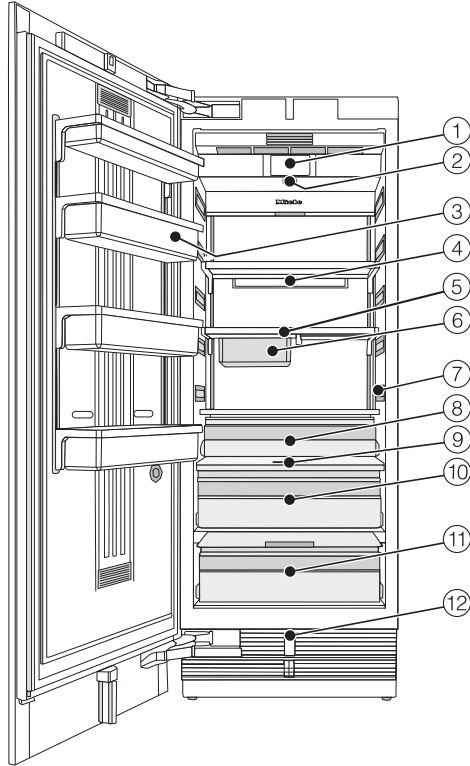



- ① Display
- ② Ein-/Aus Schalter
- ③ Absteller in der Gerätetür
- ④ Halterung für die Active AirClean Filter
- ⑤ Abstellflächen
- ⑥ Hänigeschublade für die Aufbewahrung von kleinteiligen Lebensmitteln
- ⑦ Innenbeleuchtung
- ⑧ Obst- und Gemüseschublade
- ⑨ Feuchtigkeitsregler
- ⑩ Feuchtfach mit Feuchteverstellung für Obst und Gemüse
- ⑪ Trockenfach mit Temperaturverstellung für leicht verderbliche Lebensmittel
- ⑫ Automatische Türöffnung (Push2open/Pull2open)

Das Trockenfach in der MasterFresh-Zone erfüllt die Anforderung eines Kaltlagerfachs nach EN ISO 15502.

Gerätebeschreibung

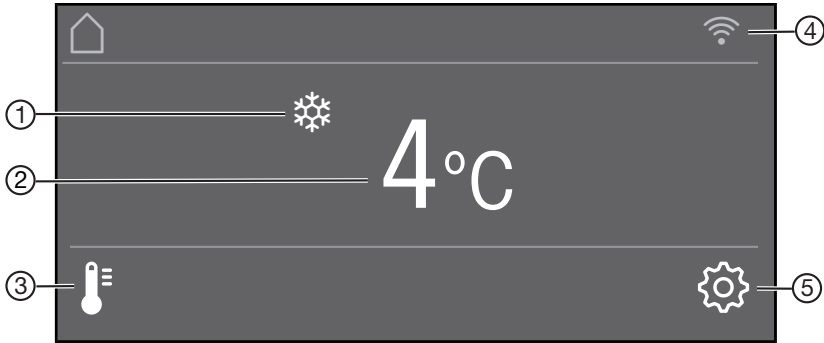







Hauptbildschirm









- ① Anzeige SuperKühlen
(nur sichtbar, wenn die Funktion SuperKühlen eingeschaltet wurde)
- ② Temperaturanzeige (Soll-Temperatur)
- ③ Sensortaste 
zum Einstellen der Temperatur
- ④ Anzeige Miele@home Verbindungsstatus
(nur sichtbar, wenn die Funktion Miele@home eingerichtet wurde)
- ⑤ Sensortaste Einstellungsmodus 
zum Anwählen verschiedener Funktionen im Einstellungsmodus

Einstellungsmodus





Folgende Funktionen können Sie im Einstellungsmodus anwählen und zum Teil deren Einstellungen verändern:

Symbol		Funktion
	Sprache	einstellen
	Display-Helligkeit	einstellen (dunkler bis heller)
	Farbschema	einstellen (dunkel oder hell)
	Signaltöne	Lautstärke einstellen oder die Signaltöne ganz ausstellen (z. B. für den Türalarm)
	Tastenton	Lautstärke einstellen oder den Tastenton ganz ausstellen
°F / °C	Temperatureinheit	einstellen (°Fahrenheit oder °Celsius)
	Tastensperre	ein- oder ausschalten (siehe Kapitel "Weitere Einstellungen vornehmen")
	MasterFresh	Temperatur im Trockenfach verstellen (siehe Kapitel "Weitere Einstellungen vornehmen")
	Eco Modus	ein- oder ausschalten (siehe Kapitel "Weitere Einstellungen vornehmen")
	Selbsttest	das System startet neu und wird auf Fehler oder Störungen überprüft (siehe Kapitel "Weitere Einstellungen vornehmen")

Gerätebeschreibung

	Türassistent	(Push2open oder Pull2open) ein- oder ausschalten (siehe Kapitel "Weitere Einstellungen vornehmen")
	Miele@home	einrichten, deaktivieren oder den WLAN-Verbindungsstatus abfragen (siehe Kapitel "Weitere Einstellungen vornehmen")
	Messeschaltung	ausschalten * (nur sichtbar bei eingeschalteter Messeschaltung, siehe Kapitel "Weitere Einstellungen vornehmen")
	Werkeinstellungen	Einstellungen in den Auslieferungszustand zurücksetzen (siehe Kapitel "Weitere Einstellungen vornehmen")
	Sabbat Modus	ein- oder ausschalten (siehe Kapitel "Weitere Einstellungen vornehmen")
	Active AirClean Filter Anzeige	ein-, ausschalten oder zurücksetzen (siehe Kapitel "Weitere Einstellungen vornehmen")

Symbole im Einstellungsmodus

	im Einstellungsmodus blättern oder eine Einstellung auswählen
	eine Einstellung verändern (z. B. Displayhelligkeit)
	eine Einstellung bestätigen
	die Menüebene verlassen

Mitgeliefertes Zubehör

Gerätestecker

Active AirClean Filter

Die Active AirClean Filter neutralisieren unangenehme Gerüche in der Kühlzone und schützen die Lebensmittel vor einer eventuellen Geruchsübertragung.

Setzen Sie die mitgelieferten Active AirClean Filter wie im Kapitel "Reinigung und Pflege", Abschnitt "Active AirClean Filter wechseln" beschrieben ein.

Der Austausch der Active AirClean Filter wird für alle 6 Monate empfohlen.

Nachkaufbares Zubehör

Abgestimmt auf das Kältegerät sind im Miele Sortiment hilfreiche Zubehöre und Reinigungs- und Pflegemittel erhältlich.

Allzweck-Microfasertuch

Das Microfasertuch hilft bei der Entfernung von Fingerabdrücken und leichten Verschmutzungen auf Edelstahlfronten, Geräteblenden, Fenstern, Möbeln, Autofenstern usw.

Active AirClean Filter

Beschreibung siehe Abschnitt "Mitgeliefertes Zubehör".

Active AirClean Filter mit Halterung

Die Active AirClean Filter neutralisieren unangenehme Gerüche in der Kühlzone und schützen die Lebensmittel vor einer eventuellen Geruchsübertragung.

Die Halterung für die Active AirClean Filter kann unter jeder beliebigen Abstellfläche in der Kühlzone befestigt werden.

Edelstahl-Frontverkleidung

Frontplatten aus Edelstahl sorgen für ein hochwertiges Aussendesign Ihres Kältegeräts.

Dazu erhältlich sind Griffe und Sockelblenden in Edelstahloptik.

Zubehör

Metallblende für Kassettenfronten

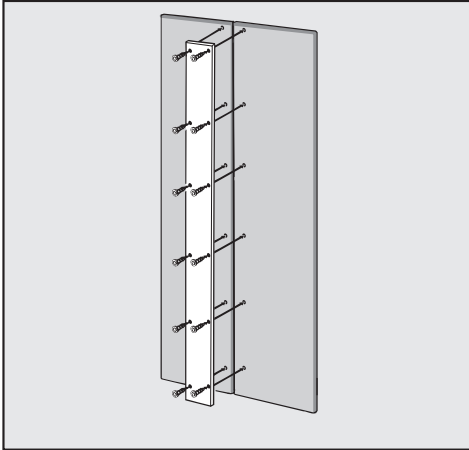

Nachkaufbares Zubehör können Sie im Miele Webshop bestellen. Sie erhalten diese Produkte auch über den Miele Kundendienst (siehe Ende dieser Gebrauchsanweisung) und bei Ihrem Miele Fachhändler.

Wenn Sie statt einer Möbelfront zwei Fronten montieren möchten, müssen diese mit einer Metallblende miteinander verbunden werden.

Side-by-Side Montagekit

Für den Einbau zweier oder mehrerer Kältegeräte nebeneinander benötigen Sie gegebenenfalls das Side-by-Side Montagekit (siehe Kapitel "Installation", Abschnitt "Side-by-Side").

Scharniertasche

Falls an Ihrem Kältegerät ein Türanschlagwechsel vorgenommen werden soll, muss dazu das obere Sockellüftungsgitter umgebaut werden. Dazu benötigen Sie eine neue Scharniertasche.

Der Wechsel des Türanschlags wird ausschliesslich durch den Kundendienst vorgenommen.

Vor dem ersten Benutzen

Lassen Sie das Kältegerät nach dem Transport ca. 1 Stunde stehen, bevor Sie es anschliessen.

Damit beugen Sie eventuellen Funktionsstörungen am Kältegerät vor.

Verpackungsmaterialien entfernen

- Entfernen Sie sämtliche Verpackungsmaterialien aus dem Innenraum.

Entfernen Sie sämtliches Verpackungsmaterial einschliesslich der Klebefolie unbedingt **vor** dem Einschalten des Kältegeräts. Von kalten Oberflächen lässt sich die Klebefolie nur schlecht entfernen.

Kältegerät reinigen

Beachten Sie dazu bitte die entsprechenden Hinweise im Kapitel "Reinigung und Pflege".

- Reinigen Sie das Schrankinnere und das Zubehör.

Den richtigen Türassistenten (Push2open/Pull2open) wählen

Der Türassistent unterstützt Sie beim Öffnen der Gerätetür.

Sie können zwischen den beiden Türassistenten Push2open und Pull2open wählen (siehe Kapitel "Weitere Einstellungen vornehmen", Abschnitt "Türassistent  einschalten").

Werkseitig ist der Türassistent Push2open eingestellt.

- Wählen Sie den Türassistenten Pull2open, falls Ihr Kältegerät eine Möbelfront mit Griff hat.
- Wählen Sie den Türassistenten Push2open, falls Ihr Kältegerät eine grifflose Möbelfront hat.

Active AirClean Filter einsetzen

Ihr Kältegerät ist mit 2 Active AirClean Filtern ausgestattet, die unangenehme Gerüche in der Kühlzone neutralisieren.

- Setzen Sie die beiliegenden Active AirClean Filter wie im Kapitel "Reinigung und Pflege", Abschnitt "Active AirClean Filter wechseln" beschrieben ein.

Erste Inbetriebnahme

Miele@home

Ihr Kältegerät ist mit einem integrierten WLAN-Modul ausgestattet.

Werkseitig ist die Vernetzung deaktiviert.

Für die Nutzung benötigen Sie:

- ein WLAN-Netzwerk
- die Miele App
- ein Benutzerkonto bei Miele. Das Benutzerkonto können Sie über die Miele App erstellen.

Die Miele App leitet Sie bei der Verbindung zwischen dem Kältegerät und dem heimischen WLAN-Netzwerk.

Nachdem Sie das Kältegerät in Ihr WLAN-Netzwerk eingebunden haben, können Sie mit der App beispielsweise folgende Aktionen durchführen:

- Informationen über den Betriebszustand Ihres Kältegeräts abrufen
- Einstellungen Ihres Kältegeräts verändern

Durch das Einbinden des Kältegeräts in Ihr WLAN-Netzwerk erhöht sich der Energieverbrauch, auch wenn das Kältegerät ausgeschaltet ist.

Stellen Sie sicher, dass am Aufstellungsort Ihres Kältegeräts das Signal Ihres WLAN-Netzwerks mit ausreichender Signalstärke vorhanden ist.

Verfügbarkeit WLAN-Verbindung

Die WLAN-Verbindung teilt sich einen Frequenzbereich mit anderen Geräten (z. B. Mikrowellen, ferngesteuerten Spielzeugen). Dadurch können zeitweilige oder vollständige Verbindungsstörungen auftreten. Eine ständige Verfügbarkeit der angebotenen Funktionen kann deshalb nicht gewährleistet werden.

Verfügbarkeit Miele@home

Die Nutzung der Miele App hängt von der Verfügbarkeit des Miele@home Services in Ihrem Land ab.

Der Service von Miele@home ist nicht in jedem Land verfügbar.

Informationen zur Verfügbarkeit erhalten Sie über die Internetseite www.miele.com.

Miele App

Die Miele App können Sie kostenlos aus dem Apple App Store[®] oder dem Google Play Store[™] herunterladen.



Das Kältegerät bedienen

Das Touchdisplay kann durch spitze oder scharfe Gegenstände wie z. B. Stifte zerkratzt werden.

Berühren Sie das Touchdisplay nur mit den Fingern.

Wenn Ihre Finger kalt sind, reagiert das Touchdisplay möglicherweise nicht.

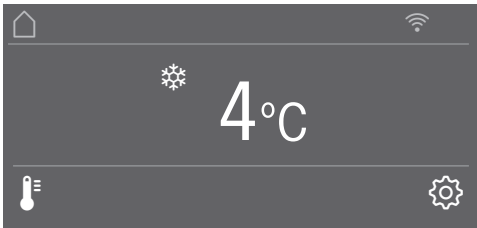

Die Sensortasten, die sich unterhalb der Temperaturanzeige befinden, können über eine Berührung direkt **angewählt** werden, die Symbole und Texte in oder oberhalb der Temperaturanzeige hingegen werden lediglich **angezeigt**.

Der Einstellungsmodus

Über den Einstellungsmodus  können Sie verschiedene Funktionen des Kältegeräts anwählen und zum Teil deren Einstellungen verändern (siehe Kapitel "Weitere Einstellungen vornehmen").

- Berühren Sie die Sensortaste , um in den Einstellungsmodus zu gelangen.
- Wählen Sie mit Hilfe der Sensortasten < und > die Funktion aus, in der Sie Einstellungen vornehmen möchten.
- Bestätigen Sie Ihre Auswahl mit OK.
- Verändern Sie je nachdem wahlweise mit Hilfe der Sensortasten < und > oder mit Hilfe der Sensortasten + und – die Einstellungen.
- Bestätigen Sie Ihre Auswahl mit OK.

Die **farbig** hinterlegte Einstellung ist immer die **ausgewählte** Einstellung, sie kann direkt mit OK bestätigt werden.

- Berühren Sie die Sensortaste , wenn Sie zur vorherigen Menüebene wechseln möchten oder einen Vorgang abbrechen möchten.

Jede Berührung auf dem Display wird mit einem Tastenton bestätigt. Diesen Tastenton können Sie über den Einstellungsmodus  ausstellen.

Erste Inbetriebnahme

Erste Inbetriebnahme vornehmen

- Öffnen Sie die Gerätetür.

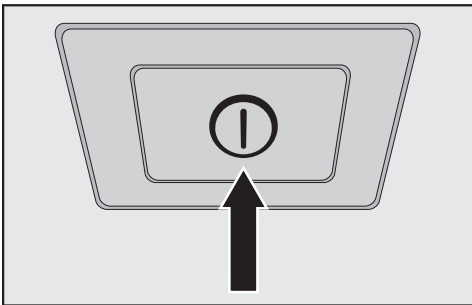



- Schalten Sie das Kältegerät ein, indem Sie den Ein-/Aus-Schalter drücken.

Der Ein-/Aus Schalter befindet sich unterhalb des Displays.

Das Kältegerät beginnt zu kühlen und die Innenbeleuchtung geht bei geöffneter Gerätetür an.

Im Display des Kältegeräts erscheint Miele.

- Wenn Sie das Kältegerät zum ersten Mal einschalten, werden Sie aufgefordert, die folgenden Einstellungen vorzunehmen:
 - Sprache einstellen (falls Sie aus Versehen eine falsche Sprache ausgewählt haben, gehen Sie erneut in den Einstellungsmodus  und orientieren Sie sich an dem Symbol  zum Einstellen der Landessprache)
 - Temperatureinheit einstellen: °C (Grad Celsius) oder °F (Grad Fahrenheit)
 - Miele@home einrichten:

- Wählen Sie weiter, wenn Sie Miele@home jetzt einrichten möchten. Das Display und die Miele App führen Sie durch die weiteren Schritte.

Sobald Ihr Kältegerät erfolgreich über die App in Ihr WLAN-Netzwerk eingebunden wurde, erscheint im Display des Kältegeräts Verbindung erfolgreich hergestellt.

- Bestätigen Sie den Vorgang erneut mit OK.

Bei einer aktiven WLAN-Verbindung erscheint im Display .

- Wählen Sie überspringen, wenn Sie Miele@home später einrichten möchten.

- Berühren Sie die Sensortaste , wenn Sie zur vorherigen Menüebene wechseln möchten.

Im Display erscheint die Meldung Erstinbetriebnahme erfolgreich abgeschlossen.

- Bestätigen Sie die Erste Inbetriebnahme mit OK.

Im Display erscheint der Hauptbildschirm (siehe Kapitel "Gerätebeschreibung", Abschnitt "Hauptbildschirm").

Die Erste Inbetriebnahme kann nicht abgebrochen werden. Sie kann durch das Ausschalten des Kältegeräts lediglich unterbrochen werden, nach erneutem Einschalten des Kältegeräts muss die Erste Inbetriebnahme fortgesetzt werden.

Kältegerät einschalten

- Öffnen Sie die Gerätetür.
- Schalten Sie das Kältegerät ein, indem Sie den Ein-/Aus-Schalter drücken.

Das Kältegerät beginnt zu kühlen und die Innenbeleuchtung geht bei geöffneter Gerätetür an.

Im Display des Kältegeräts erscheint **Miele**, anschliessend der Hauptbildschirm:

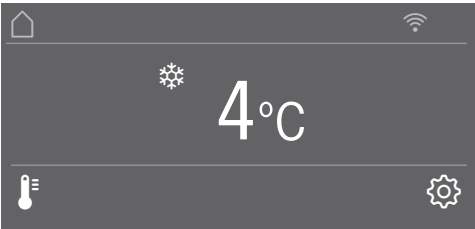

Damit die Temperatur tief genug ist, lassen Sie das Kältegerät einige Stunden vorkühlen, bevor Sie erstmals Lebensmittel einlegen.

 Beschädigungsgefahr durch hohe Luftfeuchtigkeit.

Bei hoher Luftfeuchtigkeit kann sich Kondensat auf den Aussenflächen des Kältegeräts niederschlagen. Dieses Kondenswasser kann zu Korrosion und somit zu Beschädigungen an den Geräteausenwänden führen.

Stellen Sie das Kältegerät in einem trockenen und/oder klimatisierten Raum mit ausreichender Belüftung auf.

Schalten Sie das Kältegerät nicht ein, wenn Sie für einen längeren Zeitraum abwesend sind.

Nehmen Sie das Kältegerät nicht unbeaufsichtigt über einen längeren Zeitraum in Betrieb.

Kältegerät ausschalten

- Schalten Sie das Kältegerät aus, indem Sie den Ein-/Aus-Schalter drücken.

Die Kühlung und die Innenbeleuchtung sind ausgeschaltet.

Bitte beachten Sie. Das Kältegerät ist nicht vom Netz getrennt, wenn es mit dem Ein-/Aus-Schalter ausgeschaltet wird.

Kältegerät ein- und ausschalten

Bei längerer Abwesenheit

Wenn Sie das Kältegerät längere Zeit nicht benutzen, dann:

- Schalten Sie das Kältegerät aus.
- Ziehen Sie den Netzstecker, oder schalten Sie die Sicherung(en) der Hausinstallation aus.
- Reinigen Sie das Kältegerät.
- Lassen Sie das Kältegerät geöffnet, um es ausreichend zu belüften und Geruchsbildung zu vermeiden.

Wird das Kältegerät bei längerer Abwesenheit ausgeschaltet, aber nicht gereinigt, besteht im geschlossenen Zustand Gefahr von Schimmelbildung.

Reinigen Sie das Kältegerät unbedingt.

Weitere Einstellungen vornehmen

Über den Einstellungsmodus  können Sie verschiedene Funktionen des Kältegeräts auswählen, zum Teil deren Einstellungen verändern und somit Ihr Kältegerät an Ihre Bedürfnisse anpassen.

Im Folgenden werden nur jene Funktionen im Einstellungsmodus  beschrieben, die weiterer Erläuterungen bedürfen.

Während Sie sich im Einstellungsmodus  befinden, werden der Türalarm und andere Warnmeldungen automatisch unterdrückt.

- Folgen Sie der Anweisung auf dem Display.

Das Display wird kurzzeitig entriegelt und Sie können die gewünschte Einstellung vornehmen. Durch das Schliessen der Gerätetür wird die Tastensperre erneut eingeschaltet.

Tastensperre / ein- oder ausschalten

Die eingeschaltete Tastensperre schützt Sie vor einer ungewollten Temperaturverstellung oder vor ungewollten Verstellungen im Einstellungsmodus .



- Wählen Sie im Einstellungsmodus  mit Hilfe der Sensortasten < und > Tastensperre und bestätigen Sie Ihre Auswahl mit OK.
- Schalten Sie die Tastensperre mit Hilfe der Sensortasten < und > ein oder aus und bestätigen Sie Ihre Auswahl mit OK.
- Schliessen Sie die Gerätetür, erst dann wird die Tastensperre aktiviert.

Eine eingeschaltete Tastensperre wird nicht im Display angezeigt.

Falls Sie während einer eingeschalteten Tastensperre eine Sensortaste auswählen, erscheint im Display die Meldung Zum Entriegeln OK-Taste 6 Sekunden gedrückt halten.

Weitere Einstellungen vornehmen

Temperatur in der MasterFresh-Zone (Trockenfach) verstellen

- Wählen Sie im Einstellungsmodus  mit Hilfe der Sensortasten < und > MasterFresh und bestätigen Sie Ihre Auswahl mit OK.
- Wählen Sie mit Hilfe der Sensortasten – und + die für Sie richtige Temperatur und bestätigen Sie Ihre Auswahl mit OK.
- Berühren Sie die Sensortaste , wenn Sie den Vorgang abbrechen möchten.

Der Segmentbalken weist 5 Segmente auf, die Temperaturverstellung erfolgt in Schritten von ca. 1 °C.

Werkseitig ist die Temperatur im Trockenfach auf 0 °C eingestellt.

Eco Modus ein- oder ausschalten

Der Eco Modus empfiehlt sich, wenn Sie z. B. während des Urlaubs das Kältegerät nicht komplett ausschalten wollen oder keine hohe Kühlleistung benötigen. Der Energieverbrauch ist im Eco Modus niedriger als im Normalbetrieb.

Die Kühlzone wird dabei auf eine Temperatur von 6 °C geregelt, das Trockenfach in der MasterFresh-Zone auf ca. 1 °C.

Falls die Funktion SuperKühlen  eingeschaltet ist, wird diese im Eco Modus automatisch ausgeschaltet.

- Wählen Sie im Einstellungsmodus  mit Hilfe der Sensortasten < und > Eco Modus und bestätigen Sie Ihre Auswahl mit OK.
- Schalten Sie den Eco Modus mit Hilfe der Sensortasten < und > ein oder aus und bestätigen Sie Ihre Auswahl mit OK.



Ein eingeschalteter Eco Modus wird lediglich über die veränderte Temperatur im Display angezeigt.

Tipp: Sie können die Funktion Eco Modus auch ausschalten, indem Sie die Temperatur  direkt verstellen (siehe Kapitel “Die richtige Temperatur”, Abschnitt “Temperatur einstellen”).

Eine langfristige Lagerung der Lebensmittel bei einer Temperatur von 6 °C kann zu einer Beeinträchtigung der Haltbarkeit und Qualität der Lebensmittel führen.

Selbsttest durchführen

Führen Sie den Selbsttest durch, wenn Sie das Gefühl haben, dass Ihr Kältegerät nicht einwandfrei funktioniert und auf eventuelle Störungen hin überprüft werden soll.

- Wählen Sie im Einstellungsmodus  mit Hilfe der Sensortasten < und > Selbsttest und bestätigen Sie Ihre Auswahl mit OK.
- Berühren Sie die Sensortaste , wenn Sie den Vorgang abbrechen möchten.

Der Selbsttest startet und das Kältegerät wird auf eventuelle Fehler und Störungen überprüft.

- Falls mit Hilfe des Selbsttests keine Fehler oder Störungen entdeckt werden, so erscheint im Display die Meldung System Neustart.
- Falls mit Hilfe des Selbsttests Fehler oder Störungen entdeckt werden, so werden diese Fehlermeldungen anschliessend im Display angezeigt.

Zusätzlich ertönt ein Warnton.

- Sollte Sie der Warnton stören, können Sie ihn vorzeitig ausschalten, indem Sie die Sensortaste  berühren.
- Notieren Sie sich die angezeigte(n) Fehlermeldung(en).
- Rufen Sie den Kundendienst und informieren Sie ihn über die angezeigte(n) Fehlermeldung(en).
- Bestätigen Sie die Meldung mit OK.

Im Display erscheint die Meldung System Neustart.

Das Kältegerät schaltet sich kurzzeitig selbsttätig aus und wieder ein.

Im Display erscheint die Meldung Selbsttest abgeschlossen.

- Bestätigen Sie die Meldung mit OK.

Im Display erscheint wieder der Hauptbildschirm.

Weitere Einstellungen vornehmen

Türassistent einschalten

Sie können zwischen den beiden Türassistenten Push2open und Pull2open wählen.

Werkseitig ist der Türassistent Push2open eingestellt.

Der Türassistent Push2open eignet sich bei grifflosen Möbelfronten. Die Gerätetür öffnet sich selbsttätig, indem Sie leicht dagegen drücken.



Der Türassistent Pull2open eignet sich bei Möbelfronten mit Türgriff. Die Gerätetür lässt sich leicht und mit wenig Kraftaufwand öffnen.

 Beschädigungsgefahr durch vorzeitiges Schliessen der Gerätetür.

Bei eingeschaltetem Türassistenten kann das wiederholte vorzeitige Schliessen der Gerätetür zu Schäden und Funktionsbeeinträchtigungen führen.



Unterlassen Sie das Festhalten oder Schliessen der Gerätetür, solange die automatische Türöffnung noch ausgefahren ist. Wenn Sie die Gerätetür dennoch geschlossen haben, lassen Sie sie 5 Minuten geschlossen. Die automatische Türöffnung richtet sich neu aus.

Push2open einschalten

- Wählen Sie im Einstellungsmodus  mit Hilfe der Sensortasten < und > Türassistent und bestätigen Sie Ihre Auswahl mit OK.
- Wählen Sie mit Hilfe der Sensortasten < und > Modus und bestätigen Sie Ihre Auswahl mit OK.
- Wählen Sie mit Hilfe der Sensortasten < und > Push2open und bestätigen Sie Ihre Auswahl mit OK.
- Berühren Sie die Sensortaste , um zur vorherigen Menüebene zurückzukehren.

- Intensität einstellen



Sie können zusätzlich die Intensität der Funktion Push2open einstellen. Je niedriger die eingestellte Intensität, desto weniger Kraft benötigen Sie beim Drücken gegen die Gerätetür.

- Wählen Sie im Einstellungsmodus  mit Hilfe der Sensortasten < und > Türassistent und bestätigen Sie Ihre Auswahl mit OK.
- Wählen Sie im Einstellungsmodus  mit Hilfe der Sensortasten < und > Intensität und bestätigen Sie Ihre Auswahl mit OK.
- Wählen Sie mit Hilfe der Sensortasten < und > die für Sie richtige Intensität (niedrig, mittel, hoch) und bestätigen Sie Ihre Auswahl mit OK.

Weitere Einstellungen vornehmen



- Dauer AutoClose einstellen

Sie können zusätzlich die Dauer einstellen, die die Gerätetür geöffnet bleiben soll, bis sie selbsttätig schliesst.

- Wählen Sie im Einstellungsmodus  mit Hilfe der Sensortasten < und > Türassistent und bestätigen Sie Ihre Auswahl mit OK.
- Wählen Sie im Einstellungsmodus  mit Hilfe der Sensortasten < und > AutoClose und bestätigen Sie Ihre Auswahl mit OK.
- Wählen Sie mit Hilfe der Sensortasten + und – die für Sie richtige Dauer (5–30 Sekunden) aus und bestätigen Sie Ihre Auswahl mit OK.



Schutz vor unbeabsichtigtem Öffnen:
Wenn Sie die Gerätetür nicht aufziehen, schliesst die Gerätetür nach der von Ihnen definierten Dauer selbsttätig.

Pull2open einschalten

- Wählen Sie im Einstellungsmodus  mit Hilfe der Sensortasten < und > Türassistent und bestätigen Sie Ihre Auswahl mit OK.
- Wählen Sie mit Hilfe der Sensortasten < und > Modus und bestätigen Sie Ihre Auswahl mit OK.
- Wählen Sie mit Hilfe der Sensortasten < und > Pull2open und bestätigen Sie Ihre Auswahl mit OK.
- Berühren Sie die Sensortaste , um zur vorherigen Menüebene zurückzukehren.



- Intensität einstellen

Sie können zusätzlich die Intensität der Funktion Pull2open einstellen. Je niedriger die eingestellte Intensität, desto weniger Kraft benötigen Sie beim Ziehen der Gerätetür.

- Wählen Sie im Einstellungsmodus  mit Hilfe der Sensortasten < und > Türassistent und bestätigen Sie Ihre Auswahl mit OK.
- Wählen Sie im Einstellungsmodus  mit Hilfe der Sensortasten < und > Intensität und bestätigen Sie Ihre Auswahl mit OK.
- Wählen Sie mit Hilfe der Sensortasten < und > die für Sie richtige Intensität (niedrig, mittel, hoch) und bestätigen Sie Ihre Auswahl mit OK.

Weitere Einstellungen vornehmen

Türassistent ausschalten

- Wählen Sie im Einstellungsmodus  mit Hilfe der Sensortasten < und > Türassistent und bestätigen Sie Ihre Auswahl mit OK.
- Wählen Sie mit Hilfe der Sensortasten < und > Modus und bestätigen Sie Ihre Auswahl mit OK.
- Wählen Sie mit Hilfe der Sensortasten < und > aus und bestätigen Sie Ihre Auswahl mit OK.
- Berühren Sie die Sensortaste , um zur vorherigen Menüebene zurückzukehren.

Miele@home

Miele@home einrichten

Die Meldung Miele@home einrichten erscheint nur, wenn das Kältegerät noch nicht mit einem WLAN-Netzwerk verbunden wurde.

- Verbinden Sie Ihr Kältegerät wie im Kapitel “Erste Inbetriebnahme” beschrieben.

Miele@home deaktivieren

- Wählen Sie im Einstellungsmodus  mit Hilfe der Sensortasten < und > Miele@home und bestätigen Sie Ihre Auswahl mit OK.
- Wählen Sie mit Hilfe der Sensortasten < und > deaktivieren und bestätigen Sie Ihre Auswahl mit OK.

Im Display erscheint die Meldung Deaktivierung erfolgreich.

- Bestätigen Sie die Meldung mit OK.

Ihr Kältegerät wird nun von Ihrem WLAN-Netzwerk abgemeldet.

Das Symbol  erlischt aus dem Display.

Weitere Einstellungen vornehmen

Miele@home aktivieren

Sie müssen die Vernetzung erneut aktivieren, wenn Miele@home zuvor bereits einmal aktiviert und die Verbindung dann getrennt wurde.

- Wählen Sie im Einstellungsmodus  mit Hilfe der Sensortasten < und > Miele@home und bestätigen Sie Ihre Auswahl mit OK.
- Wählen Sie mit Hilfe der Sensortasten < und > aktivieren und bestätigen Sie Ihre Auswahl mit OK.

Im Display erscheint die Meldung Aktivierung erfolgreich.





- Bestätigen Sie die Meldung mit OK.

Bei einer aktiven WLAN-Verbindung erscheint im Display .

WLAN-Verbindungsstatus prüfen

- Wählen Sie im Einstellungsmodus  mit Hilfe der Sensortasten < und > Miele@home und bestätigen Sie Ihre Auswahl mit OK.
- Wählen Sie mit Hilfe der Sensortasten < und > Verbindungsstatus und bestätigen Sie Ihre Auswahl mit OK.

Im Display erscheint eine Information zum WLAN-Verbindungsstatus:

-  verbunden: es besteht eine starke Verbindung,
-  verbunden: es besteht eine mittelstarke Verbindung,
-  verbunden: es besteht eine schwache Verbindung,
- : es besteht keine Verbindung.

Miele@home neu einrichten

Wenn sich Ihr WLAN-Netzwerk geändert hat, können Sie Miele@home für Ihr Kältegerät neu einrichten.

- Wählen Sie im Einstellungsmodus  mit Hilfe der Sensortasten < und > Miele@home und bestätigen Sie Ihre Auswahl mit OK.
- Wählen Sie mit Hilfe der Sensortasten < und > Neu einrichten und bestätigen Sie Ihre Auswahl mit OK .

Im Display erscheint die Meldung Konfiguration zurücksetzen?

- Wählen Sie mit Hilfe der Sensortasten < und > ja oder nein und bestätigen Sie Ihre Auswahl mit OK.

Netzwerkconfiguration zurücksetzen

Setzen Sie die Einstellungen des Kältegeräts in den Auslieferungszustand zurück, wenn Sie Ihr Kältegerät entsorgen, verkaufen oder ein gebrauchtes Kältegerät in Betrieb nehmen. Dadurch wird auch die Netzwerkkonfiguration zurückgesetzt, so dass alle persönlichen Daten von dem Kältegerät entfernt werden. Ausserdem kann ein Vorbesitzer nicht mehr auf das Kältegerät zugreifen.

- Setzen Sie die Einstellungen des Kältegeräts wie im Kapitel "Einstellungen in den Auslieferungszustand  zurücksetzen" beschrieben zurück.

Weitere Einstellungen vornehmen

Messeschaltung ausschalten

Die Messeschaltung ermöglicht dem Fachhandel, das Kältegerät **ohne eingeschaltete Kühlung** zu präsentieren. Für den privaten Gebrauch benötigen Sie diese Einstellung nicht.

Falls werkseitig die Messeschaltung eingeschaltet wurde, wird im Display  angezeigt.

- Wählen Sie im Einstellungsmodus  mit Hilfe der Sensortasten < und > Messeschaltung und bestätigen Sie Ihre Auswahl mit *OK*.

Im Display erscheint die Meldung Zur Deaktivierung OK-Taste 4 Sekunden lang drücken.

- Folgen Sie der Anweisung auf dem Display.

Im Display erscheint der Countdown Deaktivierung der Messeschaltung in Sekunden.

Im Display erscheint die Meldung Messeschaltung deaktiviert. Gerät kühlt.

- Bestätigen Sie diese Meldung mit *OK*.

Im Display erscheint wieder der Hauptbildschirm.

Weitere Einstellungen vornehmen

Einstellungen in den Auslieferungszustand zurücksetzen

Sie können die Einstellungen des Kältegeräts in den Auslieferungszustand zurücksetzen.

Setzen Sie die Einstellungen des Kältegeräts in den Auslieferungszustand zurück, wenn Sie Ihr Kältegerät entsorgen, verkaufen oder ein gebrauchtes Kältegerät in Betrieb nehmen. Dadurch wird auch die Netzwerkkonfiguration zurückgesetzt, so dass alle persönlichen Daten von dem Kältegerät entfernt werden. Ausserdem kann ein Vorbesitzer nicht mehr auf das Kältegerät zugreifen.

- Wählen Sie im Einstellungsmodus  mit Hilfe der Sensortasten < und > Werk-einstellungen und bestätigen Sie Ihre Auswahl mit *OK*.
- Wählen Sie mit Hilfe der Sensortasten < und > zurücksetzen und bestätigen Sie Ihre Auswahl mit *OK*.















Nach einer kurzen Wartezeit erscheint im Display die Meldung Einstellungen zurück-gesetzt.

- Bestätigen Sie die Meldung mit *OK*.

Die Erste Inbetriebnahme startet neu (siehe Kapitel "Erste Inbetriebnahme", Ab-schnitt "Erste Inbetriebnahme vornehmen").

Die Einstellungen des Kältegeräts werden auf die folgenden Werte zurückgesetzt:

Weitere Einstellungen vornehmen

Funktion		Einstellung im Auslieferungszustand
	Sprache	englisch
	Display-Helligkeit	mittlerer Wert (4 von 7 Segmenten)
	Farbschema	dunkel
	Signaltöne	mittlerer Wert (4 von 7 Segmenten)
	Tastenton	mittlerer Wert (4 von 7 Segmenten)
	Temperatureinheit	° Celsius
	Tastensperre	ausgeschaltet
	MasterFresh	0 °C (2 von 5 Segmenten)
	Eco Modus	ausgeschaltet
	Türassistent	Push2open
	Miele@home	ausgeschaltet
	Sabbat Modus	ausgeschaltet
	Active AirClean Filter Anzeige	eingeschaltet
	Temperatur Kühlzone	4 °C
	Temperatur Trockenfach	0 °C

Weitere Einstellungen vornehmen

Sabbat Modus ein- oder ausschalten

Das Kältegerät verfügt zur Unterstützung religiöser Bräuche über den Sabbath Modus.

Während der Sabbath Modus eingeschaltet ist, können Sie keine Einstellungen an Ihrem Kältegerät vornehmen.

Achten Sie darauf, dass die Gerätetür fest geschlossen ist, da im Sabbath Modus optische und akustische Warnungen ausgeschaltet sind.

- Wählen Sie im Einstellungsmodus  mit Hilfe der Sensortasten < und > Sabbath Modus und bestätigen Sie Ihre Auswahl mit OK.
- Wählen Sie mit Hilfe der Sensortasten < und > ein oder aus und bestätigen Sie Ihre Auswahl mit OK.

Bei eingeschaltetem Sabbath Modus erscheint im Display  und die Displayhelligkeit wird reduziert (das Display verändert sich nicht durch das Schließen der Gerätetür).

Ausgeschaltet werden bei eingeschaltetem Sabbath Modus :

- der Türassistent (bei einer grifflosen Möbelfront muss die Gerätetür nun von unten oder seitlich aufgezogen werden)
- die Beleuchtung
- alle akustischen und optischen Signale
- die Temperaturanzeige

- die Funktion SuperKühlen (falls zuvor eingeschaltet)

Anwählbar bleibt weiterhin:

- die Sensortaste für den Einstellungsmodus  zum Ausschalten des Sabbath Modus.

Die Funktion Sabbath Modus schaltet sich nach ca. 125 Stunden automatisch aus.

 Gesundheitsgefährdung durch Verzehr verdorbener Lebensmittel. Da ein möglicher Netzausfall während des Sabbath Modus nicht angezeigt wird, sind die Lebensmittel unter Umständen eine Zeit lang erhöhten Temperaturen ausgesetzt. Dadurch wird die Haltbarkeit der Lebensmittel verkürzt. Sollte während des Sabbath Modus ein Netzausfall aufgetreten sein, prüfen Sie die Qualität der Lebensmittel.

Weitere Einstellungen vornehmen

Active AirClean Filter Anzeige ein-, ausschalten oder zurücksetzen

Die Active AirClean Filter Anzeige erinnert Sie ca. alle 6 Monate daran, dass die Active AirClean Filter gewechselt werden müssen. Im Display erscheint: Active AirClean Filter wechseln.

Wie die Active AirClean Filter gewechselt werden müssen, ist im Kapitel "Reinigung und Pflege", Abschnitt "Active AirClean Filter wechseln" beschrieben.

Die Aufforderung für einen Wechsel der Active AirClean Filter erscheint das erste Mal automatisch, sie muss nicht extra eingeschaltet werden.

Active AirClean Filter Anzeige einschalten

Falls die Active AirClean Filter Anzeige einmal ausgeschaltet wurde, muss sie bei Bedarf erneut eingeschaltet werden.

- Wählen Sie im Einstellungsmodus  mit Hilfe der Sensortasten < und > Active AirClean Filter Anzeige und bestätigen Sie Ihre Auswahl mit OK.
- Wählen Sie mit Hilfe der Sensortasten < und > ein und bestätigen Sie Ihre Auswahl mit OK.

Die Active AirClean Filter Anzeige wurde eingeschaltet.

Active AirClean Filter Anzeige ausschalten

Falls Sie keine Active AirClean Filter Anzeige wünschen, so können Sie diese ausschalten.

- Wählen Sie im Einstellungsmodus  mit Hilfe der Sensortasten < und > Active AirClean Filter Anzeige und bestätigen Sie Ihre Auswahl mit OK.
- Wählen Sie mit Hilfe der Sensortasten < und > aus und bestätigen Sie Ihre Auswahl mit OK.

Die Active AirClean Filter Anzeige wurde ausgeschaltet.

Active AirClean Filter Anzeige zurücksetzen

Nachdem Sie die Active AirClean Filter gewechselt haben, müssen Sie die Active AirClean Filter Anzeige zurücksetzen, damit sie nach 6 Monaten erneut angezeigt werden kann.

Falls Sie die Anzeige nicht zurücksetzen, erscheint sie immer wieder von Neuem.

- Wählen Sie im Einstellungsmodus  mit Hilfe der Sensortasten < und > Active AirClean Filter Anzeige und bestätigen Sie Ihre Auswahl mit *OK*.
- Wählen Sie mit Hilfe der Sensortasten < und > zurücksetzen und bestätigen Sie Ihre Auswahl mit *OK*.

Die Meldung Active AirClean Filter wechseln erlischt aus dem Display.

Die Active AirClean Filter Anzeige für den nächsten Wechsel der Active AirClean Filter wurde aktiviert.

Die richtige Temperatur

Die richtige Temperatureinstellung ist für die Lagerung der Lebensmittel sehr wichtig. Durch Mikroorganismen verderben die Lebensmittel schnell, was durch die richtige Lagertemperatur verhindert oder verzögert werden kann. Die Temperatur beeinflusst die Wachstumsgeschwindigkeit der Mikroorganismen. Mit sinkender Temperatur verlangsamen sich diese Vorgänge.

Die Temperatur im Kältegerät erhöht sich:

- je häufiger und länger die Gerätetür geöffnet wird
- je mehr Lebensmittel eingelagert werden
- je wärmer die frisch eingelagerten Lebensmittel sind
- je höher die Umgebungstemperatur des Kältegeräts ist. Das Kältegerät ist für eine bestimmte Klimaklasse (Raumtemperaturbereich) ausgelegt, deren Grenzen eingehalten werden müssen.

... in der Kühlzone und in der MasterFresh-Zone

In der Kühlzone empfehlen wir eine Kühltemperatur von 4 °C.

Im Trockenfach der MasterFresh-Zone empfehlen wir eine Temperatur von 0 °C.

Automatische Temperaturverteilung (DynaCool)

Das Kältegerät schaltet automatisch den Ventilator zu, sobald die Kühlung der Kühlzone einschaltet. Damit wird die Kälte in der Kühlzone gleichmässig verteilt, so dass die eingelagerten Lebensmittel alle annähernd mit derselben Temperatur gekühlt werden.

Temperatur einstellen

- Berühren Sie die Sensortaste  zum Einstellen der Temperatur.

Die zuvor eingestellte Temperatur erscheint.

- Stellen Sie mit Hilfe der Sensortasten + und – die Temperatur ein. Falls Sie die Sensortasten gedrückt halten, verändert sich die Temperatur fortlaufend.
- Bestätigen Sie die Temperatureinstellung mit OK oder warten Sie nach dem letzten Tastendruck ungefähr 8 Sekunden. Die Temperatur wird dann automatisch übernommen.

Tipp: Die neu eingestellte Temperatur wird auch durch das Schliessen der Gerätetür bestätigt und übernommen.

Die Temperaturanzeige im Display zeigt immer die **gewünschte** Temperatur an.

Wenn Sie die Temperatur verstellt haben, dann kontrollieren Sie die Temperaturanzeige bei **wenig gefülltem Kältegerät nach ca. 6 Stunden und bei vollem Kältegerät nach ca. 24 Stunden**. Erst dann hat sich die wirkliche Temperatur eingestellt.

- Sollte die Temperatur nach dieser Zeit zu hoch oder zu niedrig sein, stellen Sie die Temperatur neu ein.

Temperatur im Trockenfach der MasterFresh-Zone verstellen

Im Trockenfach der MasterFresh-Zone liegt die Temperatur bei ca. 0 °C.

Falls Sie es wärmer oder kälter wünschen, können Sie die Temperatur geringfügig verändern (siehe Kapitel “Weitere Einstellungen vornehmen”, Abschnitt “Temperatur in der MasterFresh-Zone (Trockenfach)  verstellen”).

Tipp: Möchten Sie z. B. besonders empfindlichen Fisch lagern, können Sie eine niedrigere Einstellung wählen. Eine etwas höhere Temperatur ist angenehmer, wenn Sie z. B. verzehrfertige Lebensmittel lagern möchten.

Mögliche Einstellwerte für die Temperatur

Die Temperatur in der Kühlzone ist einstellbar von 2 °C bis 8 °C.

Die Temperatur im Trockenfach der MasterFresh-Zone ist einstellbar von ca. -1 °C bis 3 °C.



SuperKühlen verwenden

Funktion SuperKühlen ❄️

Mit der Funktion SuperKühlen wird die Kühlzone sehr schnell auf den kältesten Wert abgekühlt (abhängig von der Raumtemperatur).

Das SuperKühlen einzuschalten empfiehlt sich besonders, wenn Sie grosse Mengen frisch eingelagerter Lebensmittel oder Getränke schnell abkühlen möchten.

SuperKühlen einschalten

- Berühren Sie die Sensortaste  zum Einstellen der Temperatur.
- Berühren Sie die Sensortaste  zum Einschalten der Funktion SuperKühlen.

Das Symbol  ist farbig hinterlegt und in der Temperaturanzeige erscheint der neu eingestellte Temperaturwert 2 °C.

- Bestätigen Sie die Einstellung mit **OK** oder warten Sie nach dem letzten Tastendruck ungefähr 8 Sekunden. Die Einstellung wird dann automatisch übernommen.

Im Display leuchtet nun das Symbol .

Das Kältegerät arbeitet nun mit der höchstmöglichen Kälteleistung.

SuperKühlen ausschalten

- Berühren Sie die Sensortaste  zum Einstellen der Temperatur.

Das Symbol  ist farbig hinterlegt und in der Temperaturanzeige steht der Temperaturwert 2 °C.

- Berühren Sie die Sensortaste  zum Ausschalten der Funktion SuperKühlen.

Das Symbol  ist nicht mehr farbig hinterlegt und in der Temperaturanzeige erscheint wieder der zuvor eingestellte Temperaturwert.

- Bestätigen Sie die Einstellung mit **OK** oder warten Sie nach dem letzten Tastendruck ungefähr 8 Sekunden. Die Einstellung wird dann automatisch übernommen.

Das Symbol  erlischt aus der Temperaturanzeige.

Die Kühlung des Kältegeräts arbeitet wieder mit normaler Leistung.

Falls Sie die Funktion SuperKühlen nicht ausschalten, so schaltet sich automatisch nach ca. 6 Stunden aus. Das Kältegerät arbeitet wieder mit normaler Kälteleistung.

Tipp: Um Energie zu sparen, können Sie die Funktion SuperKühlen selbst ausschalten, sobald die Lebensmittel oder Getränke kühl genug sind.

Das Kältegerät ist mit einem Warnsystem ausgestattet, um einen Energieverlust bei offen stehender Gerätetür zu vermeiden.

Türalarm

Wenn die Gerätetür länger als 2 Minuten offen steht, ertönt ein Warnton. Zusätzlich erscheint im Display die Meldung *Tür schließen*.

Sobald die Gerätetür geschlossen wird, verstummt der Warnton und die Meldung im Display erlischt.

Türalarm vorzeitig ausschalten

Sollte Sie der Warnton stören, können Sie ihn vorzeitig ausschalten.

■ Berühren Sie die Sensortaste *OK*.

Der Warnton verstummt und die Meldung im Display erlischt.

Der Warnton sowie die Meldung im Display erscheinen nach einer gewissen Zeit erneut, bis die Gerätetür geschlossen wird.

Innenraum gestalten

Absteller in der Gerätetür entnehmen oder versetzen

Entnehmen oder versetzen Sie die Absteller in der Gerätetür nur im unbeladenen Zustand.

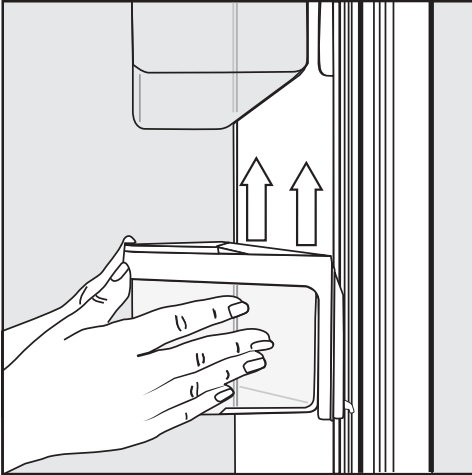

- Halten Sie den Absteller mit beiden Händen am Halterahmen fest und heben Sie ihn ein Stück an, so dass er auf beiden Seiten mit den Rasthaken über die Führung gehoben wird.
- Entnehmen Sie den Absteller oder setzen Sie ihn an gewünschter Position mit den Rasthaken auf gleicher Höhe wieder in die Führungen ein.
- Achten Sie darauf, dass Sie den Absteller gerade einsetzen.

Tipp: Sie können die Einhängeschalen in den Abstellern zum Be- und Entladen oder zu Reinigungszwecken auch ganz aus den Halterahmen herausnehmen.

Abstellflächen entnehmen oder versetzen

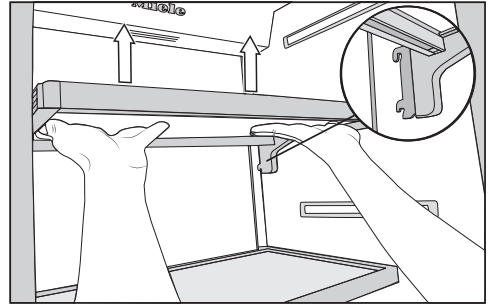

- Greifen Sie mit beiden Händen unter die Abstellfläche und heben Sie sie ein Stück an, so dass sie hinten auf beiden Seiten mit den Rasthaken über die Führung gehoben wird.
- Ziehen Sie die Abstellfläche nach vorne.
- Entnehmen Sie die Abstellfläche oder setzen Sie sie an gewünschter Position mit den Rasthaken wieder in die Führung ein.
- Achten Sie darauf, dass Sie die Abstellfläche gerade einsetzen.

Hängeschublade entnehmen

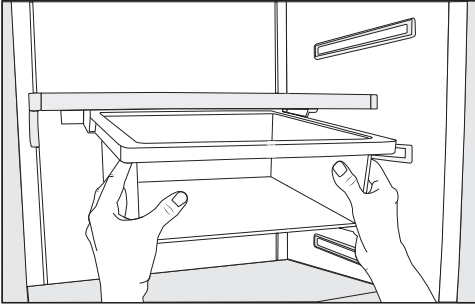

- Ziehen Sie die Hängeschublade gerade heraus, so dass sie auf beiden Seiten über die Auszugstopps gehoben wird.
- Zum Einsetzen schieben Sie die Hängeschublade gerade in die Führung.

Die Hängeschublade können Sie nach Belieben nach links oder rechts verschieben.

Hängeschublade versetzen

Die Hängeschublade kann unter jeder beliebigen Abstellfläche in der Kühlzone befestigt werden.

- Ziehen Sie die Hängeschublade heraus.
- Um die Halterung für die Hängeschublade zu entnehmen, drücken Sie auf beiden Seiten der Halterung von hinten gegen die Rastnasen und ziehen Sie die Halterung schräg nach unten vom Halterahmen ab.
- Um die Halterung wieder einzusetzen, drücken Sie auf beiden Seiten von hinten gegen die Rastnasen an der Halterung und klemmen Sie sie von unten in den Spalt am Halterahmen ein.
- Setzen Sie die Hängeschublade wieder ein.

Tipp: Alternativ können Sie die Abstellfläche samt Hängeschublade umsetzen.

Innenraum gestalten

Fächer in der Kühlzone entnehmen

- Ziehen Sie das Fach jeweils ein Stück weit heraus.

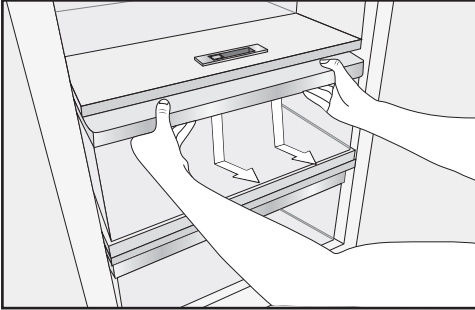

- Umfassen Sie mit beiden Händen von unten den Halterahmen des Fachs und drücken Sie das Fach mit einem Ruck nach unten, so dass es im hinteren Bereich nach oben hin ausrastet.
- Ziehen Sie das Fach nach vorne heraus.

Schieben Sie die Teleskopschienen anschliessend wieder ein. So können Sie Beschädigungen vermeiden.

Achten Sie beim Reinigen des Kältegeräts darauf, dass das Spezialfett in den Teleskopschienen nicht herausgewaschen wird. Reinigen Sie die Teleskopschienen mit einem feuchten Tuch.

- Zum Einsetzen des Fachs setzen Sie das Fach auf die Teleskopschienen, so dass es hörbar einrastet.

Lebensmittel in der Kühlzone lagern

 Explosionsgefahr durch zündfähige Gasgemische.

Zündfähige Gasgemische können sich durch elektrische Bauteile entzünden.

Lagern Sie keine explosiven Stoffe und keine Produkte mit brennbaren Treibgasen (z. B. Spraydosen) im Kältegerät. Entsprechende Spraydosen sind erkennbar an der aufgedruckten Inhaltsangabe oder einem Flammensymbol. Eventuell austretende Gase können sich durch elektrische Bauteile entzünden.

 Beschädigungsgefahr durch fett- oder ölhaltige Lebensmittel.

Falls Sie im Kältegerät oder in der Gerätetür fett- oder ölhaltige Lebensmittel lagern, können Spannungsrisse im Kunststoff entstehen, so dass der Kunststoff bricht oder reißt.

Achten Sie darauf, dass eventuell auslaufendes Fett oder Öl nicht die Kunststoffteile des Kältegeräts berührt.

Verschiedene Kühlbereiche

Aufgrund der natürlichen Luftzirkulation stellen sich in der Kühlzone unterschiedliche Temperaturbereiche ein.

Die kalte, schwere Luft sinkt in den unteren Bereich der Kühlzone. Nutzen Sie die unterschiedlichen Kältezonen beim Einlagern der Lebensmittel.

Tipp: Lagern Sie die Lebensmittel nicht zu dicht beieinander, so dass die Luft gut zirkulieren kann.

Wenn die Luftzirkulation nicht ausreicht, verringert sich die Kühlleistung und der Energieverbrauch steigt.

Verdecken Sie nicht den Ventilator an der Rückwand.

Tipp: Lagern Sie die Lebensmittel nicht so, dass sie die Rückwand der Kühlzone berühren. Die Lebensmittel könnten sonst an der Rückwand anfrieren.

Dies ist ein Kältegerät mit automatischer dynamischer Kühlung, bei dem sich bei laufendem Ventilator eine gleichmässige Temperatur einstellt. Die unterschiedlichen Kältezonen sind somit weniger stark ausgeprägt.

Lebensmittel in der Kühlzone lagern

Wärmster Bereich

Der wärmste Bereich in der Kühlzone ist ganz oben im vorderen Bereich und in der Gerätetür. Verwenden Sie diesen Bereich z. B. zur Lagerung von Butter, damit sie streichfähig bleibt und für Käse, damit er sein Aroma behält.

Kältester Bereich

Der kälteste Bereich in der Kühlzone befindet sich direkt über der Obst- und Gemüseschublade und an der Rückwand. Noch niedrigere Temperaturen herrschen allerdings im Trockenfach der MasterFresh-Zone.

Verwenden Sie diesen Bereich in der Kühlzone und im Trockenfach der MasterFresh-Zone für alle empfindlichen und leicht verderblichen Lebensmittel, wie z. B.:

- Fisch, Fleisch, Geflügel,
- Wurstwaren, Fertiggerichte,
- Eier- oder Rahmspeisen/-gebäck,
- frischer Teig, Kuchen-, Pizza-, Quicheteig,
- Rohmilchkäse und andere Rohmilchprodukte,
- folienverpacktes Fertiggemüse und allgemein alle frischen Lebensmittel, deren Mindesthaltbarkeitsdatum sich auf eine Aufbewahrungstemperatur von mindestens 4 °C bezieht.

Tipp: Vor allem selbst zubereitete Speisen jeglicher Art können Sie hier gut aufbewahren, da eine Vermehrung evtl. noch vorhandener Mikroorganismen verhindert wird.

Für die Kühlzone nicht geeignet

Nicht alle Lebensmittel eignen sich für die Lagerung bei Temperaturen unter 5 °C, da sie kälteempfindlich sind.

Zu diesen kälteempfindlichen Lebensmitteln gehören unter anderem:

- Ananas, Avocados, Bananen, Granatäpfel, Mangos, Melonen, Papayas, Passionsfrüchte, Zitrusfrüchte (wie Zitronen, Orangen, Mandarinen, Grapefruit)
- Obst (das nachreifen soll)
- Auberginen, Gurken, Kartoffeln, Peperoni, Tomaten, Zucchini
- Hartkäse (wie Parmesan, Bergkäse)

Hinweise zum Einkauf von Lebensmitteln

Die wichtigste Voraussetzung für eine lange Lagerdauer ist die Frische der Lebensmittel, wenn sie eingelagert werden.

Achten Sie auch auf das Haltbarkeitsdatum und die richtige Lagertemperatur.

Die Kühlkette sollte möglichst nicht unterbrochen werden, wenn Sie z. B. Lebensmittel im warmen Auto transportieren.

Lebensmittel richtig lagern

Bewahren Sie Lebensmittel in der Kühlzone verpackt oder gut zugedeckt auf (in der MasterFresh-Zone gibt es Ausnahmen). So werden die Annahme von Fremdgerüchen, ein Austrocknen der Lebensmittel und die Übertragung eventuell vorhandener Keime vermieden. Dies ist besonders bei der Lagerung tierischer Lebensmittel zu berücksichtigen. Achten Sie darauf, dass insbesondere Lebensmittel wie rohes Fleisch und Fisch nicht in Kontakt mit anderen Lebensmitteln geraten.

Bei korrekter Einstellung der Temperatur und einer entsprechenden Hygiene kann die Haltbarkeit der Lebensmittel deutlich verlängert werden und Lebensmittelabfälle werden vermieden.

Obst und Gemüse

Obst und Gemüse können jedoch unverpackt in der Obst- und Gemüseschublade aufbewahrt werden.

Lebensmittel in der MasterFresh-Zone lagern

MasterFresh Zone

In der MasterFresh-Zone herrschen optimale Lagerbedingungen für Obst, Gemüse, Fisch, Fleisch und Milchprodukte. Die Lebensmittel bleiben wesentlich länger frisch, Geschmack und Vitamine bleiben erhalten.

Die MasterFresh-Zone besteht aus einem Feuchte- und einem Trockenfach.

- Das **Feuchtefach** eignet sich je nach Einstellung des Feuchtigkeitsreglers besonders für die **Lagerung von Obst und Gemüse**.
- Das **Trockenfach** eignet sich besonders zum **Lagern leicht verderblicher Lebensmittel** wie Fisch, Fleisch und Milchprodukte. Darüber hinaus können Sie hier Lebensmittel aller Art lagern, sofern diese verpackt sind.

	max. Belastbarkeit der Fächer in der MasterFresh-Zone
K 2802 Vi	35 kg
K 2902 Vi	45 kg

Feuchtefach mit Feuchteverstellung



Die Feuchtigkeit, die von den eingelagerten Lebensmitteln eingebracht wird, wird im Feuchtefach gehalten. Je mehr die Luftfeuchtigkeit im Feuchtefach der lebensmitteleigenen Feuchtigkeit entspricht, desto knackiger und frischer bleiben die Lebensmittel über einen längeren Zeitraum, da der Wassergehalt der Lebensmittel weitgehend erhalten bleibt.

Die Höhe der Luftfeuchtigkeit hängt grundsätzlich von der Art und Menge der eingelagerten Lebensmittel ab, wenn Sie diese unverpackt lagern.

Die Temperatur im Feuchtefach entspricht annähernd der Temperatur in der herkömmlichen Kühlzone.

Bedenken Sie, dass ein guter Ausgangszustand der Lebensmittel ausschlaggebend ist für ein gutes Lagerergebnis.

Lebensmittel in der MasterFresh-Zone lagern

Mit Hilfe des Feuchtigkeitsreglers regulieren Sie die in dem Feuchtefach enthaltene Luftfeuchtigkeit über die Einstellungen δ bis $\delta\delta\delta$.

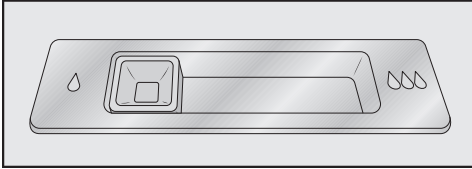

Position des Feuchtigkeitsreglers δ = leicht erhöhte Luftfeuchtigkeit

Diese Einstellung δ ist zu wählen, wenn Sie **sehr viel** Obst und Gemüse im Feuchtefach lagern. Der Feuchtigkeitsregler verschliesst die Öffnungen zum Fach ein Stück weit, so dass ein Teil der enthaltenen Feuchtigkeit erhalten bleibt.

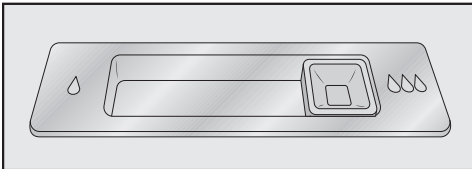

Position des Feuchtigkeitsreglers $\delta\delta\delta$ = erhöhte Luftfeuchtigkeit

Diese Einstellung $\delta\delta\delta$ ist zu wählen, wenn Sie **wenig bis viel** Obst und Gemüse im Feuchtefach lagern. Der Feuchtigkeitsregler verschliesst die Öffnungen zum Fach ganz, so dass die gesamte Feuchtigkeit erhalten bleibt.

Tipp: Falls die Luftfeuchtigkeit zu hoch sein sollte und sich eine grössere Menge Feuchtigkeit im Fach sammelt, wählen Sie die Einstellung δ .

Bei einer geringen Beladung kann die Feuchtigkeit zu niedrig sein. Verpacken Sie die Lebensmittel bei geringer Beladung in luftdichten Verpackungen.

Bei einer erhöhten Luftfeuchtigkeit im Feuchtefach kann es unter Umständen zur Entstehung von Kondenswasser kommen.

Entfernen Sie das Kondenswasser mit einem Tuch.

Luftfeuchtigkeit im Feuchtefach regulieren

- Bewegen Sie den Feuchtigkeitsregler nach links δ oder rechts $\delta\delta\delta$, je nach gewünschter Einstellung.

Lebensmittel in der MasterFresh-Zone lagern

Trockenfach mit verstellbarer Temperatur



Im Trockenfach liegt die Temperatur im Bereich von -1 bis 3 °C. Das sind niedrigere Temperaturen als in einer herkömmlichen Kühlzone, für kälteunempfindliche Lebensmittel ist dies jedoch die optimale Lagertemperatur.

Da sich die Haltbarkeit der Lebensmittel bei dieser Temperatur verlängert, können die Lebensmittel wesentlich länger ohne Frischeverlust gelagert werden und der Einkauf kann in größeren zeitlichen Abständen erfolgen.

Falls Sie es jedoch wärmer oder kälter wünschen, da Sie z. B. Fisch lagern möchten, dann können Sie die Temperatur geringfügig verändern (siehe Kapitel "Weitere Einstellungen vornehmen", Abschnitt "Temperatur in der MasterFresh-Zone (Trockenfach) ⚡↕ verstellen".

Die Luftfeuchtigkeit im Trockenfach entspricht annähernd der Luftfeuchtigkeit in der herkömmlichen Kühlzone.

Tipp: Vor allem selbst zubereitete Speisen jeglicher Art können Sie hier gut aufbewahren, da eine Vermehrung evtl. noch vorhandener Mikroorganismen verhindert wird.

Das Trockenfach eignet sich grundsätzlich besonders zum Lagern leicht verderblicher Lebensmittel wie:

- Molkereiprodukte wie Joghurt, Käse, Rahm, Quark usw.
- Feinkostsalate
- Fleisch, Geflügel, Wurst
- frischer Fisch, Schalen- und Krustentiere
- Darüber hinaus können Sie hier Lebensmittel aller Art lagern, sofern diese verpackt sind.

Beachten Sie, dass eiweisreichere Lebensmittel schneller verderben. Das heisst, Schalen- und Krustentiere verderben z. B. schneller als Fisch, und Fisch verdirbt schneller als Fleisch.

Bewahren Sie Lebensmittel in diesem Fach aus hygienischen Gründen nur **zudeckt oder verpackt** auf.

Nehmen Sie die Lebensmittel ca. 30–60 Minuten vor dem Verzehr aus dem Trockenfach heraus. Erst bei Raumtemperatur entfalten sich Aroma und Geschmack.

Bei hohen Raumtemperaturen und empfindlichen Lebensmitteln legen Sie die Lebensmittel bevorzugt für eine Zeit lang in die Kühlzone.

Lebensmittel in der MasterFresh-Zone lagern

Falls Sie mit dem Ergebnis Ihrer eingelagerten Lebensmittel nicht zufrieden sind (die Lebensmittel z. B. bereits nach kurzer Aufbewahrungsdauer schlapp oder welk wirken), berücksichtigen Sie noch einmal die folgenden Hinweise:

- Lagern Sie nur frische Lebensmittel ein. Der Einlagerungszustand der Lebensmittel ist ausschlaggebend für das Frischeergebnis.
- Reinigen Sie vor dem Einlagern der Lebensmittel die MasterFresh-Zone.
- Tropfen Sie sehr feuchte Lebensmittel vor der Einlagerung im Feuchtefach ab.
- Lagern Sie keine kälteempfindlichen Lebensmittel im Trockenfach (siehe Kapitel “Lebensmittel in der Kühlzone lagern”, Abschnitt “Für die Kühlzone nicht geeignet”).
- Ordnen Sie den Lebensmitteln, die Sie einlagern möchten, die entsprechende Einstellung zu (feuchte bzw. trockene Lagerung).
- Lagern Sie Lebensmittel im Feuchtefach unverpackt.
Eine hohe Luftfeuchtigkeit im Feuchtefach wird allein durch die in den eingelagerten Lebensmitteln enthaltene Feuchtigkeit erreicht.
Falls die Luftfeuchtigkeit einmal nicht hoch genug sein sollte, weil z. B. zu wenige Lebensmittel eingelagert sind, kann die Luftfeuchtigkeit z. B. mit Hilfe eines nassen Schwamms erhöht werden.
- Falls Sie das Gefühl haben, dass die Temperatur im Trockenfach zu hoch oder zu niedrig ist, verstellen Sie die Temperatur im Trockenfach (siehe Kapitel “Die richtige Temperatur”, Abschnitt “Mögliche Einstellwerte für die Temperatur”).
Spätestens, wenn sich Eiskristalle auf dem Boden des Trockenfachs gebildet haben, muss die Temperatur erhöht werden, da die Lebensmittel sonst Kaltlager-schäden nehmen.
- Falls sich zu viel Wasser auf dem Boden des Feuchtefachs gesammelt hat, trocknen Sie den Boden mit einem Tuch. Tropfen Sie die Lebensmittel gegebenenfalls vor der Einlagerung ab oder legen Sie einen Rost auf den Boden des Feuchtefachs, so dass die Feuchtigkeit absickern kann.

Automatisches Abtauen

Kühlzone und MasterFresh-Zone

Die Kühlzone und die MasterFresh-Zone tauen automatisch ab.

Während der Kompressor läuft, können sich funktionsbedingt an der Rückwand der Kühlzone und MasterFresh-Zone Reif und Wasserperlen bilden. Diese brauchen Sie nicht zu entfernen, da sie automatisch durch die Wärme des Kompressors verdunsten.

Achten Sie darauf, dass kein Wasser in die Elektronik oder in die Beleuchtung gelangt.

 Beschädigungsgefahr durch eindringende Feuchtigkeit.

Der Dampf eines Dampfreinigers kann Kunststoffe und elektrische Komponenten beschädigen.

Verwenden Sie keinen Dampfreiniger, um das Kältegerät zu reinigen.

Das Typenschild im Innenraum des Kältegeräts darf nicht entfernt werden. Das Typenschild wird im Fall einer Störung benötigt.

Hinweise zum Reinigungsmittel

Um die Oberflächen nicht zu beschädigen, verwenden Sie bei der Reinigung **keine**

- soda-, ammoniak-, säure- oder chloridhaltigen Reinigungsmittel
- kalklösenden Reinigungsmittel
- scheuernden Reinigungsmittel (z. B. Scheuermilch, Putzsteine)
- lösemittelhaltigen Reinigungsmittel
- Edelstahl-Reinigungsmittel
- Geschirrspülmaschinen-Reiniger
- Backofensprays
- Glasreiniger,
- scheuernden harten Schwämme und Bürsten (z. B. Topfschwämme)
- Schmutzradierer
- scharfen Metallschaber.

Verwenden Sie im Innenraum des Kältegeräts nur lebensmittelunbedenkliche Reinigungs- und Pflegemittel.

Wir empfehlen zur Reinigung lauwarms Wasser und etwas Handspülmittel.

Reinigung und Pflege

Vor dem Reinigen des Kältegeräts

- Schalten Sie das Kältegerät aus, indem Sie den Ein-/Aus-Schalter drücken.
- Nehmen Sie die Lebensmittel aus dem Kältegerät und lagern Sie sie an einem kühlen Ort.
- Nehmen Sie alle weiteren Teile, die herausgenommen werden können, zur Reinigung heraus (siehe Kapitel "Innenraum gestalten").

Innenraum, Zubehör

Reinigen Sie das Kältegerät regelmäßig, mindestens aber einmal im Monat.

Lassen Sie Verschmutzungen nicht erst antrocknen, sondern entfernen Sie diese sofort.

- Reinigen Sie den Innenraum des Kältegeräts mit lauwarmem Wasser und etwas Handspülmittel. Spülen Sie alle Teile von Hand, nicht in der Spülmaschine.
- Wischen Sie nach der Reinigung mit klarem Wasser nach, und trocknen Sie alles mit einem Tuch.
- Lassen Sie das Kältegerät noch für eine kurze Zeit geöffnet, um es ausreichend zu belüften und Geruchsbildung zu vermeiden.

Rahmen aus Aluminium

Die Rahmen an den Abstellflächen und den Abstellern in der Gerätetür sind zum Teil aus Aluminium.

Aluminium ist ein lebendiges Material. Blickwinkel, Lichteinfall und Umfeld bestimmen die reflektierende Wirkung und damit die Optik des Kältegeräts. Aluminium ist empfindlich gegen Kratzer und Schnitte.

Die Rahmen aus Aluminium können sich verfärben oder verändern, wenn Verschmutzungen länger einwirken. Entfernen Sie Verschmutzungen von den Aluminium Rahmen daher sofort.

Türdichtung reinigen

⚠ Beschädigungsgefahr durch falsche Reinigung.

Bei der Behandlung der Türdichtung mit Ölen oder Fetten kann diese porös werden.

Behandeln Sie die Türdichtung nicht mit Ölen oder Fetten.

- Reinigen Sie die Türdichtung regelmässig nur mit klarem Wasser und trocknen Sie die Türdichtung anschliessend gründlich mit einem Tuch.

Be- und Entlüftungsöffnungen reinigen

Staubablagerungen erhöhen den Energieverbrauch.

- Reinigen Sie die Be- und Entlüftungsöffnungen regelmässig mit einem Pinsel oder Staubsauger (verwenden Sie dazu z. B. den Saugpinsel für Miele Staubsauger).

Active AirClean Filter wechseln

Die Active AirClean Filter in der Kühlzone müssen ca. alle 6 Monate gewechselt werden.

Im Display erscheint: Active AirClean Filter wechseln.

- Bestätigen Sie die Meldung mit OK.

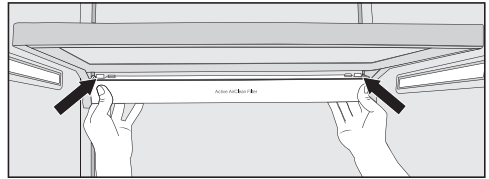

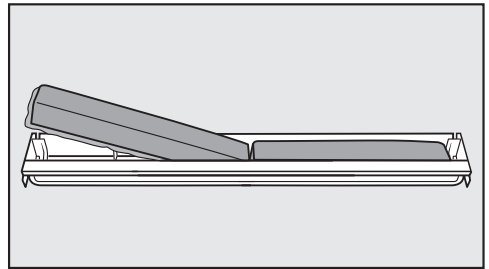

- Um die Halterung für die Active AirClean Filter zu entnehmen, drücken Sie auf beiden Seiten der Halterung von hinten gegen die Rastnasen und ziehen Sie die Halterung schräg nach unten vom Halterahmen ab.



- Entnehmen Sie die verbrauchten Active AirClean Filter und setzen Sie die neuen Active AirClean Filter mit dem umlaufenden Rand nach unten in die Halterung ein.
- Um die Halterung wieder einzusetzen, drücken Sie auf beiden Seiten von hinten gegen die Rastnasen an der Halterung und klemmen Sie sie von unten in den Spalt am Halterahmen ein.

Reinigung und Pflege

Die Halterung kann unter jeder beliebigen Abstellfläche in der Kühlzone befestigt werden.

Nachdem die Active AirClean Filter ausgetauscht wurden, muss die Active AirClean Filter Anzeige  über den Einstellungsmodus  im Display zurückgesetzt werden (siehe Kapitel "Weitere Einstellungen vornehmen", Abschnitt "Active AirClean Filter Anzeige  zurücksetzen").

Neue Active AirClean Filter (mit und ohne Halterung) erhalten Sie beim Miele Kundendienst, im Fachhandel oder im Internetauftritt von Miele.

Nach dem Reinigen

- Setzen Sie alle Teile in das Kältegerät.
- Schalten Sie das Kältegerät wieder ein.
- Schalten Sie die Funktion SuperKühlen  für einige Zeit ein, damit die Temperatur im Kältegerät schnell sinkt.
- Legen Sie die Lebensmittel in das Kältegerät, sobald die Temperatur tief genug ist.
- Schliessen Sie die Gerätetür(en).

Sie können die meisten Störungen und Fehler, zu denen es im täglichen Betrieb kommen kann, selbst beheben. In vielen Fällen können Sie Zeit und Kosten sparen, da Sie nicht den Kundendienst rufen müssen.







Die nachfolgenden Tabellen sollen Ihnen dabei helfen, die Ursachen einer Störung oder eines Fehlers zu finden und zu beseitigen.

Öffnen Sie bis zum Beheben der Störung möglichst nicht das Kältegerät, um den Kälteverlust so gering wie möglich zu halten.

Problem	Ursache und Behebung
Wenn Sie das Gefühl haben, dass Ihr Kältegerät nicht einwandfrei funktioniert, können Sie den Selbsttest durchführen. Ihr Kältegerät wird dabei auf eventuelle Fehler oder Störungen überprüft.	Nach Durchführung des Selbsttests werden eventuelle Fehler im Display angezeigt. <ul style="list-style-type: none">■ Führen Sie den Selbsttest durch (siehe Kapitel "Weitere Einstellungen", Abschnitt "Selbsttest <input checked="" type="checkbox"/> durchführen").■ Rufen Sie gegebenenfalls den Kundendienst und informieren Sie ihn über die angezeigte Fehlermeldung.
Das Kältegerät hat keine Kühlleistung, die Innenbeleuchtung funktioniert nicht bei geöffneter Gerätetür.	Das Kältegerät ist nicht eingeschaltet. <ul style="list-style-type: none">■ Schalten Sie das Kältegerät ein. Im Display erscheint die Temperaturanzeige.
	Der Netzstecker steckt nicht richtig in der Steckdose. <ul style="list-style-type: none">■ Stecken Sie den Netzstecker in die Steckdose.
	Die Sicherung(en) der Hausinstallation wurde ausgelöst. Das Kältegerät, die Hausspannung oder ein anderes Gerät könnten defekt sein. <ul style="list-style-type: none">■ Rufen Sie eine Elektrofachkraft oder den Kundendienst.

Was tun, wenn ...

Problem	Ursache und Behebung
<p>Der Kompressor schaltet immer häufiger und länger ein, die Temperatur im Kältegerät ist zu niedrig.</p>	<p>Die Be- und Entlüftungsöffnungen im Schrankumbau sind zugestellt oder verstaubt.</p> <ul style="list-style-type: none"> ■ Verdecken Sie nicht die Be- und Entlüftungsöffnungen. ■ Befreien Sie die Be- und Entlüftungsöffnungen regelmässig von Staub. <p>Die Gerätetür wurde häufig geöffnet, oder es wurden grosse Mengen Lebensmittel frisch eingelagert.</p> <ul style="list-style-type: none"> ■ Öffnen Sie die Gerätetür nur bei Bedarf und nur so kurz wie möglich. <p>Die erforderliche Temperatur stellt sich nach einiger Zeit von alleine wieder ein.</p> <p>Die Gerätetür ist nicht richtig geschlossen.</p> <ul style="list-style-type: none"> ■ Schliessen Sie die Tür. <p>Die erforderliche Temperatur stellt sich nach einiger Zeit von alleine wieder ein.</p> <p>Die Raumtemperatur ist zu hoch. Je höher die Raumtemperatur, desto länger läuft der Kompressor.</p> <ul style="list-style-type: none"> ■ Beachten Sie die Hinweise im Kapitel "Installation", Abschnitt "Aufstellort". <p>Das Kältegerät wurde nicht richtig in die Einbauni-sche eingebaut.</p> <ul style="list-style-type: none"> ■ Beachten Sie die Hinweise in dem Kapitel "Installation", Abschnitt "Kältegerät einbauen".
<p>Der Kompressor schaltet immer häufiger und länger ein, die Temperatur im Kältegerät ist zu niedrig.</p>	<p>Die Temperatur im Kältegerät ist zu niedrig eingestellt.</p> <ul style="list-style-type: none"> ■ Korrigieren Sie die Einstellung der Temperatur. <p>Die Funktion SuperKühlen ist noch eingeschaltet.</p> <ul style="list-style-type: none"> ■ Um Energie zu sparen, können Sie SuperKühlen selbst vorzeitig ausschalten.
<p>Der Kompressor schaltet immer seltener und kürzer ein, die Temperatur im Kältegerät steigt.</p>	<p>Kein Fehler. Die Temperatur ist zu hoch.</p> <ul style="list-style-type: none"> ■ Korrigieren Sie die Einstellung der Temperatur. ■ Kontrollieren Sie die Temperatur noch einmal nach 24 Stunden.





Problem	Ursache und Behebung
Der Kompressor läuft dauernd.	Das ist kein Fehler. Um Energie zu sparen, schaltet der Kompressor bei geringem Kältebedarf auf eine niedrige Drehzahl. Dadurch erhöht sich die Laufzeit des Kompressors.
Es ertönt ein Warnton.	Die Gerätetür steht länger als ca. 2 Minuten offen. ■ Schliessen Sie die Gerätetür.
Es ertönt kein Warnton trotz geöffneter Gerätetür.	Sie haben den Signalton ausgeschaltet. ■ Schalten Sie den Signalton über den Einstellungsmodus  wieder ein.
	Die Funktion Sabbath Modus  ist eingeschaltet: Die Temperaturanzeige ist dunkel und im Display leuchtet das Symbol  . ■ Sie können den Sabbath Modus jederzeit ausschalten (siehe Kapitel "Weitere Einstellungen vornehmen", Abschnitt "Sabbath Modus  ein- oder ausschalten").
Die Gerätetür lässt sich nicht öffnen.	Der Türassistent Pull2open ist eingeschaltet, das Kältegerät hat aber eine grifflose Möbelfront. ■ Schalten Sie bei grifflosen Möbelfronten den Türassistenten Push2open ein (siehe Kapitel "Weitere Einstellungen vornehmen", Abschnitt "Türassistent  einschalten").
Die Gerätetür lässt sich im eingeschalteten Sabbath Modus  nicht öffnen.	Der Türassistent Push2open ist eingeschaltet, zusätzlich ist der Sabbath Modus eingeschaltet. ■ Bei eingeschaltetem Sabbath Modus wird der Türassistent deaktiviert. ■ Ziehen Sie die Gerätetür von unten oder seitlich auf.

Was tun, wenn ...

Meldungen im Display

Meldung	Ursache und Behebung
Der Warnton ertönt und im Display erscheint die Meldung Tür schließen.	Die Gerätetür steht offen. <ul style="list-style-type: none">■ Schliessen Sie die Gerätetür.■ Möchten Sie den Warnton vorzeitig ausschalten, berühren Sie im Display die Sensortaste OK. Der Warnton verstummt.
Die Temperaturanzeige ist dunkel und im Display leuchtet das Symbol .	Die Funktion Sabbat Modus ist eingeschaltet: Die Innenbeleuchtung ist ausgeschaltet, und das Kältegerät kühlt. <ul style="list-style-type: none">■ Sie können den Sabbath Modus jederzeit ausschalten (siehe Kapitel “Weitere Einstellungen vornehmen”, Abschnitt “Sabbat Modus ein- oder ausschalten”).
Im Display erscheint “F Bitte rufen Sie den Miele Kundendienst”, zusätzlich ertönt ein Warnton.	Eine Störung liegt vor. <ul style="list-style-type: none">■ Notieren Sie sich gegebenenfalls die Fehlermeldung.■ Rufen Sie den Kundendienst.■ Um den Warnton auszuschalten, berühren Sie das Symbol . Die Fehlermeldung erlischt erst dann aus dem Display, wenn der Gerätefehler behoben worden ist.
	Es liegt eine Unter- oder Überspannung vor. <ul style="list-style-type: none">■ Beachten Sie die Anschlussdaten im Kapitel “Installation”, Abschnitt “Elektroanschluss”.■ Rufen Sie gegebenenfalls den Kundendienst.■ Um den Warnton auszuschalten, berühren Sie das Symbol . Die Fehlermeldung erlischt erst dann aus dem Display, wenn der Gerätefehler behoben worden ist.
Im Display leuchtet das Symbol . Das Kältegerät hat keine Kühlleistung, die Bedienung des Kältegeräts ist jedoch funktionsfähig.	Die Messeschaltung ist eingeschaltet. Die Messeschaltung ermöglicht dem Fachhandel, das Kältegerät ohne eingeschaltete Kühlung zu präsentieren. Für den privaten Gebrauch benötigen Sie diese Einstellung nicht. <ul style="list-style-type: none">■ Schalten Sie die Messeschaltung aus (siehe Kapitel “Weitere Einstellungen vornehmen”, Abschnitt “Messeschaltung ausschalten”).

Die Innenbeleuchtung funktioniert nicht

Problem	Ursache und Behebung
<p>Die Innenbeleuchtung funktioniert nicht.</p>	<p>Das Kältegerät ist nicht eingeschaltet.</p> <ul style="list-style-type: none"> ■ Schalten Sie das Kältegerät ein.
	<p>Die Funktion Sabbath Modus ist eingeschaltet: Die Temperaturanzeige ist dunkel und im Display leuchtet das Symbol .</p> <ul style="list-style-type: none"> ■ Sie können den Sabbath Modus jederzeit über den Einstellungsmodus  ausschalten.
	<p>Es liegt eine Störung vor.</p> <div style="border: 1px solid gray; padding: 5px;"> <p> Stromschlaggefahr durch offenliegende, stromführende Teile.</p> <p>Durch das Abnehmen der Lichtabdeckung können Sie mit stromführenden Teilen in Berührung kommen.</p> <p>Entfernen Sie nicht die Lichtabdeckung. Die LED-Beleuchtung darf ausschliesslich vom Kundendienst ausgewechselt und repariert werden.</p> </div>
	<div style="border: 1px solid gray; padding: 5px;"> <p> Verletzungsgefahr durch LED-Beleuchtung.</p> <p>Diese Beleuchtung entspricht der Risikogruppe RG 2. Wenn die Abdeckung defekt ist, können die Augen verletzt werden.</p> <p>Blicken Sie bei defekter Lampenabdeckung nicht mit optischen Instrumenten (einer Lupe oder Ähnlichem) aus unmittelbarer Nähe direkt in die Beleuchtung.</p> </div> <ul style="list-style-type: none"> ■ Rufen Sie den Kundendienst.

Ursachen von Geräuschen

Normale Geräusche	Wodurch entstehen sie?
Brrrrr ...	Das Brummen kommt vom Kompressor. Es kann kurzfristig etwas lauter werden, wenn sich der Kompressor einschaltet.
Blubb, blubb ...	Das Blubbern, Gurgeln oder Surren kommt vom Kältemittel, das durch die Rohre fließt.
Klick ...	Das Klicken ist immer dann zu hören, wenn der Thermostat den Kompressor ein- oder ausschaltet.
Knack ...	Das Knacken ist immer dann zu hören, wenn es zu Materialausdehnungen im Kältegerät kommt.
Bedenken Sie, dass Kompressor- und Strömungsgeräusche im Kältekreislauf nicht zu vermeiden sind.	

Geräusche	Ursache und Behebung
Klappern, Rappeln, Klirren	Das Kältegerät steht uneben. Richten Sie es mit Hilfe einer Wasserwaage eben aus. Verwenden Sie dazu die Stellfüße unter dem Kältegerät.
	Das Kältegerät berührt andere Möbel oder Geräte. Rücken Sie es ab.
	Schubladen, Körbe oder Abstellflächen wackeln oder klemmen. Prüfen Sie die herausnehmbaren Teile und setzen Sie sie eventuell neu ein.
	Flaschen oder Gefäße berühren sich. Rücken Sie diese leicht auseinander.

Kontakt bei Störungen

Bei Störungen, die Sie nicht selbst beheben können, benachrichtigen Sie z. B. Ihren Miele Fachhändler oder den Miele Kundendienst.

Den Miele Kundendienst können Sie online unter www.miele.com/service buchen.

Die Kontaktdaten des Miele Kundendienstes finden Sie am Ende dieses Dokuments.

Der Kundendienst benötigt die Modellkennung und die Fabrikationsnummer (Fabr./SN/Nr.). Beide Angaben finden Sie auf dem Typenschild.

Das Typenschild finden Sie im Innenraum des Kältegeräts.

EPREL-Datenbank

Ab dem 1. März 2021 sind die Informationen zu der Energieverbrauchskennzeichnung und den Ökodesign-Anforderungen in der europäischen Produktdatenbank (EPREL) zu finden. Unter folgendem Link <https://eprel.ec.europa.eu/> erreichen Sie die Produktdatenbank. Hier werden Sie aufgefordert, die Modellkennung einzugeben.

Die Modellkennung finden Sie auf dem Typenschild.

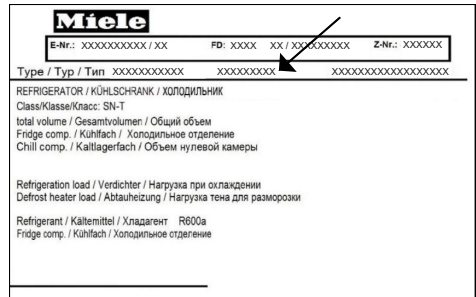

Garantie

Die Garantiezeit beträgt 2 Jahre.

Weitere Informationen zu den Garantiebedingungen in Ihrem Land erhalten Sie beim Miele Kundendienst.

Konformitätserklärung

Hiermit erklärt Miele, dass dieses Kühlgerät der Richtlinie 2014/53/EU entspricht.

Der vollständige Text der EU-Konformitätserklärung ist unter einer der folgenden Internetadressen verfügbar:

- Produkte, Download, auf www.miele.ch
- Service, Informationen anfordern, Gebrauchsanweisungen, auf www.miele.ch/de/c/prospekte-anleitungen-385.htm durch Angabe des Produktnamens oder der Fabrikationsnummer

Frequenzband des WLAN-Moduls	2,4000 GHz – 2,4835 GHz
------------------------------	-------------------------

Maximale Sendeleistung des WLAN-Moduls < 100 mW

Für die Bedienung und Steuerung des Geräts nutzt Miele eigene oder fremde Software, die nicht unter eine sogenannte Open-Source-Lizenzbedingung fallen. Diese Software/Softwarekomponenten sind urheberrechtlich geschützt. Die urheberrechtlichen Befugnisse von Miele und Dritten sind zu respektieren.

Des Weiteren sind in dem vorliegenden Gerät Softwarekomponenten enthalten, die unter Open-Source-Lizenzbedingungen weitergegeben werden. Sie können die enthaltenen Open-Source-Komponenten nebst den dazugehörigen Urheberrechtsvermerken, Kopien der jeweils gültigen Lizenzbedingungen sowie gegebenenfalls weiteren Informationen in dem Dokument "Open Source Information and Licenses" einsehen. Die dort ausgewiesenen Haftungs- und Gewährleistungsregelungen der Open-Source-Lizenzbedingungen gelten nur im Verhältnis zu den jeweiligen Rechteinhabern.

Das Gerät enthält insbesondere Softwarekomponenten, die von den Rechteinhabern unter der GNU General Public License Version 2 oder der GNU Lesser General Public License Version 2.1 lizenziert werden. Miele bietet Ihnen oder Dritten während eines Zeitraumes von mindestens drei Jahren nach dem Kauf oder der Auslieferung des Geräts an, eine maschinenlesbare Kopie des Quellcodes der in dem Gerät enthaltenen Open-Source-Komponenten, die unter den Bedingungen der GNU General Public License Version 2 oder der GNU Lesser General Public License Version 2.1 lizenziert werden, auf einem Datenträger (CD-ROM, DVD oder USB-Stick) zur Verfügung zu stellen. Um diesen Quellcode zu erhalten, wenden Sie sich bitte unter Angabe des Produktnamens, der Seriennummer und des Kaufdatums per E-Mail (info@miele.com) oder unter der nachstehenden Anschrift an uns:

Miele & Cie. KG
Open Source
GTZ/TIM
Carl-Miele-Strasse 29
33332 Gütersloh

Wir weisen Sie auf die beschränkte Gewährleistung zugunsten der Rechteinhaber unter den Bedingungen der GNU General Public License Version 2 und der GNU Lesser General Public License Version 2.1 hin:

This program is distributed in the hope that it will be useful, but WITHOUT ANY WARRANTY, without even the implied warranty of MERCHANTABILITY of FITNESS FOR A PARTICULAR PURPOSE. See the GNU General Public License and GNU Lesser General Public License for more details.

Miele AG

Limmatstrasse 4
8957 Spreitenbach

Miele SA

Sous-Riette 23
1023 Crissier

Telefon: 0848 848 048
www.miele.ch/contact

www.miele.ch

K 2802 Vi, K 2902 Vi

de-CH

M.-Nr. 11 549 680 / 01