

# Instrukcja użytkowania i instalacji Pralnica



Proszę **koniecznie** przeczytać instrukcję użytkowania przed ustawieniem – instalacją – uruchomieniem. Dzięki temu można uniknąć zagrożeń i uszkodzeń.

# Spis treści

---

<b>Ochrona środowiska naturalnego</b> .....	<b>5</b>
<b>Wskazówki bezpieczeństwa i ostrzeżenia</b> .....	<b>6</b>
<b>Obsługa pralnicy</b> .....	<b>12</b>
Panel sterowania .....	12
Sposób działania obszaru obsługi.....	13
<b>Pierwsze uruchomienie</b> .....	<b>15</b>
<b>Pranie przyjazne dla środowiska</b> .....	<b>19</b>
<b>1. Przygotowanie prania</b> .....	<b>20</b>
<b>2. Załadunek pralnicy</b> .....	<b>21</b>
<b>3. Wybieranie programu i ustawień</b> .....	<b>22</b>
<b>4. Dodawanie środków piorących</b> .....	<b>24</b>
<b>5. Start programu - koniec programu</b> .....	<b>26</b>
 <b>Programowanie startu/SmartStart</b> .....	<b>27</b>
<b>Przegląd programów</b> .....	<b>29</b>
<b>Funkcje dodatkowe</b> .....	<b>32</b>
Pranie wstępne .....	32
Woda+  .....	32
Płukanie+  .....	32
<b>Cechy szczególne w przebiegu programów</b> .....	<b>33</b>
Wirowanie .....	33
Ochrona przed zagniataniem .....	33
<b>Zmiana przebiegu programu</b> .....	<b>34</b>
Zmienianie programu .....	34
Przerywanie programu .....	34
Dokładanie/wyjmowanie prania .....	34
<b>Środki piorące</b> .....	<b>35</b>
Prawidłowy dobór środków piorących .....	35
Zalecane środki piorące według rozporządzenia (WE) nr 1015/2010 .....	35
<b>Czyszczenie i konserwacja</b> .....	<b>36</b>
Czyszczenie obudowy i panelu sterowania .....	36
Czyszczenie szuflady na środki piorące .....	36
Czyszczenie bębna, zbiornika kąpiel i systemu odpływowego .....	38
Czyszczenie kołnierza uszczelniającego.....	38
Czyszczenie sitek w dopływie wody.....	39

<b>Co robić, gdy...</b> .....	<b>40</b>
Nie można uruchomić żadnego programu piorącego .....	40
Przerwanie programu i komunikat błędu.....	40
Symbole na wyświetlaczu czasu .....	41
Lampka kontrolna wystąpienia błędu na koniec programu .....	42
Niezadowolające efekty prania .....	43
Ogólne problemy z pralnicą .....	44
Nie można otworzyć drzwiczek .....	45
Otwieranie drzwiczek przy zatkanym odpływie i/lub braku prądu .....	46
<b>Serwis</b> .....	<b>48</b>
Kontakt w przypadku wystąpienia usterki.....	48
Baza danych EPREL .....	48
Wyposażenie dodatkowe .....	48
<b>Instalacja</b> .....	<b>49</b>
Widok z przodu .....	49
Widok z tyłu.....	50
Sytuacje instalacyjne .....	51
Wskazówki dotyczące ustawienia.....	51
Transport pralnicy na miejsce ustawienia.....	52
Miejsce ustawienia .....	53
Demontaż zabezpieczenia transportowego .....	53
Montaż zabezpieczenia transportowego .....	55
Wypoziomowanie pralnicy .....	56
Zabudowa pod blatem roboczym.....	56
Pałak mocujący dla cokołu .....	57
Przyłącza wodne .....	59
Odpływ wody.....	60
Pompa spustowa .....	60
Podłączenie elektryczne .....	61
<b>Dane techniczne</b> .....	<b>62</b>
Deklaracja zgodności .....	63
<b>Dane eksploatacyjne</b> .....	<b>64</b>
<b>Funkcje programowania</b> .....	<b>65</b>
Wybieranie i odwoływanie funkcji programowania .....	65
Modyfikowanie i zapisywanie funkcji programowania .....	66
Opuszczanie poziomu programowania .....	66
<i>P11</i> Czas brzęczyka .....	66
<i>P12</i> Brzęczyk .....	66
<i>P13</i> Dźwięk przycisków .....	67
<i>P14</i> Kod PIN .....	67
<i>P22</i> Tryby wyłączania obszaru obsługi .....	67

## Spis treści

---

P24	Pamięć.....	68
P26	Dodatkowy czas prania wstępno Bawełna.....	68
P28	Tryb łagodny .....	68
P29	Obniżenie temperatury .....	68
P32	Maksymalny poziom płukania .....	68
P33	Schładzanie kąpeli.....	69
P34	Ochrona przed zagniataniem .....	69
P49	Obniżone ciśnienie wody .....	69
P62	Przygaszenie pól świetlnych.....	69
P63	Dźwięk powitalny .....	70
P90	Godziny pracy .....	70
P00	Ustawienia fabryczne.....	70
	Połączenia sieciowe .....	70
	Resetowanie konfiguracji sieci.....	70
P97	Zdalne sterowanie .....	71
P98	SmartGrid .....	71
P99	Aktualizacja zdalna .....	72
	Prawa autorskie i licencje dla modułu komunikacyjnego.....	73

## Utylizacja opakowania

Opakowanie służy do manewrowania i chroni urządzenie przed uszkodzeniami podczas transportu. Materiały opakowaniowe zostały specjalnie dobrane pod kątem ochrony środowiska i techniki utylizacji i generalnie nadają się do ponownego wykorzystania.

Zwrot opakowań do obiegu materiałowego pozwala na zaoszczędzenie surowców. Proszę skorzystać z systemu selektywnej zbiórki odpadów i możliwości zwrotu. Opakowanie transportowe może zostać odebrane przez sprzedawcę Miele.

## Utylizacja starego urządzenia

Urządzenia elektryczne i elektroniczne zawierają wiele cennych materiałów. Zawierają one również określone substancje, mieszaniny i podzespoły, które były wymagane do ich działania i zapewnienia bezpieczeństwa. Wyrzucone do śmieci lub poddane niewłaściwej obróbce mogą zagrażać zdrowiu ludzi oraz środowisku. Dlatego w żadnym razie nie wolno wyrzucać starego urządzenia do śmieci mieszanych.



Zamiast tego należy przekazać stare urządzenie do systemu nieodpłatnego zbierania i utylizacji starych urządzeń elektrycznych i elektronicznych, w punktach prowadzonych przez gminę, sprzedawcę lub firmę Miele. Za usunięcie ewentualnych danych osobowych z utylizowanego urządzenia zgodnie z obowiązującym prawem odpowiada użytkownik. Są Państwo prawnie zobowiązani do usunięcia z urządzenia wszelkich baterii i akumulatorów oraz źródeł światła, które można wyjąć bez zniszczenia i nie są wbudowane do urządzenia na stałe. Należy je dostarczyć do odpowiedniego miejsca zbierania, gdzie zostaną nieodpłatnie przyjęte. Proszę zatroszczyć się o to, żeby stare urządzenie było zabezpieczone przed dziećmi do momentu odtransportowania.

## Wskazówki bezpieczeństwa i ostrzeżenia

Ta pralnica spełnia wymagania obowiązujących przepisów bezpieczeństwa. Nieprawidłowe użytkowanie może jednak doprowadzić do wyrządzenia szkód osobowych i rzeczowych.

Przed uruchomieniem pralnicy należy uważnie przeczytać instrukcję użytkowania. Zawiera ona ważne wskazówki dotyczące montażu, bezpieczeństwa, użytkowania i konserwacji. Dzięki temu można uniknąć zagrożeń i uszkodzeń urządzenia.

Zgodnie z normą IEC 60335-1 firma Miele wyraźnie zwraca uwagę na to, że należy koniecznie przeczytać rozdział dotyczący instalacji pralnicy oraz wskazówki bezpieczeństwa i ostrzeżenia i bezwzględnie się do nich stosować.

Firma Miele nie może zostać pociągnięta do odpowiedzialności za szkody, które zostaną spowodowane w wyniku nieprzestrzegania tych wskazówek.

Zachować tę instrukcję i przekazać ją ewentualnemu następnemu posiadaczowi urządzenia.

Jeśli urządzenie będzie obsługiwane również przez inne osoby, wówczas należy im udostępnić te wskazówki bezpieczeństwa i ostrzeżenia i/lub je z nimi zapoznać.

### Użytkowanie zgodne z przeznaczeniem

- ▶ Pralnica jest przeznaczona wyłącznie do prania takich tekstyliów, które są oznaczone przez producenta na etykiecie konserwacyjnej jako nadające się do prania. Inne zastosowania są potencjalnie niebezpieczne. Producent nie odpowiada za szkody, które zostaną spowodowane stosowaniem niezgodnym z przeznaczeniem lub nieprawidłową obsługą urządzenia.
- ▶ Urządzenia należy używać zgodnie z instrukcją użytkowania, regularnie je konserwować i kontrolować pod kątem prawidłowości działania.
- ▶ Pralnica nie jest przeznaczona do użytkowania na zewnątrz pomieszczeń.
- ▶ Ta pralnica może być również użytkowana w obszarach publicznych.
- ▶ Osoby, które ze względu na upośledzenie psychiczne, umysłowe lub fizyczne, czy też brak doświadczenia lub wiedzy, nie są w stanie bezpiecznie obsługiwać urządzenia, nie mogą z niego korzystać bez nadzoru lub wskazań osoby odpowiedzialnej.

## Wskazówki bezpieczeństwa i ostrzeżenia

---

- ▶ Dzieci poniżej 8 roku życia należy trzymać z daleka od pralnicy, chyba że są pod stałym nadzorem.
- ▶ Dzieciom powyżej 8 roku życia wolno używać pralnicy bez nadzoru tylko wtedy, gdy została im ona objaśniona w takim stopniu, że mogą z niej bezpiecznie korzystać. Dzieci muszą być w stanie rozpoznać i zrozumieć możliwe zagrożenia wynikające z nieprawidłowej obsługi.
- ▶ Dzieci nie mogą przeprowadzać zabiegów czyszczenia lub konserwacji pralnicy bez nadzoru.
- ▶ Nadzorować dzieci znajdujące się w pobliżu pralnicy. Nigdy nie pozwalać dzieciom na bawienie się pralnicą.

### Bezpieczeństwo techniczne

- ▶ Skontrolować pralnicę przed instalacją pod kątem widocznych uszkodzeń. Nie instalować ani nie uruchamiać uszkodzonej pralnicy.
- ▶ Elektryczne bezpieczeństwo tej pralnicy jest zagwarantowane tylko wtedy, gdy jest ona podłączona do przepisowej instalacji ochronnej. To bardzo ważne, żeby ten podstawowy środek bezpieczeństwa był sprawny, a w razie wątpliwości należy zlecić sprawdzenie instalacji elektrycznej przez wykwalifikowanego elektryka. Firma Miele nie może zostać pociągnięta do odpowiedzialności za szkody spowodowane brakiem lub nieciągłością przewodu ochronnego.
- ▶ Nieprawidłowo przeprowadzone naprawy mogą się stać przyczyną poważnych zagrożeń dla użytkownika, za które producent nie ponosi odpowiedzialności. Naprawy mogą być przeprowadzane wyłącznie przez fachowców autoryzowanych przez firmę Miele, w przeciwnym razie w przypadku wystąpienia kolejnych uszkodzeń nie będą respektowane żadne roszczenia gwarancyjne.
- ▶ Nie podejmować w pralnicy żadnych zmian, które nie są wyraźnie dozwolone przez firmę Miele.
- ▶ W przypadku wystąpienia awarii lub podczas czyszczenia i konserwacji urządzenie jest tylko wtedy odłączone od sieci, gdy:
  - wtyczka pralnicy jest wyjęta z gniazdka,
  - wyłączony jest odpowiedni bezpiecznik budowlanej instalacji elektrycznej,
  - odpowiedni bezpiecznik topikowy jest całkowicie wykręcony z oprawki.

Patrz również rozdział „Instalacja“, punkt „Podłączenie elektryczne“.

## Wskazówki bezpieczeństwa i ostrzeżenia

---

- ▶ Gdy uszkodzony jest kabel zasilający, musi on zostać wymieniony przez specjalistę autoryzowanego przez producenta, żeby uniknąć zagrożeń dla użytkownika.
  - ▶ Pralnicę można podłączać do doprowadzenia wody wyłącznie za pomocą zestawu nowych węży. Nie wolno wykorzystywać ponownie starych węży. Węże należy kontrolować w regularnych odstępach czasu. Można je wówczas wymienić w odpowiednim momencie i uniknąć szkód wodnych.
  - ▶ Uszkodzone podzespoły mogą zostać wymienione wyłącznie na oryginalne części zamienne Miele. Tylko w przypadku takich części firma Miele może zagwarantować spełnienie wymagań bezpieczeństwa w pełnym zakresie.
  - ▶ Ze względów bezpieczeństwa nie należy stosować przedłużaczy, gniazd wielokrotnych itp. (zagrożenie pożarowe przez przegrzanie).
  - ▶ Przy wykorzystaniu komercyjnym dla tej pralnicy obowiązują ogólne przepisy BHP. Zaleca się przeprowadzanie kontroli zgodnie z obowiązującymi w tym zakresie przepisami. Wymagana do dokumentacji kontrolnej książka kontrolna jest dostępna w serwisie firmy Miele.
  - ▶ To urządzenie nie może być użytkowane w miejscach niestacjonarnych (np. na statkach).
  - ▶ Przestrzegać wskazówek zamieszczonych w rozdziale „Instalacja” oraz w rozdziale „Dane techniczne”.
  - ▶ Gdy pralnica jest zaopatrzona we wtyczkę, należy zawsze zagwarantować dostępność wtyczki, żeby istniała możliwość odłączenia pralnicy od zasilania.
  - ▶ Jeśli przewidziano podłączenie na stałe, po stronie instalacji musi być ciągle dostępny wielobiegunowy wyłącznik, żeby odłączyć pralnicę od zasilania.
  - ▶ Możliwa jest czasowa lub stała praca na autonomicznym lub niesynchronizowanym z siecią systemie zasilania (jak np. sieci wyspowe, systemy zasilania awaryjnego). Warunkiem dla takiej eksploatacji jest to, żeby system zasilania odpowiadał specyfikacji EN 50160 lub porównywalnej.
- Środki ochronne przewidziane w instalacji budynku i w tym produkcie Miele muszą być zapewnione w swojej funkcji i działaniu również w trybie pracy autonomicznej lub niesynchronizowanej z siecią, albo muszą być zastąpione przez równoważne środki w instalacji. Patrz np. opis w aktualnym wydaniu VDE-AR-E 2510-2.



## Wskazówki bezpieczeństwa i ostrzeżenia

---

▶ W przypadku naprawy urządzenia przez serwis nieposiadający autoryzacji Miele przepadają ew. roszczenia gwarancyjne.

### Prawidłowe użytkowanie

▶ Maksymalna wielkość załadunku wynosi 8,0 kg (suchego prania). Częściowo mniejsze wielkości załadunku dla poszczególnych programów można odnaleźć w rozdziale „Przegląd programów“.

▶ Nie ustawiać pralnicy w pomieszczeniach zagrożonych mrozem. Zamrożone węże mogą ulec pęknięciu lub rozerwaniu, natomiast sprawność części elektronicznych może się obniżyć w ujemnych temperaturach.

▶ Przed pierwszym uruchomieniem należy usunąć zabezpieczenie transportowe znajdujące się z tyłu pralnicy (patrz rozdział „Instalacja“, punkt „Usuwanie zabezpieczenia transportowego“). Przy wirowaniu pozostawione zabezpieczenie może spowodować uszkodzenie pralnicy i stojących obok urządzeń/mebli.

▶ W przypadku dłuższej nieobecności (np. w czasie urlopu), należy zamykać zawór wody, szczególnie wtedy, gdy w pobliżu brak jest w podłodze kratki ściekowej.

▶ Niebezpieczeństwo przelania. Przed zawieszeniem węża odpływowego w umywalce należy sprawdzić, czy woda może wystarczająco szybko spływać. Zabezpieczyć wąż spustowy przed ześlizgnięciem. Odrzut wypływającej wody może wypchnąć niezabezpieczony wąż z umywalki.

▶ Zwrócić uwagę, żeby wraz z pranymi rzeczami do bębna nie dostały się żadne ciała obce (np. gwoździe, igły, monety, spinacze biurowe). Ciała obce mogą uszkodzić podzespoły urządzenia (np. bęben, komorę bębna). Uszkodzone podzespoły mogą z kolei spowodować uszkodzenie prania.

▶ Przy prawidłowym dozowaniu środków piorących odkamienianie pralnicy nie jest konieczne. Jeśli jednak w urządzeniu osadzi się tak duża ilość kamienia, że konieczne będzie jego usunięcie, należy w tym celu zastosować specjalne środki odwapniające z ochroną antykorozyjną. Takie specjalne środki odwapniające można nabyć w sklepach specjalistycznych Miele lub w serwisie Miele. Należy ściśle przestrzegać instrukcji dotyczących stosowania podanych na opakowaniu.

## Wskazówki bezpieczeństwa i ostrzeżenia

---

- ▶ W przypadku tekstyliów, które zostały potraktowane środkami czyszczącymi zawierającymi rozpuszczalniki, należy sprawdzić, czy takie tekstylia mogą być przygotowywane w pralnicy. Kryteria kontrolne to wskazówki dotyczące zagrożeń, wpływ produktów na środowisko i inne informacje.
- ▶ Nigdy nie stosować w pralnicy środków czyszczących zawierających rozpuszczalniki (jak np. benzyna pralnicza). Podzespoły urządzenia mogą ulec uszkodzeniu i mogą wystąpić trujące opary. Zagrożenie pożarowe i wybuchowe!
- ▶ Nie przechowywać ani nie używać w pobliżu pralnicy benzyny, ropy lub innych substancji łatwopalnych. Zagrożenie pożarowe i wybuchowe.
- ▶ Środki farbujące muszą być przeznaczone do stosowania w pralnicach. Proszę ściśle przestrzegać wskazówek dotyczących stosowania podanych przez producenta.
- ▶ Związki siarki zawarte w środkach odbarwiających mogą doprowadzić do korozji. Nie wolno stosować środków odbarwiających w pralnicy.
- ▶ Unikać kontaktu powierzchni stalowych (frontu, pokrywy, poszycia) z płynnymi środkami czyszczącymi i dezynfekującymi zawierającymi chlor lub podchloryn sodu. Oddziaływanie tych środków na stal szlachetną może wywołać korozję. Agresywne pary chloru mogą również spowodować korozję. Nie przechowywać otwartych pojemników z tymi środkami w bezpośrednim sąsiedztwie urządzenia.
- ▶ Do czyszczenia pralnicy nie wolno stosować myjki wysokociśnieniowej ani strumienia wody.
- ▶ W przypadku stosowania kombinacji pomocniczych środków piorących i produktów specjalnych należy bezwzględnie przestrzegać wskazówek producenta. W celu uniknięcia szkód materiałowych i gwałtownych reakcji chemicznych każdy środek wykorzystywać wyłącznie do zastosowań przewidzianych przez producenta.
- ▶ Jeśli środek piorący dostanie się do oczu, natychmiast wypłukać go obficie letnią wodą. W razie przypadkowego połknięcia natychmiast zasięgnąć porady lekarskiej. Osoby z uszkodzeniami skóry lub ze skórą wrażliwą powinny unikać kontaktu ze środkiem piorącym.

## Wskazówki bezpieczeństwa i ostrzeżenia

---

▶ Przy dokładaniu lub wyjmowaniu prania podczas prania głównego może dojść do kontaktu ze środkami piorącymi, w szczególności w przypadku zewnętrznego dozowania środków piorących. Zachować ostrożność przy sięganiu do bębna. W przypadku kontaktu kąpielii piorącej ze skórą natychmiast spłukać kąpiel piorącą letnią wodą.

### Wyposażenie

▶ Stosować wyłącznie oryginalne wyposażenie Miele. Jeśli zostaną dobudowane lub wbudowane inne elementy, przepadają roszczenia wynikające z gwarancji i ewentualnie rękojmi i/lub odpowiedzialności za produkt.

▶ Suszarki Miele i pralnice Miele mogą być ustawiane w formie słupka. W tym celu wymagany jest połączeniowy zestaw montażowy, dostępny jako wyposażenie dodatkowe. Należy zwrócić uwagę na to, czy zestaw montażowy pasuje do suszarki i pralnicy Miele.

▶ Zwrócić uwagę, czy dostępny jako wyposażenie dodatkowe cokolwiek Miele pasuje do tej pralnicy.

▶ Firma Miele gwarantuje dostępność zapewniających funkcjonalność części zamiennych przez okres do 15 lat, ale przynajmniej 10 lat, po wycofaniu serii posiadanej przez Państwa pralki.

Firma Miele nie może zostać pociągnięta do odpowiedzialności za szkody, które zostaną spowodowane w wyniku nieprzestrzegania wskazówek bezpieczeństwa i ostrzeżeń.

# Obsługa pralnicy

## Panel sterowania

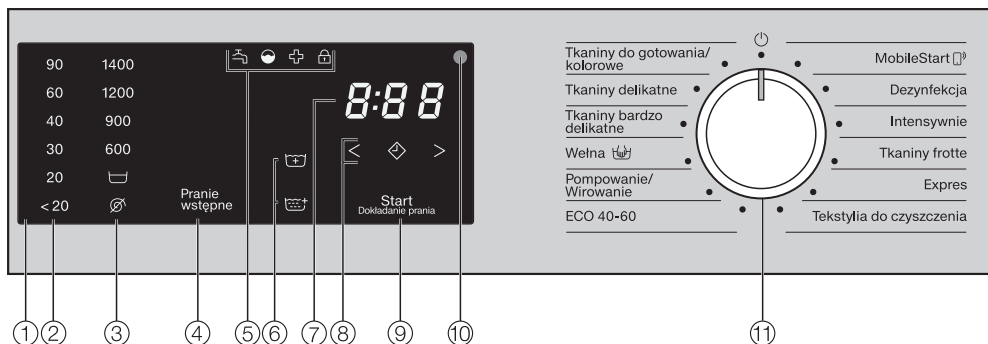

- ① **Obszar obsługi**
- ② **Przyciski dotykowe temperatury**  
do ustawiania wybranej temperatury prania
- ③ **Przyciski dotykowe ilości obrotów**  
do ustawiania wybranej ilości obrotów wirowania
- ④ **Przycisk dotykowy prania wstępnego**  
do wybierania funkcji dodatkowej *Pranie wstępne*
- ⑤ **Lampki kontrolne**   
zapalają się w razie potrzeby
- ⑥ **Przyciski dotykowe funkcji dodatkowych**  
do wybierania funkcji dodatkowych *Woda+* i *Płukanie+*
- ⑦ **Wskazania czasu**  
dla czasu trwania programu
- ⑧ **Przyciski dotykowe**   
do programowania startu
- ⑨ **Przycisk dotykowy *Start/Dokładanie prania***  
uruchamia wybrany program i umożliwia dołożenie prania
- ⑩ **Złącze optyczne**  
do celów serwisowych
- ⑪ **Pokrętło wyboru programów**  
do wybierania programów i do wyłączenia  
Poprzez wybranie programu pralnica zostaje włączona, a ustawienie pokrętła wyboru programów w pozycji ją wyłącza.

## Sposób działania obszaru obsługi

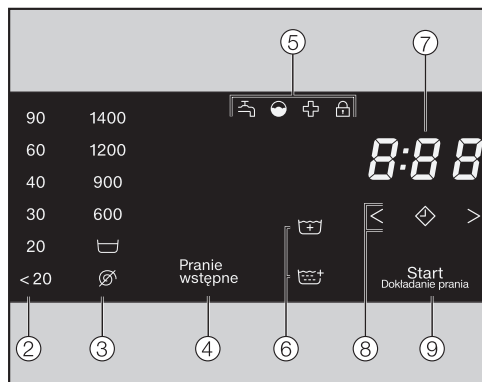

Przyciski dotykowe ②, ③, ④, ⑥, ⑧ i ⑨ reagują na dotknięcie końcami palców. Wybór jest możliwy, dopóki poszczególne przyciski dotykowe są podświetlone.

Jasno podświetlony przycisk dotykowy oznacza: aktualnie wybrany.

Przygaszony przycisk dotykowy oznacza: możliwy do wybrania.

### ② i ③ Przyciski dotykowe dla temperatury i ilości obrotów

Po wybraniu programu prania za pomocą pokrętła wyboru programów zapala się temperatura proponowana (w °C) i ilość obrotów (w obr./min).

Temperatury i ilości obrotów możliwe do wybrania są przygaszone.

### ④ Przycisk dotykowy prania wstępnego

Niektóre programy prania można uzupełnić za pomocą funkcji dodatkowej *Pranie wstępne*.

Gdy dla programu prania wybrana jest jakaś funkcja dodatkowa, przycisk dotykowy tej funkcji dodatkowej jest przygaszony.

### ⑤ Lampki kontrolne

- świeci się w przypadku wystąpienia usterek w dopływie i odpływie wody.
- świeci się, gdy dozowanie środków piorących było zbyt duże.
- świeci się dla przypomnienia o wskazówce higienicznej.
- świeci się, gdy drzwiczki pralnicy są zablokowane.

### ⑥ Przyciski dotykowe funkcji dodatkowych

Niektóre programy prania można uzupełnić za pomocą funkcji dodatkowych *Woda+* i *Płukanie+* .

Gdy dla programu prania wybrana jest jakaś funkcja dodatkowa, przycisk dotykowy tej funkcji dodatkowej jest przygaszony.

## Obsługa pralnicy

---

### ⑦ Wskazania czasu

Po starcie programu zostaje wyświetlony czas trwania programu w godzinach i minutach.

W przypadku startu programu z zaprogramowanym opóźnieniem startu, czas trwania programu zostaje wyświetlony dopiero po upływie czasu opóźnienia startu.

### ⑧ Przyciski dotykowe < ⬇ >

- ⬇

Po naciśnięciu przycisku dotykowego ⬇ zostaje wybrany późniejszy start programu (programowanie startu). W przypadku wybrania ⬇ jasno się świeci.

- < >

Poprzez naciśnięcie przycisku dotykowego < lub > wybiera się czas opóźnienia startu.

Wybrany czas opóźnienia startu zostaje pokazany w obszarze wskazań czasu.

Po starcie programu zaprogramowany czas opóźnienia jest odliczany od tyłu.

Po upływie zaprogramowanego czasu opóźnienia startu program zostaje uruchomiony. W obszarze wskazań czasu pojawia się prawdopodobny czas trwania programu.

### ⑨ Przycisk dotykowy Start/Dokładanie prania

- Przycisk dotykowy pulsuje światłem, gdy tylko program może zostać uruchomiony. Naciśnięcie przycisku dotykowego *Start/Dokładanie prania* spowoduje uruchomienie wybranego programu. Przycisk dotykowy świeci się stale.
- Gdy program został uruchomiony, przycisk dotykowy *Start/Dokładanie prania* umożliwi dołożenie prania.

⚠ Szkody przez nieprawidłowe ustawienie i podłączenie.  
Nieprawidłowe ustawienie i podłączenie pralnicy może doprowadzić do wyrządzenia poważnych szkód rzeczowych.  
Proszę przestrzegać wskazówek zamieszczonych w rozdziale „Instalacja”.

### Usuwanie folii ochronnej i naklejek reklamowych

- Usunąć:
  - folię ochronną z drzwiczek
  - wszystkie naklejki reklamowe (o ile występują) z frontu i pokrywy

Nie usuwać naklejek, które są widoczne po otwarciu drzwiczek (jak np. tabliczka znamionowa).

### Opróżnianie bębna

W bębnie może znajdować się kabłąk węża odpływowego i/lub materiały montażowe.

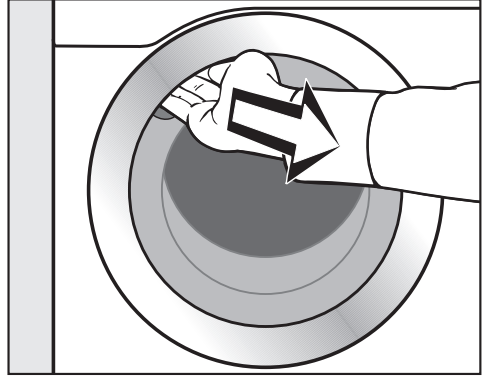

- Otworzyć drzwiczki przez pociągnięcie.
- Wyjąć kabłąk i materiały montażowe.
- Zamknąć drzwiczki z lekkim rozmachem.

Na tej pralnicy został przeprowadzony kompleksowy test funkcjonalny. Dlatego w bębnie znajduje się resztkę wody.

# Pierwsze uruchomienie

## Miele@home

Państwa pralka jest wyposażona w zintegrowany moduł Wi-Fi.

Aby z niego korzystać, potrzebne są:

- sieć Wi-Fi
- aplikacja Miele
- konto użytkownika Miele (konto użytkownika można utworzyć poprzez aplikację Miele).

Aplikacja Miele przeprowadzi Państwa przez proces tworzenia połączenia pomiędzy pralką i domową siecią Wi-Fi.

Po połączeniu pralki z siecią Wi-Fi, korzystając z aplikacji można przykładowo przeprowadzić następujące działania:

- zdalnie obsługiwać pralkę
- przeglądać informacje o stanie roboczym swojej pralki
- wywoływać wskazówki dotyczące przebiegu programu pralki

Połączenie pralki z siecią Wi-Fi powoduje podwyższenie zużycia energii, także wtedy, gdy pralka jest wyłączona.

Proszę się upewnić, że w miejscu ustawienia pralki dostępna jest lokalna sieć WiFi o wystarczającej mocy sygnału.

## Dostępność połączenia Wi-Fi

Połączenie Wi-Fi współdzieli zakres częstotliwości z innymi urządzeniami (np. kuchnia mikrofalowa, zdalnie sterowane zabawki). Z tego powodu mogą wystąpić czasowe lub całkowite zakłócenia połączenia. Dlatego nie można zagwarantować stałej dostępności oferowanych funkcji.

## Dostępność Miele@home

Możliwość korzystania z aplikacji Miele zależy od dostępności serwisu Miele@home w Państwa kraju.

Serwis Miele@home nie jest dostępny w każdym kraju.

Informacje o dostępności można uzyskać na stronie internetowej [www.miele.com](http://www.miele.com).

## Aplikacja Miele

Aplikację Miele można bezpłatnie pobrać z Apple App Store® lub z Google Play Store™.







## Konfigurowanie Miele@home

Możliwe są 2 sposoby połączenia:

1. przez aplikację Miele (ustawienie standardowe)
2. przez WPS

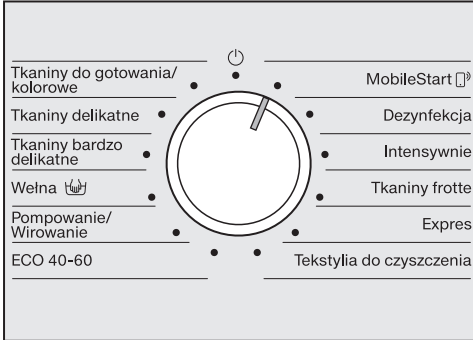
## Logowanie przez aplikację Miele





- Obrócić pokrętkę wyboru programów na program *MobileStart* .

W obszarze wskazań czasu pojawia się *RRP*, a następnie zaczyna być odliczany w dół czas 10 minut. Aplikacja Miele przeprowadzi Państwa przez dalsze kroki.

Po udanym połączeniu w obszarze wskazań czasu pojawia się *Łon*.

## Logowanie przez WPS

- Obrócić pokrętkę wyboru programów na program *MobileStart* .
- Naciskać przycisk dotykowy  dołąd, aż w obszarze wskazań czasu zostanie wyświetlone *WPS*.

Następnie w obszarze wskazań czasu zaczyna być odliczany w dół czas 2 minuty.

- Uaktywnić funkcję „WPS“ na routerze w ciągu 2 minut.

Po udanym połączeniu w obszarze wskazań czasu pojawia się *Łon*.

**Wskazówka:** Jeśli połączenie nie zostanie dokonane przed upływem odliczanego czasu, trzeba będzie powtórzyć postępowanie.

# Pierwsze uruchomienie

## Uruchamianie pierwszego programu prania

Ze względów bezpieczeństwa odwirowywanie nie jest możliwe przed pierwszym uruchomieniem. W celu aktywacji wirowania należy uruchomić program prania bez tkanin i bez środków piorących.

Przy zastosowaniu środków piorących może dojść do nadmiernego wytwarzania piany.

- Odkręcić zawór wody.
  - Obrócić pokrętkę wyboru programów na pozycję *Tkaniny do got./kolor.*
- Pralnica zostaje włączona.
- Nacisnąć przycisk dotykowy *Start/Dokładanie prania*.

Program prania zostaje uruchomiony.

Po 10 minutach elementy wskazań zostają wygaszone i przycisk dotykowy *Start/Dokładanie prania* zaczyna pulsować światłem.

## Otwieranie drzwiczek na koniec programu

Podczas ochrony przed zagniataniem drzwiczki są jeszcze zablokowane. W ciągu pierwszych 10 minut obszar obsługi jest podświetlony. Następnie obszar obsługi gaśnie, a przycisk dotykowy *Start/Dokładanie prania* pulsuje światłem.

- Obrócić pokrętkę wyboru programów na pozycję .

Drzwiczki zostają odblokowane.

**Wskazówka:** Po zakończeniu ochrony przed zagniataniem pralnica się wyłącza i drzwiczki zostają automatycznie odblokowane. Obszar obsługi jest kompletnie wygaszony.

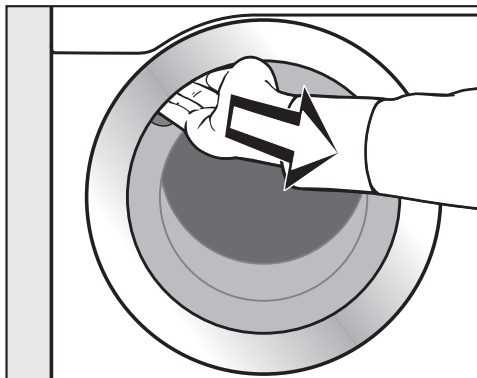

- Chwycić za zagłębienie uchwyty i otworzyć drzwiczki przez pociągnięcie.

**Wskazówka:** Pozostawić drzwiczki nieco uchylone, żeby bęben mógł schnąć. Pierwsze uruchomienie jest zakończone.

## Zużycie energii i wody

- Wykorzystywać maksymalną wielkość załadunku dla danego programu prania. W przeliczeniu na całkowitą ilość prania zużycie energii i wody jest wtedy najmniejsze.
- Programy o wysokiej efektywności zużycia energii i wody mają z reguły dłuższy czas trwania. Dzięki przedłużeniu czasu trwania programu temperatura prania osiągnięta w rzeczywistości zostaje obniżona przy zachowaniu takich samych rezultatów prania.

Na przykład program *ECO 40-60* ma dłuższy czas trwania niż program *Tkalinny do gotow./kolor. 40 °C* lub *60 °C*. Program *ECO 40-60* jest jednak bardziej efektywny pod względem zużycia energii i czasu.

- Do mniejszych ilości lekko zabrudzonego prania stosować program *Expres*.
- Nowoczesne środki piorące umożliwiają pranie w obniżonej temperaturze (np. 20 °C). W celu zaoszczędzenia energii należy zastosować odpowiednie ustawienia temperatury.
- Dla utrzymania higieny w pralce zalecane jest okazjonalne uruchomienie programu prania o temperaturze większej niż 60 °C. Pralnica przypomina o tym przez zapalenie lampki kontrolnej .

## Zużycie środków piorących

- Stosować co najwyżej tyle środka piorącego, ile jest podane na jego opakowaniu.
- Przy dozowaniu należy uwzględnić stopień zabrudzenia prania.
- Przy mniejszym załadunku należy zmniejszyć ilość środka piorącego (ok. 1/3 mniej środka piorącego przy połowie załadunku).

## Wskazówki dotyczące następującego po praniu suszenia maszynowego

Wybrana ilość obrotów wpływa na końcową wilgotność prania i emisję hałasu pralnicy.

Im wyższa wybrana ilość obrotów wirowania, tym mniejsza jest wilgotność resztkowa prania. Jednak wzrasta emisja hałasu pralnicy.

W celu zaoszczędzenia energii przy suszeniu należy wybrać możliwie najwyższą ilość obrotów wirowania programu piorącego.

# 1. Przygotowanie prania

## Opróżnianie kieszeni

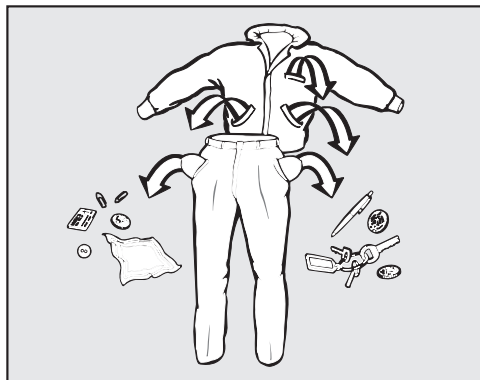

- Proszę opróżnić kieszenie.

⚠ Uszkodzenia przez ciała obce. Gwoździe, monety, spinacze biurowe itd. mogą uszkodzić tekstylia i podzespoły urządzenia. Skontrolować pranie przed rozpoczęciem prania pod kątem występowania ciał obcych i je usunąć.

## Sortowanie prania

- Posortować tekstylia według kolorów i symboli umieszczonych na etykietach konserwacyjnych.

## Postępowanie z plamami

- Usunąć przed praniem ew. plamy na tekstyliach. Zebrać plamy za pomocą niefarbującej ściereczki.

⚠ Szkody przez środki czyszczące zawierające rozpuszczalniki. Benzyna do czyszczenia, środki do usuwania plam itd. mogą uszkodzić elementy z tworzyw sztucznych. Przy postępowaniu z tekstyliami zwrócić uwagę na to, żeby nie doszło do zwilżenia tymi środkami żadnych elementów z tworzyw sztucznych.

⚠ Zagrożenie wybuchowe przez środki czyszczące zawierające rozpuszczalniki. Przy stosowaniu środków czyszczących zawierających rozpuszczalniki może dojść do utworzenia mieszaniny wybuchowej. Nie stosować w pralnicy żadnych środków czyszczących zawierających rozpuszczalniki.

## Wskazówki ogólne

- Nie prać żadnych tekstyliów, które posiadają na etykiecie oznaczenie **nie prać** (☒).
- W przypadku firanek: usunąć kółka i taśmę obciążającą lub włożyć do worka.
- W przypadku biustonoszy: zaszyć lub usunąć poluzowane fiszbin.
- Przewrócić na lewą stronę, jeśli takie jest zalecenie producenta tekstyliów.
- Pozapinać zamki błyskawiczne, rzepy, zaczepy i haftki.
- Pozapinać poszwy i poszewki, aby drobne przedmioty nie dostały się do środka.
- Dalsze wskazówki znajdują się w rozdziale „Przegląd programów“.

## 2. Załadunek pralnicy

### Otwieranie drzwiczek

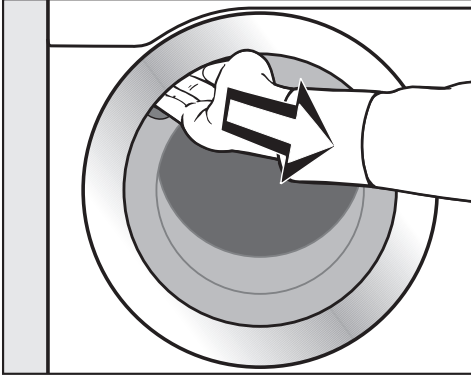

- Chwycić za zagłębienie uchwytu i otworzyć drzwiczki przez pociągnięcie.

Skontrolować bęben pod kątem ciał obcych, zanim włoży się do niego pranie.

- Włożyć do bębna rozłożone luźno pranie.

Sztuki prania o różnej wielkości poprawiają skuteczność prania i lepiej się rozkładają w bębnie podczas wirowania.

Przy maksymalnej ilości ładunku zużycie energii i wody jest najniższe w stosunku do całkowitej ilości prania. Przeładowanie pogarsza efekt prania i powoduje wzmożone tworzenie zagnieceń.

### Zamykanie drzwiczek

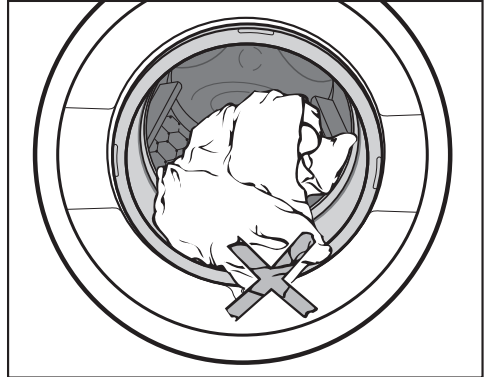

- Zwrócić uwagę, żeby nie przytrzasnąć prania pomiędzy drzwiczkami i kołnierzem uszczelniającym.

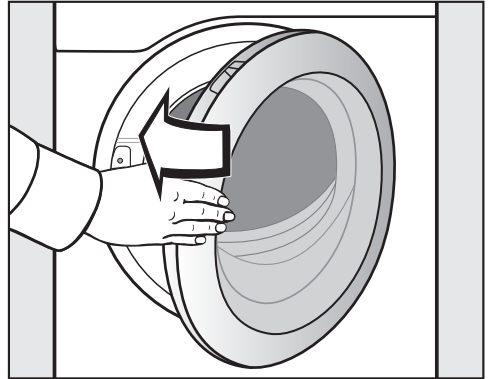

- Zamknąć drzwiczki z lekkim rozmachem.

### 3. Wybieranie programu i ustawień

#### 1. Wybieranie programu prania poprzez pokrętkę wyboru programów

Obrócenie pokrętki wyboru programów na dowolny program prania spowoduje włączenie pralki.

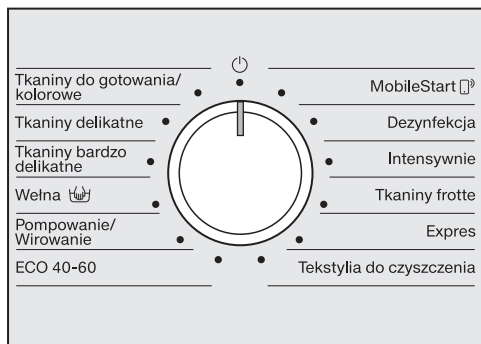

- Obrócić pokrętkę wyboru programów na żądany program.

W obszarze wskazań czasu pojawia się prawdopodobny czas prania, a w obszarze obsługi zostaje wyświetlona ustawiona wstępnie temperatura i ilość obrotów.

#### 2. Wybieranie programu poprzez pozycję pokrętki wyboru programów MobileStart i aplikację Miele

**Wskazówka:** Aby móc korzystać z MobileStart, pralka musi być zalogowana do sieci Wi-Fi i *Zdalne sterowanie* musi być włączone.

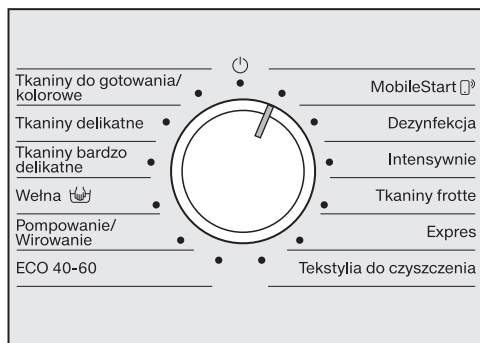

- Obrócić pokrętkę wyboru programów na pozycję MobileStart.

W obszarze wskazań czasu pokazywane jest: *Łon*



Po uruchomieniu programu pralka może być teraz obsługiwana za pomocą aplikacji Miele.

Obsługa przez aplikację Miele jest możliwa dopiero po naciśnięciu przycisku dotykowego *Start/Dokładanie prania*.

### 3. Wybieranie programu i ustawień

#### Wybieranie temperatury i ilości obrotów

Ustawione wstępnie temperatura i ilość obrotów programu prania są jasno podświetlone. Pozostałe temperatury i ilości obrotów możliwe do wybrania w programie prania są przygaszone.

90	1400
<b>60</b>	1200
40	900
30	600
20	
< 20°C	

- Nacisnąć przycisk dotykowy z żądaną temperaturą.

Przycisk dotykowy jasno się świeci.

- Nacisnąć przycisk dotykowy z żądaną ilością obrotów.

Przycisk dotykowy jasno się świeci.

#### Wybieranie funkcji dodatkowych

Gdy dla programu prania wybrana jest jakaś funkcja dodatkowa, przycisk dotykowy tej funkcji dodatkowej jest przygaszony.



- Nacisnąć przycisk dotykowy żądanej funkcji dodatkowej.

Przycisk dotykowy jasno się świeci.

W jednym programie prania można wybrać kilka funkcji dodatkowych.

Dalsze informacje dotyczące funkcji dodatkowych można znaleźć w rozdziale „Funkcje dodatkowe“.

## 4. Dodawanie środków piorących

### Szuflada na środki piorące

Można stosować wszystkie środki piorące, które są przeznaczone do pralek automatycznych.

### Dozowanie środków piorących

Przy dozowaniu proszę przestrzegać wskazówek producenta środków piorących.

Przedozowanie prowadzi do zwiększonego wytwarzania piany.  
Unikać przedozowania.

Dozowanie zależy od:

- ilości prania
- stopnia zabrudzenia prania
- twardości wody.

Zakres twardości	Twardość całkowita w mmol/l	Twardość nie-miecka °dH
miękka (I)	0-1,5	0-8,4
średnia (II)	1,5-2,5	8,4-14
twarda (III)	powyżej 2,5	powyżej 14

Gdy zakres twardości nie jest znany, należy zasięgnąć informacji w lokalnym przedsiębiorstwie wodociągowym.

### Uzupełnianie środków piorących

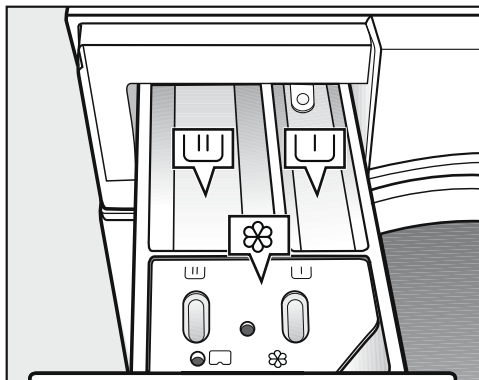

- Wyciągnąć szufladę na środki piorące i napełnić komory środkami piorącymi.

- U Środek piorący do prania wstępnego (zalecany podział całkowitej ilości środka piorącego:  $\frac{1}{3}$  do komory U i  $\frac{2}{3}$  do komory U)
- U Środek piorący do prania głównego
- ⊗ Płyn zmiękczający, płyn usztywniający, krochmal w płynie



## 4. Dodawanie środków piorących

### Automatyczne płukanie zmiękczające, usztywniające lub krochmalenie

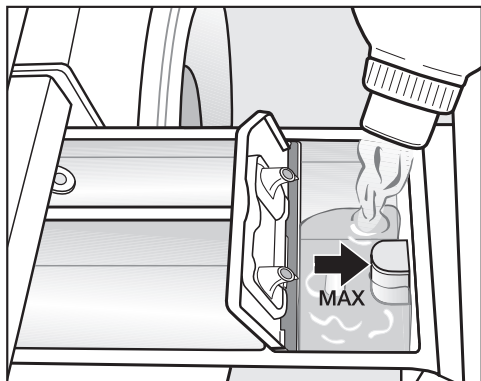

- Wlać płyn zmiękczający, płyn usztywniający lub krochmal w płynie do komory . **Przestrzegać maksymalnego poziomu napełnienia.**

Środek zostanie spłukany przy ostatnim płukaniu. Po zakończeniu programu prania w komorze pozostaje niewielka ilość wody.

**Wskazówka:** Po wielokrotnym automatycznym krochmaleniu należy oczyścić komorę spłukiwania, a w szczególności zasysacz.

### Środki odbarwiające i farbujące

Szkodę przez środki odbarwiające.

Środki odbarwiające prowadzą do wystąpienia korozji w pralnicy.

Nie stosować w pralnicy żadnych środków odbarwiających.

Środki farbujące muszą być przeznaczone do stosowania w pralnicach. Bezwzględnie przestrzegać wskazówek użytkownika producenta.

## 5. Start programu - koniec programu

---

### Uruchamianie programu

- Nacisnąć migający przycisk dotykowy *Start/Dokładanie prania*.

Drzwiczki zostają zablokowane i rozpoczyna się program prania.

- Gdy symbol  świeci się stale, drzwiczki są zablokowane na pozostałą część programu.

Jeśli został wybrany czas opóźnienia startu, jest on odliczany w obszarze wskazań czasu. Po upływie zaprogramowanego czasu opóźnienia startu lub natychmiast po uruchomieniu programu w obszarze wskazań czasu pojawia się czas trwania programu.

### Oszczędzanie energii

Po 10 minutach elementy wskazań zostają wygaszone. Przycisk dotykowy *Start/Dokładanie prania* pulsuje światłem.

Elementy wskazań można z powrotem włączyć:

- Nacisnąć przycisk dotykowy *Start/Dokładanie prania* (nie ma to żadnego wpływu na bieżący program).

### Zakończenie programu

Podczas ochrony przed zagniataniem drzwiczki są jeszcze zablokowane. W ciągu pierwszych 10 minut obszar obsługi jest podświetlony. Następnie obszar obsługi gaśnie, a przycisk dotykowy *Start/Dokładanie prania* pulsuje światłem.

- Obrócić pokrętkę wyboru programów na pozycję .

Drzwiczki zostają odblokowane.

**Wskazówka:** Po zakończeniu ochrony przed zagniataniem drzwiczki zostają odblokowane automatycznie.

- Otworzyć drzwiczki przez pociągnięcie.
- Wyjąć pranie.

Rzeczy, które nie zostaną wyjęte, przy następnym praniu mogą się zbiec lub zafarbować inne rzeczy.

Wyjąć całe pranie z bębna.

- Sprawdzić kołnierz uszczelniający przy drzwiczkach pod kątem ciał obcych.

**Wskazówka:** Pozostawić drzwiczki nieco uchylone, żeby bęben mógł schnąć.

**Wskazówka:** Pozostawić szufladę komory spłukiwania środków piorących nieco otwartą, żeby mogła schnąć.

## Wybieranie czasu opóźnienia startu

Wybranie czasu opóźnienia startu nie jest możliwe w programie *Pompowanie/Wirowanie*.

- Wybrać żądany program prania.
- Nacisnąć przycisk dotykowy ◇.

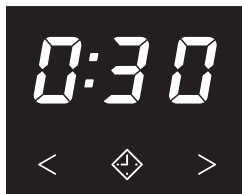

Przycisk dotykowy ◇ jasno się świeci.

- Naciskać przycisk dotykowy < lub > dotąd, aż w obszarze wskazań czasu pojawi się żądany czas opóźnienia startu.
- Przy czasie poniżej 10 godzin czas opóźnienia startu zmienia się w krokach 30-minutowych.
- Przy czasie powyżej 10 godzin czas opóźnienia startu zmienia się w krokach 1-godzinowych.

## Uruchamianie zaprogramowanego czasu opóźnienia startu

- Nacisnąć migający przycisk dotykowy *Start/Dokładanie prania*.

Odliczanie zaprogramowanego czasu opóźnienia startu zostało rozpoczęte i na wyświetlaczu czasu trwa odliczanie.

Miga symbol

## Zmianianie czasu opóźnienia startu

- Naciskać przycisk dotykowy *Start/Dokładanie prania* dotąd, aż drzwiczki zostaną odblokowane i symbol zgaśnie.

Odliczanie zaprogramowanego czasu opóźnienia startu zostaje przerwane.

- Naciskać przycisk dotykowy < lub > dotąd, aż w obszarze wskazań czasu pojawi się żądany czas opóźnienia startu.
- Nacisnąć migający przycisk dotykowy *Start/Dokładanie prania*.

## Kasowanie czasu opóźnienia startu

- Naciskać przycisk dotykowy *Start/Dokładanie prania* dotąd, aż drzwiczki zostaną odblokowane i symbol zgaśnie.

Odliczanie zaprogramowanego czasu opóźnienia startu zostaje przerwane.

- Nacisnąć jasno podświetlony przycisk dotykowy ◇.

Czas opóźnienia startu zostaje skasowany. W obszarze wskazań czasu pojawia się czas trwania programu.

- Nacisnąć pulsujący przycisk dotykowy *Start/Dokładanie prania*, żeby uruchomić program prania.

### SmartStart

Pralnicę można uruchomić automatycznie z zewnątrz w określonym przedziale czasowym.

Ta funkcja jest aktywna, gdy funkcja programowania *P98* SmartGrid jest włączona.

Możliwy do zdefiniowania przedział czasowy wynosi od 30 minut do 24 godzin. Pralnica może wówczas zostać uruchomiona w ustawionym przedziale czasowym przez sygnał wysłany z zewnątrz. Jeśli do czasu najpóźniejszego możliwego momentu startu nie zostanie wysłany z zewnątrz żaden sygnał, pralnica uruchomi się automatycznie.

### Ustawianie przedziału czasowego











Gdy funkcja programowania *P98* SmartGrid jest uaktywniona, zmienia się funkcja przycisku dotykowego ◇. W obszarze wskazań czasu nie jest więcej pokazywany zaprogramowany czas opóźnienia startu, lecz przedział czasu, w którym pralnica może zostać uruchomiona automatycznie (patrz rozdział „Funkcje programowania“, punkt „*P98* SmartGrid“).

Sposób postępowania odpowiada ustawianiu czasu przy programowaniu startu.









- Nacisnąć przycisk dotykowy ◇.
- Ustawić żądany przedział czasu za pomocą przycisków dotykowych < lub >.
- Nacisnąć przycisk dotykowy *Start/Dokładanie prania*.

W obszarze wskazań czasu pojawia się *Łt*.

## Przegląd programów

<b>Tkaniny do gotowania/kolorowe</b>		<b>zimna °C do 90 °C</b>	<b>maks. 8,0 kg</b>
Artykuły	Tekstylia z bawełny, lnu lub tkanin mieszanych		
Wskazówki	<ul style="list-style-type: none"> <li>- Wybrać temperaturę biorąc pod uwagę zalecenia na etykiecie konserwacyjnej, środek piorący, rodzaj zabrudzeń i wymagania higieniczne.</li> <li>- Zastosować program 20 °C do lekko zabrudzonych tkanin bawełnianych.</li> </ul>		
1400 obr./min	Funkcje dodatkowe: Pranie wstępne  , Woda+  , Płukanie+ 	Cykle płukania: 2	
<b>Tkaniny delikatne</b>		<b>zimna °C do 60 °C</b>	<b>maks. 4,0 kg</b>
Artykuły	Tekstylia z włókien syntetycznych, tkanin mieszanych lub delikatnie wykończonej bawełny		
Wskazówki	- W przypadku tekstyliów wrażliwych na zagniatanie należy zredukować ilość obrotów wirowania końcowego.		
1200 obr./min	Funkcje dodatkowe: Pranie wstępne  , Woda+  , Płukanie+ 	Cykle płukania: 2	
<b>Tkaniny bardzo delikatne</b>		<b>zimna do 40 °C</b>	<b>maks. 3,0 kg</b>
Artykuły	Wrażliwe tekstylia z włókien syntetycznych, tkanin mieszanych, wiskozy		
Wskazówki	- W przypadku tekstyliów wrażliwych na zagniatanie należy wyłączyć wirowanie końcowe.		
600 obr./min	Funkcje dodatkowe: Pranie wstępne  , Woda+  , Płukanie+ 	Cykle płukania: 2	
<b>Wełna</b>		<b>zimna do 30 °C</b>	<b>maks. 3,0 kg</b>
Artykuły	Tekstylia z wełny przeznaczonej do prania i mieszanek wełnianych		
Wskazówki	- Stosować środki piorące do prania wełny.		
1200 obr./min		Cykle płukania: 2	
<b>Pompowanie/Wirowanie</b>		<b>maks. 8,0 kg</b>	
Wskazówki	<ul style="list-style-type: none"> <li>- Wybrać funkcję dodatkową Płukanie+ dla ustawionego wstępnie cyklu płukania.</li> <li>- Zwrócić uwagę na ustawioną ilość obrotów.</li> <li>- Tylko pompowanie: ustawić ilość obrotów na </li> </ul>		
1400 obr./min	Funkcje dodatkowe: Płukanie+ 		

## Przegląd programów

<b>ECO 40-60</b>		<b>maks. 8,0 kg</b>
Artykuły	normalnie zabrudzone pranie bawełniane	
Wskazówki	<ul style="list-style-type: none"> <li>- W jednym cyklu piorącym może zostać uprany wsad z mieszanego prania bawełnianego dla temperatur 40 °C i 60 °C.</li> <li>- Ten program jest najbardziej wydajny pod względem zużycia energii i wody do prania tkanin bawełnianych.</li> </ul>	
1400 obr./min	Funkcje dodatkowe: Pranie wstępne 	Cykle płukania: 2
<b>Wskazówka dla instytutów testowych:</b>		
Program testowy do zachowania zgodności z przepisami prawnymi Unii Europejskiej dotyczącymi ekoprojektu nr 2019/2023 i etykietowania energetycznego zgodnie z rozporządzeniem nr 2019/2014.		
<b>MobileStart </b>		
Wskazówki	Wybór programu i obsługa odbywają się poprzez aplikację Miele.	
<b>Dezynfekcja</b>		<b>60 °C</b>
<b>maks. 5,5 kg</b>		
Artykuły	Tekstylia z bawełny lub tkanin mieszanych, posortowane według kolorów, nadające się do dezynfekcji.	
Wskazówki	<ul style="list-style-type: none"> <li>- Dezynfekcja chemotermiczna z czasem utrzymywania 30 minut przy 60 °C.</li> <li>- Stosować odpowiednie specjalne środki piorące.</li> </ul>	
1400 obr./min	Funkcje dodatkowe: Pranie wstępne  , Płukanie+ 	Cykle płukania: 2
<b>Intensywny</b>		<b>40 °C do 90 °C</b>
<b>maks. 8,0 kg</b>		
Artykuły	Mocno zabrudzona odzież robocza z bawełny, lnu lub tkanin mieszanych	
Wskazówki	- Dzięki wysokiemu poziomowi wody osiągnięta jest szczególnie dobra skuteczność prania i płukania.	
1400 obr./min	Funkcje dodatkowe: Pranie wstępne  , Płukanie+ 	Cykle płukania: 2
<b>Tkaniny frotte</b>		<b>40 °C do 60 °C</b>
<b>maks. 6,0 kg</b>		
Artykuły	Ręczniki i szlafroki z tkanin frotte	
Wskazówki	- W przypadku ciemnych tekstyliów zastosować środek piorący do tkanin kolorowych.	
1400 obr./min	Funkcje dodatkowe: Pranie wstępne  , Woda+  , Płukanie+ 	Cykle płukania: 2

## Przegląd programów

<b>Expres</b>		<b>zimna do 40 °C</b>	<b>maks. 3,5 kg</b>
Artykuły	Tekstylnia z bawełny, które były niewiele noszone lub wykazują tylko niewielkie zabrudzenia		
1400 obr./min			Cykle płukania: 1
<b>Tekstylnia czyszcząca</b>		<b>40 °C do 90 °C</b>	<b>maks. 4,0 kg</b>
Artykuły	Mopy lub ściernia z bawełny, tkanin mieszanych lub mikrofibry		
Wskazówki	<ul style="list-style-type: none"> <li>- Program jest przeznaczony do prania mopów lub ściernia.</li> <li>- Stosować odpowiednie specjalne środki piorące.</li> <li>- Przed praniem głównym zostanie przeprowadzone odwadnianie i płukanie wstępne.</li> </ul>		
1400 obr./min			Cykle płukania: 2

## Funkcje dodatkowe

---

Programy prania można uzupełniać przez Funkcje dodatkowe.

### Wybieranie funkcji dodatkowych

Wybieranie lub odwoływanie funkcji dodatkowych odbywa się poprzez odpowiednie przyciski dotykowe w obszarze obsługi.



- Nacisnąć przycisk dotykowy żądanej funkcji dodatkowej.

Odpowiedni przycisk zaczyna jasno świecić.

Nie wszystkie funkcje dodatkowe mogą zostać wybrane w każdym programie prania.

Gdy podświetlenie przycisku dotykowego jest wyłączone, funkcja dotykowa nie jest możliwa do wybrania. Nie można uaktywnić tej funkcji dodatkowej przez naciśnięcie.

### Pranie wstępne

Dla mocno zabrudzonego prania można wybrać dodatkowo pranie wstępne. Większe zabrudzenia zostaną oddzielone i usunięte przed praniem głównym.

### Woda+

Poziom wody przy praniu i przy płukaniu zostaje podwyższony.

### Płukanie+

Dla uzyskania szczególnie dobrych rezultatów płukania można uaktywnić dodatkowy cykl płukania.



## Wirowanie

### Ilość obrotów wirowania końcowego

Przy wybieraniu programu na wyświetlaczu jest zawsze pokazywana maksymalna ilość obrotów wirowania dla programu prania.

Możliwa jest redukcja ilości obrotów wirowania końcowego.

Nie można jednak wybrać ilości obrotów wirowania końcowego wyższej niż wartość podana w przeglądzie programów.

### Wirowanie między płukaniem

Pranie jest wirowane po praniu głównym i pomiędzy płukaniem. W przypadku zredukowania ilości obrotów wirowania końcowego zostaje również ew. odpowiednio zredukowana ilość obrotów wirowania między płukaniem.

### Wyłączenie wirowania między płukaniem i wirowania końcowego

- Nacisnąć przycisk dotykowy .

Po ostatnim płukaniu woda zostaje odpompowana i włącza się ochrona przed zagniataniem.

### Wyłączenie wirowania końcowego (W wodzie)

- Nacisnąć przycisk dotykowy  (W wodzie).

Po ostatnim płukaniu pranie pozostaje w wodzie. Dzięki temu zmniejsza się tworzenie zagnieceń, gdy pranie nie zostanie wyjęte z pralnicy natychmiast po zakończeniu programu.

### Uruchamianie wirowania końcowego po zakończeniu funkcji w wodzie

W obszarze obsługi świeci się przycisk dotykowy z maksymalną ilością obrotów. Można zmienić ilość obrotów. Przycisk dotykowy *Start/Dokładanie prania* pulsuje światłem.

- Nacisnąć migający przycisk dotykowy *Start/Dokładanie prania*.

Zostanie przeprowadzone wirowanie końcowe.

### Kończenie programu po funkcji w wodzie

- Zredukować ilość obrotów na .
- Nacisnąć przycisk dotykowy *Start/Dokładanie prania*.

Pralnica odpompowuje kąpiel piorącą. Program jest zakończony.

### Ochrona przed zagniataniem

Bęben porusza się jeszcze nawet do 30 minut po zakończeniu programu, aby zapobiec tworzeniu zagnieceń. Pralnica może zostać otwarta w każdej chwili.

W niektórych programach ochrona przed zagniataniem po zakończeniu programu się nie odbywa.

# Zmiana przebiegu programu

## Zmianianie programu

Zmiana programu nie jest możliwa po uruchomieniu programu.

Aby wybrać inny program należy prze-rwać uruchomiony program.

Gdy pokrętko wyboru programów zo-stanie przestawione, w obszarze wska-zań czasu zostaje wyświetlone -0-. Ustawić pokrętko wyboru programów na pierwotną pozycję.

Jeśli pralnica zostanie wyłączona w bieżącym programie, funkcja czuwa-nia nie wyłączy kompletnie pralnicy po 15 minutach. W bębnie może się jesz-cze znajdować woda, dlatego funkcje bezpieczeństwa są nadal aktywne.

## Przerywanie programu

Program prania można przerwać w każ-dej chwili po starcie programu.

- Obrócić pokrętko wyboru programów na pozycję ☺.
- Obrócić pokrętko wyboru programów na dowolną pozycję.

W obszarze wskazań czasu prezentowa-ne są obracające się kreski  
L \_ J ... L \_ J ... L \_ J lub -0-.

Woda zostaje odpompowana i następu-je zniesienie blokady drzwiczek.

## Wybieranie nowego programu

- Obrócić pokrętko wyboru programów na żądany program prania.
- Sprawdzić, czy w zasobnikach komory sptukiwania środków piorących znaj-dują się jeszcze środki piorące. Jeśli nie ma już żadnych środków piorą-cych, należy uzupełnić środki piorące.
- Nacisnąć przycisk dotykowy *Start/ Dokładanie prania*.

## Dokładanie/wyjmowanie prania

Dołożenie lub wyjęcie prania jest moż-liwe w każdej chwili, dopóki w obsza-rze obsługi nie zapali się symbol .

- Nacisnąć przycisk dotykowy *Start/ Dokładanie prania*.
  - W obszarze wskazań czasu prezentowa-ne są obracające się kreski  
L \_ J ... L \_ J ... L \_ J.
  - Gdy w obszarze wskazań czasu pojawi się słowo *Add*, można otworzyć drzwicz-ki.
  - Otworzyć drzwiczki.
  - Dołożyć pranie lub wyjąć pranie.
  - Zamknąć drzwiczki.
  - Nacisnąć przycisk dotykowy *Start/ Dokładanie prania*.
- Program prania jest kontynuowany.

## Prawidłowy dobór środków piorących

Można stosować wszystkie środki piorące, które są przeznaczone do pralek automatycznych. Przestrzegać wskazówek dotyczących stosowania i dozowania zamieszczonych przez producenta na opakowaniu.

## Zalecane środki piorące według rozporządzenia (WE) nr 1015/2010

Zalecenia obowiązują dla zakresów temperaturowych podanych w rozdziale „Przebieg programów“.

	Środki piorące			
	uniwersalne	do kolorów	do tkanin delikatnych i wełny	specjalne
Tkaniny do gotowania/kolorowe	✓	✓	–	–
Tkaniny delikatne	–	✓	–	–
Tkaniny bardzo delikatne	–	–	✓	–
Wełna (👉)	–	–	✓	✓
ECO 40-60	✓	✓	–	–
Dezynfekcja	–	–	–	✓
Intensywny	✓	–	–	✓
Tkaniny frotte	✓	✓ <sup>1</sup>	–	–
Express	–	✓ <sup>1</sup>	–	–
Tekstylia czyszczące	–	–	–	✓

✓ zalecane

– niezalecane

<sup>1</sup> Środki piorące w płynie

## Czyszczenie i konserwacja

⚠ Niebezpieczeństwo porażenia prądem.

Prace czyszczące i konserwacyjne mogą być przeprowadzane wyłącznie na urządzeniu pozbawionym prądu. Odłączyć pralnicę od sieci elektrycznej.

### Czyszczenie obudowy i panelu sterowania

⚠ Szkody przez środki czyszczące. Środki czyszczące zawierające rozpuszczalniki, środki szorujące, środki do mycia szkła lub środki uniwersalne mogą uszkodzić powierzchnie z tworzyw sztucznych i inne elementy. Nie stosować żadnego z tych środków czyszczących.

⚠ Szkody przez wnikającą wodę. Ciśnienie strumienia wody może spowodować dostanie się wody do pralnicy i uszkodzenie podzespołów. Nie spryskiwać pralnicy strumieniem wody.

- Wyczyścić obudowę i panel łagodnym środkiem czyszczącym lub roztworem mydła i wytrzeć do sucha miękką ściereczką.
- Bęben, jak również niektóre elementy urządzenia ze stali szlachetnej, należy czyścić odpowiednim środkiem przeznaczonym do czyszczenia stali szlachetnej.

### Czyszczenie szuflady na środki piorące

Stosowanie niskich temperatur prania i płynnych środków piorących sprzyja namnażaniu się drobnoustrojów w szufladzie na środki piorące.

- Ze względów higienicznych należy regularnie czyścić całą szufladę na środki piorące.

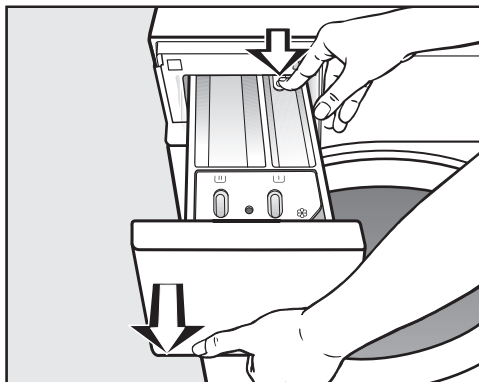

- Wyciągnąć do oporu komorę sflukiwania środków piorących, nacisnąć przycisk odblokowywania i wyjąć komorę sflukiwania środków piorących.
- Umyć zasobniki komory sflukiwania środków piorących ciepłą wodą.

## Czyszczenie zasysacza i kanału

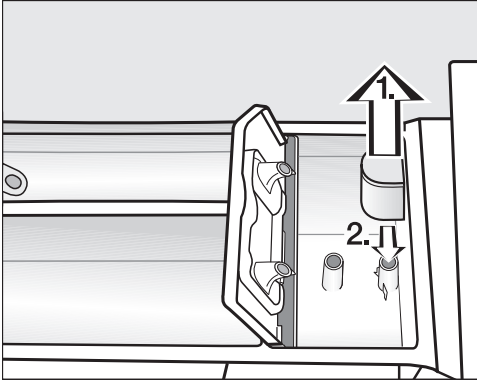

- Wyciągnąć zasysacz z komory ☒. Umyć zasysacz pod bieżącą ciepłą wodą. Wyczyścić również rurkę, na którą założony jest zasysacz.
- Założyć z powrotem zasysacz.

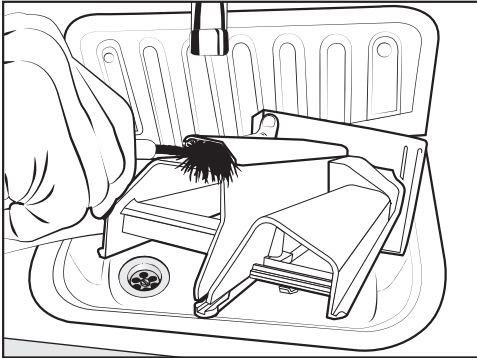

- Wyczyścić kanał spłukiwania płynu zmiękczającego ciepłą wodą i szczoteczką.

## Czyszczenie wnętrza komory spłukiwania środków piorących

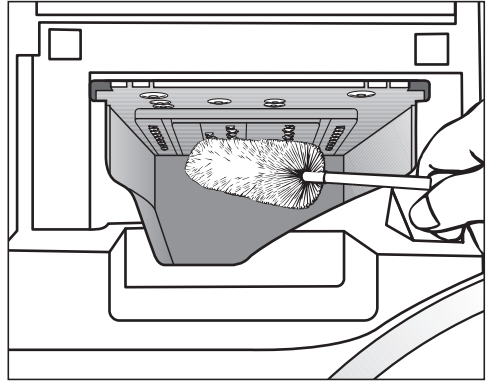

- Za pomocą szczotki do butelek usunąć resztki środków piorących i osady wapnia z dysz spłukujących komory spłukiwania środków piorących.
- Włożyć z powrotem szufladę na środki piorące.

**Wskazówka:** Pozostawić szufladę komory spłukiwania środków piorących nieco otwartą, żeby mogła schnąć.

## Czyszczenie i konserwacja

### Czyszczenie bębna, zbiornika ka- pieli i systemu odpływowego

Dzięki regularnemu stosowaniu programów prania z temperaturą przekraczającą 60 °C i uniwersalnym proszkiem do prania zapobiega się potencjalnemu skażeniu pralnicy.

Zawsze wtedy, gdy zapali się lampka kontrolna  lub pojawi się taka potrzeba, można wyczyścić bęben, zbiornik ka-  
pieli i system odpływowy.

Optymalny efekt uzyskuje się przez zastosowanie środka do czyszczenia urządzeń. Alternatywnie można zastosować uniwersalny proszek do prania.

- Uruchomić program *Tkaniny do got./ kolor. 90 °C* bez załadunku.
- Podać środek czyszczący lub uniwersalny środek piorący bezpośrednio do bębna.
- Nie wkładać **żadnego** prania. Czyszczenie odbywa się przy pustym bębnie.
- Po zakończeniu programu skontrolować wnętrze bębna i usunąć ew. pozostałe większe zabrudzenia.

### Czyszczenie kołnierza uszczelniającego

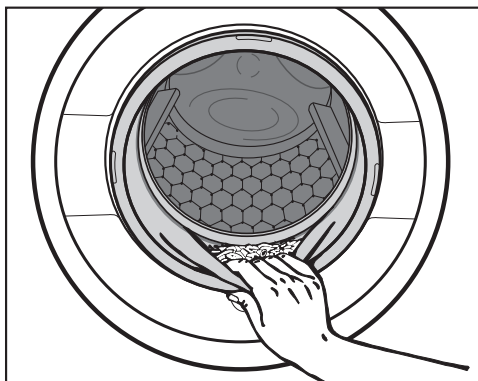

- Sprawdzić zagłębienia kołnierza uszczelniającego pod kątem ciał obcych.
- Wyczyścić kołnierz uszczelniający i jego zagłębienia za pomocą wilgotnej ściereczki.

**Wskazówka:** Pozostawić drzwiczki nieco uchylone, żeby bęben mógł schnąć.

### Czyszczenie siatek w dopływie wody

W celu ochrony zaworów dopływowych pralka jest zaopatrzona w siatki. Te siatki powinny być kontrolowane co około 6 miesięcy. W przypadku częstych przerw w instalacji wodociągowej czas ten może być krótszy.

### Czyszczenie siatki w węży dopływowym

- Zakręcić zawór wody.
- Odkręcić wąż dopływowy od zaworu z wodą.

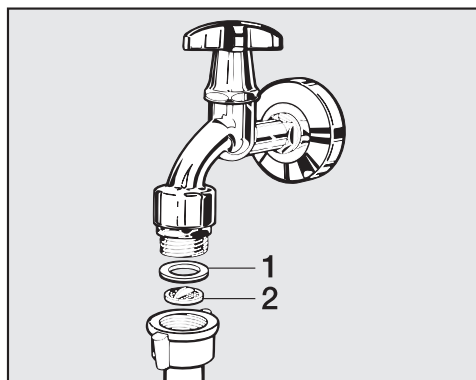

- Wyjąć uszczelkę gumową 1 z przewodnicy.
- Chwyć szczypcami lub kombinerkami wypustkę siatki plastikowego 2 i wyciągnąć siatko.
- Wyczyścić siatko plastikowe.
- Ponowny montaż odbywa się w odwrotnej kolejności.

Zwrócić uwagę na to, żeby z połączenia gwintowego nie wypływała woda. Dokręcić połączenie gwintowe.

### Czyszczenie siatki w króćcu wlotowym zaworu dopływowego wody

- Odkręcić ostrożnie cęgami żebrowaną nakrętkę plastikową od króćca dopływowego.

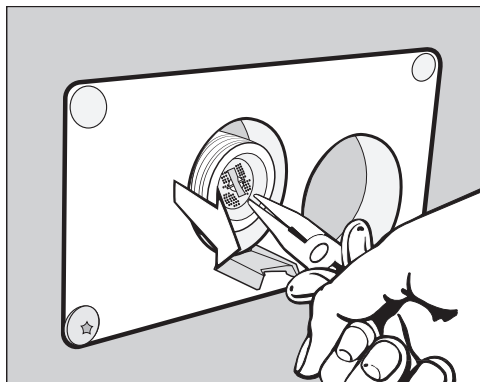

- Wyciągnąć siatko szczypcami za kołnierz.
- Wyczyścić siatko.
- Ponowny montaż odbywa się w odwrotnej kolejności.

Siatki służą do ochrony zaworów dopływowych. Po czyszczeniu założyć z powrotem siatka.

## Co robić, gdy...



Większość usterek i błędów, do których dochodzi podczas codziennego użytkowania, można usunąć samodzielnie. W wielu przypadkach pozwoli to zaoszczędzić czas i koszty, ponieważ nie ma wówczas potrzeby wzywania serwisu.

Poniższa tabela powinna być pomocna w ustaleniu przyczyn ewentualnych usterek i błędów i ich usunięciu.

### Nie można uruchomić żadnego programu piorącego

Problem	Przyczyna i postępowanie
<b>Obszar obsługi jest kompletnie wygaszony.</b>	Pralnica nie ma prądu. <ul style="list-style-type: none"><li>■ Proszę sprawdzić, czy wtyczka jest włożona do gniazdka.</li><li>■ Sprawdzić, czy bezpieczniki są w porządku.</li></ul>
	Pralnica wyłączyła się automatycznie ze względu na oszczędzanie energii. <ul style="list-style-type: none"><li>■ Włączyć z powrotem pralnicę przez obrócenie pokrętkła wyboru programów.</li></ul>
<b>W obszarze wskazań czasu pokazywane jest na zmianę F i 34</b>	Drzwiczki nie są prawidłowo zamknięte. Blokada drzwiczek nie mogła się zatrzasnąć. <ul style="list-style-type: none"><li>■ Zamknąć drzwiczki jeszcze raz.</li><li>■ Uruchomić ponownie program. Jeśli komunikat błędu pojawi się ponownie, wezwać serwis.</li></ul>



### Przerwanie programu i komunikat błędu

Problem	Przyczyna i postępowanie
<b>Świeci się lampka kontrolna wystąpienia błędu , w obszarze wskazań czasu pojawia się na zmianę F i 10 i rozbrzmiewa brzęczyk.</b>	Dopływ wody jest zablokowany lub utrudniony. <ul style="list-style-type: none"><li>■ Sprawdzić, czy zawór wody jest wystarczająco otwarty.</li><li>■ Sprawdzić, czy wąż dopływowy nie jest załamany.</li><li>■ Sprawdzić, czy ciśnienie wody nie jest zbyt niskie.</li></ul>
	Sitko w dopływie wody jest zatkane. <ul style="list-style-type: none"><li>■ Wyczyścić sitko.</li></ul>
<b>Świeci się kontrolka wystąpienia błędu . W obszarze wskazań czasu pojawia się na zmianę F i // i rozbrzmiewa brzęczyk.</b>	Odpyw wody jest zablokowany lub utrudniony. Wąż odpływowy jest ułożony zbyt wysoko. <ul style="list-style-type: none"><li>■ Wyczyścić filtr odpływowy i pompę spustową.</li><li>■ Maksymalna wysokość odpompowywania wynosi 1 m.</li></ul>





Problem	Przyczyna i postępowanie
W obszarze wskazań czasu pojawia się na zmianę <i>F</i> i <i>XXX</i> i rozbrzmiewa brzęczyk.	<p>Wystąpiła usterka.</p> <ul style="list-style-type: none"> <li>■ Odłączyć pralnicę od sieci elektrycznej, wyjmując wtyczkę z gniazdka lub wyłączając odpowiedni bezpiecznik instalacji domowej.</li> <li>■ Odczekać <b>przynajmniej 2 minuty</b>, zanim znowu podłączy się pralnicę do sieci elektrycznej.</li> <li>■ Włączyć z powrotem pralnicę.</li> <li>■ Uruchomić ponownie program. Jeśli komunikat błędu znowu się pojawi, wezwać serwis.</li> </ul>
Świeci się lampka kontrolna wystąpienia błędu  , w obszarze wskazań czasu pojawia się na zmianę <i>F</i> i <i>138</i> i rozbrzmiewa brzęczyk.	<p>Zareagował system ochrony przed zalaniem.</p> <ul style="list-style-type: none"> <li>■ Zamknąć zawór wody.</li> <li>■ Wezwać serwis.</li> </ul>



### Symbole na wyświetlaczu czasu

Komunikat	Przyczyna i postępowanie
Na wyświetlaczu czasu zapala się  .	<p>Pokrętło wyboru programów po uruchomieniu programu zostało obrócone na inną pozycję.</p> <ul style="list-style-type: none"> <li>■ Obrócić pokrętło wyboru programów na pierwotną pozycję.</li> </ul>
<i>UP</i> zapala się przy włączaniu pralnicy.	<p>Dostępna jest aktualizacja dla pralnicy. Dalsze informacje można uzyskać w rozdziale „Funkcje programowania”, punkt „<i>P99</i> Aktualizacja zdalna”.</p>
<i>CTr</i> zapala się na chwilę przy wybieraniu programu.	<p><i>CTr</i> wskazuje, że pralnica jest połączona z siecią.</p>
<i>OFF</i> zapala się przy wybieraniu programu <i>MobileStart</i>  .	<p>Zdalne sterowanie jest wyłączone.</p> <ul style="list-style-type: none"> <li>■ Uaktywnić funkcję programowania <i>P97</i> Zdalne sterowanie, żeby obsługiwać pralnicę przez aplikację.</li> </ul>
<i>Con</i> zapala się przy wybieraniu programu <i>MobileStart</i>  .	<p>Pralnica jest połączona z siecią i może być obsługiwana przez aplikację.</p>

## Co robić, gdy...

Komunikat	Przyczyna i postępowanie
<b>noŁ zapala się przy wybieraniu programu <i>MobileStart</i> .</b>	Miele@home nie jest skonfigurowane. ■ Połączyć pralnicę z siecią, patrz rozdział „Pierwsze uruchomienie“, punkt „Konfigurowanie Miele@home“.
<b>Łno zapala się przy włączeniu pralnicy.</b>	Miele@home jest niedostępne. ■ Wyłączyć pralnicę. ■ Włączyć z powrotem pralnicę. ■ Powiadomić serwis, jeśli Łno pojawi się ponownie. Pralnica może być nadal używana. ■ Nacisnąć świecący się przycisk dotykowy  .

## Lampka kontrolna wystąpienia błędu na koniec programu

Problem	Przyczyna i postępowanie
<b>Świeci się lampka kontrolna .</b>	Przy praniu przez dłuższy czas nie został uruchomiony żaden program prania o temperaturze przekraczającej 60 °C. ■ Aby uniknąć tworzenia się w pralce osadów bakteryjnych i nieprzyjemnych zapachów, należy uruchomić program <i>Tkaniny do got./kolor. 90 °C</i> z uniwersalnym proszkiem do prania.
<b>Świeci się lampka kontrolna .</b>	Podczas prania utworzyło się zbyt dużo piany. ■ Przy następnym praniu zmniejszyć dozowanie środków piorących i przestrzegać wskazówek dotyczących dozowania zamieszczonych na opakowaniu środka piorącego.

## Niezadowolające efekty prania

Problem	Przyczyna i postępowanie
<p><b>Pranie nie zostaje doprane w płynnym środku piorącym.</b></p>	<p>Środki piorące w płynie nie zawierają wybielaczy. Plamy z owoców, kawy lub herbaty mogą nie zostać usunięte.</p> <ul style="list-style-type: none"> <li>■ Zastosować proszek do prania z wybielaczem.</li> <li>■ Napełnić komorę (U) solą do odplamiania, a środek piorący w płynie podać w dozowniku kulowym.</li> <li>■ Nigdy nie podawać razem do szuflady środków piorących w płynie i soli do odplamiania.</li> </ul>
<p><b>Na upranych ciemnych tekstyliach znajdują się białe pozostałości, podobne do proszku do prania.</b></p>	<p>Środki piorące zawierają nierozpuszczalne w wodzie składniki (zeolity) do zmiękczenia wody. To one osadzają się na tekstyliach.</p> <ul style="list-style-type: none"> <li>■ Spróbować usunąć pozostałości po wysuszeniu za pomocą szczoteczki.</li> <li>■ Ciemne tekstylia należy w przyszłości prać w środkach piorących bez zeolitów. Środki piorące w płynie z reguły nie zawierają zeolitów.</li> </ul>
<p><b>Tekstylia ze szczególnie tłustymi zabrudzeniami nie są dobrze wyczyszczone.</b></p>	<ul style="list-style-type: none"> <li>■ Wybrać program z praniem wstępnym. Przeprowadzić pranie wstępne ze środkiem piorącym w płynie.</li> <li>■ Do prania głównego stosować nadal dostępne w handlu proszki do prania.</li> </ul> <p>Do mocno zabrudzonej odzieży roboczej do prania głównego zalecane są dedykowane środki piorące. Proszę zasięgnąć informacji w wyspecjalizowanych punktach sprzedaży środków piorących i czyszczących.</p>
<p><b>Na upranych tkaninach pozostają szare, elastyczne osady (tłuste wykwyty).</b></p>	<p>Dozowanie środków piorących było za niskie. Pranie było mocno zabrudzone tłuszczem (olejami, maściami).</p> <ul style="list-style-type: none"> <li>■ Przy tak zabrudzonym praniu należy albo dodać więcej środka piorącego, albo zastosować środek piorący w płynie.</li> <li>■ Przed następnym praniem należy uruchomić program piorący o temperaturze 60 °C z płynnym środkiem piorącym bez prania.</li> </ul>

## Co robić, gdy...

### Ogólne problemy z pralnicą

Problem	Przyczyna i postępowanie
<b>Pralnica nie stoi spokojnie podczas wirowania.</b>	Nóżki urządzenia nie stoją równomiernie i nie są zakontrolowane. ■ Wyrównać pralnicę stabilnie i zakontrolować nóżki.
<b>Występowanie osobliwych odgłosów pompowania.</b>	To nie jest usterka. Odgłosy siorbania na początku i na końcu pompowania są normalne.
<b>W szufladzie na środki piorące pozostają większe pozostałości środków piorących.</b>	Ciśnienie wody jest niewystarczające. ■ Wyczyścić sitka w dopływie wody.  Proszek do prania w połączeniu ze środkami odwapniającymi wodę ma tendencje do sklejanja. ■ Wyczyścić szufladę na środki piorące, a w przyszłości napełniać najpierw środki piorące i dopiero potem środki odwapniające wodę.
<b>Płyn zmiękczający nie jest całkowicie spłukiwany lub w komorze  zostaje zbyt dużo wody.</b>	Zasysacz nie jest prawidłowo osadzony lub jest zatkany. ■ Wyczyścić zasysacz, patrz rozdział „Czyszczenie i konserwacja“, punkt „Czyszczenie szuflady na środki piorące“.
<b>Pralnica nie odwirowała prania tak jak zwykle. Panie jest jeszcze mokre.</b>	Przy wirowaniu końcowym zostało zmierzone duże niewyważenie i nastąpiło automatyczne zredukowanie ilości obrotów. ■ Zawsze wkładać do bębna duże i małe sztuki prania, żeby osiągnąć lepsze rozłożenie ładunku.

## Nie można otworzyć drzwiczek

Problem	Przyczyna i postępowanie
<p><b>Drzwiczki nie dają się otworzyć podczas prania.</b></p>	<p>Podczas prania drzwiczki są zablokowane.</p> <ul style="list-style-type: none"> <li>■ Nacisnąć przycisk dotykowy <i>Start/Dokładanie prania</i> i przerwać program.</li> </ul> <p>Program zostaje przerwany, drzwiczki zostają odblokowane i można je teraz otworzyć.</p> <p>W bębnie znajduje się jeszcze woda i pralnica nie może jej odpompować.</p> <ul style="list-style-type: none"> <li>■ Wyczyścić filtr odpływowy i pompę spustową (patrz rozdział „Co robić, gdy...“, punkt „Otwieranie drzwiczek przy zatkanym odpływie i/lub braku prądu“).</li> </ul>
<p><b>Po przerwaniu programu na wyświetlaczu czasu są pokazywane migające segmenty</b>  <i>L - J ... L - J ... L - J ...</i></p>	<p>W celu ochrony przed oparzeniami nie można otworzyć drzwiczek przy temperaturze kąpeli piorącej wyższej niż 55 °C.</p> <ul style="list-style-type: none"> <li>■ Poczekać, aż temperatura w bębnie opadnie i zgasną migające segmenty na wyświetlaczu czasu.</li> </ul>
<p><b>Na wyświetlaczu czasu pokazywane jest na zmianę F i 35</b></p>	<p>Zamek drzwiczek jest zablokowany.</p> <ul style="list-style-type: none"> <li>■ Wezwać serwis.</li> </ul>

## Co robić, gdy...

### Otwieranie drzwiczek przy zatkany odpływie i/lub braku prądu

⚠ Niebezpieczeństwo porażenia prądem.  
Prace związane z czyszczeniem i konserwacją mogą być przeprowadzane wyłącznie na urządzeniu pozbawionym prądu.  
Odłączyć pralnicę od sieci elektrycznej.

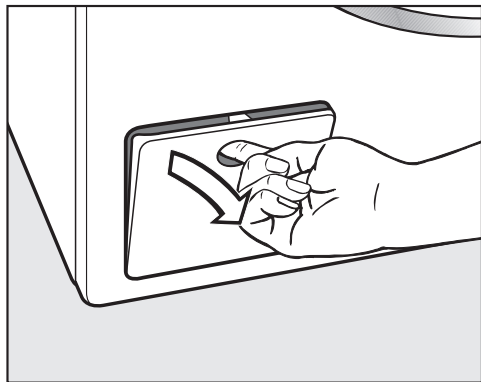

- Otworzyć klapkę systemu odpływowego.

### Zatkany odpływ

Gdy odpływ jest zatkany, w pralnicy może się znajdować większa ilość wody (maks. 30 l).

⚠ Niebezpieczeństwo odniesienia oparzeń przez gorącą kąpiel piorącą.  
Jeśli tuż przedtem odbywało się pranie w wysokiej temperaturze, wypływająca kąpiel piorąca jest gorąca.  
Spuścić ostrożnie kąpiel piorącą.

### Opróżnianie bębna...

...za pośrednictwem filtra odpływowego

- Podstawić pod klapkę jakieś naczynie.

Nie wykręcać całkowicie filtra odpływowego.

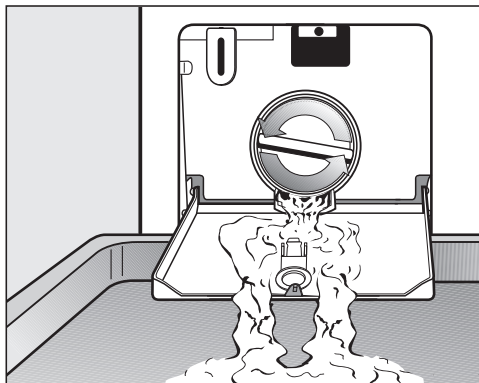

- Odkręcać powoli filtr odpływowy, aż zacznie wypływać woda.
- Dokręcić z powrotem filtr odpływowy, żeby przerwać wypływanie wody.

### Czyszczenie filtra odpływowego

Jeśli nie wypływa już więcej woda:

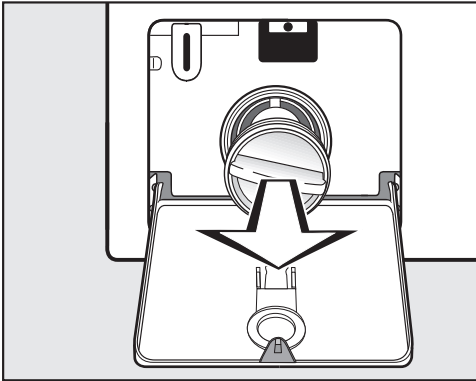

- Wykręcić całkowicie filtr odpływowy.
- Dokładnie wyczyścić filtr odpływowy.

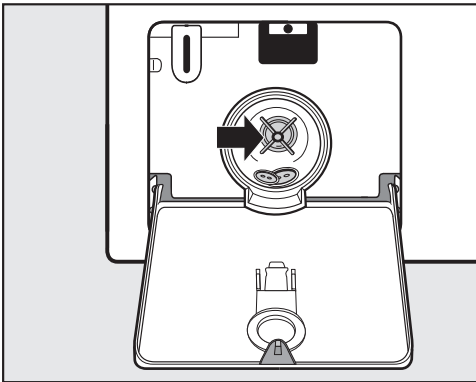

- Sprawdzić, czy skrzydełka pompy spustowej łatwo się obracają.
- Ewentualnie usunąć ciała obce (guziki, monety itp.) i wyczyścić wnętrze.
- Założyć z powrotem filtr odpływowy i dobrze go dokręcić.

⚠ Szkodę przez wypływającą wodę. Jeśli filtr odpływowy nie zostanie z powrotem założony i dobrze dokręcony, z pralnicy będzie wypływać woda. Założyć z powrotem filtr odpływowy i dobrze go dokręcić.

### Otwieranie drzwiczek

⚠ Niebezpieczeństwo zranień przez obracający się bęben. Przy sięganiu do obracającego się jeszcze bębna zachodzi znaczne ryzyko odniesienia obrażeń. Przed wyjęciem prania zawsze należy się upewnić, że bęben jest nieruchomy.

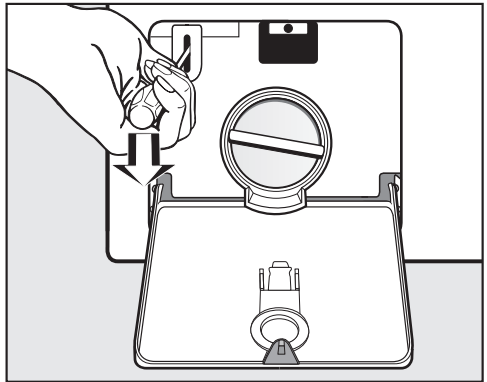

- Odblokować drzwiczki za pomocą śrubokręta.
- Otworzyć drzwiczki przez pociągnięcie.

# Serwis

## Kontakt w przypadku wystąpienia usterki

W razie wystąpienia usterek, których nie można usunąć samodzielnie, proszę powiadomić sprzedawcę Miele lub serwis Miele.

Dane kontaktowe serwisu Miele znajdują się na końcu tego dokumentu.

Serwis wymaga podania modelu i numeru fabrycznego urządzenia. Obie te informacje znajdują się na tabliczce znamionowej.

Tabliczkę znamionową można znaleźć nad szybą drzwiczek, gdy drzwiczki pralnicy zostaną otwarte:

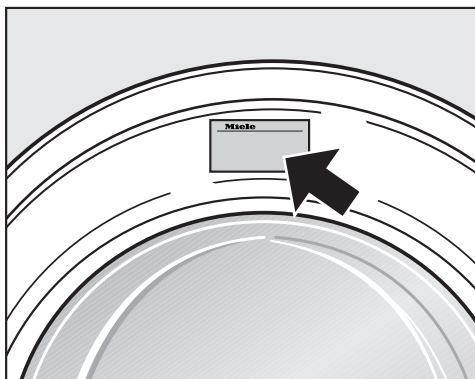

## Baza danych EPREL

Od 1 marca 2021 informacje dotyczące etykietowania energetycznego i wymogi dotyczące ekoprojektu będą dostępne w europejskiej bazie danych o produktach (EPREL). Bazę danych o produktach można znaleźć pod następującym linkiem: <https://eprel.ec.europa.eu/>. Tutaj zostaną Państwo poproszeni o wprowadzenie identyfikatora modelu dostawcy. Identyfikator modelu dostawcy znajduje się na tabliczce znamionowej.

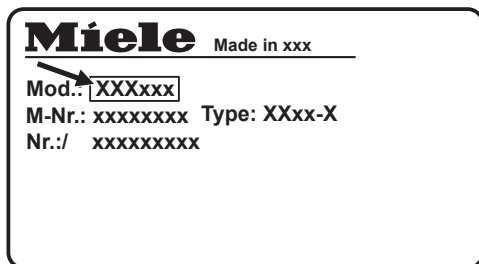

## Wyposażenie dodatkowe

Wyposażenie dodatkowe dla tej pralnicy można nabyć w sklepach specjalistycznych lub w serwisie firmy Miele.



## Widok z przodu

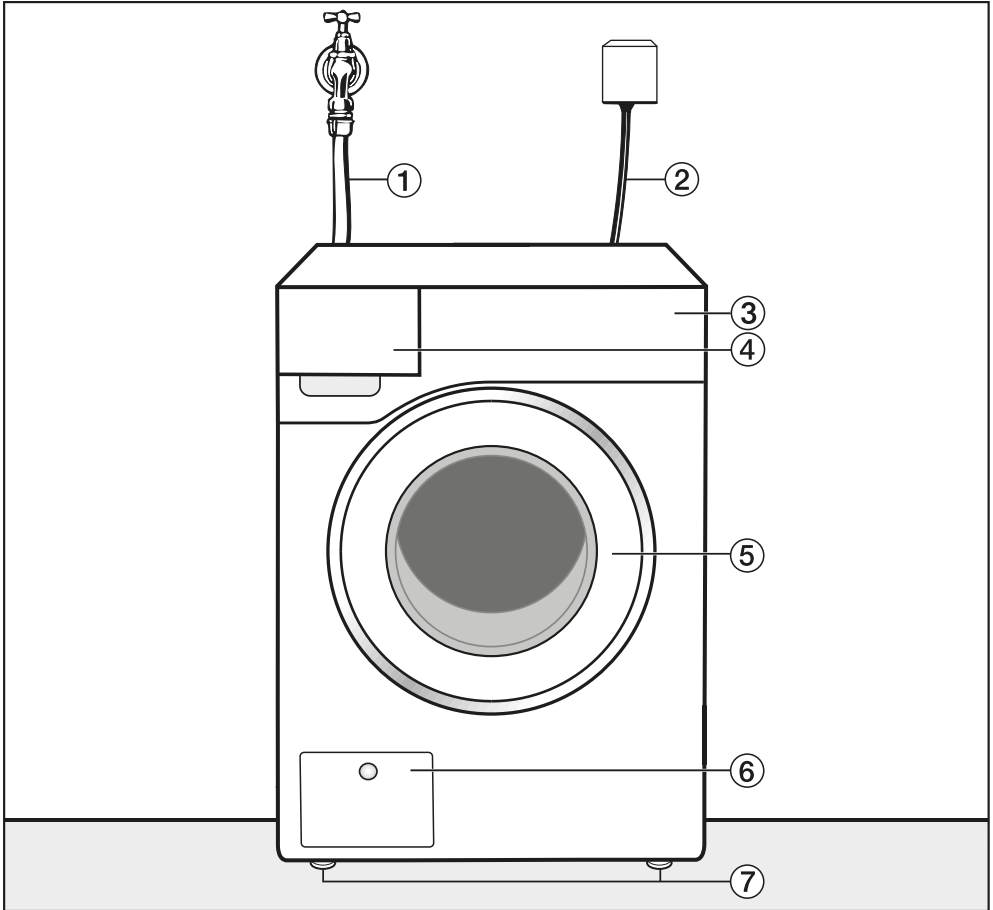

- ① Wąż dopływowy wody zimnej
- ② Przyłącze elektryczne
- ③ Panel sterowania
- ④ Komora s płukiwania środków piorących
- ⑤ Drzwiczki
- ⑥ Klapka filtra odpływowego i pompy spustowej
- ⑦ Nóżki regulowane na wysokość

# Instalacja

## Widok z tyłu

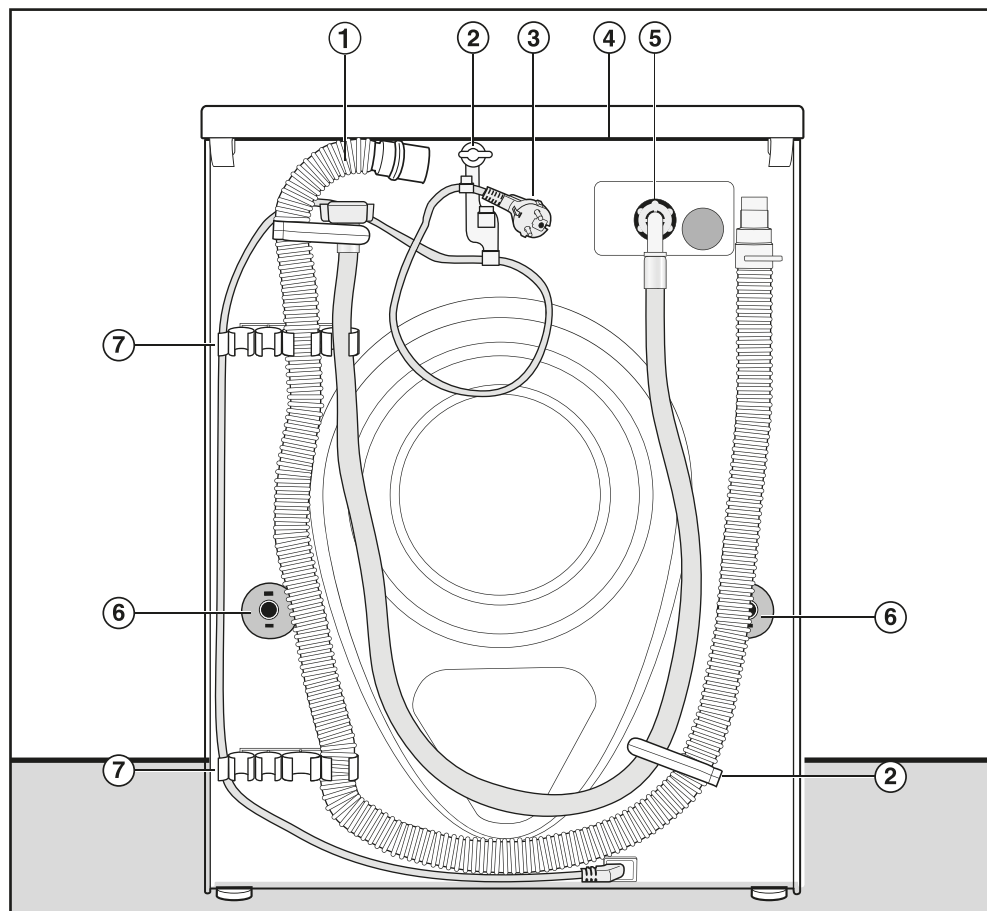

① Wąż odpływowy

② Uchwyty transportowe na węże dopływowe i odpływowe

③ Przyłącze elektryczne

④ Występ pokrywy z możliwością uchwycenia do celów transportowych

⑤ Wąż dopływowy

⑥ Krążki zabezpieczające z drążkami transportowymi

⑦ Uchwyty transportowe na węże dopływowe i odpływowe i uchwyt na wyjęte drążki transportowe

## Sytuacje instalacyjne

### Widok z boku

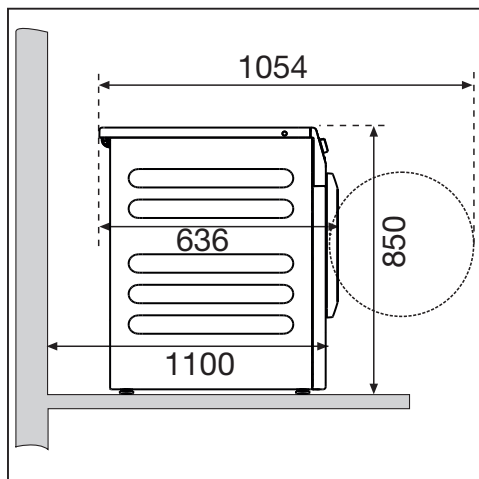

### Ustawienie pralnicy z suszarką w słupku

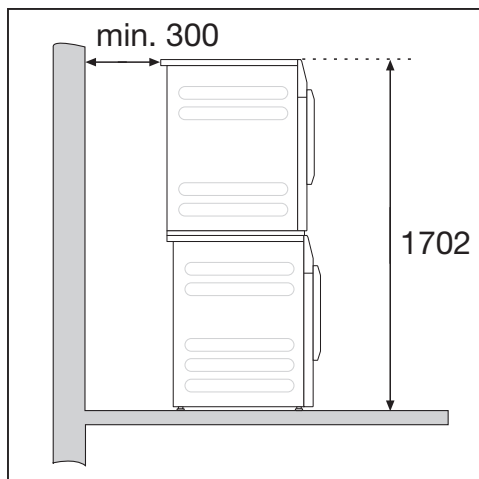

Pralnica może zostać zestawiona z suszarką Miele w formie słupka. W tym celu wymagany jest zestaw połączeniowy (wyposażenie dodatkowe).

### Ustawienie na cokole

Pralnica może zostać ustawiona na cokole stalowym (podbudowa otwarta lub zamknięta, wyposażenie dodatkowe) lub na cokole betonowym.

**!** Niebezpieczeństwo odniesienia zranień przez niezabezpieczoną pralnicę.

Przy ustawieniu na cokole istnieje niebezpieczeństwo, że pralnica przy wirowaniu może spaść z cokołu. Zabezpieczyć pralnicę za pomocą dostarczonych pałąków mocujących.

### Wskazówki dotyczące ustawienia

**!** Uszkodzenia przez wnikającą wilgoć.

Wnikająca wilgoć może doprowadzić do uszkodzenia podzespołów elektrycznych.

Nie ustawiać urządzenia w bezpośrednim sąsiedztwie lub bezpośrednio nad otwartym odpływem podłogowym lub otwartą rynną ściekową.

# Instalacja

## Transport pralnicy na miejsce ustawienia

⚠ Niebezpieczeństwo zranień przez nieprawidłowy transport.

Gdy pralnica się przewróci, może spowodować zranienia i uszkodzenia. Przy transporcie pralnicy należy zwrócić uwagę na jej stabilność.

## Transport pralnicy za pomocą wózka przechyłnego

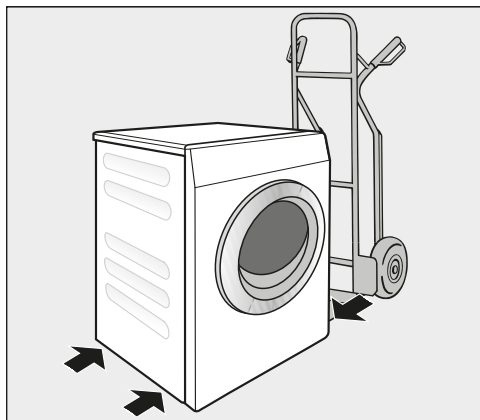

- Pralnicę należy transportować za pomocą wózka przechyłnego wyłącznie na prawym lub lewym boku.

⚠ Szkody przez nieprawidłowy transport.

Tylna lub przednia ścianka pralnicy mogą zostać uszkodzone przy transporcie za pomocą wózka przechyłnego.

Transportować pralnicę na wózku przechyłnym zawsze bokiem.

## Przenoszenie pralnicy do miejsca ustawienia

Tyłny występ pokrywy dysponuje możliwością uchwycenia podczas transportu.

⚠ Niebezpieczeństwo zranień przez nie zamocowaną pokrywę.

Tylne mocowanie pokrywy może się stać łamliwe ze względu na czynniki zewnętrzne. Pokrywa może się odebrać przy przenoszeniu.

Sprawdzić wytrzymałość występu pokrywy przed przenoszeniem.

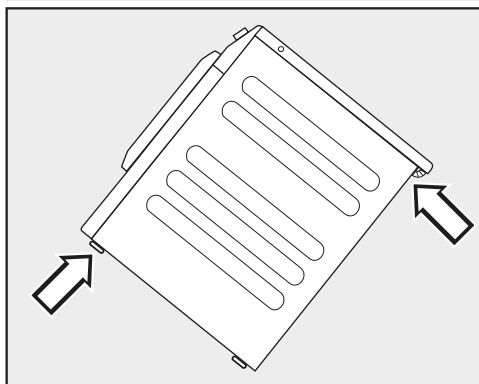

- Przenosić pralnicę za przednie nóżki urządzenia i tylny występ pokrywy.

## Miejsce ustawienia

Najlepszym podłożem do ustawienia jest strop betonowy. Strop betonowy, w przeciwieństwie do stropów z belek drewnianych lub innych stropów o „miękkich” właściwościach, jest narażony w niewielkim stopniu na wibracje przy wirowaniu.

- Ustawić pralnicę poziomo i stabilnie.
- Nie ustawiać pralnicy na miękkich okładzinach podłogowych, ponieważ w przeciwnym razie pralnica będzie wibrować podczas wirowania.

Przy ustawieniu na stropie z belek drewnianych:

- Ustawić pralnicę na płycie ze sklejki (przynajmniej 70 x 60 x 3 cm). Skręcić płytę w możliwie wielu punktach z belkami nośnymi, nie tylko z deskami podłogowymi.

**Wskazówka:** Ustawić pralnicę w narożniku pomieszczenia. W narożniku stabilność stropu jest największa.

## Demontaż zabezpieczenia transportowego

### Wymijowanie lewego drążka transportowego

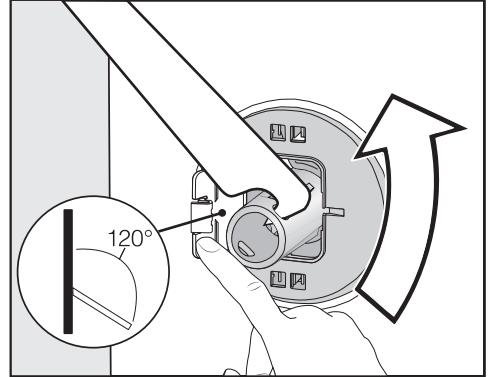

- Nacisnąć klapkę na zewnątrz i obrócić drążek transportowy o 90° za pomocą załączonego klucza płaskiego.

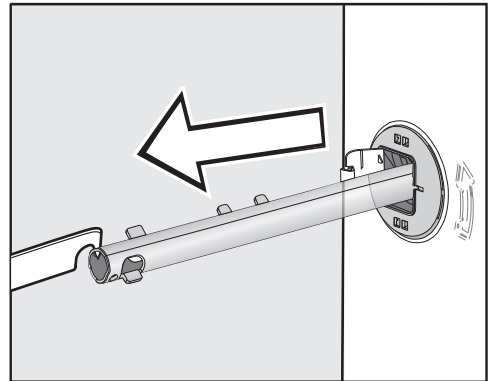

- Wyciągnąć drążek transportowy.

# Instalacja

## Wymowanie prawego drążka transportowego

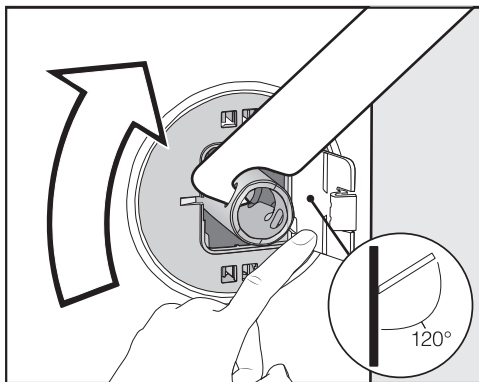

- Nacisnąć klapkę na zewnątrz i obrócić drążek transportowy o  $90^\circ$  za pomocą załączonego klucza płaskiego.

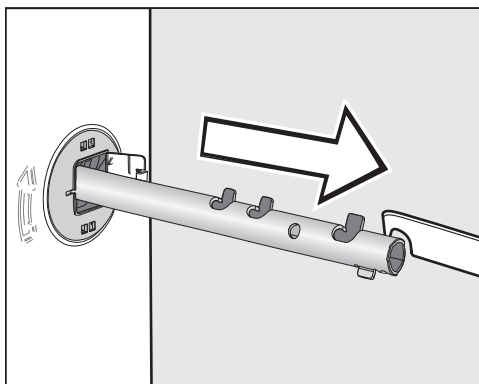

- Wyciągnąć drążek transportowy.

## Zamykanie otworów

⚠ Niebezpieczeństwo zranień przez ostre krawędzie.

Przy sięganiu do niezasklepionych otworów istnieje niebezpieczeństwo odniesienia zranień.

Zaślepić otwory po wyjętym zabezpieczeniu transportowym.

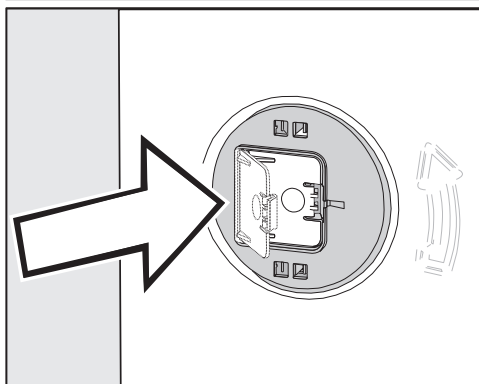

- Docisnąć dobrze klapki, aż do zatrzaśnięcia.

## Mocowanie drążków transportowych

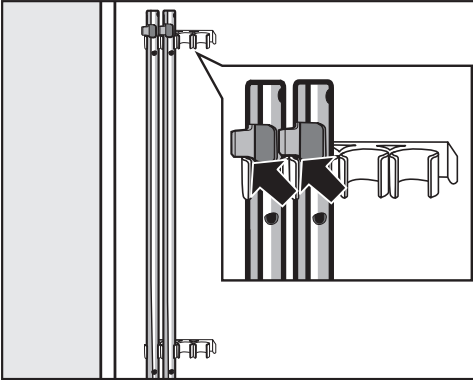

- Zamocować drążki transportowe na tylnej ścianie pralki. Zwrócić uwagę na to, żeby górne zaczepy znajdowały się nad uchwytami.

 Szkody przez nieprawidłowy transport.

Przy transporcie bez zabezpieczenia transportowego pralka może zostać uszkodzona.

Zachować zabezpieczenie transportowe. Przed transportem pralki (np. w przypadku przeprowadzki) zamocować z powrotem zabezpieczenie transportowe.

## Montaż zabezpieczenia transportowego

### Otwieranie klapek

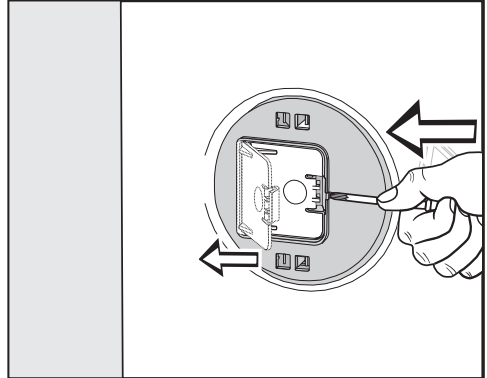

- Nacisnąć na zaczep za pomocą spiczastego przedmiotu, np. wąskiego śrubokręta.

Kłapka się otwiera.

### Montowanie drążków transportowych

- Dokonać montażu w kolejności odwrotnej do demontażu.

**Wskazówka:** Unieść nieco bęben, żeby ułatwić wsunięcie drążków transportowych.

# Instalacja

## Wypoziomowanie pralnicy

Pralnica musi stać pionowo i równo na wszystkich czterech nóżkach, aby zagwarantować jej bezusterkową pracę.

Nieprawidłowe ustawienie podnosi zużycie wody i energii, a pralnica może się przemieszczać.

## Wykręcanie i kontrowanie nóżek

Wyrównywanie pralnicy następuje za pośrednictwem 4 wykręcanych nóżek. W stanie fabrycznym wszystkie nóżki są wykręcone do końca.

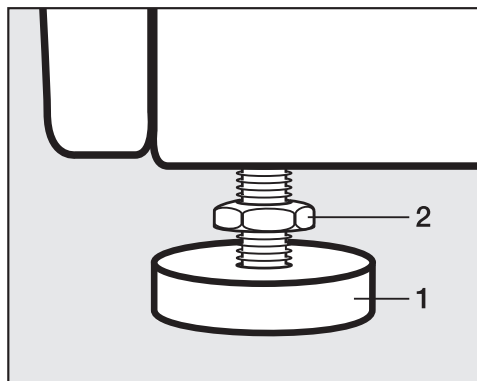

- Odkręcić nakrętkę kontruującą **2** za pomocą załączonego klucza płaskiego w kierunku ruchu wskazówek zegara. Wykręcić nakrętkę kontruującą **2** razem z nóżką **1**.

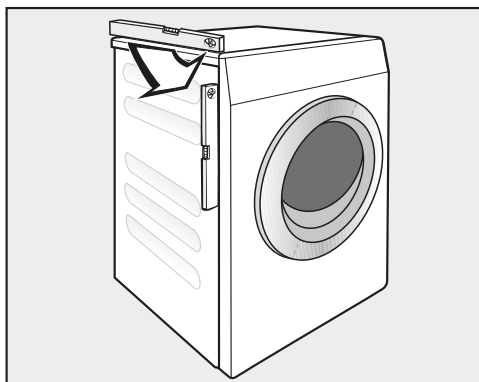

- Sprawdzić za pomocą poziomnicy, czy pralnica jest wypoziomowana.
- Przytrzymać nóżkę **1** za pomocą szczypiec hydraulicznych. Dokręcić nakrętkę kontruującą **2** z powrotem do obudowy za pomocą załączonego klucza płaskiego.

⚠ Szkody przez nieprawidłowo ustawioną pralnicę.

W przypadku niezakontrowanych nóżek istnieje niebezpieczeństwo, że pralnica będzie się przesuwac.

Dokręcić dobrze do obudowy wszystkie 4 nakrętki kontruujące. Sprawdzić także nóżki, które nie były wykręcane przy wyrównywaniu.

## Zabudowa pod blatem roboczym

⚠ Niebezpieczeństwo porażenia prądem przez odsłonięte kable.

Przy zdemontowanej pokrywie mogą zostać dotknięte elementy znajdujące się pod napięciem.

Nie demontować pokrywy pralki.

Ta pralka może zostać w całości (wraz z pokrywą) wsunięta pod blat roboczy, gdy znajduje się on na wystarczającej wysokości.



## Pałak mocujący dla cokołu

Pałak mocujący zapobiega spadnięciu pracującej pralnicy z cokołu.

Mocowanie za pomocą pałaka mocującego jest przewidziane wyłącznie dla cokołu z betonu. Cokół musi być płaski i wypoziomowany. Podbudowa cokołu musi mieć wytrzymałość wystarczającą do zniesienia obciążeń fizycznych.

Sprawdzić przed montażem, czy cokół spełnia wymagania dotyczące wymiarów minimalnych.

Wysokość: 6 cm

Szerokość: 60 cm

Głębokość: 65 cm

## Pozycjonowanie pałaka mocującego



Niebezpieczeństwo zranień przez ostre krawędzie.

Pałak mocujący ma ostre krawędzie. Można się o nie pociąć.

Zachować ostrożność przy chwytaniu pałaka mocującego.

Przy instalacji pałaka mocującego zakładać rękawice ochronne.

Przednie nóżki urządzenia muszą być wykręcone przynajmniej na 3 mm. Pralnica musi być już wypoziomowana (patrz rozdział „Instalacja“, punkt „Wy-równywanie pralnicy“).

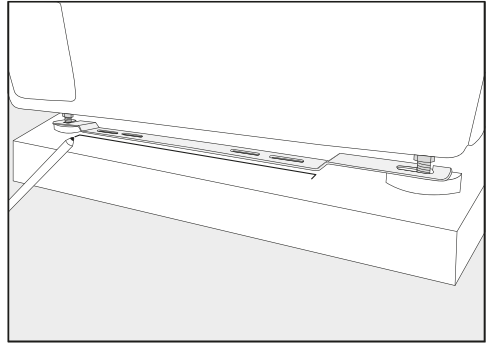

- Założyć pałak mocujący na przednie nóżki urządzenia.
- Zaznaczyć ołówkiem pozycję przedniej krawędzi pałaka mocującego.
- Zdjąć pałak mocujący z nóżek urządzenia.
- Przesunąć pralnicę ostrożnie, aż będzie wystarczająco dużo miejsca do zamontowania pałaka mocującego.

# Instalacja

## Montaż pałąka mocującego

- Ułożyć pałąk mocujący na cokole przy zaznaczeniu.
- Zaznaczyć pośrodku obu zewnętrznych podłużnych otworów po jednym punkcie do wywiercenia otworu.
- Wywiercić 2 otwory (8 mm) o głębokości ok. 55 mm.
- Włożyć kołki w wywiercone otwory.

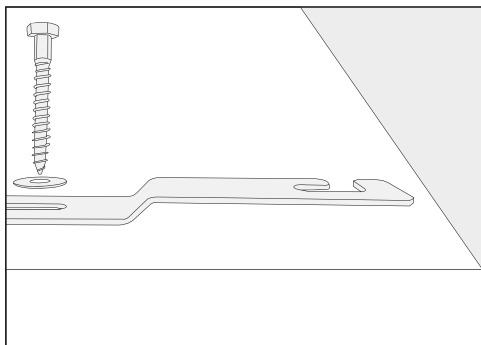

- Zamontować pałąk mocujący za pomocą śrub sześciokątnych i podkładek.

Nie dokręcać jeszcze mocno śrub, żeby pałąk mocujący dawał się przesuwac na boki.

## Mocowanie pralnicy za pomocą pałąka mocującego

- Dosunąć pralnicę z powrotem do zamontowanego pałąka mocującego.

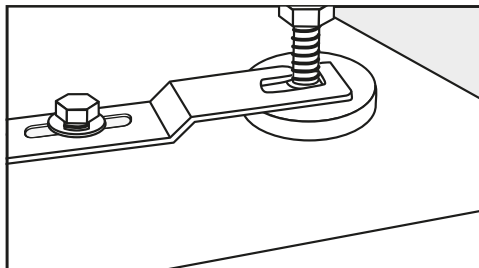

- Przełożyć nóżki urządzenia pomiędzy stopką i nakrętką kontruującą przez otwory w pałąku mocującym.
- Przesunąć pałąk mocujący do oporu w prawo.
- Dokręcić mocno śruby sześciokątne za pomocą klucza płaskiego.

Pralnica jest zamocowana w pałąku mocującym.

## Przyłącza wodne

### Tylko dla Niemiec

W celu ochrony wody pitnej, pomiędzy zaworem wody i węzłem dopływowym musi zostać zamontowane dołączone zabezpieczenie przeciwwrotne. Przy fachowo wykonanej instalacji domowej przewidziane tutaj przyłącza (np. zawór kątowy) są już wyposażone w to zabezpieczenie. Proszę się upewnić, że zawór przeciwwrotny występuje w Państwa instalacji domowej.

Przy zastosowaniu oddzielnego zabezpieczenia przeciwwrotnego należy przestrzegać następującej kolejności:

1. Zamocować zabezpieczenie przeciwwrotne na przyłączu wody.
2. Zamocować wąż doprowadzający wodę na zabezpieczeniu przeciwwrotnym.

 **Zagrożenie zdrowia i szkody przez zanieczyszczoną wodę zasilającą.**

Jakość wody zasilającej musi odpowiadać zaleceniom dla wody pitnej w kraju użytkowania pralki.

Zawsze podłączać pralkę do ujęcia wody pitnej.

## Przyłącze wody zimnej

Ciśnienie wody w przyłączu musi wynosić co najmniej 100 kPa i nie może przekraczać 1000 kPa. Jeśli ciśnienie jest wyższe niż 1000 kPa, należy zainstalować ciśnieniowy zawór redukcyjny.

Do podłączenia wymagany jest zawór wody z gwintem  $\frac{3}{4}$ ". Jeśli brakuje takiego zaworu, wówczas pralka może zostać podłączona do instalacji wody pitnej wyłącznie przez uprawnionego instalatora.

Połączenie gwintowe znajduje się pod ciśnieniem wody w przyłączu. Proszę skontrolować, czy połączenie jest szczelne. Otworzyć powoli zawór z wodą. W razie potrzeby skorygować ułożenie uszczelki i samo połączenie gwintowe.

Wąż dopływowy dla wody zimnej nie nadaje się do podłączenia do wody ciepłej.

# Instalacja

---

## Konserwacja

W przypadku wymiany należy stosować wyłącznie oryginalne węże Miele z wytrzymałością na rozerwanie 7000 kPa.

W celu ochrony zaworu dopływowego w wolnym końcu węża dopływowego i w króćcu dopływowym znajdują się sitka.

Nie wolno usuwać żadnego z tych siatek.

## Wyposażenie dodatkowe – przedłużenie węża

Jako wyposażenie dodatkowe w handlu specjalistycznym lub w serwisie Miele dostępne są węże o długości 2,5 lub 4,0 m.

## Odptyw wody

### Pompa spustowa

Kąpiel piorąca jest odpompowywana przez pompę spustową o wysokości tłoczenia 1 m. Aby nie utrudniać odpływu wody, wąż musi być ułożony bez załamania. Na końcu węża można zaczepić kabłąk (wyposażenie dostarczone).

### Możliwości odprowadzenia wody

1. Podłączenie do plastikowej rury kanalizacyjnej z mufą gumową (syfon nie jest bezwzględnie konieczny).
2. Podłączenie do umywalki za pomocą króćca plastikowego.
3. Odpływ do kratki ściekowej w podłodze.

W razie potrzeby wąż może zostać przedłużony do 5 m. Niezbędne akcesoria są do nabycia w handlu specjalistycznym lub w serwisie Miele.

Dla wysokości odpompowywania większych niż 1 m (wysokość pompowania maksymalnie do 1,6 m) w sklepach specjalistycznych lub w serwisie firmy Miele można nabyć zamienną pompę spustową.

## Podłączenie elektryczne

Opis dotyczy pralnic z wtyczką i pralnic bez wtyczki sieciowej.

Dla pralnic z wtyczką obowiązują:

- Pralnica jest gotowa do podłączenia.
- Należy zawsze zagwarantować dostępność wtyczki, żeby istniała możliwość odłączenia pralnicy od zasilania.

 Szkoły przez nieprawidłowe napięcie przyłączeniowe.

Informacje dotyczące wartości znamionowych i odpowiedniego zabezpieczenia znajdują się na tabliczce znamionowej.

Proszę porównać dane na tabliczce znamionowej z parametrami sieci elektrycznej.

 Niebezpieczeństwo porażenia prądem.

Gdy pralnica jest odłączona od sieci, miejsce odłączenia musi być zabezpieczone przed przypadkowym ponownym włączeniem.

Proszę zatroszczyć się o to, żeby urządzenie rozłączające było zamykane lub miejsce rozłączenia powinno być przez cały czas pod kontrolą.

Nowa instalacja przyłączy, zmiany w instalacji lub kontrole przewodu ochronnego włączenie z ustaleniem właściwego zabezpieczenia mogą być podejmowane wyłącznie przez uprawnionych elektryków, ponieważ znają oni obowiązujące przepisy i szczególne wymagania lokalnych zakładów energetycznych.

Podłączenie może nastąpić wyłącznie do instalacji elektrycznej wykonanej zgodnie z obowiązującymi normami.

Ze względów bezpieczeństwa nie należy stosować żadnych przedłużaczy lub gniazd wielokrotnych, żeby wykluczyć potencjalne źródło zagrożeń (np. zagrożenie pożarowe przez przegrzanie).

Jeśli zostało przewidziane podłączenie na stałe, instalacja powinna być wyposażona w urządzenie rozłączające wszystkie bieguny. Jako urządzenia rozłączające obowiązują ogólnie dostępne przełączniki z rozwarciem styków przynajmniej 3 mm. Należą tutaj przełączniki instalacyjne, bezpieczniki i styczniki (IEC/EN 60947). To podłączenie może zostać wykonane wyłącznie przez elektryka.

Połączenie wtykowe lub urządzenie rozłączające musi być dostępne w każdej chwili.

## Dane techniczne

---

Wysokość	850 mm
Szerokość	596 mm
Szerokość (urządzenia z pokrywą ze stali szlachetnej)	605 mm
Głębokość	636 mm
Głębokość przy otwartych drzwiczkach	1054 mm
Ciężar	ok. 100 kg
Maksymalne obciążenie podłoża w czasie pracy	3000 N
Zdolność załadunkowa	8,0 kg suchego prania
Napięcie przyłączeniowe	patrz tabliczka znamionowa z tyłu urządzenia
Moc znamionowa	patrz tabliczka znamionowa z tyłu urządzenia
Zabezpieczenie	patrz tabliczka znamionowa z tyłu urządzenia
Poziom emisyjny ciśnienia akustycznego $L_{pA}$ zgodnie z EN ISO 11204/11203	< 70 dB re 20 $\mu$ Pa
Dynamiczne ciśnienie wody minimalnie	100 kPa (1 bar)
Dynamiczne ciśnienie wody maksymalnie	1000 kPa (10 bar)
Długość węża dopływowego	1,55 m
Długość węża odpływowego	1,50 m
Długość kabla przyłączeniowego	2,00 m
Zastosowane normy bezpieczeństwa	wg EN 50571, EN 60335
Znaki certyfikacyjne	patrz tabliczka znamionowa
Pobór mocy w stanie wyłączonym	0,40 W

### **Deklaracja zgodności**

Niniejszym Miele oświadcza, że ta pralka spełnia wymagania Dyrektywy 2014/53/WE.

Pełny tekst deklaracji zgodności WE jest dostępny pod jednym z poniższych adresów internetowych:

- Produkty, Pobieranie, na stronie [www.miele.pl](http://www.miele.pl)
- Serwis, Materiały informacyjne, na stronie [www.miele.pl/domestic/materialy-informacyjne-miele-385.htm](http://www.miele.pl/domestic/materialy-informacyjne-miele-385.htm) przez podanie nazwy produktu lub numeru fabrycznego

## Dane eksploatacyjne

Programy	Załadunek kg	Energia kWh	Woda litry	Czas trwania godz:min	Temperatura <sup>1</sup> °C	Wilgotność resztkowa %	Ilość obrotów obr/min
ECO 40–60*	8,0	0,670	62,5	3:39	37	37	1400
	4,0	0,380	53,0	2:48	29	50,90	1400
	2,0	0,195	28,3	2:29	25	57,40	1400
Tkaniny do gotowania/ kolorowe	8,0	1,300	52,0	1:19	57	49,00	1400
	20 <sup>2</sup>	0,200	52,0	1:19	20	49,00	1400
Tkaniny delikatne	4,0	0,260	42,0	0:54	30	30,00	1200
Express	3,5	0,300	30,0	0:20	26	60,00	1400

\* Program testowy do zachowania zgodności z przepisami prawnymi Unii Europejskiej dotyczącymi ekoprojektu nr 2019/2023 i etykietowania energetycznego zgodnie z rozporządzeniem nr 2019/2014.

<sup>1</sup> maksymalna temperatura prania osiągnięta podczas prania głównego

<sup>2</sup> 20 °C program do lekko zabrudzonych tkanin bawełnianych.

Dane eksploatacyjne mogą odbiegać od podanych wartości w zależności od ciśnienia wody, twardości wody, temperatury pobieranej wody, temperatury pomieszczenia, rodzaju prania, ilości prania, wahań napięcia w sieci elektrycznej i wybranych funkcji dodatkowych.



Za pomocą funkcji programowania można dopasować elektronikę pralnicy do indywidualnych wymagań. Funkcje programowania można w każdej chwili zmienić.

Programowanie odbywa się w 9 krokach (1, 2, 3...9) za pomocą przycisków dotykowych.

## Otwieranie poziomu programowania

### Warunki wstępne:

- Pralnica jest włączona i pokrętko wyboru programów jest ustawione na jeden z programów prania.
- Drzwiczki pralnicy są otwarte.

- 1 Nacisnąć przycisk dotykowy *Start/Dokładanie prania* i przytrzymać przycisk naciśnięty podczas wykonywania kroków 2–3.
- 2 Zamknąć drzwiczki pralnicy.
- 3 Zaczekać, aż przycisk dotykowy *Start/Dokładanie prania* zacznie się świecić stale...
- 4 ...a następnie zwolnić przycisk dotykowy *Start/Dokładanie prania*.

W obszarze wskazań czasu po kilku sekundach zapala się *P11*.

## Wybieranie i odwoływanie funkcji programowania

Numer funkcji programowania jest prezentowany na wyświetlaczu czasu poprzez *P* w kombinacji z liczbą: np. *P11*.

- 5 Naciskając przycisk dotykowy  $>$  lub  $<$  wybiera się po kolei następną lub poprzednią funkcję programowania:

Funkcje programowania	
<i>P11</i>	Czas brzęczyka
<i>P12</i>	Brzęczyk
<i>P13</i>	Dźwięk przycisków
<i>P14</i>	Kod PIN
<i>P22</i>	Tryby wyłączania obszaru obsługi
<i>P24</i>	Pamięć
<i>P26</i>	Dodatkowy czas prania wstępnego
<i>P28</i>	Tryb łagodny
<i>P29</i>	Obniżenie temperatury
<i>P32</i>	Maksymalny poziom płukania
<i>P33</i>	Schładzanie kąpeli
<i>P34</i>	Ochrona przed zagniataniem
<i>P49</i>	Obniżone ciśnienie wody
<i>P62</i>	Przygaszenie pól świetlnych
<i>P63</i>	Dźwięk powitalny
<i>P90</i>	Godziny pracy
<i>P97*</i>	Zdalne sterowanie
<i>P98*</i>	SmartGrid
<i>P99*</i>	Aktualizacja zdalna
<i>P00</i>	Ustawienia fabryczne

\* widoczne tylko po podłączeniu do sieci

- 6 Potwierdzić wybraną funkcję programowania przyciskiem dotykowym *Start/Dokładanie prania*.

# Funkcje programowania

## Modyfikowanie i zapisywanie funkcji programowania

Funkcję programowania można włączyć i wyłączyć lub wybrać różne opcje.

- Nacisnąć przycisk dotykowy  $>$  lub  $<$ , żeby włączyć lub wyłączyć funkcję programowania albo wybrać jedną z opcji.

Funkcja programowania	możliwe ustawienia				
	-00	-01	-02	-03	-04 do -07
P11		•	•		
P12	•	•	•		
P13	•	•	•		
P14	•	•			
P22	•	•			
P24	•	•			
P26	•	•	•	•	
P28	•	•			
P29	•	•			
P32	•	•			
P33	•	•			
P34	•	•			
P49	•	•			
P62		•	•	•	•
P63	•	•			
P97	•	•			
P98	•	•			
P99	•	•			
P00	•	•			

- Potwierdzić wybrane ustawienie przyciskiem dotykowym *Start/Stop*.

Teraz wyświetlany jest ponownie numer funkcji programowania, np. P11.

## Opuszczanie poziomu programowania

- Obrócić pokrętko wyboru programów na pozycję .

Programowanie zostaje zapamiętane na stałe. Programowanie można zmienić ponownie w każdej chwili.

## P11 Czas brzęczyka

Brzęczyk informuje akustycznie o zakończeniu programu. Tutaj można zdecydować, jak długo brzęczyk powinien rozbrzmiewać.

### Ustawienia

- 01 = Brzęczyk rozbrzmiewa 3 x na koniec programu.
- 02 = Brzęczyk rozbrzmiewa do czasu automatycznego wyłączenia pralnicy (maks. 1 godz.).

## P12 Brzęczyk

Brzęczyk informuje akustycznie o zakończeniu programu.

### Ustawienia

- 00 = Brzęczyk jest wyłączony.
- 01 = Brzęczyk jest włączony z głośnością normalny.
- 02 = Brzęczyk jest włączony z głośnością głośny.

### P13 Dźwięk przycisków

Naciśnięcie przycisku dotykowego zostaje potwierdzone sygnałem akustycznym.

#### Ustawienia

- 00 = Dźwięk przycisków jest wyłączony
- 01 = Dźwięk przycisków jest włączony z głośnością normalny
- 02 = Dźwięk przycisków jest włączony z głośnością głośny

### P14 Kod PIN

Kod PIN chroni pralnicę przed nieuprawnionym użyciem.

Przy uaktywnionym kodzie PIN po włączeniu należy wprowadzić kod PIN, żeby móc obsługiwać pralnicę.

#### Ustawienia

- 00 = Kod PIN jest wyłączony
- 01 = Kod PIN jest włączony

### Obsługa pralnicy z kodem PIN

Kod brzmi **125** i nie można go zmienić.

- Nadal można korzystać z pralnicy.

Na wyświetlaczu czasu pokazywane jest 0 \_\_ i świecą się przyciski dotykowe > i <.

- Nacisnąć jednokrotnie przycisk dotykowy >.

Na wyświetlaczu czasu pokazywane jest 1 \_\_.

- Potwierdzić liczbę przyciskiem dotykowym *Start/Dokładanie prania*.

Pierwsza cyfra została zapamiętana i teraz można wprowadzić drugą cyfrę za pomocą przycisków dotykowych > i <.

- Wprowadzić również drugą i trzecią cyfrę i potwierdzić cyfry za pomocą przycisku dotykowego *Start/Dokładanie prania*.

Blokada zostaje zniesiona i można wybrać i uruchomić program prania.

### P22 Tryby wyłączania obszaru obsługi

W celu oszczędzania energii wskazania czasu i przyciski dotykowe zostają wygaszone po 10 minutach i tylko przycisk *Start/Dokładanie prania* pulsuje światłem.

#### Ustawienia

- 00 = wyl.  
Wskazania czasu i przyciski dotykowe nie będą wygaszane przy włączonej pralnicy.
- 01 = wł.  
Wskazania czasu i przyciski dotykowe zostaną wygaszone po 10 minutach, gdy nastąpi uruchomienie programu.

Ale: Po upływie zaprogramowanego czasu opóźnienia startu, po zakończeniu programu lub na koniec ochrony przed zagniataniem wskazania czasu i przyciski dotykowe zostaną włączone na 10 minut.

# Funkcje programowania

## P24 Pamięć

Po starcie programu pralnica zapamiętuje ostatnio wybrane ustawienia programu prania (temperatura, ilość obrotów i niektóre funkcje dodatkowe).

Przy ponownym wybraniu programu prania pralnica wyświetla zapamiętane ustawienia.

### Ustawienia

-00 = Pamięć jest wyłączona

-01 = Pamięć jest włączona

## P25 Dodatkowy czas prania wstępnego Bawełna

Jeśli mają Państwo szczególne wymagania wobec prania wstępnego, czas prania wstępnego może zostać przedłużony.

### Ustawienia

-00 = brak przedłużenia czasu przy praniu wstępnym

-01 = + 6 minut przedłużenia czasu przy praniu wstępnym

-02 = + 9 minut przedłużenia czasu przy praniu wstępnym

-03 = + 12 minut przedłużenia czasu przy praniu wstępnym

## P28 Tryb łagodny

W przypadku uaktywnienia funkcji Tryb łagodny ruchy bębna zostaną zredukowane. Dzięki temu lekko zabrudzone tekstylia mogą być prane łagodniej.

Tryb łagodny może zostać uaktywniony w programach *Bawełna* i *Tkaniny delikatne*.

### Ustawienia

-00 = Tryb łagodny jest wyłączony

-01 = Tryb łagodny jest włączony

## P29 Obniżenie temperatury

Na dużych wysokościach woda ma niższy punkt wrzenia. Miele zaleca, żeby na wysokościach przekraczających 2000 m włączyć obniżenie temperatury, żeby uniknąć „wrzenia wody“.

### Ustawienia

-00 = Obniżenie temperatury jest wyłączone

-01 = Obniżenie temperatury jest włączone

## P32 Maksymalny poziom płukania

Stan wody przy płukaniu zawsze może zostać ustawiony na maksymalną wartość.

Ta funkcja jest ważna dla alergików, żeby osiągnąć dobre rezultaty płukania. Zwiększa się zużycie wody.

### Ustawienia

-00 = Maksymalny poziom płukania jest wyłączony

-01 = Maksymalny poziom płukania jest włączony

## P33 Schładzanie kąpeli

Na koniec prania głównego do bębna jest pobierana dodatkowa woda, żeby schłodzić kąpiel piorącą.

Schładzanie kąpeli jest przeprowadzane w przypadku wybrania programu Bawełna o temperaturze 70 °C i wyższej.

Schładzanie kąpeli powinno zostać uaktywnione:

- przy zawieszeniu węża odpływowego w umywalce lub zlewie, żeby uniknąć ryzyka odniesienia oparzeń.
- w budynkach, w których rury kanalizacyjne nie odpowiadają normie DIN 1986.

### Ustawienia

- 00 = Schładzanie kąpeli jest wyłączone
- 01 = Schładzanie kąpeli jest włączone

## P34 Ochrona przed zagniataniem

Ochrona przed zagniataniem redukuje tworzenie zagnieceń po zakończeniu programu.

Bęben porusza się jeszcze nawet do 30 minut po zakończeniu programu. Drzwiczki pralnicy mogą zostać otwarte w każdej chwili.

### Ustawienia

- 00 = Ochrona przed zagniataniem jest wyłączona.
- 01 = Ochrona przed zagniataniem jest włączona.

## P49 Obniżone ciśnienie wody

Przy ciśnieniu wody niższym niż 100 kPa (1 bar) pralnica przerywa program z komunikatem błędu .

Jeśli nie można podwyższyć ciśnienia wody w instalacji, uaktywnienie funkcji zapobiegnie przerwaniu programu.

### Ustawienia

- 00 = Obniżone ciśnienie wody jest wyłączone.
- 01 = Obniżone ciśnienie wody jest włączone.

## P62 Przygaszenie pól świetlnych

Jasność przygaszonych przycisków dotykowych na panelu sterowania można zmienić na 7 różnych poziomach.

Jasność zmienia się natychmiast przy wybieraniu poszczególnych poziomów.

### Ustawienia

- 01 = najciemniejszy poziom  
↓  
-07 = najjaśniejszy poziom

# Funkcje programowania

## P63 Dźwięk powitalny

Dźwięk powitalny rozlega się przy włączeniu pralnicy.

Dźwięk powitalny można włączyć lub wyłączyć.

### Ustawienia

- 00 = Dźwięk powitalny jest wyłączony
- 01 = Dźwięk powitalny jest włączony z głośnością **normalny**
- 02 = Dźwięk powitalny jest włączony z głośnością **głośny**

## P90 Godziny pracy

Tutaj można sprawdzić, ile godzin pracowała pralnica.

Całkowity czas prania jest pokazywany na wyświetlaczu czasu w formie wyświetlanych kolejno pojedynczych cyfr. Pralnica prała np. 1234 godziny. Na wyświetlaczu czasu pojawia się najpierw 4, następnie 3, potem 2, dalej 1 i na końcu 0. Po tym zostaje wyświetlone z powrotem 4.

## P00 Ustawienia fabryczne

Wszystkie funkcje programowania za wyjątkiem P90 Godziny pracy zostaną przywrócone do ustawień fabrycznych.

### Ustawienia

- 00 = powrót (bez przywracania)
- 01 = Przywrócenie funkcji programowania do ustawień fabrycznych.

## Połączenia sieciowe



Funkcje programowania P97, P98 i P99 są pokazywane tylko wtedy, gdy spełnione są warunki dla korzystania z Miele@home (patrz rozdział „Pierwsze uruchomienie“, punkt „Miele@home“).

## Resetowanie konfiguracji sieci

Zresetować konfigurację sieci, gdy pralnica jest oddawana do utylizacji, sprzedawana lub gdy uruchamia się używaną pralnicę. Tylko w ten sposób można zapewnić, że wszystkie dane osobiste zostaną usunięte i poprzedni użytkownik nie będzie miał więcej dostępu do urządzenia.

- Obrócić pokrętko wyboru programów na program *MobileStart*.

W obszarze wskazań czasu pokazywane jest: *00h*

- Nacisnąć przycisk dotykowy  i przytrzymać przycisk dotykowy  naciśnięty, aż upłynie czas odliczany w obszarze wskazań czasu.

W obszarze wskazań czasu pokazywane jest: ---

Konfiguracja sieci została skasowana.

Aby móc znowu korzystać z Miele@home, należy ponownie skonfigurować połączenie.

## P97 Zdalne sterowanie

Poprzez aplikację Miele można sprawdzić status swojej pralnicy z dowolnego miejsca, uruchomić zdalnie pralnicę i obsługiwać ją zdalnie za pośrednictwem programu *MobileStart*.

Funkcję programowania *P97* można wyłączyć, gdy nie chce się więcej obsługiwać pralnicy za pomocą urządzenia mobilnego.

Poprzez aplikację można dokonać przetrwania programu również wtedy, gdy funkcja programowania *P97* nie jest włączona.

Korzystając z przycisku dotykowego  ustawić przedział czasowy, w którym pralnica ma zostać uruchomiona i włączyć funkcję opóźnienia startu (patrz rozdział „Programowanie startu/SmartStart“). Pralnica może zostać uruchomiona w ustawionym przedziale czasowym przez wysłany przez Państwa sygnał. Jeśli do czasu najpóźniejszego możliwego momentu startu nie zostanie wysłany żaden sygnał startowy, pralnica uruchomi się automatycznie.

### Ustawienia

-00 = Zdalne sterowanie jest wyłączone

-01 = Zdalne sterowanie jest włączone

## P98 SmartGrid

Pralnicę można uruchomić automatycznie z zewnątrz w określonym przedziale czasowym.

Gdy funkcja SmartGrid zostanie uaktywniona, przycisk dotykowy  nie będzie miał więcej funkcji „Programowanie startu“, lecz nową funkcję „SmartStart“.

Poprzez przycisk dotykowy  ustawia się przedział czasowy dla funkcji SmartStart. Pralnica może wówczas zostać uruchomiona w ustawionym przedziale czasowym przez sygnał wysłany z zewnątrz. Jeśli do czasu najpóźniejszego możliwego momentu startu nie zostanie wysłany z zewnątrz żaden sygnał, pralnica uruchomi się automatycznie (patrz rozdział „Programowanie startu“).

### Ustawienia

-00 = SmartGrid jest wyłączony

-01 = SmartGrid jest włączony

# Funkcje programowania

## PPP Aktualizacja zdalna

Oprogramowanie Państwa pralki może zostać zaktualizowane poprzez aktualizacje zdalne (RemoteUpdate). Jeśli jest dostępna jakaś aktualizacja dla pralki, wówczas zostaje ona automatycznie pobrana przez pralkę. Instalacja aktualizacji nie odbywa się jednak automatycznie, lecz musi zostać uruchomiona ręcznie.

Jeśli aktualizacja nie zostanie zainstalowana, z pralki można korzystać tak jak zwykle. Miele zaleca jednak instalację aktualizacji.

### Przebieg aktualizacji zdalnej (RemoteUpdate)

Informacje o zawartości i zakresie aktualizacji są przedstawione w aplikacji Miele.

Gdy aktualizacja jest dostępna, na wyświetlaczu czasu pojawia się komunikat *UP*.

Aktualizację można zainstalować natychmiast lub przesunąć instalację na później. Po ponownym włączeniu pralki pojawi się wówczas przypomnienie.

Jeśli nie chcą Państwo instalować aktualizacji, proszę wyłączyć funkcję Aktualizacja zdalna (RemoteUpdate).

Aktualizacja może potrwać kilka minut.

Przy aktualizacjach zdalnych (RemoteUpdate) należy zwrócić uwagę na następujące kwestie:

- Dopóki nie pojawi się żaden komunikat, nie jest dostępna żadna aktualizacja.
- Nie można wycofać zainstalowanej aktualizacji.

- Nie wyłączać pralki podczas aktualizacji. W przeciwnym razie aktualizacja zostanie przerwana i nie będzie zainstalowana.
- Niektóre aktualizacje oprogramowania mogą zostać przeprowadzone wyłącznie przez serwis Miele.

### Włączanie/wyłączanie

Fabrycznie funkcja Aktualizacja zdalna (RemoteUpdate) jest włączona. Dostępna aktualizacja zostanie automatycznie pobrana i będzie musiała zostać uruchomiona ręcznie przez użytkownika. Proszę wyłączyć funkcję Aktualizacja zdalna (RemoteUpdate), jeśli aktualizacje nie mają być pobierane automatycznie.

### Ustawienia

 = Aktualizacja zdalna jest wyłączona

 = Aktualizacja zdalna jest włączona (**ustawienie fabryczne**)

### Uruchamianie aktualizacji

Po włączeniu pralki w obszarze wskaźników czasu pokazywane jest *UP*.

- Nacisnąć przycisk dotykowy *Start/Dokładanie prania*.

*UP* w obszarze wskaźników czasu zaczyna migać. Aktualizacja zostaje uruchomiona.

Postęp aktualizacji jest prezentowany za pomocą kresek w obszarze wskaźników czasu:

I = 0%

||||| = 100%

### Odkładanie aktualizacji

Po włączeniu pralki w obszarze wskaźników czasu pokazywane jest *UP*.

- Nacisnąć przycisk dotykowy .



W obszarze wskazań czasu pojawia się czas trwania wybranego programu.

Przy następnym włączeniu zostaną Państwo znowu poproszeni o uruchomienie aktualizacji.

### **Prawa autorskie i licencje dla modułu komunikacyjnego**

Do obsługi i sterowania modułu komunikacyjnego Miele używa oprogramowania własnego lub oprogramowania innych producentów, które nie jest objęte tzw. licencją open source. Oprogramowanie i jego elementy są chronione prawem autorskim. W związku z tym należy respektować prawa autorskie Miele i osób trzecich.

Ponadto moduł komunikacyjny zawiera również elementy oprogramowania, objęte licencją open source. Informacje dotyczące elementów objętych licencją open source, adnotacje o prawach autorskich, kopie każdorazowo obowiązujących warunków licencyjnych i ewentualnie inne informacje dostępne są lokalnie po wpisaniu adresu IP do przeglądarki internetowej (*http://<ip\_adresse>/Licenses*). Podane tam warunki odpowiedzialności i gwarancji obowiązujące w ramach licencji open source mają zastosowanie wyłącznie w stosunku do odpowiednich podmiotów uprawnionych.



Miele Sp. z o.o.  
ul. Czerniakowska 87A  
00-718 Warszawa  
Tel. 22 335 00 00  
[www.miele.pl](http://www.miele.pl)



Miele & Cie. KG  
Carl-Miele-Straße 29, 33332 Gütersloh, Niemcy

PWM 1108

pl-PL

M.-Nr 12 536 080 / 01