

## Gebruiks- en montagehandleiding Wijnklimaatkast



Lees **altijd eerst** de gebruiks- en montagehandleiding voordat u uw toestel plaatst, installeert en in gebruik neemt. Dat is veiliger voor uzelf en u voorkomt schade aan uw toestel.

# Inhoud

---

|   |    |
|---|----|
| <b>Opmerkingen omtrent uw veiligheid</b> .....  | 4  |
| <b>Uw bijdrage aan de bescherming van het milieu</b> .....  | 14 |
| <b>Energie besparen</b> .....   | 15 |
| <b>Beschrijving van het toestel</b> .....   | 16 |
| Bedieningspaneel .....  | 16 |
| Betekenis van de symbolen .....   | 17 |
| Deuropener correct gebruiken .....  | 19 |
| <b>Accessoires</b> .....  | 20 |
| Bijgeleverde accessoires .....  | 20 |
| Bij te bestellen accessoires .....  | 20 |
| <b>De wijnklimaatkast in- en uitschakelen</b> .....   | 21 |
| De wijnklimaatkast bedienen .....   | 21 |
| De wijnklimaatkast inschakelen .....  | 21 |
| De wijnklimaatkast uitschakelen .....   | 22 |
| Bij langdurige afwezigheid .....  | 22 |
| <b>Het wijzigen van instellingen</b> .....  | 23 |
| Vergrendeling  .....                                     | 23 |
| Geluidssignalen  .....                                   | 24 |
| Lichtsterkte van de display  .....                       | 25 |
| <b>De optimale temperatuur en luchtkwaliteit</b> .....  | 26 |
| De optimale temperatuur .....   | 26 |
| Temperatuur instellen .....   | 27 |
| Mogelijke temperatuurinstellingen .....   | 28 |
| Temperatuurweergave .....   | 28 |
| Luchtkwaliteit en luchtvochtigheid .....  | 28 |
| DynaCool (constante luchtvochtigheid)  gebruiken ..... | 29 |
| Ventilatie door de Active AirClean filters .....  | 30 |
| <b>Temperatuur- en deuralarm</b> .....  | 31 |
| <b>Presenteerverlichting</b> .....  | 33 |
| Presenteerverlichting in- en<br>uitschakelen .....  | 33 |
| Het instellen van de lichtsterkte van de presenteerverlichting .....  | 33 |
| Het instellen van de duur van de presenteerverlichting .....  | 34 |
| <b>Het opslaan van wijnen</b> .....   | 36 |
| Maximale hoogte van de wijnflessen .....  | 37 |

---

|   |           |
|---|-----------|
| Houten plateaus .....   | 37        |
| Het verplaatsen van de houten plateaus.....                           | 37        |
| Houten plateaus aanpassen.....  | 38        |
| Aanbrengen van opschriften op de lijsten van de houten plateaus ..... | 39        |
| Het decorplateau plaatsen .....                                       | 40        |
| Maximale beladingscapaciteit.....                                     | 40        |
| <b>Automatisch ontdooien .....</b>                                    | <b>41</b> |
| <b>Reiniging en onderhoud.....</b>                                    | <b>42</b> |
| Aanwijzingen i.v.m. reinigingsmiddelen.....                           | 42        |
| Voor het reinigen van de wijnklimaatkast .....                        | 43        |
| De binnenruimte, de accessoires en de deur reinigen .....             | 43        |
| Ventilatieopeningen reinigen .....                                    | 44        |
| Deurdichting reinigen .....   | 44        |
| Na het reinigen .....   | 44        |
| <b>Active AirClean-filter .....</b>                                   | <b>45</b> |
| Het vervangen van de Active AirClean filters .....                    | 45        |
| <b>Nuttige tips.....</b>  | <b>47</b> |
| <b>Geluiden en de oorzaken ervan .....</b>                            | <b>52</b> |
| <b>Service en garantie .....</b>                                      | <b>53</b> |
| Contact bij storingen.....  | 53        |
| EPREL-databank .....  | 53        |
| Garantie.....   | 53        |
| <b>Installatie.....</b>   | <b>54</b> |
| Plaats van opstelling .....   | 54        |
| Klimaatklasse .....   | 55        |
| Luchttoevoer en luchtafvoer.....                                      | 55        |
| Verschillende luchtafvoeropeningen .....                              | 56        |
| Inbouwmaten.....  | 57        |
| Het inbouwen van de wijnklimaatkast.....                              | 57        |
| Voordat u de wijnklimaatkast inbouwt .....                            | 57        |
| Elektrische aansluiting.....  | 62        |
| <b>Informatie voor de handelaar .....</b>                             | <b>63</b> |
| Demo-functie■ .....   | 63        |

## Opmerkingen omtrent uw veiligheid

---

Deze wijnklimaatkast voldoet aan de voorgeschreven veiligheidsbepalingen. Onjuist gebruik kan echter persoonlijk letsel of materiële schade tot gevolg hebben.

Lees de gebruiks- en montagehandleiding aandachtig door voordat u de wijnklimaatkast in gebruik neemt. Daarin vindt u belangrijke richtlijnen met betrekking tot de inbouw, de veiligheid, het gebruik en het onderhoud. Dat is veiliger voor uzelf en u voorkomt schade aan de wijnklimaatkast.

In overeenstemming met de norm IEC 60335-1 adviseert Miele u uitdrukkelijk om het hoofdstuk over de installatie van de wijnklimaatkast en de veiligheidsinstructies en waarschuwingen te lezen en op te volgen.

Wanneer de veiligheidsrichtlijnen en waarschuwingen niet worden opgevolgd, kan Miele niet aansprakelijk worden gesteld voor schade die hieruit voortvloeit.

Bewaar de gebruiks- en montagehandleiding en geef deze door aan een eventuele volgende eigenaar.



Gevaar voor letsel door glasbreuk.

Op een hoogte van meer dan 1.500 m kan het glazen paneel van de kastdeur breken als gevolg van gewijzigde luchtdrukverhoudingen.

Scherpe randen kunnen ernstig letsel veroorzaken.

## Juist gebruik

► Deze wijnklimaatkast is bedoeld voor gebruik in huishoudens of dergelijke, zoals bijvoorbeeld

– in winkels, kantoren en soortgelijke werkomgevingen

– in boerderijen

– door klanten in hotels, motels, bed & breakfast en andere specifieke woonomgevingen.

Deze wijnklimaatkast mag niet buiten worden gebruikt.

► De wijnklimaatkast is uitsluitend bestemd voor het bewaren van wijn in het huishouden.

Gebruik voor andere doeleinden is ontoelaatbaar.

► De wijnklimaatkast is niet geschikt voor het bewaren en koelen van geneesmiddelen, bloedplasma, laboratoriumpreparaten of gelijkwaardige stoffen, of producten die zijn onderworpen aan de Richtlijn medische hulpmiddelen. Een onjuist gebruik van de wijnklimaatkast kan tot beschadiging of bederf van de bewaarde producten leiden. De wijnklimaatkast is ook niet geschikt voor gebruik in explosieve omgevingen.

Miele is niet aansprakelijk voor schade die wordt veroorzaakt door een onjuist gebruik of een verkeerde bediening.

► Personen (kinderen inbegrepen) die op basis van hun fysieke of psychische gesteldheid, hun onervarenheid of gebrek aan kennis van de wijnklimaatkast, niet in staat zijn om deze veilig te bedienen, mogen deze alleen onder toezicht gebruiken.

Deze personen mogen de wijnklimaatkast enkel zonder toezicht bedienen, wanneer hen is uitgelegd hoe ze deze veilig kunnen gebruiken en wanneer ze begrijpen welke risico's eraan verbonden zijn.

## Opmerkingen omtrent uw veiligheid

---

### Kinderen in het huishouden

- ▶ Kinderen jonger dan 8 jaar moeten uit de buurt van de wijnklimaatkast worden gehouden, tenzij u voortdurend toezicht houdt.
- ▶ Kinderen vanaf 8 jaar mogen de wijnklimaatkast alleen zonder toezicht gebruiken als ze precies weten hoe ze deze veilig moeten bedienen. Kinderen moeten de eventuele risico's van een foutieve bediening kunnen inzien en begrijpen.
- ▶ Kinderen mogen de wijnklimaatkast niet zonder toezicht reinigen of onderhouden.
- ▶ Houd kinderen in de gaten wanneer zij zich in de buurt van de wijnklimaatkast bevinden. Laat kinderen nooit met de wijnklimaatkast spelen.
- ▶ Verstikkingsgevaar! Kinderen kunnen zich tijdens het spelen in verpakkingsmateriaal wikkelen (bijvoorbeeld in folie) of het materiaal over hun hoofd trekken en stikken. Houd verpakkingsmaterialen bij kinderen vandaan.

## Technische veiligheid

► Het koelmiddelcircuit is op lekkage gecontroleerd. De wijnklimaatkast voldoet aan de geldende veiligheidsvoorschriften en de relevante EU-richtlijnen.



► Deze wijnklimaatkast bevat het koelmiddel isobutaan (R600a), een natuurlijk gas dat niet schadelijk is voor het milieu, maar wel brandbaar. Het koelmiddel beschadigt de ozonlaag niet en verhoogt het broeikaseffect niet.

Het gebruik van dit milieuvriendelijke koelmiddel leidt echter tot een gedeeltelijke verhoging van het werkingsgeluid. Naast de werkingsgeluiden van de compressor kunnen stromingsgeluiden in het volledige koelcircuit worden geproduceerd. Deze effecten zijn helaas onvermijdelijk, maar hebben geen invloed op de prestaties van de wijnklimaatkast.

Zorg ervoor dat bij het transporteren en het inbouwen/installeren van de wijnklimaatkast geen onderdelen van het koelcircuit worden beschadigd. Wegspattend koelmiddel kan oogletsel veroorzaken.

Bij beschadigingen:

- vermijd open vuur of andere brandhaarden.
  - koppel de wijnklimaatkast los van het elektriciteitsnet.
  - lucht de kamer waarin de wijnklimaatkast staat gedurende enkele minuten.
  - neem contact op met de klantendienst.
- Hoe meer koelmiddel de wijnklimaatkast bevat, hoe groter de ruimte moet zijn, waarin u het toestel plaatst. Bij een eventuele lekkage kan in te kleine ruimtes een brandbaar mengsel van gas en lucht ontstaan. Per 11 g koelmiddel moet het vertrek minstens 1 m<sup>3</sup> groot zijn. De hoeveelheid koelmiddel vindt u op het typeplaatje in het toestel.

## Opmerkingen omtrent uw veiligheid

---

- ▶ Vergelijk voordat u de wijnklimaatkast aansluit de aansluitgegevens (zekering, spanning en frequentie) op het typeplaatje met die van het elektriciteitsnet. Deze moeten beslist overeenkomen zodat de wijnklimaatkast niet beschadigd raakt. Vergelijk deze gegevens voor het aansluiten. Raadpleeg bij twijfel een elektricien.
- ▶ De elektrische veiligheid van de wijnklimaatkast is uitsluitend gegarandeerd als deze wordt aangesloten op een aardingsstelsel dat volgens de geldende voorschriften is geïnstalleerd. Aan deze fundamentele veiligheidsvoorwaarde moet worden voldaan. Laat de elektrische installatie bij twijfel door een vakman inspecteren.
- ▶ De wijnklimaatkast kan alleen betrouwbaar en veilig functioneren, als deze op het openbare elektriciteitsnet is aangesloten.
- ▶ Wanneer de aansluitkabel is beschadigd, moet deze door een door Miele erkende vakman/vakvrouw worden vervangen om gevaar voor de gebruiker te voorkomen.
- ▶ Stopcontactenblokken of verlengkabels bieden niet voldoende veiligheids garanties (brandgevaar). Gebruik deze apparaten niet om de wijnklimaatkast op het elektriciteitsnet aan te sluiten.
- ▶ Wanneer er vocht komt op onderdelen die onder spanning staan of op de elektriciteitskabel, kan dat kortsluiting veroorzaken. Gebruik de wijnklimaatkast daarom niet in ruimtes waar met water wordt gespat (bijv. garage, bijkeuken etc.).



## Opmerkingen omtrent uw veiligheid

---

- ▶ Deze wijnklimaatkast mag niet op niet-vaste plaatsen (bijv. op een schip) worden gebruikt.
- ▶ Schade aan de wijnklimaatkast kan uw veiligheid in gevaar brengen. Controleer de wijnklimaatkast op zichtbare schade. Gebruik nooit een beschadigde wijnklimaatkast.
- ▶ Gebruik de wijnklimaatkast alleen als deze is ingebouwd zodat een veilig functioneren is gewaarborgd.
- ▶ Bij installatie-, onderhouds- en reparatiewerkzaamheden moet de wijnklimaatkast van het elektriciteitsnet losgekoppeld zijn. De wijnklimaatkast is alleen van het elektriciteitsnet losgekoppeld, wanneer:
  - de zekeringen van de elektrische installatie zijn uitgeschakeld;
  - de schroefzekering van de elektrische aansluiting er geheel is uitgedraaid;
  - de stekker uit het stopcontact is getrokken. Trek bij elektriciteitskabels met stekker niet aan de elektriciteitskabel, maar aan de stekker om de verbinding met het elektriciteitsnet te verbreken.
- ▶ Door ondeskundig uitgevoerde installatie-, onderhouds- en reparatiewerkzaamheden kan de gebruiker ernstig gevaar lopen. Installatie-, onderhouds- en reparatiewerkzaamheden mogen alleen door een door Miele geautoriseerde vakman / vakvrouw worden uitgevoerd.
- ▶ Het recht op garantie vervalt wanneer de wijnklimaatkast door een klantendienst wordt gerepareerd die niet door Miele is erkend.
- ▶ Defecte onderdelen mogen alleen door originele Miele onderdelen worden vervangen. Alleen van deze onderdelen kan Miele garanderen dat ze volledig voldoen aan de veiligheidseisen die wij aan onze producten stellen.

## Opmerkingen omtrent uw veiligheid

---

▶ Vanwege speciale eisen (bijvoorbeeld wat betreft temperatuur, vochtigheid, chemische bestendigheid, slijtvastheid en trillingen) heeft deze wijnklimaatkast een speciaal verlichtingsmiddel. Dit verlichtingsmiddel mag alleen voor het beoogde doeleinde gebruikt worden. Het verlichtingsmiddel is niet geschikt voor het verlichten van een ruimte. De verlichting mag uitsluitend door een vakman/vakvrouw of door Miele klantendienst worden vervangen. Deze wijnklimaatkast bevat meerdere lichtbronnen met minimaal energie-efficiëntieklasse G.

### Efficiënt gebruik

▶ De wijnklimaatkast is ontworpen voor een bepaalde klimaatklasse. Een klimaatklasse is een temperatuurbereik waar de kamertemperatuur niet boven of onder mag liggen. De klimaatklasse wordt vermeld op het typeplaatje aan de binnenkant van de wijnklimaatkast. Als de kamertemperatuur lager is, staat de compressor langer stil waardoor de wijnklimaatkast de vereiste temperatuur niet kan behouden.

▶ Sluit de ventilatiegleuven niet af om te voorkomen dat de luchtgeleiding niet goed functioneert, het stroomverbruik stijgt en onderdelen beschadigd raken.

▶ Indien u vet- of oliehoudende voedingsmiddelen in de wijnklimaatkast bewaart, voorkom dan dat eventueel vrijkomend vet of olie in aanraking komt met kunststof delen van de wijnklimaatkast. Hierdoor kunnen spanningsscheuren in de kunststof ontstaan waardoor de kunststof knapt of scheurt.

▶ Brand- en explosiegevaar. Bewaar geen explosieve stoffen en geen producten met brandbare drijfgassen (bijv. spuitbussen) in de wijnklimaatkast. Brandbare gasmengsels kunnen ontbranden door elektrische onderdelen.

▶ Explosiegevaar. Gebruik geen elektrische toestellen in de wijnklimaatkast. Er kunnen vonken ontstaan.

## Opmerkingen omtrent uw veiligheid

---

### Voor roestvrijstalen toestellen geldt het volgende:

- ▶ De coating van het roestvrije staal wordt door kleefmiddelen aangetast en kan dan zijn beschermende werking tegen verontreinigingen verliezen. Plak geen notitieblaadjes, plakband, afplaktape of andere kleefmiddelen op het roestvrije staal.
- ▶ Het roestvrijstalen oppervlak is krasgevoelig. Zelfs magneten kunnen krassen veroorzaken.

### Accessoires en onderdelen

- ▶ Gebruik uitsluitend Miele-accessoires om te voorkomen dat garantieaanspraken vervallen. Worden er andere onderdelen gemonteerd of ingebouwd, dan vervalt het recht op waarborg en/of productaansprakelijkheid.
- ▶ Miele geeft u na afloop van de productie van de wijnklimaatkast een leveringsgarantie van maximaal 15 jaar en minimaal 10 jaar voor reserve-onderdelen.

# Opmerkingen omtrent uw veiligheid

---

## Reiniging en onderhoud

▶ Behandel de deurdichting niet met olie of vet om te voorkomen dat deze in de loop van de tijd poreus wordt.

▶ De stoom van een stoomreiniger kan in aanraking komen met spanningvoerende delen van het toestel en zo kortsluiting veroorzaken.

Gebruik voor het reinigen van de wijnklimaatkast dus nooit een stoomreiniger.

▶ Scherpe of kantige voorwerpen kunnen de verdamper beschadigen waardoor de wijnklimaatkast niet meer correct functioneert. Gebruik geen voorwerpen met scherpe punt of rand om

- ijslagen te verwijderen;
- voorwerpen zoals etiketten te verwijderen.

## Transport

- ▶ De wijnklimaatkast moet altijd rechtop en in de transportverpakking worden vervoerd om beschadiging te vermijden.
- ▶ U zou zich kunnen verwonden en er zou schade kunnen ontstaan. Vervoer de wijnklimaatkast samen met een tweede persoon, omdat deze zeer zwaar is.

## Het afdanken van het toestel

- ▶ Maak het slot van uw oude wijnklimaatkast of koeltoestel eventueel kapot. U voorkomt daarmee dat kinderen ingesloten kunnen geraken en in levensgevaar komen.
- ▶ Vrijkomend koelmiddel kan oogletsel veroorzaken. Beschadig geen delen van het koelsysteem, bijv. door
  - koelmiddelkanalen van de verdamper open te prikken,
  - buisleidingen om te buigen,
  - beschermende lagen af te krabben.

# Uw bijdrage aan de bescherming van het milieu

---

## Het afvoeren van het verpakkingsmateriaal

De verpakking beschermt de wijnklimaatkast tegen transportschade. Het verpakkingsmateriaal is uitgekozen met het oog op een zo gering mogelijke belasting van het milieu en de mogelijkheden voor recycling.

Door hergebruik van verpakkingsmateriaal wordt er op grondstoffen bespaard en wordt er minder afval geproduceerd. Uw vakhandelaar neemt de verpakking over het algemeen terug.

## Het oude toestel afdanken

Elektrische en elektronische toestellen bevatten meestal waardevolle materialen. Ze bevatten ook stoffen, mengsels en onderdelen die nodig zijn geweest om de toestellen goed en veilig te laten functioneren. Wanneer u uw oude toestel bij het gewone huisvuil gooit of er niet goed mee omgaat, kunnen deze stoffen schadelijk zijn voor de gezondheid en het milieu. Gooi uw oude toestellen daarom nooit met het gewone huisvuil weg.

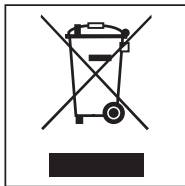

Lever het toestel in bij een gemeentelijk inzameldepot voor elektrische en elektronische toestellen, bij uw vakhandelaar of bij Miele. U bent wettelijk zelf verantwoordelijk voor het wissen van eventuele persoonlijke gegevens op het af te danken toestel.

Let erop dat de buisleidingen van uw wijnklimaatkast niet worden beschadigd, totdat deze op vakkundige en milieuvriendelijke wijze wordt verschroot. Alleen dan kunt u er zeker van zijn dat de koelmiddelen in het koelcircuit en de olie in de compressor niet in het milieu terecht komen.

Het oude toestel moet tot die tijd buiten het bereik van kinderen worden opgeslagen. Informatie hierover vindt u in deze gebruiks- en montagehandleiding in het hoofdstuk “Veiligheidsinstructies en waarschuwingen”.

## Energie besparen

|                               | Normaal energieverbruik  | Te hoog energieverbruik   |
|-------------------------------|--|---|
| <b>Plaatsing en onderhoud</b> | In goed geventileerde ruimtes.   | In gesloten, niet-geventileerde ruimtes.  |
|                               | Niet direct blootgesteld aan zonnestralen.   | Direct blootgesteld aan zonnestralen.   |
|                               | Niet naast een warmtebron (verwarming, fornuis).   | Naast een warmtebron (verwarming, fornuis).   |
|                               | Bij een ideale omgevings-temperatuur van ca. 20 °C.  | Bij een hoge omgevingstemperatuur vanaf 25 °C.  |
|                               | Dek ventilatieroosters niet af en maak ze regelmatig stofvrij.   | Met ventilatieroosters die zijn afgedekt of vol zitten met stof.  |
| <b>Temperatuurinstelling</b>  | 10 tot 12 °C   | Hoe lager de temperatuur, des te hoger het energieverbruik!   |
| <b>Gebruik</b>                | Laat de houten plateaus liggen op de plaats waar ze lagen toen het toestel werd geleverd.                          |   |
|                               | Open de toestel deur alleen indien nodig en zo kort mogelijk. Zorg ervoor dat de wijnflessen goed gesorteerd zijn. | De deur vaak en lang openen betekent koudeverlies en instroom van warme lucht in het toestel. De wijnklimaatkast heeft tijd nodig om opnieuw te koelen en de compressor moet langer werken. |
|                               | Zorg ervoor dat vakken niet te zwaar worden beladen, zodat de lucht kan circuleren.                                | Een verslechterde luchtstroom zorgt voor een verlies van koelcapaciteit.  |

# Beschrijving van het toestel

---

## Bedieningspaneel



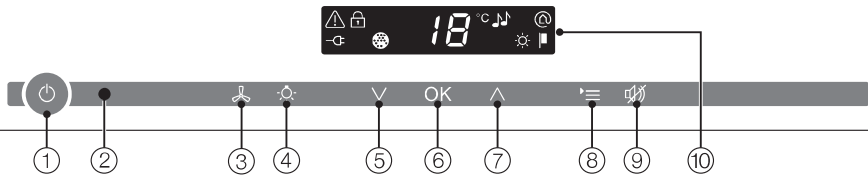





---



- ① In-/uitschakelen van de hele wijnklimaatkast
- ② Optische interface (alleen voor de klantendienst)
- ③ In-/uitschakelen van de functie DynaCool (constante luchtvochtigheid)
- ④ In-/uitschakelen van de presenteverlichting
- ⑤ De temperatuur instellen (V voor kouder)
- ⑥ Een keuze bevestigen (OK-toets)
- ⑦ De temperatuur instellen (^ voor warmer)
- ⑧ Instellingsmodus in-/uitschakelen
- ⑨ Temperatuur- resp. deuralarm uitschakelen
- ⑩ Display met temperatuur aanduiding en symbolen (de symbolen zijn alleen zichtbaar in de instellingsmodus; zie de tabellen voor de betekenis van de symbolen)



## Betekenis van de symbolen

| Symbool  | Betekenis  | Functie  |
|--|--|--|
|  | Vergrendeling  | Beveiliging voor per ongeluk uitschakelen of wijzigen van de instellingen                        |
|  | Geluidssignalen  | Keuzemogelijkheden van toets signaal en zoemer bij deuralarm                                     |
|  | Miele@home   | Alleen zichtbaar bij een geplaatste en aangemelde Miele@home communicatiestick                   |
|   | Demo-functie (alleen zichtbaar als functie is ingeschakeld)                          | Uitschakeling demofunctie  |
|  | Lichtsterkte van de display  | Lichtsterkte van de display instellen  |
|  | Active AirClean filter   | Gaat branden als u het Active AirClean filter moet vervangen                                     |
|  | Elektrische aansluiting (enkel zichtbaar indien de wijnklimaatkast is uitgeschakeld) | Bevestigt dat de wijnklimaatkast elektrisch is aangesloten; knippert bij stroomuitval            |
|  | Alarm (enkel zichtbaar bij deur- of temperatuuralarm)                                | Licht op bij deuralarm, knippert bij een temperatuuralarm, stroomuitval en andere foutmeldingen. |

# Beschrijving van het toestel

---

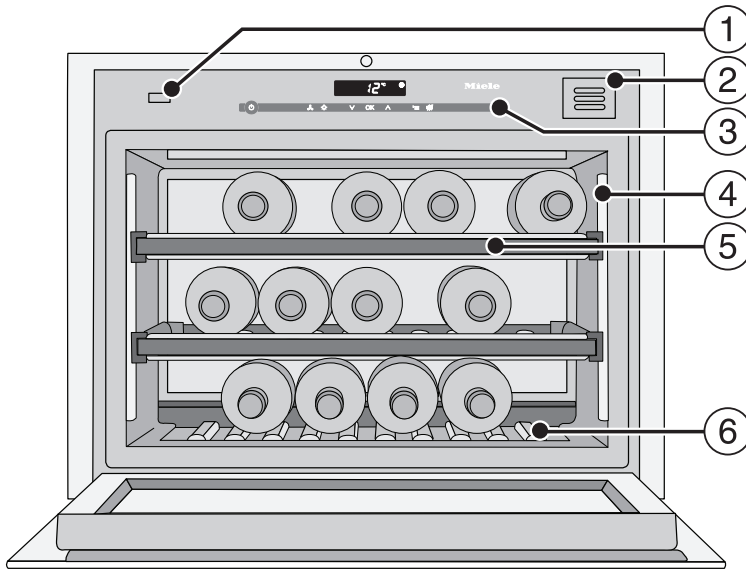

- ① Deuropener (Push2open)
- ② Active AirClean-filter
- ③ Bedieningspaneel
- ④ Lichtbalk
- ⑤ Houten plateaus met lijsten met opschriften (FlexiFrames met noteboard)
- ⑥ Decorplateau  
(Het decorplateau kan verwijderd worden. Het typeplaatje zit onder het decorplateau.)

## Deuropener correct gebruiken

Met het Push2open-systeem kunt u de deur gemakkelijker openen. De deur van de wijnklimaatkast gaat openwanneer u erop drukt.

Bij de levering is het Push2open-systeem uitgeschakeld. Na inbouw van het toestel in de nis, kunt u deze functie met de aan-uittoets inschakelen (zie "De wijnklimaatkast in- en uitschakelen").

## De deur openen

⚠ Gevaar voor beschadiging door verkeerd gebruik van de deuropener.

Als de deur wordt geblokkeerd tijdens het openen of indrukken of als de deuropener wordt vastgehouden tijdens het sluiten, kan de deuropener beschadigd raken.

Stop het gebruik van de deuropener.

Indien nodig kunt u de deuropener weer in de uitgangspositie zetten door de netstekker los te trekken en deze na 5 seconden weer in het stopcontact te steken.

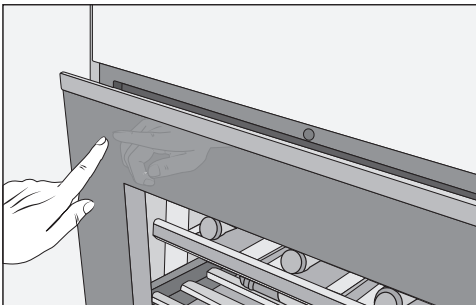

- Druk even **links boven tegen de deur** en laat deze dan los. De deur gaat vanzelf een stukje open.

- Trek de deur vervolgens ver open.

⚠ Gevaar voor beschadiging door verkeerd gebruik van de geopende deur.

Als de deur in geopende toestand wordt belast, kan deze beschadigd raken.

Plaats geen voorwerpen op de geopende deur.

De deur is zo beveiligd dat ze niet onbedoeld kan worden geopend; als u de deur niet opentrekt, gaat ze na ca. 3 seconden vanzelf weer dicht.

## De deur sluiten

- Duw de deur dicht.

Pas op! Bij gebruik van magneten aan de voorkant van de wijnklimaatkast kan deze onbedoeld opengaan. Dit is een neveneffect van het sluitmechanisme van de deur.

# Accessoires

---

## Bijgeleverde accessoires

### Krijtstift

Gebruik de krijtstiften voor het beschrijven van de magneetlijsten op de houten plateaus. Zo krijgt u een goed overzicht over de opgeslagen wijnsoorten.

### Active AirClean filter

Het Active AirClean filter zorgt voor optimale luchtverversing en een hoge luchtkwaliteit in de wijnklimaatkast.

### Houten staafjes om de flessen dwars te leggen

Met de meegeleverde houten staafjes kunt u ook langere wijnflessen zoals bijvoorbeeld magnum flessen in de wijnklimaatkast bewaren.

## Bij te bestellen accessoires

Miele heeft speciaal voor dit toestel handige accessoires en reinigings- en onderhoudsmiddelen in het assortiment.

### Wifi-stick (Miele@home)

De wifi-stick maakt uw wijnklimaatkast geschikt voor communicatie, zodat gegevens van het toestel op elk moment opgeroepen kunnen worden.

De wifi-stick moet door Miele-technici worden geïnstalleerd.

### Universeel microvezeldoekje

Het microvezeldoekje is handig bij het verwijderen van vingerafdrukken en ander licht vuil op roestvrijstalen fronten, panelen, ramen, meubels enz.

### MicroCloth-kit

De MicroCloth-kit bestaat uit een universeel doekje, een glasreinigingsdoekje en een hoogglansdoekje.

De doekjes zijn bijzonder scheur- en slijtvast. Door de zeer fijne microvezels hebben de doekjes een grote reinigingscapaciteit.

### Active AirClean-filter

Beschrijving zie "Bijgeleverde accessoires".

Bij te bestellen accessoires kunt u bij Miele (zie achterin deze gebruiksaanwijzing), in de webshop van Miele of bij de Miele-vakhandelaar verkrijgen.

# De wijnklimaatkast in- en uitschakelen

## Voor het eerste gebruik

### Verpakkingsmateriaal

- Verwijder al het verpakkingsmateriaal uit de binnenruimte.

### Beschermfolie (afhankelijk van het model)

De roestvrijstalen gedeelten zijn voorzien van een folie die dient ter bescherming van het apparaat tijdens het transport.

- Trek de folie er pas af nadat u het apparaat ingebouwd heeft. Begin aan één van de hoeken boven.

### De wijnklimaatkast reinigen

Neem daarbij de aanwijzingen uit het hoofdstuk “Reiniging en onderhoud” in acht.

- Reinig de binnenkant van het toestel en de accessoires.

## De wijnklimaatkast bedienen

U bedient deze wijnklimaatkast door de sensortoetsen aan te raken.

Elke aanraking wordt met een toetssignaal bevestigd. U kunt dit toetssignaal uitschakelen (zie “Andere instellingen uitvoeren – akoestische signalen 🎵”).

### De wijnklimaatkast inschakelen

Nadat de wijnklimaatkast elektrisch is aangesloten, verschijnt na korte tijd op de display het symbool voor de elektrische aansluiting ⏻.



- Raak de aan- en uittoets aan.

Het symbool elektrische aansluiting ⏻ dooft en de wijnklimaatkast begint te koelen.

Als u het toestel voor het eerst gaat gebruiken, knippert het alarmsymbool ⚠️ totdat de ingestelde temperatuur is bereikt.

De binnenverlichting gaat branden wanneer de deur wordt geopend.

# De wijnklimaatkast in- en uitschakelen

---

## De wijnklimaatkast uitschakelen



- Tip de Aan/Uit-toets aan.  
Is dat niet mogelijk, dan is de vergrendeling  ingeschakeld!

In de display gaat de temperatuur-aanduiding uit en verschijnt symbool  voor de elektrische aansluiting.

De binnenverlichting gaat uit. De koeling wordt uitgeschakeld.

## Bij langdurige afwezigheid

Wanneer u de wijnklimaatkast langere tijd niet gebruikt, doe dan het volgende:

- Schakel de wijnklimaatkast uit.
- Trek de stekker uit het stopcontact of schakel de zekering van de huisinstallatie uit.
- Reinig de wijnklimaatkast.
- Laat de deur open staan om de wijnklimaatkast te verluchten en te voorkomen dat er geurtjes ontstaan.

Als de wijnklimaatkast bij langere afwezigheid wordt uitgeschakeld, maar niet wordt gereinigd, bestaat er gevaar voor schimmelvorming als de wijnklimaatkast gesloten blijft. De klimaatkast moet dus zeker gereinigd worden.

# Het wijzigen van instellingen

Bepaalde instellingen van de wijkli-  
maatkast kunt u alleen in de instellings-  
modus wijzigen.

Als u in de instellingsmodus zit, wordt  
het deuralarm automatisch onder-  
drukt.

## Vergrendeling

Met de vergrendeling kunt u voorkomen  
dat per ongeluk:

- het toestel wordt uitgeschakeld;
- een andere temperatuur wordt inge-  
steld;
- de DynaCool wordt ingeschakeld,
- de presenteerverlichting wordt inge-  
schakeld.

## Vergrendeling in-/uitschakelen



- Tip de Aan/Uit - toets voor de instel-  
lingsmodus aan.

In de display verschijnen alle symbolen  
voor de instellingsmodus. Symbool  knippert.



- Tip de OK - toets aan om uw keuze te  
bevestigen.

In de display knippert de laatst inge-  
stelde variant. Symbool  brandt.



- Schakel met de ^ en v - toetsen de  
vergrendeling in of uit.  
! : de vergrendeling is uitgeschakeld.  
! De vergrendeling is ingeschakeld.



- Tip de OK - toets aan om uw keuze te  
bevestigen.

Wat u heeft ingesteld, wordt overgeno-  
men. Symbool  knippert.



- Tip de Aan/Uit - toets voor de instel-  
lingsmodus aan om deze modus te  
verlaten. Doet u dat niet, verlaat de  
elektronica na ca. één minuut auto-  
matisch de instellingsmodus.

Is de vergrendeling ingeschakeld,  
brandt in de display .

# Het wijzigen van instellingen

## Geluidssignalen 🎵

De wijnklimaatkast beschikt over geluidssignalen, namelijk een toetssignaal en een zoemer bij deur- en temperatuuralarm.

Het toetssignaal en de zoemer bij deuralarm kunt u in- en uitschakelen. De zoemer bij temperatuuralarm kunt u niet uitschakelen.

Er zijn vier varianten. Vanuit de fabriek is variant 3 ingesteld, d.w.z. toetssignaal en zoemer bij deuralarm zijn ingeschakeld.

## Geluidssignalen in-/uitschakelen



- Raak de toets voor de instellingsmodus aan.

Op de display verschijnen alle selecteerbare symbolen. Het symbool  knippert.



- Raak de temperatuurtoetsen ( $\wedge$  of  $\vee$ ) zo vaak aan, totdat het symbool 🎵 begint te knippen op de display.



- Raak de OK-toets aan om uw keuze te bevestigen.

Op de display knippert de laatst geselecteerde instelling. Het symbool 🎵 brandt.



- Kies met de toetsen  $\wedge$  of  $\vee$  de gewenste variant:

0: toetssignaal uit en zoemer uit

1: toetssignaal uit en zoemer aan (na 4 minuten)

2: toetssignaal uit en zoemer aan (na 2 minuten)

3: toetssignaal aan en zoemer aan (na 2 minuten).



- Raak de OK-toets aan om uw keuze te bevestigen.

De geselecteerde instelling wordt overgenomen. Het symbool 🎵 knippert.



- Raak de toets voor de instellingsmodus aan om de instellingsmodus te verlaten.

Doet u dat niet, dan verlaat de elektronica na ca. één minuut automatisch de instellingsmodus.



## Lichtsterkte van de display ☀

U kunt de lichtsterkte van de display aan de omgeving aanpassen.

De lichtsterkte van de display kunt u stapsgewijs instellen op standen 1 tot 3. In de fabriek is 3 ingesteld (maximale lichtsterkte).

## Lichtsterkte van de display instellen



- Tip de Aan/Uit - toets voor de instellingsmodus aan.

In de display verschijnen alle symbolen voor de instellingsmodus. Symbool  knippert.



- Tip de temperatuurtoetsen (∧ of ∨) zo vaak aan, totdat in de display symbool ☀ begint te knipperen.



- Tip de OK - toets aan om uw keuze te bevestigen.

In de display knippert de laatst ingestelde variant. Symbool ☀ brandt.



- Door de toetsen ∧ of ∨ aan te raken, kunt u nu de lichtsterkte van de display wijzigen:  
1: minimale lichtsterkte  
2: normale lichtsterkte  
3: maximale lichtsterkte.



- Tip de OK - toets aan om uw keuze te bevestigen.

Wat u heeft ingesteld, wordt overgenomen. Symbool ☀ knippert.



- Tip de Aan/Uit - toets voor de instellingsmodus aan om deze modus te verlaten. Doet u dat niet, verlaat de elektronica na ca. één minuut automatisch de instellingsmodus.

# De optimale temperatuur en luchtkwaliteit

Wijnen blijven zich afhankelijk van de omgevingsfactoren ontwikkelen. Zo is naast de temperatuur ook de kwaliteit van de lucht doorslaggevend voor de houdbaarheid van de wijn.

Met een constante en op de wijn afgestemde temperatuur, een verhoogde luchtvochtigheid en een geurvrije omgeving heersen in deze wijnklimaatkast de optimale omstandigheden waaronder uw wijnen kunnen worden opgeslagen.

Bovendien is met deze wijnkast (in tegenstelling tot een koelkast) een trillingsvrije omgeving en daarmee een ongestoord rijpingsproces gegarandeerd.

## De optimale temperatuur

Wijnen kunnen bij een temperatuur tussen 6 en 18 °C worden bewaard. Wilt u witte en rode wijnen naast elkaar opslaan, kies dan een temperatuur tussen 12 en 14 °C. Deze temperaturen zijn zowel voor witte als voor rode wijnen geschikt. In dat geval moeten rode wijnen minstens twee uur voor het drinken uit de wijnkast worden gehaald en geopend, zodat de wijn zuurstof krijgt en zijn aroma kan ontwikkelen.

Bij een opslagtemperatuur van boven de 22 °C rijpen wijnen te snel waardoor aroma's zich niet verder kunnen ontwikkelen. Bij een opslagtemperatuur van onder de 5 °C daarentegen kunnen ze niet optimaal rijpen.

Bij warmte zet wijn uit en bij koude trekt wijn samen. Temperatuurschommelingen zijn niet goed voor wijn en verstoren het rijpingsproces. Daarom is het

heel belangrijk om ervoor te zorgen dat de temperatuur in het toestel vrijwel constant blijft.

| Wijnsoort                        | Aanbevolen drinktemperatuur* |
|----------------------------------|------------------------------|
| Lichte, fruitige rode wijnen:    | +14 °C tot +16 °C            |
| Zware rode wijnen:               | +18 °C                       |
| Rosé:                            | +8 °C tot +10 °C             |
| Fijne, aromatische witte wijnen: | +8 °C tot +12 °C             |
| Zware of zoete witte wijnen:     | +12 °C tot +14 °C            |
| Champagne, sekt, prosecco:       | +6 °C tot +10 °C             |

\*Bewaar de wijn op een temperatuur die 1 tot 2 °C onder de aanbevolen drinktemperatuur ligt. De wijn wordt namelijk warmer als hij ingeschonken wordt.

**Tip:** Zware, rode wijnen kunnen het beste 2 - 3 uur voordat ze worden gedronken, open staan. Ze zuigen zich dan vol met zuurstof en ontwikkelen hun aroma.

# De optimale temperatuur en luchtkwaliteit

## Temperatuurbeveiliging bij lage omgevingstemperaturen

Met een veiligheidsthermostaat wordt voorkomen dat de temperatuur in het toestel te sterk daalt. Wanneer de omgevingstemperatuur lager is dan de temperatuur in het toestel, schakelt de verwarming in het toestel in. Deze houdt de binnentemperatuur constant. Daalt de omgevingstemperatuur nog verder, dan wordt het toestel op den duur automatisch uitgeschakeld.

## Temperatuur instellen

- Stel de temperatuur in met beide toetsen onder de display.

Het aanraken van de toetsen heeft de volgende effecten:



- de temperatuur daalt



- de temperatuur stijgt



- Raak de OK-toets aan om uw keuze te bevestigen  
**of**
- wacht ongeveer 5 seconden nadat u voor het laatst op een toets hebt gedrukt.

Tijdens het instellen van de temperatuur knippert de temperatuuraanduiding.

Bij het aanraken van de toetsen ziet u op de display het volgende veranderen:

- Wanneer u er voor het eerst op drukt, dan knippert **de temperatuurwaarde die u het laatst hebt ingesteld**.
- Vanaf de tweede keer dat u erop drukt, verandert de temperatuurwaarde in stappen van 1 °C.
- Wanneer u de toets niet loslaat, verandert de temperatuurwaarde continu.

Nadat de hoogste of laagste temperatuurwaarde is bereikt, klinkt er een negatief toets signaal (als dit is ingeschakeld).

Ongeveer 5 seconden nadat u voor het laatst op een temperatuurtoets hebt gedrukt, verschijnt in de temperatuuraanduiding automatisch de temperatuurwaarde die **op dat moment** in de wijnklimaatkast heerst.

Wanneer u de temperatuur hebt gewijzigd, duurt het enige tijd voordat de gewenste temperatuur is bereikt.

De temperatuuraanduiding op de display geeft altijd de temperatuur aan die **op dat moment** in de zone heerst.

# De optimale temperatuur en luchtkwaliteit

---

## Mogelijke temperatuurinstellingen

De temperatuur is instelbaar van 5 °C tot 20 °C.

## Temperatuurweergave

De temperatuuraanduiding in de display geeft, wanneer het toestel normaal in werking is, altijd de temperatuur aan die op dat moment in het toestel heerst.

De temperatuur wordt alleen aangegeven in een bepaald bereik. Ligt de temperatuur daarbuiten, dan knipperen in de display alleen streepjes.

Het kan zeker een paar uur duren voordat de gewenste temperatuur is bereikt en constant wordt aangegeven. Dit is onder meer afhankelijk van de omgevingstemperatuur en de instelling.

## Luchtkwaliteit en luchtvochtigheid

In een gewone koelkast is de luchtvochtigheid te laag voor wijn. Daarom is een koelkast niet geschikt om wijn te bewaren. Een hoge luchtvochtigheid is heel belangrijk voor het bewaren van wijn, zodat de kurk van buitenaf vochtig gehouden wordt. Bij een lage luchtvochtigheid droogt de kurk vanbuiten uit en kan de fles niet meer luchtdicht worden gesloten. Daarom moet wijn ook liggend bewaard worden, zodat de wijn de kurk van binnenuit vochtig houdt. Als er lucht in de fles komt, bederft elke wijn onherroepelijk!

 Gevaar voor beschadiging door extra bevochtiging.

De luchtvochtigheid stijgt dan en de lucht condenseert in de kast. Het condenswater kan schade aan de wijnklimaatkast veroorzaken, zoals bijv. corrosie.

U hoeft de lucht in de wijnklimaatkast **niet** extra vochtig te maken door bijv. een kom water in de kast te plaatsen.

# De optimale temperatuur en luchtkwaliteit

## DynaCool (constante luchtvochtigheid) ✂ gebruiken

Met DynaCool stijgt de relatieve luchtvochtigheid in de volledige wijnklimaatkast. De luchtvochtigheid en de temperatuur worden tegelijkertijd gelijkmatig verdeeld, zodat al uw wijnen onder dezelfde omstandigheden worden bewaard.

Zo creëert u in de wijnklimaatkast een klimaat dat overeenkomt met dat van een wijnkelder.

## DynaCool inschakelen

Als u de wijnklimaatkast wilt gebruiken om wijn voor lange tijd op te slaan, houd de functie DynaCool dan constant ingeschakeld.



- Raak de toets voor het in- en uitschakelen van de DynaCool-functie aan zodat deze geel oplicht.

Ook als u DynaCool niet heeft ingeschakeld, schakelt de wijnklimaatkast automatisch de ventilator in zodra de koeling wordt ingeschakeld. Zo kunt u er zeker van zijn dat het optimale klimaat voor uw wijn behouden blijft.

Wanneer de deur wordt geopend, worden de ventilatoren automatisch even uitgeschakeld!

## DynaCool uitschakelen

Aangezien de wijnklimaatkast met ingeschakelde DynaCool wat meer verbruikt en wat meer geluid maakt, kunt u de duurzame DynaCool tussentijds uitschakelen.



- Raak de toets aan voor het in- en uitschakelen van DynaCool zodat deze niet meer geel oplicht.

# De optimale temperatuur en luchtkwaliteit

---

## Ventilatie door de Active AirClean filters

Het Active AirClean filter zorgt voor een optimale luchtverversing en dus voor een hoge luchtkwaliteit.

Ze filteren de lucht die het toestel binnenstroomt.

Daarna wordt de lucht door de ventilatoren (DynaCool-functie) gelijkmatig over de binnenruimte verdeeld.

De filtering van de lucht door de Active AirClean filters zorgt ervoor dat er verse lucht stof- en reukvrij in het toestel komt.

Door deze verse lucht worden er via de kurk geen onaangename geurtjes op de wijnen overgedragen.

Wanneer het tijd is om de Active AirClean filters te vervangen, verschijnt een verzoek op de display  (zie hoofdstuk: 'Active AirClean filters').

Deze wijnklimaatkast heeft een waarschuwingssysteem in de vorm van een akoestisch en optisch signaal. Daarmee wordt voorkomen dat de temperatuur ongemerkt stijgt of daalt, wat de wijn zou kunnen schaden.

## Temperatuuralarm

Als de temperatuur stijgt of daalt, knippert in de display het alarmsymbool . Tevens klinkt er een zoemer.

Het akoestische en optische signaal wordt bijvoorbeeld gegeven als:

- u het toestel inschakelt en de temperatuur die op dat moment in een temperatuurzone heerst te veel verschilt van de temperatuur die u hebt ingesteld;
- u flessen hersorteert of eruit haalt en er daarbij te veel warme lucht in de ruimte stroomt;
- u een vrij groot aantal flessen wijn in het toestel legt;
- de stroom is uitgevallen.

Zodra de alarmtoestand is beëindigd, stopt het waarschuwingssignaal en gaat het alarmsymbool  uit.

## Temperatuuralarm voortijdig uitschakelen

Hindert de zoemer u, dan kunt u deze voortijdig uitschakelen.



- Tip daarvoor de toets voor het uitschakelen van de zoemer bij temperatuuralarm aan.

De zoemer houdt op.  
Het alarmsymbool  blijft knipperen totdat de storing voorbij is.

## Deuralarm

Wanneer de deur langer dan ongeveer twee minuten open staat, gaat er een zoemer. In de display brandt het alarmsymbool .

Zodra de deur wordt gesloten, houdt de zoemer op. Het alarmsymbool  dooft en de zoemer houdt op.

## Deuralarm voortijdig uitschakelen

Hindert de zoemer u, dan kunt u deze voortijdig uitschakelen.



- Tip daarvoor de toets voor het uitschakelen van de zoemer bij deuralarm aan.

De zoemer houdt op.  
Alarm-symbool  blijft branden totdat de deur wordt gesloten.

## Temperatuur- en deuralarm

---

Klinkt er geen zoemer, hoewel er sprake is van een deuralarm, dan is het alarmsignaal uitgeschakeld in de instellingsmodus (zie hoofdstuk: 'Het wijzigen van instellingen - Geluidssignalen').



Het is mogelijk om de binnenverlichting zo in te stellen, dat deze ook aan blijft wanneer de deur van het toestel is gesloten. Zo kunt u uw flessen wijn ook bij een gesloten deur presenteren.

Om te voorkomen dat hogere temperaturen of UV-licht een negatief effect hebben op de wijn, hebben wij in de verlichtingslijsten LED's aangebracht.

## Presenteerverlichting in- en uitschakelen



- Raak de aan en -uittoets van de presenteerverlichting aan, waarna deze geel oplicht.

De binnenverlichting is nu ook ingeschakeld wanneer de deur gesloten is.

### Om de presenteerverlichting weer uit te schakelen,

- Raak de toets voor het in- en uitschakelen van de presenteerverlichting aan, waarna deze uitgaat.

De binnenverlichting is nu uitgeschakeld wanneer de deur gesloten is.

## Het instellen van de lichtsterkte van de presenteerverlichting

De lichtsterkte van de presenteerverlichting kan worden gewijzigd.



- Raak de aan en -uittoets van de presenteerverlichting aan, waarna deze geel oplicht.
- Raak opnieuw de aan- en uittoets van de presenteerverlichting aan (ca. vier seconden), totdat op de display *l* knippert (na twee seconden knippert *h*).
- Stel de lichtsterkte met de temperatuurtoetsen ( $\nabla$  en  $\wedge$ ) in. Houd de toetsen daarvoor ingedrukt. De wijziging is direct en traploos, het resultaat van de wijziging is niet zichtbaar op de display.

Als u de toets aanraakt, heeft dat het volgende effect:



- de verlichting wordt zwakker



- de verlichting wordt sterker.

# Presenteerverlichting



- Raak de OK-toets aan om uw keuze te bevestigen.

De ingestelde lichtsterkte wordt opgeslagen. Op de display verschijnt weer de temperatuur.

Zodra de deur wordt gesloten, brandt de presenteerverlichting met de ingestelde lichtsterkte. Zodra de deur wordt geopend, brandt weer de normale binnenverlichting.

## Het instellen van de duur van de presenteerverlichting

De verlichtingsduur van de presenteerverlichting is vanuit de fabriek op 30 minuten ingesteld.

U kunt de verlichtingsduur instellen op 30, 60, 90 minuten tot 00 (oneindig). De presenteerverlichting brandt dan met de door u ingestelde lichtsterkte.

- Open de toesteldeur.



- Tip de toets voor het in-/uitschakelen van de presenteerverlichting aan, waarna deze geel oplicht.
- Tip de sensortoets voor de presenteerverlichting opnieuw aan (ca. twee seconden lang), totdat h knippert op de display.

- Stel met de toetsen voor het instellen van de temperatuur ( $\vee$  en  $\wedge$ ) de verlichtingsduur in. De tijd wordt ingesteld in minuten en wordt knipperend weergegeven.

Het drukken op de toets heeft de volgende effecten:



- De verlichtingsduur wordt met 30 minuten verminderd.



- De verlichtingsduur wordt met 30 minuten verhoogd.



- Tip de OK-toets aan om uw keuze te bevestigen.

De ingestelde verlichtingsduur wordt opgeslagen. Op de display wordt opnieuw de temperatuur aanduiding weergegeven.

De ingestelde verlichtingsduur geldt iedere keer nadat de toesteldeur is geopend en gesloten.

 Gevaar voor verwondingen door led-verlichting.

De verlichting komt overeen met risicogroep RG2. Als de afdekking defect is, kan dat tot verwondingen aan de ogen leiden.

Bekijk de verlichting niet direct van dichtbij met optische instrumenten (een loep of iets dergelijks) als de afdekplaat voor de verlichting defect is.

## Het opslaan van wijnen

---

Vibraties en bewegingen hebben een negatieve invloed op het rijpingsproces van de wijn, wat de smaak van de wijn kan beïnvloeden.

Leg gelijksoortige wijnen daarom zoveel mogelijk op hetzelfde houten plateau naast elkaar om ervoor te zorgen, dat andere wijnflessen bij het uitnemen van bepaalde flessen, onaangeroerd blijven. Bovendien dient u te vermijden dat u de wijnflessen op elkaar stapelt.

Idealiter moeten wijnen liggend bewaard worden, zodat de kurk vanbinnen vochtig gehouden wordt en geen lucht in de fles kan dringen.

**Tip:** Bovendien is het voor wijnflessen met kurken aan te raden om de luchtvochtigheid in de wijnklimaatkast te verhogen (zie het hoofdstuk “De optimale temperatuur en luchtkwaliteit”, paragraaf “DynaCool (constante luchtvochtigheid) ☞”).

 Gevaar voor verwonding door vallende wijnflessen.

Wijnflessen kunnen soms klem komen te zitten onder bovenliggende houten plateaus en bij het uitnemen van dit houten plateau uit de wijnklimaatkast vallen.

Haal de houten plateaus altijd langzaam en voorzichtig uit de wijnklimaatkast.

 Gevaar voor beschadiging of verwonding door gebroken glas.

Uitstekende plateaus en wijnflessen kunnen de glazen deur beschadigen, als u de deur sluit.

Voorkom dat plateaus en wijnflessen uitsteken!

Bedek nooit de openingen voor luchttoevoer en -afvoer aan de achterzijde. Dit is belangrijk voor de koelprestaties!

## Maximale hoogte van de wijnflessen

U kunt alleen flessen wijn in de wijnklimaatkast bewaren die niet hoger zijn dan hierna aangegeven:

|  | max. hoogte |
|--|-------------|
| in de lengte geplaatste fles (standaard)           | 310 mm      |
| dwars geplaatste fles (zie "Flessen dwars leggen") | 437 mm      |

## Houten plateaus

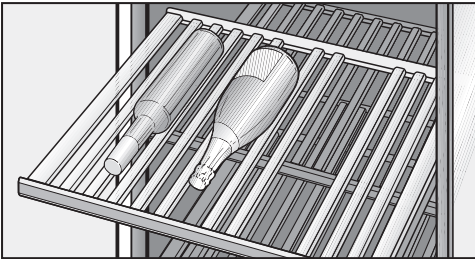

De houten plateaus zijn uitgerust met geleiderails, waardoor ze ver kunnen worden uitgetrokken om de wijnflessen gemakkelijk in te leggen en uit te nemen.

## Het verplaatsen van de houten plateaus

De plateaus kunt u naar believen uit het toestel halen en weer terugplaatsen.

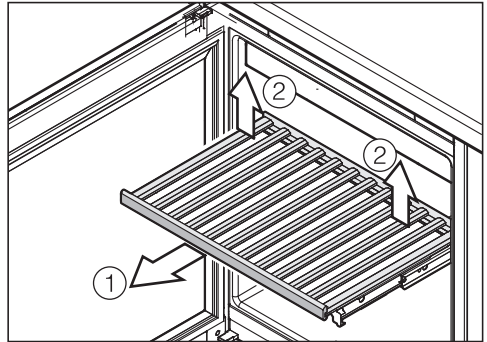

- Trek het plateau zover naar buiten totdat u weerstand voelt ①.
- Klik het aan de achterkant los door het aan de achterkant rechts en links op te tillen ②.
- Trek het houten plateau naar voren en verwijder het.

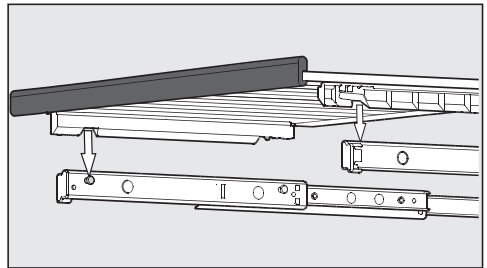

- Wilt u het plateau er weer in het toestel zetten, trek de geleiderails dan uit en zet het plateau daarop. De uitsparingen in het houten plateau passen op de fixatiebouten. De magneetstrip moet naar voor gericht zijn.

## Het opslaan van wijnen

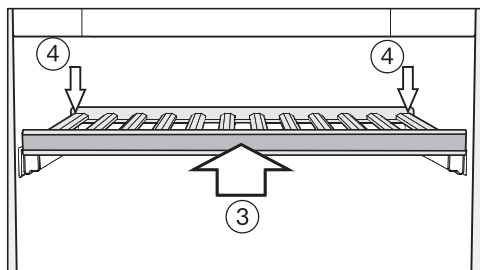

- Schuif het houten plateau in het toestel totdat u weerstand voelt ③.
- Druk het houten plateau helemaal naar achteren totdat het aan de voorkant vastklikt.
- Druk het houten plateau aan de achterkant naar beneden totdat het aan de achterkant vastklikt ④.

### Houten plateaus aanpassen

De houten plateaus bestaan uit een aantal staafjes. U kunt een plateau aanpassen aan de grootte van de flessen door staafjes te verleggen of te verwijderen. Zo kunt u elke fles veilig opslaan.

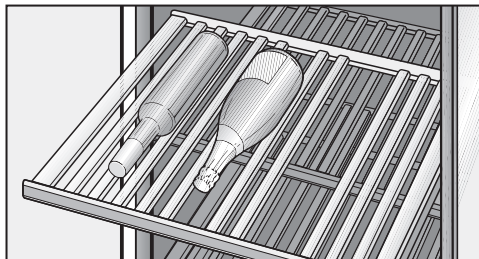

- Verleg of verwijder één of meerdere staafjes van het houten plateau door deze naar boven af te nemen. Zo kunt u het houten plateau optimaal aan de grootte van uw wijnflessen aanpassen.

U kunt de houten staafjes van het decorplateau (helemaal onderin het toestel) niet verplaatsen.

## Wijnflessen dwars leggen

Met de meegeleverde houten staafjes kunt u ook langere wijnflessen zoals bijvoorbeeld magnum flessen in de wijnklimaatkast bewaren.

Let er op dat de wijnflessen die u dwars wilt leggen maximaal 437 mm lang mogen zijn.

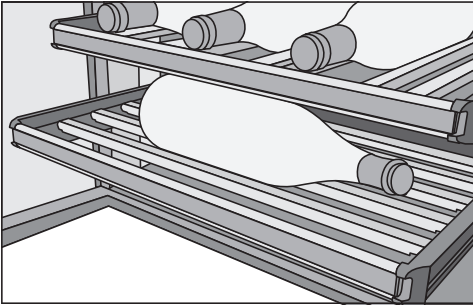

- Verwijder alle staafjes van een houten plateau en vervang deze door de meegeleverde staafjes om flessen dwars te leggen.

## Aanbrengen van opschriften op de lijsten van de houten plateaus

Aan de voorkant van de houten plateaus zit een magneetlijst met een laag van schrijfbordmateriaal. Daarop kunt u de naam van de wijn en het jaar schrijven. Zo krijgt u een goed overzicht van de opgeslagen wijnen.

Gebruik daarvoor het meegeleverde krijtpotlood. U kunt direct op de lijst schrijven, maar u kunt de lijst ook van het plateau nemen:

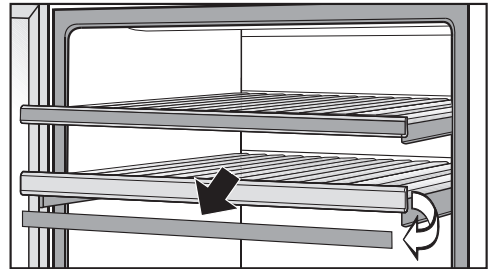

- Pak de magneetlijst aan beide kanten vast en verwijder deze. De lijsten worden door magneten op hun plaats gehouden.
- Verwijder teksten die niet meer van toepassing zijn van de magneetlijst met een vochtige doek.

⚠ Gevaar voor beschadiging door ongeschikte reinigingsmiddelen. Als u de magneetlijst reinigt met een reinigingsmiddel, kan de laag van het schrijfbordmateriaal beschadigd raken.

Reinig de magneetlijst gewoon met helder water.

## Het opslaan van wijnen

- Schrijf met het bijgevoegde krijtpotlood op de magneetlijst en plaats de lijst weer op de voorkant van het plateau.

### Het decorplateau plaatsen

- Plaats het decorplateau helemaal onderin in het toestel (zie hoofdstuk: 'Beschrijving van het toestel').

### Maximale beladingscapaciteit

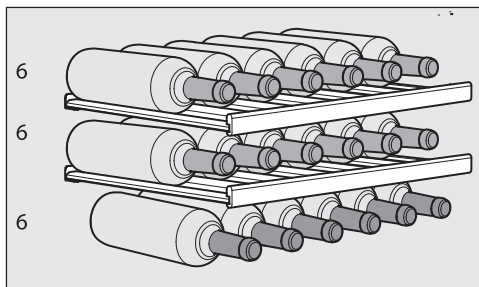

In totaal kunnen maximaal 18 flessen in het toestel worden opgeslagen. Bij de berekening is uitgegaan van flessen Bordeaux van 0,75 l met een fleshoogte van max. 310 mm.

Dit maximale aantal kunt u alleen bereiken als u alle plateaus gebruikt (zonder gebruik te maken van de dwars geplaatste houten staafjes om flessen dwars te leggen).

**⚠** Gevaar voor beschadiging door overbelasting van de houten plateaus.

Als de belading van de houten plateaus de 25 kg overschrijdt, kan dit tot beschadiging leiden.

Stapel niet meer dan twee lagen wijnflessen op elkaar.



De wijnklimaatkast wordt automatisch ontdooid.

# Reiniging en onderhoud

---

Zorg ervoor dat er geen water in de elektronische besturing of de verlichting terecht komt.

 Er bestaat gevaar voor beschadiging door indringend vocht.

De stoom van een stoomreiniger kan kunststoffen en elektrische onderdelen beschadigen.

Gebruik geen stoomreiniger om de wijnklimaatkast te reinigen.

Het typeplaatje in de wijnklimaatkast mag niet worden verwijderd. De gegevens zijn nodig in het geval er een storing optreedt!

## Aanwijzingen i.v.m. reinigingsmiddelen

Om de oppervlakken niet te beschadigen, gebruikt u voor de reiniging **geen**

- soda-, ammoniak-, zuur- of chloridehoudende reinigingsmiddelen,
- kalkoplossende reinigingsmiddelen,
- schurende reinigingsmiddelen zoals schuurpoeder, schuurmiddel, schuursponsjes,
- oplosmiddelhoudende reinigingsmiddelen,
- reinigingsmiddelen voor roestvrij staal,
- reinigingsmiddelen voor vaatwassers,
- ovensprays,
- glasreinigers (uitzondering: het glas van de deur),
- schurende, harde sponsjes en borstels, zoals bijv. schuursponsjes,
- vlekkenponsjes,
- scherpe metalen schrapers.

Gebruik in de binnenruimte van de wijnklimaatkast alleen reinigings- en onderhoudsmiddelen die voedingsmiddelen niet aantasten.

Wij adviseren voor het reinigen van het toestel om lauw water met wat afwasmiddel te gebruiken.

## Voor het reinigen van de wijnklimaatkast

- Schakel de wijnklimaatkast uit.
- Haal de flessen wijn uit de wijnklimaatkast en bewaar deze op een koele plaats.
- Haal alle onderdelen die kunnen worden verwijderd uit het toestel vóór de reiniging.
- Verwijder voor het reinigen van de houten plateaus de magnetische lijsten.

## De binnenruimte, de accessoires en de deur reinigen

Reinig de wijnklimaatkast regelmatig, minimaal eenmaal per maand. Verwijder vuil direct om te voorkomen dat het vast gaat zitten.

- Reinig de binnenruimte met lauw-warm water en wat afwasmiddel.
- Reinig alle houten onderdelen met een weinig vochtige doek. Deze onderdelen mogen **niet** nat worden.

 Gevaar voor beschadiging door incorrecte reiniging. De coating van schrijfbordmateriaal van de magneetlijst kan beschadigd raken. Reinig de magneetlijsten vooraan de houten plateaus **niet** met een reinigingsmiddel, maar alleen met helder water.

- Veeg de binnenruimte en accessoires na de reiniging met helder water af en wrijf alles met een doek droog. Laat de deur van de wijnklimaatkast korte tijd openstaan.
- Reinig de glazen oppervlakken van de toesteldeur met een glasreiniger.

## Voor roestvrijstalen toestellen geldt het volgende:

Het roestvrijstalen oppervlak op het front is veredeld met een hoogwaardige oppervlaktecoating (CleanSteel). Het beschermt tegen vuil en vergemakkelijkt het reinigen.

 Gevaar voor beschadiging door verkeerde reiniging. De oppervlaktecoating (CleanSteel) wordt beschadigd. Behandel deze oppervlakken **niet met reinigingsmiddelen voor roestvrij staal**.

Behandel deze oppervlakken **niet met Miele-onderhoudsmiddel voor roestvrij staal**. Er zijn zichtbare strepen.

# Reiniging en onderhoud

---

## Ventilatieopeningen reinigen

Stof op de onderdelen verhoogt het energieverbruik.

- Reinig de ventilatieopeningen regelmatig met een borsteltje of een stofzuiger (gebruik daarvoor bijv. de reëliëfborstel voor Miele stofzuigers).

## Deurdichting reinigen

 Gevaar voor beschadiging door verkeerde reiniging.

De deurdichting kan poreus worden als deze met olie of vet wordt behandeld.

Behandel de deurdichting niet met olie of vet.

- Reinig de deurdichting regelmatig met alleen helder water en wrijf de deurdichting daarna met een doek grondig droog.

## Na het reinigen

- Plaats alle onderdelen weer terug in de wijnklimaatkast.
- Sluit de wijnklimaatkast weer aan en schakel deze weer in.
- Leg de flessen wijn terug in de wijnklimaatkast en sluit de toesteldeur.

## Active AirClean-filter

De Active AirClean filters filteren de lucht die de wijnklimaatkast binnenstroomt. De Active AirClean filters filteren de lucht die het toestel binnenstroomt en maken de lucht in de wijnklimaatkast vers en stof- en reukvrij.

Uiterlijk om de 12 maanden verschijnt de melding, dat het Active AirClean filter moet worden vervangen.

Zodra de melding dat het Active AirClean filter  moeten worden vervangen in de display oplicht, dient u het Active AirClean filter te vervangen.

### Het vervangen van de Active AirClean filters

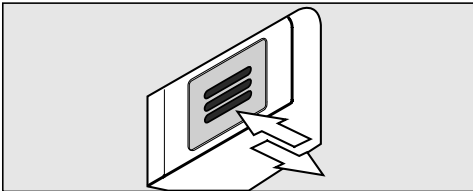

- Druk de filter naar binnen en laat het los.

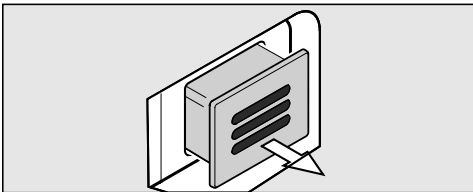

- Trek de filter eruit.

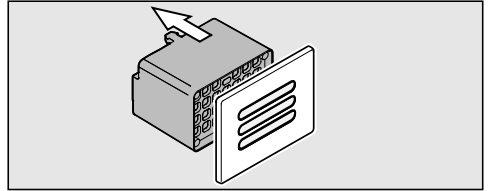

- Trek het achterste gedeelte van de filter van de afdekking los.

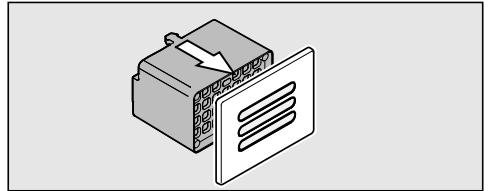

- Plaats het nieuwe filter op de afdekking.

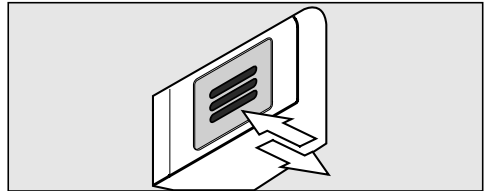

- Plaats de filter in het toestel.
- Druk de filter naar binnen en laat het los. De filter wordt automatisch vergrendeld. U hoort een klik.

De Active AirClean filters zijn verkrijgbaar bij de Miele-klantendienst, uw Miele-handelaar of in de online shop van Miele.

# Active AirClean-filter

---

Om de filtervervanging te bevestigen:



- Tip de Aan/Uit-toets voor de instellingsmodus aan.

Op de display verschijnen alle symbolen voor de instellingsmodus. Symbool  knippert.



- Tip de temperatuurtoetsen (∨ of ∧) zo vaak aan, totdat het symbool  begint te knipperen op de display.



- Tip de OK-toets aan om uw keuze te bevestigen.

Op de display knippert 1. (Dit betekent dat de Active AirClean filter in het toestel is geïnstalleerd). Het symbool  brandt.



- Tip de toetsen voor het instellen van de temperatuur (∨ of ∧) zo vaak aan, totdat 2 op de display wordt weergegeven (dit betekent dat de teller is teruggezet).



- Tip de OK-toets aan om uw keuze te bevestigen.

Wat u hebt ingesteld, wordt overgenomen. Het symbool  knippert.



- Tip de Aan/Uit-toets voor de instellingsmodus aan om deze modus te verlaten.

Doet u dat niet, dan verlaat de elektronica na ca. één minuut automatisch de instellingsmodus.

De waarschuwing  in de display dooft.



De meeste storingen en defecten, die bij het dagelijks gebruik kunnen optreden, kunt u zelf verhelpen. U bespaart daarmee niet alleen tijd, maar ook kosten, omdat u Miele niet hoeft in te schakelen.

De volgende tabellen helpen u de oorzaken van een probleem te achterhalen en te verhelpen.

De meeste problemen waar u in het dagelijks gebruik mee te maken zou kunnen krijgen, kunt u zelf oplossen. Het volgende overzicht helpt u daarbij. Neem contact op met Miele als u de oorzaak van een probleem niet kunt vinden of het probleem niet kunt verhelpen.

Open de toesteldeur als het enigszins mogelijk is, niet voordat de storing is verholpen. Op deze manier houdt u het koudeverlies zo gering mogelijk.

 Door ondeskundig uitgevoerde installatie-, onderhouds- of reparatiewerkzaamheden kan de gebruiker aanzienlijke risico's lopen. Installatie-, onderhouds- en reparatiewerkzaamheden mogen alleen door een door Miele geautoriseerde vakman/vakvrouw worden uitgevoerd.





| Probleem   | Oorzaak en oplossing   |
|--|--|
| <p><b>De wijnklimaatkast koelt niet, de binnenverlichting doet het niet wanneer de toesteldeur wordt geopend en de display brandt niet.</b></p>  | <p>De wijnklimaatkast is niet ingeschakeld en op de display brandt het symbool voor de elektrische aansluiting -⏻.</p> <ul style="list-style-type: none"> <li>■ Schakel de wijnklimaatkast in.</li> </ul> <p>De stekker steekt niet goed in het stopcontact.</p> <ul style="list-style-type: none"> <li>■ Steek de stekker in het stopcontact. Is de wijnklimaatkast uitgeschakeld, dan verschijnt op de display het symbool voor de elektrische aansluiting -⏻.</li> </ul> <p>De desbetreffende zekering in uw zekeringkast is gesprongen, omdat er een probleem is met de wijnklimaatkast, de elektrische spanning in uw huis of een ander toestel.</p> <ul style="list-style-type: none"> <li>■ Neem contact op met een elektricien of met de klantendienst van Miele.</li> </ul> |
| <p><b>In de display brandt . Het toestel koelt niet, maar het kan wel gewoon worden bediend en de binnenverlichting functioneert.</b></p> | <p>De demo-functie is ingeschakeld. Het symbool  brandt op de display.</p> <ul style="list-style-type: none"> <li>■ Schakel de demo-functie uit. Zie hoofdstuk: “Informatie voor de vakhandel”.</li> </ul>  |

## Nuttige tips

| Probleem  | Oorzaak en oplossing   |
|---|--|
| <b>De compressor wordt steeds vaker en voor steeds langere tijd ingeschakeld, de temperatuur in de wijnklimaatkast daalt.</b> | Er is een te lage temperatuur ingesteld.<br>■ Corrigeer de temperatuur.  |
|   | De toesteldeur is niet correct gesloten.<br>■ Controleer of de toesteldeur goed sluit.   |
|   | De toesteldeur is vaak geopend.<br>■ Open de toesteldeur alleen indien nodig en zo kort mogelijk.  |
|   | De luchttoevoer- en -afvoeropeningen zijn afgesloten of bedekt met stof.<br>■ Dek de luchttoevoer- en -afvoeropeningen niet af en maak deze regelmatig stofvrij. |
|   | De temperatuur in het vertrek is te hoog.<br>■ Zorg voor een lagere kamertemperatuur.  |





## Meldingen op de display

| Melding  | Oorzaak en oplossing   |
|--|--|
| De zoemer gaat en in de display brandt het alarm-symbool  .                           | Het deuralarm gaat.<br><ul style="list-style-type: none"> <li>■ Sluit de deur van het toestel. Het alarmsymbool  dooft en de zoemer houdt op.</li> </ul>  |
| Op de display knippert het alarmsymbool  . Tevens klinkt er een waarschuwingssignaal. | De temperatuur in de wijnklimaatkast is te hoog of te laag vergeleken met de ingestelde temperatuur<br>Oorzaken daarvoor kunnen bijv. zijn: <ul style="list-style-type: none"> <li>– De toesteldeur werd vaak geopend.</li> <li>– De luchttoevoer- en afvoeropeningen zijn afgesloten.</li> <li>– Er is gedurende langere tijd een stroomuitval geweest.</li> </ul> <ul style="list-style-type: none"> <li>■ Hef de alarmtoestand op. Het alarmsymbool  dooft en het geluidssignaal stopt.</li> </ul> |
| De melding dat het Active AirClean filter  moeten worden vervangen, licht op.         | Dit is het verzoek, het Active AirClean filter te vervangen.<br><ul style="list-style-type: none"> <li>■ Vervang het Active AirClean filter en bevestig daarna in de instellingsmodus dat de filter is vervangen (zie hoofdstuk: 'Active AirClean filter').</li> </ul>   |
| In de temperatuuraanduiding brandt of knippert een streepje.   | Een temperatuur wordt alleen aangegeven als deze in een bepaald bereik ligt.   |
| In de display verschijnt “F0” tot “F3” of “S1” tot “S3”.   | Er is sprake van een defect.<br><ul style="list-style-type: none"> <li>■ Neem contact op met Miele.</li> </ul>   |

## Nuttige tips

### De binnenverlichting doet het niet

| Probleem   | Oorzaak en oplossing  |
|--|---|
| <b>De LED-binnenverlichting doet het niet.</b>                             | <p>De wijnklimaatkast is niet ingeschakeld.</p> <ul style="list-style-type: none"><li>■ Schakel de wijnklimaatkast in.</li></ul> <p>Wanneer de deur van de koelzone ong. 15 minuten open heeft gestaan, gaat de LED-verlichting automatisch wegens gevaar voor oververhitting. Is dit niet het geval, dan is er sprake van een storing.</p> <div data-bbox="404 464 1032 655" style="border: 1px solid gray; padding: 5px;"><p> Gevaar voor elektrische schok!<br/>Onder de afdekplaat voor de verlichting zitten onderdelen waar spanning op staat.<br/>Laat de LED-verlichting alleen door de technici van Miele repareren en vervangen.</p></div> <div data-bbox="404 671 1032 927" style="border: 1px solid gray; padding: 5px;"><p> Pas op voor letsel door LED-verlichting.<br/>Deze verlichting komt overeen met risicogroep RG 2. Als de afdekking defect is, kan dat tot verwondingen aan de ogen leiden.<br/>Bekijk de verlichting niet direct van dichtbij met optische instrumenten (een loep of iets dergelijks) als de afdekplaat voor de verlichting defect is.</p></div> <ul style="list-style-type: none"><li>■ Neem contact op met de technici van Miele.</li></ul> |
| <b>De LED-binnenverlichting brandt ook als de toesteldeur gesloten is.</b> | <p>De presenteeverlichting is ingeschakeld.</p> <ul style="list-style-type: none"><li>■ Schakel de presenteeverlichting uit. Zie hoofdstuk: “Presenteeverlichting”.</li></ul>   |

## Algemene problemen met de wijnklimaatkast

| Probleem   | Oorzaak en oplossing  |
|--|---|
| <b>Er klinkt geen zoemer, hoewel de deur van het toestel al een tijdje open staat.</b> | Geen storing. De zoemer is in de instelmodus uitgeschakeld (zie hoofdstuk “Het wijzigen van instellingen”, paragraaf “Geluidssignalen 🎵”).  |
| <b>Het lukt niet om de wijnklimaatkast uit te schakelen.</b>                           | De vergrendeling is ingeschakeld.<br><ul style="list-style-type: none"> <li>■ Schakel de vergrendeling uit (zie het hoofdstuk “Het wijzigen van instellingen”, paragraaf: “Vergrendeling in-/uitschakelen 🔒”).</li> </ul>   |
| <b>De staafjes op de houten plateaus trekken krom.</b>                                 | Hout kan door vocht of door uitdroging van volume veranderen of scheuren gaan vertonen. Een verhoogde luchtvochtigheid in het toestel kan ertoe leiden dat houten onderdelen in het “werken”. Ook fijne adertjes en tekeningen in het hout zijn typische eigenschappen. |
| <b>Op de etiketten van de wijnflessen vormt zich schimmel.</b>                         | Er zijn etikettenlijmen die schimmel op de etiketten kunnen veroorzaken.<br><ul style="list-style-type: none"> <li>■ Verwijder de schimmel en zorg ervoor dat er geen resten achterblijven. Reinig de wijnflessen en verwijder eventuele lijmresten.</li> </ul>         |
| <b>Aan de kurk van de flessen is een witte aanslag zichtbaar</b>                       | De kurken zijn door het contact met de lucht geoxideerd.<br><ul style="list-style-type: none"> <li>■ Veeg de aanslag met een droge doek weg. De aanslag heeft geen invloed op de kwaliteit van de wijn.</li> </ul>  |

## Geluiden en de oorzaken ervan

| Vaak voorkomende geluiden   | Waar komen deze geluiden vandaan?  |
|---|--|
| <b>Brrrrr ...</b>   | Dit brommende geluid komt van de motor (compressor). Wanneer de motor aanslaat, klinkt dit geluid nog iets sterker.  |
| <b>Blub, blub ...</b>   | Deze klotsende, gorgelende of snorrende geluiden komen van de koelvloeistof die door de leidingen stroomt.   |
| <b>Klik ...</b>   | Dit klikkende geluid is altijd te horen wanneer de thermostaat de motor in- of uitschakelt.  |
| <b>Sssrrrrr ...</b>   | Bij een wijnklimaatkast met meerdere zones kan een licht ruisend geluid hoorbaar zijn. Dit is afkomstig van de luchtstroming in de binnenruimte van het toestel. |
| <b>Knak ...</b>   | Een knakkend geluid is hoorbaar wanneer materiaal in de wijnklimaatkast uitzet.  |
| Houd er rekening mee dat motor- en stromingsgeluiden in het koelsysteem niet te vermijden zijn! |  |

| Makkelijk te verhelpen geluiden                      | Oorzaak  | Oplossing  |
|--|--|--|
| <b>Klapperende, rammelende, kletterende geluiden</b> | De wijnklimaatkast staat niet waterpas.  | Stel de wijnklimaatkast met behulp van een waterpas. Gebruik daarvoor de schroefvoeten onder het toestel of leg er iets onder. |
|  | De plateaus wiebelen of klemmen.   | Controleer de uitneembare onderdelen en vervang deze zo nodig.   |
|  | Flessen of andere stukken serviesgoed komen tegen elkaar aan.                                    | Zet ze uit elkaar.   |
|  | De kabelhouder die voor het transport wordt gebruikt, zit nog aan de achterwand van het toestel. | Verwijder de kabelhouder.  |

## Contact bij storingen

Voor storingen die u niet zelf kunt verhelpen, waarschuwt u uw Miele vakhandelaar of de klantendienst van Miele.

De klantendienst van Miele kunt u online boeken op [www.miele.com/service](http://www.miele.com/service).

De contactgegevens van de klantendienst van Miele vindt u achteraan in dit document.

De klantendienst van Miele heeft de typeaanduiding en het fabricagenummer nodig (Fabr./SN/nr.). Beide gegevens vindt u op het typeplaatje.

Het typeplaatje vindt u in de wijnklimaatkast.

## EPREL-databank

Vanaf 1 maart 2021 kunt u de informatie over energie-etikettering en de eisen inzake ecologisch ontwerp in de Europese productendatabank (EPREL) terugvinden. Via de volgende link <https://eprel.ec.europa.eu/> vindt u de productendatabank. Hier wordt u gevraagd om de typeaanduiding in te voeren.

De typeaanduiding vindt u op het typeplaatje.

|  |   |  |  |                    |
|--|---|--|--|--------------------|
| <b>Miele</b>   |   | XXXXXXXX   |  | Nr. XX/XXXXXXXXXX. |
| <small>WEINTEMPERIER-SCHRANK-UNTERESCHMUELL<br/>         MULTI-TEMPERATURE WINE STORAGE CABINET/FUNDER-WORKTOP<br/>         ARMOIRE DE MISE EN TEMP. DES VINS-MCC. ENCASTRABLE SOUS PLAN<br/>         ARMARIO P. ACCONDITIONAMENTO VINS-MCC/EMPOSTRABAO EN CÂMERA<br/>         BIRRA TEMP. TEMP. FRIGORIFERA</small> |   |  |  |                    |
| <small>Klasse/Class<br/>         Classe/Classe<br/>         SN-ST</small>  | <small>Ap-Type/AP-Type<br/>         AP-Type/AP-Tipo</small> | <small>Bruttoinhalt/Gross Capacity<br/>         Volume Bruto/Capacidad Bruta<br/>         XXXX l</small> | <small>Getriefermogen/Freezing Capacity<br/>         Pouvoir de Congel./Capac. Congeladora</small> |                    |
| <small>Nichtfr. /Gss /K /G /WEIN /KALT<br/>         NilCapacity Tot /R /F /WINE /CHILL<br/>         Volume U e To /R /C<br/>         Capac. Util Tot /F /C /VINO /CHILL</small>  | <b>R600a: XXg</b>   |  |  |                    |

## Garantie

De garantietermijn voor dit toestel bedraagt 2 jaar.

Voor meer informatie over de garanti voorwaarden in uw land kunt u contact opnemen met Miele.

# Installatie

## Plaats van opstelling

 Gevaar voor beschadiging en verwonding bij een kantelende wijnklimaatkast.

De wijnklimaatkast is erg zwaar en neigt met geopende deur naar voor te kantelen.

Houd de deur gesloten tot de wijnklimaatkast is ingebouwd en volgens gebruiks- en montagehandleiding in de inbouwnis vastgezet is.

 Gevaar voor beschadiging en verwonding bij een kantelende wijnklimaatkast.

Als de wijnklimaatkast door één persoon wordt ingebouwd, dan is er een verhoogd gevaar voor verwondingen of beschadigingen.

Laat iemand u helpen bij het inbouwen van de wijnklimaatkast.

 Brand- en beschadigingsgevaar door toestellen die warmte afgeven. Toestellen die warmte afgeven, kunnen in brand vliegen en brand in de wijnklimaatkast veroorzaken.

Het toestel mag niet onder een kookplaat ingebouwd worden.

 Brand- en beschadigingsgevaar door toestellen die warmte afgeven. Toestellen die warmte afgeven, kunnen in brand vliegen en brand in de wijnklimaatkast veroorzaken.

Er mag geen serviesverwarmer onder de wijnklimaatkast gemonteerd worden.

Kies een droge ruimte die goed kan worden geventileerd.

Denk er bij de keuze van de plaats van opstelling aan dat het energieverbruik van de wijnklimaatkast stijgt, als u deze dicht bij een verwarming, een fornuis of een andere warmtebron plaatst. Direct zonlicht moet ook worden vermeden. Hoe hoger de kamertemperatuur is, des te langer de compressor in werking zal zijn en des te hoger het energieverbruik is.

Let bij het inbouwen van het toestel op het volgende:

- Het stopcontact moet gemakkelijk toegankelijk zijn in geval van nood en mag zich dus niet achter het toestel bevinden.
- Stekker en aansluitkabel van het toestel mogen de achterkant van het toestel niet raken omdat ze door trillingen van het toestel beschadigd kunnen raken.
- Ook andere toestellen mogen niet worden aangesloten op een stopcontact dat zich aan de achterkant van dit toestel bevindt.

 Letselrisico door glasbreuk!

Letselrisico door glasbreuk!

Op een hoogte van meer dan 1500 m kan het glazen paneel van de kastdeur breken als gevolg van gewijzigde luchtdrukverhoudingen. Scherpe randen kunnen zware letsels veroorzaken!

## Klimaatklasse

De wijnklimaatkast is geconstrueerd voor een bepaalde klimaatklasse. Een klimaatklasse is een temperatuurbereik waar de kamertemperatuur niet boven of onder mag liggen.

| Klimaatklasse | Kamertemperatuur  |
|---------------|-------------------|
| SN            | +10 °C tot +32 °C |
| N             | +16 °C tot +32 °C |
| ST            | +16 °C tot +38 °C |
| T             | +16 °C tot +43 °C |

Als de kamertemperatuur lager is, staat de compressor langer stil. Dat kan hogere temperaturen in de wijnklimaatkast en dus gevolgschade veroorzaken.

 Kans op beschadigingen door hoge luchtvochtigheid.

Bij hoge luchtvochtigheid kan zich condens op de buitenkant van de wijnklimaatkast vormen, die tot corrosie kan leiden.

Plaats de wijnklimaatkast in een droge en/of geconditioneerde ruimte met voldoende verluchting.

Controleer na de inbouw of de deur van het toestel goed sluit, of de lucht ongehinderd kan worden toegevoerd en afgevoerd en of de wijnklimaatkast op de in deze gebruiks- en montagehandleiding beschreven wijze is ingebouwd.

## Luchttoevoer en luchtafvoer

 Brand- en beschadigingsgevaar door onvoldoende ventilatie.

Als de wijnklimaatkast niet voldoende wordt verlucht, dan slaat de compressor steeds vaker en voor steeds langere tijd aan. Daardoor stijgt het energieverbruik en de werkingstemperatuur van de compressor, wat schade aan de compressor kan veroorzaken.

Zorg voor voldoende ventilatie van de wijnklimaatkast.

Neem de aangegeven ventilatieopeningen zeker in acht. De ventilatieopeningen mogen niet worden afgedekt of geblokkeerd.

# Installatie

De lucht aan de achterzijde van de wijnklimaatkast warmt op. Daarom moet de inbouwkast zodanig zijn geconstrueerd dat een goede luchttoevoer en luchtafvoer gewaarborgd zijn (zie “Installatie – Inbouwmaten”):

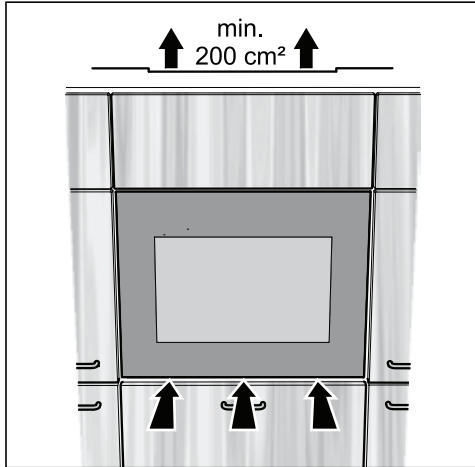

- De lucht wordt onder de deur aangevoerd.
- De ventilatie gebeurt via een vrije ventilatieopening boven de wijnklimaatkast. De doorsnede van de luchtafvoer moet minimaal  $200 \text{ cm}^2$  bedragen, om de opgewarmde lucht probleemloos te laten wegtrekken.
- Belangrijk! Hoe groter de luchttoevoer- en luchtafvoeropeningen, des te minder energie het toestel verbruikt.

De ventilatieopeningen mogen niet worden afgedekt of geblokkeerd. Bovendien moeten ze regelmatig stofvrij gemaakt worden.

## Verschillende luchtafvoeropeningen

De ventilatieopening bovenaan kan op verschillende manieren geplaatst zijn:

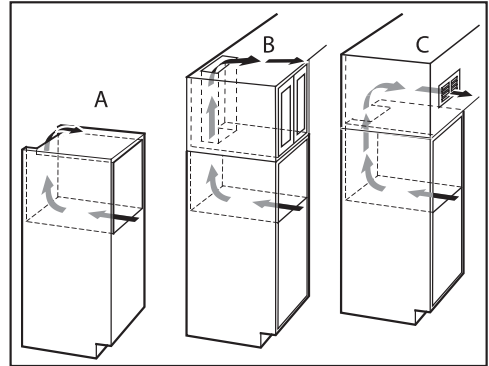

- A: direct boven de wijnklimaatkast
- B: boven de opzetkast
- C: op de opzetkast met ventilatie-rooster aan de voorkant

Als u een ventilatie-rooster op de ventilatieopening wilt plaatsen, moet de ventilatieopening groter zijn dan  $200 \text{ cm}^2$ . De vrije opening van  $200 \text{ cm}^2$  is de som van de diameter van de openingen in het ventilatie-rooster.



## Inbouwmaten

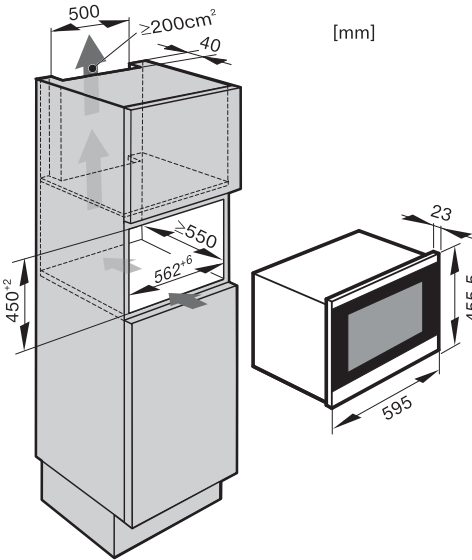

De kabel is 2300 mm lang.

Het stopcontact moet gemakkelijk toegankelijk zijn in geval van nood en mag zich dus niet achter het toestel bevinden.

## Het inbouwen van de wijnklimaatkast

### Voordat u de wijnklimaatkast inbouwt

- Neem het toebehoren uit het toestel.

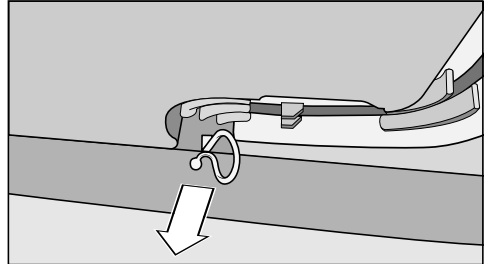

- Verwijder de kabelhouder van de achterwand van het toestel (afhankelijk van het model).

**!** Pas op voor beschadiging en verwonding door kantelende wijnklimaatkast.

Als de wijnklimaatkast door één persoon wordt ingebouwd, dan is er een verhoogd gevaar voor verwondingen of beschadigingen.

Laat iemand u helpen bij het inbouwen van de wijnklimaatkast.

- Gebruik alleen een stevige, stabiele inbouwkast op een vlakke, volledig rechte vloer.
- De inbouwnis moet horizontaal en verticaal worden afgesteld.
- Houd de maten voor de ventilatieopeningen aan (zie het hoofdstuk “Installatie”, paragrafen “Luchttoevoer en luchtafvoer” en “Inbouwmaten”).

# Installatie

Voor het inbouwen van het toestel hebt u onderstaand gereedschap nodig:

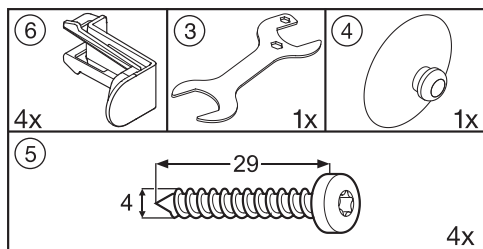

Bovendien hebt u een waterpas en een schroevendraaier nodig.

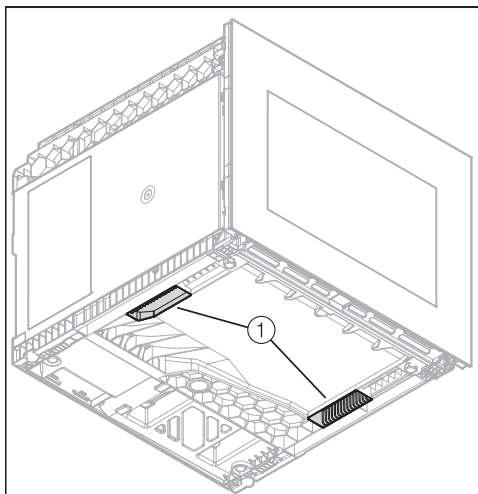

- Gebruik de handgrepen ① aan de onderkant van de wijnklimaatkast om het toestel te verplaatsen.
- Trek de aansluitkabel aan de achterkant van het toestel naar het stopcontact.

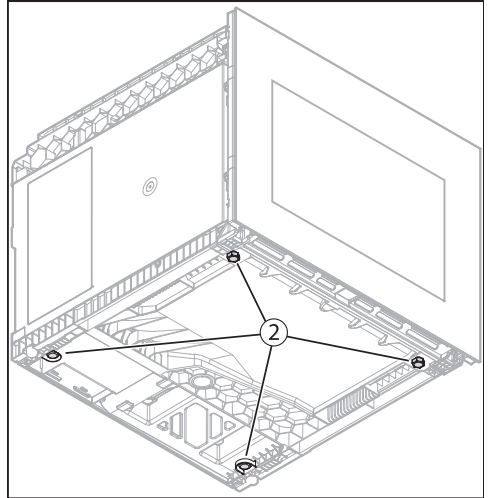
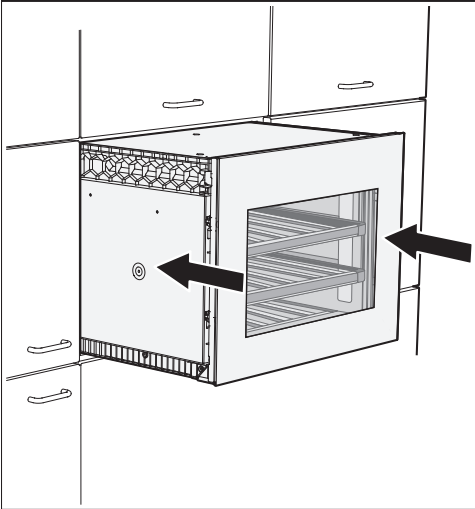

- Schuif de wijnklimaatkast in de inbouwkast. Zorg dat de aansluitkabel niet beschadigd raakt bij het inschuiven van de wijnklimaatkast.
- Stel de wijnklimaatkast op een lijn met de meubelfronten eromheen. Trek indien nodig de wijnklimaatkast naar voren.

- Als de wijnklimaatkast opnieuw moet worden afgesteld, trek de kast dan opnieuw uit de inbouwkast om de stelvoeten ② onder de wijnklimaatkast te verstellen.
- Stel de stelvoeten ② op de juiste hoogte in.

U kunt de stelvoeten met de hand verstellen of de meegeleverde steeksleutel gebruiken.

- Schuif de wijnklimaatkast in de inbouwkast en controleer opnieuw de afstand tot aangrenzende meubelfronten. Zorg dat de aansluitkabel niet beschadigd raakt bij het inschuiven van de wijnklimaatkast.

## Installatie

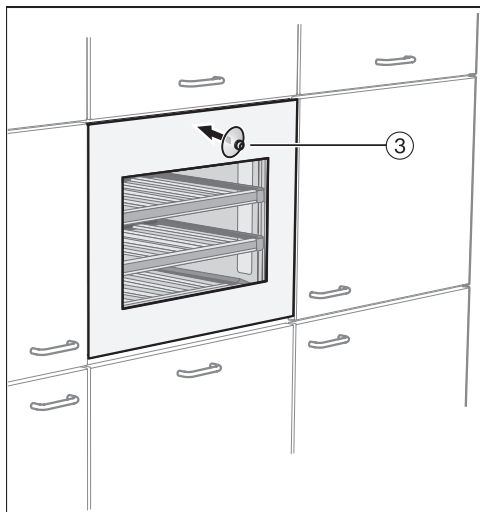

- Zet de meegeleverde zuignap ③ op het glazen front en open de deur van het toestel.

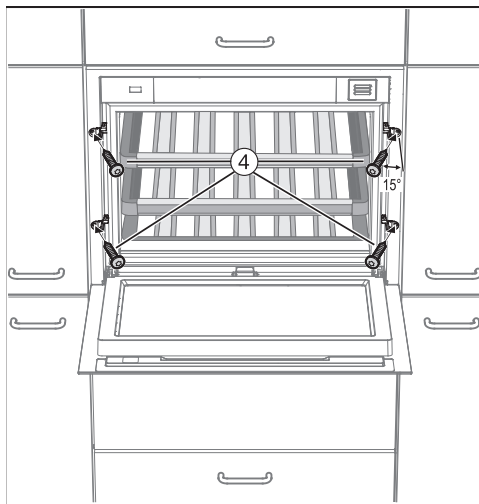

- Bevestig de wijnklimaatkast met de vier meegeleverde schroeven (4 x 29) ④ in de inbouwkast. Draai de schroeven een beetje scheef (ca. 15°) in de zijwand van de inbouwkast.

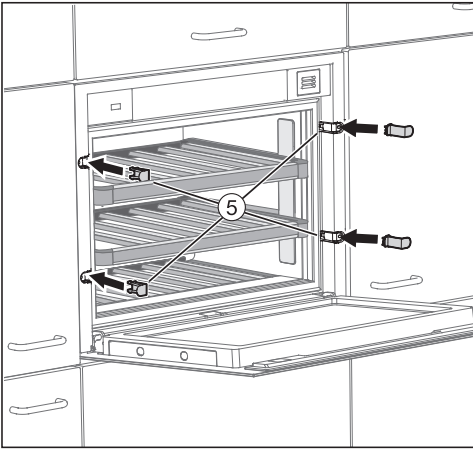

- Zet de meegeleverde afdekplaatjes  erop.

- Sluit de wijnklimaatkast nu aan.

Nadat de wijnklimaatkast elektrisch is aangesloten, verschijnt na korte tijd op de display het symbool voor de elektrische aansluiting .



- Raak de aan- en uittoets aan.

Het symbool elektrische aansluiting  dooft en de wijnklimaatkast begint te koelen.

Het Push2open-systeem van de wijnklimaatkast is nu geactiveerd (zie "Toestelbeschrijving - Deuropener").

# Installatie

---

## Elektrische aansluiting

De wijnklimaatkast is “stekkerklaar” uitgerust voor aansluiting op een geaard stopcontact.

Plaats de wijnklimaatkast zodanig dat het stopcontact goed bereikbaar is. Als het stopcontact niet goed bereikbaar is, zorg er dan voor dat er voor elke pool een werkschakelaar is.

 Brandgevaar door oververhitting. Het gebruik van het koeltoestel via verdeelstekkers en verlengsnoeren kan tot overbelasting van de kabels leiden. Gebruik om veiligheidsredenen geen verdeelstekkers en verlengsnoeren.

De elektrische installatie moet conform VDE 0100 uitgevoerd zijn.

Om veiligheidsredenen raden we aan om een verliesstroomschakelaar (RCD) te gebruiken van het type  in de huisinstallatie waarin u de wijnklimaatkast installeert.

Een beschadigde aansluitkabel mag alleen door een speciale aansluitkabel van hetzelfde type vervangen worden (verkrijgbaar bij de Miele klantendienst). Om veiligheidsredenen mag de kabel alleen door een gekwalificeerde vakman of door de Miele klantendienst worden vervangen.

Op het typeplaatje en in de gebruiksaanwijzing staat informatie over het nominale verbruik en de bijbehorende zekering. Vergelijk deze informatie met de gegevens van de elektriciteitsaansluiting ter plaatse.

Raadpleeg bij twijfel een electricien.

De wijnklimaatkast mag niet op wisselrichters worden aangesloten die bij autonome stroomvoorzieningen zoals bijv. zonne-energie worden toegepast. Als de wijnklimaatkast wordt ingeschakeld, kan het bij spanningspieken om veiligheidsredenen worden uitgeschakeld. De elektronica kan beschadigd raken.

## Demo-functie

De wijnklimaatkast met met de zogenaamde “demo-functie” in de handel of in showrooms worden gepresenteerd. Dat houdt in dat de bediening en de binnenverlichting wel werken, maar de compressor uitgeschakeld blijft, zodat het toestel niet koelt.

### Het inschakelen van de demo-functie



- Tip de Aan/Uit-toets aan om de wijnklimaatkast uit te schakelen.

In de display gaat de temperatuur aanduiding uit en verschijnt het symbool voor de elektrische aansluiting .







- Laat uw vinger rusten op de toets .



- Tip daarbij de Aan/Uit-toets één keer aan en laat de -toets niet los!



- Laat uw vinger op de -toets rusten, totdat het symbool  op de display verschijnt.
- Laat de toets  los.

De demo-functie is ingeschakeld. Het symbool  brandt op de display.

### Het uitschakelen van de demo-functie



Symbool  brandt in de display.



- Tip de Aan/Uit - toets voor de instellingsmodus aan.



In de display verschijnen alle symbolen voor de instellingsmodus. Symbool  knippert.



- Tip de temperatuurtoetsen ( of ) zo vaak aan, totdat in de display symbool  begint te knipperen.



- Tip de OK - toets aan om uw keuze te bevestigen.

In de display knippert . Dit betekent dat de demo-functie is ingeschakeld. Symbool  brandt.

# Informatie voor de handelaar

---



- Tip de temperatuurtoetsen (∨ of ∧) zo vaak aan, totdat in de display  verschijnt. Dit betekent dat de demo-functie is uitgeschakeld.



- Tip de OK - toets aan om uw keuze te bevestigen.

Wat u heeft ingesteld, wordt overgenomen. Symbool  knippert.



- Tip de Aan/Uit - toets voor de instellingsmodus aan om deze modus te verlaten. Doet u dat niet, verlaat de elektronica na ca. één minuut automatisch de instellingsmodus.

De demo-functie is uitgeschakeld. Symbool  gaat uit.







**nv Miele België**

Z.5 Mollem 480

1730 Mollem (Asse)

**Herstellingen aan huis en andere inlichtingen: 02/451.16.16**

E-mail: [info@miele.be](mailto:info@miele.be)

Internet: [www.miele.be](http://www.miele.be)

**Duitsland****Miele & Cie. KG**

Carl-Miele-Straße 29

33332 Gütersloh

KWT 7112 iG ed/cs, KWT 7112 iG grgr, KWT 7112 iG obsw