

Mode d'emploi et instructions de montage Domino hotte SmartLine

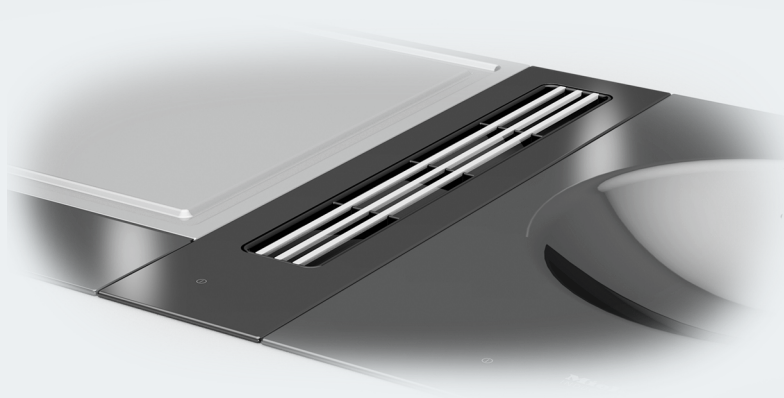

Lisez **impérativement** ce mode d'emploi et ses instructions de montage avant d'installer et de mettre en service votre appareil. Vous assurerez ainsi votre protection et éviterez d'endommager votre appareil.

Table des matières

Consignes de sécurité et mises en garde	4
Votre contribution à la protection de l'environnement	14
Description de l'appareil	15
Domino hotte.....	15
Éléments de commande et d'affichage.....	16
Accessoires fournis	17
Principe de fonctionnement	18
Nettoyer un domino SmartLine pour la première fois	19
Utilisation	20
Mise en marche du domino hotte	20
Réglage / Modification du niveau de puissance	20
Arrêt du domino hotte	20
Arrêt différé.....	20
Conseils d'économie d'énergie	21
Nettoyage et entretien	22
Nettoyer la surface vitrocéramique	23
Nettoyer le bac collecteur	23
Filtre à graisses et grille d'aspiration.....	24
En cas d'anomalie	26
Accessoires en option	27
Service après vente	28
Contact en cas d'anomalies.....	28
Plaque signalétique	28
Garantie.....	28
Installation	29
Consignes de sécurité pour le montage	29
Exemples d'installation.....	30
Instructions d'encastrement – standard.....	31
Découpe du plan de travail – standard	33
Barrettes de jonction – standard	36
Cotes d'encastrement – standard	37
Dimensions du conduit de ventilation – standard – profondeur du plan de travail 600 mm	38
Dimensions du conduit de ventilation – standard – profondeur du plan de travail supérieure à 600 mm	41

Table des matières

Installation – standard	45
Instructions d'encastrement – à fleur de plan	52
Découpe du plan de travail – à fleur de plan.....	54
Barrettes de jonction – à fleur de plan	57
Cotes d'encastrement – à fleur de plan	58
Dimensions du conduit de ventilation – à fleur de plan – profondeur du plan de travail 600 mm.....	59
Dimensions du conduit de ventilation – à fleur de plan – profondeur du plan de travail supérieur à 600 mm.....	62
Installation – à fleur de plan.....	66
Conduit d'évacuation d'air	73
Raccordement électrique	74
Fiches de données de produits.....	75

Consignes de sécurité et mises en garde

Ce domino hotte est conforme aux réglementations de sécurité en vigueur. Toute utilisation non conforme peut toutefois causer des dommages corporels et matériels.

Lisez attentivement le mode d'emploi et les instructions de montage avant de mettre le domino hotte en service. Vous y trouverez des informations importantes sur le montage, la sécurité, l'utilisation et l'entretien de cet appareil. Ainsi, vous vous protégez et vous évitez d'endommager le domino hotte.

Conformément à la norme IEC 60335-1, Miele indique expressément de lire impérativement le chapitre pour l'installation du domino hotte et de suivre les consignes de sécurité et de mise en garde.

Miele ne peut être tenu pour responsable des dommages dus au non-respect des consignes.

Veillez conserver ce document à disposition et le remettre au futur propriétaire en cas de cession de votre appareil !

Pour un fonctionnement sûr, respectez aussi le mode d'emploi et les instructions de montage des dominos SmartLine et tables de cuisson correspondants.

Utilisation conforme

- ▶ Ce domino hotte est destiné à être utilisé dans le cadre domestique ou dans des conditions d'installation semblables au cadre domestique.
- ▶ Ce domino hotte ne convient pas à une utilisation en extérieur.
- ▶ Utilisez le domino hotte uniquement dans le cadre domestique pour aspirer et nettoyer les fumées générées par la cuisson des aliments.
Tout autre type d'utilisation est à proscrire.
- ▶ Les personnes qui en raison de déficiences physiques, sensorielles ou mentales, de leur manque d'expérience ou de leur ignorance, ne sont pas aptes à utiliser cet appareil en toute sécurité doivent impérativement être surveillées pendant qu'elles l'utilisent. Un usage sans surveillance n'est autorisé que s'il leur a été préalablement expliqué comment utiliser cet appareil sans danger. Vérifiez que ces personnes ont compris les risques encourus en cas de mauvaise manipulation !

Consignes de sécurité et mises en garde

Précautions à prendre avec les enfants

- ▶ Tenez les enfants de moins de huit ans éloignés du domino hotte, à moins qu'ils ne soient sous étroite surveillance.
- ▶ Les enfants âgés de 8 ans et plus peuvent uniquement utiliser le domino hotte sans surveillance si vous leur en avez expliqué le fonctionnement de sorte qu'ils sachent l'utiliser en toute sécurité. Les enfants doivent être en mesure d'appréhender et de comprendre les risques encourus en cas de mauvaise manipulation.
- ▶ Les enfants ne doivent pas nettoyer ou intervenir sur le domino hotte sans être sous la surveillance d'un adulte.
- ▶ Ne laissez pas les enfants sans surveillance à proximité d'un domino hotte. Ne les laissez pas jouer avec l'appareil.
- ▶ Risque d'asphyxie ! Les enfants peuvent se mettre en danger en s'enveloppant dans les matériaux d'emballage (film plastique, par exemple) ou en glissant leur tête à l'intérieur. Tenez les matériaux d'emballage hors de portée des enfants.

Sécurité technique

- ▶ Des travaux d'installation, d'entretien ou de réparation non conformes peuvent entraîner de graves dangers pour l'utilisateur. Ces interventions doivent être exécutées exclusivement par des professionnels agréés par Miele.
- ▶ Le domino hotte doit être installé et utilisé uniquement en association avec les dominos SmartLine et tables de cuisson prescrits par Miele.
- ▶ Un domino hotte endommagé peut représenter un danger pour votre sécurité. Vérifiez que votre domino hotte ne présente aucun dommage apparent avant de l'utiliser. Ne faites jamais fonctionner un domino hotte défectueux !
- ▶ Le fonctionnement temporaire ou permanent sur un système d'alimentation électrique autonome ou non synchrone au réseau (comme les réseaux autonomes, les systèmes de secours) est possible. La condition préalable au fonctionnement est que le système d'alimentation électrique soit conforme aux spécifications de la norme EN 50160 ou comparable.
Les mesures de protection prévues dans l'installation domestique et dans ce produit Miele doivent également être assurées dans leur fonction et leur mode de fonctionnement en fonctionnement isolé ou en fonctionnement non synchrone au réseau ou être remplacées par des mesures équivalentes dans l'installation. Comme décrit, par exemple, dans la publication actuelle de VDE-AR-E 2510-2.
- ▶ Seul un raccordement à une prise de terre conforme garantit un fonctionnement de l'appareil en toute sécurité. Attention : Cette règle de sécurité élémentaire doit absolument être respectée ! En cas de doute, faites vérifier vos installations par un électricien.
- ▶ Avant de brancher le domino hotte, comparez impérativement les données de raccordement (tension et fréquence) figurant sur la plaque signalétique avec celles du réseau électrique. Ces données doivent absolument concorder pour éviter toute détérioration de l'appareil. Interrogez un électricien en cas de doute.

Consignes de sécurité et mises en garde

- ▶ N'utilisez ni rallonges ni multiprises pour brancher votre domino hotte : ces accessoires représentent un danger potentiel (risque d'incendie). Par conséquent, ne raccordez pas le domino hotte au réseau.
- ▶ Le domino hotte ne doit être utilisé qu'une fois encastré afin d'en garantir le bon fonctionnement.
- ▶ Ce domino hotte ne doit pas être utilisé sur des engins en mouvement.
- ▶ N'ouvrez jamais la carrosserie de votre appareil !
N'essayez jamais de toucher aux raccordements sous tension ou de modifier les composants électriques et mécaniques de votre appareil. Cela vous mettrait en danger et le fonctionnement de votre domino hotte pourrait s'en trouver perturbé.
- ▶ Les bénéfices liés à la garantie sont perdus en cas de réparation du domino hotte par un service après-vente non agréé par Miele.
- ▶ Les pièces de rechange d'origine sont les seules dont Miele garantit qu'elles remplissent les conditions de sécurité. Ne remplacez les pièces défectueuses que par des pièces détachées d'origine.
- ▶ Le domino hotte n'est pas conçu pour être utilisé avec une minuterie externe ni avec un système de commande à distance.
- ▶ Si vous retirez la fiche du cordon d'alimentation ou qu'aucune fiche n'a été montée sur ce dernier, adressez-vous à un électricien professionnel afin de faire raccorder votre domino hotte au réseau électrique.
- ▶ Si le câble d'alimentation est endommagé, il doit être remplacé par un câble spécial par un électricien qualifié (voir chapitre « Installation », section « Branchement électrique »).

Consignes de sécurité et mises en garde

► Avant toute intervention d'installation, de maintenance ou de réparation, commencez par débrancher votre domino hotte du secteur électrique. Pour vous assurer que l'appareil est bien débranché

- les fusibles correspondants sont déclenchés ou
- les fusibles à filetage sont totalement dévissés de l'installation électrique (non applicable en France) ou
- débranchez la prise. Ne tirez pas sur le cordon d'alimentation ! Maintenez bien la fiche puis tirez !

Consignes de sécurité et mises en garde

Utilisation simultanée de la hotte et d'un foyer

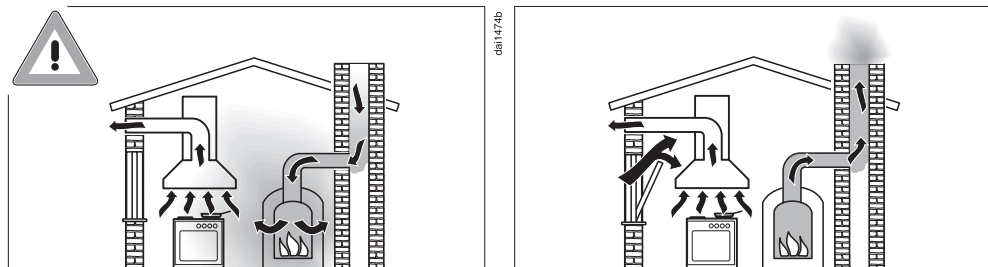

⚠ Risque d'intoxication lié aux gaz de combustion !

En cas d'utilisation simultanée d'un domino hotte et d'un foyer dans la même pièce ou le même ensemble d'aération, la prudence est de rigueur.

On considère comme foyers les dispositifs de chauffage au gaz, au fuel, au bois, au charbon, les chauffe-eau, les tables de cuisson, les fours, les cuisinières qui consomment l'air de la pièce et dont les fumées sont conduites vers l'extérieur par une installation d'évacuation (cheminée par exemple).

Utilisée en mode évacuation, le domino hotte aspire l'air dans la pièce où elle est installée et dans les pièces voisines. Ceci vaut pour :

- les hottes à évacuation,
- les hottes à recyclage avec kit de recyclage situé en dehors de la pièce.

En cas d'approvisionnement insuffisant en air, une dépression se forme. L'air de combustion nécessaire au foyer s'amenuise.

La combustion fonctionne mal. Des gaz de combustion toxiques peuvent être refoulés du fût et du conduit dans les pièces.

Danger de mort !

Consignes de sécurité et mises en garde

L'utilisation simultanée du domino hotte et d'un foyer est sans danger si la dépression dans la pièce ou l'espace d'utilisation ne dépasse pas 4 Pa (0,04 mbar) pour éviter le refoulement des gaz brûlés.

Ceci est possible si l'air nécessaire à la combustion peut pénétrer dans la pièce par des ouvertures non hermétiques, telles que des portes ou des fenêtres. Toutefois, l'ouverture qui permet à l'air de pénétrer dans la pièce doit être suffisamment grande. En principe, l'approvisionnement en air fourni uniquement par une ventilation mécanique continue n'est pas suffisant.

Vous devez réfléchir aux possibilités de ventilation du logement avant d'acheter votre hotte. Si nécessaire, demandez conseil à une société de ramonage.

Si le domino hotte est utilisé en mode recyclage, lequel consiste à ramener l'air dans la cuisine, le fonctionnement simultané d'un foyer consommant l'air de la pièce est sans danger.

Consignes de sécurité et mises en garde

Utilisation conforme

▶ Les flammes non recouvertes peuvent être à l'origine d'un incendie !

Ne cuisinez jamais avec des flammes non recouvertes à proximité du domino hotte. Il est donc par exemple interdit de faire flamber ou griller les aliments avec des flammes non recouvertes. Une fois enclenché, le domino hotte aspire les flammes dans le filtre. Il y a risque d'incendie en raison des graisses accumulées.

▶ Si elles chauffent de façon excessive, les graisses de cuisson risquent de s'enflammer et la hotte de s'embraser.

Surveillez toujours les casseroles, poêles et friteuses qui contiennent des graisses de cuisson. De même si vous préparez des grillades sur un gril électrique, ne laissez jamais ces dernières sans surveillance !

▶ Les dépôts de graisse et de poussière dans le domino hotte entravent son fonctionnement.

N'utilisez jamais le domino hotte sans le filtre à graisses afin de permettre une bonne aspiration des fumées de cuisson.

▶ N'oubliez pas que le domino hotte peut chauffer fortement lors de la cuisson en raison de vapeurs de cuisson brûlantes.

Effleurez le boîtier et les filtres à graisse seulement lorsque le domino hotte a refroidi.

▶ N'utilisez pas le domino hotte comme tablette.

▶ L'humidité qui pénètre peut endommager le domino hotte.

Maintenez les liquides éloignés du domino hotte.

▶ Des objets légers peuvent être aspirés par le domino hotte et endommager son fonctionnement.

Ne déposez pas d'objets légers (par ex. serviettes, papier) à proximité du domino hotte.

▶ Si vous faites fonctionner un élément de cuisson au gaz directement à côté du domino hotte, il faut placer le FlameGuard entre le domino hotte et l'élément de cuisson.

Nettoyage et entretien

▶ N'utilisez jamais de nettoyeur vapeur pour nettoyer votre appareil : la vapeur pourrait se déposer sur les éléments conducteurs d'électricité et provoquer un court-circuit.

N'utilisez jamais de nettoyeur vapeur pour nettoyer votre domino hotte.

▶ Il existe un risque d'incendie, lorsque le nettoyage n'est pas effectué selon les indications de ce mode d'emploi.

▶ Miele offre une garantie d'approvisionnement de 10 ans minimum et jusqu'à 15 ans pour le maintien en état de fonctionnement des pièces détachées après l'arrêt de la production en série de votre domino.

Accessoires

▶ N'utilisez que des accessoires d'origine Miele. Le montage d'autres pièces exclut tout bénéfice de la garantie.

Votre contribution à la protection de l'environnement

Nos emballages

Nos emballages protègent votre appareil des dommages pouvant survenir pendant le transport. Nous les sélectionnons en fonction de critères écologiques permettant d'en faciliter le recyclage.

En participant au recyclage de vos emballages, vous contribuez à économiser les matières premières et à réduire le volume des déchets. Votre revendeur reprend vos emballages.

Votre ancien appareil

Les appareils électriques et électroniques contiennent souvent des matériaux précieux. Cependant, ils contiennent aussi des substances toxiques nécessaires au bon fonctionnement et à la sécurité des appareils. Si vous déposez ces appareils usagés avec vos ordures ménagères ou les manipulez de manière inadéquate, vous risquez de nuire à votre santé et à l'environnement. Ne jetez jamais vos anciens appareils avec vos ordures ménagères !



Faites appel au service d'enlèvement mis en place par votre commune, votre revendeur ou Miele, ou rapportez votre appareil dans un point de collecte spécialement dédié à l'élimination de ce type d'appareil. Vous êtes légalement responsable de la suppression des éventuelles données à caractère personnel figurant sur l'ancien appareil à éliminer. Jusqu'à son enlèvement, veillez à ce que votre ancien appareil ne présente aucun danger pour les enfants.

Domino hotte

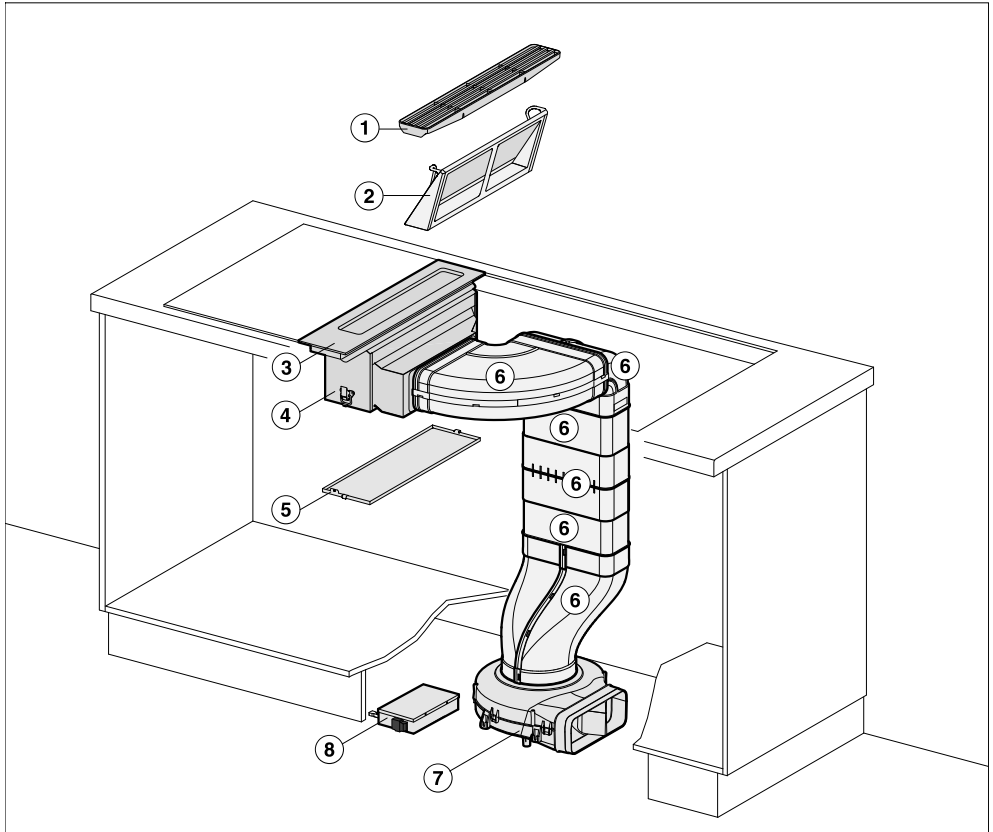

- ① Grille d'aspiration
- ② Filtre à graisses
- ③ Cache avec unité de commande
- ④ Carrosserie
- ⑤ Bac collecteur amovible
- ⑥ Conduit de ventilation
(Accessoires fournis)
- ⑦ Ventilateur
dans le socle au sol
- ⑧ E-Box

Description de l'appareil

Éléments de commande et d'affichage

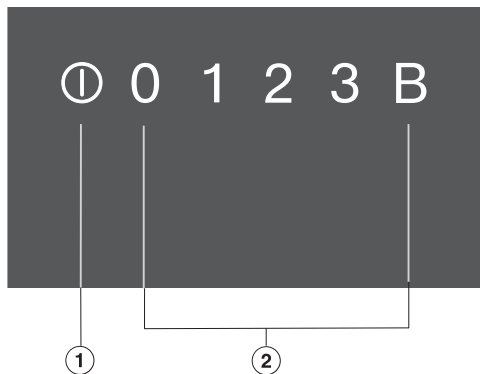

- ① Hotte de table Marche/ Arrêt
- ② Rangée de chiffres
Pour régler un niveau de puissance

Accessoires fournis

Pour commander les accessoires de série ou en option, veuillez vous reporter au chapitre « Accessoires en option ».

Conduit de ventilation

Système de gaine plat pour le guidage de l'air jusqu'au ventilateur.

Principe de fonctionnement

Mode évacuation

L'air est aspiré puis nettoyé par le filtre à graisses puis conduit à l'extérieur du bâtiment.

Mode recyclage

(avec le kit d'adaptation DUU 1000(-1))

L'air aspiré passe par le filtre à graisses. Ensuite, l'air est dirigé dans le kit de circulation où il est encore purifié par un filtre anti-odeurs. En fin de parcours, l'air est réintroduit dans la cuisine.

Nettoyer un domino SmartLine pour la première fois

- Veuillez coller la plaque signalétique jointe aux documents accompagnant votre appareil à l'emplacement prévu à cet effet sous « Service après-vente ».
- Enlevez les éventuels autocollants et films de protection.
- Nettoyez les surfaces en vitrocéramique avec un chiffon humide et essuyez-les.

Utilisation

Mise en marche du domino hotte

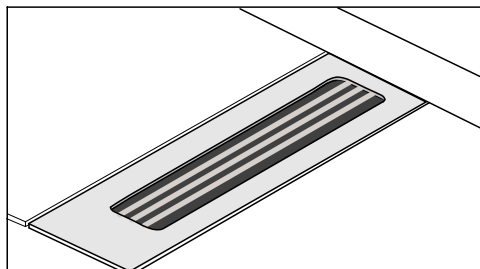

- Montez la grille d'aspiration.
- Effleurez la touche sensible ①.

Les touches sensibles s'allument.

Si aucune autre touche n'est activée, le domino hotte se met automatiquement hors tension au bout de quelques secondes.

Réglage / Modification du niveau de puissance

En cas de léger ou fort dégagement de fumées et d'odeurs, vous pouvez sélectionner les puissances d'aspiration **1** à **3**.

Vous pouvez enclencher brièvement le niveau de puissance **Booster B** en cas de fort dégagement de fumées et d'odeurs, par exemple lorsque vous saisissez des aliments.

- Effleurez le niveau de puissance souhaitée.

Booster

La durée maximale de fonctionnement du Booster est de 10 minutes.

- Pour arrêter prématurément le Booster, réglez un autre niveau de puissance.

Arrêt du domino hotte

- Effleurez la touche sensible ①.

Les touches sensibles s'éteignent.

Si le domino hotte n'est pas arrêté, il s'éteint automatiquement 12 heures après la dernière commande.

Arrêt différé

Pour débarrasser l'atmosphère de la cuisine des fumées et odeurs persistantes, le domino hotte fonctionne encore 5 minutes après l'arrêt au dernier niveau de puissance réglé. Le niveau de puissance se réduit progressivement pendant cette durée. Le niveau de puissance actuel clignote pendant la durée de fonctionnement en arrêt différé.

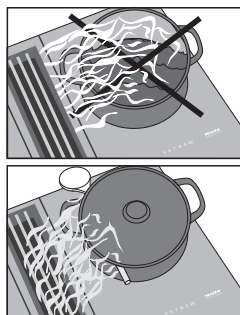

Conseil : Pour une évacuation efficace de la vapeur, placez pour des récipients de 15 cm de haut, le manche d'une cuillère en bois entre le couvercle et le récipient.

Ce domino hotte est très efficace et consomme peu d'énergie. Les mesures suivantes contribuent à une utilisation économique :

- Lors de la cuisson, veillez à bien aérer votre cuisine. Si l'arrivée d'air est insuffisante en mode évacuation, le domino hotte ne fonctionne pas de manière efficace et des bruits se font entendre.
- Cuisinez à puissance réduite sur votre table de cuisson. En effet lorsqu'il y a peu de vapeurs de cuisson, le niveau de puissance de la hotte intégrée peut rester faible et la consommation énergétique est plus basse.
- Vérifiez le niveau de puissance choisi sur le domino hotte. La plupart du temps, un faible niveau de puissance est suffisant. Utilisez le niveau de puissance Booster uniquement lorsque cela s'avère nécessaire.
- En cas de fort dégagement de vapeurs de cuisson, enclenchez la puissance maximale de la hotte intégrée suffisamment tôt. Cela sera plus efficace que d'essayer d'éliminer les vapeurs de cuisson déjà dissipées dans la cuisine en allongeant la durée de fonctionnement du domino hotte.
- Après la cuisson, arrêtez le domino hotte.
- Nettoyez ou remplacez les filtres régulièrement. Des filtres très encrassés diminuent les performances de la hotte, augmentent les risques d'incendie et vont à l'encontre des bonnes pratiques d'hygiène.

Nettoyage et entretien

 Risque de brûlure à cause de surfaces chaudes.

Les surfaces restent très chaudes après la cuisson.

Après la cuisson, arrêtez le domino hotte.

Laissez refroidir les surfaces avant de nettoyer le domino hotte.

 Dommages en cas de pénétration d'humidité.

La vapeur pourrait se déposer sur les éléments conducteurs d'électricité et provoquer un court-circuit.

N'utilisez jamais de nettoyeur vapeur pour nettoyer votre domino hotte.

En cas d'utilisation de produits nettoyants non adaptés, l'aspect et la qualité des surfaces risquent de se décolorer ou de s'altérer. Les surfaces sont sensibles aux rayures.

Retirez immédiatement les restes de détergent.

N'utilisez pas d'éponge abrasive ou de produit à récurer.

Laissez toujours le domino SmartLine refroidir avant de le nettoyer.

- Nettoyez le domino SmartLine et ses accessoires après chaque utilisation.
- Séchez le domino SmartLine après chaque nettoyage humide afin d'éviter les résidus de calcaire.

Produits à ne pas utiliser

Pour éviter d'endommager les surfaces en nettoyant l'appareil, n'utilisez pas :

- de produit vaisselle,
- de produit nettoyant à base de soude, d'ammoniaque, d'acide ou de chlorure,
- de produit anti-calcaire,
- de détachant et de produit antirouille,
- de détergent abrasif (par ex. : poudre, crème à récurer ou pierres de nettoyage),
- de détergent contenant des solvants,
- de nettoyant pour lave-vaisselle,
- de décapant four en bombe,
- de produit à vitres,
- d'éponges avec tampon abrasif, de brosses ou d'éponges contenant des restes de produit détergent,
- de gomme de nettoyage.

Nettoyer la surface vitrocéramique

⚠ Dommages causés par des objets pointus.

La bande d'étanchéité entre le domino SmartLine et le plan de travail peut être endommagée.

N'utilisez pas d'objets pointus pour nettoyer votre appareil.

Le liquide vaisselle n'élimine pas toutes les salissures ni tous les résidus. De plus, une pellicule opaque et invisible va se former sur la plaque vitrocéramique et en altérer définitivement l'apparence.

Nettoyez régulièrement la surface vitrocéramique avec un produit nettoyant spécial vitrocéramique.

- Enlevez les résidus faciles à nettoyer avec une éponge humide et les dépôts incrustés avec un racloir à vitres.
- Nettoyez la surface vitrocéramique avec le produit nettoyant spécial vitrocéramique et inox Miele (voir chapitre « Accessoires en option ») ou avec du papier absorbant ou un chiffon doux et un peu de produit nettoyant spécial vitrocéramique que vous trouverez dans le commerce. Veuillez suivre les instructions du fabricant du produit nettoyant.
- Pour finir, essuyez la surface vitrocéramique avec un chiffon humide et séchez-le. Veillez bien à enlever tous les dépôts de votre table de cuisson.
- Faites disparaître les **taches** de tartre et d'eau avec le produit nettoyant vitrocéramique et inox.

Nettoyer le bac collecteur

Nettoyez le bac collecteur si des aliments ont débordé ou se sont renversés et que des liquides ont pénétré dans le domino hotte.

- Retirez le filtre à graisse, et nettoyez-le comme décrit au chapitre « Filtre à graisse ».

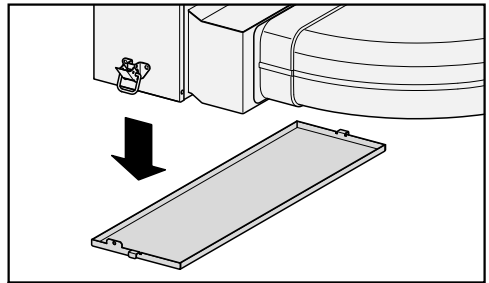

- Maintenez fermement le bac collecteur et ouvrez les 2 fermetures (1 à l'avant et 1 à l'arrière). Maintenez le bac collecteur à l'horizontal et retirez-le avec précaution de la carrosserie.
- Videz le liquide.
- Nettoyez le bac collecteur et séchez-le.
- Nettoyez et séchez les parois intérieures accessibles du domino hotte.
- Fixez de nouveau le bac collecteur sur la carrosserie.
- Remettez le filtre à graisse en place et remplacez le cache.

Nettoyage et entretien

Filtre à graisses et grille d'aspiration

La grille d'aspiration et le filtre à graisses en métal réutilisable dans la hotte retient les éléments solides des vapeurs de cuisine (graisses, poussière...) et empêche l'encrassement du domino hotte. La graisse accumulée se solidifie au bout d'un certain temps et rend le nettoyage du filtre difficile. Il est donc recommandé de nettoyer le filtre à graisse toutes les 3 à 4 semaines.

 Risque d'incendie en cas de filtres à graisses encrassés.

La graisse accumulée dans le filtre à graisse peut s'enflammer. Nettoyez régulièrement le filtre à graisses.

Retirer le filtre à graisses

- Retirez le FlameGuard.
- Retirez la grille d'aspiration.
- Retirez le filtre à graisses avec précaution. Veillez à ce que le filtre à graisse ne bascule pas.
- Videz le liquide recueilli du fond du filtre à graisses.

Nettoyer à la main le filtre à graisses et la grille d'aspiration.

- Nettoyez la grille d'aspiration et le filtre à graisses avec une brosse dans de l'eau chaude additionnée de liquide vaisselle doux. N'utilisez pas de liquide vaisselle concentré.

Nettoyer le filtre à graisse et la grille d'aspiration au lave-vaisselle.

- Disposez la grille d'aspiration verticalement dans le panier inférieur.
- Disposez le filtre à graisses avec le fond de filtre incliné vers le haut dans le panier inférieur. Vérifiez que le bras de lavage peut tourner.
- Utilisez un produit de lavage comparable à celui que l'on trouve dans le commerce.
- Sélectionnez un programme avec une température de lavage de maximum :
 - 55 °C pour la grille d'aspiration
 - 65 °C pour le filtre à graisses

Suivant le détergent utilisé, le nettoyage du filtre à graisses au lave-vaisselle peut décolorer durablement la face interne. Cela n'a aucune incidence sur son bon fonctionnement.

Monter les filtres à graisses

- Mettez le filtre à graisse en place de sorte que le côté droit du filtre à graisse se trouve du côté du raccordement du conduit de ventilation.

Exemple : Raccord du conduit de ventilation à gauche

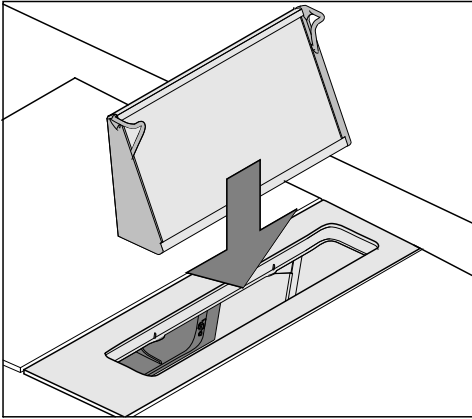

Intérieur de la carrosserie

- Une fois le filtre à graisses démonté, nettoyez également les pièces accessibles de la carrosserie où la graisse s'est accumulée. Cette mesure contribue à prévenir les incendies.

En cas d'anomalie

Vous pouvez régler la plupart des défauts ou anomalies courants par vous-même. Dans bon nombre de cas, vous économiserez ainsi du temps et de l'argent car vous n'aurez pas besoin de faire appel au service après-vente.

Les tableaux suivants vous aideront à déceler la cause d'un défaut ou d'une anomalie et à y remédier.

Problème	Cause et solution
Les niveaux de puissance 1 à B s'allument l'un après l'autre	Après une panne de courant, une réinitialisation s'effectue automatiquement.
Le domino SmartLine ne s'allume pas.	<p>Le domino SmartLine n'est pas alimenté en électricité.</p> <ul style="list-style-type: none">■ Vérifiez si le fusible de l'installation domestique a sauté. Dans ce cas, avertissez un électricien professionnel ou le service après-vente Miele (pour la protection minimale, voir la plaque signalétique). <p>Il doit y avoir un problème technique.</p> <ul style="list-style-type: none">■ Débranchez le domino SmartLine du réseau électrique pendant 1 minute environ en :<ul style="list-style-type: none">– basculant l'interrupteur du fusible correspondant sur « Arrêt » ou– arrêtant le disjoncteur de différentiel.■ Si, après avoir remis en place le fusible ou le disjoncteur de différentiel, vous ne parvenez toujours pas à mettre le domino SmartLine en marche, adressez-vous à un électricien professionnel ou au service après-vente.

Miele propose une large gamme d'accessoires Miele parfaitement adaptés à l'entretien et au nettoyage de vos appareils.

Pour les commander, il vous suffit de vous rendre sur la boutique en ligne Miele.

Ils sont également disponibles auprès du service après-vente Miele (voir la fin du présent mode d'emploi) ou chez votre revendeur Miele.

FlameGuard

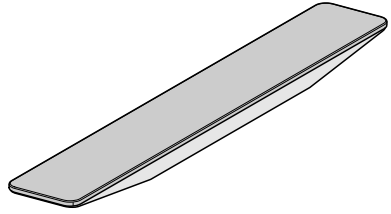

Pour installation entre le domino hotte et le domino au gaz SmartLine

Produit nettoyant pour vitrocéramique et acier inoxydable, 250 ml



Enlève les salissures tenaces, traces de tartre et d'aluminium.

Chiffon microfibre

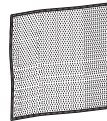

Pour enlever les traces de doigts et les salissures légères

Service après vente

Contact en cas d'anomalies

Vous n'arrivez pas à résoudre l'anomalie par vous-même ? Contactez le service après-vente Miele ou votre revendeur Miele.

Vous pouvez prendre rendez-vous en ligne avec le service après-vente Miele sous www.miele.com/service.

Les coordonnées du service après-vente Miele figurent en fin de notice.

Veillez indiquer le modèle et la référence de votre appareil (N° de série, de fabrication). Ces deux indications figurent sur la plaque signalétique.

Plaque signalétique

Collez la fiche signalétique dans l'encadré ci-dessous après avoir vérifié que la référence de votre appareil coïncide avec celle indiquée en couverture.



Garantie

La garantie est accordée pour cet appareil selon les modalités de vente par le revendeur ou par Miele pour une période de 24 mois.

Pour plus d'informations reportez-vous aux conditions de garantie fournies.

Consignes de sécurité pour le montage

 Dommages liés à un montage incorrect.

Le domino SmartLine peut être endommagé en raison d'un montage incorrect. Faites installer le domino SmartLine uniquement par un technicien qualifié.

 Dommages liés à la chute d'objets.

Le domino SmartLine peut être endommagé lors du montage des meubles hauts.

Installez le domino SmartLine uniquement après le montage des meubles hauts.

- ▶ Après l'installation du domino SmartLine, le câble d'alimentation secteur ne doit pas entrer en contact avec les pièces mobiles des éléments de la cuisine (par ex. un tiroir) et ne doit pas être soumis à des contraintes mécaniques.
- ▶ Association avec des appareils au gaz
Seuls les appareils au gaz Miele CS 7xxx doivent être installés à côté du domino hotte.
- ▶ Respectez les distances de sécurité indiquées sur les pages suivantes.
- ▶ N'utilisez que des tubes ou flexibles en matériau ininflammable pour raccorder l'évacuation d'air. Ceux-ci sont disponibles dans les magasins spécialisés ou auprès du service après-vente Miele.
- ▶ Ne raccordez jamais l'évacuation de la hotte à une cheminée d'évacuation de fumées ou de gaz brûlés ou à une cheminée qui sert à l'aération des pièces où sont installés des foyers.
- ▶ Si vous avez prévu d'évacuer l'air dans une cheminée non utilisée, respectez scrupuleusement les consignes locales en termes de sécurité.

Installation

Exemples d'installation

Mode recirculation

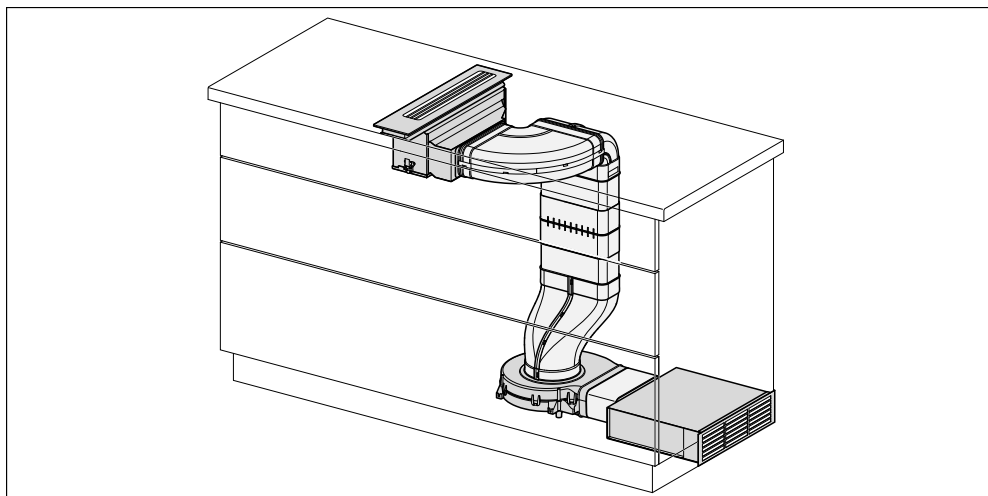

Mode d'évacuation d'air

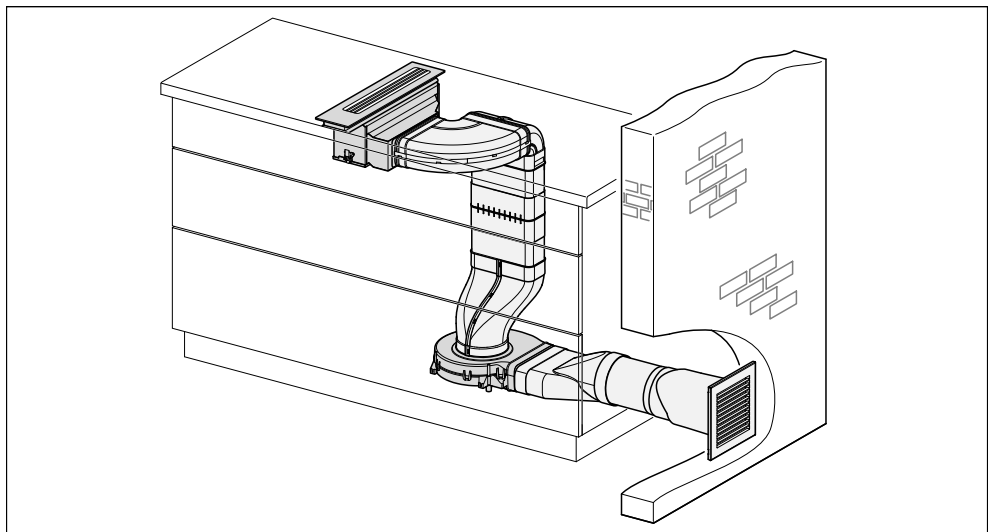

Instructions d'encastrement – standard

Joint entre le domino SmartLine et le plan de travail

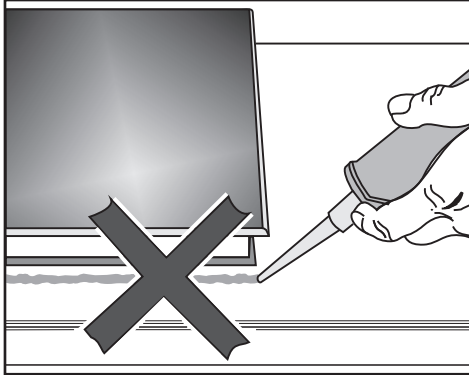

Si vous utilisez un produit d'étanchéité pour joint entre le plan de travail et le domino SmartLine, vous risquez d'endommager ce dernier en cas de démontage éventuel.

N'utilisez pas de produit d'étanchéité pour joint entre le plan de travail et le domino SmartLine.

Le joint sous le pourtour de la partie supérieure de la table de cuisson garantit une étanchéité suffisante avec le plan de travail.

Plan de travail carrelé

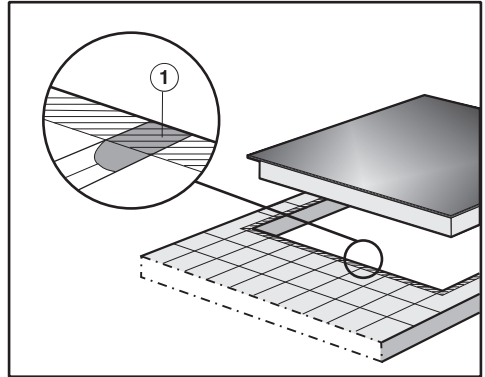

La surface des joints ① et de la partie hachurée située sous la surface d'appui du domino SmartLine doit être lisse et parfaitement plane de sorte que le domino SmartLine repose bien à plat et que la bande d'étanchéité insérée sous le bord de la partie supérieure de l'appareil assure une bonne étanchéité par rapport au plan de travail.

Joint d'étanchéité

Si le domino SmartLine est démontée lors d'opérations de service, le joint d'étanchéité sous le bord du domino SmartLine peut être endommagé.

Remplacez toujours le joint d'étanchéité avant de remonter la table.

Installation

Encastrement de plusieurs dominos SmartLine

Les joints entre les différents dominos SmartLine sont injectés avec un produit d'étanchéité à base de silicone thermo-résistant (minimum 160 °C). En cas d'encastrement à fleur de plan, il faut de plus injecter les joints entre les dominos SmartLine et le plan de travail avec un produit d'étanchéité à base de silicone thermorésistant (minimum 160 °C).

Les dominos SmartLine doivent être faciles d'accès par le bas après le montage, afin de pouvoir démonter le boîtier en dessous pour la maintenance. Si les dominos SmartLine ne sont pas accessibles par le bas, il faut retirer le joint afin de pouvoir les démonter.

Profondeur du plan de travail

Le domino hotte peut être installé avec le raccord du conduit de ventilation à droite ou à gauche.

Profondeur minimum du plan de travail pour



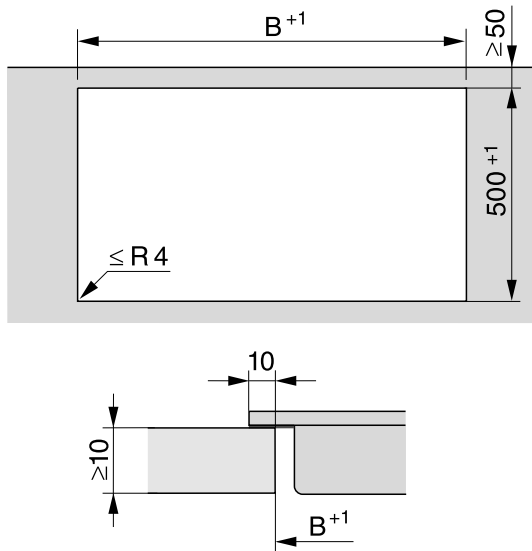

- manchon de raccordement de 600 mm
- manchon de raccordement de 665 mm

Découpe du plan de travail – standard



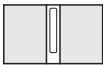
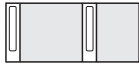
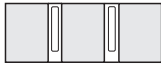







Installation

Encastrement avec domino hotte

Exemples de combinaison	Nombre x largeur [mm]		Dimension B [mm]
	Éléments de cuisson	Hotte de table	
	1 x 378	1 x 120	481
	2 x 378	1 x 120	862
	1 x 378 1 x 620	2 x 120	1226
	3 x 378	2 x 120	1365
	2 x 378 1 x 620	2 x 120	1607
	4 x 378	2 x 120	1746
	1 x 620	2 x 120	845

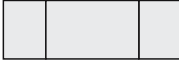
Encastrement sans domino hotte

Exemples de combinaison	Nombre x largeur [mm] Éléments de cuisson	Dimension B [mm]
	1 x 378	359
	2 x 378	740
	1 x 378 1 x 620	982
	3 x 378	1121
	2 x 378 1 x 620	1363
	4 x 378	1502
	2 x 378 1 x 800	1554
	2 x 378 1 x 936	1680

Installation

Barrettes de jonction – standard

Si vous installez plusieurs appareils, vous devez placer des barrettes de jonction entre eux.

Vous n'avez besoin que des supports ci-joints pour l'installation d'un CS-DA 700x FL.

Encastrement de 3 dominos et 2 barrettes de jonction

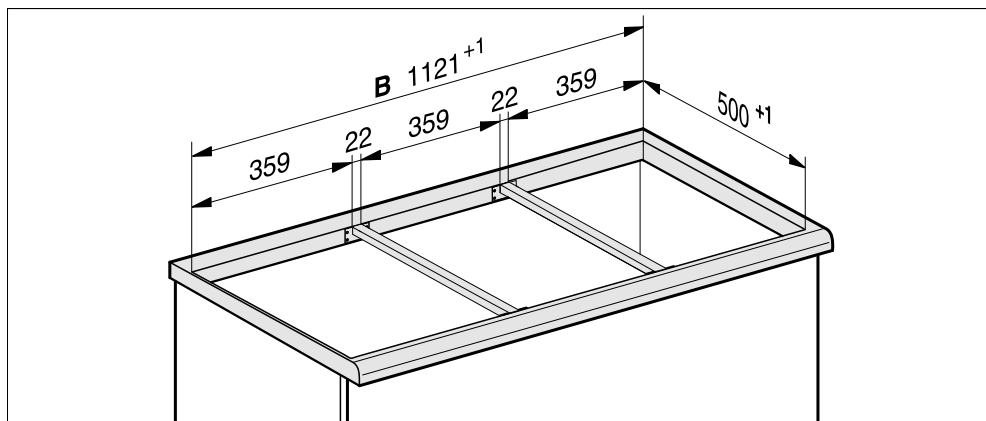

Barrettes de jonction du domino hotte – standard

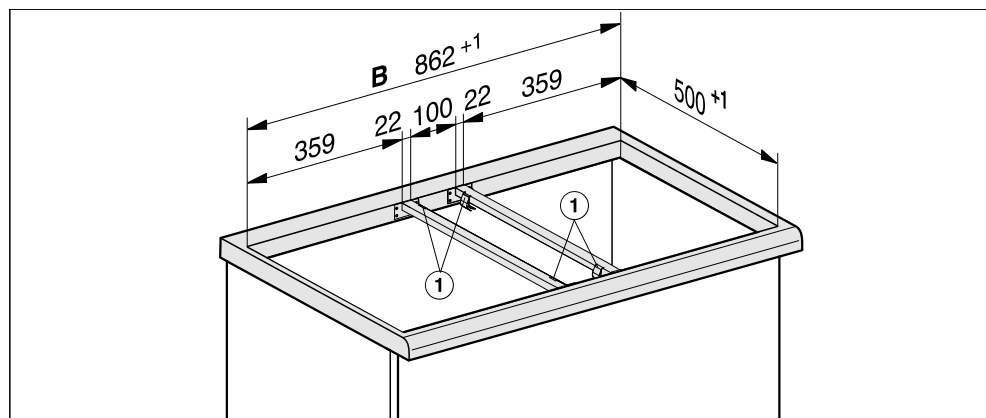

① Clips de serrage

Cotes d'encastrement – standard

Toutes les dimensions sont indiquées en mm.

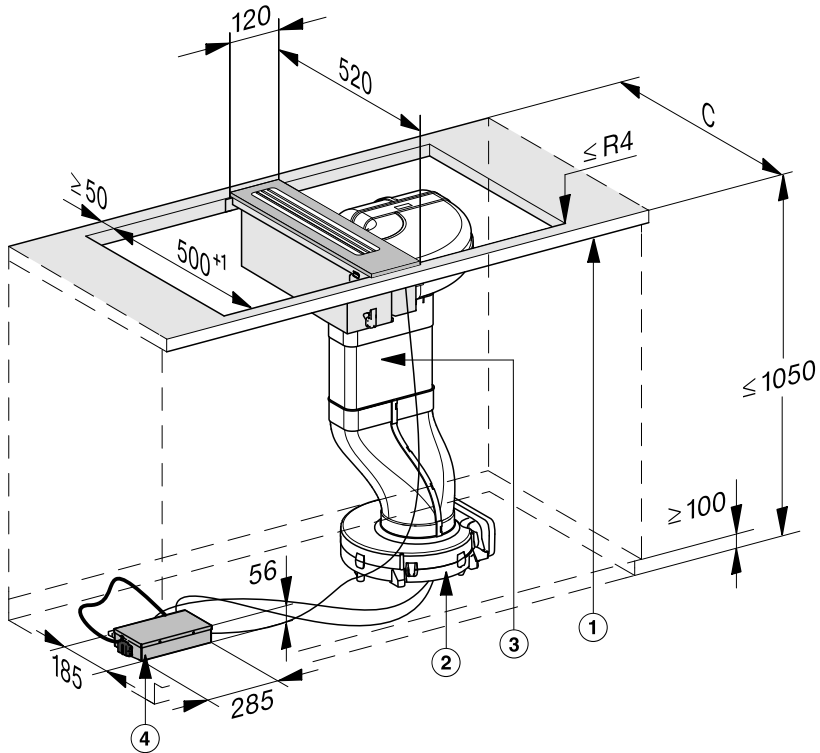

- ① Avant
- ② Ventilateur dans le socle au sol
- ③ Conduit de ventilation (Accessoires fournis)
- ④ E-Box

Installation

Dimensions du conduit de ventilation – standard – profondeur du plan de travail 600 mm

Vue latérale

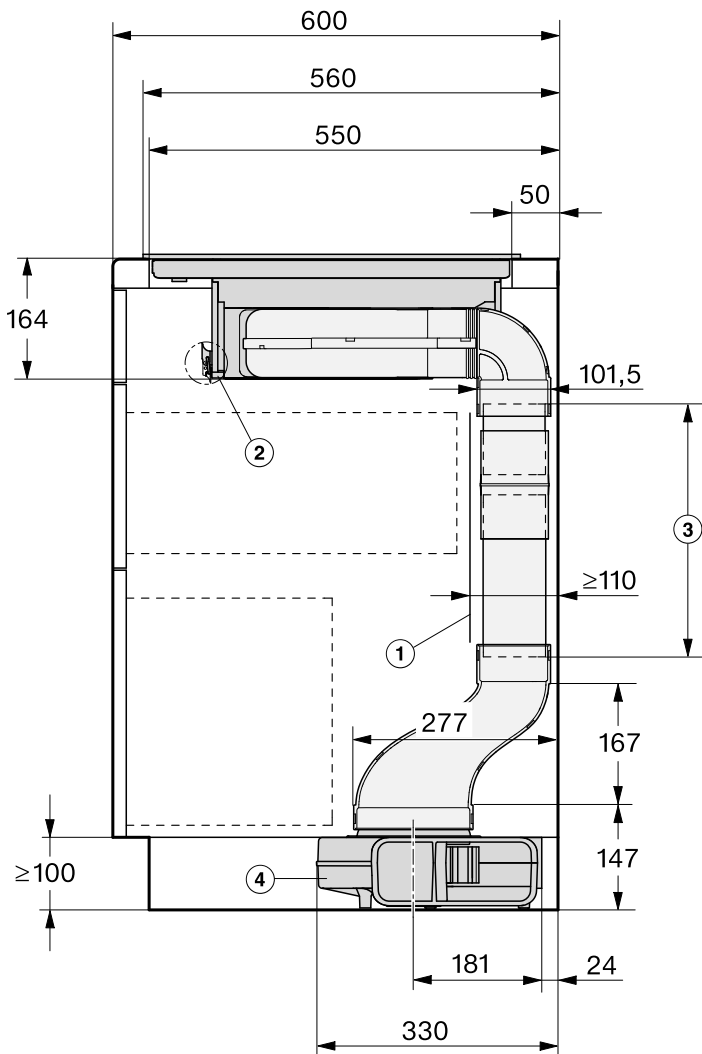

- ① La paroi arrière doit pouvoir être retirée en cas d'intervention du SAV.
Un écart minimum de 110 mm doit être respecté entre la paroi arrière de l'appareil et la cloison attenante ou le meuble attenant pour pouvoir installer le conduit de ventilation.
- ② Le bac collecteur amovible doit être accessible après l'installation.
Desserrer les 2 verrouillages rapides à l'avant et à l'arrière pour retirer le bac collecteur.
- ③ La longueur du conduit doit être adaptée en fonction de la hauteur du socle.
Livraison standard 500 mm
Installation Compensation de longueur, voir chapitre « Installation », section « Installation - standard ».
- ④ Ventilateur
dans le socle au sol

Installation

Vue avant

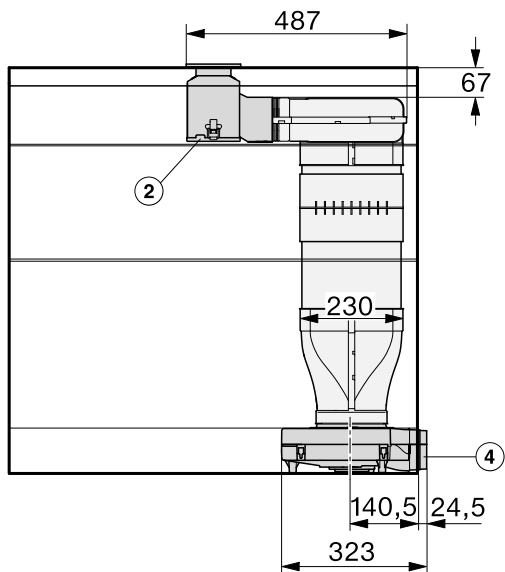

Vue de dessus

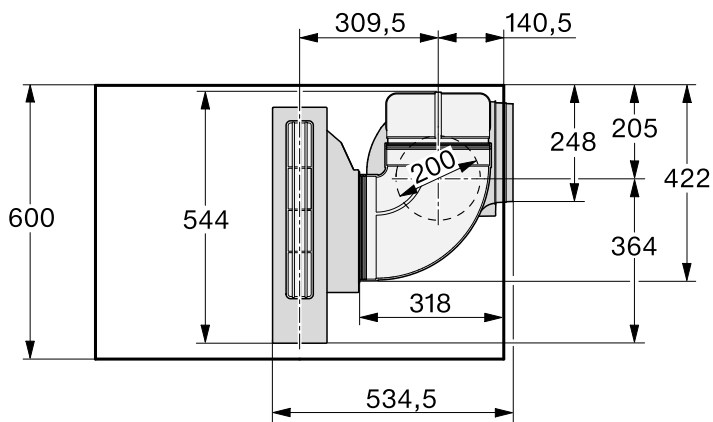

Dimensions du conduit de ventilation – standard – profondeur du plan de travail supérieure à 600 mm

Vue latérale - Raccordement conduit de ventilation droite

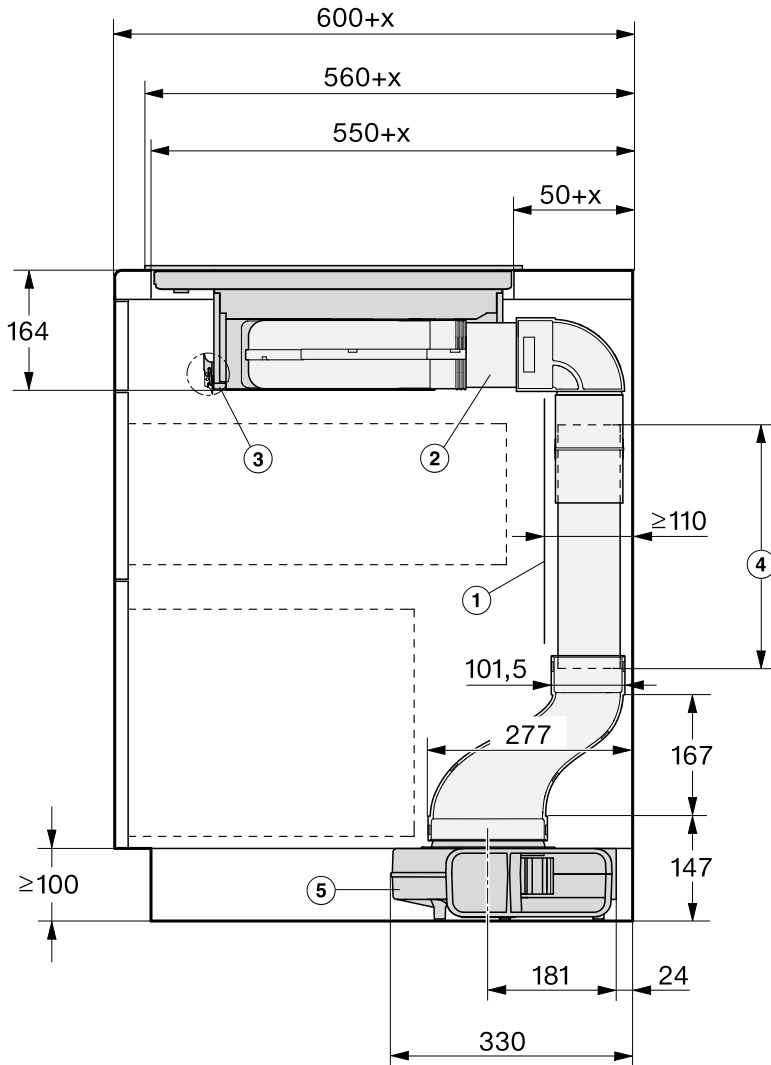

Installation

- ① La paroi arrière doit pouvoir être retirée en cas d'intervention du SAV.
Un écart minimum de 110 mm doit être respecté entre la paroi arrière de l'appareil et la cloison attenante ou le meuble attenant pour pouvoir installer le conduit de ventilation.
 - ② Pièce intermédiaire du canal, adaptée à la profondeur du plan de travail
 - ③ Le bac collecteur amovible doit être accessible après l'installation.
Desserrer les 2 verrouillages rapides à l'avant et à l'arrière pour retirer le bac collecteur.
 - ④ La longueur du conduit doit être adaptée en fonction de la hauteur du socle.
Livraison standard 500 mm
Installation Compensation de longueur, voir chapitre « Installation », section « Installation - standard ».
 - ⑤ Ventilateur
dans le socle au sol
- x Valeur de dépassement lorsque la profondeur du plan de travail est supérieure à 600 mm

Vue avant - Raccordement conduit de ventilation droite

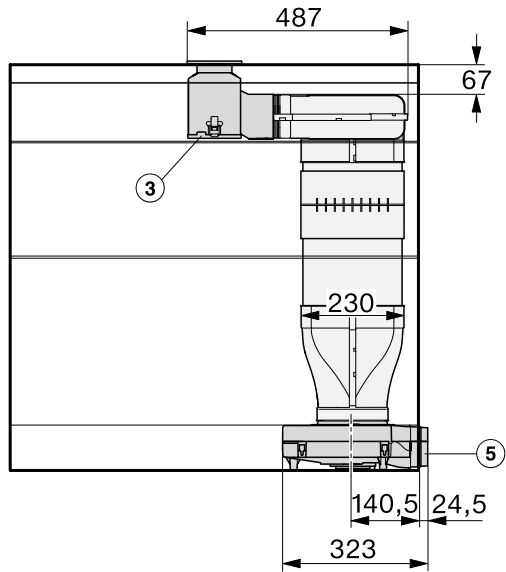

Vue de dessus - Raccordement conduit de ventilation droite

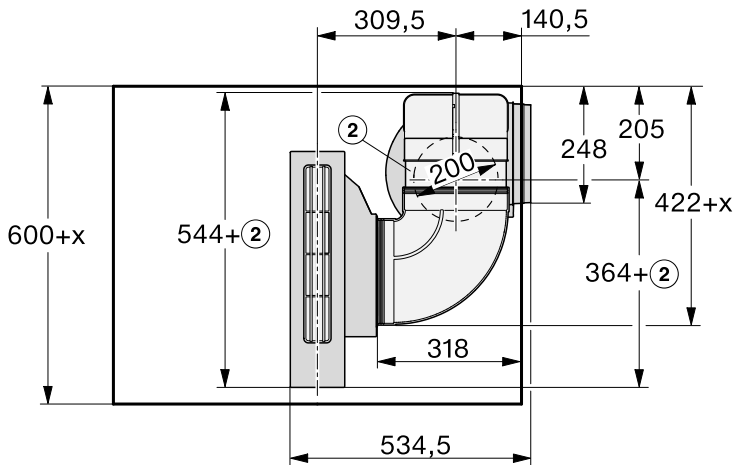

Installation

Si vous voulez installer le conduit de ventilation à gauche du domino hotte, la profondeur du plan de travail doit être d'au moins 665 mm.

Vue avant - Raccordement conduit de ventilation gauche

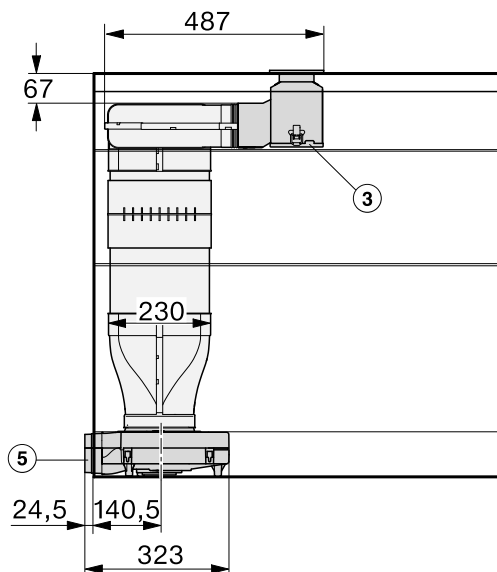

Vue de dessus - Raccordement conduit de ventilation gauche

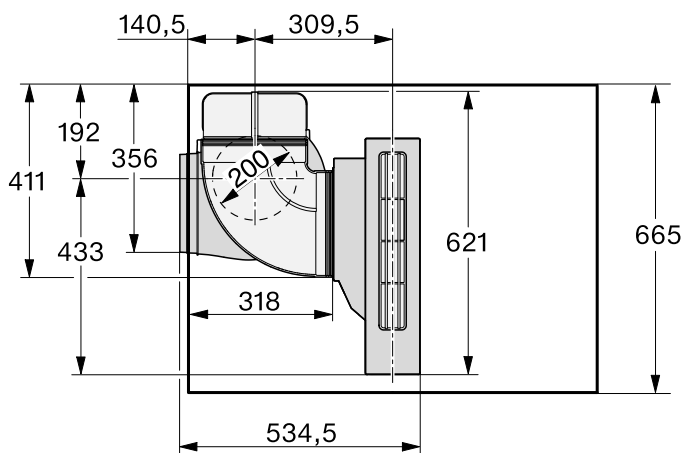

Installation – standard

Si l'épaisseur du plan de travail est supérieure à 24 mm, le plan de travail doit être découpé sur la partie encastrable, sur la partie inférieure (gauche ou droite).

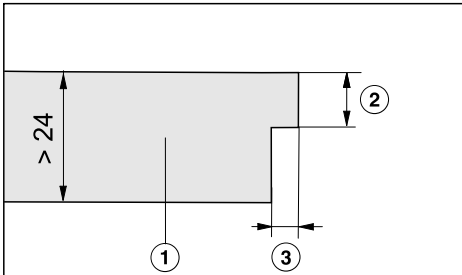

- ① Plan de travail
- ② 24 mm maximum
- ③ 12 mm

Fixation de l'équerre

1 équerre de fixation (jointe avec la barrette de jonction) doit en fonction du côté d'encastrement être fixée au milieu sur le côté gauche ou droit de la découpe.

Plan de travail en bois

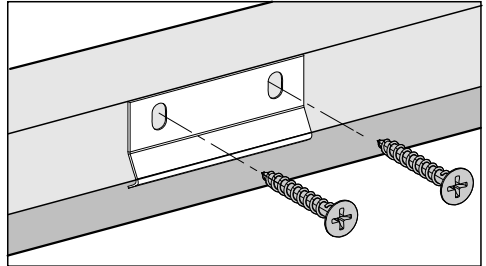

- Placez l'équerre de fixation au ras du bord supérieur de la découpe.
- Fixez l'équerre de fixation à l'aide des vis à bois fournies 3,5 x 25 mm.

Plan de travail en pierre naturelle

Pour fixer l'équerre de fixation, vous avez besoin d'un ruban adhésif puissant double-face (accessoire non fourni).

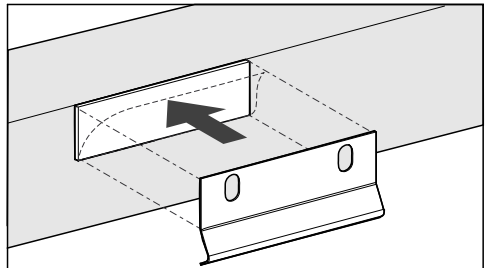

- Fixez le ruban adhésif sur le bord supérieur de la découpe.
- Placez l'équerre de fixation au ras du bord supérieur de la découpe.
- Appuyez fermement sur l'équerre de fixation.

Installation

Préparation du plan de travail

- Réalisez la découpe du plan de travail. Respectez les distances de sécurité (voir chapitre « Installation », section « Distances de sécurité »).
- Pour éviter tout gonflement dû à l'humidité, scellez les bords de coupe des **plans de travail en bois** avec un vernis spécial, du caoutchouc au silicone ou de la résine. Le matériau utilisé doit être thermorésistant.

Ne pas faire couler de produit sur le plan de travail.

Montage des barrettes de jonction

Utilisez les trous de vis centraux si vous avez prévu d'installer, à gauche ou à droite de la barrette de jonction, l'un des dominos SmartLine suivants : CS 7611, CS 7641, CS 7101(-1), CS 7102(-1)

Plan de travail en bois

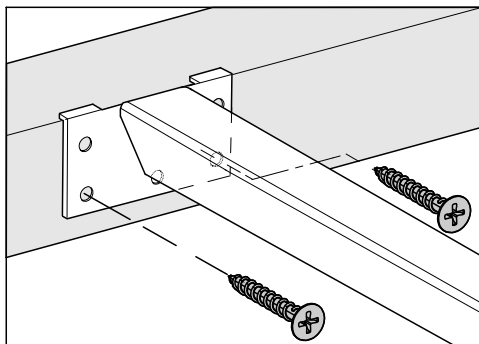

- Posez les barrettes de jonction à fleur du bord supérieur de la découpe.
- Fixez les barrettes de jonction à l'aide des vis en bois fournies 3,5 x 25 mm.

Plan de travail en pierre naturelle

Pour fixer les barrettes de jonction, il vous faut un ruban adhésif double-face résistant (accessoire non fourni).

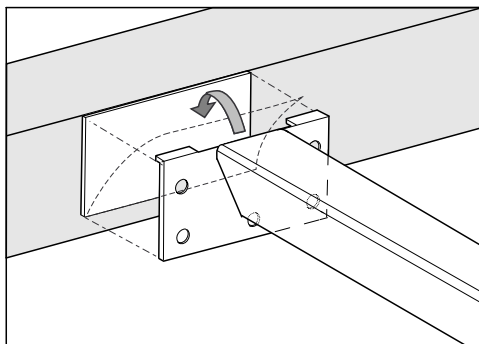

- Fixez le ruban adhésif sur le bord supérieur de la découpe.
- Posez les barrettes de jonction à fleur du bord supérieur de la découpe.
- Appuyez fermement sur les barrettes de jonction.

Montage du domino hotte

Le domino hotte peut être installé avec le raccord du conduit de ventilation à droite ou à gauche.

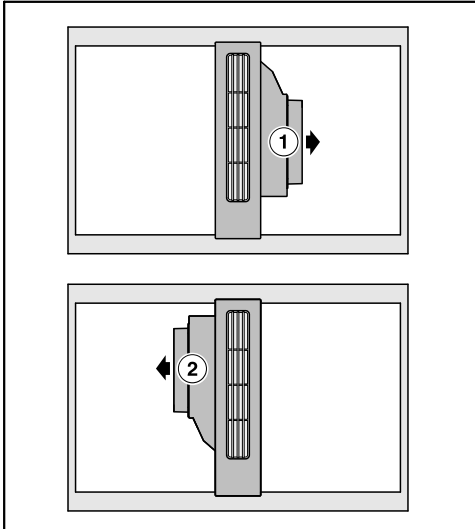

① Raccord du conduit de ventilation à droite

② Raccord du conduit de ventilation à gauche

- Collez le joint d'étanchéité fourni sous le bord du cache. Ne pas coller le joint d'étanchéité sous tension.
- Posez les clips de serrage sur les barrettes de jonction.
- Faites passer le câble de commande entre les barrettes de jonction par en-dessous.
- Posez le cache sur les barrettes de jonction.

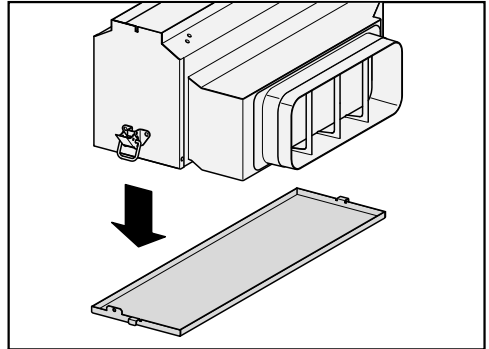

- Retirez le récipient collecteur de graisse du boîtier.

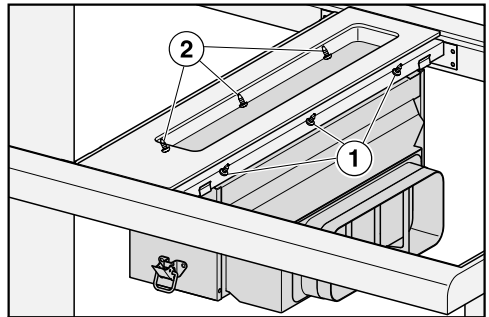

- Fixez le boîtier de l'intérieur à l'aide des vis ① à droite et à gauche ② (3 de chaque côté).
- Fixez le récipient collecteur de graisse.

Installation

Montage du conduit d'aération.

- Montez le conduit de ventilation.

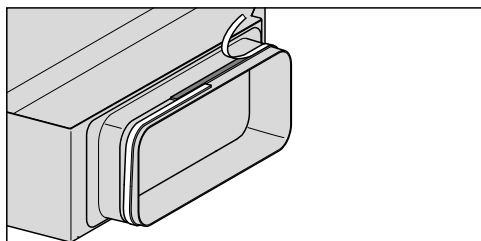

- Collez la bande d'étanchéité fournie sur le raccord d'évacuation si le conduit d'évacuation n'est tout à fait fixe sur le raccord.

Veillez à ce que le conduit de ventilation ne soit pas soumis à des contraintes mécaniques après l'installation !

Compensation de la longueur

La compensation de la longueur ④ facilitera les interventions du service après-vente et de réparation. La position de montage de la compensation de longueur dépend de la profondeur du plan de travail.

Compensation de la longueur - Profondeur du plan de travail 600 mm

La compensation de la longueur ne convient pas.

Le morceau de gaine ② doit avoir une longueur d'au moins 100 mm.

- Divisez la gaine plate en 2 morceaux pour l'adapter à votre situation d'installation. La pièce supérieure doit avoir une longueur minimale de 100 mm.

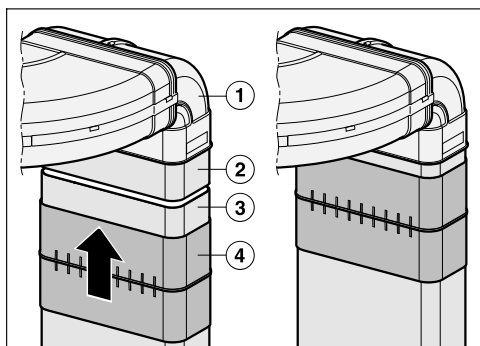

- Insérez l'arc court ① dans l'arc horizontal.
- Raccordez le morceau de gaine ② à l'arc court ①. Fixez la connexion avec le ruban d'étanchéité.
- Ajustez la pièce de canal restante ③ à la hauteur du meuble bas.
- Faites glisser la compensation de longueur ④ sur le morceau de gaine adapté ③. Maintenez la pièce de gaine ajustée ③ sous la pièce de gaine de l'arc ②. Faites glisser la compensation de longueur ④ sur le morceau de gaine sur l'arc ②. Fixez la connexion avec le ruban d'étanchéité.

Compensation de la longueur - Profondeur du plan de travail supérieure à 600 mm

- Divisez la gaine plate en 2 morceaux. 1 morceau doit correspondre à la différence entre 600 mm et la profondeur du plan de travail.

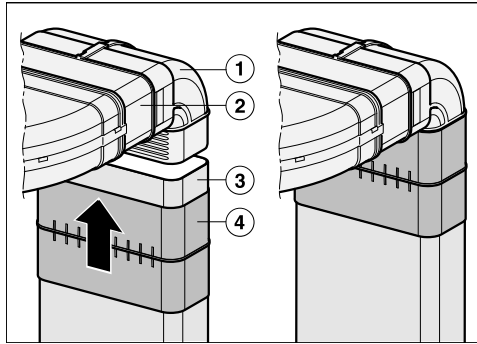

- Insérez le morceau de gaine ② dans l'arc horizontal.
- Raccordez le morceau de gaine ② à l'arc court ①. Fixez la connexion avec le ruban d'étanchéité.
- Ajustez la pièce de canal restante ③ à la hauteur du meuble bas.
- Faites glisser la compensation de longueur ④ sur le morceau de gaine adapté ③. Maintenez la pièce de gaine ajustée ③ sous l'arc court ①. Faites glisser le compensateur de longueur ④ sur l'arc court par le bas ①. Fixez la connexion avec le ruban d'étanchéité.

Installer le moteur de ventilateur

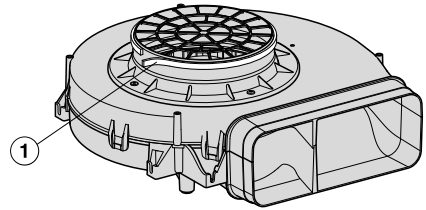

① Bande d'étanchéité

- Collez la bande d'étanchéité fournie sur le raccord du moteur de ventilation.

Installation

E-Box

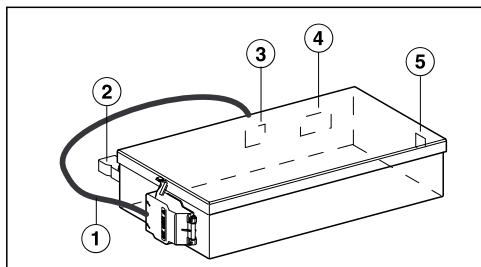

- ① Câble d'alimentation électrique
- ② Raccordement à un contact de vitre
- ③ Douille de raccordement au câble délivrant la tension de fonctionnement du ventilateur
- ④ Douille de raccordement au câble de commande automatique du ventilateur
- ⑤ Douille de raccordement au câble de l'unité de commande

Raccordement à un contact de vitre, si nécessaire

⚠ Le raccordement au contact de vitre est sous tension !

Risque de blessures par électrocution !

Débranchez le domino hotte de l'alimentation électrique avant de raccorder le système de commutation. Le câble de raccordement du système de commutation ne peut être raccordé que par un électricien qualifié.

Le câble de raccordement du système de commutation doit correspondre au type H03VV-F 2 x 0,75 mm² et doit mesurer au maximum 2,0 m de long.

Le système de commutation doit être équipé d'un contact à fermeture hors tension convenant à un courant de 230 V, 1 A. Lorsque le contact est ouvert, la hotte ne fonctionne pas.

N'utilisez que des systèmes de commutation par radio certifiés et validés (par ex. des contacteurs de fenêtre, pressostats basse pression) et faites-les valider par du personnel spécialisé agréé (ramoneur agréé).

Le système de commutation doit être compatible avec les moteurs à courant continu sans balais.

Pour un raccordement et un fonctionnement sans risque, vous devez disposer des documents correspondants du système de commutation externe.

- Desserrez l'ergot et débranchez la fiche.

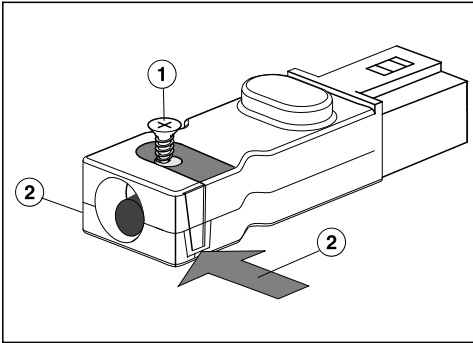

- Desserrez la vis ① du serre-câble et déverrouillez le boîtier des deux côtés ②.
- Ouvrez le boîtier.
- Retirez l'embout.

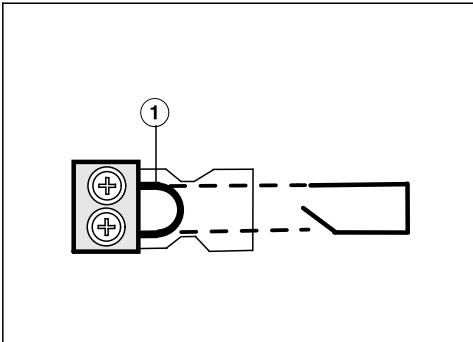

- Remplacez le pont ① par le câble d'alimentation du système de commutation.
- Refermez le boîtier.
- Revissez la vis du serre-câble.
- Rebranchez le connecteur.

Raccordement de l'E-Box

- Raccordez les câbles de tension de service et de commande du ventilateur à l'E-Box et au moteur de ventilation.
- Raccordez le câble de l'unité de commande à l'E-Box.

Les fiches ont des formes différentes qui permettent de ne pas les confondre.

- Par conséquent, ne raccordez pas le domino hotte au réseau.
- Vérifiez le fonctionnement du domino hotte.

Pose des joints

- Injectez les joints entre les dominos éléments SmartLine et, en cas d'encastrément à fleur de plan, entre les dominos SmartLine et le plan de travail, avec un produit d'étanchéité pour joints à base de silicone thermo-résistant (minimum 160 °C).

Un produit d'étanchéité pour joints non adapté est susceptible d'endommager la pierre naturelle.

Avec des carreaux en pierre naturelle, utilisez exclusivement un produit d'étanchéité au silicone conçu pour la pierre naturelle.

Respectez les consignes du fabricant du produit d'étanchéité pour joints au silicone.

Installation

Instructions d'encastrement – à fleur de plan

L'encastrement à fleur de plan n'est possible que dans un plan de travail en pierre naturelle (granit, marbre), en bois massif ou carrelé. Si votre plan de travail est constitué d'un autre matériau, demandez au fabricant si l'encastrement à fleur de plan est possible.

La largeur accessible du meuble bas doit être aussi importante que la découpe intérieure du plan de travail (voir chapitre « Installation », section « Cotes d'encastrement - à fleur de plan ») pour garantir, après montage, un accès libre au domino SmartLine par le bas afin de pouvoir démonter le boîtier en dessous pour la maintenance. Si, une fois le domino encastré, il n'est plus accessible par en-dessous, il faut retirer le joint afin de pouvoir démonter le domino.

Plans de travail en pierre naturelle

Le domino SmartLine est directement inséré dans la fraisure.

Plans de travail en bois massif, carrelés, en verre

Le domino SmartLine est fixé dans la découpe avec des baguettes en bois. Ces tasseaux doivent être prévus lors de l'agencement de la cuisine et ne font pas partie de la livraison.

Joint d'étanchéité

Si le domino SmartLine est démontée lors d'opérations de service, le joint d'étanchéité sous le bord du domino SmartLine peut être endommagé.

Remplacez toujours le joint d'étanchéité avant de remonter la table.

Encastrement de plusieurs dominos SmartLine

Les joints entre les différents dominos SmartLine sont injectés avec un produit d'étanchéité à base de silicone thermo-résistant (minimum 160 °C). En cas d'encastrement à fleur de plan, il faut de plus injecter les joints entre les dominos SmartLine et le plan de travail avec un produit d'étanchéité à base de silicone thermorésistant (minimum 160 °C).

Les dominos SmartLine doivent être faciles d'accès par le bas après le montage, afin de pouvoir démonter le boîtier en dessous pour la maintenance. Si les dominos SmartLine ne sont pas accessibles par le bas, il faut retirer le joint afin de pouvoir les démonter.

Profondeur du plan de travail

Le domino hotte peut être installé avec le raccord du conduit de ventilation à droite ou à gauche.

Profondeur minimum du plan de travail pour

- manchon de raccordement de 600 mm
- manchon de raccordement de 665 mm

Installation

Découpe du plan de travail – à fleur de plan

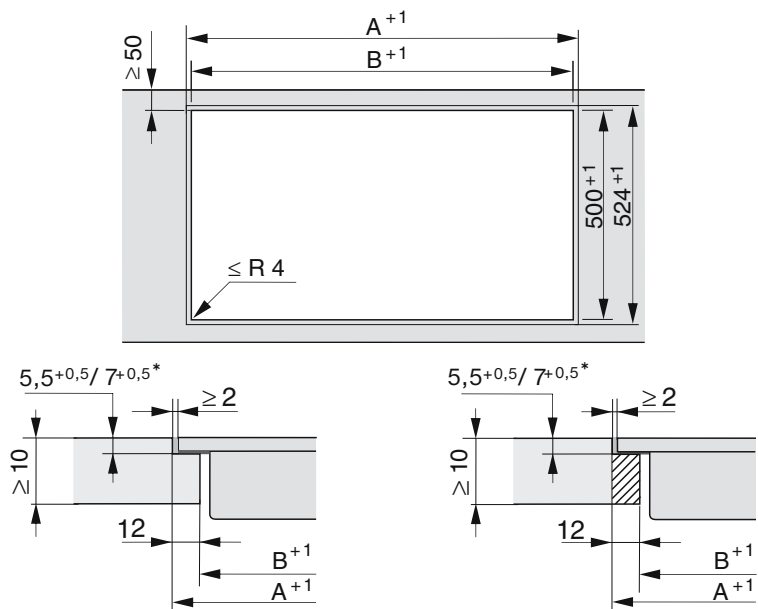







Plan de travail en pierre naturelle

Plan de travail en bois









* $7^{+0,5}$ mm pour CS 7611 FL

Encastrement avec domino hotte

Exemples de combinaison	Nombre x largeur [mm]		Dimension A [mm]	Dimension B [mm]
	Éléments de cuisson	Hotte de table		
	1 x 378	1 x 120	505	481
	2 x 378	1 x 120	886	862
	1 x 378 1 x 620	2 x 120	1250	1226
	3 x 378	2 x 120	1389	1365
	2 x 378 1 x 620	2 x 120	1631	1607
	4 x 378	2 x 120	1770	1746
	1 x 620	2 x 120	869	845

Installation

Encastrement sans domino hotte

Exemples de combinaison	Nombre x largeur [mm] Éléments de cuisson	Dimension A [mm]	Dimension B [mm]
	1 x 378	383	359
	2 x 378	764	740
	1 x 378 1 x 620	1006	982
	3 x 378	1145	1121
	2 x 378 1 x 620	1387	1363
	4 x 378	1526	1502
	2 x 378 1 x 800	1567	1543
	2 x 378 1 x 936	1703	1679

Barrettes de jonction – à fleur de plan

Si vous installez plusieurs appareils, vous devez placer des barrettes de jonction entre eux.

Vous n'avez besoin que des supports ci-joints pour l'installation d'un CS-DA 700x FL.

Encastrement de 3 dominos et 2 barrettes de jonction

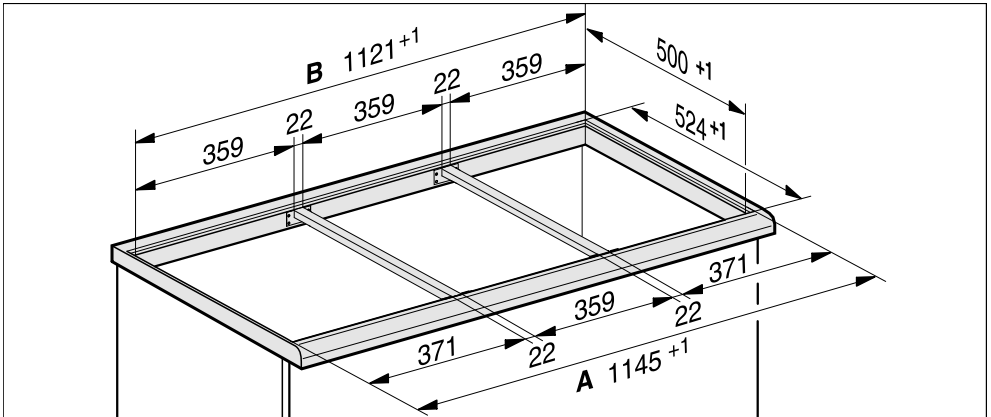

Barrettes de jonction du domino hotte – à fleur de plan

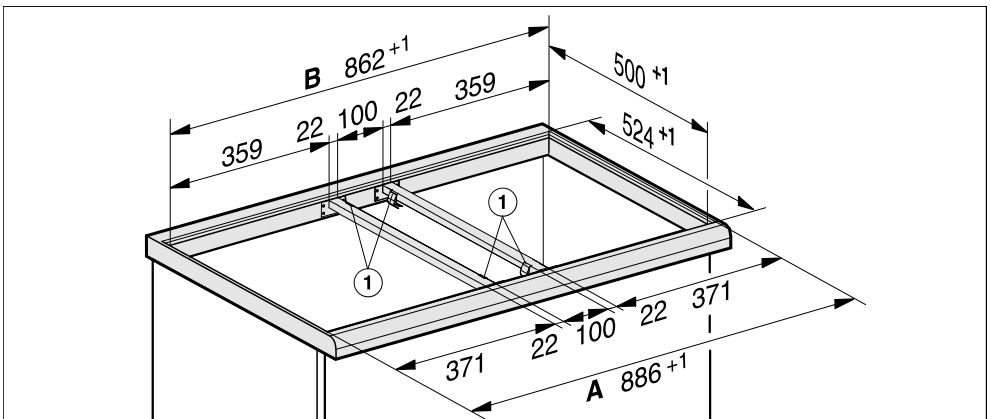

① Clips de serrage

Installation

Cotes d'encastrement – à fleur de plan

Toutes les dimensions sont indiquées en mm.

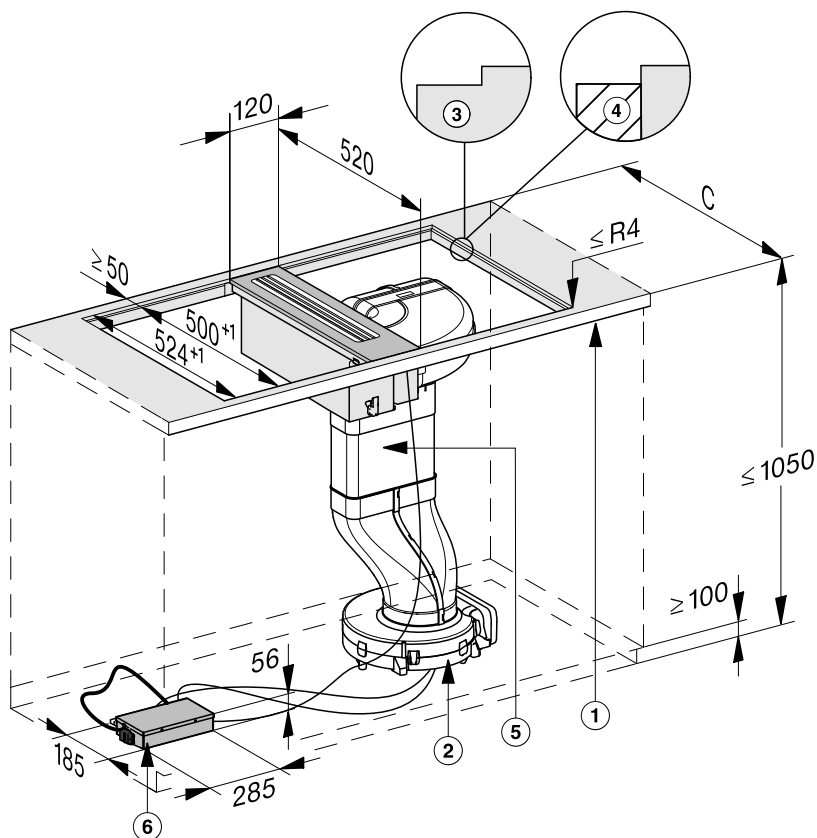

- ① Avant
- ② Ventilateur dans le socle au sol
- ③ Fraisage de gradins (voir les schémas détaillés au chapitre « Installation », section « Découpe du plan de travail pour encastrement à fleur de plan »)
- ④ Baguette en bois 12 mm (accessoire non compris, voir les schémas détaillés au chapitre « Installation », section « Découpe du plan de travail pour encastrement à fleur de plan »)
- ⑤ Conduit de ventilation (Accessoires fournis)

⑥ E-Box

Dimensions du conduit de ventilation – à fleur de plan – profondeur du plan de travail 600 mm

Vue latérale

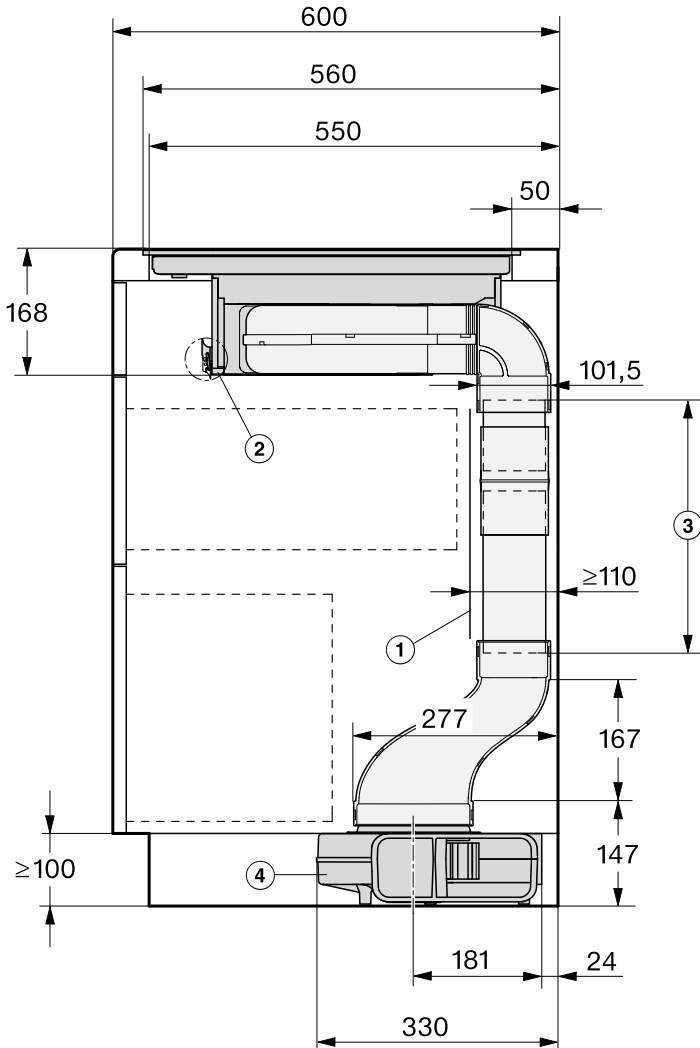

Installation

- ① La paroi arrière doit pouvoir être retirée en cas d'intervention du SAV.
Un écart minimum de 110 mm doit être respecté entre la paroi arrière de l'appareil et la cloison attenante ou le meuble attenant pour pouvoir installer le conduit de ventilation.
- ② Le bac collecteur amovible doit être accessible après l'installation.
Desserrer les 2 verrouillages rapides à l'avant et à l'arrière pour retirer le bac collecteur.
- ③ La longueur du conduit doit être adaptée en fonction de la hauteur du socle.
Livraison standard 500 mm
Installation Compensation de longueur, voir chapitre « Installation », section « Installation - à fleur de plan ».
- ④ Ventilateur
dans le socle au sol

Vue avant

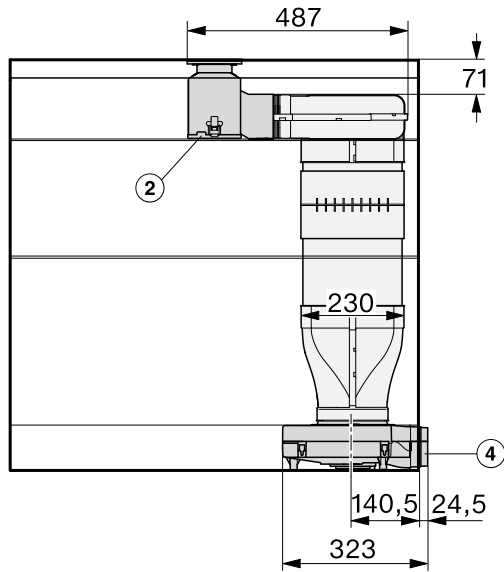

Vue de dessus

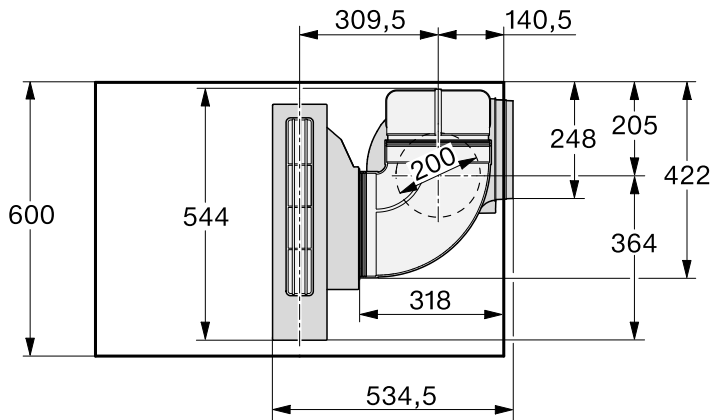

Installation

Dimensions du conduit de ventilation – à fleur de plan – profondeur du plan de travail supérieur à 600 mm

Vue latérale - Raccordement conduit de ventilation droite

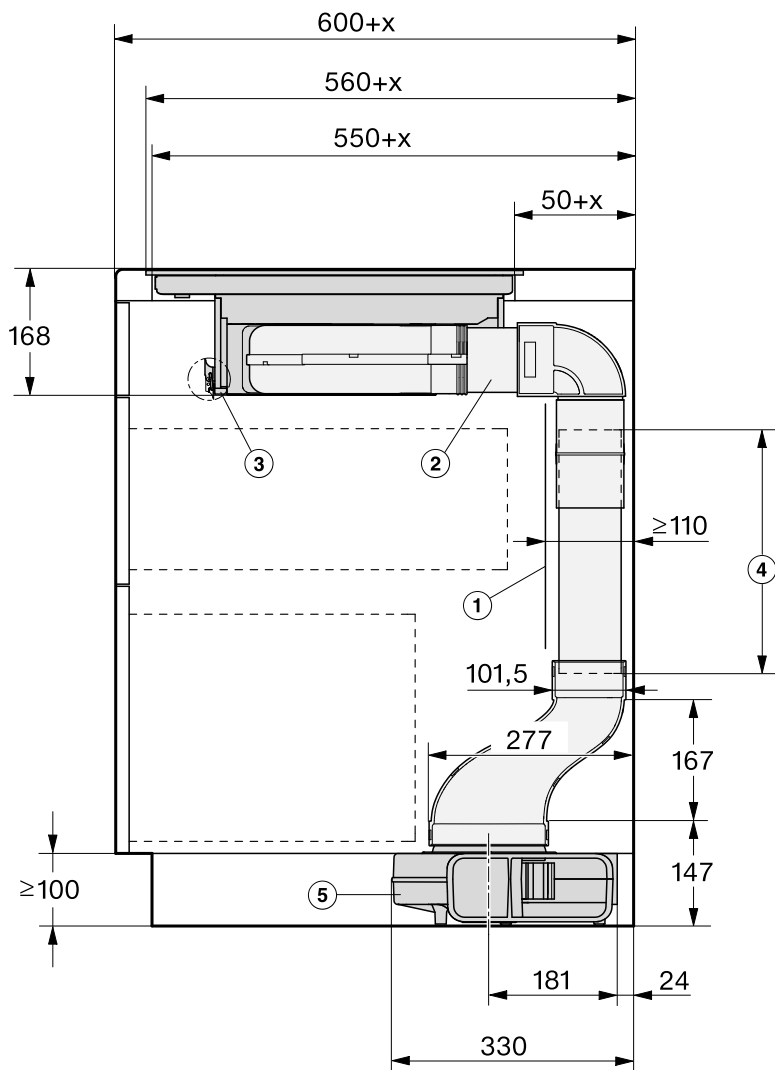

- ① La paroi arrière doit pouvoir être retirée en cas d'intervention du SAV.
Un écart minimum de 110 mm doit être respecté entre la paroi arrière de l'appareil et la cloison attenante ou le meuble attenant pour pouvoir installer le conduit de ventilation.
 - ② Pièce intermédiaire du canal, adaptée à la profondeur du plan de travail
 - ③ Le bac collecteur amovible doit être accessible après l'installation.
Desserrer les 2 verrouillages rapides à l'avant et à l'arrière pour retirer le bac collecteur.
 - ④ La longueur du conduit doit être adaptée en fonction de la hauteur du socle.
Livraison standard 500 mm
Installation Compensation de longueur, voir chapitre « Installation », section « Installation - à fleur de plan ».
 - ⑤ Ventilateur
dans le socle au sol
- x Valeur de dépassement lorsque la profondeur du plan de travail est supérieure à 600 mm

Installation

Vue avant - Raccordement conduit de ventilation droite

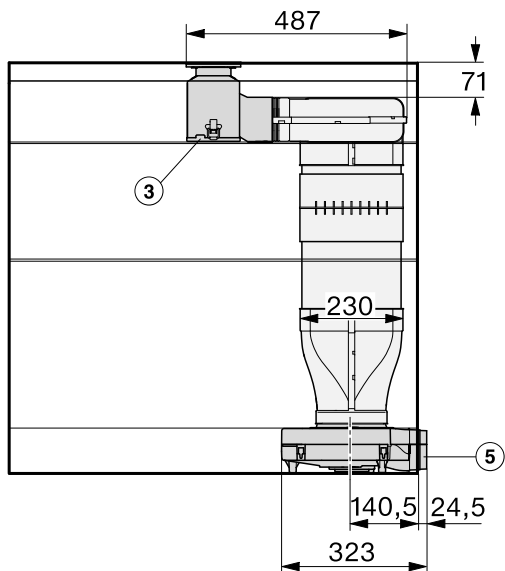

Vue de dessus - Raccordement conduit de ventilation droite

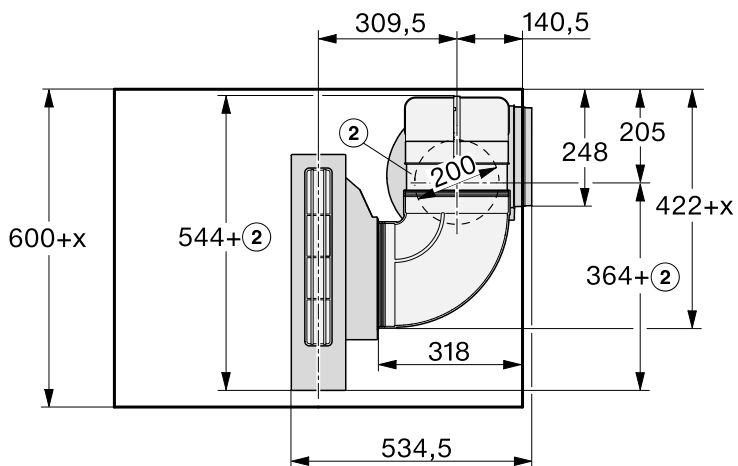

Si vous voulez installer le conduit de ventilation à gauche du domino hotte, la profondeur du plan de travail doit être d'au moins 665 mm.

Vue avant - Raccordement conduit de ventilation gauche

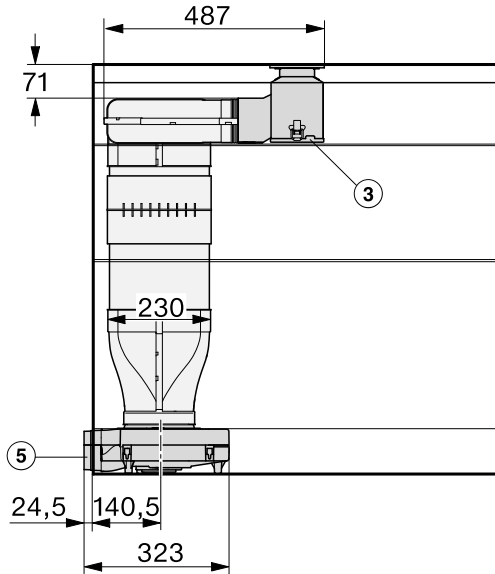

Vue de dessus - Raccordement conduit de ventilation gauche

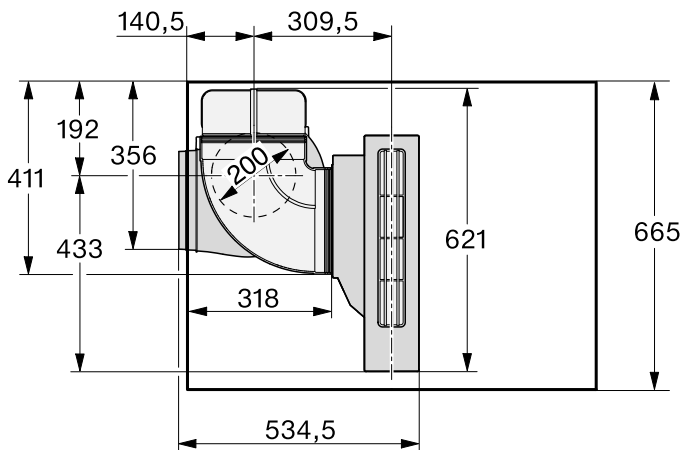

Installation

Installation – à fleur de plan

Si l'épaisseur du plan de travail est supérieure à 28 mm, le plan de travail doit être découpé sur la partie encastrable, sur la partie inférieure (gauche ou droite).

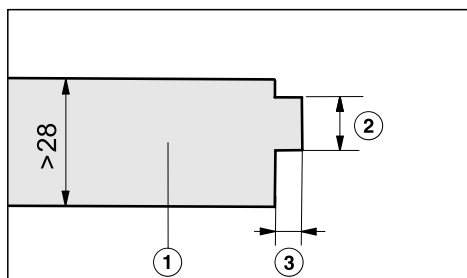

- ① Plan de travail
- ② 24 mm maximum
- ③ 12 mm

Fixation de l'équerre

1 équerre de fixation (jointe avec la barrette de jonction) doit en fonction du côté d'encastrement être fixée au milieu sur le côté gauche ou droit de la découpe.

Plan de travail en bois

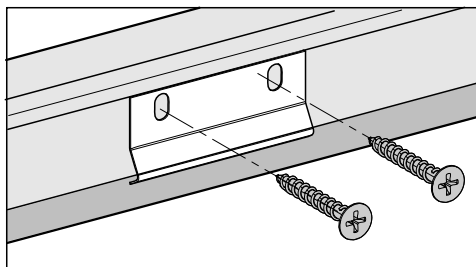

- Placez l'équerre de fixation au ras du bord supérieur du gradin inférieur du fraisage.
- Fixez l'équerre de fixation à l'aide des vis à bois fournies 3,5 x 25 mm.

Plan de travail en pierre naturelle

Pour fixer l'équerre de fixation, vous avez besoin d'un ruban adhésif puissant double-face (accessoire non fourni).

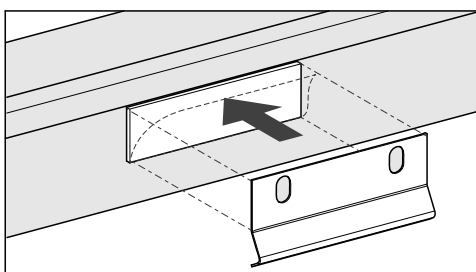

- Fixez le ruban adhésif sur le bord supérieur du gradin inférieur du fraisage.
- Placez l'équerre de fixation au ras du bord supérieur du gradin inférieur du fraisage.
- Appuyez fermement sur l'équerre de fixation.

Préparation du plan de travail

- Réalisez la découpe du plan de travail. Respectez les distances de sécurité (voir chapitre « Installation », section « Distances de sécurité »).
- Pour éviter tout gonflement dû à l'humidité, scellez les bords de coupe des **plans de travail en bois** avec un vernis spécial, du caoutchouc au silicone ou de la résine. Le matériau utilisé doit être thermorésistant.

Ne pas faire couler de produit sur le plan de travail.

- Pour les plans de travail en bois, fixez les tasseaux en bois 5,5 mm sous le bord supérieur du plan de travail. Pour le CS 7611 FL, le tasseau en bois doit être fixé 7 mm sous le bord supérieur du plan de travail.

Montage des barrettes de jonction

Utilisez les trous de vis centraux si vous avez prévu d'installer, à gauche ou à droite de la barrette de jonction, l'un des dominos SmartLine suivants : CS 7611, CS 7641, CS 7101(-1), CS 7102(-1)

Plan de travail en bois

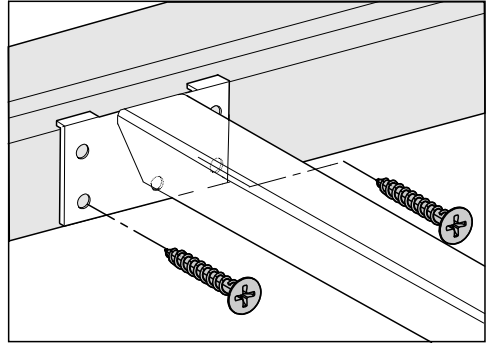

- Posez les barrettes de jonction à fleur du gradin inférieur du fraisage.
- Fixez les barrettes de jonction à l'aide des vis en bois fournies 3,5 x 25 mm.

Plan de travail en pierre naturelle

Pour fixer les barrettes de jonction, il vous faut un ruban adhésif double-face résistant (accessoire non fourni).

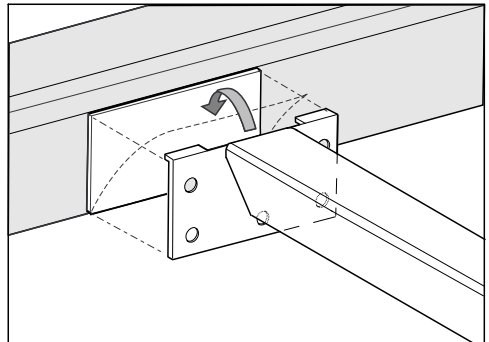

- Fixez le ruban adhésif sur le gradin inférieur du fraisage.
- Posez les barrettes de jonction à fleur du gradin inférieur du fraisage.
- Appuyez fermement sur les barrettes de jonction.

Installation

Montage du domino hotte

Le domino hotte peut être installé avec le raccord du conduit de ventilation à droite ou à gauche.

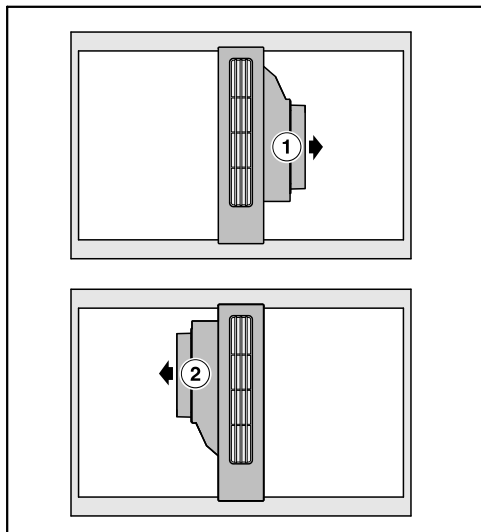

① Raccord du conduit de ventilation à droite

② Raccord du conduit de ventilation à gauche

- Collez le joint d'étanchéité fourni sous le bord du cache. Ne pas coller le joint d'étanchéité sous tension.
- Posez les clips de serrage sur les barrettes de jonction.
- Faites passer le câble de commande entre les barrettes de jonction par en-dessous.
- Posez le cache sur les barrettes de jonction.

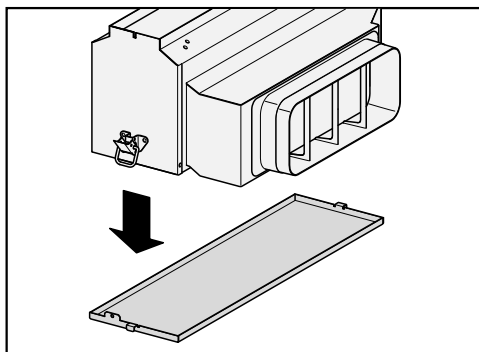

- Retirez le récipient collecteur de graisse du boîtier.

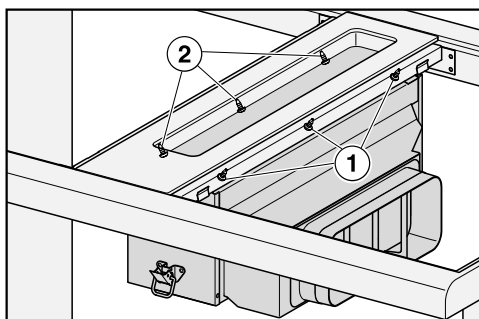

- Fixez le boîtier de l'intérieur à l'aide des vis ① à droite et à gauche ② (3 de chaque côté).
- Fixez le récipient collecteur de graisse.

Montage du conduit d'aération.

- Montez le conduit de ventilation.

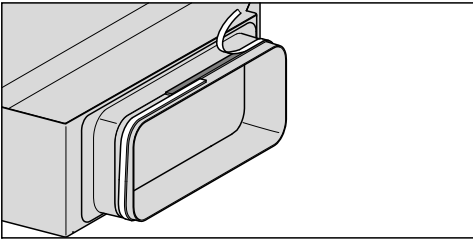

- Collez la bande d'étanchéité fournie sur le raccord d'évacuation si le conduit d'évacuation n'est tout à fait fixe sur le raccord.

Veillez à ce que le conduit de ventilation ne soit pas soumis à des contraintes mécaniques après l'installation !

Compensation de la longueur

La compensation de la longueur ④ facilitera les interventions du service après-vente et de réparation. La position de montage de la compensation de longueur dépend de la profondeur du plan de travail.

Compensation de la longueur - Profondeur du plan de travail 600 mm

La compensation de la longueur ne convient pas.

Le morceau de gaine ② doit avoir une longueur d'au moins 100 mm.

- Divisez la gaine plate en 2 morceaux pour l'adapter à votre situation d'installation. La pièce supérieure doit avoir une longueur minimale de 100 mm.

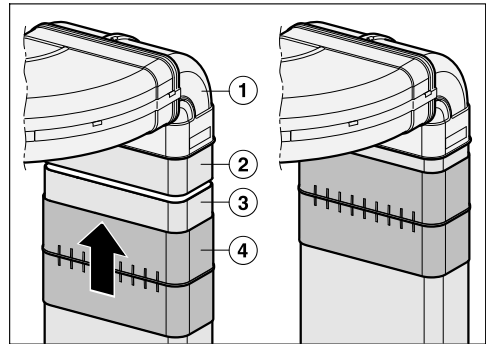

- Insérez l'arc court ① dans l'arc horizontal.
- Raccordez le morceau de gaine ② à l'arc court ①. Fixez la connexion avec le ruban d'étanchéité.
- Ajustez la pièce de canal restante ③ à la hauteur du meuble bas.
- Faites glisser la compensation de longueur ④ sur le morceau de gaine adapté ③. Maintenez la pièce de gaine ajustée ③ sous la pièce de gaine de l'arc ②. Faites glisser la compensation de longueur ④ sur le morceau de gaine sur l'arc ②. Fixez la connexion avec le ruban d'étanchéité.

Installation

Compensation de la longueur - Profondeur du plan de travail supérieure à 600 mm

- Divisez la gaine plate en 2 morceaux. 1 morceau doit correspondre à la différence entre 600 mm et la profondeur du plan de travail.

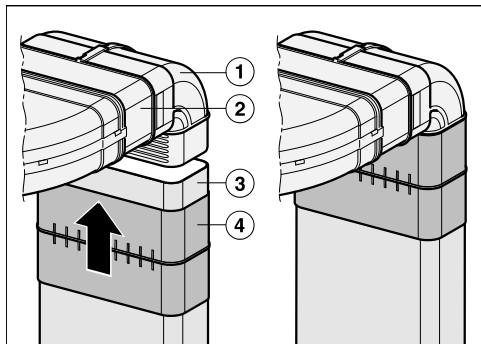

- Insérez le morceau de gaine ② dans l'arc horizontal.
- Raccordez le morceau de gaine ② à l'arc court ①. Fixez la connexion avec le ruban d'étanchéité.
- Ajustez la pièce de canal restante ③ à la hauteur du meuble bas.
- Faites glisser la compensation de longueur ④ sur le morceau de gaine adapté ③. Maintenez la pièce de gaine ajustée ③ sous l'arc court ①. Faites glisser le compensateur de longueur ④ sur l'arc court par le bas ①. Fixez la connexion avec le ruban d'étanchéité.

Installer le moteur de ventilateur

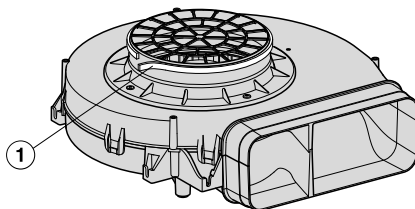

① Bande d'étanchéité

- Collez la bande d'étanchéité fournie sur le raccord du moteur de ventilation.

E-Box

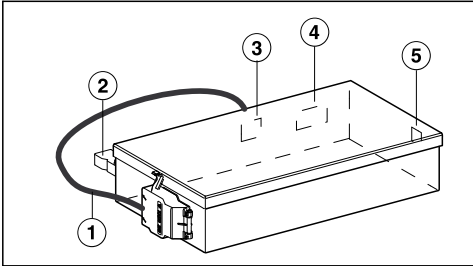

- ① Câble d'alimentation électrique
- ② Raccordement à un contact de vitre
- ③ Douille de raccordement au câble délivrant la tension de fonctionnement du ventilateur
- ④ Douille de raccordement au câble de commande automatique du ventilateur
- ⑤ Douille de raccordement au câble de l'unité de commande

Raccordement à un contact de vitre, si nécessaire

⚠ Le raccordement au contact de vitre est sous tension !

Risque de blessures par électrocution !

Débranchez le domino hotte de l'alimentation électrique avant de raccorder le système de commutation. Le câble de raccordement du système de commutation ne peut être raccordé que par un électricien qualifié.

Le câble de raccordement du système de commutation doit correspondre au type H03VV-F 2 x 0,75 mm² et doit mesurer au maximum 2,0 m de long.

Le système de commutation doit être équipé d'un contact à fermeture hors tension convenant à un courant de 230 V, 1 A. Lorsque le contact est ouvert, la hotte ne fonctionne pas.

N'utilisez que des systèmes de commutation par radio certifiés et validés (par ex. des contacteurs de fenêtre, pressostats basse pression) et faites-les valider par du personnel spécialisé agréé (ramoneur agréé).

Le système de commutation doit être compatible avec les moteurs à courant continu sans balais.

Pour un raccordement et un fonctionnement sans risque, vous devez disposer des documents correspondants du système de commutation externe.

Installation

- Desserrez l'ergot et débranchez la fiche.

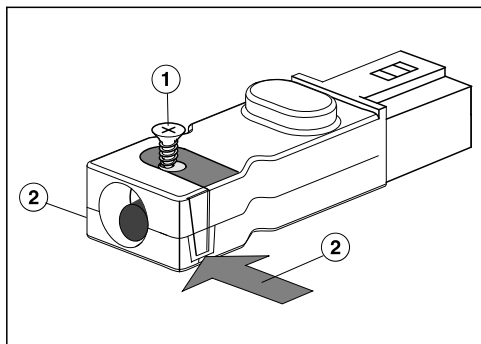

- Desserrez la vis ① du serre-câble et déverrouillez le boîtier des deux côtés ②.
- Ouvrez le boîtier.
- Retirez l'embout.

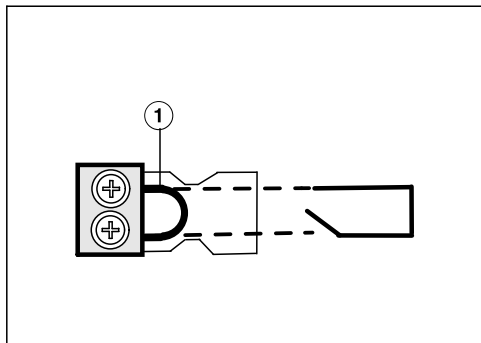

- Remplacez le pont ① par le câble d'alimentation du système de commutation.
- Refermez le boîtier.
- Revissez la vis du serre-câble.
- Rebranchez le connecteur.

Raccordement de l'E-Box

- Raccordez les câbles de tension de service et de commande du ventilateur à l'E-Box et au moteur de ventilation.
- Raccordez le câble de l'unité de commande à l'E-Box.

Les fiches ont des formes différentes qui permettent de ne pas les confondre.

- Par conséquent, ne raccordez pas le domino hotte au réseau.
- Vérifiez le fonctionnement du domino hotte.

Pose des joints

- Injectez les joints entre les dominos éléments SmartLine et, en cas d'encastrément à fleur de plan, entre les dominos SmartLine et le plan de travail, avec un produit d'étanchéité pour joints à base de silicone thermo-résistant (minimum 160 °C).

Un produit d'étanchéité pour joints non adapté est susceptible d'endommager la pierre naturelle. Avec des carreaux en pierre naturelle, utilisez exclusivement un produit d'étanchéité au silicone conçu pour la pierre naturelle. Respectez les consignes du fabricant du produit d'étanchéité pour joints au silicone.

Conduit d'évacuation d'air

⚠ Risque d'intoxication en cas d'utilisation simultanée du domino hotte et d'un brûleur !

Consultez le chapitre « Consignes de sécurité et mises en garde » avant d'utiliser votre hotte pour la première fois.

En cas de doute, demandez à une société de ramonage de vous confirmer que vous pouvez utiliser votre hotte sans danger.

Le domino hotte dispose d'un conduit d'évacuation de 222 x 89 mm.

- En guise de conduite d'évacuation d'air, utilisez uniquement des tubes lisses ou des flexibles d'évacuation composés d'un matériau ininflammable.
- Pour obtenir un débit d'air maximal tout en limitant les émissions sonores liées au flux d'air, veillez aux points suivants :
 - La section du conduit d'évacuation ne doit pas être plus petite que la section du raccord d'évacuation (voir cotes).
 - La conduite d'évacuation doit être aussi courte et droite que possible.
 - Utilisez uniquement des coudes de grand rayon.
 - La conduite d'évacuation ne doit pas être pliée ou écrasée.
 - Assurez-vous que tous les raccords sont bien fixés et étanches.

Tout ce qui vient entraver le flux d'air limite le débit d'air et augmente les bruits de fonctionnement.

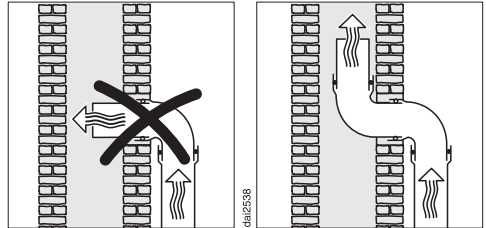

- Si l'air doit être évacué dans une cheminée d'évacuation, le manchon d'entrée doit être orienté dans le sens du flux d'air.
- Si le conduit d'évacuation est posé à l'horizontale, il est nécessaire de prévoir une déclivité. Cela permet d'éviter que l'eau de condensation ne revienne dans la hotte.
- Si le conduit d'évacuation traverse une pièce fraîche telle qu'un grenier, une forte chute de température peut être constatée dans la zone traversée, Par conséquent, de la buée ou de l'eau de condensation peut se former. Une isolation de la conduite d'évacuation est donc nécessaire.

Installation

Raccordement électrique

Le domino SmartLine est équipé en série d'un raccordement prêt à l'emploi à une prise de sécurité.

Installez le domino SmartLine de sorte que la prise soit facilement accessible. Si la prise n'est pas facilement accessible, vérifiez qu'un dispositif de sectionnement de chacun des pôles est prévu sur l'installation.

 Risque d'incendie en cas de surchauffe.

Le fonctionnement du domino SmartLine sur des multiprises et des rallonges peut entraîner une surcharge des câbles.

Pour des raisons de sécurité, n'utilisez pas de rallonge ni de multiprises.

L'installation électrique doit être conforme aux normes VDE 0100.

Pour des raisons de sécurité, nous recommandons l'utilisation d'un disjoncteur différentiel du type  de l'installation domestique associée pour le raccordement électrique du domino SmartLine.

Un câble d'alimentation réseau abîmé ne doit être remplacé que par un câble réseau spécial du même type (disponible auprès du SAV Miele). Pour des raisons de sécurité, seul un professionnel qualifié ou le SAV Miele doit se charger du remplacement.

Le mode d'emploi ou la plaque signalétique vous indique la puissance de raccordement et la protection électrique adaptée. Comparez ces informations avec les données de la connexion électrique sur place.

En cas de doute, contactez un électricien professionnel.

Le fonctionnement temporaire ou permanent sur un système d'alimentation électrique autonome ou non synchrone au réseau (comme les réseaux autonomes, les systèmes de secours) est possible. La condition préalable au fonctionnement est que le système d'alimentation électrique soit conforme aux spécifications de la norme EN 50160 ou comparable.

Les mesures de protection prévues dans l'installation domestique et dans ce produit Miele doivent également être assurées dans leur fonction et leur mode de fonctionnement en fonctionnement isolé ou en fonctionnement non synchrone au réseau ou être remplacées par des mesures équivalentes dans l'installation. Comme décrit, par exemple, dans la publication actuelle de VDE-AR-E 2510-2.

Fiches de données de produits

Les fiches de données des modèles décrits dans le présent mode d'emploi et les instructions de montage figurent ci-après.

Fiche relative aux hottes domestiques

selon règlement délégué (UE) N° 65/2014 et règlement (UE) N°66/2014

MIELE	
Identification du modèle	CSDA 7001 FL
Consommation énergétique annuelle (AEC_{hottte})	25,3 kWh par an
Classe d'efficacité énergétique	A++
Indice d'efficacité énergétique (EEl_{hottte})	35,8
Efficacité de dynamique des fluides (FDE_{hottte})	36,4
Classe d'efficacité de dynamique des fluides	
A (la plus grande efficacité) à G (la plus faible efficacité)	A
Efficacité lumineuse (LE_{hottte})	lx/W
Classe d'efficacité lumineuse	
A (la plus grande efficacité) à G (la plus faible efficacité)	-
Degré de séparation des graisses	93,3%
Classe pour le degré de séparation des graisses	
A (la plus grande efficacité) à G (la plus faible efficacité)	B
Volume d'air optimal mesuré	294,5 m ³ /h
Débit d'air (vitesse minimale)	145 m ³ /h
Débit d'air (vitesse maximale)	460 m ³ /h
Débit d'air (niveau intensif ou rapide)	560 m ³ /h
Débit d'air max. (Q_{max})	560 m ³ /h
Pression d'air optimale mesurée	448 Pa
Emissions sonores pondérées A (vitesse minimale)	39 dB
Emissions sonores pondérées A (vitesse maximale)	65 dB
Emissions sonores pondérées A (niveau intensif ou rapide)	69 dB
Puissance d'entrée électrique optimale mesurée	100,6 W
Puissance en mode OFF (P_o)	W
Consommation énergétique pondérée en marche (P_s)	0,30 W
Puissance nominale du système d'éclairage	0,0 W
Intensité lumineuse moyenne du système d'éclairage sur la surface de cuisson	0 lx
Facteur de prolongation	0,7

MIELE France

Siège social

9 avenue Albert Einstein - Z. I. du Coudray

93151 - Le Blanc-Mesnil CEDEX

R.C.S. Bobigny B 708 203 088

Miele Experience Center

Paris Rive Droite

55 Boulevard Malesherbes

75008 Paris

Miele Experience Center

Paris Rive Gauche

30 rue du Bac

75007 Paris

Miele Experience Center Nice

Secteur Cap 3000

285 avenue de Verdun

06700 Saint-Laurent du Var



Internet
www.miele.fr



La ligne Consommateurs

Conseils, SAV, accessoires
et pièces détachées

09 74 50 1000

Appel non surtaxé

Siège en Allemagne

Miele & Cie. KG

Carl-Miele-Straße 29, 33332 Gütersloh

CSDA 7001 FL

fr-FR

M.-Nr. 11 478 840 / 03