



Istruzioni d'uso e d'installazione Essiccatoio industriale PDR 514/518/522/528/544

Prima di installare e mettere in funzione la macchina leggere **assolutamente** le presenti istruzioni d'uso per evitare di danneggiare l'apparecchio e di mettere a rischio la propria sicurezza.

it-IT

Smaltimento dell'imballaggio

L'imballaggio impedisce che l'essiccatoio subisca dei danni durante il trasporto. I materiali utilizzati per l'imballaggio sono riciclabili, per cui selezionati secondo criteri di rispetto dell'ambiente e di facilità di smaltimento finalizzata alla reintegrazione nei cicli produttivi.

Riciclare i componenti permette di ridurre il volume degli scarti e favorisce un utilizzo più razionale delle risorse non rinnovabili. Informarsi sulle possibilità di restituzione dell'imballaggio o sui più vicini centri di raccolta.

Smaltimento del vecchio apparecchio

Le apparecchiature elettriche ed elettroniche da smaltire contengono materiali riutilizzabili. Contengono anche componenti nocivi per l'ambiente, ma necessari per il corretto funzionamento e la sicurezza dell'apparecchio. Se non vengono smaltiti correttamente o se vengono smaltiti tra i rifiuti di casa, questi componenti possono danneggiare la salute delle persone e l'ambiente. Pertanto, non smaltire mai il vecchio apparecchio tra i rifiuti convenzionali.

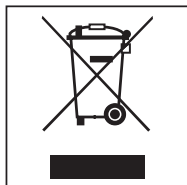

Utilizzare invece i punti di raccolta e restituzione ufficiali allestiti per restituire e riciclare le vecchie apparecchiature elettriche ed elettroniche. Informarsi al riguardo presso il proprio rivenditore di fiducia.

Accertarsi che il vecchio apparecchio venga tenuto fuori dalla portata dei bambini fino al momento dello smaltimento.

Il Vostro contributo alla tutela dell'ambiente	2
Istruzioni per la sicurezza e avvertenze	5
Uso corretto	5
Evitare i seguenti errori.....	6
Sicurezza tecnica.....	6
Essiccatoi con riscaldamento a gas	8
Impiego corretto.....	8
Accessori	9
Descrizione macchina	10
Come si usa l'essiccatoio	11
Macchine con comando a umidità residua (ROP)	11
Livelli di asciugatura	11
Programmi di asciugatura	11
Macchine con comandi a tempo (TOP).....	13
Livelli di asciugatura (TOP).....	13
Programmi a tempo.....	13
Macchine con sistemi a gettoniera (COP)	15
Programmi di asciugatura.....	15
Funzionamento del pannello comandi	17
Spie.....	17
Prima messa in servizio	19
Asciugatura	20
1. Cura della biancheria.....	20
Lavaggio prima dell'asciugatura	20
Rimuovere i corpi estranei.....	20
Simboli di trattamento	20
2. Introdurre i capi nell'essiccatoio.....	21
3. Selezionare un programma.....	21
Selezionare un programma.....	21
Simboli di trattamento	21
Per selezionare il livello di asciugatura di un programma a livelli.....	22
Selezionare altri programmi e programmi a tempo	22
Posticipare l'avvio.....	22
4. Avviare un programma	23
5. Prelevare la biancheria dall'essiccatoio	25
Fine programma.....	25
Prelevare la biancheria	25
Suggerimenti per la pulizia	25
Modificare il programma	26
Cambiare il programma in corso	26
Aggiungere biancheria	26
Durata residua.....	27
Livello gestore (modalità di programmazione)	28
Presupposti per l'accesso:.....	28
Accedere al livello gestore	28

Indice

Panoramica livello gestore	28
Temperatura resistenza.....	33
Temperatura aria processo	34
Cicli di inversione.....	35
Tempi di pausa	37
Funzion.interv. ventola dopo l'avvio	37
Uscire dalla modalità di programmazione	39
Pulizia e manutenzione	40
Pulire il filtro impurità.....	40
Pulizia annuale aggiuntiva	41
Guasti, cosa fare...	42
Guida guasti	42
Assistenza tecnica	44
Contatti in caso di guasto	44
Accessori su richiesta	44
Installazione	45
Requisiti per l'installazione	45
Condizioni generali di funzionamento	45
Trasporto.....	45
Posizionare l'essiccatoio	45
Fissaggio	47
Allacciamento elettrico.....	47
Afflusso/Sfiato	48
Allacciamento vapore (solo per le versioni con riscaldamento a vapore)	48
Allacciamento all'acqua calda (solo per versioni con riscaldamento ad acqua calda)	48
Allacciamento al gas (solo per versioni con riscaldamento a gas)	48
Connessione in rete.....	50
Istruzioni per il pairing.....	50
Accessori su richiesta	53
Box di comunicazione	53
APCL106.....	53
Gettoniera	54
Accessori e pezzi di ricambio originali.....	54
Dati tecnici	55
Dati tecnici	55
Dichiarazione di conformità UE.....	55

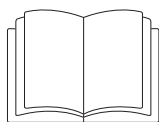

- ▶ Leggere assolutamente le presenti istruzioni d'uso.

L'essiccatoio è conforme alle vigenti norme di sicurezza. Un uso improprio può comunque causare danni a persone e/o cose.

Prima di mettere in funzione l'apparecchio leggere attentamente queste istruzioni d'uso; contengono informazioni importanti su incasso, sicurezza, uso e manutenzione. In questo modo si evitano danni a se stessi e alle apparecchiature.

Ai sensi della norma IEC 60335-1, Miele avvisa espressamente che è assolutamente necessario leggere e seguire le informazioni contenute nel capitolo per l'installazione dell'essiccatoio nonché le indicazioni e le avvertenze di sicurezza.

Miele non risponde dei danni che derivano dall'inosservanza di queste avvertenze.

Conservare con cura il presente libretto d'istruzioni e consegnarlo anche a eventuali futuri utenti.

Se si formano altre persone all'uso dell'essiccatoio, mettere a loro disposizione le presenti istruzioni per la sicurezza e avvertenze e/o spiegargliele.

Uso corretto

- ▶ L'essiccatoio è destinato all'installazione nel settore industriale.
- ▶ L'essiccatoio è predisposto esclusivamente per l'asciugatura di capi lavati in acqua e dichiarati idonei dal produttore sull'etichetta al trattamento in tamburo. Qualsiasi altro uso può essere pericoloso. Miele non risponde per i danni causati da un uso diverso da quello previsto o per impostazioni sbagliate dell'apparecchio.
- ▶ Questo apparecchio non è destinato all'impiego in ambienti esterni.
- ▶ Non installare l'essiccatoio in ambienti esposti al gelo. Le temperature intorno al punto di congelazione pregiudicano il funzionamento dell'essiccatoio. La temperatura ambiente consentita deve essere compresa tra 2 °C e 40 °C.
- ▶ Se la macchina viene messa in funzione in ambiente industriale, solo personale formato/istruito o specializzato può utilizzarla. Se la macchina viene messa in funzione in ambiente pubblico accessibile, il gestore deve garantire l'uso in sicurezza della macchina.
- ▶ Le persone che per le loro capacità fisiche, sensoriali o psichiche o per la loro inesperienza o non conoscenza non siano in grado di utilizzare in sicurezza l'essiccatoio, non devono farne uso senza la sorveglianza e la guida di una persona responsabile.
- ▶ Tenere lontano dall'essiccatoio i bambini al di sotto degli otto anni oppure sorvegliarli costantemente.
- ▶ I ragazzini più grandi possono utilizzare l'essiccatoio senza sorveglianza solo ed esclusivamente se è stato loro spiegato come farlo e se sono in grado di farlo in tutta sicurezza. È importante che sappiano riconoscere e comprendere quali pericoli possono derivare da un uso non corretto dell'apparecchio.
- ▶ In ogni caso non permettere loro di effettuare operazioni di pulizia e manutenzione all'essiccatoio senza sorveglianza.
- ▶ Sorvegliare i bambini che si trovano nelle immediate vicinanze dell'essiccatoio. Non permettere loro di giocarci.
- ▶ Questo essiccatoio può funzionare anche in ambienti pubblici.
- ▶ Altri impieghi diversi da quelli precedentemente indicati non rispettano la normativa ed escludono la responsabilità del produttore.

Istruzioni per la sicurezza e avvertenze

Evitare i seguenti errori

- ▶ Non si possono effettuare modifiche all'essiccatoio che non siano state espressamente autorizzate da Miele.
- ▶ Non appoggiarsi o far forza sullo sportello. L'essiccatoio potrebbe ribaltarsi e ferire l'utente o altre persone.
- ▶ Non utilizzare strumenti di pulizia a pressione né getti d'acqua per pulire la macchina.
- ▶ In caso di manutenzione non regolare o non eseguita a regola d'arte non si possono escludere cali di rendimento, anomalie di funzionamento e pericolo di incendio.
- ▶ Non utilizzare né conservare nelle vicinanze della macchina benzina, petrolio o altri materiali facilmente infiammabili. Pericolo di incendio e di esplosione.
- ▶ Non far affluire all'essiccatoio aria impregnata di vapori di cloro, fluoro o altri solventi. Pericolo d'incendio.
- ▶ A causa del possibile pericolo di incendio, alcuni capi non possono essere asciugati in macchina se
 - non sono stati lavati,
 - non sono sufficientemente puliti, contengono oli o grassi o altri residui (p.es. biancheria da cucina o di saloni di estetiste con residui di oli, grassi o creme). Per i capi non sufficientemente puliti sussiste pericolo di incendio a causa dell'autocombustione, anche al termine del processo di asciugatura e all'esterno della macchina,
 - sono stati trattati con prodotti infiammabili o presentano macchie di questi prodotti come acetone, alcol, benzina, petrolio, cherosene, smacchiatori, trementina, cera, sostanze che rimuovono la cera o altri prodotti chimici (ad es. su stracci, strofinacci, mop),
 - presentano residui di spray, lacche per capelli, acetone o prodotti simili.

Lavare quindi capi molto sporchi in modo accurato: aumentare la quantità di detersivo e selezionare una temperatura di lavaggio alta. In caso di dubbi, lavarli più volte.

▶ **Avvertenza:** non spegnere mai l'essiccatoio prima che il programma sia terminato, a meno che tutto il contenuto del cesto non venga prelevato immediatamente e steso in modo che possa cedere tutto il calore.

▶ L'essiccatoio non può essere messo in funzione senza filtro impurità o con questo filtro danneggiato. Si possono verificare anomalie nel funzionamento. Le impurità ostruiscono i condotti dell'aria, il riscaldamento e il condotto di sfiato e questo può provocare un incendio. Mettere l'essiccatoio subito fuori servizio e sostituire il filtro impurità danneggiato.

Sicurezza tecnica

- ▶ Prima di installare l'essiccatoio, controllare che non vi siano danni visibili. Non installare né mettere in funzione l'essiccatoio se presenta dei danni.
- ▶ Per motivi di sicurezza non si possono utilizzare prolunghe (pericolo di incendio dovuto al surriscaldamento).
- ▶ Pericolo di incendio a causa di presa controllabile. Non mettere in funzione l'essiccatoio se collegato a una presa multipla azionabile (ad es. tramite orologio programmatore). Se la fase di raffreddamento dell'essiccatoio si interrompe, sussiste pericolo di autocombustione della biancheria.
- ▶ La sicurezza elettrica dell'essiccatoio è garantita solo se la macchina è allacciata con un regolare conduttore di protezione (terra). È molto importante verificare che tale presupposto, fondamentale per la sicurezza, sia garantito. In caso di dubbi far controllare l'impianto dell'edificio da un tecnico specializzato. Miele non risponde dei danni causati dalla mancanza o dall'interruzione del conduttore di messa a terra.

Istruzioni per la sicurezza e avvertenze

- ▶ Riparazioni non corrette possono esporre l'utente a pericoli non prevedibili, per i quali Miele non si assume alcuna responsabilità. Eventuali riparazioni possono essere effettuate solo dal servizio di assistenza tecnica autorizzato Miele, diversamente il produttore non è responsabile per i danni che ne possono derivare.
- ▶ Sostituire eventuali pezzi guasti o difettosi con ricambi originali Miele. Solo così Miele può garantire il pieno rispetto degli standard di qualità previsti.
- ▶ In caso di errore, sostituzione di componenti o durante la pulizia e la manutenzione, staccare l'essiccatoio dall'alimentazione di tensione. L'essiccatoio è staccato dall'alimentazione di tensione se
 - la connessione di rete è interrotta
 - l'interruttore o gli interruttori principali dell'impianto elettrico sono disinseriti, oppure
 - i fusibili dell'impianto elettrico dell'edificio sono completamente svitati.
- ▶ Questo essiccatoio non può essere messo in funzione in luoghi non stazionari (ad es. sulle navi).
- ▶ Attenersi a quanto riportato nei capitoli "Installazione" e "Dati tecnici".
- ▶ L'essiccatoio può essere messo in funzione se è installato un condotto di sfiato e si garantisce una sufficiente aerazione dell'ambiente.
- ▶ Il condotto di sfiato non può mai essere installato a uno dei seguenti camini o sedi.
 - Canne fumarie in funzione.
 - Condotti che servono per sfiatare gli ambienti di installazione con fuochi aperti.
 - Camini utilizzati diversamente.

Se il fumo o i gas di scarico vengono ricondotti indietro sussiste pericolo di intossicazione.

- ▶ Controllare regolarmente il corretto passaggio di aria e il funzionamento ineccepibile di tutti i componenti del condotto di sfiato (p.es. tubo a muro, griglia esterna, curve, pieghe, ecc.). Eseguire eventualmente una pulizia. Se nel condotto si sono depositate impurità, si ostacola la fuoriuscita di aria e quindi il funzionamento corretto dell'essiccatoio.

Se è presente un condotto di sfiato già utilizzato, controllarlo prima che venga collegato all'essiccatoio.

Nel condotto di sfiato non deve esserci depressione.

- ▶ Sussiste pericolo di soffocamento o intossicazione a causa della riaspirazione dei gas di scarico se lo scaldacqua istantaneo a gas, il riscaldamento a gas dell'ambiente, stufe a carboni con allacciamento al camino ecc. sono installati nello stesso ambiente o nell'appartamento o negli ambienti adiacenti e la depressione è di 4 Pa o superiore.

Si può evitare una depressione nell'ambiente di installazione se mediante le seguenti misure si garantisce una sufficiente aerazione dell'ambiente (esempi):

- applicare delle aperture di aerazione chiudibili nella parete esterna.
- Utilizzare interruttori finestra: l'essiccatoio si accende solo con la finestra aperta.

In ogni caso è necessario chiedere conferma sulla sicurezza del funzionamento a uno spaziacamino competente per evitare anche una depressione di 4 Pa e superiore.

- ▶ Per l'installazione di più essiccatoi a un collettore di sfiato, installare per ogni singolo essiccatoio una retrovalvola direttamente sul collettore.

La mancanza di questi dispositivi potrebbe danneggiare gli apparecchi e comprometterne la sicurezza elettrica.

- ▶ Garantire sempre l'accessibilità della presa per poter staccare in qualsiasi momento l'essiccatoio dall'alimentazione di tensione. Il personale deve poter controllare da qualsiasi punto di accesso che la spina è ancora estratta.

- ▶ Qualora fosse previsto un allacciamento fisso, il dispositivo di spegnimento onnipolare deve risultare sempre accessibile, onde poter staccare l'essiccatoio dalla corrente elettrica.

Istruzioni per la sicurezza e avvertenze

- ▶ Non coprire né ridurre lo spazio tra il fondo dell'essiccatoio e il pavimento, ad es. con zoccoli, listelli, tappeti a pelo lungo ecc.
- ▶ Nell'area di apertura dello sportello non si devono trovare porte che si possano chiudere a chiave, porte scorrevoli o porte con cerniere al contrario rispetto a quelle dello sportello.
- ▶ Se il cavo di alimentazione elettrica è danneggiato, deve essere completamente sostituito da personale tecnico autorizzato Miele per evitare all'utente qualsiasi pericolo.

Essiccatoi con riscaldamento a gas

- ▶ In caso di guasto o di pulizia e manutenzione, chiudere la valvola manuale del gas e il dispositivo di arresto sul contatore del gas.
- ▶ Prima di terminare i lavori in caso di messa in servizio, manutenzione, modifica e riparazione occorre controllare la tenuta di tutti i componenti che conducono gas, dalla valvola di chiusura manuale all'ugello del bruciatore. Tenere conto in particolare dei bocchettoni di misurazione sulla valvola del gas e sul bruciatore. Il controllo deve essere eseguito sia sui bruciatori accesi che su quelli spenti.
- ▶ Eseguire annualmente un controllo visivo delle condutture del gas e delle apparecchiature a gas dell'impianto domestico. Rispettare le normative valide nel proprio paese.

Misure cautelari in caso di odore di gas

- Spegnerne subito qualsiasi fiamma.
- Chiudere subito la valvola di blocco del gas, il dispositivo di chiusura del gas sul contatore oppure il dispositivo di blocco principale.
- Aprire subito tutte le finestre e le porte.
- Non accendere fiammiferi o accendini.
- Non fumare.
- Non accedere mai agli ambienti in cui si è riscontrato odore di gas con luce accesa.
- Non effettuare nessuna azione che possa generare scintille (come per esempio estrarre una spina da una presa oppure premere interruttori o campanelli elettrici).
- Se non si trova la causa dell'odore del gas, nonostante tutte le rubinetterie siano chiuse, interpellare immediatamente l'azienda competente fornitrice di gas.

Se altre persone vengono istruite all'uso della macchina, informarle di queste importanti misure di sicurezza e metterle loro a disposizione.

Impiego corretto

- ▶ Dopo ogni asciugatura chiudere lo sportello di carico della macchina. In questo modo si evita che
 - i bambini tentino di infilarsi nella macchina o di nascondervi degli oggetti;
 - vi si possano infilare degli animali.
- ▶ Pulire sempre a fondo il luogo di posizionamento di modo da eliminare polvere e lanugine. Le particelle di sporco contenute nell'area aspirata favoriscono gli intasamenti. Può verificarsi un guasto e sussiste pericolo d'incendio.
- ▶ L'essiccatoio non può essere messo in funzione senza filtro impurità o con questo filtro danneggiato. Si possono verificare anomalie nel funzionamento. Le impurità ostruiscono i condotti dell'aria, il riscaldamento e il condotto di sfiato e questo può provocare un incendio. Mettere l'essiccatoio subito fuori servizio e sostituire il filtro impurità danneggiato.
- ▶ Il filtro impurità deve essere pulito regolarmente.

Istruzioni per la sicurezza e avvertenze

- ▶ Affinché non si verifichino guasti di funzionamento sull'essiccatoio:
 - Dopo ogni asciugatura pulire la superficie del filtro impurità.
 - Il filtro impurità e i circuiti dell'aria devono essere sempre puliti quando sul display compare la rispettiva richiesta.
- ▶ Togliere dalle tasche della biancheria da asciugare tutti gli oggetti eventualmente presenti (p.es. accendini, fiammiferi, chiavi).
- ▶ Alla fase di riscaldamento segue in molti programmi la fase di raffreddamento in modo che i capi/gli oggetti si mantengano a una temperatura che non li danneggi (per ridurre il pericolo di autocombustione). Prelevare sempre tutta la biancheria dall'essiccatoio e subito, al termine della fase di raffreddamento.
- ▶ Se si usano ammorbidenti o prodotti simili seguire le istruzioni riportate sulla relativa confezione.
- ▶ Per i componenti in acciaio inossidabile osservare quanto segue.
Evitare il contatto delle superfici in acciaio inossidabile (frontale, coperchio, rivestimento) con detersivi e disinfettanti liquidi contenenti ipoclorito di sodio o di cloro. L'azione di queste sostanze può corrodere l'acciaio inossidabile.
Anche vapori di candeggina possono provocare corrosioni.
Per questi motivi non conservare i contenitori aperti di questi prodotti nelle immediate vicinanze della macchina.

Accessori

- ▶ Gli unici accessori che possono essere montati o utilizzati sono quelli espressamente autorizzati da Miele. Se si montano o utilizzano altri accessori, il diritto alla garanzia e a prestazioni in garanzia per vizi e/o difetti del prodotto decade.

 Miele non risponde dei danni che derivano dall'inosservanza delle istruzioni di sicurezza e delle avvertenze.



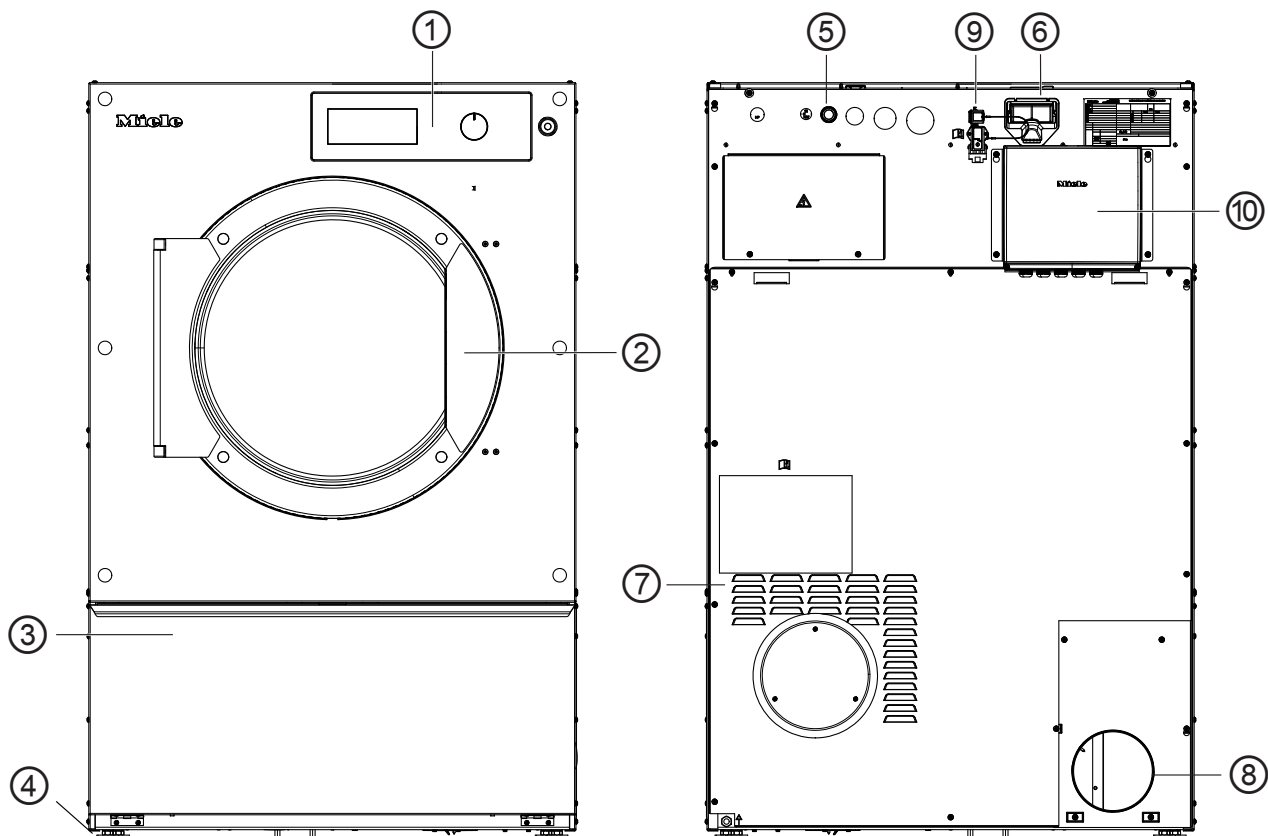





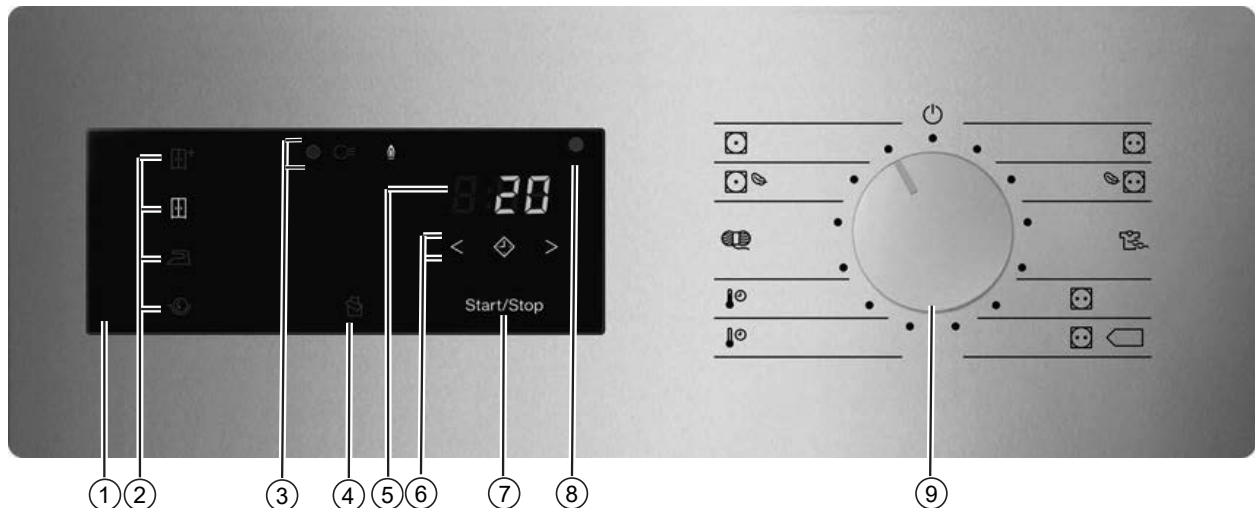

Descrizione macchina







- ① Pannello comandi con selettore
- ② Sportello
- ③ Sportellino del filtro impurità
- ④ 4 piedini regolabili in altezza
- ⑤ Allacciamento elettrico
- ⑥ Vano modulo di comunicazione
- ⑦ Aperture di aspirazione per l'aria di asciugatura
- ⑧ Bocchettone di sfiato
- ⑨ Allacciamento per box di comunicazione
- ⑩ Box di comunicazione (opzionale)
Per la connessione a sistemi esterni.

Macchine con comando a umidità residua (ROP)



- ① **Pannello comandi**
- ② **Tasti sensore per livelli di asciugatura**
- ③ **Indicazioni di stato**   
Si accendono in caso di necessità
- ④ **Tasto sensore** 
Attiva il funzionamento intervallato della ventola per l'asciugatura ottimale di capi leggeri, come p.es. lenzuola o panni.
- ⑤ **Display tempo** *8:88*
Indica i messaggi o la durata residua del programma in ore e minuti.
- ⑥ **Tasti sensore**  
Per il posticipo dell'avvio. Dopo aver toccato il tasto sensore  si seleziona un avvio programma ritardato (posticipo dell'avvio). Selezionandolo si accende di luce chiara il tasto sensore .
Toccando il tasto sensore  o  si seleziona la durata del posticipo dell'avvio.
- ⑦ **Tasto sensore** Start/Stop
Avvia il programma di asciugatura selezionato o interrompe un programma avviato. Quando il tasto sensore lampeggia, è possibile avviare il programma selezionato.
- ⑧ **Interfaccia ottica**
Serve all'assistenza tecnica per la trasmissione dei dati.
- ⑨ **Selettore programmi**
Per selezionare un programma e spegnere la macchina. L'essiccatoio si accende selezionando un programma e lo si spegne posizionando il selettore su .

Livelli di asciugatura

- Tasto sensore  = „Pronto asciutto +“
- Tasto sensore  = „Pronto asciutto“
- Tasto sensore  = „Asciutto stiro a mano“
- Tasto sensore  = „Asciutto stiro a macchina“

Programmi di asciugatura

- Posizione  = Programma "Cotone/Colorati"

Come si usa l'essiccatoio

Per asciugare capi in cotone/lino



- Posizione  = Programma "Cotone/Colorati Delicato"

Per asciugare capi delicati in cotone/lino

- Posizione  = Programma "Capi sintetici/Delicati"

Per asciugare fibre sintetiche e seta artificiale con umidità residua al 20 %

- Posizione  PRO = Programma "Label"

- Posizione   = Programma "Label"

- Posizione  = Programma "Programma a tempo aria fredda"

Per arieggiare i capi con 10 minuti di asciugatura

- Posizione  = Programma "Programma a tempo aria calda"

Per asciugare i capi a temperatura alta e 20 minuti di asciugatura

- Posizione  = Programma "Lana"

Per asciugare i capi in lana con 5 minuti di asciugatura







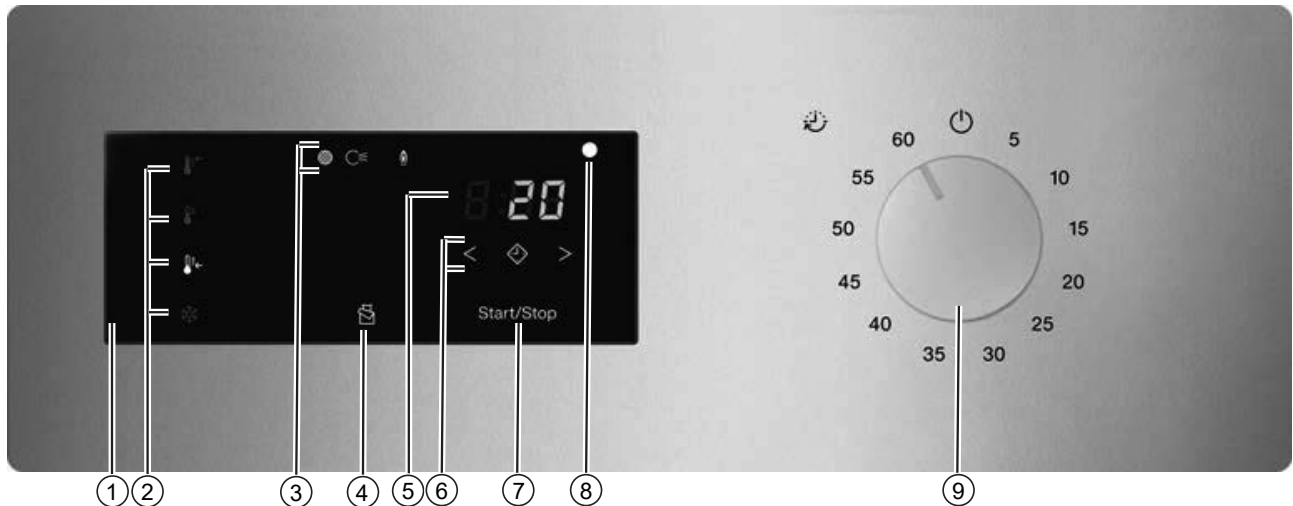

- Posizione  = Programma "Lava/Indossa Delicato"

- Posizione  = Programma "Lava/Indossa"





- Posizione  = macchina spenta

Macchine con comandi a tempo (TOP)



- ① **Pannello comandi**
- ② **Tasti sensore per livelli di asciugatura**
- ③ **Indicazioni di stato**   
Si accendono in caso di necessità
- ④ **Tasto sensore** 
Attiva il funzionamento intervallato della ventola per l'asciugatura ottimale di capi leggeri, come p.es. lenzuola o panni.
- ⑤ **Display tempo** 8:88
Indica i messaggi o la durata residua del programma in ore e minuti.
- ⑥ **Tasti sensore** <  >
Per il posticipo dell'avvio. Dopo aver toccato il tasto sensore  si seleziona un avvio programma ritardato (posticipo dell'avvio). Selezionandolo si accende di luce chiara il tasto sensore .
Toccando il tasto sensore < o > si seleziona la durata del posticipo dell'avvio.
- ⑦ **Tasto sensore** Start/Stop
Avvia il programma di asciugatura selezionato o interrompe un programma avviato. Quando il tasto sensore lampeggia, è possibile avviare il programma selezionato.
- ⑧ **Interfaccia ottica**
Serve all'assistenza tecnica per la trasmissione dei dati.
- ⑨ **Contatore tempo**
Per selezionare il tempo e per lo spegnimento. Con la selezione del tempo l'essiccatoio viene acceso e con la posizione  del selettore tempo viene spento.

Livelli di asciugatura (TOP)

- Tasto sensore  = Livello temperatura "alto"
- Tasto sensore  = Livello temperatura "medio"
- Tasto sensore  = Livello temperatura "basso"
- Tasto sensore  = Livello temperatura "freddo"

Programmi a tempo

- Posizione 5 = Programma a tempo 05 minuti
- Posizione 10–55 = Programma a tempo 10–55 minuti

Come si usa l'essiccatoio

- Posizione 60 = Programma a tempo 60 minuti
- Posizione  = macchina spenta

Macchine con sistemi a gettoniera (COP)

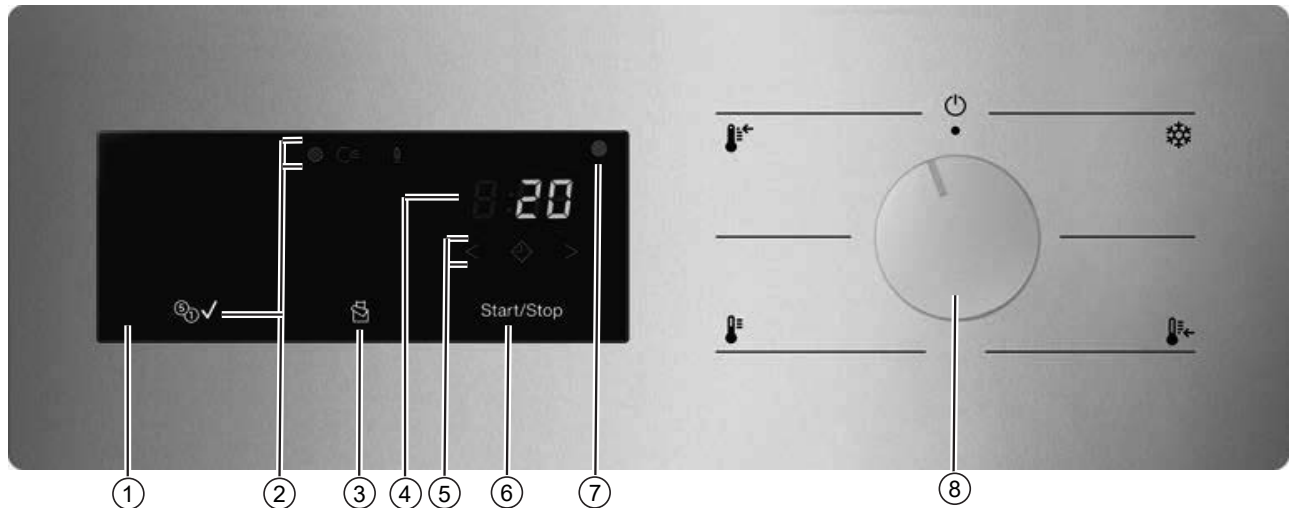

① Pannello comandi

- ② **Indicazioni di stato**     
Si accendono in caso di necessità



③ **Tasto sensore**

Attiva il funzionamento intervallato della ventola per l'asciugatura ottimale di capi leggeri, come p.es. lenzuola o panni.

④ **Display tempo** 8:88

Indica i messaggi o la durata residua del programma in ore e minuti.

⑤ **Tasti sensore** < >

Per il posticipo dell'avvio. Dopo aver toccato il tasto sensore  si seleziona un avvio programma ritardato (posticipo dell'avvio). Selezionandolo si accende di luce chiara il tasto sensore .

Toccando il tasto sensore < o > si seleziona la durata del posticipo dell'avvio.

⑥ **Tasto sensore** Start/Stop

Avvia il programma di asciugatura selezionato o interrompe un programma avviato. Quando il tasto sensore lampeggia, è possibile avviare il programma selezionato.

⑦ **Interfaccia ottica**

Serve all'assistenza tecnica per la trasmissione dei dati.

⑧ **Selettore livelli temperatura**

Per selezionare il livello della temperatura e per lo spegnimento. Mediante la selezione del livello della temperatura si accende l'essiccatoio e con la posizione  del selettore della temperatura si spegne.

Programmi di asciugatura

- Area posizione  = Livello temperatura freddo

Per arieggiare i capi



- Area posizione  = Livello temperatura "basso"

Per asciugare capi delicati in seta artificiale o fibre sintetiche

- Area posizione  = Livello temperatura "medio"

Per asciugare capi lava/indossa in fibre sintetiche e tessuti misti

Come si usa l'essiccatoio

- Area posizione  = Livello temperatura "alto"
Per asciugare capi Cotone/colorati in cotone o lino
- Posizione  = macchina spenta

Funzionamento del pannello comandi

I tasti sensore reagiscono allo sfioramento con le punta delle dita. La selezione è possibile finché il tasto sensore interessato è illuminato.





Un tasto sensore acceso con luce chiara significa: selezionato

Un tasto sensore con luce dimmerata significa: selezione possibile





Tasti sensore per livelli di asciugatura

Dopo aver selezionato un programma con livelli di asciugatura con il selettore programmi, si accende il livello di asciugatura proposto. I livelli di asciugatura selezionabili si accendono in modo dimmerato.





Livelli di asciugatura

- Tasto sensore  = „Pronto asciutto +“
- Tasto sensore  = „Pronto asciutto“
- Tasto sensore  = „Asciutto stiro a mano“
- Tasto sensore  = „Asciutto stiro a macchina“







Livelli di asciugatura (TOP)

- Tasto sensore  = Livello temperatura "alto"
- Tasto sensore  = Livello temperatura "medio"
- Tasto sensore  = Livello temperatura "basso"
- Tasto sensore  = Livello temperatura "freddo"

Livelli di asciugatura con funzionamento a gettoniera













- Tasto sensore  = Livello temperatura "alto"
- Tasto sensore  = Livello temperatura "medio"
- Tasto sensore  = Livello temperatura "basso"
- Tasto sensore  = Livello temperatura "freddo"

Spie

- Spia : si accende quando il filtro impurità deve essere pulito.
- Spia : si accende quando è presente un guasto nel condotto di sfiato.
- Spia  (solo per macchine con riscaldamento a gas): si accende quando il riscaldamento è attivo.
- Spia   (solo per macchine con sistema a gettoniera): si accende quando è stato pagato l'importo in denaro.
- Display tempo : indica i messaggi o la durata residua del programma in ore e minuti. La durata della maggior parte dei programmi di asciugatura può variare, causando conseguenti differenze di tempi. La durata dipende da parametri differenti, come p.es. la quantità, il tipo o l'umidità residua della biancheria. L'elettronica si adegua a questi parametri e diventa sempre più precisa.

Come si usa l'essiccatoio

Panoramica dei messaggi sul display tempo

-  = Modifica del programma non possibile. Viene visualizzato quando il selettore programmi viene ruotato su un altro programma di asciugatura mentre il programma di asciugatura è in corso.
-  (rotante) =
 - Il programma di asciugatura è stato avviato e inizierà tra pochi secondi.
 - Lo sportellino di sfiato esterno viene aperto durante il programma di asciugatura.
 - La biancheria viene raffreddata dopo l'asciugatura.
-  = Programma di asciugatura interrotto dopo l'interruzione dell'alimentazione di energia. Il programma di asciugatura inizialmente avviato è stato interrotto prima della fine del programma (ad esempio, spegnendo l'essiccatoio). Toccando il tasto sensore lampeggianti Start/stop è possibile proseguire il programma di asciugatura.
-  (chiave) = Programma di asciugatura bloccato
-  = Impostare la WLAN o l'Access Point locale.
-  = Impostare la WLAN tramite Soft-AP (= Access Point software).
-  = Impostare la WLAN tramite WPS.
-  = Connessione riuscita
-  = Connessione non riuscita
-  = Aggiornamento disponibile
-  = Carico di punta attivo (solo se gli essiccatoi a riscaldamento elettrico sono collegati a un sistema di gestione dell'energia)
-  (solo per il funzionamento con gettoniera in opzione) = richiede il pagamento o un ulteriore pagamento se il tempo pagato è scaduto.

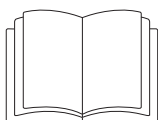

⚠ Danni a persone e cose a causa di un posizionamento non corretto.

Il posizionamento non corretto dell'essiccatoio può causare danni a persone o cose.

Prima della messa in servizio posizionare l'essiccatoio correttamente.

Allacciarlo a regola d'arte.

Attenersi al capitolo "Installazione".

Eseguire completamente la prima messa in servizio. Alla prima messa in servizio si stabiliscono le impostazioni per l'utilizzo quotidiano dell'essiccatoio. Alcune impostazioni possono essere modificate solo nel corso della prima messa in servizio. Successivamente queste impostazioni possono essere modificate solo dall'assistenza tecnica Miele.

Asciugatura

1. Cura della biancheria

Lavaggio prima dell'asciugatura

Lavare accuratamente i capi particolarmente sporchi. Utilizzare una quantità sufficiente di detersivo e selezionare una temperatura elevata. In caso di dubbi, lavarli più volte.

Se per il lavaggio della biancheria sono stati utilizzati prodotti chimici industriali, l'essiccatoio non può essere utilizzato per asciugare la biancheria lavata a secco.

Lavare accuratamente e separatamente i capi nuovi, scuri e colorati. Non asciugare capi scuri e colorati insieme a capi chiari. Questi capi potrebbero perdere del colore durante l'asciugatura (e macchiare anche i componenti in plastica dell'essiccatoio). Allo stesso modo potrebbe depositarsi lanugine di altro colore sui capi.

Rimuovere i corpi estranei







Prima dell'asciugatura accertarsi che nei capi non siano presenti corpi estranei.

 Danni causati da corpi estranei non rimossi. I corpi estranei nella biancheria possono fondersi, bruciare o esplodere. Ricordarsi di rimuovere i corpi estranei (ad es. dosatori, accendini ecc.) dalla biancheria.

Controllare che gli orli e le cuciture della biancheria siano in ordine. In questo modo si impedisce che l'imbottitura dei capi possa fuoriuscire. Cucire o rimuovere i ferretti fuoriusciti dai reggiseni.

 Pericolo di incendio a causa di un utilizzo errato. La biancheria può bruciare e danneggiare l'essiccatoio e l'ambiente circostante. Leggere il capitolo "Indicazioni per la sicurezza e avvertenze".

Simboli di trattamento

Asciugatura	
	Temperatura normale/alta
	Temperatura ridotta*
* Selezionare Delicato.	
	non asciugare in macchina
Stiro a mano e con stiratrice	
	eccessivamente calda
	molto calda
	calda
	non stirare a mano/con mangano

2. Introdurre i capi nell'essiccatoio

Introdurre la biancheria

⚠ Danneggiamento dei capi a causa di un trattamento errato. Se non si osserva la corretta cura dei capi, questi possono danneggiarsi durante l'asciugatura. Prima di introdurre la biancheria, leggere il capitolo "1. Cura della biancheria".

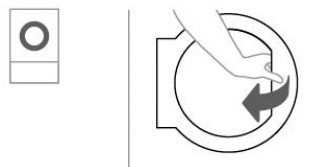

- Aprire lo sportello.

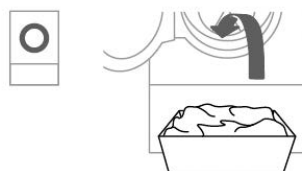

- Introdurre la biancheria nell'essiccatoio.

Non sovraccaricare mai il cestello. In caso di cesto sovraccarico, la biancheria potrà risultare strapazzata e anche il risultato di asciugatura non sarà soddisfacente. Sulla biancheria si potranno formare molte pieghe.

Chiudere lo sportello

⚠ Danneggiamenti per incastro. I capi possono danneggiarsi se si incastrano quando si chiude lo sportello. Quando si chiude lo sportello accertarsi che nessun capo di biancheria rimanga incastrato nell'apertura dello sportello.

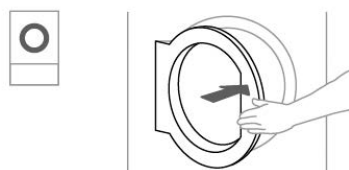

- Chiudere lo sportello con una leggera spinta.

3. Selezionare un programma

Selezionare un programma







L'essiccatoio si accende selezionando un programma e lo si spegne posizionando il selettore su .

- Ruotare il selettore sul programma desiderato.

Inoltre si può illuminare un livello di asciugatura e sul rispettivo display si visualizza la durata.

Asciugatura

Simboli di trattamento

Asciugatura	
	temperatura normale/più alta (v. pannello comandi: programma "Cot.resistente colorato")
	temperatura ridotta (v. pannello comandi: programma "Lava/indossa")
	non asciugare in macchina
Stiro a mano e con stiratrice	
	eccessivamente calda
	molto calda
	calda
	non stirare a mano/con mangano

Per selezionare il livello di asciugatura di un programma a livelli.

È possibile modificare il livello di asciugatura preimpostato.

- Toccare il tasto sensore del livello asciugatura desiderato che si accende di luce chiara.

La selezione dei livelli di asciugatura selezionabili dipende dal programma selezionato.

Selezionare altri programmi e programmi a tempo

Aria calda

È possibile selezionare una durata in scatti di minuti da **0:20** minuti fino a **2:00** ore.

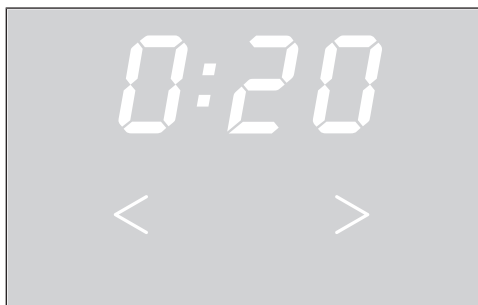

- Toccare il tasto sensore < o > finché sul display tempo compare la durata desiderata per il programma.

Il risultato di asciugatura viene indicato dalla macchina e non è modificabile.

Posticipare l'avvio

Attivando il posticipo dell'avvio si può decidere di far avviare il programma successivamente da **0:30** minuti a **24h** (ore).

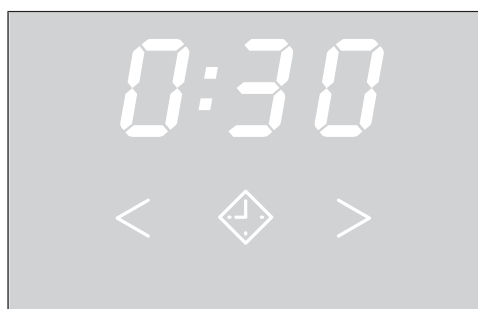

- Toccare il tasto sensore .

 è acceso di luce chiara.

- Toccare il tasto sensore > o < finché sul display tempo compare il posticipo dell'avvio desiderato.

Suggerimento: Toccando in modo continuo i tasti sensore > o < i valori aumentano o decrescono automaticamente.

Modificare il posticipo dell'avvio

- Toccare il tasto sensore *Start/Stop*.
- Toccare il tasto sensore > o < finché sul display tempo compare il posticipo dell'avvio desiderato.
- Toccare il tasto sensore *Start/Stop*.

Il posticipo dell'avvio continua a scorrere.

Annullare/cancellare il posticipo

- Ruotare il selettore programmi sulla posizione selettore programmi . In alternativa è possibile anche interrompere il posticipo dell'avvio aprendo lo sportello.

Svolgimento del posticipo avviato

- Il tempo che manca all'avvio scorre a ritroso ora dopo ora fino alle *10h*, poi di minuto in minuto.
- Dopo ogni ora seguono brevi rotazioni del cestello fino all'avvio del programma (per ridurre la formazione di pieghe).

4. Avviare un programma

Avviare un programma

- Toccare il tasto sensore *Start/Stop* che lampeggia.

Il tasto sensore *Start/Stop* si accende.

Svolgimento del programma

- Se è stato selezionato il posticipo dell'avvio, il tempo del posticipo scorre a ritroso.
- L'avvio del programma è immediato.

Durata del programma/Previsione durata residua

La durata del programma dipende dalla quantità, dal tipo e dall'umidità residua della biancheria. La durata visualizzata dei programmi, che prevedono vari livelli di asciugatura, può variare o "saltare". L'elettronica dell'essiccatoio si adegua nel corso del programma di asciugatura. La durata visualizzata del programma è sempre più precisa.

Con i primi usi dei programmi la durata visualizzata diverge in parte sensibilmente dalla durata residua reale dell'asciugatura. La differenza tra durata prevista e raggiunta diminuisce se il rispettivo programma viene eseguito più spesso. Se differenti quantità di carico vengono asciugate in un programma, il display di durata residua può visualizzare una durata non precisa.

Asciugatura

Se così fosse, i capi di biancheria si strapazzerebbero troppo.
Evitare di asciugare eccessivamente i capi e la biancheria.

Risparmio energetico

Dopo una durata programmata le spie si oscurano. Il tasto sensore *Start/Stop* lampeggia.

■ Toccare il tasto sensore *Start/Stop* per accendere le spie.

Il risparmio energetico delle spie non ha effetti sul programma in corso.

- In base all'impostazione nella funzione di programmazione, la biancheria viene raffreddata prima che termini il programma.

5. Prelevare la biancheria dall'essiccatoio

Fine programma

L'essiccatoio può essere impostato in modo che alla fine del programma suoni un segnale acustico.

Al termine del programma (sul display tempo compare 0:00) la biancheria si è raffreddata e può essere prelevata.

Se è stata selezionata la *fase antipiega*, il tamburo gira a intervalli. In questo modo le pieghe sono ridotte al minimo se la biancheria non viene prelevata subito.

L'essiccatoio si spegne in automatico alla fine del programma dopo il tempo programmato.

Prelevare la biancheria

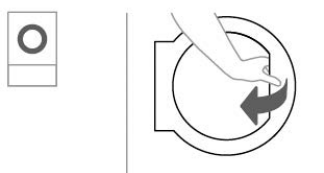

- Aprire lo sportello.

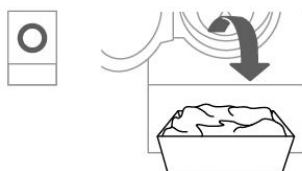

- Togliere la biancheria dal cestello.

⚠ **Danneggiamento a causa dell'asciugatura eccessiva.**
La biancheria rimasta nel cestello può essere danneggiata per asciugatura eccessiva.
Al termine dell'asciugatura prelevare quindi sempre tutti i capi di biancheria dal cestello.

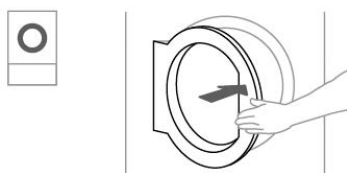

- Chiudere lo sportello.
- Spegnerne l'essiccatoio.

Suggerimenti per la pulizia

Questo essiccatoio deve essere mantenuto regolarmente in particolare in caso di funzionamento continuo. Attenersi a quanto riportato al capitolo "Pulizia e manutenzione".

Modificare il programma

Cambiare il programma in corso

Non è più possibile cambiare il programma in corso (protezione contro interventi indesiderati). Per selezionare un nuovo programma si dovrà prima interrompere quello in corso.

⚠ Pericolo di incendio a causa di un utilizzo errato.
La biancheria può bruciare e danneggiare l'essiccatoio e l'ambiente circostante.
Leggere il capitolo "Indicazioni per la sicurezza e avvertenze".

Se si sposta il selettore programmi mentre il programma di asciugatura è in corso, sul display tempo viene visualizzato il messaggio -D-. Il messaggio -D- si spegne quando si imposta nuovamente il selettore programmi sul programma originario.

Interrompere un programma in corso

- Toccare il tasto sensore *Start/Stop* per più di 2 secondi.

Se il programma è terminato oppure è stato interrotto e la temperatura della biancheria è sufficientemente alta, i capi si raffreddano.

Se durante il raffreddamento si preme di nuovo *Start/Stop*, si accende 0:00.

- Aprire lo sportello.
- Chiudere lo sportello.
- Selezionare un altro programma dal menù principale.
- Toccare il tasto sensore *Start/Stop*.

Selezionare un altro programma

Aggiungere biancheria

- Aprire lo sportello.

⚠ Pericolo di incendio quando si tocca biancheria molto calda o il cestello dell'essiccatoio.
La biancheria e il cestello dell'essiccatoio sono ancora molto caldi e possono causare ustioni al contatto.
Far raffreddare la biancheria e prelevarla con cautela.

- Aggiungere la biancheria.
- Chiudere lo sportello.
- Avviare il programma.

Aggiungere biancheria mentre è in corso il posticipo dell'avvio

È possibile aprire lo sportello e aggiungere o prelevare biancheria.

- Tutte le impostazioni del programma rimangono memorizzate.
- Se lo si desidera è possibile modificare nuovamente il livello di asciugatura.

- Aprire lo sportello.
- Aggiungere la biancheria oppure prelevarla.
- Chiudere lo sportello.

- Toccare il tasto sensore *Start/Stop*, affinché il posticipo dell'avvio continui a scorrere.

Durata residua

Delle modifiche al programma possono causare dei salti di tempo sul display.

Livello gestore (modalità di programmazione)

Presupposti per l'accesso:

- L'apparecchio è acceso.
- Lo sportello dell'apparecchio è aperto.

Accedere al livello gestore

- Toccare e tenere premuto il tasto sensore *Start/Stop* e chiudere lo sportello.

Il tasto sensore *Start/Stop* lampeggia rapidamente per 2 secondi.

- Tenere premuto il tasto sensore *Start/Stop* per almeno 4 secondi.

Il tasto sensore *Start/Stop* rimane acceso. Questo segnala l'accesso riuscito alla modalità di programmazione del livello gestore.

- Rilasciare il tasto sensore *Start/Stop*.

Se non si rilascia il tasto sensore acceso *Start/Stop* entro 6 secondi, la macchina rileva un accesso anomalo oppure lo sportello incastrato.

Il tempo massimo per il tentativo di accesso è di 10 secondi. Il tentativo di accesso viene infine interrotto.

Panoramica livello gestore

Se i valori preimpostati nel livello gestore vengono modificati, il fabbisogno energetico dell'essiccatoio può cambiare.

Pro-gramma	Denominazione	Valore di re-golazione possibile	Preimpo-stazione	Spiegazione
P01	Livello asciugat. Cot.resistente colorato	01 02 03 04 05 06 07	04	01 = Più umido 3 02 = Più umido 2 03 = Più umido 1 04 = Standard 05 = Più asciutto 1 06 = Più asciutto 2 07 = Più asciutto 3
P02	Livello asciugat. Lava/indossa	01 02 03 04 05 06 07	04	01 = Più umido 3 02 = Più umido 2 03 = Più umido 1 04 = Standard 05 = Più asciutto 1 06 = Più asciutto 2 07 = Più asciutto 3
P03	Cot.resistente colorato e Funzionam. a tempo interno/esterno 1 Temperatura resistenza	01-20	20	v. tabella "Temperatura resistenza"
P04	Cot.resistente colorato e Funzionam. a tempo interno/esterno 1 Temperatura aria processo	00-46	46	v. tabella "Temperatura aria di processo"
P05	Cot.resistente colorato e Funzionam. a tempo interno/esterno 1 Durata direzione preferenziale motore tamburo	01-51	35	V. tabella "Cicli di inversione"
P06	Cot.resistente colorato e Funzionam. a tempo interno/esterno 1 Durata direzione opposta motore tamburo	01-51	35	V. tabella "Cicli di inversione"

Livello gestore (modalità di programmazione)

Pro-gramma	Denominazione	Valore di re-golazione possibile	Preimpo-stazione	Spiegazione
P07	Cot.resistente colorato e Funzionam. a tempo interno/esterno 1 Pausa motore tamburo	01-14	02	v. tabella "Tempi di pausa"
P08	Cot.resistente colorato e Funzionam. a tempo interno/esterno 2 Temperatura resistenza	01-20	10	v. tabella "Temperatura resistenza"
P09	Cot.resistente colorato e Funzionam. a tempo interno/esterno 2 Temperatura aria processo	00-46	31	v. tabella "Temperatura aria di processo"
P10	Cot.resistente colorato e Funzionam. a tempo interno/esterno 2 Durata direzione preferenziale motore	01-51	35	V. tabella "Cicli di inversione"
P11	Cot.resistente colorato e Funzionam. a tempo interno/esterno 2 Durata direzione opposta motore	01-51	35	V. tabella "Cicli di inversione"
P12	Cot.resistente colorato e Funzionam. a tempo interno/esterno 2 Durata pausa motore	01-14	02	v. tabella "Tempi di pausa"
P13	Sintetici/Delicati e Funzionam. a tempo interno/esterno 3 Temperatura resistenza	01-20	04	v. tabella "Temperatura resistenza"
P14	Sintetici/Delicati e Funzionam. a tempo interno/esterno 3 Temperatura aria processo	00-46	11	v. tabella "Temperatura aria di processo"
P15	Sintetici/Delicati e Funzionam. a tempo interno/esterno 3 Durata direzione preferenziale motore	01-51	05 TOP/COP: 35	V. tabella "Cicli di inversione"
P16	Sintetici/Delicati e Funzionam. a tempo interno/esterno 3 Durata direzione opposta motore	01-51	05 TOP/COP: 35	V. tabella "Cicli di inversione"
P17	Sintetici/Delicati e Funzionam. a tempo interno/esterno 3 Durata pausa motore	01-14	02	v. tabella "Tempi di pausa"
P18	PRO e Funzionam. a tempo interno/esterno 4 Temperatura resistenza	01-20	20 TOP/COP: 00	v. tabella "Temperatura resistenza"
P19	PRO e Funzionam. a tempo interno/esterno 4 Temperatura aria processo	00-46	46 TOP/COP: 00	v. tabella "Temperatura aria di processo"
P20	PRO e Funzionam. a tempo interno/esterno 4 Durata direzione preferenziale motore	01-51	35	V. tabella "Cicli di inversione"
P21	PRO e Funzionam. a tempo interno/esterno 4 Durata direzione opposta motore	01-51	35	V. tabella "Cicli di inversione"
P22	PRO e Funzionam. a tempo interno/esterno 4 Durata pausa motore	01-14	02	v. tabella "Tempi di pausa"
P23	Etichetta energetica Temperatura resistenza	01-20	20	v. tabella "Temperatura resistenza"
P24	Etichetta energetica Temperatura aria processo	00-46	46	v. tabella "Temperatura aria di processo"

Livello gestore (modalità di programmazione)

Pro-gramma	Denominazione	Valore di re- golazione possibile	Preimpo- stazione	Spiegazione
P25	Etichetta energetica Motore cesto Direzione preferenziale	01-51	35	V. tabella "Cicli di inversione"
P26	Etichetta energetica Motore cesto Direzione opposta	01-51	35	V. tabella "Cicli di inversione"
P27	Etichetta energetica Motore cesto Pausa	01-14	02	v. tabella "Tempi di pausa"
P28	Progr. tempo aria fredda Motore cesto Direzione preferenziale	01-51	35	V. tabella "Cicli di inversione"
P29	Progr. tempo aria fredda Motore cesto Direzione opposta	01-51	35	V. tabella "Cicli di inversione"
P30	Progr. tempo aria fredda Motore cesto Pausa	01-14	02	v. tabella "Tempi di pausa"
P31	Progr. tempo aria calda Temperatura resistenza	01-20	20	v. tabella "Temperatura resistenza"
P32	Progr. tempo aria calda Temperatura aria processo	00-46	46	v. tabella "Temperatura aria di processo"
P33	Progr. tempo aria calda Motore cesto Direzione preferenziale	01-51	35	V. tabella "Cicli di inversione"
P34	Progr. tempo aria calda Motore cesto Direzione opposta	01-51	35	V. tabella "Cicli di inversione"
P35	Progr. tempo aria calda Motore cesto Pausa	01-14	02	v. tabella "Tempi di pausa"
P36	Lana Temperatura resistenza	01-20	20	v. tabella "Temperatura resistenza"
P37	Lana Temperatura aria processo	00-46	46	v. tabella "Temperatura aria di processo"
P38	Lana Durata direzione preferenziale motore	01-51	21	V. tabella "Cicli di inversione"
P39	Lana Durata direzione opposta motore	01-51	01	V. tabella "Cicli di inversione"
P40	Lana Durata pausa motore	01-14	09	v. tabella "Tempi di pausa"
P41	Lava/indossa Delicato Temperatura resistenza	01-20	04	v. tabella "Temperatura resistenza"
P42	Lava/indossa Delicato Temperatura aria processo	00-46	11	v. tabella "Temperatura aria di processo"
P43	Lava/indossa Delicato Durata direzione preferenziale motore	01-51	35	V. tabella "Cicli di inversione"
P44	Lava/indossa Delicato Durata direzione opposta motore	01-51	35	V. tabella "Cicli di inversione"
P45	Lava/indossa Delicato Durata pausa motore	01-14	02	v. tabella "Tempi di pausa"
P46	Lava/indossa Temperatura resistenza	01-20	10	v. tabella "Temperatura resistenza"
P47	Lava/indossa Temperatura aria processo	00-46	31	v. tabella "Temperatura aria di processo"

Livello gestore (modalità di programmazione)

Pro-gramma	Denominazione	Valore di re-golazione possibile	Preimpo-stazione	Spiegazione
P48	Lava/indossa Durata direzione preferenziale motore	01-51	35	V. tabella "Cicli di inversione"
P49	Lava/indossa Durata direzione opposta motore	01-51	35	V. tabella "Cicli di inversione"
P50	Lava/indossa Durata pausa motore	01-14	02	v. tabella "Tempi di pausa"
P51	Funzion.interv. ventola off/on	00 01	00	00 = off 01 = on
P55	Segnale acu-stico di fine	00 01 02	01	00 = off 01 = normale 02 = forte
P56	Acustica tasti	00 01 02	01	00 = off 01 = normale 02 = forte
P57	Melodia di benvenuto	00 01 02	01	00 = off 01 = normale 02 = forte
P58	Segnale acu-stico di errore	00 01	01	00 = off 01 = on
P59	Luminosità tasti sensore	01 02 03 04 05 06 07	01	Luminosità del tasto selezionato
P60	Luminosità tasti sensore dimmerata	01 02 03 04 05 06 07	02	01 = 10 % della luminosità massima 02 = 20 % della luminosità massima 03 = 30 % della luminosità massima 04 = 40 % della luminosità massima 05 = 50 % della luminosità massima 06 = 60 % della luminosità massima 07 = 70 % della luminosità massima

Livello gestore (modalità di programmazione)

Pro-gramma	Denominazione	Valore di re-golazione possibile	Preimpo-stazione	Spiegazione
P61	Luminosità display	01 02 03 04 05 06 07 08 09 10 11 12 13 14 15	08	Luminosità del display a sette segmenti
P62	Ind. stato di spegnimento	00 01 02 03 04	02	00 = off 01 = on dopo 10 min, non nel programma in corso 02 = on dopo 10 minuti 03 = on dopo 30 min, non nel programma in corso 04 = on dopo 30 minuti
P63	Stato spegn. macchina	00 01 02 03	01	00 = nessuno spegnimento 01 = dopo 15 minuti 02 = dopo 20 minuti 03 = dopo 30 minuti
P65	Raffreddam. aggiuntivo	00 01	01	00 = off 01 = on
P66	Temperatura raffreddam.	00-15	15	00 = 40 °C/104 °F 01 = 41 °C/106 °F 02 = 42 °C/108 °F 03 = 43 °C/109 °F 04 = 44 °C/111 °F 05 = 45 °C/113 °F 06 = 46 °C/115 °F 07 = 47 °C/117 °F 08 = 48 °C/118 °F 09 = 49 °C/120 °F 10 = 50 °C/122 °F 11 = 51 °C/124 °F 12 = 52 °C/126 °F 13 = 53 °C/127 °F 14 = 54 °C/129 °F 15 = 55 °C/131 °F
P67	Memory	00 01	00	00 = off 01 = on

Livello gestore (modalità di programmazione)

Pro-gramma	Denominazione	Valore di re-golazione possibile	Preimpo-stazione	Spiegazione
P68	Fase antipiega	00 01 02 03 04 05 06 07 08 09 10 11 12	02	00 = off 01 = 1 h 02 = 2 h 03 = 3 h 04 = 4 h 05 = 5 h 06 = 6 h 07 = 7 h 08 = 8 h 09 = 9 h 10 = 10 h 11 = 11 h 12 = 12 h
P70	Pulire filtri	00-55	55	00 = off xx = xx h 55 = 55 h
P71	Posticipo avvio	00 01	00	00 = off 01 = on
P74	Comportam. apert. sport.	00 01	00	00 = off = arresto programma con sportello aperto 01 = on = interruzione programma con sportello aperto
P85	Sensore pressione (esterno)	00 01 02	00	00 = off 01 = dispositivo di chiusura 02 = contatto d'apertura
P86	Valvola di sfiato esterna	00 01	00	00 = no 01 = sì
P87	Valvola di sfiato esterna ritardo	00-99	00	00 = nessuno 01 = 1 s 02 = 2 s 99 = 99 s
P88	Ventola supplement.	00 01	00	00 = off 01 = on
P91	Selezione modulo COM	00 01 02	00	00 = off 01 = modulo interno 02 = modulo esterno
P92	Blocco est. programma	00 01	01	00 = off 01 = on

Temperatura resistenza

Valore di regolazione sul display	Temperatura
01	55 °C/131 °F
02	60 °C/140 °F
03	65 °C/149 °F
04	70 °C/158 °F
05	75 °C/167 °F
06	80 °C/176 °F
07	85 °C/185 °F

Livello gestore (modalità di programmazione)

Valore di regolazione sul display	Temperatura
08	90 °C/194 °F
09	95 °C/203 °F
10	100 °C/212 °F
11	105 °C/221 °F
12	110 °C/230 °F
13	115 °C/239 °F
14	120 °C/248 °F
15	125 °C/257 °F
16	130 °C/266 °F
17	135 °C/275 °F
18	140 °C/284 °F
19	145 °C/293 °F
20	150 °C/302 °F

Temperatura aria processo

Valore di regolazione sul display	Temperatura
00	Fredda
01	30 °C/86 °F
02	31 °C/88 °F
03	32 °C/90 °F
04	33 °C/91 °F
05	34 °C/93 °F
06	35 °C/95 °F
07	36 °C/97 °F
08	37 °C/99 °F
09	38 °C/100 °F
10	39 °C/102 °F
11	40 °C/104 °F
12	41 °C/106 °F
13	42 °C/108 °F
14	43 °C/109 °F
15	44 °C/111 °F
16	45 °C/113 °F
17	46 °C/115 °F
18	47 °C/117 °F
19	48 °C/118 °F
20	49 °C/120 °F
21	50 °C/122 °F
22	51 °C/124 °F
23	52 °C/126 °F
24	53 °C/127 °F
25	54 °C/129 °F
26	55 °C/131 °F
27	56 °C/133 °F

Livello gestore (modalità di programmazione)

Valore di regolazione sul display	Temperatura
28	57 °C/135 °F
29	58 °C/136 °F
30	59 °C/138 °F
31	60 °C/140 °F
32	61 °C/142 °F
33	62 °C/144 °F
34	63 °C/145 °F
35	64 °C/147 °F
36	65 °C/149 °F
37	66 °C/151 °F
38	67 °C/153 °F
39	68 °C/154 °F
40	69 °C/156 °F
41	70 °C/158 °F
42	71 °C/160 °F
43	72 °C/162 °F
44	73 °C/163 °F
45	74 °C/165 °F
46	75 °C/167 °F

Cicli di inversione

Valore di regolazione sul display	Secondi
01	20 s
02	22 s
03	24 s
04	26 s
05	28 s
06	30 s
07	32 s
08	34 s
09	36 s
10	38 s
11	40 s
12	42 s
13	44 s
14	46 s
15	48 s
16	50 s
17	52 s
18	54 s
19	56 s
20	58 s
21	60 s
22	62 s

Livello gestore (modalità di programmazione)

Valore di regolazione sul display	Secondi
23	64 s
24	66 s
25	68 s
26	70 s
27	72 s
28	74 s
29	76 s
30	78 s
31	80 s
32	82 s
33	84 s
34	86 s
35	88 s
36	90 s
37	92 s
38	94 s
39	96 s
40	98 s
41	100 s
42	102 s
43	104 s
44	106 s
45	108 s
46	110 s
47	112 s
48	114 s
49	116 s
50	118 s
51	120 s

Livello gestore (modalità di programmazione)

Tempi di pausa

Valore di regolazione sul display	Secondi
01	2 s
02	3 s
03	4 s
04	5 s
05	6 s
06	7 s
07	8 s
08	9 s
09	10 s
10	11 s
11	12 s
12	13 s
13	14 s
14	15 s

Funzion.interv. ventola dopo l'avvio

Valore di regolazione sul display	Secondi
01	30 s
02	60 s
03	90 s
04	120 s
05	150 s
06	180 s
07	210 s
08	240 s
09	270 s
10	300 s
11	330 s
12	360 s
13	390 s
14	420 s
15	450 s
16	480 s
17	510 s
18	540 s
19	570 s
20	600 s
21	630 s
22	660 s
23	690 s
24	720 s
25	750 s
26	780 s

Livello gestore (modalità di programmazione)

Valore di regolazione sul display	Secondi
27	810 s
28	840 s
29	870 s
30	900 s
31	930 s
32	960 s
33	990 s
34	1.020 s
35	1.050 s
36	1.080 s
37	1.110 s
38	1.140 s
39	1.170 s
40	1.200 s
41	1.230 s
42	1.260 s
43	1.290 s
44	1.320 s
45	1.350 s
46	1.380 s
47	1.410 s
48	1.440 s
49	1.470 s
50	1.500 s
51	1.530 s
52	1.560 s
53	1.590 s
54	1.620 s
55	1.650 s
56	1.680 s
57	1.710 s
58	1.740 s
59	1.770 s
60	1.800 s
61	1.830 s
62	1.860 s
63	1.890 s
64	1.920 s
65	1.950 s
66	1.980 s
67	2.010 s
68	2.040 s
69	2.070 s
70	2.100 s

Livello gestore (modalità di programmazione)

Valore di regolazione sul display	Secondi
71	2.130 s
72	2.160 s
73	2.190 s
74	2.220 s
75	2.250 s
76	2.280 s
77	2.310 s
78	2.340 s
79	2.370 s
80	2.400 s
81	2.430 s
82	2.460 s
83	2.490 s
84	2.520 s
85	2.550 s
86	2.580 s
87	2.610 s
88	2.640 s
89	2.670 s
90	2.700 s
91	2.730 s
92	2.760 s
93	2.790 s
94	2.820 s
95	2.850 s
96	2.880 s
97	2.910 s
98	2.940 s
99	2.970 s

Uscire dalla modalità di programmazione

- Per uscire dalla modalità di programmazione, ruotare il selettore dell'essiccatoio sulla posizione .

L'essiccatoio si spegne.

Pulire il filtro impurità

 Pericolo di incendio a causa del funzionamento dell'essiccatoio senza filtro impurità.

I circuiti dell'aria, il riscaldamento e il condotto di sfiato possono ostruirsi e incendiarsi nel corso del funzionamento dell'essiccatoio senza filtro impurità.

Non rimuovere il filtro per la pulizia.

Non mettere mai in funzione la macchina senza il filtro impurità montato.

Sostituire subito un filtro impurità danneggiato.

Il filtro impurità raccoglie tutto lo sporco. Pulire il filtro almeno 1 volta durante i giorni lavorativi o quando compare la segnalazione a display. In caso di eccessiva presenza di impurità pulire il filtro anche più volte al giorno.

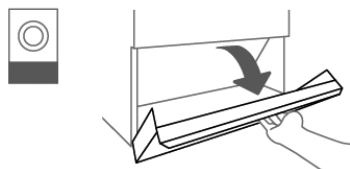

- Aprire lo sportello del vano filtro.

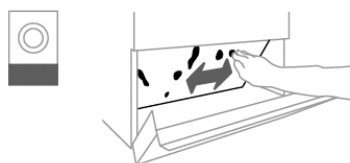

- Rimuovere manualmente le impurità dal filtro.

Non utilizzare oggetti appuntiti o taglienti.
Altrimenti il filtro si danneggia.

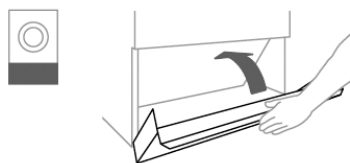

- Chiudere lo sportellino dopo la pulizia del filtro impurità.

Pulire il tamburo e le parti esterne dell'involucro

 Pericolo di morte a causa di scossa elettrica.

Un essiccatoio non staccato completamente dall'alimentazione di tensione non può essere pulito o mantenuto.

Spegnere l'essiccatoio tramite l'interruttore principale predisposto dal committente prima di una pulizia o manutenzione.

Non utilizzare strumenti di pulizia a pressione né getti d'acqua per pulire la macchina.

⚠ Pericolo di danneggiamento a causa di detersivi contenenti solventi e prodotti abrasivi.

Non usare solventi, prodotti abrasivi, per vetro o universali che potrebbero danneggiare le superfici in materiale plastico o altri componenti.

Pulire l'essiccatoio solo con un panno morbido e inumidito e una soluzione detergente delicata o acqua e sapone.

- Pulire la guarnizione sul lato interno dello sportello con un panno leggermente inumidito.
- Se è stata asciugata biancheria inamidata, al termine passare il tamburo dell'essiccatoio con un panno morbido inumidito.
- Asciugare tutte le superfici con un panno morbido.
- Come alternativa è possibile pulire l'acciaio inossidabile (p.es. il tamburo) con un prodotto specifico per l'acciaio.

Sul retro dell'essiccatoio è presente un'apertura di aspirazione aria. L'apertura di aspirazione aria non può essere in nessun caso chiusa o coperta con oggetti.

Mantenere pulito l'ambiente immediatamente adiacente alla macchina a pompa di calore, in particolare l'area di aspirazione aria.

Pulizia annuale aggiuntiva

L'assistenza tecnica autorizzata o il personale formato Miele deve controllare che non vi siano depositi di impurità nell'intero vano interno della macchina e sulle pale della ventola dell'apertura di fuoriuscita aria **una volta all'anno**. Per gli essiccatoi con riscaldamento elettrico l'assistenza tecnica Miele deve inoltre testare la resistenza e il rispettivo vano. Per gli essiccatoi con riscaldamento a gas devono essere testati il bruciatore e l'ambiente del bruciatore.

Guasti, cosa fare...

Guida guasti

Segnalazione	Causa e rimedio
Il display resta scuro.	L'essiccatoio non è allacciato alla corrente elettrica. <ul style="list-style-type: none"> ■ Controllare la spina, l'interruttore principale e i fusibili (predisposti dal committente).
Problema	Causa e rimedio
L'efficacia dell'essiccatoio cala.	Nell'essiccatoio il filtro impurità è sporco. <ul style="list-style-type: none"> ■ Controllare che il filtro impurità della macchina non sia sporco e in caso pulirlo.
	Aerazione insufficiente <ul style="list-style-type: none"> ■ Accertarsi che l'apertura di aspirazione dell'aria e il condotto di sfiato dell'essiccatoio non siano chiusi oppure non siano coperti da oggetti.
	Temperatura ambiente troppo alta (>40 °C) <ul style="list-style-type: none"> ■ Arieggiare sempre in modo sufficiente il luogo di installazione. ■ Collegare eventualmente la macchina a un condotto esterno di aria pulita e di sfiato.
I cuscini in piuma emettono un cattivo odore durante l'asciugatura.	Le piume hanno la caratteristica di emettere odori più o meno sgradevoli quando si riscaldano. <ul style="list-style-type: none"> ■ Il cattivo odore si riduce al termine dell'asciugatura, grazie all'azione naturale dell'aria.
I capi di biancheria in fibre sintetiche sono carichi elettrostaticamente al termine dell'asciugatura.	I tessuti sintetici tendono a caricarsi di elettricità statica. <ul style="list-style-type: none"> ■ Aggiungendo ammorbidente all'ultimo risciacquo, la carica elettrostatica diminuisce durante il programma di asciugatura.
Si è depositata della lanugine.	Dai tessuti si stacca la lanugine formatasi soprattutto durante l'uso dei capi o in parte durante il lavaggio. La sollecitazione nell'essiccatoio è ridotta. La lanugine viene trattenuta dai filtri impurità e dal filtro compatto, così da essere facilmente eliminata. <ul style="list-style-type: none"> ■ V. cap. "Pulizia e manutenzione".
Il programma di asciugatura dura troppo o si interrompe.	È probabile che all'utente venga nuovamente richiesto di pulire i circuiti dell'aria/la guida aria. <ul style="list-style-type: none"> ■ Controllare tutte le possibili cause, come descritto di seguito.
	Il filtro impurità è ostruito con lanugine. <ul style="list-style-type: none"> ■ Eliminare la lanugine.
	L'area della guida aria è p.es. ostruita con capelli e lanugine. <ul style="list-style-type: none"> ■ Pulire l'area di guida aria. ■ La copertura nell'area di carico può essere rimossa per pulire l'area di guida aria sottostante.
	Il condotto di sfiato o la sua imboccatura sono ostruiti p.es. da capelli o lanugine.

Problema	Causa e rimedio
	<p>■ Controllare e pulire tutti i componenti del condotto di sfiato (p.es. tubo a muro, griglia esterna, curve, pieghe, ecc.).</p> <p>L'afflusso di aria è insufficiente, perché p.es. l'ambiente di installazione è molto piccolo.</p> <p>■ Durante l'asciugatura aprire una porta o una finestra, affinché possa girare l'aria.</p> <p>I capi non sono stati centrifugati a sufficienza.</p> <p>■ In futuro centrifugare i capi in lavatrici con un numero più alto di giri in centrifugazione.</p> <p>L'essiccatoio è stato sovraccaricato.</p> <p>■ Rispettare la massima quantità di carico prevista per ogni programma di asciugatura.</p> <p>La presenza di cerniere lampo in metallo impedisce di rilevare correttamente il grado di asciugatura della biancheria.</p> <p>■ In futuro aprire le cerniere lampo.</p> <p>■ Se il problema si ripresenta, in futuro asciugare i capi con cerniere lunghe solo con il programma di aria calda.</p>
<p>Nel cesto si forma acqua di condensa.</p>	<p>L'essiccatoio è collegato a un collettore di sfiato.</p> <p>■ Installare l'essiccatoio solo con una valvola di non ritorno al collettore di sfiato.</p> <p>■ Controllare regolarmente che la valvola di non ritorno non presenti difetti ed eventualmente sostituirla.</p>

Assistenza tecnica

Contatti in caso di guasto

In caso di guasti che non si è in grado di risolvere da soli, contattare il negozio specializzato Miele o il servizio di assistenza tecnica Miele.

Il numero di telefono dell'assistenza tecnica Miele si trova in fondo alle presenti istruzioni.

Indicare sempre il modello e il numero di fabbricazione dell'apparecchio. Questi dati possono essere rilevati dalla targhetta dati.

Accessori su richiesta

Gli accessori di questo essiccatoio sono disponibili presso i rivenditori Miele o presso l'assistenza tecnica autorizzata Miele.

Requisiti per l'installazione

⚠ Danni a persone e cose a causa di un'installazione non corretta.

L'installazione non corretta dell'essiccatoio può causare danni a persone o cose.

L'essiccatoio può essere installato e messo in servizio per la prima volta solo dall'assistenza tecnica Miele o da rivenditori specializzati.

- ▶ Durante l'installazione o la manutenzione è necessario indossare dispositivi di protezione individuale.
- ▶ Installare la macchina secondo le norme vigenti.
- ▶ Utilizzare l'essiccatoio solo in ambienti ben aerati e non esposti al gelo.
- ▶ Non posizionare l'essiccatoio dietro una porta o un'anta chiudibile oppure una porta scorrevole. L'angolo di apertura massimo dello sportello dell'essiccatoio non deve essere limitato da oggetti o porte. Lo sportello della macchina deve poter essere aperto sempre completamente e illimitatamente.

Condizioni generali di funzionamento

Questo essiccatoio è adatto al solo uso industriale e deve essere messo in funzione solo in ambienti interni.

L'essiccatoio non deve essere posizionato in ambienti esposti al gelo.

A seconda delle caratteristiche del luogo di posizionamento si possono verificare trasmissioni di suoni e vibrazioni.

Suggerimento: in caso di specifiche esigenze di silenziosità del luogo di installazione, far eseguire una perizia in loco da esperti in materia.

Trasporto

L'essiccatoio non deve essere trasportato senza pallet.

Il trasporto deve essere effettuato sempre con ausili adatti.

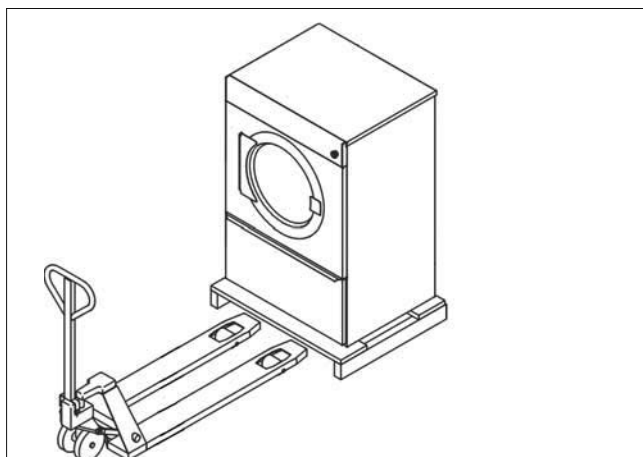

Sul luogo di installazione l'essiccatoio deve essere sollevato dal pallet con un muletto adatto.

Posizionare l'essiccatoio

- Posizionare l'essiccatoio su una superficie completamente piana e orizzontale che sopporti la sollecitazione a pavimento indicata.

Installazione

La sollecitazione sul pavimento causata dall'essiccatoio agisce nell'area dei piedini sulla superficie di posizionamento della macchina. Non è necessario apporre una base. Occorre tuttavia compensare le irregolarità del pavimento.

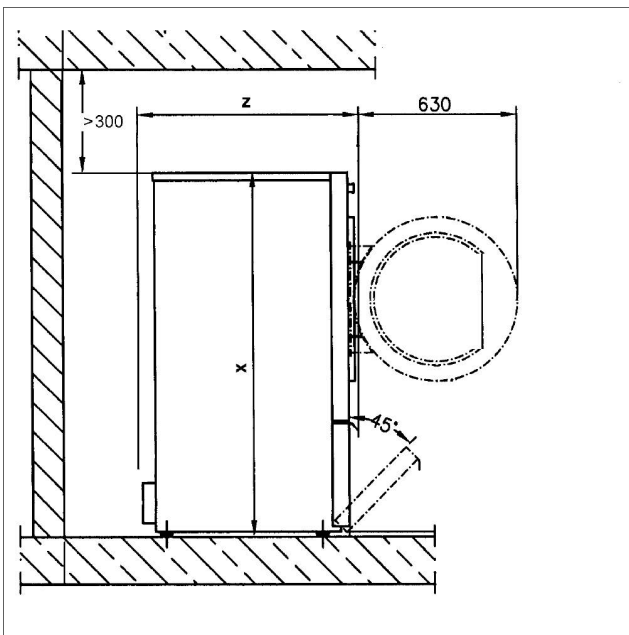
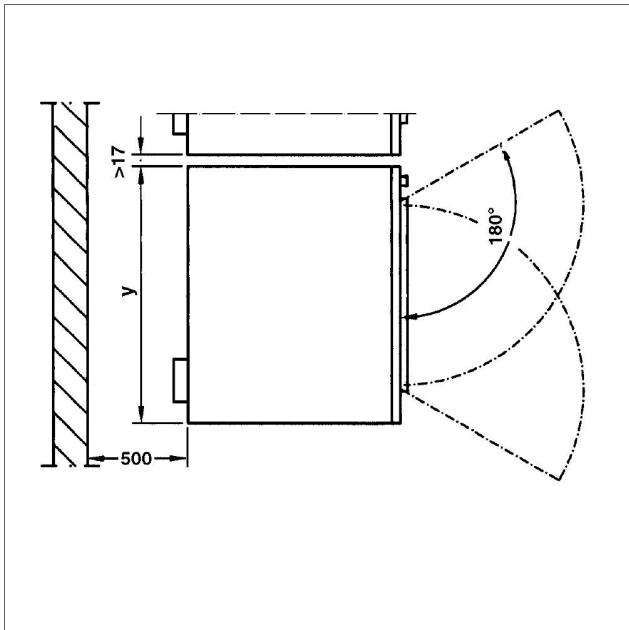

	PDR 514/518/522/914/918/922	PDR 528/544/928/944
x	1.400 mm	1.640 mm
y	906 mm	1.206 mm
z	PDR 514/914: 852 mm PDR 518/918: 1.035 mm PDR 522/922: 1.164 mm	PDR 528/928: 1.018 mm PDR 544/944: 1.384 mm

- Per facilitare la successiva manutenzione, predisporre dietro la macchina un passaggio per la manutenzione largo almeno 500 mm e fare in modo che sia sempre accessibile. Devono essere rispettate le distanze indicate dalla parete.
- Regolando i piedini, registrare la macchina in posizione perfettamente orizzontale (in bolla). Servirsi all'occorrenza di una livella a bolla.

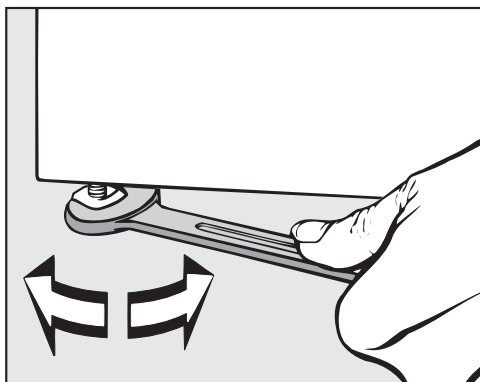

- Stringere i dadi dei piedini con una chiave sulla lamiera di base dopo averli regolati.

Fissaggio

- Per una maggiore sicurezza di posizionamento fissare l'essiccatoio con le griffe d'ancoraggio in dotazione tramite i piedini al pavimento.

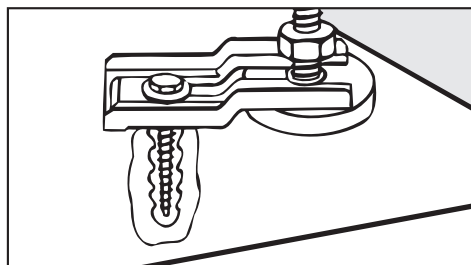

Il materiale di fissaggio è predisposto per il fissaggio con perni sul pavimento di cemento. Se sul luogo di posizionamento sono presenti altri tipi di pavimento, ordinare il materiale di fissaggio a parte.

Allacciamento elettrico

⚠ Pericolo a causa di un allacciamento elettrico non corretto.

Lavori di installazione eseguiti in maniera errata possono provocare danni materiali ingenti e ferite gravi, anche la morte.

Tutti i lavori relativi all'allacciamento elettrico devono essere eseguiti solo da elettricisti qualificati e autorizzati.

Occorre rispettare le specifiche della norma IEC 60364-4-41 o le normative locali per l'installazione elettrica.

La tensione di allacciamento necessaria, la potenza assorbita e l'indicazione per la protezione esterna sono riportati sulla targhetta dati della macchina. Accertarsi che la tensione di allacciamento corrisponda ai valori di tensione riportati sulla targhetta dati prima di effettuare l'allacciamento elettrico.

Con valori di tensione differenti sussiste il pericolo che l'essiccatoio si danneggi a causa di una tensione elettrica troppo elevata.

Se sulla targhetta dati sono riportati più valori di tensione, la macchina può essere commutata per l'allacciamento sulla tensione iniziale. La commutazione deve essere effettuata solo dal servizio di assistenza tecnica autorizzato Miele o da rivenditori specializzati. Per farlo, osservare le indicazioni di inversione di cablaggio indicate sullo schema elettrico.

La macchina può essere collegata tramite allacciamento fisso oppure spina fissa ai sensi della normativa IEC 60309-1. Per un allacciamento fisso prevedere un dispositivo di distacco su tutti i poli nel luogo di posizionamento e installazione.

Installazione

Valgono come dispositivi di separazione gli interruttori con un'apertura di contatto superiore ai 3 mm, quali interruttori LS, valvole e teleruttori (IEC/EN 60947).

L'interruttore onnipolare (inclusa la spina) deve essere assicurato contro l'accensione indesiderata e da parte di terzi non autorizzati, se non è possibile interrompere l'alimentazione di energia da ogni punto di accesso.

Suggerimento: Si consiglia di allacciare preferibilmente l'essiccatoio tramite connettori a spina, così da poter effettuare più facilmente verifiche di sicurezza elettrica (ad es. durante un intervento di manutenzione o di messa in servizio).

► Non possono essere installati dispositivi che spengono automaticamente l'essiccatoio, come ad es. orologi programmabili.

Limitazioni nel funzionamento dell'essiccatoio a causa di commutazione/rimozione dei ponti ("jumper").

A causa della modifica/rimozione dei ponti ("jumper") sulle resistenze per la regolazione di cavi scaldanti più piccoli è possibile che si verifichino limitazioni nel funzionamento dell'essiccatoio. A seconda del tipo di biancheria, della lunghezza del tubo di sfiato e della temperatura esterna, è possibile che non venga più ottenuto il risultato di asciugatura desiderato. Con una riduzione, non si raggiungono più i dati di consumo indicati.

► Per una maggiore sicurezza, occorre anteporre alla macchina un interruttore automatico differenziale (salvavita) RCD di tipo B. L'installazione deve essere effettuata in loco dal gestore.

► Dopo aver installato l'essiccatoio, è necessario installare la messa a terra (collegamento equipotenziale). La messa a terra deve essere conforme alle disposizioni di installazione locali e nazionali.

Afflusso/Sfiato

L'essiccatoio può essere messo in funzione se è installato correttamente un condotto di sfiato e si garantisce una sufficiente aerazione dell'ambiente.

Allacciamento vapore (solo per le versioni con riscaldamento a vapore)

L'allacciamento a vapore può essere eseguito solo da un installatore autorizzato. Seguire le istruzioni di installazione allegate, importanti per l'allacciamento vapore.

Allacciamento all'acqua calda (solo per versioni con riscaldamento ad acqua calda)

L'allacciamento all'acqua calda può essere eseguito solo da un installatore autorizzato.

Seguire le istruzioni di installazione, importanti per l'allacciamento all'acqua calda.

Se si desidera una valvola di chiusura, montarla in loco.

Allacciamento al gas (solo per versioni con riscaldamento a gas)

L'allacciamento gas deve essere predisposto solo da un installatore autorizzato nel rispetto delle normative vigenti nel paese.

A causa di una portata ridotta non è consentito l'utilizzo di una presa gas con la capacità di riscaldamento indicata.

Il riscaldamento a gas è impostato di serie in base alle indicazioni tecniche del gas riportate sull'etichetta sul retro della macchina.

In caso di cambio della famiglia del gas, occorre richiedere all'assistenza tecnica Miele un kit di modifica. Sono necessarie indicazioni sul modello e numero di macchina, sulla famiglia del gas, sul gruppo del gas, sulla pressione di allacciamento del gas e sul paese di installazione. La commutazione gas può essere eseguita solo da personale esperto e autorizzato.

 Pericolo di scossa elettrica e di ferimento a causa dell'utilizzo dell'essiccatoio senza rivestimento completo.

Con rivestimento smontato sono accessibili parti della macchina che conducono corrente o che ruotano.

Dopo l'installazione dell'essiccatoio accertarsi che tutte le parti di rivestimento amovibili sono montate di nuovo completamente.

Connessione in rete

Istruzioni per il pairing





Con i seguenti passaggi è possibile collegare in rete l'essiccatoio.

Aprire livello gestore

- Riaccendere la macchina, ruotando il selettore dalla posizione interruttore  su un'altra posizione a piacere.
- Aprire lo sportello dell'essiccatoio.
- Tenere premuto il tasto sensore Start/Stop e nel contempo chiudere lo sportello.
- Continuare a tenere premuto il tasto sensore Start/Stop, finché Start/Stop dapprima lampeggia e infine rimane acceso.

A questo punto ci si trova nel livello gestore.

Configurare il collegamento in rete tramite WPS

- Al livello gestore *P91* selezionare con i tasti freccia < o >.
- Selezionare quindi il modulo di comunicazione interna *-01* con i tasti freccia < o >.
- Confermare, toccando il tasto sensore Start/Stop.
- Riavviare l'essiccatoio, ruotando il selettore sulla posizione interruttore .
- Riaccendere la macchina, ruotando il selettore dalla posizione interruttore  su un'altra posizione a piacere.
- Tenere premuto il tasto  per 4 secondi, finché sul display compare *APP*.
- Tenere quindi premuto il tasto  per 2 secondi, finché sul display compare *UPS*.

Infine si avvia un timer.



- Nel tempo indicato premere il tasto WPS sul router.

Viene stabilita la connessione in rete tramite WPS.

La macchina adesso è collegata.

Configurare la connessione di rete provvisoria tramite Soft-AP

La connessione di rete tramite Soft-AP (= Access Point software) è possibile solo se l'essiccatoio non è già connesso a una rete.

- Nel livello gestore *P91* selezionare con i tasti sensore < o >.
- Selezionare quindi il modulo di comunicazione interna *-01* con i tasti sensore < o >.
- Confermare, toccando il tasto sensore Start/Stop.
- Riavviare l'essiccatoio, ruotando il selettore sulla posizione interruttore .
- Riaccendere la macchina, ruotando il selettore dalla posizione interruttore  su un'altra posizione a piacere.
- Tenere premuto il tasto sensore , finché sul display compare *APP*.

Infine si avvia un timer. L'essiccatoio adesso apre il Soft-AP per 10 minuti.

- Stabilire la connessione con il Device Connector in Miele MOVE.

Non appena viene stabilita la connessione, lampeggiano i punti nella parola *A.P.P.*

Proseguire infine con il Device Connector in Miele MOVE.

Configurare il collegamento in rete tramite il cavo LAN

Per un collegamento in rete via cavo, è necessario il modulo di comunicazione opzionale "XKM 3200 WL PLT"..

- Al livello gestore *P91* selezionare con i tasti freccia < o >.
- Selezionare infine il modulo COM -02 con i tasti freccia < o >.
- Confermare, toccando il tasto sensore Start/Stop.
- Collegare la macchina tramite il cavo di rete al router/switch. Il router/switch deve essere collegato a internet.

La macchina adesso è collegata.

Requisiti di sistema per WLAN

- WLAN 802.11b/g/n
- Banda da 2,4 GHz
- Cifratura WPA/WPA2
- DHCP attivato
- multicastDNS/Bonjour/IGMP Snooping attivato
- Porte 443, 80, 53 e 5353 aperte
- IP server DNS = IP Standard Gateway/router
- Utilizzo mesh/ripetitore: stesso SSID e password di Standard Gateway/router
- L'SSID deve essere sempre visibile



Requisiti di sistema per LAN

- DHCP attivato
- multicastDNS/Bonjour/IGMP Snooping attivato
- Porte 443, 80, 53 e 5353 aperte
- IP server DNS = IP Standard Gateway/router

Intensità del segnale WLAN – Valori indicativi

L'intensità del segnale WLAN è solo un valore indicativo. Un'affermazione vincolante non è possibile.

L'intensità del segnale WLAN si può leggere tramite MDU o direttamente sulla macchina.

Intensità del segnale WLAN		Significato
MDU		
76 - 100 %	3/3**	Funzionamento generalmente affidabile
51 - 75 %	2/3	
26 - 50 %	1/3	Funzionamento generalmente possibile
1 - 25 %	0/3	Funzionamento generalmente non affidabile
0 %		Funzionamento impossibile

* Viene visualizzato sulla macchina

** Numero di tacche  3/3 - 0/3

L'intensità del segnale può essere disturbata da molti fattori, ad es.:

- persone nella stanza;
- porte aperte o chiuse
- oggetti spostati
- fonti radio o disturbi che si modificano

Connessione in rete

- altri apparecchi con tecnologia a onde radio Bluetooth o WLAN.

Box di comunicazione

Mediante il box di comunicazione opzionale è possibile allacciare alla macchina Miele Professional gli hardware esterni di Miele e di altri fornitori. Hardware esterni sono p.es. sistema a gettoniera, impianto di carico di punta, sensore a pressione o valvola di sfiato esterna. Il box di comunicazione è alimentato con tensione di rete attraverso la macchina Miele Professional.

Il kit acquistabile separatamente si compone del box di comunicazione e dei rispettivi materiali di fissaggio per essere applicato in modo semplice alla macchina o anche a una parete.

APCL106

Tramite il modulo di comunicazione Miele reperibile come opzione, è possibile stabilire una connessione dei dati tra la macchina Professional Miele e un dispositivo per la diffusione dei dati in base agli standard ethernet o WLAN.

Il modulo di comunicazione viene inserito nell'apposito vano delle macchine, presente di serie. Il modulo di comunicazione offre la possibilità di comunicare in modo intelligente con sistemi esterni (p.es. terminali a gettoniera oppure soluzioni di pagamento intelligenti centralizzati) tramite app. Inoltre possono essere fornite informazioni dettagliate sullo stato delle macchine e sullo stato dei programmi.

Questo modulo è la base della comunicazione via cavo con Miele MOVE.

L'integrazione della macchina nell'app "Miele@Home" per il settore domestico non è possibile.

Il modulo di comunicazione è predisposto esclusivamente per l'utilizzo professionale e viene alimentato con tensione di rete direttamente tramite la macchina Professional Miele. Un allacciamento supplementare alla rete elettrica non è necessario. L'interfaccia ethernet ricavata dal modulo di comunicazione corrisponde a SELV (circuito a bassa tensione di sicurezza) secondo EN 60950. Anche gli apparecchi esterni collegati devono corrispondere a SELV.

Tutela della privacy e sicurezza dei dati

Non appena si attiva la funzione di connessione in rete e si collega l'apparecchiatura a internet, i seguenti dati vengono inviati al Cloud di Miele:

- Numero di fabbricazione della macchina
- Modello della macchina e dotazione tecnica
- Stato della macchina
- Informazioni sulla versione del software della macchina

Questi dati dapprima non vengono associati a nessun utente specifico e nemmeno memorizzati in modo permanente. Solo quando si collega la macchina a un utente, i dati vengono salvati in modo permanente e associati in modo specifico. La trasmissione e l'elaborazione dei dati avviene secondo gli elevati standard di sicurezza di Miele.

Impostazione di serie configurazione di rete

Tutte le impostazioni del modulo di comunicazione o del modulo WLAN integrato possono essere resettate alle impostazioni di serie. Resettare la configurazione di rete quando si smaltisce o si vende l'apparecchiatura oppure quando si mette in funzione una macchina usata. Solo in questo modo si garantisce che tutti i dati personali vengano rimossi e il proprietario precedente non possa più avere accesso all'apparecchio.

Accessori su richiesta

Diritti d'autore e licenze

Per usare e gestire il modulo di comunicazione, Miele utilizza software propri o di terzi non soggetti ad una cosiddetta condizione di licenza Open Source. Questo software/questi componenti software sono protetti dal punto di vista dei diritti. I diritti d'autore di Miele e di terzi devono essere rispettati.

Inoltre, il presente modulo di comunicazione contiene componenti software che vengono consegnati alle condizioni di licenza previste da Open Source. È possibile consultare i componenti Open Source, i rispettivi avvisi di copyright, le copie delle condizioni di licenza di volta in volta in vigore nonché eventuali ulteriori informazioni localmente tramite IP mediante un web browser (<https://<indirizzo ip>/Licenses>). Le disposizioni in materia di responsabilità e garanzia ivi contenute delle condizioni di licenza Open Source si intendono valide soltanto in rapporto ai titolari dei rispettivi diritti.

Gettoniera

L'essiccatoio può essere dotato eventualmente di una gettoniera (accessorio Miele su richiesta). L'assistenza tecnica Miele deve programmare un'impostazione nell'elettronica dell'essiccatoio e allacciare la gettoniera.

Per l'allacciamento di una gettoniera è necessaria l'unità di accessori Box Connector Miele oppure il modulo COM.

Accessori e pezzi di ricambio originali

Miele concede una garanzia fino a 15 anni per pezzi di ricambio funzionali dopo l'uscita di gamma dell'apparecchio (questo non vale per prodotti digitali o prodotti per la tracciabilità del processo). Inoltre, spesso è prevista una capacità di consegna di pezzi di ricambio originali importanti dal punto di vista funzionale.

Grazie alla loro elevata qualità, le apparecchiature Miele durano a lungo. Tuttavia, se fosse necessaria una riparazione, i pezzi di ricambio essenziali per il funzionamento sono disponibili fino a 15 anni dopo l'uscita di gamma del prodotto (questo non vale per prodotti digitali o prodotti per la tracciabilità del processo).

Contattare l'assistenza tecnica se sono necessari pezzi di ricambio e accessori o si desidera una consulenza individuale.

 Pericolo dovuto a interventi di riparazione non professionali.

I lavori di montaggio e di installazione possono essere eseguiti solo da un elettricista qualificato nel rispetto delle vigenti norme di sicurezza.

Per riparazioni, modifiche, controlli e manutenzioni di apparecchiature elettriche devono essere rispettate le norme di legge previste, le disposizioni sulla prevenzione degli infortuni e tutte le norme vigenti.

Prima di effettuare lavori di manutenzione o riparazione sulla macchina, è necessario staccare in modo sicuro tutti i cavi che conducono tensione.

Dati tecnici

	PDR 514	PDR 518	PDR 522	PDR 528	PDR 544
Altezza	1400 mm	1400 mm	1400 mm	1640 mm	1640 mm
Larghezza	906 mm	906 mm	906 mm	1206 mm	1206 mm
Profondità	852 mm	1035 mm	1162 mm	1019 mm	1385 mm
Profondità a sportello aperto	1456 mm	1639 mm	1768 mm	1623 mm	1989 mm
Capacità tamburo	250 l	325 l	400 l	500 l	800 l
Quantità di carico massima (biancheria asciutta)	14 kg	18 kg	22 kg	28 kg	44 kg
Tensione di allacciamento					v. targhetta dati
Protezione (a cura del committente)					v. targhetta dati
Potenza assorbita					v. targhetta dati
Marchi di controllo					v. targhetta dati
Applicazione norme di sicurezza prodotto					EN/IEC 60335-1; EN 50570; IEC 60335-2-11
Grado di livello sonoro EN ISO 11204					<70 dB (A)
Livello di potenza sonora EN ISO 9614-2					<80 dB (A)
Banda di frequenza					2,4000–2,4835 GHz
Potenza di trasmissione massima					< 100 mW

Dichiarazione di conformità UE

Miele dichiara che il modello di essiccatoio PT013 è conforme alla direttiva 2014/53/UE. Il testo completo della dichiarazione di conformità UE è disponibile ai seguenti indirizzi internet:

- Auf www.miele.it/it/professional/index.htm sotto "Prodotti", "Download"
- In <https://www.miele.it/it/professional/istruzioni-per-luso-177.htm> immettendo il nome del prodotto o il numero di fabbricazione

Miele

Svizzera:

Miele SA
Limmatstrasse 4, 8957 Spreitenbach
Telefono +41 56 417 27 51
Telefax +41 56 417 24 69
professional@miele.ch
www.miele.ch/professional
Servizio riparazioni e picchetto
Telefono 0848 551 670

Italia:

Miele Italia S.r.l.
Strada di Circonvallazione, 27
39057 S. Michele-Appiano (BZ)
E-mail: professional@miele.it
Sito web: www.miele.it/it/p/



**Contact Center
Professional**

0471-666319

Lunedì - Venerdì ore 8.00-20.00
Sabato ore 9.00-17.00

Agenzie e centri di assistenza tecnica autorizzati Miele in tutte le regioni italiane.



Miele & Cie. KG
Carl-Miele-Straße 29, 33332 Gütersloh, Germania