

Használati és szerelési utasítás Bortemperáló hűtő



Feltétlenül olvassa el a Használati- és szerelési utasítást a felállítás –
beszerelés – üzembe helyezés előtt.
Ezzel megóvjja önmagát és elkerüli a készülék károsodását.

Tartalom

| | |
|---|----|
| Biztonsági utasítások és figyelmeztetések | 4 |
| Az ön hozzájárulása a környezetvédelemhez | 14 |
| Energiamegtakarítás | 15 |
| Készülékleírás | 16 |
| Tartozékok | 18 |
| Mellékelt tartozékok | 18 |
| Utólag vásárolható tartozékok..... | 18 |
| A borteperáló hűtő be- és kikapcsolása | 19 |
| Az első használat előtt..... | 19 |
| A borteperáló hűtő bekapcsolása | 19 |
| A figyelmeztető hangjelzés kikapcsolása | 19 |
| A borteperáló hűtő kikapcsolása..... | 20 |
| Hosszabb távollét esetén | 20 |
| További beállítások elvégzése | 21 |
| Reteszelés  | 21 |
| A reteszelés be-/kikapcsolása..... | 21 |
| A hőmérséklet-kijelző fényerejének módosítása | 22 |
| Az optimális hőmérséklet és levegőminőség | 23 |
| Az optimális hőmérséklet | 23 |
| A hőmérséklet beállítása | 24 |
| A hőmérséklet lehetséges beállítási értékei | 25 |
| Hőmérséklet-kijelző..... | 25 |
| Levegőminőség és páratartalom | 26 |
| DynaCool (állandó páratartalom)  | 26 |
| Légcsere az Active Airclean szűrővel | 27 |
| Hőmérsékleti és ajtóriasztás | 28 |
| Hőmérsékleti riasztás | 28 |
| Ajtóriasztás..... | 29 |
| Bemutató világítás | 30 |
| A bemutató világítás be- és kikapcsolása..... | 30 |
| A bemutató világítás fényerejének beállítása | 30 |
| A borospalackok tárolása | 31 |
| Farostélyok | 32 |
| Farostélyok áthelyezése | 32 |
| Maximális befogadóképesség..... | 33 |

| | |
|--|----|
| Automatikus leolvasztás | 34 |
| Tisztítás és ápolás | 35 |
| Útmutatások a tisztítóeszközökhöz..... | 35 |
| A borteperáló hűtő tisztítása előtt | 36 |
| Belső tér, készülékajtó, tartozékok..... | 36 |
| A szellőzőrések tisztítása..... | 36 |
| Az ajtó tömítés tisztítása..... | 36 |
| Légszűrő tisztítása..... | 37 |
| A tisztítás után | 37 |
| Active AirClean szűrő | 38 |
| Az Active AirClean szűrő cseréje..... | 38 |
| Mi a teendő, ha ...? | 39 |
| Zajok okai | 44 |
| Ügyfélszolgálat és garancia | 45 |
| Kapcsolatfelvétel üzemzavarok esetén | 45 |
| EPREL-adatbázis..... | 45 |
| Garancia | 45 |
| Elektromos csatlakozás | 46 |
| Szerelési utasítások | 47 |
| Felállítási hely | 47 |
| Egymás melletti felállítás | 48 |
| Klímaosztály | 48 |
| Szellőzés..... | 49 |
| A borteperáló hűtő beépítése előtt..... | 49 |
| Beépítési méretek..... | 50 |
| Felülnézet | 51 |
| Az ajtó nyitási irányának megváltoztatása | 52 |
| A borteperáló hűtő alsó beépítése | 55 |
| A borteperáló hűtő előkészítése | 55 |
| A borteperáló hűtő hozzáillesztése magasabb bútorajtókhoz..... | 57 |
| A borteperáló hűtő betolása a fülkébe | 59 |
| A borteperáló hűtő rögzítése a fülkébe | 59 |
| A készülékajtó oldalirányú beállítása..... | 60 |

Biztonsági utasítások és figyelmeztetések

Ez a bortemperáló hűtő megfelel a kötelező biztonsági előírásoknak. Szakszerűtlen használata azonban személyi sérülésekhez és vagyoni károkhoz vezethet.

Olvassa el figyelmesen a Használati és szerelési utasítást, mielőtt a bortemperáló hűtőt üzembe helyezi. Ez fontos útmutatásokat tartalmaz a beépítéshez, a biztonsághoz, a használathoz és a karbantartáshoz. Ezáltal védi önmagát, valamint elkerüli a bortemperáló hűtőben keletkező károkat.

Az IEC 60335-1 szabványnak megfelelően a Miele kifejezetten felhívja a figyelmet arra, hogy a bortemperáló hűtő telepítéséről szóló fejezetet, valamint a biztonsági előírásokat feltétlenül el kell olvasni és figyelmeztetéseket be kell tartani.

A Miele nem tehető felelőssé azon károkért, amelyek ezeknek az útmutatásoknak a figyelmen kívül hagyásából származnak.

Őrizze meg a Használati és szerelési utasítást, és adja azt tovább az esetleges következő tulajdonosnak!

 Az üvegtörés sérülésveszéllyel jár!

1 500 m-es tengerszint feletti magasság esetén a szekrényajtó üveglapja a megváltozott légnyomási viszonyok miatt összetörhet. Az éles szilánkok súlyos sérüléseket okozhatnak!

Rendeltetésszerű használat

► A borhűtő háztartási vagy háztartáshoz hasonló környezetben való használatra alkalmas, mint például

- üzletekben, irodákban vagy hasonló munkakörülmények között
- gazdaságokon
- a hotel, motel, reggeli panzió vendégei használatára és további tipikus lakókörülmények között.

Ez a borhűtő a szabadban nem használható.

Biztonsági utasítások és figyelmeztetések

▶ A borteperáló hűtőt kizárólag háztartási keretek között, borok hűtésére és tárolására használja.

Minden más felhasználás tilos.

▶ A borteperáló hűtő nem alkalmas gyógyszerek, vérplazma, laboratóriumi preparátumok vagy más hasonló, a gyógyszerkészítményekről szóló irányelv hatálya alá tartozó anyagok és termékek tárolására és hűtésére. A borteperáló hűtő nem rendeltetésszerű használata a benne tárolt áru károsodásához vagy megromlásához vezethet. A borteperáló hűtő nem alkalmas továbbá robbanásveszélyes közegben történő használatra.

A Miele nem vállal felelősséget a nem rendeltetésszerű használatból vagy helytelen kezelésből eredő károkért.

▶ Azok a személyek (gyerekeket is beleértve), akik fizikai, érzékelési vagy szellemi képességeik vagy tapasztalatlanságuk vagy tájékozatlanságuk miatt nem tudják a borhűtőt biztonságosan kezelni, a kezeléskor felügyelni kell őket.

Ezeknek a személyeknek csak akkor szabad a borhűtőt felügyelet nélkül használniuk, ha a működését úgy elmagyarázták nekik, hogy azt biztonságosan kezelni tudják. Fel kell tudniuk ismerni és meg kell tudniuk érteni a helytelen használat lehetséges veszélyeit.

Biztonsági utasítások és figyelmeztetések

Gyermekek a háztartásban

- ▶ A 8 év alatti gyermekeket tartsa távol a bortemperáló hűtőtől, kivéve ha állandó felügyelet alatt állnak.
- ▶ 8 év feletti gyermekek csak akkor kezelhetik a bortemperáló hűtőt felügyelet nélkül, ha a kezelését úgy elmagyarázták nekik, hogy biztonságosan tudják alkalmazni. A gyermekeknek fel kell tudniuk ismerni és meg kell tudniuk érteni a helytelen kezelés lehetséges veszélyeit.
- ▶ Gyermekeknek nem szabad felügyelet nélkül tisztítaniuk vagy karbantartaniuk a bortemperáló hűtőt.
- ▶ Figyeljen a bortemperáló hűtő közelében tartózkodó gyermekekre. Soha se hagyja a gyermekeket a készülékkel játszani.
- ▶ Fulladásveszély! A gyermekek játék közben a csomagolóanyagokat (pl. fólia) magukra tekerhetik, vagy a fejükre húzhatják és megfulladhatnak. A csomagolóanyagokat tartsa távol a gyermekektől.

Műszaki biztonság

▶ A hűtőkör ellenőrizve van tömítettség szempontjából. A bortemperáló hűtő megfelel a vonatkozó biztonsági előírásoknak, valamint a megfelelő uniós irányelveknek.



▶ Ez a bortemperáló hűtő izobután (R600a) hűtőközeget tartalmaz, mely egy környezetkímélő, de gyúlékony gáz. A hűtőközeg nem károsítja az ózonréteget, és nem növeli az üvegházhatást.

A környezetbarát hűtőközeg használata részben a működési zaj növekedéséhez vezetett. A kompresszor üzemelési zaján kívül a hűtőkörben is előfordulhatnak áramlási zajok. Ezek a hatások sajnos elkerülhetetlenek, de nem befolyásolják a bortemperáló hűtő teljesítőképességét.

A bortemperáló hűtő szállításakor és beépítésekor/felállításakor ügyeljen arra, hogy a hűtőkör egyetlen része se sérüljön meg. A hűtőközeg kispriccelése szemkárosodáshoz vezethet.

Sérülések esetén:

- Kerülje a nyílt láng vagy gyújtóforrások használatát.
 - Válassza le a bortemperáló hűtőt az elektromos hálózatról.
 - Szellőztesse néhány percre a helyiséget, ahol a bortemperáló hűtő áll.
 - Értesítse az Ügyfélszolgálatot.
- ▶ Minél több hűtőközeg van egy bortemperáló hűtőben, annál nagyobbak kell lennie a helyiségnek, amelyben a hűtő fel lesz állítva. Esetleges vezetékhiba esetén túl kis helyiségekben gyúlékony gáz-levegő keverék képződhet. 11 g hűtőközegeként a helyiség nagysága legalább 1 m³ kell legyen. A hűtőközeg mennyisége a borhűtő belsejében lévő títustáblán található.

Biztonsági utasítások és figyelmeztetések

- ▶ A bortemperáló hűtő adattábláján található csatlakoztatási adatoknak (frekvencia és feszültség) feltétlenül meg kell egyezniük a villamos hálózat adataival, hogy a bortemperáló hűtő ne károsodjon. Csatlakoztatás előtt hasonlítsa össze ezeket az adatokat. Kétség esetén forduljon szakemberhez.
- ▶ A bortemperáló hűtő elektromos biztonsága csak akkor garantált, ha szabályszerűen kiépített védővezetékes (földelt) hálózati rendszerhez csatlakoztatja. Ezt az alapvető biztonsági berendezést ki kell építeni. Kétség esetén szakemberrel ellenőriztesse az elektromos hálózatot.
- ▶ A bortemperáló hűtő megbízható és biztonságos működése csak akkor garantált, ha a készülék a nyilvános elektromos hálózatra van csatlakoztatva.
- ▶ Amennyiben a csatlakozóvezeték sérült, akkor azt a Miele által felhatalmazott szakembernek kell kicserélnie a felhasználó veszélyeztetésének elkerülése érdekében.
- ▶ Az elosztó vagy hosszabbító nem garantálja a megkövetelt biztonságot (tűzveszély). Ezeken keresztül ne csatlakoztassa a bortemperáló hűtőt az elektromos hálózatra.
- ▶ Ha a feszültség alatt lévő részeket vagy a hálózati csatlakozó kábelt nedvesség éri, rövidzárlathoz vezethet. Ezért a borhűtőt ne tartsa nedves környezetben, vagy ahol fröcskölő víz érheti (pl. garázs, mosókonyha).

Biztonsági utasítások és figyelmeztetések

- ▶ Ezt a borteperáló hűtőt nem szabad nem rögzített helyeken (pl. hajókon) üzemeltetni.
- ▶ A borteperáló hűtő sérülései veszélyeztethetik az ön biztonságát. Ellenőrizze, hogy vannak-e a készüléken látható sérülések. Soha ne helyezzen üzembe sérült borteperáló hűtőt.
- ▶ A biztonságos működés szavatolása érdekében csak beépítve használja borteperáló hűtőt.
- ▶ Telepítési és karbantartási munkálatok vagy javítás előtt kapcsolja le a borteperáló hűtőt a hálózatról. A készülék csak akkor van leválasztva az elektromos hálózatról, ha:
 - az épületvillamossági biztosítók ki vannak kapcsolva, vagy
 - az épületvillamossági becsavarható biztosítók teljesen ki vannak csavarva, vagy
 - a hálózati csatlakozókábel le van választva az elektromos hálózatról. A csatlakozó dugasszal ellátott csatlakozóvezetékeket ne a kábelnél, hanem a dugasznál fogva húzza ki a hálózatról.
- ▶ A szakszerűtlen beépítési és karbantartási munkák, vagy javítások a felhasználóra jelentős veszélyeket jelenthetnek. Beszerelési és karbantartási munkákat vagy javításokat csak a Miele által felhatalmazott szakemberek végezhetnek.
- ▶ A garanciális igény nem érvényesíthető, ha a borteperáló hűtő javítását nem a Miele által engedélyezett Ügyfélszolgálat végzi el.
- ▶ A hibás alkatrészeket csak eredeti Miele pótalkatrészekre szabad kicserélni. Csak ezeknél az alkatrészeknél garantálja a Miele, hogy a biztonsági követelmények teljes mértékben teljesülnek.

Biztonsági utasítások és figyelmeztetések

▶ Ez a bortemperáló hűtő sajátos követelményei miatt (pl. hőmérséklet, nedvesség, kémiai ellenálló képesség, kopásállóság és rezgés) speciális világítóeszközzel van felszerelve. Ezt a világítóeszközt csak rendeltetésszerűen szabad használni. A világítóeszköz nem alkalmas helyiségek megvilágítására. A cserét csak felhatalmazott szakember vagy a Miele Ügyfélszolgálat végezheti el. A bortemperáló hűtőben több fényforrás található, melyek legalább „E” energiahatékonysági osztályúak.

Szakszerű használat

▶ A bortemperáló hűtőt egy meghatározott klímaosztályra (a helyiség hőmérséklet-tartománya) méretezték, amelynek a határértékeit be kell tartani. A klímaosztály a bortemperáló hűtő belső terében lévő adattáblán található. Alacsonyabb szobahőmérsékleten a kompresszor hosszabb ideig áll, így a bortemperáló hűtő nem tudja tartani a kívánt hőmérsékletet.

▶ A légbe- és kifúvó nyílásokat nem szabad eltakarni, vagy eltorlaszolni. Úgy többé nem garantált a megfelelő légvezetés. Növekszik az energiafogyasztás és nem kizárt az alkatrészek károsodása.

▶ Ha a bortemperáló hűtőben zsíros vagy olajos ételeket tárol, ügyeljen arra, hogy az esetlegesen kiszivárgó zsír vagy olaj ne érintkezzen a bortemperáló hűtő műanyag részeivel. Az esetleg kiömlő zsír vagy olaj miatt feszültség okozta repedések keletkezhetnek a műanyagban, és ezáltal a műanyag eltörhet vagy megrepedhet.

▶ Tűz- és robbanásveszély! Ne tartson a bortemperáló hűtőben robbanékony anyagokat és éghető hajtógázzal működő termékeket (pl. spray-ket). Gyúlékony gázkeverékek az elektromos alkatrészek hatására meggyulladhatnak.

▶ Robbanásveszély! Ne használjon elektromos készüléket a bortemperáló hűtőben. Szikraképződés történhet.

Tartozékok és pótalkatrészek

- ▶ Kizárólag eredeti Miele tartozékokat használjon. Amennyiben más alkatrészek kerülnek rá- vagy beszerelésre, akkor a garanciára, jótállásra és/vagy termékfelelősségre vonatkozó követelések érvényüket veszítik.
- ▶ A Miele a borteperáló hűtő sorozatgyártásának befejezését követően még legfeljebb 15 évig, de legalább 10 évig garantálja a be rendezés működéséhez szükséges pótalkatrészek rendelkezésére állását.

Biztonsági utasítások és figyelmeztetések

Tisztítás és ápolás

▶ Ne kezelje az ajtók tömítését olajokkal vagy zsírokkal. Ezáltal az ajtótömítés az idő folyamán porózussá válik.

▶ Egy gőztisztító készülék gőze az áramvezető alkatrészekre juthat és rövidzárlatot okozhat.

A bortemperáló hűtő tisztításához soha ne használjon gőztisztító készüléket.

▶ A hegyes vagy éles tárgyak megsértik a hűtőgenerátort, és emiatt a bortemperáló hűtő működésképtelenné válik. Ezért ne használjon hegyes vagy éles tárgyakat

- a jégréteg eltávolításához,
- a maradványok, pl. címkék eltávolításához.

Szállítás

- ▶ A bortemperáló hűtőt mindig felállítva, a szállítási csomagolásában szállítsa, hogy ne sérülhessen meg.
- ▶ Sérülés és károsodás veszélye! A nagy súly miatt a bortemperáló hűtőt csak egy második személy segítségével szállítsa.

A régi készülék ártalmatlanítása

- ▶ Adott esetben tegye tönkre régi bortemperáló hűtője vagy hűtőkészüléke ajtózárait.
Ezáltal megakadályozza, hogy gyerekek játék közben bezárhassák magukat és életveszélybe kerülhessenek.
- ▶ A kifröccsenő hűtőközeg szemsérüléseket okozhat! Ne sértse meg a hűtőkör elemeit, pl.
 - a párologtató hűtőközeg-csatornáinak kiszúrásával,
 - a csővezetékek megtörésével,
 - a felületek bevonó rétegeinek lekaparása által.

Az ön hozzájárulása a környezetvédelemhez

A szállítási csomagolás ártalmatlanítása

A csomagolás megóvja a bortemperálós hűtőt a szállítási sérülésektől. A csomagolóanyagokat környezetvédelmi és hulladékkezelés-technikai szempontok alapján választottuk ki, így azok újrahasznosíthatók.

A csomagolásnak az anyagkörforgásba való visszavezetése nyersanyagot takarít meg, és csökkenti a keletkező hulladék mennyiségét. Szakkereskedője visszaveszi a csomagolást.

A régi készülék ártalmatlanítása

Az elektromos és elektronikus készülékek sokszor értékes anyagokat tartalmaznak. Tartalmaznak azonban olyan anyagokat, elegyeket és alkatrészeket is, amelyek a működésükhöz és a biztonságukhoz voltak szükségesek. A háztartási szemétbe kerülve, illetve nem megfelelő kezelés esetén ezek veszélyeztethetik az emberi egészséget és a környezetet. Ezért régi készülékét semmi esetre se tegye a háztartási szemétbe.

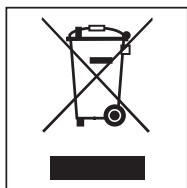

A leadáshoz használja az önkormányzatoknál, a kereskedőknél vagy a Mielénél hivatalosan kijelölt, az elektromos és elektronikus készülékek leadására és hasznosítására szolgáló gyűjtő- és visszavételi helyeket. Az ártalmatlanítandó

készüléken lévő esetleges személyes adatok eltávolításáért törvényileg saját maga felel.

Gondoskodjon róla, hogy a bortemperálós hűtő csővezetékei a megfelelő, környezetbarát ártalmatlanítási helyre történő szállításig ne sérüljenek meg. Így ugyanis a hűtőkörben található hűtőközeg és a kompresszorban lévő olaj nem kerülhet a környezetbe.

Gondoskodjon róla, hogy a régi készülékét az elszállításig gyermekek elől biztonságosan elzárt helyen tárolják. Erről a Használati és szerelési utasítás „Biztonsági útmutatások és figyelmeztetések” fejezetben tájékozódhat.

Energiamegtakarítás

| | normál energiafogyasztás | megnövekedett energiafogyasztás |
|--------------------------------|---|---|
| Felállítás/karbantartás | Szellőztetett helyiségekben. | Zárt, nem szellőző helyiségekben. |
| | Védve a közvetlen napsugárzástól. | Közvetlen napsugárzás esetén. |
| | Nem hőforrás mellett (fűtőtest, tűzhely). | Hőforrás mellett (fűtőtest, tűzhely). |
| | Ideális, 20 °C-os szobahőmérséklet esetén. | Magas, 25 °C feletti szobahőmérséklet mellett. |
| | A szellőzőréseket ne takarja le, és rendszeresen tisztítsa meg a portól. | Letakart vagy poros szellőzőrések esetén. |
| | A légszűrőt évente legalább egyszer vegye ki, és porszívózza ki. | Ha a légszűrőn porlerakódások vannak. |
| Hőmérséklet-beállítás | 10–12 °C | Minél alacsonyabb a beállított hőmérséklet, annál magasabb az energiafogyasztás! |
| Használat | A farostélyok elrendezése a kiszállítási állapot szerint. | |
| | A készülékajtót csak szükség esetén és a lehető legrövidebb ideig nyissa ki. A bors palackokat megfelelően válogatva rendezze el. | A gyakori és lassú ajtónyitás miatt a hideg kiszökik, és meleg levegő áramlik be. A bortemperáló hűtő próbálja lehűteni a hűtőteret, ezért a kompresszor működési ideje nő. |
| | A rekeszeket ne rakja meg túlságosan, hogy a levegő keringeni tudjon. | A rossz légkeringés a hűtési teljesítmény csökkenéséhez vezet. |

Készülékleírás

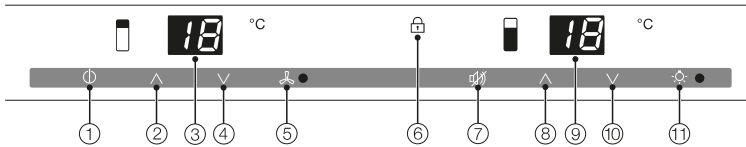

- ① A teljes bortemperáló hűtő be-/kikapcsolása
- ② A hőmérséklet beállítása a felső bortemperáló zónában (^ = melegebbre)
- ③ A felső bortemperáló zóna hőmérséklet-kijelzője
- ④ A hőmérséklet beállítása a felső bortemperáló zónában (∇ = hidegebbre)
- ⑤ A DynaCool funkció (állandó páratartalom) és az ellenőrzőlámpa be-/kikapcsolása
- ⑥ A reteszelés ellenőrzőlámpája (csak bekapcsolt reteszelésnél látható)
- ⑦ A hőmérséklet-, ill. az ajtóriasztás ki-/kikapcsolása
- ⑧ A hőmérséklet beállítása az alsó bortemperáló zónában (^ = melegebbre)
- ⑨ Az alsó bortemperáló zóna hőmérséklet-kijelzője
- ⑩ A hőmérséklet beállítása az alsó bortemperáló zónában (∇ = hidegebbre)
- ⑪ A bemutató világítás és az ellenőrzőlámpa be-/kikapcsolása

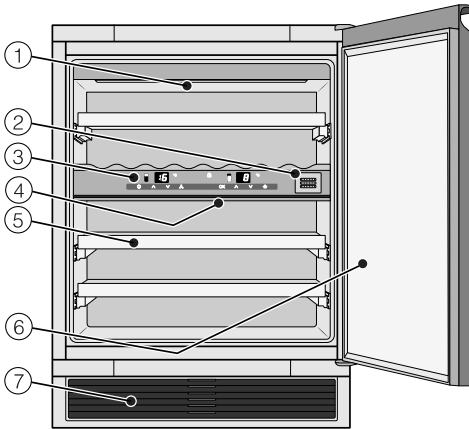

- ① Világító sáv
(mindkét bortemperáló zónában)
- ② Active Airclean szűrő
- ③ A felső és alsó bortemperáló zóna
kezelése/
Szigetelő lemez a temperáló zónák
termikus elválasztásához
- ④ Szigetelőlemez a temperáló zónák
termikus elválasztásához
- ⑤ Farostélyok
- ⑥ Üvegajtó UV-álló
biztonsági üvegből
- ⑦ Szellőzőrács,
mögötte légszűrő

Tartozékok

Mellékelt tartozékok

Active AirClean szűrő

Az Active AirClean szűrő gondoskodik az optimális légcseréről és ezáltal a bortemperáló hűtőben uralkodó kiváló levegőminőségről.

Légszűrő

A szellőzőrács mögött elhelyezett légszűrő megakadályozza, hogy a porlerakódások miatt csökkenjen a hűtési teljesítmény.

Utólag vásárolható tartozékok

A bortemperáló hűtőhöz praktikus tartozékok, valamint tisztító- és ápolószerek kaphatók a Miele termékválasztékában.

Univerzális mikroszálas kendő

A mikroszálas kendő segít az ujjenyomatok és enyhébb szennyeződések eltávolításában a nemesacél előlapokon, készülékpaneleken, ablakokon, bútorokon, autóüvegen stb.

MicroCloth készlet

A MicroCloth készlet egy univerzális, egy üveghez való és egy fényesítőkendőből áll.

A kendők különösen szakadásállóak és strapabíróak. A nagyon finom mikroszálaiknak köszönhetően a kendők magas tisztítási teljesítményt érnek el.

Active AirClean szűrő

A leírást lásd a „Mellékelt tartozékok“ fejezetben.

Utólag vásárolható tartozékokat rendelhet a Miele webshopjában. Ezek a termékek kaphatók a Miele Ügyfélszolgálatánál is (lásd a használati útmutató végét), és a Miele szakkereskedőknél.

A bortemperáló hűtő be- és kikapcsolása

Az első használat előtt

Csomagolóanyagok

- Távolítsa el az összes csomagolóanyagot a belső tértől.

A bortemperáló hűtő tisztítása

Vegye figyelembe ehhez a „Tisztítás és ápolás“ fejezet megfelelő útmutatásait.

- Tisztítsa le a szekrény belsejét és a tartozékokat.

A bortemperáló hűtő bekapcsolása

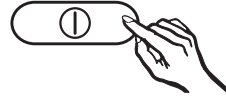

- A teljes bortemperáló hűtő be-/kikapcsolásához nyomja meg a gombot, hogy a hőmérséklet-kijelzők felvillanjanak.

Egy figyelmeztető hangjelzés hangzik fel. A bortemperáló hűtő hűteni kezd, és a belső világítás nyitott készülékajtónál világít.

A figyelmeztető hangjelzés kikapcsolása



- A hőmérséklet-, ill. az ajtóriasztás kikapcsolásához nyomja meg a gombot.

A figyelmeztető hangjelzés elhallgat. A beállított hőmérséklet eléréséig a hőmérséklet-kijelzők villognak.

A bortemperáló hűtő be- és kikapcsolása

A bortemperáló hűtő kikapcsolása

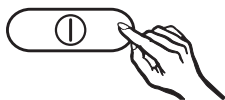

- A teljes bortemperáló hűtő be-/kikapcsolásához tartsa lenyomva a gombot egészen addig, amíg a hőmérséklet-kijelzők ki nem alszanak.

A hűtés ki van kapcsolva. (Ha nem ez a helyzet, akkor a reteszelés be van kapcsolva (lásd „További beállítások elvégzése – reteszelés“)).

Hosszabb távollét esetén

Ha hosszabb ideig nem használja a bortemperáló hűtőt, akkor:

- Kapcsolja ki a bortemperáló hűtőt.
- Húzza ki a hálózati csatlakozódugót, vagy kapcsolja ki az otthoni kismegszakítót.
- Tisztítsa ki a bortemperáló hűtőt.
- A megfelelő szellőzés és a szagképződés elkerülése érdekében hagyja nyitva a bortemperáló hűtő ajtaját.

Ha hosszabb távollét esetén kikapcsolja a borhűtőt, de nem tisztítja ki, akkor zárt hűtőajtónál fennáll a penészesedés veszélye.

Feltétlenül tisztítsa ki a bortemperáló hűtőt.

Reteszelés

A reteszeléssel biztosíthatja a bortemperáló hűtőt az akaratlan kikapcsolás ellen.

A reteszelés be-/kikapcsolása

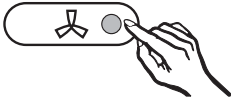

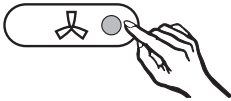

- A DynaCool funkció be-/kikapcsolásához tartsa lenyomva a gombot kb. öt másodpercig.

A gomb ellenőrzőlámpája villog, és az alsó bortemperáló zóna hőmérséklet-kijelzője (jobb oldali kijelző) bevillan *c*.



- A DynaCool funkció be-/kikapcsolásához nyomja meg ismét a gombot.



- A hőmérséklet-beállító gombok megnyomásával választhat a(z) *c*  és a(z) *c*  között:

c : a reteszelés ki van kapcsolva,

c : a reteszelés be van kapcsolva.

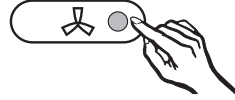

- A DynaCool funkció be-/kikapcsolásához és a beállítás mentéséhez nyomja meg ismét a gombot.

Bekapcsolt reteszelésnél a kijelzőn a(z)  ellenőrző lámpa világít.

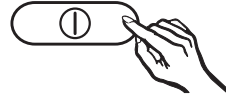

- Lépjen ki a beállítási módból úgy, hogy megnyomja a teljes bortemperáló hűtő be-/kikapcsolására szolgáló gombot.

Ellenkező esetben az elektronika kb. két perc után normál üzemre kapcsol át.

További beállítások elvégzése

A hőmérséklet-kijelző fényerejének módosítása

A kiszállításkor a bortemperáló hűtő hőmérséklet-kijelzője *h* értékre van beállítva.

A hőmérséklet-kijelző fényerejét módosíthatja (a hőmérséklet-kijelzők együtt módosíthatók):



- A DynaCool funkció be-/kikapcsolásához tartsa lenyomva a gombot kb. öt másodpercig.

A gomb ellenőrzőlámpája villog, és az alsó bortemperáló zóna hőmérséklet-kijelzője (jobb oldali kijelző) bevillan *c*.



- Nyomja meg annyiszor az egyik hőmérséklet-beállító gombot, amíg a kijelzőn egy *h* meg nem jelenik.

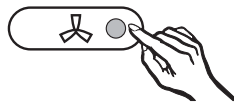

- A DynaCool funkció be-/kikapcsolásához nyomja meg ismét a gombot. A kijelzőn a(z) *h* világít.
- A hőmérséklet-beállító gombok megnyomásával a kijelző fényerejét is beállíthatja. A fokozatot 1-től 5-ig lehet beállítani:
1: minimális fényerő,
5: maximális fényerő.

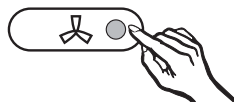

- A DynaCool funkció be-/kikapcsolásához és a beállítás mentéséhez nyomja meg ismét a gombot.

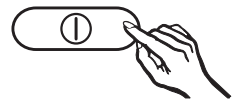

- Lépjen ki a beállítási módból úgy, hogy megnyomja a teljes bortemperáló hűtő be-/kikapcsolására szolgáló gombot. Ellenkező esetben az elektronika kb. két perc után automatikusan normál üzemre kapcsol át.

Az optimális hőmérséklet és levegőminőség

A borok a környezeti feltételektől függően folyamatosan változnak. Így mind a hőmérséklet, mind pedig a levegő minősége fontos az eltarthatóság szempontjából.

A borteperáló hűtő ideális hőmérsékletet, magasabb páratartalmat, valamint szagmentes környezetet biztosít a borok számára, így optimális tárolási feltételeket teremt.

A hűtőszekrényvel szemben a borteperáló hűtő rezgésszegény környezetet is garantál, így a bor érési folyamata zavartalan.

Az optimális hőmérséklet

A borok 6–18 °C-os hőmérsékleten tárolhatók. Ha vörös- és fehérborokat szeretne együtt tárolni, válasszon 12–14 °C-os hőmérsékletet. Ez mind a fehér-, mind a vörösbor számára megfelelő hőmérséklet. A vörösborot az elfogyasztása előtt legalább két órával vegye ki a bortároló szekrényből, és nyissa ki, hogy a bor oxigént kapjon, és kibontakozzon az aromája.

A túl magas (22 °C feletti) tárolási hőmérséklet túl gyorsan megérleli a bort, így az aromája nem tud kibontakozni. Túl alacsony (5 °C alatti) tárolási hőmérsékleten viszont nem történik meg a bor optimális érése.

Melegben a bor kitágul, hidegben pedig összehúzódik – a hőmérséklet-ingadozás stresszt jelent a bor számára, és emiatt az érése megszakad. Ezért nagyon fontos egy közel ingadozásmentes hőmérséklet biztosítása.

| Borfajta | Ajánlott fogyasztási hőmérséklet* |
|--------------------------------|-----------------------------------|
| Könnyű, gyümölcsös vörösborok: | +14 °C és +16 °C között |
| Nehéz vörösborok: | +18 °C |
| Rozé borok: | +8 °C és +10 °C között |
| Finom, aromás fehér borok: | +8 °C és +12 °C között |
| Nehéz vagy édes fehér borok: | +12 °C és +14 °C között |
| Pezsgő, habzóbor, prosecco: | +6 °C és +10 °C között |

* A bort mindig az ajánlott fogyasztási hőmérsékletnél 1–2 °C-kal hűvösebb hőmérsékleten tárolja, mivel az ital a pohárba történő kitöltéskor felmelegszik.

Tanács: A nehéz vörösborokat fogyasztásuk előtt 2–3 órával ajánlott felnyitni, hogy a bor magába szívhassa az oxigént, és kibontakozzon az aromája.

Az optimális hőmérséklet és levegőminőség

Biztonsági berendezések alacsony környezeti hőmérsékleteken

A bor túl alacsony hőmérséklettel szembeni védelme érdekében biztonsági termosztát gondoskodik arról, hogy a készülékben ne essen le túlságosan a hőmérséklet. Ha a környezeti hőmérséklet egyszer csak csökkenne, akkor a készülékben automatikusan bekapcsolódik a fűtés, amely állandó szinten tartja a belső hőmérsékletet. Ha tovább súlyyod a környezeti hőmérséklet, akkor a készülék végül magától lekapcsolódik.

Szigetelőlap a termikus elválasztáshoz

A készülék egy fix szigetelőlappal rendelkezik, amelyek a belső teret két különbözően temperálható zónára osztják. Így egyszerre több különböző borfajtát, pl. vörösbort és pezsgőt is tud tárolni. Az üvegajtó belső oldalán lévő szigetelőlécek megakadályozzák a zónák közötti hőátadást.

A hőmérséklet beállítása

A hőmérsékletet mindig a hőmérséklet-kijelzők alatti két gombbal állíthatja be.

- Ehhez az adott hőmérséklet-kijelző alatti gombot kell megnyomnia.

Ilyenkor a gomb megnyomásának hatására:



- a hőmérséklet csökken,



- a hőmérséklet nő.

A beállítás közben a beállított hőmérsékleti érték villogva jelenik meg a kijelzőn.

A megfelelő hőmérséklet-kijelzőn a következő változásokat figyelheti meg a gombok megnyomásakor:

- Első megnyomásakor: a legutóbb beállított hőmérsékleti érték villog a kijelzőn.
- Minden további megnyomásakor: a hőmérséklet értéke 1 °C-os lépésekben változik.
- Ha a gombot lenyomva tartja: a hőmérsékleti érték folyamatosan változik.

Körülbelül öt másodperccel az utolsó gombnyomás után a hőmérséklet-kijelző automatikusan átáll az adott részben uralkodó tényleges hőmérsékleti értékre.

Az optimális hőmérséklet és levegőminőség

A készülék a két részt felváltva hűti, ezért a tárolt bor mennyiségétől függően eltarthat néhány óráig, míg a kívánt hőmérséklet és a hőmérséklet-kijelző beáll. Ha a hőmérséklet ezt követően túl magas vagy túl alacsony lenne, állítsa be újra a hőmérsékletet.

A hőmérséklet lehetséges beállítási értékei

A hőmérséklet mindkét bortemperáló zónában 5 °C és 20 °C között állítható be.

Hőmérséklet-kijelző

Normál üzemmódban a kezelőpanel hőmérséklet-kijelzői a bortemperáló hűtőben uralkodó tényleges hőmérsékletet mutatják.

A hőmérséklet-kijelző villog, ha

- másik hőmérsékletet választ ki,
- a hőmérséklet az egyik zónában több mint 5 °C-kal eltér a beállított hőmérséklettől.

Az optimális hőmérséklet és levegőminőség

Levegőminőség és páratartalom

A hagyományos hűtőszekrényben a páratartalom a bor számára túl alacsony és ezért a hűtőszekrény nem alkalmas bor tárolására. A magas páratartalom nagyon fontos a bor tárolásához, hogy a dugó kívülről nedves maradjon. Alacsony páratartalom esetén a dugó kívülről kiszárad és az üveget már nem lehet szorosan lezárni. Ezért a borospalackokat fektetve kell tárolni, hogy a bor a dugót belülről nedvesen tartsa. Ha levegő kerül az üvegbe, a bor biztosan megromlik!

⚠ Kiegészítő párasítás károsodást okozhat.

A páratartalom megnő és lecsapódik a belső térben. A kondenzvíz károkat okozhat a borhűtőn, pl. korróziót.

Ne nedvesítse a borhűtő klímáját azáltal, hogy pl. egy vízzel teli edényt állít fel.

DynaCool (állandó páratartalom)

A DynaCool funkcióval nő a relatív páratartalom az egész bortemperáló hűtőben. Ugyanakkor a páratartalmat és a hőmérsékletet egyenletesen oszlatja el, hogy borait megfelelő körülmények között tárolja.

Így a belső térben tartósan olyan klíma jön létre, amely egy borpincének felel meg.

A DynaCool bekapcsolása

Ha a bortemperáló hűtőt bor hosszú távú tárolására kívánja használni, akkor alapvetően ajánlott bekapcsolva hagyni a DynaCool funkciót.

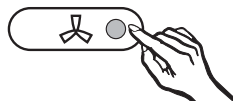

- A DynaCool funkció be-/kikapcsolásához nyomja meg a gombot, hogy az ellenőrzőlámpa világítson.

Ha nem is kapcsolta be a DynaCool funkciót, a bortemperáló hűtő automatikusan bekapcsolja a ventilátorokat, amint a hűtés bekapcsol. Ez biztosítja, hogy megmaradjon a bor számára optimális klíma.

Ha nyitva van a készülékajtó, a ventilátor átmenetileg automatikusan lekapcsol!

Az optimális hőmérséklet és levegőminőség

A DynaCool kikapcsolása

Mivel bekapcsolt DynaCool mellett az energiafogyasztás kissé megemelkedik, és a borteperáló hűtő valamivel hangosabb is, az állandó DynaCool funkciót időközönként kikapcsolhatja.



- A DynaCool funkció be-/kikapcsolásához nyomja meg a gombot, hogy az ellenőrzőlámpa kialudjon.

Légcsere az Active Airclean szűrővel

Az Active Airclean szűrő gondoskodik az optimális légcseréről és ezáltal a kiváló levegőminőségről.

Az Active Airclean szűrő segítségével friss kinti levegő jut a borteperáló hűtőbe.

A kinti levegőt a ventilátorok (DynaCool funkció) egyenletesen elosztják a belső térben.

Az Active Airclean szűrő megszűri a kinti levegőt, így csak pormentes, szagtalan levegő jut a borteperáló hűtőbe. Így borait védheti attól, hogy esetlegesen átvegyék valaminek a szagát, mivel a szagok a dugón keresztül bejuthatnak a borba.

Az Active Airclean szűrőt legalább 12 havonta ki kell cserélni. Az Active Airclean szűrőt a Miele Ügyfélszolgálatánál, szakkereskedőknél vagy az interneten szerezheti be.

Hőmérsékleti és ajtóriasztás

A borteperáló hűtő figyelmeztető rendszerrel van ellátva, hogy a hőmérséklet ne emelkedhessen vagy süllyedhessen észrevétlenül, és így ne romolhassanak meg a borok.

Hőmérsékleti riasztás

Ha a hőmérsékleti zónában a hőmérséklet túl meleg vagy túl hideg tartományt ér el, megszólal egy figyelmeztető hangjelzés.

Ezzel egyidőben a megfelelő hőmérséklet-kijelző is villog.

A beállított hőmérséklettől függ, hogy a borteperáló hűtő mikor tartja túl magasnak vagy alacsonynak az adott hőmérséklet-tartományt.

Hallható és látható jelzés pl. akkor történik,

- ha bekapcsolja a borteperáló hűtőt, amennyiben az egyik hőmérsékletzónában túl nagy mértékben tér el a hőmérséklet a beállított értéktől,
- ha a borospalackok átrendezésekor és kivételekor túl sok meleg levegő áramlik be a helyiségből a belső térbe,
- ha nagyobb mennyiségű borospalackot tárolnak be,
- ha előzőleg áramkimaradás volt.

Amint a riasztási állapot megszűnik, a figyelmeztető hangjelzés elhallgat, a hőmérséklet-kijelzők pedig folyamatosan világítanak.

A hőmérsékleti riasztás idő előtti kikapcsolása

Ha zavarja a figyelmeztető hangjelzés, akkor korábban is kikapcsolhatja.



- A hőmérsékleti riasztás kikapcsolásához nyomja meg a gombot.

A figyelmeztető hangjelzés elhallgat. A megfelelő hőmérséklet-kijelző tovább villog egészen addig, amíg a riasztási állapot befejeződik.

Ajtóriasztás

Ha a készülékajtó több, mint 60 másodpercig nyitva van, megszólal a figyelmeztető hang.

Mihelyt a készülékajtót bezárja, a figyelmeztető hang elhallgat.

Az ajtóriasztás idő előtti kikapcsolása

Ha zavarja a figyelmeztető hangjelzés, akkor korábban is kikapcsolhatja.



- Az ajtóriasztás kikapcsolásához nyomja meg a gombot.

A figyelmeztető hangjelzés elhallgat.

Bemutató világítás

Ha a borospalackokat zárt készülékajtónál is szeretné bemutatni, akkor a belső megvilágítás beállítható úgy, hogy az zárt készülékajtó esetén is bekapcsolva maradjon.

Mindegyik bortemperáló zóna saját világító sávval van felszerelve, így mindhárom zóna meg van világítva.

A világító sávokban a megvilágításról LED-ek gondoskodnak, így a bor nem melegszik fel, illetve az UV-fény sem károsítja.

A bemutató világítás be- és kikapcsolása

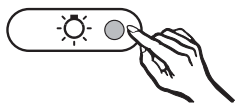

- A bemutató világítás be- és kikapcsolásához nyomja meg a gombot, hogy az ellenőrzőlámpa világítson.

A belső világítás most már mindkét bortemperáló zónában zárt készülékajtónál is be van kapcsolva.

A bemutató világítás ismételt kikapcsolása

- A bemutató világítás be- és kikapcsolásához nyomja meg a gombot, hogy az ellenőrzőlámpa kialudjon.

Zárt készülékajtó esetén most már ki van kapcsolva a belső világítás.

A bemutató világítás fényerejének beállítása

A bemutató világítás fényereje módosítható.

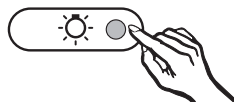

- A bemutató világítás be- és kikapcsolásához nyomja meg a gombot, és tartsa lenyomva.
- Nyomja meg egyszerre a hőmérséklet-beállító gombokat.

Ilyenkor a gomb megnyomásának hatására:



- a világítás sötétebbre vált



- a világítás világosabbra vált.

⚠ Sérülésveszély a LED-világítás miatt.

Ez a világítás az RG 2 rizikóbesorolásnak felel meg. Ha a burkolat hibás, károsíthatja a szemet.

Hibás lámpaburkolat esetén ne nézzen optikai eszközökkel (nagyítóval stb.) közelről közvetlenül a világításba.

A borospalackok tárolása

A rezgések és a mozgás negatívan hat a bor érési folyamatára, ami a bor ízét is befolyásolhatja.

Hogy a palackok kivételével ne zavarja a többi borospalack tárolását, a hasonló borfajtákat lehetőleg ugyanazon a farostélyon helyezze el egymás mellett. Emellett ne rakja egymásra a borospalackokat a rostélyon.

Ideális esetben mindig fektetve kell tárolni a borospalackokat, hogy a természetes parafadugók nedvesek legyenek, és ne tudjon levegő behatolni a palackba.

Tanács: Továbbá javasoljuk, hogy a természetes parafadugókkal rendelkező borospalackokhoz emelje meg a páratartalmat a borhűtőben (lásd „Az optimális hőmérséklet és levegőminőség“ fejezet , „DynaCool (állandó páratartalom) 3“ részt).

 A leeső borospalackok sérülést okozhatnak.

Előfordulhat, hogy a borospalack beleakad a felette lévő rostélyba, és a farostély kihúzásakor a borospalack kiesik a készülékből.

A farostélyt mindig lassan és elővigyázatosan húzza ki.

 Az összetört üveg károsodást és sérülést okozhat.

A kiálló farostélyok és borospalackok az üvegajtó károsodásához vezethetnek, ha ebben az állapotban zárják be.

Kérjük, ügyeljen arra, hogy a farostélyok és borospalackok ne álljanak ki!

Ne takarja el a ventilátort a hátfalon – ez fontos a hűtőteljesítményhez!

A borospalackok tárolása

Farostélyok

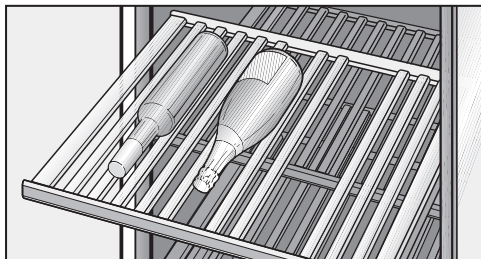

A három kihúzható sínen megvezetett farostély messzire kihúzható, így kényelmesen ki lehet venni és be lehet tenni a borospalackokat.

Farostélyok áthelyezése

A farostélyokat tetszőlegesen kivetheti és újra behelyezheti.

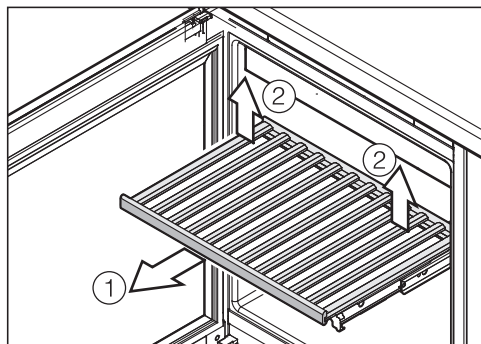

- Húzza előre ütközésig a farostélyt ①.
- Akassza ki hátul a farostélyt, ehhez hátul jobb és bal oldalon emelje meg ②.
- Előre húzva vegye ki a farostélyt.

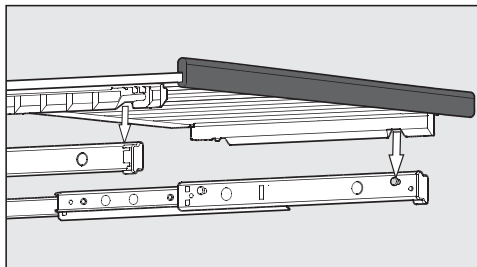

- A visszahelyezéshez helyezze a farostélyt a kihúzott sínekre. A farostély bemetszései illeszkednek a sínen található rögzítőcsapokra.

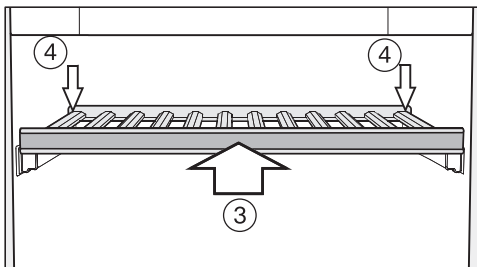

- Tolja be ütközésig a farostélyt a készülőbe ③.
- Nyomja a farostélyt egészen hátra, hogy az elől beakadjon.
- Hátul nyomja le a farostélyt, hogy hátul is beakadjon ④.

Maximális befogadóképesség

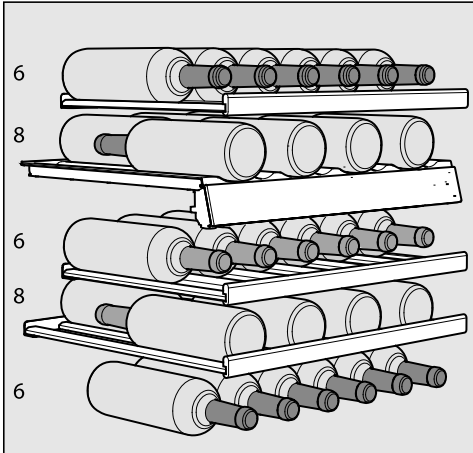

Összesen legfeljebb 34 palackot (0,75 l; palackforma: bordói palack) tárolhat a bortemperáló hűtőben, mégpedig 14 palackot a felső zónában, 20 palackot pedig az alsóban.

34 palackot akkor tud elhelyezni, ha mindegyik farostélyt használja.



Mindegyik farostély legfeljebb 25 kg-mal terhelhető! Ügyeljen azonban arra, hogy a farostélyokon ne tegye egymásra a palackokat!

Automatikus leolvasztás

A borteperáló hűtő automatikusan leolvaszt.

Ügyeljen arra, hogy ne jusson víz az elektronikába, a szellőzőrácsba vagy a világításba.



A behatoló nedvesség károsodást okozhat.

A gőztisztító készülék gőze károsíthatja a műanyag részeket és az elektromos alkatrészeket.

Ne használjon gőztisztító készüléket a bortemperáló hűtő tisztításához.

A bortemperáló hűtő belsejében lévő típus táblát nem szabad eltávolítani. Hiba esetén szükség van rá!

Útmutatások a tisztítóeszközhöz

Hogy a felületek károsodását elkerülje, **ne** használjon a tisztításhoz

- szóda-, ammónia-, sav- vagy klorid-tartalmú tisztítószerket,
- vízkőoldó tisztítószerket,
- súroló hatású tisztítószerket (pl. súrolóport, folyékony súrolószert, tisztítóköveket),
- oldószertartalmú tisztítószerket,
- nemesacél-tisztító szereket,
- mosogatógép-tisztítót,
- sütőtisztító spray-eket,
- üvegtisztítót (kivételt képez a készülékajtó üvege),
- dörzsölő, kemény szivacsot és kefét (pl. edénysúroló szivacsot),
- tisztító radírt,
- éles fémpengét.

A bortemperáló hűtő belsejében csak élelmiszerekre ártalmatlan tisztító- és ápolószereket használjon.

A tisztításhoz langyos vizet és kevés kézi mosogatószert ajánlunk.

Tisztítás és ápolás

A bortemperáló hűtő tisztítása előtt

- Kapcsolja ki a bortemperáló hűtőt.
- Vegye ki a borosüvegeket a bortemperáló hűtőből, és tárolja azokat hűvös helyen.
- Vegyen ki a tisztításhoz minden olyan további alkatrészt, amelyet ki lehet venni.

Belső tér, készülékajtó, tartozékok

Rendszeresen, legalább havonta egyszer tisztítsa meg a bortemperáló hűtőt.

A szennyeződéseket ne hagyja megszáradni, hanem azonnal távolítsa el.

- A belső teret langyos vízzel és egy kevés kézi mosogatószerrel tisztítsa meg.
- A fából készült alkatrészeket nedves kendővel tisztítsa meg, azok **nem** nedvesedhetnek át.
- Tisztítás után törölje át a belső tereket és a tartozékokat tiszta vízzel, majd szárítson meg mindent puha kendővel. Hagyja rövid időre nyitva a bortemperáló hűtő ajtaját.
- A készülékajtókat üvegtisztítóval tisztítsa meg.

A szellőzőrések tisztítása

A porlerakódások növelik az energiafogyasztást.

- Tisztítsa rendszeresen a szellőzőréseket egy ecsettel vagy porszívóval (ehhez használja pl. a Miele porszívóhoz való szívóecsetet).

Az ajtó-tömítés tisztítása

 A helytelen tisztítás károkat okozhat.

Az ajtó-tömítés olajjal vagy zsírokkal való kezelése porózussá teheti azt.

Ne olajozza vagy zsírozza be az ajtó-tömítést.

- Csak tiszta vízzel tisztítsa meg rendszeresen az ajtó-tömítést, majd alaposan törölje szárazra egy kendővel.

Légszűrő tisztítása

- A szellőzőrács mögötti légszűrőt évente legalább egyszer tisztítsa meg.
- Vegye ki a légszűrőt, és porszívózza le a légszűrő mindkét oldalát. Elkoszolódott légszűrő esetén előfordulhat, hogy a bortemperáló hűtő nem hűt megfelelően.

A tisztítás után

- Tegyen vissza minden alkatrészt a bortemperáló hűtőbe.
- Csatlakoztassa újra a bortemperáló hűtőt és kapcsolja be.
- Helyezze vissza a borosüvegeket a bortemperáló hűtőbe, és csukja be a készülék ajtaját.

Active AirClean szűrő

Az Active AirClean szűrőn keresztül friss külső levegő áramlik a borteperáló hűtőbe. A külső levegő Active AirClean szűrőkön keresztüli szűrése arra szolgál, hogy csak friss, por- és szagmentes levegő kerüljön a borteperáló hűtőbe.

Az Active AirClean szűrő cseréje

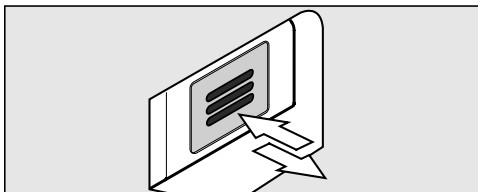

- Nyomja be a szűrőt és engedje el.

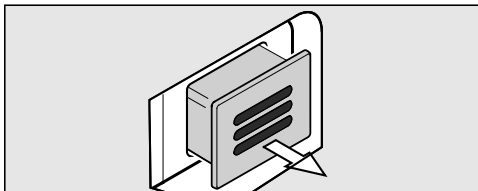

- Húzza ki a szűrőt.

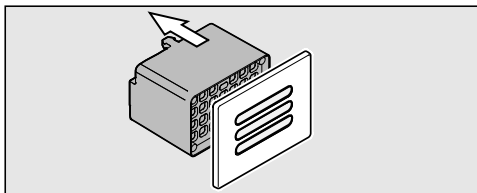

- Húzza le a szűrő hátsó részét a fedélről.

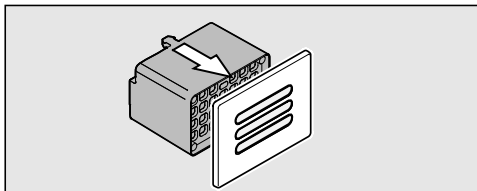

- Nyomja fel az új szűrőt a fedélre.

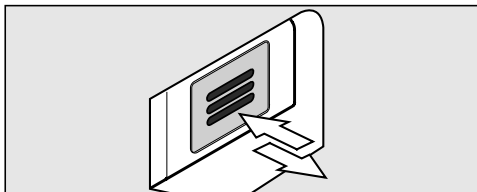

- Helyezze be a szűrőt.
- Nyomja be a szűrőt és engedje el. A szűrő automatikusan reteszelődik, és egy kattánós hangot lehet hallani.

Az Active AirClean szűrőt a Miele Ügyfélszolgálatnál, a szaküzletekben vagy a Miele webáruházában szerezheti be.

A mindennapi használat során előforduló legtöbb üzemzavart és hibát saját maga is elháríthatja. A következő áttekintés ebben nyújt segítséget.

Ha itt nem találja meg egy hiba okát, vagy nem tudja elhárítani a hibát, akkor értesítse az ügyfélszolgálatot.

A hiba elhárításáig lehetőleg ne nyissa ki a borteperáló hűtő ajtaját, hogy a lehető legkevesebb hideg levegő szökjön ki a készülékből.

 A szakszerűtlen telepítési és karbantartási munkálatok vagy javítások veszélyeztethetik a felhasználót.

A telepítési és karbantartási munkálatokat vagy javításokat csak a Miele által engedélyezett szakemberek végezhetik el.

| Probléma | Ok és elhárítás |
|--|---|
| A borteperáló hűtőben nincs hűtőteljesítmény, a készülékajtó ki nyitásakor a belső világítás nem működik, és a hőmérséklet-kijelző nem világít. | A borteperáló hűtő nincs bekapcsolva. ■ Kapcsolja be a borteperáló hűtőt, a hőmérséklet-kijelzőknek világítaniuk kell. |
| | A hálózati csatlakozó nincs megfelelően bedugva a dugaszolóaljzatba. ■ Dugja be a hálózati csatlakozót a dugaszolóaljzatba. |
| | A házi villamos hálózat biztosítója leoldott. A borteperáló hűtő, a házi elektromos hálózat vagy más készülék hibás lehet. ■ Hívjon elektrotechnikai szakembert vagy hívja az ügyfélszolgálatot. |
| A borteperáló hűtőnek nincs hűtőteljesítménye, ugyanakkor a borteperáló hűtő belső világítása és kezelése működőképes. | A bemutatótermi üzemmód be van kapcsolva. Ez lehetővé teszi a szakkereskedőknek a borteperáló hűtő bekapcsolt hűtés nélküli bemutatását. Magán-célú használat során erre a beállításra nincs szüksége. ■ Érdeklődjön az ügyfélszolgálatnál, hogy hogyan kapcsolhatja ki a borteperáló hűtő bemutatótermi üzemmódját. |

Mi a teendő, ha ...?



| Probléma | Ok és elhárítás |
|---|---|
| <p>A kompresszor egyre gyakrabban és hosszabb időre kapcsol be, a hőmérséklet a bortemperáló hűtőben csökken.</p> | <p>Túl alacsonyra állította be a bortemperáló hűtő hőmérsékletét.</p> <ul style="list-style-type: none"> ■ Állítsa be a helyes hőmérsékletet. <p>A készülékajtó nincs rendesen bezárva.</p> <ul style="list-style-type: none"> ■ Ellenőrizze, hogy a készülékajtó rendesen zár-e. <p>A készülékajtót túl gyakran nyitották ki.</p> <ul style="list-style-type: none"> ■ A készülékajtót csak szükség esetén, a lehető leg-rövidebb ideig nyissa ki. <p>A szellőzőrések el vannak takarva vagy porosak.</p> <ul style="list-style-type: none"> ■ Szellőzőréseket ne takarja le, és rendszeresen tisztítsa meg a portól. <p>A légszűrő poros.</p> <ul style="list-style-type: none"> ■ Tisztítsa meg a légszűrőt (lásd a „Tisztítás és ápolás“ fejezetet) <p>A helyiség hőmérséklete túl magas.</p> <ul style="list-style-type: none"> ■ Gondoskodjon arról, hogy alacsonyabb legyen a hőmérséklet a helyiségben. |
| <p>A kompresszor egyre ritkábban és egyre rövidebb időre kapcsol be, a hőmérséklet a bortemperáló hűtőben emelkedik.</p> | <p>Nem hiba. A hőmérséklet túl magas.</p> <ul style="list-style-type: none"> ■ Állítsa be a helyes hőmérsékletet. ■ 24 óra elteltével még egyszer ellenőrizze a hőmérsékletet. <p>A készülék lábazatában lévő légszűrő elszennyeződött.</p> <ul style="list-style-type: none"> ■ Tisztítsa meg a légszűrőt (lásd a „Tisztítás és ápolás“ fejezetet). |

Üzenetek a kijelzőn

| | Ok és elhárítás |
|---|---|
| A hőmérséklet-kijelzőn egy vonal világít/villog. | Csak akkor jelenik meg egy hőmérsékleti érték, ha a borteperáló hűtő belső hőmérséklete a kijelezhető tartományban van. |
| A hőmérséklet-kijelzőn F0 vagy F1 kijelzés jelenik meg. | Üzemzavar áll fenn. ■ Hívja az ügyfélszolgálatot. |
| Megszólal a figyelmeztető hangjelzés, és villog a hőmérséklet-kijelző. | Az adott borteperáló zóna a beállított hőmérséklet-hez képest túl meleg vagy túl hideg. Ennek okai lehetnek pl.: <ul style="list-style-type: none">– a készülékajtót túl gyakran kinyitották vagy még nyitva van,– a szellőzőrések el vannak takarva,– hosszabb ideig hálózatkimaradás volt. ■ Szüntesse meg a riasztási állapotot. A hőmérséklet-kijelző abbahagyja a villogást, és elhallgat a figyelmeztető hangjelzés. |

Mi a teendő, ha ...?

A belső világítás nem működik

| Probléma | Ok és elhárítás |
|---|---|
| A belső LED-világítás nem működik. | <p>A borteperáló hűtő nincs bekapcsolva.</p> <ul style="list-style-type: none">■ Kapcsolja be a borteperáló hűtőt. <p>A LED-világítás nyitott ajtó mellett kb. 15 perc után a túlmelegedés miatt automatikusan kikapcsol. Ha nem ez az ok, akkor hiba áll fenn.</p> <div style="border: 1px solid gray; padding: 5px;"><p> Sérülésveszély áramütés miatt! A lámpaburkolat alatt áramvezető alkatrészek találhatóak. A LED-es világítást kizárólag az ügyfélszolgálat javíthatja és cserélheti ki.</p></div> <div style="border: 1px solid gray; padding: 5px;"><p> Sérülésveszély a LED-es világítás miatt! Ez a világítás az RG 2 rizikóbesorolásnak felel meg. Ha a burkolat hibás, károsíthatja a szemet. Hibás lámpaburkolat esetén ne nézzen optikai eszközökkel (nagyítóval stb.) közelről közvetlenül a világításba.</p></div> <ul style="list-style-type: none">■ Hívja az ügyfélszolgálatot. |
| A belső LED-világítás zárt készülékajtónál is világít. | <p>A bemutató világítás be van kapcsolva.</p> <ul style="list-style-type: none">■ Kapcsolja ki a bemutató világítást (lásd a „Bemutató világítás“ részt). |

A bortemperáló hűtővel kapcsolatos általános problémák

| Probléma | Ok és elhárítás |
|--|--|
| Figyelmeztető hangjelzés hangzik fel. | A készülékajtó már több, mint 60 másodperce nyitva van. ■ Zárja be a készülék ajtaját. |
| A bortemperáló hűtő nem kapcsolható ki. | A reteszelés be van kapcsolva. ■ Kapcsolja ki a reteszelést (lásd a „További beállítások elvégzése“, „Reteszelés be-/kikapcsolása  “ részt). |
| A farostély bordái elvetemednek. | A fa tipikus jellemzője, hogy nedvességfelvétel vagy kiszáradás miatt megváltozik a térfogata. A készülék belsejében megnövekedett páratartalom ahhoz vezet, hogy a fa alkatrészek megterhelésnek vannak kitéve. Így bizonyos körülmények között a fa alkatrészek elvetemedhetnek, és repedések keletkezhetnek rajtuk. A fában kialakult göcsök és erezetek a faanyag természetes velejárói. |
| A borospalackok címkéin penész képződik. | A címkék ragasztóanyagától függően a címkéken enyhe penészképződés jelentkezhethet. ■ Maradékalanul távolítsa el a penészt. Tisztítsa meg a borospalackokat, és távolítsa el az esetleges ragasztómaradványokat. |
| A borospalackok dugóján fehér réteg rakódik le. | A dugó a levegővel történő érintkezés miatt oxidálódott. ■ Száraz ronggyal törölje le a lerakódást. A lerakódás nincs hatással a bor minőségére. |

Zajok okai

| Teljesen normális hangok | Mi okozza? |
|---|--|
| Brrrrr ... | A brummogást a motor (kompresszor) okozza. Rövid időre felhangosodhat, amikor a motor bekapcsol. |
| Blubb, blubb | A bugyogást, csörgedezést vagy surrogást a csőrendszerben folyó hűtőközeg okozza. |
| Klikk | A „klikk“ hang mindig akkor hallható, ha a termosztát be- vagy kikapcsolja a motort. |
| Sssrrrr | A többzónás bortemperáló hűtőből hallható surrogó hangot a készülék belsejében végbemenő légmozgás okozza. |
| Knakk ... | A „knakk“ hang mindig akkor hallható, ha a bortemperáló hűtőben anyagtágulás lép fel. |
| Vegye figyelembe, hogy a hűtőrendszer motor- és áramlási zajai elkerülhetetlenek! | |

| Zajok, amelyek könnyedén kiküszöbölhetők | Oka | Elhárítása |
|--|---|--|
| Csattogás, zörgés, csörgés | A bortemperáló hűtő egyetlen felületen áll. | Vízmértékkel állítsa vízszintbe a bortemperáló hűtőt. Állítsa be a készülék alján lévő csavarható lábakat, vagy tegyen a készülék alá valamit. |
| | A fiókok vagy rakodópalcok mozognak vagy szorulnak. | Vizsgálja meg a kivehető alkatrészeket, és adott esetben újra helyezze be azokat. |
| | A palackok vagy edények egymáshoz érnek. | Tegye távolabb egymástól a palackokat vagy edényeket. |
| | A szállítókábel tartója még a készülék hátlapján lóg. | Távolítsa el a kábeltartót. |

Kapcsolatfelvétel üzemzavarok esetén

Az olyan meghibásodások esetén, amelyet saját maga nem tud elhárítani, kérjük értesítse pl. a Miele szakterkeskedőjét vagy a Miele Ügyfélszolgálatát.

A Miele Ügyfélszolgálatához az interneten a www.miele.hu/service oldalon foglалhat időpontot.

A Miele Ügyfélszolgálatának elérhetőseégeit ennek a dokumentumnak a végén találja.

Az Ügyfélszolgálatnak adja meg a készüléke modellazonosítóját és gyártási számát (Fabr./SN/Nr.). Mindkét adatot az adattáblán találja meg.

Ezt az információt a típustáblán találja, a borhűtő belső terében.

EPREL-adatbázis

2021. március 1-től az energiacímkézéssel és a környezettudatos tervezésre vonatkozó követelményekkel kapcsolatos információk az európai termékadatbázisban (EPREL) található meg. A termékadatbázist az alábbi linken érheti el: <https://eprel.ec.europa.eu/>. A felületen a rendszer arra kéri majd, hogy adja meg a modellazonosítót.

A modellazonosítót az adattáblán találhatja meg.

| | | | |
|--|---|--|--|
| Miele | | Nr. XX/XXXXXXXXXX. | |
| XXXXXX | | | |
| <small>WEINTEMPERSCHRAUKUNTERSCHMIDDELL MULTITEMPERATURE WINE STORAGE CABINET UNDERWORKTOP ARMOIRE DE MISE EN TEMP. DES VINS MO. ENCASTRABLE SOUS PLAN ARMARIO P. ACONDICIONAM.TO. VINS MO. ENCASTRADO EN CUBIERTA BRIEFVÄNTEMPERATYRNÄLL ULLRÄP</small> | | | |
| <small>RiseroClass Classe.Ceise SN-ST</small> | <small>Ap-Type/AP-Type AP-Type/AP-Tipo</small> | <small>BruttoNetto/Gross Capacity Volume Bruto/Capacidad Bruta</small> | <small>Gelijkenisemogen/Freezing Capacity Pouvoir de Congel./Capac.Congeladora</small> |
| <small>Niederhall Net.Capacity Volume U e Capac. Util</small> | <small>Ges / K / G / WEIN / KALT Tot / R / F / WINE / CHILL Tot / R / F / WINE / CHILL Tot / F / C / WINE / CHILL</small> | R600a: XXg | |

Garancia

A garancia idő 2 év.

További ország specifikus információkat a garancia feltételekről a Miele Ügyfélszolgálatánál kaphat.

Elektromos csatlakozás

A borteperáló hűtő gyárilag készen áll egy védőérintkezős aljzathoz való csatlakoztatásra.

Úgy állítsa fel a borteperáló hűtőt, hogy a dugaszolóaljzat szabadon hozzáférhető legyen. Ha a dugaszolóaljzat nem szabadon hozzáférhető, akkor gondoskodjon arról, hogy hálózati oldalról minden pólusnál legyen megszakító berendezés.



A túlmelegedés tüzet okozhat.

A hűtőkészülék elosztókkal és hosszabbítókábelekkel való üzemeltetése a kábelek túlterheléséhez vezethet.

Biztonsági okokból ne használjon elosztókat és hosszabbító kábeleket.

Az elektromos hálózatnak a VDE 0100 szerinti kialakításúnak kell lennie.

Biztonsági okokból az otthoni hálózatban a borteperáló hűtő elektromos csatlakoztatására szolgáló körön  típusú hibaáram-védőkapcsoló (RCD) használatát ajánljuk.

Sérült csatlakozókábelt csak ugyanolyan típusú speciális csatlakozókábellel szabad helyettesíteni (kapható a Miele Ügyfélszolgálatánál). Biztonsági okokból a cserét csak a Miele Ügyfélszolgálat vagy egy megfelelően képzett szakember végezheti el.

A névleges teljesítményfelvételtől és a megfelelő biztosítékról ez a Használati útmutató vagy a típustábla ad felvilágosítást. Ezeket az adatokat vesse össze a helyszíni elektromos csatlakozás paramétereivel.

Kétség esetén kérdezzen meg egy elektrotechnikai szakembert.

A borteperáló hűtőt nem szabad olyan sziget üzemű inverterekre csatlakoztatni, amelyeket hálózatfüggetlen áramellátás, pl. napelemes áramellátás esetén alkalmaznak. Máskülönben a borteperáló hűtő bekapcsolásakor jelentkező feszültségcsúcsok miatt a lekapcsoló automatika aktiválódhat. Az elektronika károsodhat.

A nem beépített bortemperáló hűtő eldőlhet!

Tartsa zárva a készülékajtót, amíg a borhűtőt be nem építették és a Használati és szerelési utasításnak megfelelően a fülkébe nem rögzítették.

 **Égés- és sérülésveszély!** A bortemperáló hűtőt nem szabad főzőlap alá építeni.

Felállítási hely

A felállításra egy száraz, jól szellőző helyiség alkalmas.

A készülék felállítási helyének kiválasztásakor vegye figyelembe, hogy a készülék energiafogyasztása nő, amennyiben fűtés, sütő vagy egyéb hőforrás közvetlen közelében van elhelyezve. Kerülje a közvetlen napsugárzást is. Minél magasabb a helyiség hőmérséklete, annál hosszabb ideig jár a kompresszor és annál nagyobb az energiafogyasztás.

A bortemperáló hűtő beépítésekor ezenkívül a következőkre ügyeljen:

- A dugaszoló aljzatnak a készülék hátoldala által lefedett területen kívül, és vészhelyzetben könnyen hozzáférhető helyen kell lennie.
- A csatlakozó dugó és a hálózati kábel nem érintheti a bortemperáló hűtő hátoldalát, mivel a készülék rezgései károsíthatják ezeket.
- Más készülékeket sem szabad a bortemperáló hűtő háta mögött lévő dugaszoló aljzathoz csatlakoztatni.

 **Az üvegtörés sérülésveszéllyel jár!**

1500 m feletti magasságban a szekrényajtó üveglapja a megváltozott légnyomás miatt eltörhet. Az eltört üveg éles pereme súlyos sérüléseket okozhat!

Szerelési utasítások

Egymás melletti felállítás

Ez a bortemperáló hűtő egy másik hűtő-készülék mellé is felállítható.

Az egymás melletti felállításhoz szükséges szerelőkészlet a szakkereskedésekben és az ügyfélszolgálaton szerezhető be.

Érdeklődjön a szakkereskedőjénél, hogy a bortemperáló hűtője milyen kombinációkban állítható fel!

A készülékek rögzítését a szerelőkészlet használat utasítása ismerteti.

Klímaosztály

A bortemperáló hűtőt egy meghatározott klímaosztályra (a helyiség hőmérsékleti tartományára) méretezték, amelynek határértékeit be kell tartani. A klímaosztály a készülék belsejében lévő adattáblán található.

| Klímaosztály | Helyiség hőmérséklete |
|--------------|-------------------------|
| SN | +10 °C és +32 °C között |
| N | +16 °C és +32 °C között |
| ST | +16 °C és +38 °C között |
| T | +16 °C és +43 °C között |

Az alacsonyabb helyiség-hőmérséklet miatt a kompresszor hosszabb ideig áll. Emiatt a bortemperáló hűtőben magasabb a hőmérséklet, ami károsodáshoz vezethet.

 A magas páratartalom károsodást okozhat.

Magas páratartalom esetén a kondenzvíz lecsapódhat a bortemperáló hűtő külső felületein, és ez korrózióhoz vezethet.

A bortemperáló hűtőt jól szellőző, száraz és/vagy klimatizált helyiségben helyezze el.

A felállítás után bizonyosodjon meg arról, hogy a készülékajtó jól zár-e, a szellőzőrések szabadok-e, és hogy a bortemperáló hűtőt a Használati és szerelési utasítás előírásainak megfelelően állították-e fel.

Szellőzés

A bortemperáló hűtő a készüléklábazatban kialakított szellőzőrésen keresztül vezet be és ki a levegőt. Ezt nem szabad eltakarni vagy eltorlaszolni. Ezenkívül a szellőzőrészt rendszeresen meg kell tisztítani a portól.

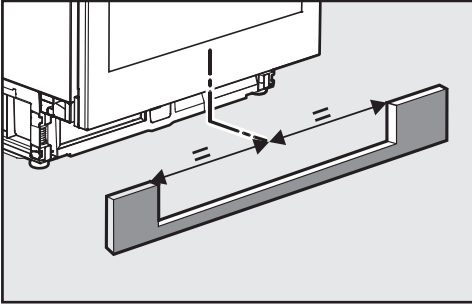

A lábazat előlapján lévő kivágást úgy kell beállítani, hogy a bortemperáló hűtő közepén legyen.

A bortemperáló hűtő beépítése előtt

- A beépítés előtt vegye ki a tartozékokat a bortemperáló hűtőből.

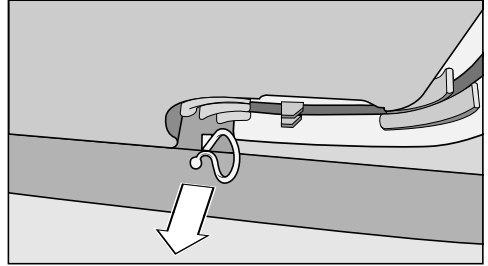

- Távolítsa el a kábeltartót a készülék hátoldaláról (modelltől függően).

Szerelési utasítások

Beépítési méretek

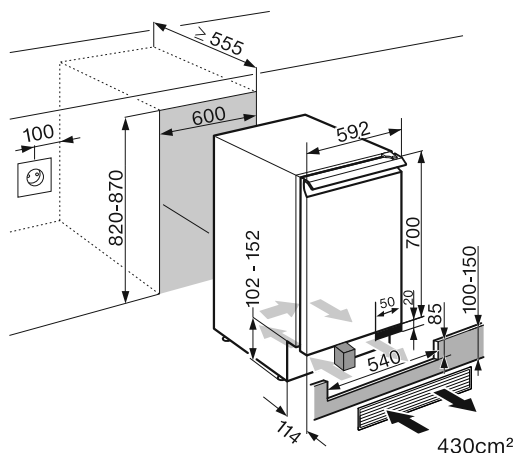

Ügyeljen arra a beépítés előtt, hogy a beépítőfülke pontosan megfeleljen az előírt beépítési méreteknek. A szellőzrések méretét feltétlenül be kell tartani, és a mellékelt szellőzrác kivágásának a lábázat előlapján a borteperáló hűtő közepén kell lennie, hogy a borteperáló hűtő helyes működése biztosított legyen.

A mellékelt szellőzrácot mindenképpen be kell szerelni, és együtt kell használni a **mellékelt habzivacs tömbbel**.

Felülnézet

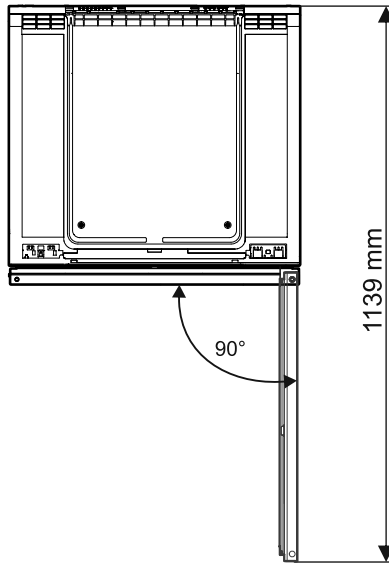

Az ajtó nyitási irányának megváltoztatása

A borteperáló hűtőt jobb oldali nyitási irányral szállítják. Ha bal oldali rögzítés szükséges, az ajtó felfüggesztését meg kell cserélni.

Az ajtó nyitási irányának megváltoztatásához a következő szerszámokra van szüksége:

⚠ Sérülés és károsodás veszélye!

Az üvegajtó eltörhet!

Az üvegajtó nehéz. Az ajtó nyitási irányának megváltoztatásához feltétlenül hívjon segítségül egy második személyt.

⚠ Sérülés és károsodás veszélye!

Az üvegajtó kieshet!

Ügyeljen arra, hogy az ajtó nyitási irányának módosításakor minden rögzítő alkatrész stabilan be legyen csavarozva.

Tanács: Azért, hogy az ajtó nyitási irányának megváltoztatása közben óvja az üvegajtót és a padlót a sérülésektől, terítsen megfelelő alátétet a borteperáló hűtő elé.

Ügyeljen arra, hogy az ajtó tömítés ne sérüljön meg. Az ajtó tömítés sérülése azzal járhat, hogy a készülékajtó nem zár megfelelően, és a hűtés nem lesz kielégítő!

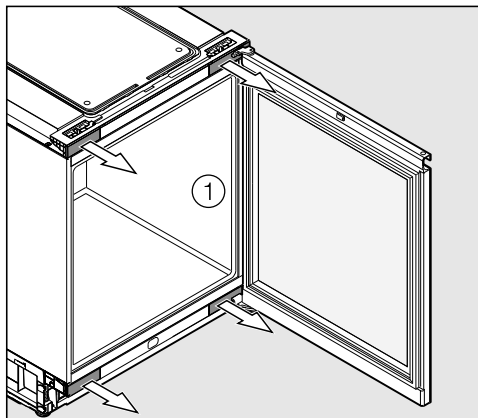

- Szerelje le a burkolatokat ① egy csavarhúzó segítségével.

⚠ Sérülés és károsodás veszélye!

Amint meglazítja a csavarokat a tartóidomokon, a készülékajtó már nincs biztosítva!

A készülékajtót egy másik személynek meg kell tartania.

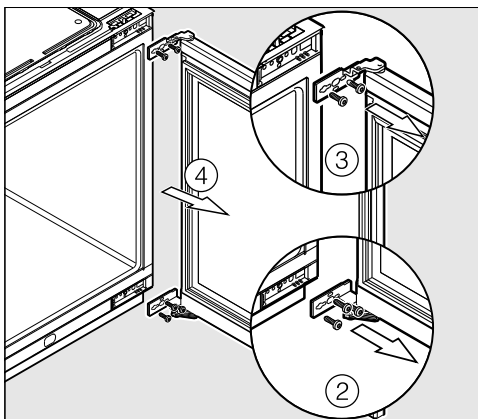

- Csavarja ki a csavarokat. Először az alsó csavarokat ②, majd a felső csavarokat ③.
- Vegye le a készülékajtót ④.

Az ajtó nyitási irányának megváltoztatása

- Tegye a leszerelt készülékajtót a külső felületével felfelé egy stabil alpra.

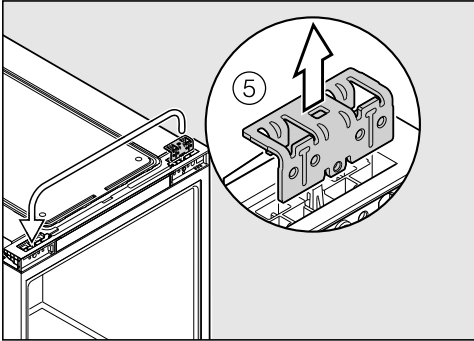

- Húzza ki a felső tartóidomot (5) és helyezze át a tartóidomot a túloldalra.

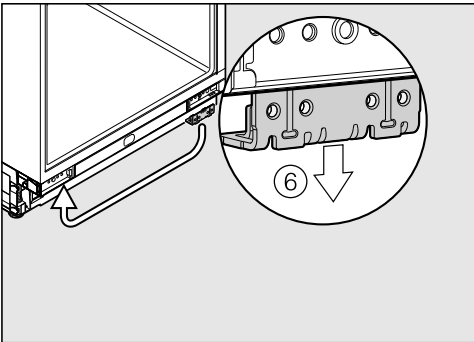

- Húzza ki a jobb oldali alsó tartóidomot (6) és helyezze át a tartóidomot a bal oldalra. A furatoknak egyezniük kell.

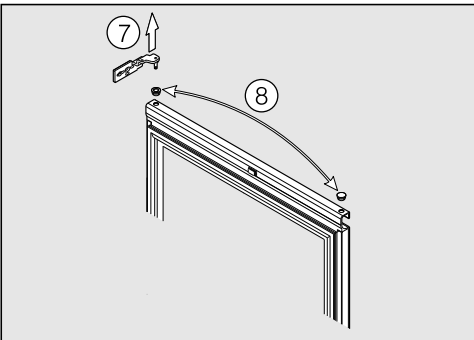

- Vegye ki fent a zsanérsarkot (7) és a takarósapkát (8) az ellentétes oldalon.

- Nyomja ki a hüvelyt.

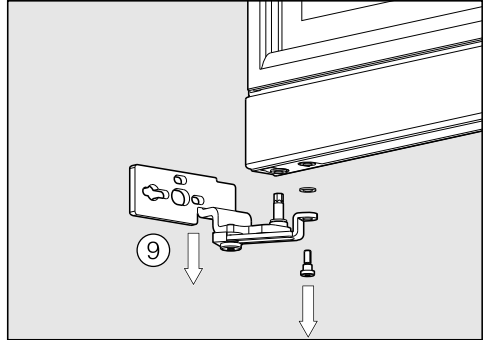

- Cserélje meg a takarósapka és a hüvely helyét.

- Csavarozza le az alsó zsanérsarkot (9).

- Távolítsa el a zsanércsapok alátétét és a csavarok alátétét.

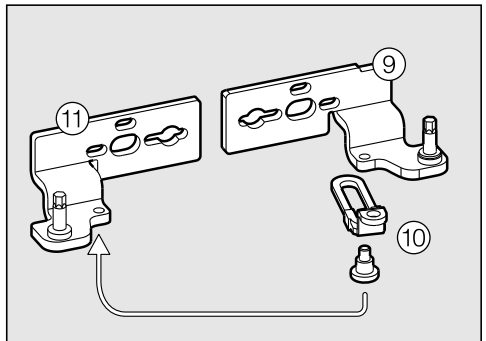

- Csavarozza le az ajtónyitás-határolót (10) az alsó zsanérsarokról (9).

- Csavarozza fel az ajtónyitás-határolót (10) a másik zsanérsarokra (11).

- Helyezzen alátétet a zsanércsapokra, a másik alátétet pedig helyezze a készülékajtó és a csavar közé.

Az ajtó nyitási irányának megváltoztatása

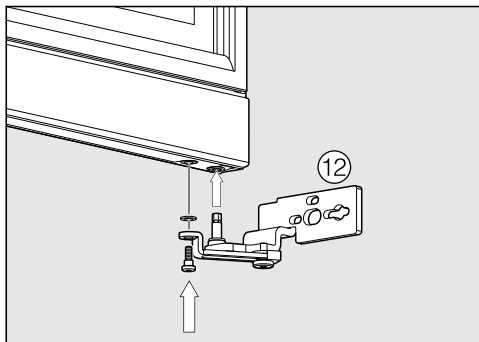

- Csavarozza fel a készülékajtót a rögzítőfuratokba (14).
- Építse be a bortemperáló hűtőt.

- Csavarozza fel a zsanérsarkot az ajtónyitás-határolóval együtt lent bal oldalon a készülékajtóra (12).
- A másik zsanérszerkezetet fent bal oldalon illessze a készülékajtóra.

A készülékajtót ilyenkor egy másik személynek meg kell tartania!

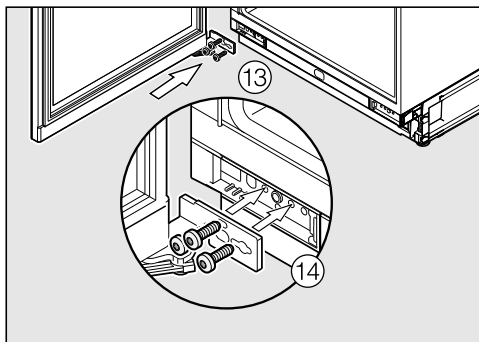
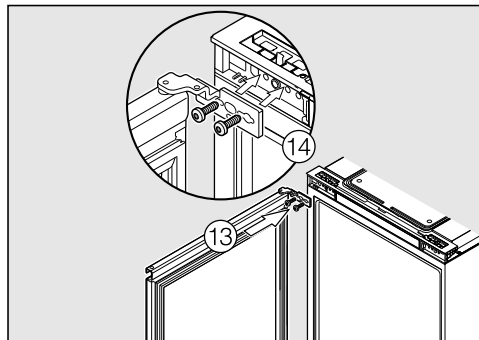

- Tegye fel a készülékajtót (13).

A bortemperáló hűtő alsó beépítése

 A felbillenő borhűtő károkat és sérüléseket okozhat!

Ha a borhűtőt egy személy építi be, fokozott sérülés- és károsodásveszély áll fenn.

A bortemperáló hűtőt mindenképpen egy másik személy segítségével építse be.

- Csak olyan stabil, biztosan álló beépíthető konyhabútorba szerelje be a bortemperáló hűtőt, amely vízszintes és sík padlón áll.
- A beépítőfülkét vízszintbe és függőlegesbe kell állítani.
- A levegő be- és kifúvó nyílásai keresztmetszeteit feltétlenül tartsa be (lásd „Szerelési utasítások“, „Szellőzés“ és „Beépítési méretek“).

A bortemperáló hűtő beépítéséhez a következő szerszámokra van szüksége:

- különböző méretű csavarhúzó;
- vízmérték;
- mérőszalag.

A következő mellékelt szerelési anyagokra van szüksége a fülkébe való beépítéshez:

- Szellőzőrács
- Légszűrő
- Habszivacs tömb a készüléklábatban történő légvezetéshez
- Csavarok a fülkében való rögzítéshez
- Kulcsok a fülkében való magasságállításhoz

A bortemperáló hűtő előkészítése

A légszűrő megakadályozza a kompresszortér elkoszolódását. Ezáltal elkerülhető a készülék működési zavara.

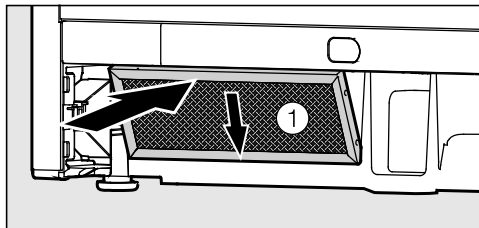

- Húzza le a védőfóliát a légszűrőről ①.
- Bal oldalon lent helyezze el a készüléklábatban a légszűrőt.
- A hálózati csatlakozó kábellel csatlakoztassa a bortemperáló hűtőt az áramellátásra (lásd a „Villamos csatlakozás“ fejezetet).
- Tolja a fülke elé a bortemperáló hűtőt.

A borteperáló hűtő alsó beépítése

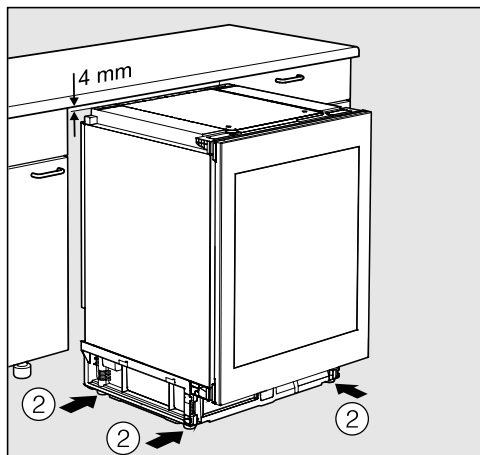

- Csavarja az állítható lábakat ② az óramutató járásával megegyező irányba. A magasság legyen 4 mm-rel kisebb a fülkemagasságnál.

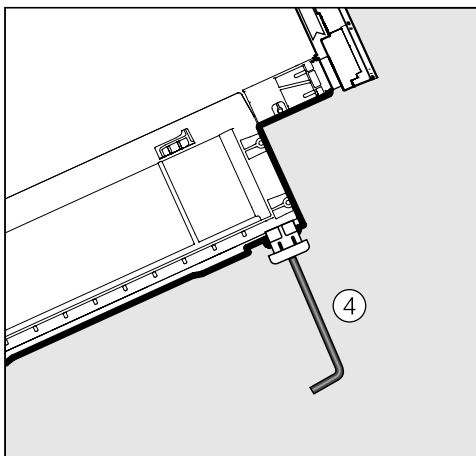
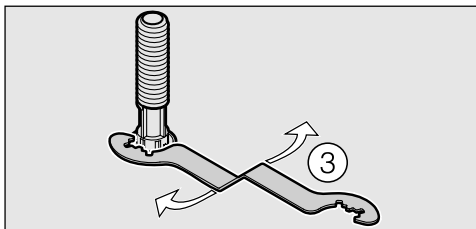

- Az állítható lábakat vagy a mellékelt villáskulccsal ③, vagy pedig imbuszkulccsal ④ csavarhatja ki.

A bortermperáló hűtő alsó beépítése

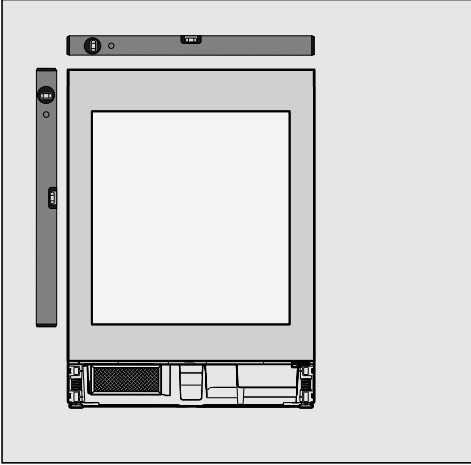

- Vízszintesen és merőlegesen is igazítsa be a bortermperáló hűtőt. A ferdén felállított készülék eldeformálódhat.
- Ellenőrizze, hogy a szomszédos bútorajtók magassága megegyezik-e a készülékelőlap magasságával. Ha a szomszédos bútorajtók magassága eltérő, vegye figyelembe „A bortermperáló hűtő hozzáillesztése a magasabb bútorajtókhoz” fejezetet.

A bortermperáló hűtő hozzáillesztése magasabb bútorajtókhoz

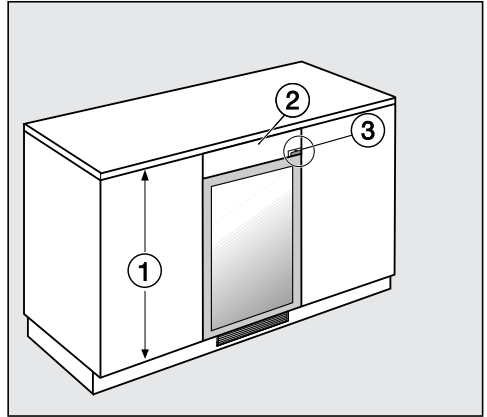

Ha a környező konyhabútorok ajtajai ① magasabbak, mint a bortermperáló hűtő ajtaja, akkor a bortermperáló hűtő egy kiegyenlítő takaróléc ② segítségével hozzáidomítható a környező bútorajtókhoz.

A kiegyenlítő takarólécet pontosan ehhez a helyzethez illeszkedően kell elkészíteni. Kérjük, hogy a kiegyenlítő takaróléc illesztésénél vegye figyelembe az ajtózsarnért ③.

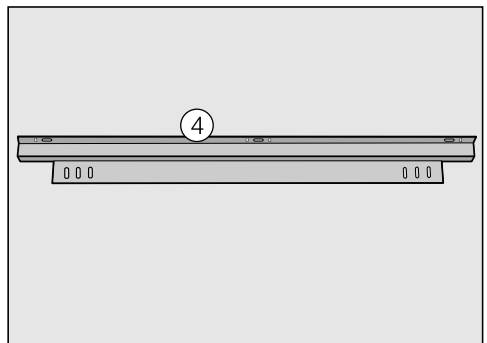

A kiegyenlítő takaróléc rögzítéséhez a ④ rögzítőidomra lesz szüksége. Ezt a Miele Ügyfélszolgálatnál vagy szakkereskedőknél tudja megvásárolni. A rögz-

A borteperáló hűtő alsó beépítése

zítőidomot szükség szerint a borteperáló hűtő tetejére vagy az alá tudja felszerelni:

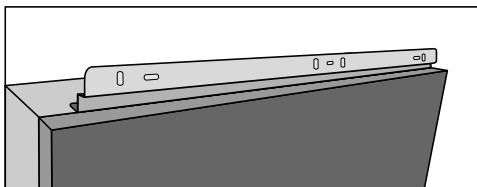

A borteperáló hűtő károsodásának elkerülésére a szellőzőrácsnak pontosan a kifúvónyílás elé kell kerülnie! Ha a borteperáló hűtőt lent szeretné leburkolni, akkor biztosítania kell a szellőzést és az elszívást.

A kiegyenlítő takarólécet pontosan ehhez a helyzethez illeszkedően kell elkészíteni.

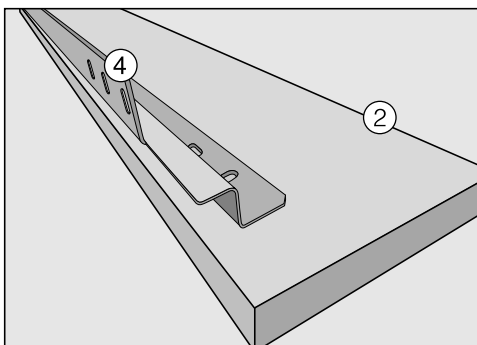

- Rögzítse a rögzítőidomot ④ a kiegyenlítő takaróléc hátoldalára ②.
- Húzza ki a borteperáló hűtőt a fülkéből annyira, hogy meg tudja billenteni.
- Rögzítse a rögzítőidomot ④ a kiegyenlítő takaróléccel együtt ② a borteperáló hűtőre, úgy hogy a csavarokat enyhén meghúzza.

- Illessze a kiegyenlítő takarólécet az ovális furatok segítségével a borteperáló hűtő ajtajához, hogy sima elülső felületet kapjon.
- Húzza meg a csavarokat.
- Most már betolhatja a borteperáló hűtőt a fülkébe.

A borteperáló hűtő alsó beépítése

A borteperáló hűtő betolása a fülkébe



A betolás közben ügyeljen arra, hogy a hálózati csatlakozókábel ne csíródjon be, illetve ne sérüljön meg! Sérülékeny padlón óvatosan tolja be a fülkébe a borteperáló hűtőt, hogy a padló ne károsodjon.

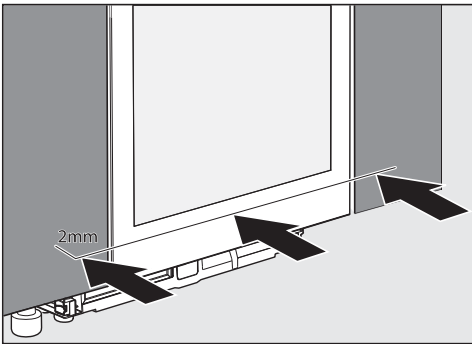

- Tolja be a készüléket a beépítőfülkébe addig, amíg a készülékajtó elülső felülete és a mellette lévő bútorelőlapok sík felületet nem alkotnak.
- Húzza előre a borteperáló hűtőt úgy, hogy mindenhol 2 mm-rel emelkedjen ki a bútorelőlapok elé.

A borteperáló hűtő rögzítése a fülkébe

- A borteperáló hűtő egyenletesen 2 mm-rel áll ki a bútorfront elé.
- Nyissa ki a készülék ajtaját.

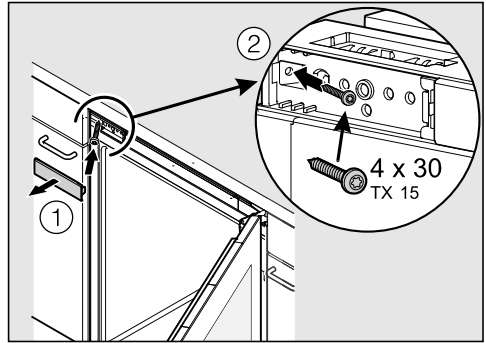

- Vegye le a burkolatot ①, és először a bal felső oldalon csavarozza össze a borteperáló hűtőt ② a mellette lévő bútorokkal.

A borteperáló hűtő bal oldalon szorosan behúzódik a fülkébe. Az ajtófront elvágólag helyezkedik el a bútorfronttal.

- Helyezze vissza a burkolatot ①.

A bortemperáló hűtő alsó beépítése

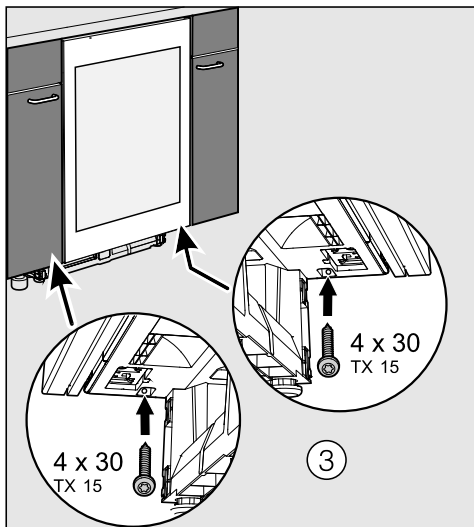

- Csavarozza össze a bortemperáló hűtőt lent jobb és bal oldalon a mellette lévő bútorokkal.
- Szükség esetén a bortemperáló hűtőt fent jobb oldalon is rögzítheti, az ajtó-zsanérnál, egy negyedek csavarral.

Ebben az esetben a pluszcsavar behelyezéséhez le kell szerelni a készülékajtót.

- Csupkja be a készülékajtót, és ellenőrizze, hogy a készülékajtó oldalsó peremei egy vonalban vannak-e a bortemperáló hűtő oldalsó falaival.

A készülékajtó oldalirányú beállítása

Ha a készülékajtó nincs egy vonalban a készülékház oldalfalaival, akkor a zsanér alatti csavarokkal kiegyenlítheti a készülékajtót.

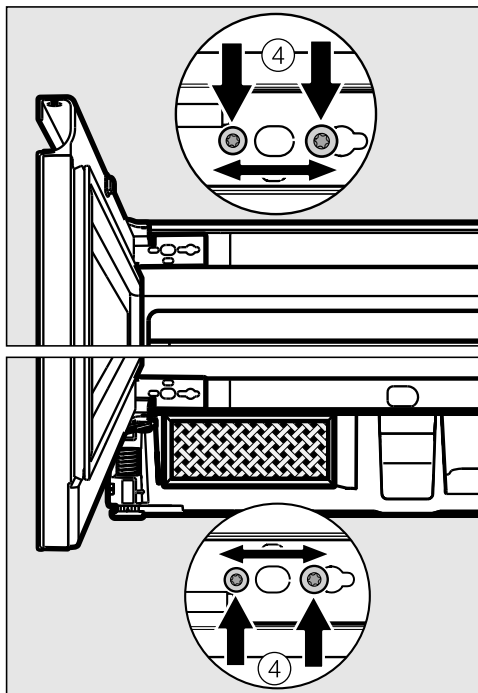

- Lazítsa meg a csavarokat ④ és tolja el a készülékajtót.
- Húzza meg ismét a csavarokat ④.

A borteperáló hűtő alsó beépítése

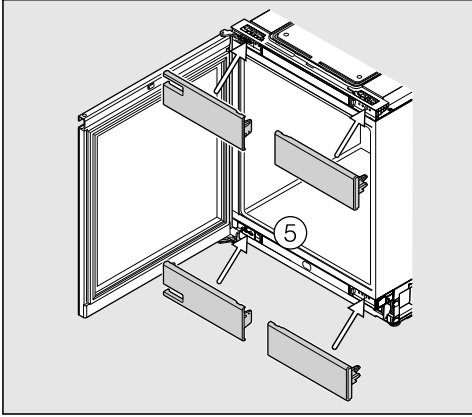

- Tegye fel a burkolatokat ⑤.

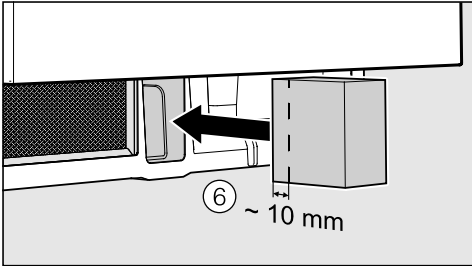

- Helyezze be a mellékelt habszivacs tömböt ⑥ a készülék lábázatába.



Ha nem helyezi be a habszivacs tömböt, akkor a borteperáló hűtő nem tudja elérni teljes hűtőteljesítményét, és adott esetben károsodhat.

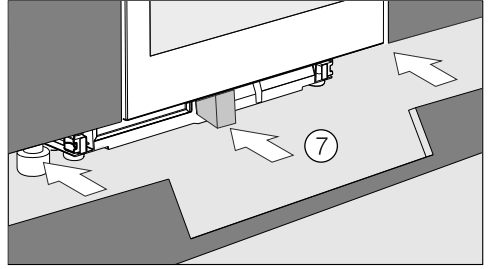

- Tegye fel a lábázat előlapját ⑦.



A lábazati takaró kivágásának a borteperáló hűtőhöz képest középre kell kerülnie.

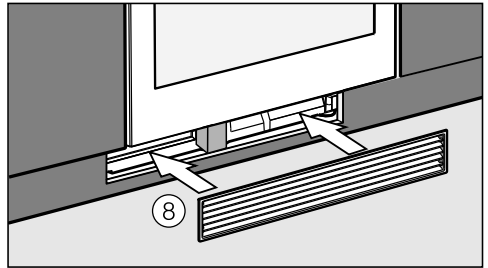

- Tegye be a szellőzőrácsot ⑧ a lábazati takaróba. A habszivacs tömb hátrtolódik.



A különálló légvezetés érdekében a habszivacs tömbnek fel kell feküdnie a szellőzőrácsra.

Miele Kft.

H – 1027 Budapest

Bem József u. 1/B.

Tel: (06-1) 880-6400

E-mail: info@miele.hu

Internet: www.miele.hu

Gyártó:**Miele & Cie. KG**

Carl-Miele-Straße 29

33332 Gütersloh

Németország

KWT 6321 UG

hu-HU

M.-Nr. 09 932 810 / 03