

Használati és szerelési útmutató Indukciós főzőlapok



Feltétlenül olvassa el a Használati- és szerelési utasítást a felállítás –
beszerelés – üzembe helyezés előtt.
Ezzel megóvja önmagát és elkerüli a készülék károsodását.

Tartalom

Biztonsági utasítások és figyelmeztetések	5
Az ön hozzájárulása a környezetvédelemhez	16
Áttekintés	17
Főzőlap	17
KM 7564 FR, KM 7564 FL.....	17
KM 7574 FR, KM 7574 FL.....	18
KM 7575 FR, KM 7575 FL.....	19
KM 7594 FR, KM 7594 FL.....	20
KM 7684 FL.....	21
Kezelő- és kijelzőelemek	22
Főzőzóna adatok	24
Első üzembe helyezés	29
A főzőlap tisztítása első alkalommal	29
A főzőlap üzembe helyezése első alkalommal	29
Miele@home	30
Con@ctivity.....	33
Működési mód	35
Zajok.....	35
Powermanagement	36
Főzőedények	37
Energiatakarékossági tanácsok	39
Beállítási tartományok	40
Kezelés	41
Kezelési elv.....	41
A főzőlap bekapcsolása	42
A teljesítményfokozat beállítása	42
A főzőzóna/főzőlap kikapcsolása	42
Maradékhő-kijelző	42
A teljesítményfokozat beállítása - kibővített beállítási tartomány.....	43
PowerFlex főzőfelület	44
Felfűtő automatika.....	45
Booster	46
Melegentartás.....	48
Időzítő	49
Stopper.....	49
Lekapcsoló automatika	50

Az Időzítő funkciók egyidejű használata	51
Kiegészítő funkciók	52
Stop & Go.....	52
Recall.....	52
Törlésvédelem	53
Bemutatótermi üzemmód.....	53
Főzőlap adatainak kijelzése.....	53
Biztonsági berendezések	54
Üzembehelyezési zár/reteszelés	54
Biztonsági kikapcsolás.....	55
Túlhevülés elleni védelem.....	56
Programozás	57
Adatok a vizsgálóintézetek számára	60
Tisztítás és ápolás	61
Mi a teendő, ha	63
Üzenetek a kijelzőkön/kijelzőn	63
Váratlan rendellenesség	65
Nem kielégítő eredmény.....	66
Általános problémák vagy műszaki hibák	66
Utólag vásárolható tartozékok	67
Ügyfélszolgálat	68
Kapcsolatfelvétel üzemzavarok esetén	68
Típus tábla.....	68
Garancia	68
Telepítés	69
Biztonsági útmutatások a beépítéshez	69
Biztonsági távolságok	70
Útmutatások a beépítéshez.....	74
Ráültethető kivitel	74
Síkba építhető kivitel	75
Szigetelő szalag.....	75

Tartalom

Beépítési méretek – ráültethető.....	76
KM 7564 FR	76
KM 7564 FL.....	77
KM 7574 FR	78
KM 7574 FL.....	79
KM 7575 FR	80
KM 7575 FL.....	81
KM 7594 FR	82
KM 7594 FL.....	83
KM 7684 FL.....	84
Ráültethető kivitel.....	85
Beépítési méretek – síkba építhető	86
KM 7564 FL.....	86
KM 7574 FL.....	87
KM 7575 FL.....	88
KM 7594 FL.....	89
KM 7684 FL.....	90
Síkba építhető kivitel	91
Elektromos csatlakozás.....	92
Termék adatlapok.....	95
Megfelelőségi nyilatkozat.....	98

Biztonsági utasítások és figyelmeztetések

Ez a főzőlap megfelel a kötelező biztonsági előírásoknak. Szakszerűtlen használata azonban személyi sérülésekhez és vagyoni károkhoz vezethet.

Olvassa el figyelmesen a Használati és szerelési utasítást, mielőtt a főzőlapot üzembe helyezi. Ez fontos útmutatásokat tartalmaz a beépítéshez, a biztonsághoz, a használathoz és a karbantartáshoz. Ezáltal védi önmagát és másokat, valamint elkerüli a főzőlap károsodását.

Az IEC 60335-1 szabványnak megfelelően a Miele kifejezetten felhívja a figyelmet arra, hogy a főzőlap telepítéséről szóló fejezetet valamint a biztonsági előírásokat és figyelmeztetéseket feltétlenül el kell olvasni és be kell tartani.

A Miele nem tehető felelőssé azon károkért, amelyek ezeknek az útmutatások figyelmen kívül hagyásából származnak.

Őrizze meg a Használati és szerelési utasítást, és adja azt tovább az esetleges következő tulajdonosnak.

Biztonsági utasítások és figyelmeztetések

Rendeltetésszerű használat

- ▶ Ez a főzőlap háztartásban és a háztartáshoz hasonló felállítási környezetben történő használatra készült.
- ▶ Ez a főzőlap nem alkalmas a szabadban történő alkalmazásra.
- ▶ A főzőlapot kizárólag háztartási keretek között használja ételek elkészítésére és melegen tartására. Az összes többi felhasználási mód tilos.
- ▶ Azok a személyek, akik fizikai, érzékelési vagy szellemi képességeik vagy tapasztalatlanságuk vagy tájékozatlanságuk miatt nem tudják a főzőlapot biztonságosan kezelni, a kezeléskor felügyelni kell őket. Ezek a személyek csak akkor kezelhetik a főzőlapot felügyelet nélkül, ha úgy elmagyarázták nekik, hogy biztonságosan tudják kezelni. Fel kell tudniuk ismerni és meg kell tudniuk érteni a helytelen használat lehetséges veszélyeit.

Gyermekek a háztartásban

- ▶ A nyolc év alatti gyermekeket tartsa távol a főzőlaptól, kivéve, ha állandó felügyelet alatt állnak.
- ▶ Nyolc év feletti gyermekek csak akkor kezelhetik a főzőlapot felügyelet nélkül, ha úgy elmagyarázták nekik, hogy biztonságosan tudják kezelni. A gyermekeknek fel kell tudniuk ismerni és meg kell tudniuk érteni a helytelen használat lehetséges veszélyeit.
- ▶ Gyermekeknek nem szabad a főzőlapot felügyelet nélkül tisztítaniuk.
- ▶ Ügyeljen azokra a gyermekekre, akik a főzőlap közelében tartózkodnak. Soha ne hagyja a gyermekeket a főzőlappal játszani.
- ▶ A főzőlap működés közben felforrósodik és még egy ideig kikapcsolás után is forró marad. Tartsa távol a gyermekeket a főzőlaptól, amíg az annyira le nem hűlt, hogy bármiféle égési veszélyt kizárjon.
- ▶ Égési sérülésveszély! Ne tartson gyermekek számára érdekes tárgyakat a főzőlap feletti vagy mögötti területeken. A gyermekeket ez arra csábíthatja, hogy felmásszanak a készülékre.
- ▶ Égési és forrázási veszély! Fordítsa a fazék- és serpenyőfogantyúkat oldalra a munkafelület fölé, hogy a gyerekek ne tudják azokat lehúzni és megégetni magukat.
- ▶ Fulladásveszély! A gyermekek játék közben a csomagolóanyagokat (pl. fólia) magukra tekerhetik, vagy a fejükre húzhatják és megfulladhatnak. A csomagolóanyagokat tartsa távol a gyermekektől.
- ▶ Használja az üzembe helyezési zárat, hogy a főzőlapot a gyermekek felügyelet nélkül ne tudják bekapcsolni. Ha a főzőlapot használja, kapcsolja be a reteszeléset, hogy a gyermekek a (kiválasztott) beállításokat ne tudják megváltoztatni.

Biztonsági utasítások és figyelmeztetések

Műszaki biztonság

- ▶ A szakszerűtlen telepítési és karbantartási munkálatok vagy javítások veszélyeztethetik a felhasználót. A telepítési és karbantartási munkálatokat vagy javításokat csak a Miele által engedélyezett szakemberek végezhetik el.
- ▶ A főzőlap sérülései veszélyeztethetik az ön biztonságát. Ellenőrizze a látható sérüléseket. Soha ne helyezzen üzembe sérült készüléket.
- ▶ Lehetséges az önálló vagy a hálózattal nem szinkronban álló energiaellátó rendszer időszakos vagy folyamatos üzemeltetése (például sziget hálózatok, biztonsági tartalékrendszerek). Az üzemeltetés feltétele, hogy az energiaellátó rendszer megfeleljen az EN 50160 vagy hasonló szabvány előírásainak.
A házi elosztórendszerrel és ezzel a Miele termékkel kapcsolatban előírányzott óvintézkedéseket a működést és a működési módot tekintve sziget üzemben vagy a hálózattal nem szinkronban álló üzemen is biztosítani kell, illetve azonos intézkedésekkel kell helyettesíteni a telepítésnél. Mint például a VDE-AR-E 2510-2 aktuális kiadványában leírtak szerint.
- ▶ A főzőlap villamos biztonsága csak akkor garantált, ha azt egy előírászerűen kiépített védővezetékes (földelt) hálózati rendszerhez csatlakoztatja. Ennek az alapvető biztonsági feltételnek meg kell lenni. Kétséges esetben elektrotechnikai szakemberrel ellenőriztesse a villamos hálózatot.
- ▶ A főzőlap adattábláján található csatlakoztatási adatoknak (frekvencia és feszültség) feltétlenül meg kell egyezniük a villamos hálózat adataival, hogy a készülék ne károsodjon.
Hasonlítsa össze ezeket az adatokat csatlakoztatás előtt. Kétség esetén kérdezzen meg egy elektrotechnikai szakembert.
- ▶ Az elosztó, vagy hosszabbító nem garantálják a szükséges biztonságot (tűzveszély). Ne csatlakoztassa ezeken keresztül a főzőlapot a villamos hálózathoz.

Biztonsági utasítások és figyelmeztetések

- ▶ A főzőlapot csak beépítve használja, hogy a biztonságos funkciója szavatolt legyen.
- ▶ Jelen főzőlapot nem szabad nem rögzített helyeken (pl. hajókon) üzemeltetni.
- ▶ Az áramvezető csatlakozók érintése, valamint a villamos és mechanikai felépítés megváltoztatása veszélyezteti önt, és esetlegesen a főzőlap működési zavarához vezethet. Soha ne nyissa ki a főzőlap házáat.
- ▶ A garanciaigény elvész, ha a főzőlap javítását nem a Miele által felhatalmazott Ügyfélszolgálat végzi el.
- ▶ Csak eredeti alkatrészek esetében garantálja a Miele, hogy a biztonsági követelményeket teljesítik. Hibás alkatrészeket csak ilyenekre szabad kicserélni.
- ▶ A főzőlap nem alkalmas külön időkapcsoló órával vagy távirányító rendszerrel történő üzemeltetésre.
- ▶ A főzőlapot elektrotechnikai szakembernek kell az elektromos hálózathoz csatlakoztatnia (Lásd a „Telepítés“ fejezet „Elektromos csatlakoztatás“ részt).
- ▶ Ha a hálózati csatlakozó vezeték sérült, egy villanyszerelőnek ki kell cserélnie azt egy speciális csatlakozóvezetékre (lásd a „Telepítés“ című fejezet „Elektromos csatlakozás“ szakaszát).
- ▶ Beszerelési és karbantartási munkák, vagy javítások előtt a főzőlapot le kell választani a hálózatról. Ezt biztosítsa azzal, hogy
 - kapcsolja le a háztartás villamos hálózatának biztosítóit, vagy
 - csavarja ki teljesen a ház becsavarható biztosítóit, vagy
 - húzza ki a hálózati csatlakozót (ha van) a dugaszoló aljzatból. Ilyenkor ne a hálózati csatlakozókábelt húzza, hanem a hálózati csatlakozót.

Biztonsági utasítások és figyelmeztetések

▶ Áramütés veszély! A főzőlapot ne használja, ha a főzőlapon sérülések, törések, hasadások vagy repedések vannak vagy azonnal kapcsolja ki. Válassza le a főzőlapot a villamos hálózatról. Forduljon az Ügyfélszolgálathoz.

▶ Ha a főzőlapot egy bútor előlap mögé (pl. ajtó) építették be, soha ne csukja be az előlapot, amíg a főzőlapot használja. A zárt bútor előlap mögött felgyülemlik a meleg és a nedvesség. Ezáltal a főzőlap, a szekrény és a talaj is károsodhat. Csak akkor csukja be a bútor előlapot, ha a maradékhő kijelzők kialudtak.

Szakszerű használat

- ▶ A főzőlap működés közben felforrósodik és kikapcsolás után még egy ideig forró is marad. Csak ha a maradékhő-kijelzők elaludtak, akkor nincs már égési sérülésveszély.
- ▶ Az olajok és zsírok túlhevülve meggyulladhatnak. Ne hagyja a főzőlapot zsírral, olajjal történő munkálatok során felügyelet nélkül. Soha ne oltsa vízzel az olaj- és zsirtüzeket. Fojtsa el óvatosan a lángokat egy fedéllel, vagy egy oltótakaróval.
- ▶ Működés közben ne hagyja felügyelet nélkül a főzőlapot! Állandóan ellenőrizze a rövid főzési és sütési folyamatokat.
- ▶ A lángok meggyújthatják a páraelszívó zsírszűrőjét. Ne flambírozzon soha egy páraelszívó alatt.
- ▶ Ha spray-dobozok, könnyen gyulladó folyadékok vagy éghető anyagok felmelegednek, azok meggyulladhatnak. Ezért soha ne tartson gyúlékony tárgyakat a fiókban közvetlenül a főzőlap alatt. Az esetlegesen meglévő evőeszköztartóknak hőálló anyagból kell lenniük.
- ▶ Soha ne melegítsen üres edényt.
- ▶ Zárt dobozokban a főzés és melegítés során túlnyomás keletkezik, amelynek következtében kidurranhatnak. Ne használja a főzőlapot befőzésre és dobozok melegítésére.
- ▶ Ha letakarja a főzőlapot, akkor véletlen bekapcsolás, vagy maradékhő esetén fennáll a veszély, hogy az anyag meggyullad, szétreped, vagy megolvad. Soha ne takarja le a főzőlapot pl. borítólappal, ruhával, vagy védőfóliával.
- ▶ Bekapcsolt főzőlap, véletlen bekapcsolás, vagy maradékhő esetén fennáll a veszélye, hogy a főzőlapra helyezett fém tárgyak felforrósodnak. Más anyagok megolvadhatnak, vagy meggyulladhatnak. Nedves fedők rászívódhatnak. Ne használja a főzőlapot tároló felületnek. Használat után kapcsolja ki a főzőzónákat!

Biztonsági utasítások és figyelmeztetések

- ▶ Megégetheti magát a forró főzőlappal. A forró készüléken végzett minden munkánál védje a kezét edényfogó kesztyűvel, vagy edényfogó kendővel. Csak száraz kesztyűt, vagy kendőt használjon. A víz, vagy nedves textíliák jobban vezetik a hőt és a keletkező gőz által égési sérüléseket okozhatnak.
- ▶ Ha a főzőlap közelében egy villamos készüléket, (pl. egy kézi mixer) használ, akkor ügyeljen arra, hogy a hálózati csatlakozókábel ne érintkezzen a forró főzőlappal. A csatlakozó vezeték szigetelése megsérülhet.
- ▶ Só, cukor, vagy homokszemek, pl. zöldség pucolásából, karcosakat okozhatnak, ha az edény alja alá kerülnek. Ügyeljen arra, hogy az üvegkerámia lap és az edény alja tiszta legyen, mielőtt felteszi a főzőedényt.
- ▶ Leeső tárgyak (akár könnyű tárgyak is, mint sószóró) repedéseket, vagy töréseket okozhatnak az üvegkerámia lapon. Ügyeljen arra, hogy semmilyen tárgy ne essen az üvegkerámia lapra.
- ▶ Az érintőgombokra helyezett forró tárgyak az alatta lévő elektronika sérülését okozhatják. Soha ne tegyen forró fazekakat, vagy serpenyőket az érintőgombokra és a kijelzőre.
- ▶ Ha cukor, cukor tartalmú ételek, műanyag vagy alufólia a forró főzőlappal kerülnek és megolvadnak, lehűléskor károsítják az üvegkerámia felületet. Azonnal kapcsolja ki a készüléket, és kaparja le ezeket az anyagokat alaposan egy üvegkaparóval. Húzzon edényfogó kesztyűt. Tisztítsa meg az üvegkerámia felületet egy üvegkerámia tisztítóval, amint az lehűlt.
- ▶ A bekapcsolt tűzhelyen lévő üres edények az üvegkerámia lap sérüléséhez vezethetnek. Üzemelés közben ne hagyja felügyelet nélkül a főzőlapot!
- ▶ A durva aljú edények és serpenyők megkarcolják az üvegkerámia lapot. Csak sima aljú edényeket és serpenyőket használjon.

Biztonsági utasítások és figyelmeztetések

- ▶ Áthelyezéshez emelje fel az edényeket. Így elkerülheti a kopás és karcolódás általi foltosodást.
- ▶ Az indukciós főzőzónák nagy felmelegítési sebessége miatt bizonyos körülmények között a főzőedény aljának hőmérséklete a legrövidebb idő alatt elérheti az olajok és zsírok öngyulladás hőmérsékletét. Működés közben ne hagyja felügyelet nélkül a főzőlapot!
- ▶ Zsirt és olajat legfeljebb egy percre forrósítsa és soha ne használja hozzá a boostert.
- ▶ Csak szívritmusszabályzóval rendelkező személyek számára: A bekapcsolt főzőlap közvetlen közelében elektromágneses mező keletkezik. A szívritmusszabályzóra való hátrányos hatás valószínűtlen. Kétség esetén forduljon szívritmus-szabályzója gyártójához vagy orvosához.
- ▶ A bekapcsolt főzőlap elektromágneses mezője befolyásolhatja a mágnesezhető tárgyak működését. Hitelkártyáknak, adattároló eszközöknek, zsebszámológépeknek nem szabad a bekapcsolt főzőlap közvetlen közelében lenni.
- ▶ Fém tárgyak, amelyeket a főzőlap alatti fiókban tárol, a készülék hosszabb, intenzív használata során felmelegedhetnek.
- ▶ A főzőlap hűtőventilátorral van felszerelve. Ha a beépített főzőlap alatt egy fiók található, ügyeljen a fiók tartalma és a készülék alja közötti megfelelő távolságra, hogy elegendő hideg levegő jusson a főzőlaphoz.
- ▶ Ha a beépített főzőlap alatt fiók található, ne tároljon semmilyen éles vagy kis tárgyat, papírt, szalvétát stb. a fiókban. Ezek a tárgyak a szellőző nyílásokon a készülékbe kerülhetnek vagy felszívódhatnak, és így a hideg levegő ventilátort károsítják vagy a hűtés működését akadályozzák.
- ▶ Sohase használjon egyszerre két főzőedényt egy főzőzónán vagy sütőzónán.

Biztonsági utasítások és figyelmeztetések

▶ Ha az edénynek csak egy része van a főző- vagy sütőzónán, a fogantyúk adott esetben nagyon felforrósodhatnak.

Az edényt mindig a főző- vagy sütőzóna közepére helyezze.

▶ Ha indukciós adapterlemezt használ a főzőedényekhez, károsodhatnak vagy akár tönkre is mehetnek az indukciós generátorok. Ne használjon indukciós adapterlemezt.

Tisztítás és ápolás

- ▶ A gőztisztító készülék gőze az áramvezető alkatrészekre juthat és zárlatot okozhat.
A főzőlap tisztításához soha ne használjon gőztisztító készüléket.
- ▶ Ha a főzőlap egy pirolízis-sütő, vagy -tűzhely fölé van beépítve, a pirolízis folyamata közben ne üzemeltesse, mert a főzőlap hővédelme kioldhat (lásd a megfelelő fejezetben).
- ▶ A Miele a főzőlap sorozatgyártásának befejezését követően még akár 15 évig, de legalább tíz évig garantálja a készülék működéséhez szükséges pótalkatrészek rendelkezésére állását.

Az ön hozzájárulása a környezetvédelemhez

A csomagolóanyag megsemmisítése

A csomagolás megóvjaa a készüléket a szállítási sérülésektől. A csomagolóanyagokat környezetvédelmi és hulladékkezelés-technikai szempontok alapján választották ki, így azok újrahasznosíthatók.

A csomagolásnak az anyagkörforgásba való visszavezetése nyersanyagot takarít meg és csökkenti a keletkező hulladék mennyiségét. Szakkereskedője visszaveszi a csomagolást.

A régi készülék ártalmatlanítása

A elektromos és elektronikus készülékek még jelentős mennyiségben tartalmaznak értékes anyagokat. Tartalmaznak olyan anyagokat, összetevőket és alkatrészeket is, amelyek a készülékek működéséhez és biztonságához szükségesek voltak. Ezek a szemétbe kerülve vagy nem megfelelő kezelés esetén ártalmassá válhatnak az emberi egészségre és a környezetre. Ezért semmi esetre se dobja a háztartási szemétbe a régi készülékét.



Ehelyett használja az elektromos és elektronikus készülékek leadására és hasznosítására szolgáló hivatalos, kijelölt gyűjtő és visszavételi helyeket a lakóhelyén, a kereskedőknél vagy a Mielénél. A selejtezendő készüléken lévő esetleges személyes adatok eltávolításáért törvényileg saját maga felel. Kérjük, gondoskodjon arról, hogy selejtezendő készüléke az elszállításig gyermekbiztosan legyen tárolva.

Főzőlap

KM 7564 FR, KM 7564 FL

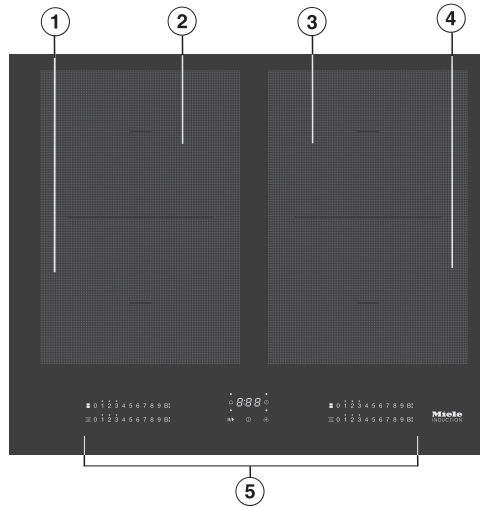

- ① PowerFlex főzőzóna TwinBoosterrel
- ② PowerFlex főzőzóna TwinBoosterrel
PowerFlex főzőzónával ① kombinálható PowerFlex főzőfelületté
- ③ PowerFlex főzőzóna TwinBoosterrel
PowerFlex főzőzónával ④ kombinálható PowerFlex főzőfelületté
- ④ PowerFlex főzőzóna TwinBoosterrel
- ⑤ Kezelő- és kijelzőelemek

Áttekintés

KM 7574 FR, KM 7574 FL

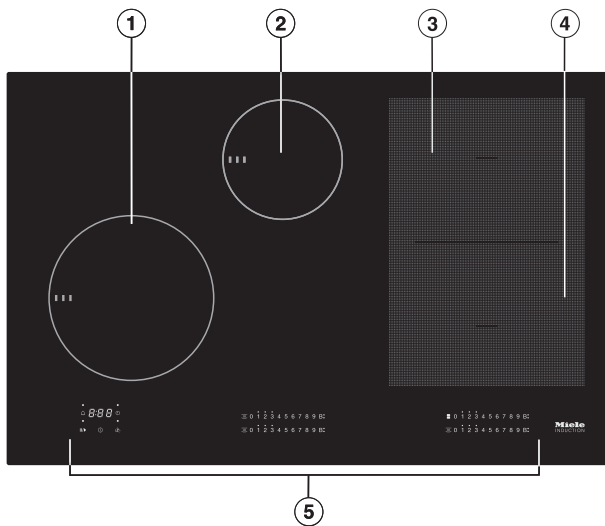

- ① Főzőzóna TwinBoosterrel
- ② Főzőzóna TwinBoosterrel
- ③ PowerFlex főzőzóna TwinBoosterrel
PowerFlex főzőzónával ④ kombinálható PowerFlex főzőfelületté
- ④ PowerFlex főzőzóna TwinBoosterrel
- ⑤ Kezelő- és kijelzőelemek

KM 7575 FR, KM 7575 FL

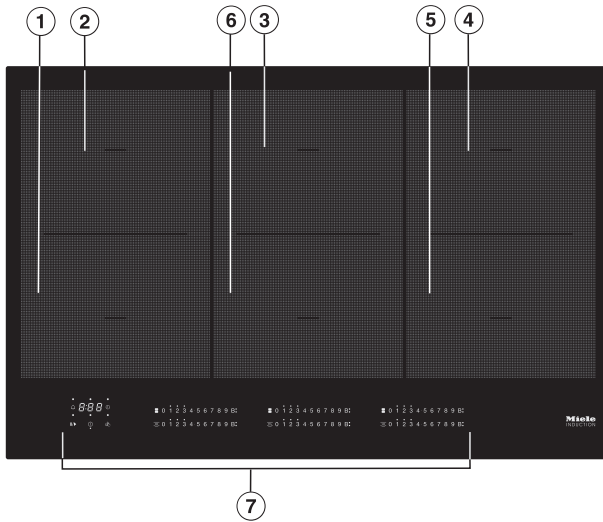

- ① PowerFlex főzőzóna TwinBoosterrel
- ② PowerFlex főzőzóna TwinBoosterrel
PowerFlex főzőzónával ① kombinálható PowerFlex főzőfelületté
- ③ PowerFlex főzőzóna TwinBoosterrel
PowerFlex főzőzónával ⑥ kombinálható PowerFlex főzőfelületté
- ④ PowerFlex főzőzóna TwinBoosterrel
PowerFlex főzőzónával ⑤ kombinálható PowerFlex főzőfelületté
- ⑤ PowerFlex főzőzóna TwinBoosterrel
- ⑥ PowerFlex főzőzóna TwinBoosterrel
- ⑦ Kezelő- és kijelzőelemek

Áttekintés

KM 7594 FR, KM 7594 FL

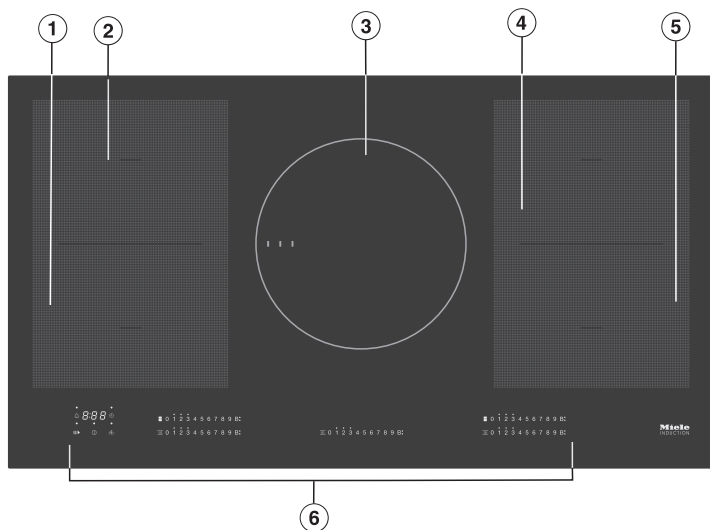

- ① PowerFlex főzőzóna TwinBoosterrel
- ② PowerFlex főzőzóna TwinBoosterrel
PowerFlex főzőzónával ① kombinálható PowerFlex főzőfelületté
- ③ Főzőzóna TwinBoosterrel
- ④ PowerFlex főzőzóna TwinBoosterrel
PowerFlex főzőzónával ⑤ kombinálható PowerFlex főzőfelületté
- ⑤ PowerFlex főzőzóna TwinBoosterrel
- ⑥ Kezelő- és kijelzőelemek

KM 7684 FL

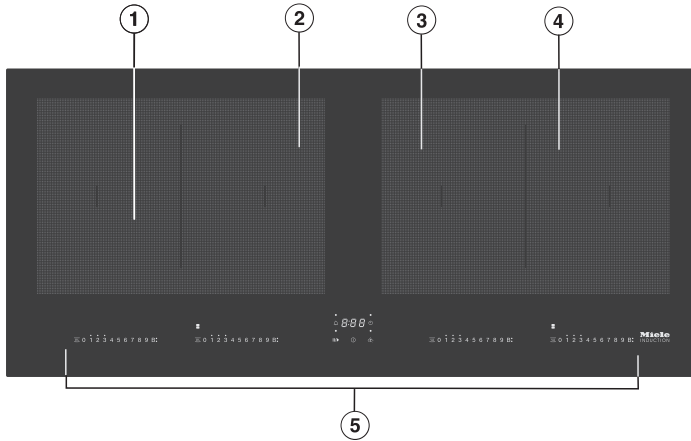

- ① PowerFlex főzőzóna TwinBoosterrel
- ② PowerFlex főzőzóna TwinBoosterrel
PowerFlex főzőzónával ① kombinálható PowerFlex főzőfelületté
- ③ PowerFlex főzőzóna TwinBoosterrel
- ④ PowerFlex főzőzóna TwinBoosterrel
PowerFlex főzőzónával ③ kombinálható PowerFlex főzőfelületté
- ⑤ Kezelő- és kijelzőelemek

Áttekintés

Kezelő- és kijelzőelemek

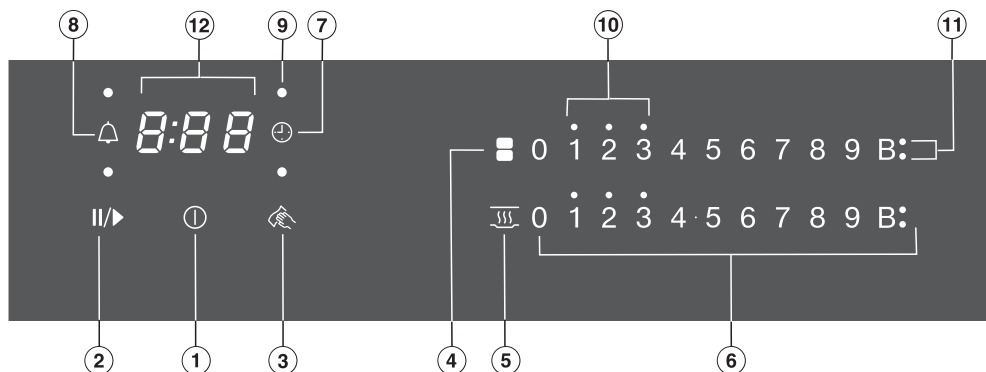

Érintőgombok

- ① Főzőlap Be/Ki
- ② Stop & Go
Folyamatban lévő főzési folyamat megállításához/elindításához
- ③ Törlésvédelem
Érintőgombok zárolásához
- ④ PowerFlex főzőzónák
A PowerFlex főzőzónák manuális összekapcsolásához/szétválasztásához
- ⑤ Melegentartás
A melegentartás funkció aktiválásához/kikapcsolásához
- ⑥ Számsor
- a teljesítményfokozat beállításához
- az idő beállításához
- ⑦ Lekapcsoló automatika
Automatikusan kikapcsolja a főzőzónákat.
- ⑧ Stopper

Kijelzők/ellenőrzőlámpák

- ⑨ Főzőzóna-hozzárendelés lekapcsoló automatika
A főzőzóna lekapcsoló automatikája aktiválva van
- ⑩ Maradékhő
- ⑪ Booster
A Booster aktiválva van
- ⑫ Időzítő kijelző

0:00 és Idő
9:59

LOC Az üzembehelyezési zár/reteszelés aktiválva van

dE A bemutatótermi üzemmód be van kapcsolva

Áttekintés

Főzőzőna adatok

KM 7564 FR, KM 7564 FL					
Főzőzőna	Méretek (cm)		Max. teljesítmény (watt) 230 V-nál ³		Hozzákapcsolt főzőzőna ⁴
	Ø ¹	□ ²			
①	15–23	19 x 23	normál TwinBooster, 1. fokozat TwinBooster, 2. fokozat	2 100 3 000 3 650	④
②	15–23	19 x 23	normál TwinBooster, 1. fokozat TwinBooster, 2. fokozat	2 100 3 000 3 650	③
③	15–23	19 x 23	normál TwinBooster, 1. fokozat TwinBooster, 2. fokozat	2 100 3 000 3 650	②
④	15–23	19 x 23	normál TwinBooster, 1. fokozat TwinBooster, 2. fokozat	2 100 3 000 3 650	①
① + ② ③ + ④	22–23	23 x 39	normál TwinBooster, 1. fokozat TwinBooster, 2. fokozat	3 400 4 800 7 300	-
			Összesen	7 300	

¹ A megadott tartományon belül tetszőleges fenékméretű edényeket használhat.

² A megadott tartomány a használható főzőedény maximális fenékfelületének felel meg.

³ A megadott teljesítmény a főzőedény nagyságától és anyagától függően eltérhet.

⁴ Ahhoz, hogy a teljesítményt növelni lehessen, a főzőzőna ezzel a főzőzőnával elektromosan össze van kötve, lásd a „Kezelés“ című fejezet „Powermanagement“ című részét.

KM 7574 FR, KM 7574 FL					
Főzőzóna	Méretek (cm)		Max. teljesítmény (watt) 230 V-nál ³	Hozzákapcsolt főzőzóna ⁴	
	∅ ¹	□ ²			
①	16–22	–	normál TwinBooster, 1. fokozat TwinBooster, 2. fokozat	2 300 3 000 3 650	④
②	10–16	–	normál TwinBooster, 1. fokozat TwinBooster, 2. fokozat	1 400 1 700 2 200	③
③	15–23	19 x 23	normál TwinBooster, 1. fokozat TwinBooster, 2. fokozat	2 100 3 000 3 650	②
④	15–23	19 x 23	normál TwinBooster, 1. fokozat TwinBooster, 2. fokozat	2 100 3 000 3 650	①
③ + ④	22–23	23 x 39	normál TwinBooster, 1. fokozat TwinBooster, 2. fokozat	3 400 4 800 7 300	–
			Összesen	7 300	

¹ A megadott tartományon belül tetszőleges fenékmérőjű edényeket használhat.

² A megadott tartomány a használható főzőedény maximális fenéfelületének felel meg.

³ A megadott teljesítmény a főzőedény nagyságától és anyagától függően eltérhet.

⁴ Ahhoz, hogy a teljesítményt növelni lehessen, a főzőzóna ezzel a főzőzónával elektromosan össze van kötve, lásd a „Kezelés“ című fejezet „Powermanagement“ című részét.

Áttekintés

KM 7575 FR, KM 7575 FL					
Főzőzóna	Méretek (cm)		Max. teljesítmény (watt) 230 V-nál ³		Hozzákapcsolt főzőzóna ⁴
	∅ ¹	□ ²			
①	15–23	19 x 23	normál TwinBooster, 1. fokozat TwinBooster, 2. fokozat	2 100 3 000 3 650	②
②	15–23	19 x 23	normál TwinBooster, 1. fokozat TwinBooster, 2. fokozat	2 100 3 000 3 650	①
③	15–23	19 x 23	normál TwinBooster, 1. fokozat TwinBooster, 2. fokozat	2 100 3 000 3 650	④
④	15–23	19 x 23	normál TwinBooster, 1. fokozat TwinBooster, 2. fokozat	2 100 3 000 3 650	③
⑤	15–23	19 x 23	normál TwinBooster, 1. fokozat TwinBooster, 2. fokozat	2 100 3 000 3 650	⑥
⑥	15–23	19 x 23	normál TwinBooster, 1. fokozat TwinBooster, 2. fokozat	2 100 3 000 3 650	⑤
① + ②	22–23	23 x 39	normál TwinBooster, 1. fokozat TwinBooster, 2. fokozat	3 150 3 400 3 650	-
③ + ⑥ ④ + ⑤	22–23	23 x 39	normál TwinBooster, 1. fokozat TwinBooster, 2. fokozat	3 400 4 800 7 300	-
			Összesen	11 000	

¹ A megadott tartományon belül tetszőleges fenékméretű edényeket használhat.

² A megadott tartomány a használható főzőedény maximális fenékfelületének felel meg.

³ A megadott teljesítmény a főzőedény nagyságától és anyagától függően eltérhet.

⁴ Ahhoz, hogy a teljesítményt növelni lehessen, a főzőzóna ezzel a főzőzónával elektromosan össze van kötve, lásd a „Kezelés“ című fejezet „Powermanagement“ című részét.

KM 7594 FR, KM 7594 FL					
Főzőzóna	Méretek (cm)		Max. teljesítmény (watt) 230 V-nál ³	Hozzákapcsolt főzőzóna ⁴	
	∅ ¹	□ ²			
①	15–23	19 x 23	normál TwinBooster, 1. fokozat TwinBooster, 2. fokozat	2 100 3 000 3 650	⑤
②	15–23	19 x 23	normál TwinBooster, 1. fokozat TwinBooster, 2. fokozat	2 100 3 000 3 650	④
③	18–28	–	normál TwinBooster, 1. fokozat TwinBooster, 2. fokozat	2 600 3 000 3 650	–
④	15–23	19 x 23	normál TwinBooster, 1. fokozat TwinBooster, 2. fokozat	2 100 3 000 3 650	②
⑤	15–23	19 x 23	normál TwinBooster, 1. fokozat TwinBooster, 2. fokozat	2 100 3 000 3 650	①
① + ② ④ + ⑤	22–23	23 x 39	normál TwinBooster, 1. fokozat TwinBooster, 2. fokozat	3 400 4 800 7 300	–
			Összesen	11 000	

¹ A megadott tartományon belül tetszőleges fenékméretű edényeket használhat.

² A megadott tartomány a használható főzőedény maximális fenéfelületének felel meg.

³ A megadott teljesítmény a főzőedény nagyságától és anyagától függően eltérhet.

⁴ Ahhoz, hogy a teljesítményt növelni lehessen, a főzőzóna ezzel a főzőzónával elektromosan össze van kötve, lásd a „Kezelés“ című fejezet „Powermanagement“ című részét.

Áttekintés

KM 7684 FL					
Főzőzóna	Méretek (cm)		Max. teljesítmény (watt) 230 V-nál ³		Hozzákapcsolt főzőzóna ⁴
	Ø ¹	□ ²			
①	15–23	19 x 23	normál TwinBooster, 1. fokozat TwinBooster, 2. fokozat	2 100 3 000 3 650	④
②	15–23	19 x 23	normál TwinBooster, 1. fokozat TwinBooster, 2. fokozat	2 100 3 000 3 650	③
③	15–23	19 x 23	normál TwinBooster, 1. fokozat TwinBooster, 2. fokozat	2 100 3 000 3 650	②
④	15–23	19 x 23	normál TwinBooster, 1. fokozat TwinBooster, 2. fokozat	2 100 3 000 3 650	①
① + ② ③ + ④	22–23	23 x 39	normál TwinBooster, 1. fokozat TwinBooster, 2. fokozat	3 400 4 800 7 300	-
			Összesen	7 300	

¹ A megadott tartományon belül tetszőleges fenékmérőjű edényeket használhat.

² A megadott tartomány a használható főzőedény maximális fenéfelületének felel meg.

³ A megadott teljesítmény a főzőedény nagyságától és anyagától függően eltérhet.

⁴ Ahhoz, hogy a teljesítményt növelni lehessen, a főzőzóna ezzel a főzőzónával elektromosan össze van kötve, lásd a „Kezelés“ című fejezet „Powermanagement“ című részét.

- Ragassza a készüléke iratai között található típustáblát az erre kialakított helyre az „Ügyfélszolgálat“ fejezetben.
- Távolítsa el az esetleg rajta levő védőfóliákat és matricákat.

A főzőlap tisztítása első alkalommal

- Az első használat előtt törölje le készülékét egy nedves kendővel és szárítsa meg.

A főzőlap üzembe helyezése első alkalommal

A fémből készült alkatrészeket ápolószerral védik. Amikor a készüléket először üzembe helyezi, szagképződés lép fel és esetleg pára szabadul fel. Az indukciós tekercsek felmelegítése által is szagképződés lép fel az első üzemórákban. A szag minden további használatkor csökken, végül teljesen megszűnik.

A szag és az esetlegesen fellépő pára nem utalnak helytelen csatlakoztatásra, vagy készülékhibára.

Ügyeljen arra, hogy az indukciós főzőlapoknál a felmelegedési idő nagyon sokkal rövidebb, mint a hagyományos főzőlapoknál.

Első üzembe helyezés

Miele@home

Feltétel: otthoni Wi-Fi-hálózat

A főzőlap integrált Wi-Fi-modullal van felszerelve. A főzőlapot össze lehet kapcsolni az otthoni Wi-Fi-hálózattal.

Ha a Miele páraelszívója is a helyi Wi-Fi-hálózatba van csatlakoztatva, a páraelszívó automatikus vezérlését a Con@ctivity funkción keresztül használhatja. További információkat a páraelszívó használati és szerelési utasításában talál.

Győződjön meg róla, hogy a főzőlap felállítási helyén a Wi-Fi-hálózat jeléréssége megfelelő.

Többféle módon is csatlakoztathatja a főzőlapot a Wi-Fi-hálózathoz.

Hálózatvezérelt készenléti üzemmódban a főzőlap max. teljesítményfelvétele 2 W.

A Wi-Fi kapcsolat elérhetősége

A Wi-Fi kapcsolat egy frekvencia tartományt oszt meg más készülékekkel (pl. mikrohullámú sütő, távirányítású játékok). Ezért időszakos vagy állandó kapcsolódási zavarok léphetnek fel. A kínált funkciók állandó rendelkezésre állását ezért nem lehet biztosítani.

A Miele@home elérhetősége

A Miele App használata a Miele@home szolgáltatások elérhetőségétől függ az ön országában.

A Miele@home szolgáltatás nem minden országban elérhető.

Információkat az elérhetőségről a www.miele.com weboldalon talál.

Miele alkalmazás

A Miele alkalmazást ingyenesen letöltheti az Apple AppStore-ból vagy a Google Play áruházból.



A Miele App mobil végkészülékre való telepítését követően az alábbi műveleteket hajthatja végre:

- információkat kérhet le főzőlapja üzemmállapotáról
- útmutatásokat hívhat le főzőlapja programlefutásához
- Miele@home hálózatot alakíthat ki további Wi-Fi-képes Miele háztartási készülékekkel

A Miele@home beállítása

Kapcsolódás Appon keresztül

Létrehozhatja a hálózati kapcsolatot a Miele alkalmazással.

- Installálja a Miele Appot a mobil végkészülékére.

A bejelentkezéshez szükség van:

1. A Wi-Fi-hálózata jelszavára.
2. A főzőlapja jelszavára.

A főzőlapja jelszava a gyári szám utolsó 9 számjegye, amelyet a típustáblán megtalál.

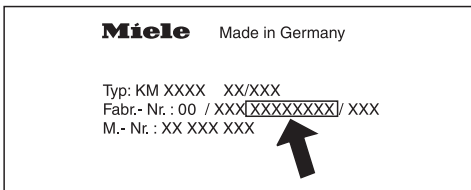

- Kapcsolja be a főzőlapot.
- Indítsa el a Miele Appot.
- Érintse meg a 0 érintőgombot egy tetszőleges számsoron.
- Ezután érintse meg egyidejűleg 6 másodpercig a 0 és 5 érintőgombot.

A másodpercek az Időzítő kijelzőn leszámolásra kerülnek. Miután lejárt, az Időzítő kijelzőn 10 mp-ig a $\mathcal{C}:07$ kód jelenik meg.

Most 10 perce van arra, hogy a Wi-Fi-t konfigurálja.

- Kövesse az Appban megjelenő felhasználói útmutatót.

Kapcsolódás WPS-en keresztül

Feltétel: WPS (Wi-Fi Protected Setup) kapcsolatra képes router.

- Kapcsolja be a főzőlapot.
- Érintse meg a 0 érintőgombot egy tetszőleges számsoron.
- Érintse meg egyidejűleg 6 másodpercig a 0 és 6 érintőgombot.

A másodpercek az Időzítő kijelzőn leszámolásra kerülnek. A folyamat végén az Időzítő kijelzőn a csatlakozási kísérlet közben megjelenik egy futófény (max. 120 mp).

A WPS-bejelentkezés csak a 120 mp alatt aktív.

- Aktiválja a Wi-Fi routeren a WPS funkciót.

Ha a csatlakozás sikeres volt, az Időzítő kijelzőn megjelenik a $\mathcal{C}:02$ kód. Ha nem lehetett létrehozni a kapcsolatot, az Időzítő kijelzőn megjelenik a $\mathcal{C}:07$ kód. Lehetséges, hogy a routerén nem elég gyorsan aktiválta a WPS-t. Végezze el újra a fenti lépéseket.

Tanács: Ha a Wi-Fi routere nem rendelkezik WPS kapcsolati móddal, használja a Miele App-pal való csatlakoztatást.

Első üzembe helyezés

Folyamat megszakítása

- Érintsen meg egy tetszőleges érintőgombot.

Beállítások visszaállítása

A router kicserélésekor nem szükséges a visszaállítás.

- Kapcsolja be a főzőlapot.
- Érintse meg a 0 érintőgombot egy tetszőleges számsoron.
- Érintse meg egyidejűleg 6 másodpercig a 0 és 9 érintőgombot.

A másodpercek az időzítő kijelzőn leszámolásra kerülnek. Miután lejárt, az időzítő kijelzőn 10 mp-ig a E:00 kód jelenik meg.

Állítsa vissza a beállításokat, ha a főzőlapot ártalmatlanítja, eladja, vagy egy használt főzőlapot helyez üzembe. Csak így biztosítható, hogy minden személyes adatot eltávolítson, illetve az előző tulajdonos ne férhessen hozzá a főzőlaphoz.

Con@ctivity

A Con@ctivity a Miele főzőlap és a Miele páraelszívó közötti közvetlen kommunikációt jelenti. A Con@ctivity lehetővé teszi a páraelszívó automatikus vezérlését az Ön Miele főzőlapja üzemmállapotának függvényében.

További információkat a páraelszívó használati és szerelési utasításában talál.

Hálózatvezérelt készenléti üzemmódban a főzőlap max. teljesítményfelvétele 2 W.

A Wi-Fi kapcsolat elérhetősége

A Wi-Fi kapcsolat egy frekvencia tartományt oszt meg más készülékekkel (pl. mikrohullámú sütő, távirányítású játékok). Ezért időszakos vagy állandó kapcsolódási zavarok léphetnek fel. A kínált funkciók állandó rendelkezésre állását ezért nem lehet biztosítani.

Con@ctivity beállítása

Con@ctivity a helyi Wi-Fi hálózaton keresztül (Con@ctivity 3.0)

Feltétel:

- Otthoni Wi-Fi-hálózat
- Wi-Fi-képes Miele páraelszívó

- Kösse be a páraelszívót és a főzőlapot a helyi Wi-Fi hálózatba (Lásd az „Első üzembe helyezés“ fejezet „Miele@home“ részt).

A Con@ctivity-funkció automatikusan aktiválódik.

A páraelszívók bekötéséhez szükséges információkat megtalálja a hozzá tartozó használati és szerelési utasításban.

Első üzembe helyezés

Con@ctivity közvetlen Wi-Fi kapcsolaton keresztül (Con@ctivity 3.0)

A páraelszívók bekötéséhez szükséges információkat megtalálja a hozzá tartozó használati és szerelési utasításban.

- Kapcsolja be a főzőlapot.
- Érintse meg a 0 érintőgombot egy tetszőleges számsoron.
- Érintse meg a számsoron egyszerre a 0 és a 7 érintőgombokat 6 másodpercig.

A másodpercek az Időzítő kijelzőn leszámolásra kerülnek. Miután lejárt, a csatlakozási kísérlet közben megjelenik egy futófény. Ha a csatlakozás sikeres volt, az Időzítő kijelzőn megjelenik a(z) C:D2 kód. Ha nem lehetett létrehozni a kapcsolatot, az Időzítő kijelzőn megjelenik a(z) C:D1 kód. Végezze el újra a fenti lépéseket.

A páraelszívón sikeres csatlakozás után folyamatosan világít a **2** és a **3**.

- Hagyja el a csatlakozási módot a páraelszívón a késleltetett leállítás gombjának $\text{5}\text{↵}^{15}$ megnyomásával.

A Con@ctivity funkció most már aktív.

Ha közvetlen Wi-Fi-kapcsolat van, a főzőlapot és a páraelszívót nem lehet helyi hálózatba kötni. Ha később ezt szeretné, a főzőlap és a páraelszívó közötti közvetlen Wi-Fi kapcsolatot először vissza kell állítani (Lásd az „Első üzembe helyezés” fejezet „Con@ctivity” részt és a páraelszívó Használati és szerelési utasításában a „Wi-Fi lejelentkezés” fejezetet).

Folyamat megszakítása

- Érintsen meg egy tetszőleges érintőgombot.

Beállítások visszaállítása

A router kicserélésekor nem szükséges a visszaállítás.

- Kapcsolja be a főzőlapot.
- Érintse meg a 0 érintőgombot egy tetszőleges számsoron.
- Érintse meg egyidejűleg 6 másodpercig a 0 és 9 érintőgombot.

A másodpercek az időzítő kijelzőn leszámolásra kerülnek. Miután lejárt, az időzítő kijelzőn 10 mp-ig a C:D2 kód jelenik meg.

Állítsa vissza a beállításokat, ha a főzőlapot ártalmatlanítja, eladja, vagy egy használt főzőlapot helyez üzembe. Csak így biztosítható, hogy minden személyes adatot eltávolítson, illetve az előző tulajdonos ne férhessen hozzá a főzőlaphoz.

Az indukciós főzőzóna alatt egy indukciós tekercs található. Ez a tekercs mágneses teret hoz létre, amely közvetlenül az edény aljára hat és hevíti azt. A főzőzóna csak indirekt módon az edény által leadott hőtől melegszik fel.

Az indukció csak mágnesezhető aljjal rendelkező főzőedénnyel működik (lásd a „Főzőedény“ fejezetet). Ez automatikusan felismeri a feltett edény méretét.

 A forró tárgyak égési sérülést okozhatnak.

Bekapcsolt főzőlap, véletlen bekapcsolás vagy maradék hő esetén fennáll a veszélye, hogy a főzőlapra helyezett fém tárgyak felforrósodnak.

A főzőlapot ne használja tároló felületként.

Használat után kapcsolja ki a főzőlapot az  érintőgombbal.

Zajok

Az indukciós főzőzónák működése közben a főzőedényben, aljának anyagától és megmunkálásától függően, a következő zajok keletkezhetnek:

Morgás magas teljesítményfokozatoknál. Ez halkul vagy megszűnik, ha a teljesítmény fokozatot csökkenti.

Pattogás olyan főzőedénynél léphet fel, melynek alja különböző anyagokból készült (pl. szendvics alj).

Fütyülés léphet fel, ha egymással összeköttetésben lévő főzőzónák (lásd a „Turbó funkció“ fejezetet) egyidejűleg üzemelnek és a rajtuk található főzőedények alja különböző anyagból készült (pl. szendvics alj).

Kattogás az elektronikus kapcsolási folyamatoknál, különösen az alacsony teljesítményfokozatokon.

Zümmögés, ha a hűtőventilátor bekapcsol. Az elektronika védelme miatt kapcsol be, ha a főzőlapot intenzíven használják. A hűtőventilátor a készülék kikapcsolása után is tovább működhet.

Működési mód

Powermanagement

A főzőlapnak van egy maximális összteljesítménye, amelyet biztonsági okokból nem szabad túllépni.

A főzőlapon egyszerre két főzőzónát lehet egymással összekötni. A kapcsolat révén további teljesítmény irányítható át az egyik főzőzónáról a másikra.

A legutóbbi beállítás élvez elsőbbséget, és a főzőlap ezt hajtja végre.

Ha az egyik főzőzónáról a hozzákapcsolt főzőzónára teljesítményt irányítunk át, akkor az először bekapcsolt zóna teljesítményét kell csökkenteni.

A maximális lehetséges összteljesítményt és azt, hogy mely főzőzónák vannak összekötve egymással, lásd az „Áttekintés“ fejezet „Főzőzóna-adatok“ részt.

Ha a később bekapcsolt főzőzóna több teljesítményt igényel, mint amennyit a bekapcsolt főzőzóna le tud adni, akkor ez az először bekapcsolt főzőzónára a következőképpen hathat:

- A teljesítményfokozat csökken.
- A felfűtő automatika inaktíválódik. A beállított továbbfűzési fokozaton folytatódik a főzés. Ha a teljesítmény nem elegendő, akkor a teljesítményfokozat még lejjebb szabályozódik.
- A Booster inaktíválódik.
- A főzőzóna kikapcsol.

Ha az utoljára beállított teljesítményfokozatot csökkentik vagy a Boostert kikapcsolják, akkor a hozzákapcsolt főzőzóna teljesítményfokozata ismét növelhető.

Alkalmas főzőedények

- nemesacél, mágnesezhető aljjal,
- zománcozott acél,
- öntöttvas

Az edény aljának kialakítása befolyásolhatja az elkészült étel egyenletességét (pl. a palacsinta barnulásakor). Az edény aljának egyenletesen el kell oszlatnia a hőt. Alkalmas nemesacélból készült szendvics alj.

Nem alkalmas főzőedények

- nemesacél, nem mágnesezhető aljjal,
- alumínium vagy réz,
- üveg, kerámia vagy cserép.

Főzőedények vizsgálata

Ha nem biztos benne, hogy egy főzőedény vagy egy serpenyő indukcióra alkalmas, tartson egy mágneset a főzőedény aljához. Ha a mágnes tapad, akkor az edény általában alkalmas.

Nem alkalmas/hiányzó főzőedény kijelzése

A főzőzóna számsorán a beállított teljesítményfokozat villog, ha

- a főzőzónát főzőedény nélkül vagy nem megfelelő edénnyel (nem mágnesezhető aljú edénnyel) kapcsolja be.
- a rátett főzőedény aljának átmérője túl kicsi.
- a főzőedényt leveszi a bekapcsolt főzőzónáról.

Ha három percen belül megfelelő főzőedényt tesz rá, megszűnik a teljesítményfokozat villogása és a szokott módon folytathatja a munkát.

Ha nem, vagy nem megfelelő edényt helyez rá, a főzőzóna három perc után automatikusan kikapcsol.

Főzőedények

Tanácsok

- A főzőzóna optimális használatához olyan főzőedényt válasszon, amelynek megfelelő átmérőjű az alja (lásd „Áttekintés“ c. fejezet, „Főzőzónaadatok“ c. rész). Ha az edény túl kicsi, a készülék nem ismeri fel.
 - A főzőedényt lehetőleg mindig a megfelelő főzőzóna/főzőfelület közepére helyezze.
 - Csak sima aljú edényeket és serpenyőket használjon. Az érdes aljú edények és serpenyők megkarcolják az üvegkerámia lapot.
 - Áthelyezéskor emelje fel a főzőedényt. Így elkerüli a kopások és karcolások okozta csíkok kialakulását. A főzőedények ide-oda tologatásakor keletkező karcolások nem befolyásolják a főzőlap működését. Az ilyen karcolások a használat szokásos jelei, és nem képezhetik kifogás alapját.
- A serpenyők és edények beszerzésekor vegye figyelembe, hogy ezeknek gyakran a maximális vagy a felső átmérőjét adják meg. Azonban az edény aljának (rendszerint kisebb) átmérője számít.

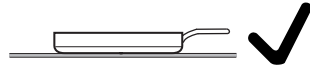

- Lehetőleg egyenes szélű serpenyőket használjon. Ferde szélű serpenyőknél az indukció a serpenyő szélének területén is hat. Ezáltal a serpenyő széle elszíneződhet vagy a burkolat lepe-reghet.

- Lehetőség szerint csak fedett lábasokban, vagy serpenyőkben főzzön. Így megakadályozza, hogy a meleg feleslegesen elszökjön.
- Kis mennyiséghez kis edényt válasszon. Egy kis edény kevesebb energiát igényel, mint egy nagyobb, csak kevésbé megtöltött edény.
- Kevés vízzel pároljon.
- Felfőzés, vagy elősütés után időben kapcsoljon vissza egy alacsonyabb teljesítmény fokozatra.
- Használjon gyorsfőzőedényt az elkészítési idő csökkentésére.

Beállítási tartományok

A főzőlap gyárilag kilenc teljesítményfokozattal van beprogramozva. Ha finomabb osztást szeretne, 17 teljesítményfokozatra kibővítheti (lásd a „Programozás“ fejezetet).

	Beállítási tartomány	
	gyárilag (9 fokozat)	kibővítvé (17 fokozat)
Vaj olvasztása Csokoládé felolvasztása Zselatin feloldása	1–2	1–2.
Kisebb mennyiségű folyadék melegeitése Ételek melegtartása, amelyek könnyen odaégnak Rizs főzés, tejberizs főzés Tömbbé fagyott mélyhűtött zöldség felolvasztása	2–4	2–3.
Folyékony vagy félig szilárd ételek melegeitése Gyümölcs párolása Burgonya továbbfőzése (főzőedény fedővel)	4–6	3.–5.
Omlett vagy tükörtojás készítése ropogós kéreg nélkül Fasírt kímélő sütése Zöldség és hal párolása Tészta ételek és hüvelyesek forralása Fagyasztott ételek felolvasztása és melegeitése Szószok és krémekek készítése, pl. borhab vagy hollandi mártás	5–7	4.–7.
Halak, hússzeletek, sütni való kolbász, tükörtojás, palacsinta stb. kímélő sütése (a zsiradék túlhevítése nélkül)	6–8	6–7.
Burgonyafánk, palacsintafélék sütése	7–8	7–8.
Nagy mennyiségű víz forralása Felfűtés Nagy mennyiségű hús elősütése	9	8.–9

Ezek az adatok irányértékek. A főzőedény aljának mérete és anyaga módosíthatja az indukciós tekercs teljesítményét. Ezért lehetséges, hogy az ön főzőedényénél a teljesítményfokozat kissé eltérhet. A gyakorlati használat során állapíthatja meg a főzőedényhez alkalmazható optimális beállítást. Új főzőedény esetén, amelynek a használati tulajdonságai ismeretlenek, a megadott teljesítményfokozathoz legközelebbi legalacsonyabb teljesítményfokozatot állítsa be.

Kezelési elv

Az üvegkerámia főzőlap elektromos érintőgombokkal van felszerelve, amelyek ujjal való érintésre reagálnak. A Ki/Be ① érintőgombokat a bekapcsolás-kor biztonsági okokból valamivel hosszabban meg kell érinteni, mint a többi gombot.

A gombok minden reakcióját egy akusztikus jelzés hagyja jóvá.

Kikapcsolt állapotban a főzőlapon csak a Be/Ki ① érintőgombok rányomott szimbóluma látható. Ha bekapcsolja a főzőlapot, a többi érintőgomb elkezd világítani.

⚠ Hibás működés elszennyeződött, és/vagy lefedett érintőgombok miatt.

Az érintőgombok nem reagálnak vagy véletlen kapcsolási műveletek jönnek létre vagy adott esetben automatikusan kikapcsol a készülék (Lásd a „Biztonsági berendezések“ fejezet, „Biztonsági kikapcsolás“ részt). Az érintőgombokon/kijelzőn lévő forró edény az alatta lévő elektronikában kárt okozhat.

Tartsa tisztán az érintőgombokat és kijelzőket.

Ne helyezzen tárgyakat az érintőgombokra és kijelzőkre.

Ne helyezzen forró főzőedényt az érintőgombokra és kijelzőkre.

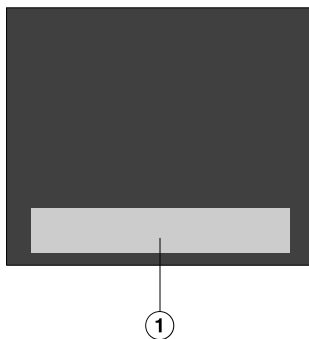

① Érintőgombok és kijelzők területe

Kezelés

 A túlhevült étel tűzveszélyes. A felügyelet nélküli étel túlhevülhet és meggyulladhat. Működés közben ne hagyja felügyelet nélkül a főzőlapot!

Ügyeljen arra, hogy az indukciós főzőlapoknál a felmelegedési idő nagyon sokkal rövidebb, mint a hagyományos főzőlapoknál.

A főzőlap bekapcsolása

- Érintse meg az ① érintőgombot.

A további érintőgombok kigyulladnak.

Ha nem következik további bevétel, a főzőlap biztonsági okokból néhány másodperc múlva ismét kikapcsol.

A teljesítményfokozat beállítása

Az állandó edényfelismerés gyárilag aktiválva van (Lásd a „Programozás“ fejezetet). Ha a főzőlap be van kapcsolva, és a főzőzónára felhelyez egy főzőedényt, a számsor minden érintőgombja elkezd világítani.

- Tegye a főzőedényt a kívánt főzőzónára.
- Érintse meg a megfelelő számsoron a kívánt teljesítményfokozatnak megfelelő érintőgombot.

A főzőzóna/főzőlap kikapcsolása

- Egy főzőzóna kikapcsolásához érintse meg a 0 érintőgombot a megfelelő számsoron.
- A főzőlap és ezáltal az összes főzőzóna kikapcsolásához érintse meg a ① érintőgombot.

Maradékhő-kijelző

Ha egy főzőzóna forró, a maradékhő-kijelző világít. A hőmérséklettől függően a teljesítményfokozat helyén 1, 2 vagy 3 pont jelenik meg.

A maradékhő-kijelző pontjai a főzőzónának kihűlésével egymás után kialsznak. Az utolsó pont csak akkor alszik ki, ha a főzőzóna veszély nélkül megérinthető.

 A forró főzőzónának égési sérülést okozhatnak.

A főzési folyamat vége után a főzőzónák forróak.

Addig ne érintse meg a főzőzónákat, amíg a maradékhő-kijelzők világítanak.

A teljesítményfokozat beállítása - kibővített beállítási tartomány

- Érintse meg a számsort az érintógombok között.

A köztes fokozat előtt és mögött az érintógombok világosabban világítanak, mint a többi gomb.

Példa:

Ha a 7. teljesítményfokozatot állította be, a 7-es és a 8-as világosabban világít, mint a többi érintógomb.

Kezelés

PowerFlex főzőfelület

A PowerFlex főzőzónák automatikusan egy PowerFlex főzőfelületté kapcsolódnak össze, ha elegendő nagyságú főzőedényt helyez fel (lásd az „Áttekintés“ c. fejezet „Főzőlap“ című részét). A főzőfelület beállításai az előlő vagy a bal PowerFlex főzőzóna számsorával vezérelhetők (modelltől függően). A PowerFlex főzőzónákat manuálisan is összekapcsolhatja vagy szétválaszthatja:

- Érintse meg a ■ érintógombot.

A főzőedény pozicionálása

A főzőlapmodellhez tartozó főzőzónaadatokból keresse ki a használható főzőedény méreteket és az edények lehetséges elhelyezését (lásd „Áttekintés“ c. fejezet, „Főzőzónaadatok“ c. rész).

PowerFlex főzőzóna

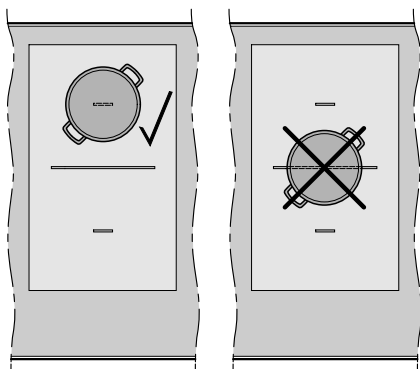

PowerFlex főzőfelület (edény)

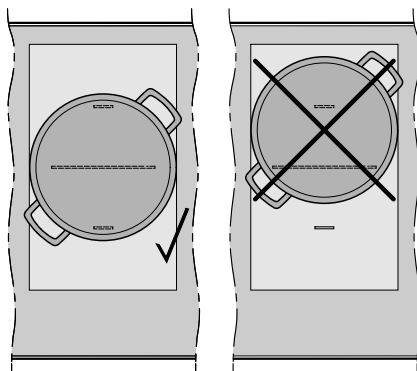

PowerFlex főzőfelület (sütőedény)

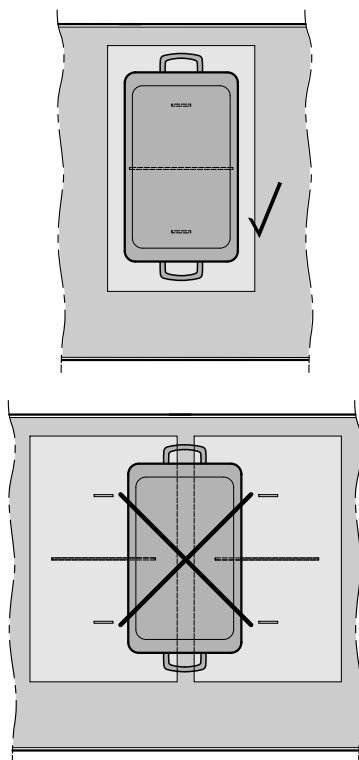

Felfűtő automatika

Az aktivált felfűtő automatika automatikusan a legnagyobb teljesítményre hevíti fel a főzőzónát (felfűtés), majd a beállított teljesítményfokozatra (továbbfőzési fokozat) kapcsol vissza. A felfűtési idő a beállított továbbfőzési fokozattól függ (lásd a táblázatot).

Felfűtő automatika aktiválása

- Tartsa az ujját a kívánt továbbfőzési fokozat érintőgombján, amíg meg nem szólal egy hangjelzés, és az érintőgomb villogni nem kezd.

A felfűtési idő alatt (lásd a táblázatot) villog a beállított továbbfőzési fokozat. A teljesítményfokozatok kibővített tartománya (lásd a „Programozás“ fejezetet) és egy kiválasztott köztes fokozat esetén a köztes fokozat előtt és után villognak az érintőgombok.

Ha a felfűtési idő alatt módosítja a továbbfőzési fokozatot, akkor kapcsolja ki a felfűtő automatikát.

Felfűtő automatika kikapcsolása

- Érintse meg a beállított továbbfőzési fokozat érintőgombját.

vagy

- állítson be egy másik teljesítményfokozatot.

Továbbfőzési fokozat*	Felfűtési idő [perc:mp]
1	kb. 0:15
1.	kb. 0:15
2	kb. 0:15
2.	kb. 0:15
3	kb. 0:25
3.	kb. 0:25
4	kb. 0:50
4.	kb. 0:50
5	kb. 2:00
5.	kb. 5:50
6	kb. 5:50
6.	kb. 2:50
7	kb. 2:50
7.	kb. 2:50
8	kb. 2:50
8.	kb. 2:50
9	–

* A ponttal jelölt továbbfőzési fokozatok csak kibővített teljesítményfokozatoknál (lásd a „Programozás“ fejezetet) állnak rendelkezésre.

Kezelés

Booster

A főzőzónák TwinBooster funkcióval vannak felszerelve.

A Booster megnöveli a teljesítményt, hogy nagy mennyiségeket gyorsan felmelegítsen, pl. hogy vizet forraljon a téztafőzéshez. Ez a teljesítményemelés maximum 15 percig aktív.

Ha a Booster aktív, akkor az aktív főzőzónák beállításai módosulhatnak, lásd az „Indukció“ című fejezet „Powermanagement“ című részét.

Ha a főzőlapmodell:

- legfeljebb öt főzőzónával rendelkezik, a Boostert egyszerre legfeljebb két főzőzónánál vagy egy PowerFlex főzőfelületnél használhatja.
- hat főzőzónával rendelkezik, az alábbi Booster-beállítások közül választhat egyidejűleg:
 - Középső vagy jobb oldali főzőfelület: Booster két főzőzónánál vagy egy PowerFlex főzőfelületnél
 - Bal oldali főzőfelület: Booster mindkét főzőzónánál vagy a PowerFlex főzőfelületnél

Ha a Boostert aktiválja, amikor

- nincs beállítva teljesítményfokozat, a rendszer a Booster idő végén vagy az idő lejárta előtti kikapcsoláskor automatikusan a 9. teljesítményfokozatra áll vissza.
- be van állítva teljesítményfokozat, a rendszer a Booster idő végén vagy az idő lejárta előtti kikapcsoláskor automatikusan a korábban kiválasztott teljesítményfokozatra áll vissza.

TwinBooster aktiválása

1. fokozat

- Tegye a főzőedényt a kívánt főzőzónára.
- Adott esetben állítson be egy teljesítményfokozatot.
- Érintse meg a **B** érintőgombot.

A TwinBooster 1. fokozatának ● ellenőrzőlámpája világítani kezd.

2. fokozat

- Tegye a főzőedényt a kívánt főzőzónára.
- Adott esetben állítson be egy teljesítményfokozatot.
- Érintse meg 2-szer a **B** érintőgombot.

A TwinBooster 2. fokozatának ●● ellenőrzőlámpája világít.

TwinBooster kikapcsolása

- Érintse meg a **B** érintőgombot annyiszor, amíg az ellenőrzőlámpák ki nem alszanak.

vagy

- Állítson be egy másik teljesítményfokozatot.

Kezelés

Melegentartás

A melegentartó fokozat nem a kihűlt ételek újbóli felmelegítésére szolgál, hanem a forró ételek melegen tartására közvetlenül az elkészítésük után.

A maximális melegentartási idő két óra.

- Az ételeket kizárólag főzőedényben (lábos/serpenyő) tartsa melegen. Fedje le a főzőedényt egy fedővel.
- A szilárd vagy sűrű ételeket (burgonyapüré, főzelék) időnként keverje meg.
- A tápanyagtartalom-vesztés elkezdődik az élelmiszerek elkészítésekor, a melegentartás során pedig folytatódik. Minél hosszabban tartja melegen az ételt, annál nagyobb a tápanyagtartalom-veszteség. A melegentartási idő a lehető legrövidebb legyen.

Melegentartás aktiválás / kikapcsolás

- Érintse meg a kívánt főzőzóna  érintőgombját.

Melegentartási hőmérsékletek

Gyárilag 85 °C-os melegentartási hőmérséklet van beállítva. A melegentartási hőmérséklet módosítható (lásd „Programozás“ fejezet).

Felhasználás	Hőmérséklet (°C)
Csokoládé felolvasztása	50–55
Szilárd és sűrűn folyó ételek melegen tartása	65–75
Híg levesek és hasonló ételek melegen tartása	80–90

A főzési eredményt negatívan befolyásolhatja, ha az ételeket túl magas hőmérsékleten tartják melegen. Az ételek színe megváltozhat és meg is romolhatnak.

A főzőlapot be kell kapcsolni, ha az Időzítőt szeretné használni.

Az Időzítő két funkcióhoz használható:

- a stopper beállítására
- a főzőzónák automatikus kikapcsolására

A funkciókat így egyszerre is használhatja.

1 perc (0:01) és 9 óra 59 perc (9:59) közötti időértéket állíthat be.

59 percig az idő megadása percben történik (0:59), 60 perces és annál nagyobb időérték esetén pedig órában és percben. Az idő megadásakor először az órát, majd a perc tízes helyi értékét, végül pedig a perc egyes helyi értékét kell megadni.

Példa:

59 perc = 0:59 óra,
bevitel: 5-9
80 perc = 1:20 óra,
bevitel: 1-2-0

Az első számjegy megadása után az Időzítő kijelzője folyamatosan világít, a második számjegy megadása után az első számjegy balra ugrik, a harmadik számjegy megadása után pedig az első és a második számjegy is balra ugrik.

Stopper

A stopper a bal oldali vagy az elülső bal oldali számsorral állítható be (modelltől függően).

A stopper beállítása

- Érintse meg a(z)  érintőgombot.

Az Időzítő kijelző villog.

- Állítsa be a kívánt időértéket.

Amikor megérinti a(z)  érintőgombot, vagy ha vár tíz másodpercet, elindul a stopper.



A stopper időértékének módosítása

- Érintse meg a(z)  érintőgombot.

Az Időzítő kijelző villog.

- Állítsa be a kívánt időértéket.

A stopper időértékének törlése

- Érintse meg a(z)  érintőgombot.
- Érintse meg a(z)  elemet a számsoron.

Időzítő

Lekapcsoló automatika

Beállíthat egy időértéket, amelynek letele után automatikusan kikapcsol valamelyik főzőzóna. A funkció egyszerre is használható az összes főzőzónához.

A biztonsági kikapcsolás funkció kikapcsolja a főzőzónát, ha a beprogramozott idő hosszabb, mint a maximálisan megengedett üzemidő (lásd „Biztonsági berendezések“ c. fejezet, „Biztonsági kikapcsolás“ c. rész).

A kikapcsolási időt annak a főzőzónának a számsorán kell beállítani, amelynek automatikusan ki kell kapcsolnia.

A kikapcsolási idő beállítása

- Állítsa be a teljesítményfokozatot a kívánt főzőzónához.
- Érintse meg a(z)  érintógombot.

Az Időzítő kijelző villog.

- Állítsa be a kívánt időértéket.

Amikor megérinti a(z)  érintógombot, vagy ha vár tíz másodpercet, elindul a kikapcsolási idő visszaszámlálása.

A főzőzóna-hozzárendelés lekapcsoló automatika kijelzőlámpája villog.

- Egy további főzőzóna számára a kikapcsolási idő beállításához járjon el a leírt módon.

Ha több kikapcsolási idő van beprogramozva, a legrövidebb hátralévő időt jelzi ki, és a megfelelő kijelzőlámpa villog. A többi kijelzőlámpa folyamatosan világít.

- A háttérben lefutó hátralévő idők megjelenítéséhez érintse meg a(z)  érintógombot annyiszor, amíg a kívánt főzőzóna kijelzőlámpája nem villog.

A kikapcsolási idő módosítása

- Érintse meg a(z)  érintógombot annyiszor, amíg a kívánt főzőzónának a kijelzőlámpája villogni nem kezd.

Az Időzítő kijelző villog.

- Állítsa be a kívánt időértéket.



A kikapcsolási idő törlése



- Érintse meg a(z)  érintógombot annyiszor, amíg a kívánt főzőzónának a kijelzőlámpája villogni nem kezd.

Az Időzítő kijelző villog.

- A számsoron érintse meg a(z)  érintógombot.

Az Időzítő funkciók egyidejű használata

Ha mindkét funkciót egyszerre használja, akkor mindig a rövidebb idő jelenik meg. A(z)  érintógomb (stopper) vagy a főzőzóna legrövidebb időt jelző  érintógombja (lekapcsoló automatika) villog.

- A háttérben futó hátralévő idők megtekintéséhez érintse meg a(z)  és  érintógombot.
- Ha több főzőzónára van programozva egy kikapcsolási idő, annyiszor érintse meg a(z)  érintógombot, ameddig a kívánt főzőzóna kijelzőlámpája villogni kezd.

Kiegészítő funkciók

Stop & Go

A Stop & Go aktiválásakor minden bekapcsolt főzőzóna teljesítményfokozata 1-es fokozatra csökken.

A főzőzónák teljesítményfokozatát és az Időzítő beállítását nem lehet módosítani, a főzőlapot csak kikapcsolni lehet. A stopper, a kikapcsolási idők, a Booster-hez tartozó idők és a felfűtési idők visszaszámlálása tovább fut.

Inaktiválás esetén a főzőzónák az utoljára beállított teljesítményfokozattal működnek tovább.

Ha egy órán belül nem kapcsolja ki a funkciót, a főzőlap kikapcsol.

Aktiválás/kikapcsolás

- Érintse meg a(z) II/▶ érintőgombot.

A funkciót akkor használja, ha a túlfűzés veszélye áll fenn.

Recall

Ha a főzőlapot üzemelés közben véletlenül kikapcsolták, ezzel a funkcióval minden beállítást újra helyreállíthat. A főzőlapot a kikapcsolás után tíz másodpercen belül újra be kell kapcsolni.

- Kapcsolja be ismét a főzőlapot.

Az előzőleg beállított teljesítményfokozatok villognak.

- Érintse meg azonnal az egyik villogó teljesítményfokozatot.

Mindegyik főzőzóna és az időzítő az előzetes beállításokkal fut tovább.

Törlésvédelem

A főzőlap érintőgombjait húsz másodpercre lezárhatja, pl. szennyeződések eltávolításához. Az  érintőgomb nem záródik le.

Aktiválás

- Érintse meg az  érintőgombot.

Az időzítő kijelzőn az idő visszaszámlálásra kerül.

Kikapcsolás

- Tartsa az ujját az  érintőgombon, amíg ki nem alszik az időzítő kijelző.

Bemutatótermi üzemmód

Ez a funkció lehetővé teszi a szakkereskedések számára, hogy a főzőlapot fűtés nélkül mutassák be.

Aktiválás / kikapcsolás

- Kapcsolja be a főzőlapot.
- Érintse meg a 0 érintőgombot egy tetszőleges számsoron.
- Ezután érintse meg egyidejűleg hat másodpercig a 0 és 2 érintőgombot.

Az időzítő kijelzőn néhány másodpercig váltakozva villog a dE és a $0n$ (Bemutatótermi üzemmód aktiválva) ill. a $0FF$ (Bemutatótermi üzemmód kikapcsolása).

Főzőlap adatainak kijelzése

Megjelenítheti a főzőlap modell megnevezését és szoftver állapotát. Nem szabad főzőedénynek lenni a főzőzónákon!

Modell megnevezése/sorozatszám

- Kapcsolja be a főzőlapot.
- Érintse meg a 0 érintőgombot egy tetszőleges számsoron.
- Érintse meg egyidejűleg a 0 és a 4 érintőgombot.

Az időzítő kijelzőn egymás után megjelennek számjegyek, vonallal elválasztva egymástól.

Példa: $12\ 34$ (Modell megnevezése: KM 1234) – $1\ 23\ 45\ 67\ 89$ (Sorozatszám)

Szoftver állapot

- Kapcsolja be a főzőlapot.
- Érintse meg a 0 érintőgombot egy tetszőleges számsoron.
- Érintse meg egyidejűleg a 0 és a 3 érintőgombot.

Az időzítő kijelzőn megjelennek számjegyek:

Példa: $2:00$ = Szoftver állapot 2.00

Biztonsági berendezések

Üzembehelyezési zár/reteszelés

A főzőlapot üzembehelyezési zárral és reteszeléssel látták el, hogy a főzőlapot és a főzőzónákat ne lehessen véletlenül bekapcsolni, vagy a beállításokat megváltoztatni.

Az **üzembehelyezési zár** kikapcsolt főzőlap esetén aktiválódik. Ha az üzembehelyezési zár be van kapcsolva, a főzőlapot nem lehet bekapcsolni, és az Időzítőt nem lehet kezelni. Lefut a beállított stopperidő. A főzőlap úgy van programozva, hogy az üzembehelyezési zárat manuálisan be kell kapcsolni. A programozást be lehet úgy állítani, hogy az üzembehelyezési zár öt perccel a főzőlap kikapcsolása után automatikusan bekapcsol (lásd a „Programozás“ c. fejezetet).

A **reteszelés** bekapcsolt főzőlap esetén aktiválódik. Ha a reteszelés aktiválva van, a főzőlapot csak korlátozottan lehet kezelni:

- A főzőzónákat és a főzőlapot csak kikapcsolni lehet.
- A beállított stopperidő módosítható.

Ha aktivált üzembehelyezési zár, vagy reteszelés esetén egy meg nem engedett érintőgombot érintett meg, az Időzítő kijelzőn néhány másodpercre megjelenik a *LDC* és megszólal egy hangjelzés.

Üzembehelyezési zár aktiválása

- Érintse meg az  érintőgombot hat másodpercre.



A másodpercek az időzítő kijelzőn leszámolásra kerülnek. A lejárat után az időzítő kijelzőn megjelenik a *LDC*. Az üzembehelyezési zár be van kapcsolva.

Az üzembehelyezési zár kikapcsolása

- Érintse meg az  érintőgombot hat másodpercre.



Az időzítő kijelzőn röviden megjelenik a *LDC*, majd a másodpercek az időzítő kijelzőn leszámolásra kerülnek. A lejárat után az üzembehelyezési zár ki van kapcsolva.

Reteszelés aktiválása

- Érintse meg, és tartsa egyidejűleg hat másodpercig a  és  érintőgombot.

A másodpercek az időzítő kijelzőn leszámolásra kerülnek. A lejárat után az időzítő kijelzőn megjelenik a *LDC*. A reteszelés aktiválva van.

Reteszelés kikapcsolása

- Érintse meg, és tartsa egyidejűleg hat másodpercig a  és  érintőgombot.

Az időzítő kijelzőn röviden megjelenik a *LDC*, majd a másodpercek leszámolásra kerülnek. A lejárat után a reteszelés ki van kapcsolva.

Biztonsági kikapcsolás

Az érintógombok le vannak takarva

A főzőlap automatikusan kikapcsol, ha egy vagy több érintógomb több mint tíz másodpercig letakarva marad, pl. ujjal való érintkezés, kifutott étel vagy rárakott tárgyak esetén. Az érintógomb felett  rövid ideig villog a \mathcal{L} és hangjelzés hallható.

Ha eltávolítja a tárgyakat ill. a szennyeződésekét, a \mathcal{L} kialszik, és a főzőlap újra üzemkész.

Az üzemidő túl hosszú

A biztonsági kikapcsolás automatikusan felold, ha egy főzőzónát szokatlanul hosszú ideig melegítenek. Ez az időtartam a választott teljesítményfokozattól függ. Ha ezt túllépi, a főzőzóna kikapcsol és a maradék hő kijelző megjelenik. Ha a főzőzónát ki-és bekapcsolja, újra üzemkész.

A főzőlap gyárilag a 0 biztonsági fokozatra van programozva. Szükség esetén magasabb biztonsági fokozat is beállítható rövidebb maximális üzemidővel (lásd a táblázatot).

Teljesítményfokozat*	Maximális üzemidő [óra:perc]		
	Biztonsági fokozat		
	0**	1	2
1	10:00	8:00	5:00
1.	10:00	7:00	4:00
2/2.	5:00	4:00	3:00
3/3.	5:00	3:30	2:00
4/4.	4:00	2:00	1:30
5/5.	4:00	1:30	1:00
6/6.	4:00	1:00	0:30
7/7.	4:00	0:42	0:24
8	4:00	0:30	0:20
8.	4:00	0:30	0:18
9	1:00	0:24	0:10

* A ponttal jelölt teljesítményfokozatok csak bővített teljesítményfokozatok esetén (lásd a „Beállítási tartományok“ fejezetet) állnak rendelkezésre.

** Gyári beállítás

Biztonsági berendezések

Túlhevülés elleni védelem

Minden indukciós tekercs és az elektronika hűtőbordái túlhevülés elleni védelemmel vannak ellátva. Mielőtt az indukciós tekercsek vagy a hűtőbordák felmelegednek, a túlhevülés elleni védelem a következő eljárás egyikét alkalmazza:

Az indukciós tekercsek

- A bekapcsolt Booster funkció megszakad.
- A beállított teljesítményfokozatot a rendszer csökkenti.
- A főzőzóna automatikusan kikapcsolódik. Az Időzítő kijelzőn felváltva villog $a(z)$ Err és $a(z)$ 044.

Akkor lehet a főzőzónát újra a szokott módon használatba venni, ha a hibaüzenet kialszik.

A hűtőbordák

- A bekapcsolt Booster funkció megszakad.
- A beállított teljesítményfokozatot a rendszer csökkenti.
- A főzőzónák automatikusan kikapcsolódnak.

Csak akkor tudja az adott főzőzónát ismét a szokott módon használatba venni, ha a hűtőborda már kellően lehűlt.

A túlhevülés elleni védelem a következő szituációkban kapcsolhat be:

- Üres főzőedényt melegít.
- Olajat vagy zsírt melegít magas teljesítményfokozaton.
- A főzőlap alja nem megfelelően szellőzik.
- Egy forró főzőzónát áramkimaradás után újra bekapcsolnak.

Ha a túlhevülés elleni védelem az okok elhárítása ellenére újra működésbe lép, hívja az ügyfélszolgálatot.



A főzőlap programozását személyes igényeihez igazíthatja. Több beállítást tud egymás után módosítani.

A programozás előhívása után megjelenik a  piktogram és az időzítő kijelzőn a *PL*. Néhány másodperc után az időzítő kijelzőn felváltva villog a *P:01* (program 01) és *L:01* (kód).

Programozás módosítása

Programozás előhívása

Az **II/▶** érintőgomb kb. egy cm-re (mutatóujjnyi szélesség) balra az  érintőgomb mellett található.

- Érintse meg a **kikapcsolt főzőlapon egyidejűleg** az  és az **II/▶** érintőgombokat addig, míg a  szimbólum és az időzítő kijelzőn a *PL* szimbólum megjelenik.

A program beállítása

Kétszámjegyű programszámnál a kezelőskálán először a tízeseket kell beállítani.

- A program kijelzése alatt (pl. *P:01*), érintse meg az  érintőgombot annyiszor, amíg a kívánt programszám a kijelzőn meg nem jelenik, vagy érintse meg a megfelelő számjegyet a kezelőskálán.

Kód beállítása

- A kód kijelzése alatt (pl. *L:01*) érintse meg az  érintőgombot annyiszor, amíg a kívánt kódszám a kijelzőn meg nem jelenik, vagy érintse meg a megfelelő számjegyet a kezelőskálán.

A beállítások mentése

- A program kijelzése alatt (pl. *P:01*) érintse meg az  érintőgombot addig, amíg a kijelzők ki nem alszanak.

A beállítások elmentésének mellőzése

- A kód kijelzése alatt (pl. *L:01*) érintse meg az  érintőgombot addig, amíg a kijelzők ki nem alszanak.

Programozás

Program ¹		Kód ²	Beállítások
P:01	Bemutatótermi üzemmód	C:00	A bemutatótermi üzemmód kikapcsolása
		C:01	A bemutatótermi üzemmód bekapcsolása ³
P:03	Gyári beállítás	C:00	A gyári beállítások visszaállításának mellőzése
		C:01	A gyári beállítások visszaállítása
P:04	A főzőzónák teljesítményfokozatainak száma	C:00	9 teljesítményfokozat + Booster
		C:01	17 teljesítményfokozat + Booster ⁴
P:06	Nyugtázó hang az érintőgomb megérintésekor	C:00	ki ⁵
		C:01	halk
		C:02	közepes
		C:03	hangos
P:07	Az Időzítő hangjelzése	C:00	ki
		C:01	halk
		C:02	közepes
		C:03	hangos
P:08	Üzembehelyezési zár	C:00	Az üzembehelyezési zár aktiválása csak manuálisan
		C:01	Az üzembehelyezési zár automatikus aktiválása
P:09	Maximális üzemidő	C:00	0. biztonsági fokozat
		C:01	1. biztonsági fokozat
		C:02	2. biztonsági fokozat

Program ¹		Kód ²	Beállítások
P:10	Wi-Fi-bejelentkezés	C:00	nem aktív/kikapcsolva
		C:01	aktív konfiguráció nélkül
		C:02	aktív és konfigurált (nem választható, azt jelzi, hogy a csatlakozás sikeres volt-e)
		C:03	Csatlakozás WPS Push-gombbal lehetséges
		C:04	A Wi-Fi alapértelmezett értékre (C:00) áll vissza
		C:05	A főzőlap és a páraelszívó közvetlen Wi-Fi kapcsolata Miele@mobile App nélkül (Con@ctivity 3.0)
P:12	Az érintógombok reagálási sebessége	C:00	lassú
		C:01	normál
		C:02	gyors
P:15	Állandó edényfelismerés	C:00	Állandó edényfelismerés ki
		C:01	Állandó edényfelismerés be
P:25	Melegen tartó fokozat hőmérséklete	C:00	50 °C
		C:01	55 °C
		C:02	60 °C
		C:03	65 °C
		C:04	70 °C
		C:05	75 °C
		C:06	80 °C
		C:07	85 °C
		C:08	90 °C

¹ A listában nem szereplő programok nincsenek használatban.

² A gyárilag beállított kód mindig félkövérrel van szedve.

³ A főzőlap bekapcsolása után az Időzítő-kijelzőn néhány másodpercre megjelenik a(z) *dE* felirat.

⁴ A szövegben és a táblázatokban a kibővített teljesítményfokozatokat a jobb érthetőség kedvéért a számjegy mögött ponttal jelölve szerepeltetjük.

⁵ A Be/Ki érintógomb nyugtázó hangja nem kapcsol ki.

Adatok a vizsgálóintézetek számára

Tesztételek az EN 60350-2 szabvány szerint

Gyárilag kilenc teljesítményfokozat van beprogramozva.

Norma szerinti vizsgálatokhoz kibővített teljesítményfokozat állítson be (Lásd a „Programozás“ fejezetet).

Vizsgálandó étel	Ø sütőedény alja (mm)	Fedél	Teljesítményfokozat	
			Előmelegítés	Párolás/főzés
Olaj melegítése	150	nem	–	1–2
Palacsinta	180 (szendvics alj)	nem	9	5.–7.
Fagyasztott hasáburgonya sütése olajban	szabvány szerint	nem	9	9



A forró főzőzónák égési sérülést okozhatnak.

A főzési folyamat vége után a főzőzónák forróak.

Kapcsolja ki a főzőlapot.

Hagyja lehűlni a főzőzónákat, mielőtt megtisztítja a főzőlapot.



A behatoló nedvesség károkat okoz.

A gőztisztító készülék gőze áramvezető alkatrészekre juthat, és zárlatot okozhat.

A főzőlap tisztításához soha ne használjon gőztisztító készüléket.

Minden felület elszíneződhet vagy megváltozhat, ha nem megfelelő tisztítószereket használ. Minden felület karcosodik.

A tisztítószerek maradványait rögtön távolítsa el.

Ne használjon dörzsölő vagy karcoló tisztítószereket.

- Minden használat után tisztítsa meg a főzőlapot.
- Minden nedves tisztítás után törölje szárazra a főzőlapot, hogy elkerülje a vízkőmaradványokat.

Nem használható tisztítószerek

A felületek károsodásának elkerülése érdekében ne használjon a tisztításhoz

- kézi mosogatószeret,
- szóda-, lúg-, ammónia-, sav- vagy klór tartalmú tisztítószereket,
- vízkőoldó tisztítószereket,
- feltárolót és rozsdoldót,
- súroló tisztítószereket, pl. súrolóport, folyékony súrolószert, polírozó tisztítószereket,
- oldószertartalmú tisztítószereket,
- mosogatógép-tisztítót,
- grillrostély- és sütőtisztító spray-eket,
- üvegtisztítót,
- súroló kemény keféket és szivacsokat (pl. edénysúroló szivacsokat), vagy használt szivacsokat, melyek súrolószer maradványait tartalmazzák
- tisztító radírt

Tisztítás és ápolás

Üvegkerámia felület tisztítása

 A hegyes tárgyak károkat okoznak.

A főzőlap és a munkalap közötti tömítő szalag károsodhat.

Az üvegkerámia és a keret közötti tömítő szalag károsodhat.

A tisztításhoz ne használjon hegyes tárgyat.

Kézi mosogatószerrel végzett tisztítás során nem minden szennyeződés és maradvány távolítható el. Egy láthatatlan filmréteg keletkezik, amely az üvegkerámia elszíneződéséhez vezet. Ezeket az elszíneződéseket már nem lehet eltávolítani.

Tisztítsa meg az üvegkerámia lapot rendszeresen speciális üvegkerámia-tisztítószerral.

- Távolítsa el nedves ruhával az összes durva szennyeződést, a rátapadt szennyeződéseket pedig egy tisztítókéssel.
- Az üvegkerámiát végül a Miele üvegkerámia és nemesacél tisztítószerral (Lásd: „Utólag vásárolható tartozék”, Tisztító- és ápolószerek, rész) vagy kereskedelmi forgalomban kapható üvegkerámia-tisztítószerral és egy konyhai papírtörölővel vagy tiszta ruhával tisztítsa meg. A tisztítószert ne vigye fel forró üvegkerámia felületre, mert foltok keletkezhetnek. Vegye figyelembe a tisztítószert gyártójának utasításait.
- Távolítsa el a tisztítószert maradványait egy nedves ruhával, és végül törölje szárazra az üvegkerámia felületet.

A tisztítószert maradványai a következő főzési folyamatoknál ráégnak, és károsítják az üvegkerámiát. Ügyeljen arra, hogy minden maradvány el legyen távolítva.

- Vízkő, víz vagy alumínium-maradványokból (fémesen árnyékoló foltok) adódó **foltok** a Miele üvegkerámia- és nemesacél-tisztítóval távolíthatók el.

 A forró főzőzónák égési sérülést okozhatnak.

A főzési folyamat alatt a főzőzónák forróak.

Húzzon edényfogó kesztyűt, mielőtt a cukor, műanyag vagy alufólia maradványait tisztítókéssel eltávolítja a forró főzőlapról.

- Ha **cukor, műanyag vagy alufólia** a forró üvegkerámia felületre kerül, kapcsolja ki a főzőlapot.
- Kaparja le alaposan **azonnal**, tehát forró állapotban egy tisztítókéssel.
- Végül az előzőekben leírtak szerint tisztítsa meg az üvegkerámia felületet, ha már kihűlt.

A legtöbb üzemzavart és hibát, amelyek a napi üzemeltetés során felléphetnek, saját maga is el tudja hárítani. Sok esetben időt és költséget takaríthat meg, mivel nem kell hívnia az ügyfélszolgálatot.

A következő táblázatok segítenek önnek abban, hogy megtalálja az üzemzavar vagy a hiba okát, és elhárítsa azt.

Üzenetek a kijelzőkön/kijelzőn

Probléma	Ok és elhárítás
Az Időzítő kijelzőjén felváltva villog az Err és a 30 kijelzés, majd megszólal egy hangjelzés.	A főzőlap hibásan van csatlakoztatva. <ul style="list-style-type: none"> ■ Válassza le a főzőlapot a villamos hálózatról. ■ Forduljon az Ügyfélszolgálathoz. A főzőlapot a bekötési rajz szerint kell csatlakoztatni.
A főzőlap bekapcsolása vagy egy érintőgomb megérintése után néhány másodpercre megjelenik az időzítő-kijelzőn a L0C.	Az üzembehelyezési zár vagy a reteszelés aktiválva van. <ul style="list-style-type: none"> ■ Kapcsolja ki az üzembehelyezési zárat, illetve a reteszelést (lásd a „Biztonsági berendezések“, „Üzembehelyezési zár/Reteszelés “ fejezetet).
A főzőlap bekapcsolása után rövid időre megjelenik az időzítő-kijelzőn a dE. A főzőzónák nem forrósodnak fel.	A főzőlap bemutatótermi üzemmódban van. <ul style="list-style-type: none"> ■ Érintse meg a 0 érintőgombot egy tetszőleges számsoron. ■ Érintse meg ezután egyidejűleg a 0 és a 2 érintőgombokat addig, amíg az időzítő kijelzőn a dE és a 0FF felváltva villogni nem kezd.
A főzőlap automatikusan kikapcsolt. Újbóli bekapcsolás esetén a Be-/Kikapcsoló érintőgomb ① felett megjelenik egy C.	Egy, vagy több érintőgomb le van fedve, pl. ujjhegygyel, kifutott étellel, vagy ráhelyezett tárgyakkal. <ul style="list-style-type: none"> ■ Távolítsa el a szennyeződések, ill. a tárgyakat (lásd a „Biztonsági berendezések“, „Biztonsági kikapcsolás“ fejezetet).
Az Időzítő kijelzőn felváltva villog a(z) Err és a(z) 044.	A túlhevülés elleni védelem kioldott. <ul style="list-style-type: none"> ■ Lásd a „Biztonsági berendezések“ fejezet „Túlhevülés elleni védelem“ részt.

Mi a teendő, ha ...

Probléma	Ok és elhárítás
Az Időzítő kijelzőn felváltva villog a(z) Err, a(z) 047, a(z) 048 vagy a(z) 049.	A ventilátor blokkolva van vagy hibás. <ul style="list-style-type: none">■ Ellenőrizze, hogy nem blokkolja-e egy tárgy a ventilátort.■ Távolítsa el a tárgyat■ Ha a hibajelzés továbbra is megjelenik, forduljon az ügyfélszolgálathoz.
Az Időzítő kijelzőn felváltva villog az E-számjegy, például az E-0 a következővel: 120, 121, 122, 123, 124, 125, 126 vagy 127.	A ventilátor blokkolva van vagy hibás. <ul style="list-style-type: none">■ Ellenőrizze, hogy nem blokkolja-e egy tárgy a ventilátort.■ Távolítsa el a tárgyat.■ Ha a hibajelzés továbbra is megjelenik, forduljon az ügyfélszolgálathoz.
Az Időzítő kijelzőn a táblázatban fel nem sorolt üzenet jelenik meg.	Hiba lépett fel az elektronikában. <ul style="list-style-type: none">■ Szakítsa meg a főzőlap áramellátását kb. 1 percre.■ Amennyiben az áramellátás helyreállítása után a probléma továbbra is fennáll, forduljon az ügyfélszolgálathoz.

Váratlan rendellenesség

Probléma	Ok és elhárítás
A beállított teljesítményfokozat villog.	Nincs, vagy nem megfelelő edény van a főzőzónán. <ul style="list-style-type: none"> ■ Használjon megfelelő edényt (lásd az „Indukció“ fejezet, „Főzőedény“ részt).
A 9. teljesítményfokozat automatikusan csökken, ha a hozzákapcsolt főzőzónát szintén a 9. teljesítményfokozatra állítja be.	A 9. teljesítményfokozaton való egyidejű működés esetén a készülék túllépi a lehetséges összteljesítményt. <ul style="list-style-type: none"> ■ Használjon másik főzőzónát.
Egy főzőzóna automatikusan kikapcsolódik.	Az üzemidő túl hosszú volt. <ul style="list-style-type: none"> ■ Kapcsolja be ismét a főzőzónát (lásd a „Biztonsági berendezések“, „Biztonsági kikapcsolás“ fejezetet).
A főzőzóna a beállított teljesítményfokozattal nem a szokásos módon működik.	A túlhevülés elleni védelem kioldott. <ul style="list-style-type: none"> ■ Lásd a „Biztonsági berendezések“, „Túlhevülés elleni védelem“ részt.
Egy főzőzóna, vagy a teljes főzőlap automatikusan kikapcsol.	A túlhevülés elleni védelem kioldott. <ul style="list-style-type: none"> ■ Lásd a „Biztonsági berendezések“, „Túlhevülés elleni védelem“ részt.
A boosterfokozat idő előtt automatikusan megszakad.	A túlhevülés elleni védelem kioldott. <ul style="list-style-type: none"> ■ Lásd a „Biztonsági berendezések“, „Túlhevülés elleni védelem“ részt.

Mi a teendő, ha ...

Nem kielégítő eredmény

Probléma	Ok és elhárítás
Bekapcsolt felfűtő automatikánál a főzőedény tartalma nem kezd főni.	Nagy ételmennyiséget melegít. ■ A legnagyobb teljesítményfokozaton végezze a felfűtést és kézzel kapcsoljon azután vissza.
	A főzőedény rosszul vezeti a hőt. ■ Használjon másik főzőedényt, ami a hőt jobban vezeti.

Általános problémák vagy műszaki hibák

Probléma	Ok és elhárítás
A főzőlapot ill. a főzőzónákat nem lehet bekapcsolni.	A főzőlap nem kap áramot. ■ Ellenőrizze, hogy a ház biztosítója nem oldott-e le. Forduljon elektrotechnikai szakemberhez vagy a Miele Ügyfélszolgálathoz (a biztosító minimális értékét lásd az adattáblán).
	Adott esetben műszaki hiba lépett fel. ■ Kb. egy percre válassza le a készüléket a villamos hálózatról: – a megfelelő biztosítót kapcsolja ki, ill. az olvadó biztosítót csavarja ki teljesen, vagy – kapcsolja ki az FI-áramvédőkapcsolót (FI-relét). ■ Abban az esetben, ha a biztosító visszakapcsolása/visszacsavarása, illetve a készülék FI-reléjének visszakapcsolása után még mindig nem tudja a készüléket üzembe helyezni, forduljon elektrotechnikai szakemberhez vagy az Ügyfélszolgálathoz.
Az új főzőlap használata közben szag és pára képződik.	A fémből készült alkatrészeket ápolószerral védik. A készülék első üzembe helyezésekor ez szag- és pára-képződést okozhat. Az indukciós tekercs anyaga is szagot áraszthat az első üzemi órákban. Minden további használatkor a szag csökken, és végül teljesen megszűnik. A szag és az esetlegesen fellépő pára nem utalnak helytelen csatlakoztatásra vagy készülékhibára, és nincs egészségkárosító hatásuk.
A főzőlap kikapcsolása után üzemelési zaj halatszik.	A hűtőventilátor addig forog, amíg a főzőlap lehül, és aztán automatikusan kikapcsol.

A Miele tartozékok és tisztító- és ápolószerek széles választékát kínálják a készülékekhez.

Ezeket a termékeket nagyon egyszerűen megrendelheti Miele webáruházban.

Ezeket a termékeket a Miele Ügyfélszolgálatánál (lásd ennek a használati utasításnak a végén) vagy a Miele szakkereskedőknél is megvásárolhatja.

Főző-/sütőedény

A Miele nagy választékban kínál főző- és sütőedényeket. Ezeket a funkcionalitás és a méret szempontjából pontosan a Miele készülékekhez tervezték. További részleteket a Miele weboldalán talál.

Tisztító és ápolószerek

Üvegkerámia- és nemesacél-tisztítószer, 250 ml



Eltávolítja a makacs szennyeződések, vízkőfoltokat és alumínium-maradványokat.

Mikroszálás kendő

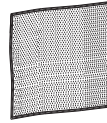

Ujjlenyomatok és enyhe szennyeződések eltávolítására

Ügyfélszolgálat

Kapcsolatfelvétel üzemzavarok esetén

Az olyan meghibásodások esetén, amelyet saját maga nem tud elhárítani, kérjük értesítse pl. a Miele szakkereskedőjét vagy a Miele Ügyfélszolgálatát.

A Miele Ügyfélszolgálatához az interneten a www.miele.hu/service oldalon foglalkozhat időpontot.

A Miele Ügyfélszolgálatának elérhetőségeit ennek a dokumentumnak a végén találja.

Az ügyfélszolgálatnak adja meg a készüléke modellazonosítóját és gyártási számát (Fabr./SN/Nr.). Mindkét adatot az adattáblán találja meg.

Típustábla

Ragassza ide a mellékelt típustáblát. Ügyeljen arra, hogy a modell megnevezése ennek a dokumentumnak a hátoldalán lévő adatokkal megegyezik.

Garancia

A garancia idő 2 év.

További információkat a mellékelt garancia feltételekben talál.

Biztonsági útmutatások a beépítéshez

 A szakszerűtlen beépítés károkat okozhat.
A szakszerűtlen beépítés károsíthatja a főzőlapot.
A főzőlapot csak képzett szakemberrel szereltesse be.

 A hálózati feszültség áramütést okozhat.
Az elektromos hálózathoz való szakszerűtlen csatlakozás áramütést okozhat.
A főzőlapot csak képzett elektrotechnikai szakemberrel csatlakoztassa az elektromos hálózatra.

 A leeső tárgyak károkat okozhatnak.
Felső szekrény vagy páraelszívó szerelésekor a főzőlap károsodhat.
A főzőlapot csak a felső szekrények és a páraelszívó felszerelése után építse be.

- ▶ A munkalap furnérjaihoz hőálló (100 °C) ragasztót kell használni, nehogy leváljanak vagy deformálódjanak. A sarokprofiloknak hőállóknak kell lenniük.
- ▶ A főzőlapot nem szabad hűtőkészülékek, mosogatógépek, mosó- és szárítógépek fölé beszerelni.
- ▶ Ezt a főzőlapot csak olyan tűzhelyek és sütők fölé szabad beépíteni, melyeket párologtatós hűtőrendszerrel szereltek fel.
- ▶ Biztosítsa, hogy a főzőlap beépítését követően a hálózati csatlakozókábelt ne lehessen megérinteni.
- ▶ A hálózati csatlakozó vezetéknek a beépítést követően nem szabad érintkezni mozgó konyhai elemekkel (pl. fiókkal) és nem lehetnek mechanikai terhelésnek kitéve.
- ▶ Tartsa be a következő oldalakon felsorolt biztonsági távolságokat.

Telepítés

Biztonsági távolságok

Biztonsági távolság a főzőlap fölött

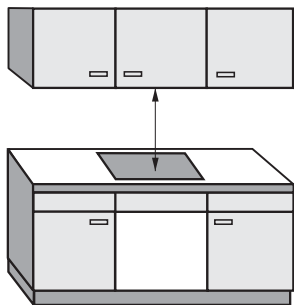

A főzőlap és a fölé helyezett páraelszívó között a páraelszívó gyártója által megadott biztonsági távolságot kell betartani.

Ha gyúlékony anyagok (pl. fali szekrény) a főzőlap fölé van felszerelve, a biztonsági távolságnak legalább 500 mm-nek kell lennie.

Ha a páraelszívó alá több készüléket szereltek be, amelyekhez eltérő biztonsági távolságokat adtak meg, akkor mindig a megkövetelt legnagyobb biztonsági távolságot kell betartani.

Oldalsó / hátsó biztonsági távolság

A főzőlapot úgy kell beépíteni, hogy jobb és bal oldalon sok hely legyen.

A főzőlap hátoldala és egy magas szekrény vagy helyiségfal között a lent megadott minimális távolságot ① kell betartani.

A főzőlap egyik oldala (jobb vagy bal) és egy magas szekrény vagy helyiségfal között a lent megadott minimális távolságot ②, ③ kell betartani, a szemben lévő oldalon ez minimum 300 mm.

A ① minimális távolság **hátsó** a munkalap kivágástól a munkalap hátsó éléig: 50 mm

A ② minimális távolság **jobb** oldalon a munkalap kivágás és egy mellette álló bútor (pl. magas szekrény), vagy helyiségfal között: 50 mm.

A ③ minimális távolság **bal** oldalon a munkalap kivágás és egy mellette álló bútor (pl. magas szekrény) vagy helyiségfal között: 50 mm.

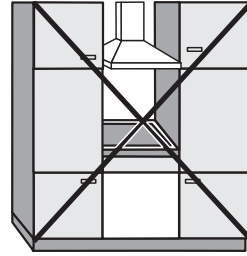

Tilos!

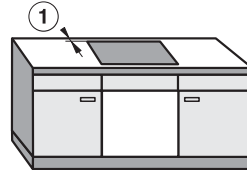
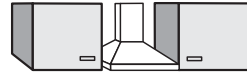

Nagyon ajánlott!

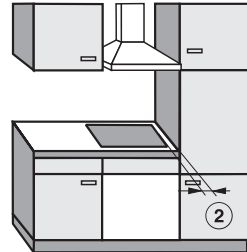

Nem ajánlott!

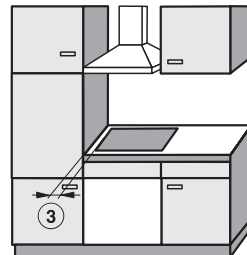

Nem ajánlott!

Telepítés

Minimális távolság a főzőlap alatt

A főzőlap szellőzésének biztosítása céljából a készülék alatt a sütőtől, köztes laptól, vagy fióktól tartani kell egy minimális távolságot.

A főzőlap alsó peremétől mért minimális távolság

- A sütő felső pereméig: 15 mm
- A köztes lap felső pereméig: 15 mm
- A fiók felső pereméig: 5 mm
- A fiók aljáig: 75 mm

Köztes lap

A főzőlap alatti köztes lap beszerelése nem szükséges, de engedélyezett.

A **hálózati csatlakozó vezeték áthelyezéséhez** hátul a szekrény és a köztes lap között egy 10 mm-es légrés szükséges.

A főzőlap **szellőzéséhez** elöl egy 20 mm-es légrés ajánlott a szekrény és a köztes lap között.

Biztonsági távolság a fülkeburkolathoz

Ha fülkeburkolatot helyeznek fel, akkor egy minimális távolságot kell hagyni a munkalap kivágása és a burkolat között, mivel a nagy hőmérsékletek módosíthatják, vagy tönkreteszhetik az anyagot.

Éghető anyagból (pl. fából) készült burkolat esetén a munkalap kivágása és a falburkolat közötti ⑤ minimális távolság legalább 50 mm legyen.

Nem éghető anyagból (pl. fémből, természetes kőből, kerámia csempéből) készült burkolat esetén a munkalap kivágása és a falburkolat közötti ⑤ minimális távolság 50 mm, mínusz a burkolat vastagsága.

Példa: a fülkeburkolat vastagsága 15 mm
 $50 \text{ mm} - 15 \text{ mm} = 35 \text{ mm}$ minimális távolság

Síkban fekvő főzőlapok

Keretes/fazettás főzőlapok

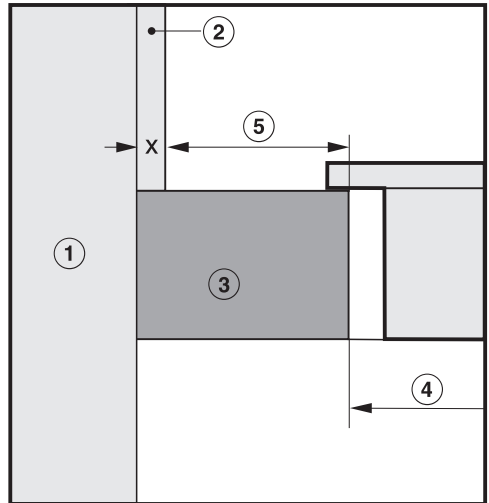
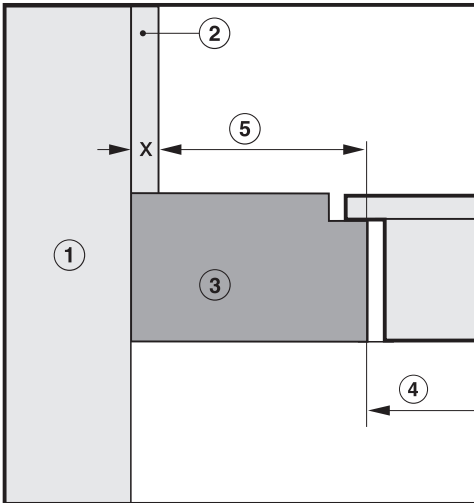

- ① Falazat
- ② Falburkolat x mérete = a fülkeburkolat vastagsága
- ③ Munkalap
- ④ A munkalap kivágása
- ⑤ A minimális távolság **éghető** anyagok esetén 50 mm
nem éghető anyagok esetén 50 mm - az x méret

Telepítés

Útmutatások a beépítéshez

Ráültethető kivitel

Tömítés a főzőlap és a munkalap között

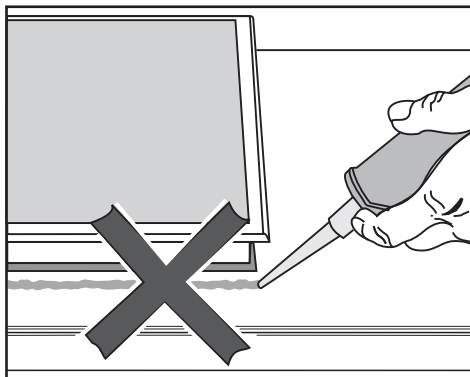

 A helytelen beépítés károkat okozhat.

A főzőlap és a munkalap a főzőlap esetleges szükséges kiszérésekor sérülhet, ha fugázó anyagot használ.

Ne használjon fugázó anyagot a főzőlap és a munkalap között.

A főzőlap széle alatti tömítés elegendő szigetelést biztosít a munkalap felé.

Csempézett munkafelület

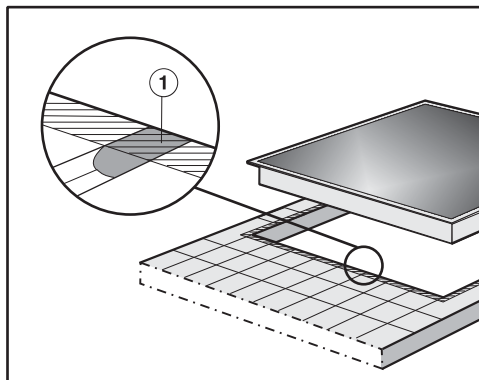

A fugáknak ① és a főzőlap felfekvő felülete alatti csíkozott területnek simának és síknak kell lenni, hogy a főzőlap egyenletesen fekvődjön fel és a készülék felső részének pereme alatti tömítőszalag biztosítsa a tömítést a munkalap felé.

Síkba építhető kivitel

A síkba építhető főzőlap csak a természetes kőből (gránit, márvány), tömör fából készült, valamint csempézett munkafelületbe történő beépítésre alkalmas. A „Telepítés“ című fejezet „Beépítési méretek – síkba építhető“ részében a megfelelő utalásokkal ellátott főzőlapok az üveg munkafelületekbe való beépítésre is alkalmasak. Más anyagokból készült munkafelület esetén kérdezze meg a gyártót arról, hogy az alkalmas-e síkba építhető főzőlap beépítésére.

Az alsó szekrény szabad szélességének legalább akkorának kell lennie, mint a belső munkalapkivágás (lásd a „Telepítés“ fejezet „Beépítési méretek – síkba építhető“ c. részt), hogy a főzőlap a beépítés után alulról szabadon hozzáférhető legyen, és az alsó rész karbantartási célokra eltávolítható legyen. Ha a főzőlap a beépítés után alulról nem hozzáférhető, a tömitést el kell távolítani, hogy a főzőlapot ki lehessen szerelni.

Természetes kő munkafelületek

A főzőlapot közvetlenül a marásba kell behelyezni.

Tömörfa, csempézett munkafelületek, üveg munkafelületek

A főzőlapot a kivágásban falécekkel kell rögzíteni. A léceket egy kivitelezőnek kell elkészítenie, ez nem szállítási tartozék.

Szigetelő szalag

Ha a főzőlapot javítási munkák miatt kiszerelek, megsérülhet a szigetelő szalag a főzőlap széle alatt.

A visszaszereléskor mindig cserélje ki a szigetelő szalagot.

Telepítés

Beépítési méretek – ráültethető

Minden méret mm-ben van megadva.

KM 7564 FR

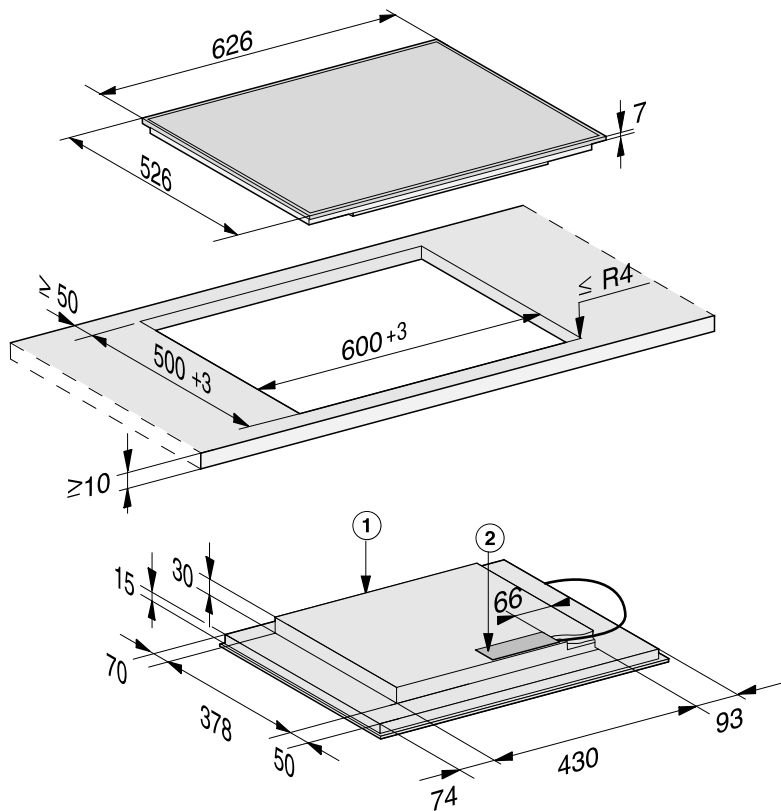

① Elöl

② Hálózati csatlakozódoboz

Csatlakozókábel (L = 1 440 mm) a készülékhez hozzácsomagolva

KM 7564 FL

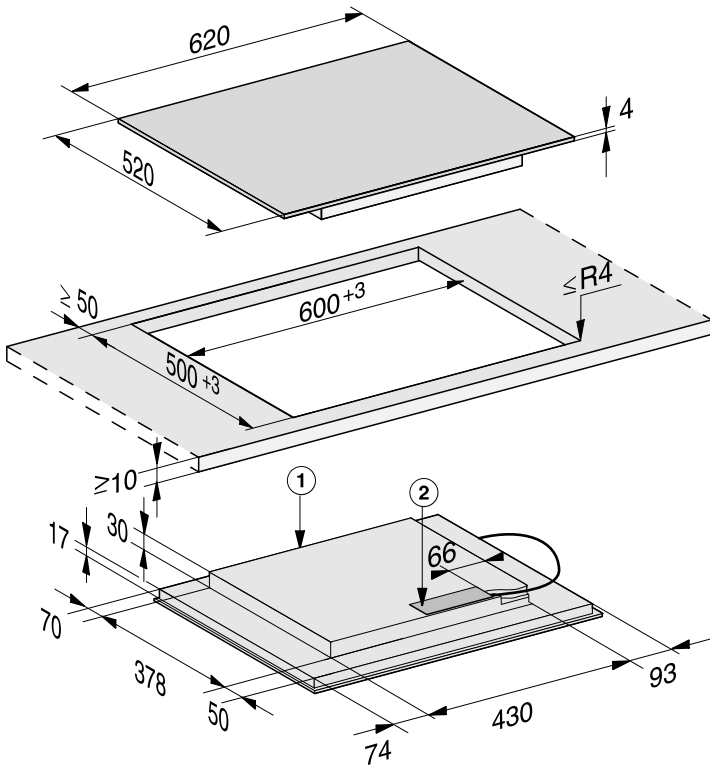

① Elöl

② Hálózati csatlakozódoboz

Csatlakozókábel (L = 1 440 mm) a készülékhez hozzácsomagolva

Telepítés

KM 7574 FR

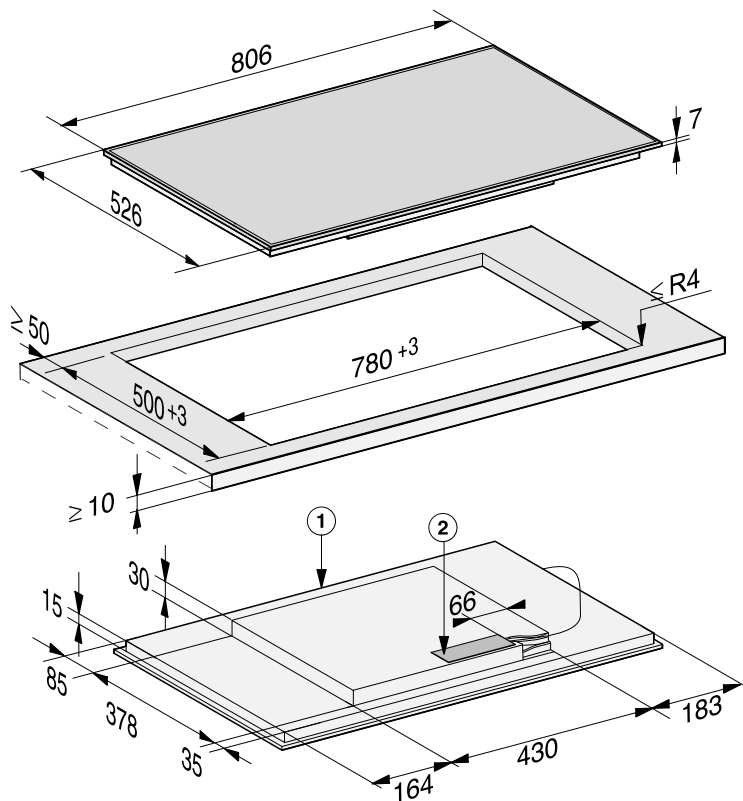

① Elöl

② Hálózati csatlakozódoboz

Csatlakozókábel (L = 1 440 mm) a készülékhez hozzácsomagolva

KM 7574 FL

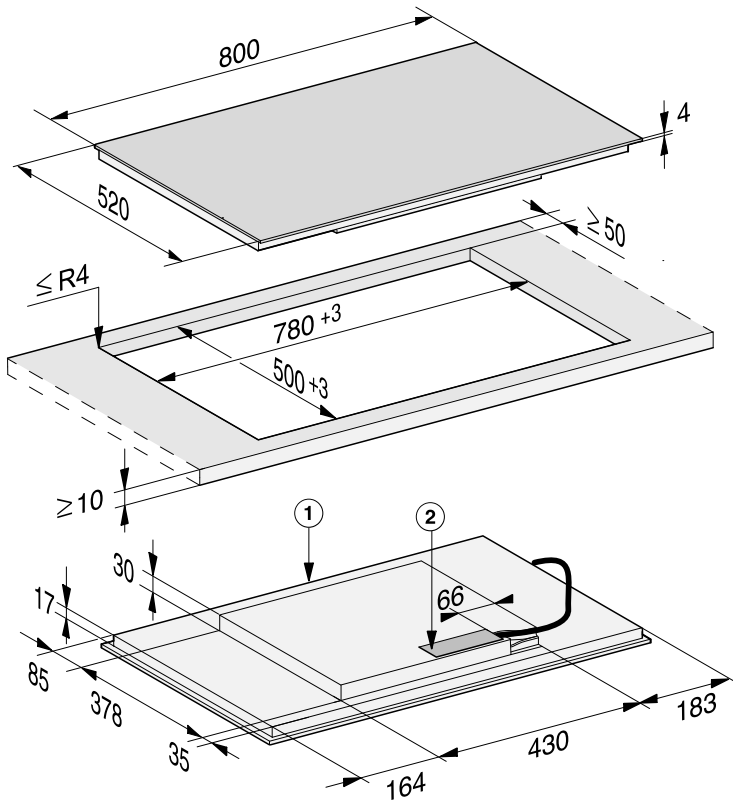

① Elöl

② Hálózati csatlakozódoboz

Csatlakozókábel (L = 1 440 mm) a készülékhez hozzácsomagolva

Telepítés

KM 7575 FR

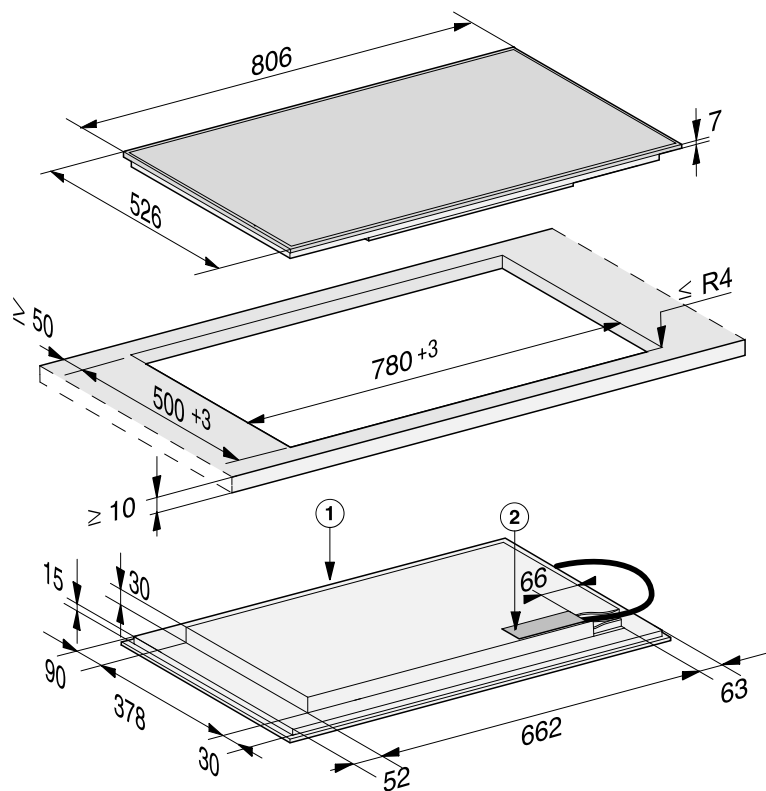

① Elöl

② Hálózati csatlakozódoboz

Csatlakozókábel (L = 1 440 mm) a készülékhez hozzácsomagolva

KM 7575 FL

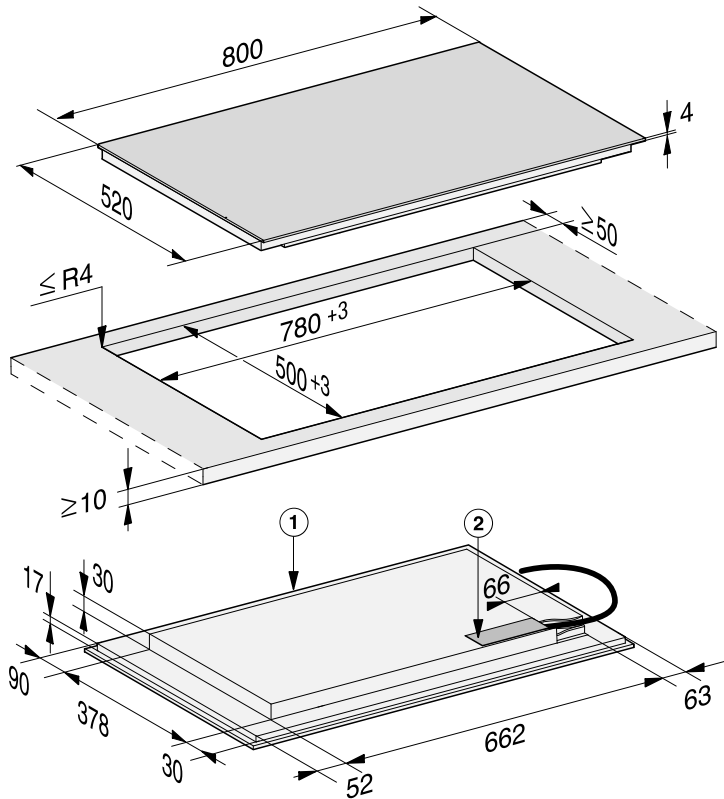

① Elöl

② Hálózati csatlakozódoboz

Csatlakozókábel (L = 1 440 mm) a készülékhez hozzácsomagolva

Telepítés

KM 7594 FR

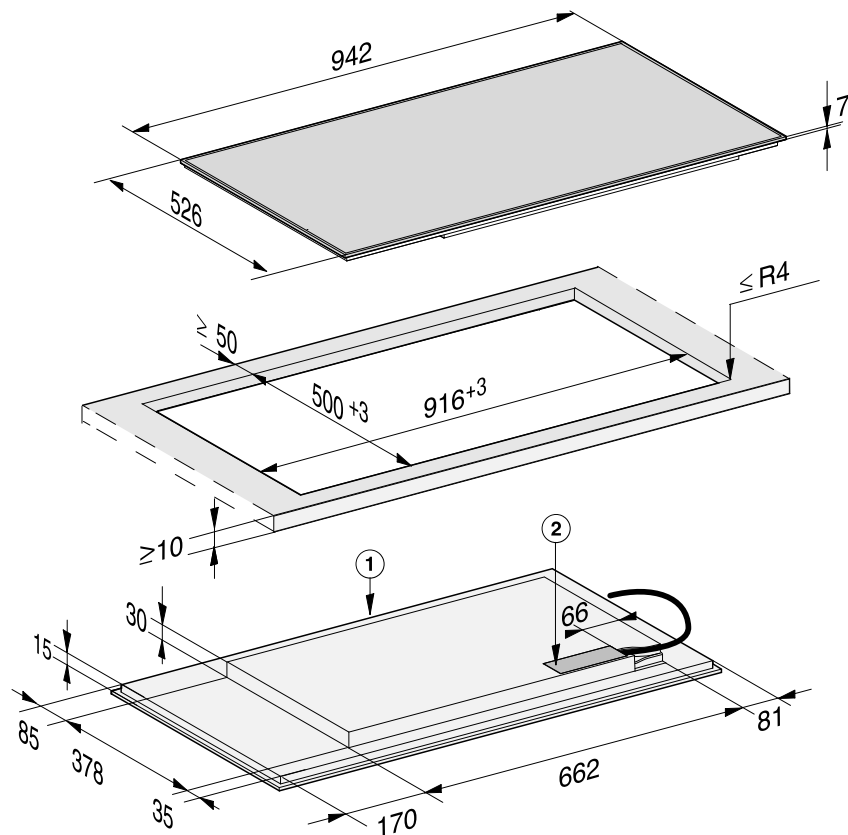

① Elöl

② Hálózati csatlakozódoboz

Csatlakozókábel (L = 1 440 mm) a készülékhez hozzácsomagolva

KM 7594 FL

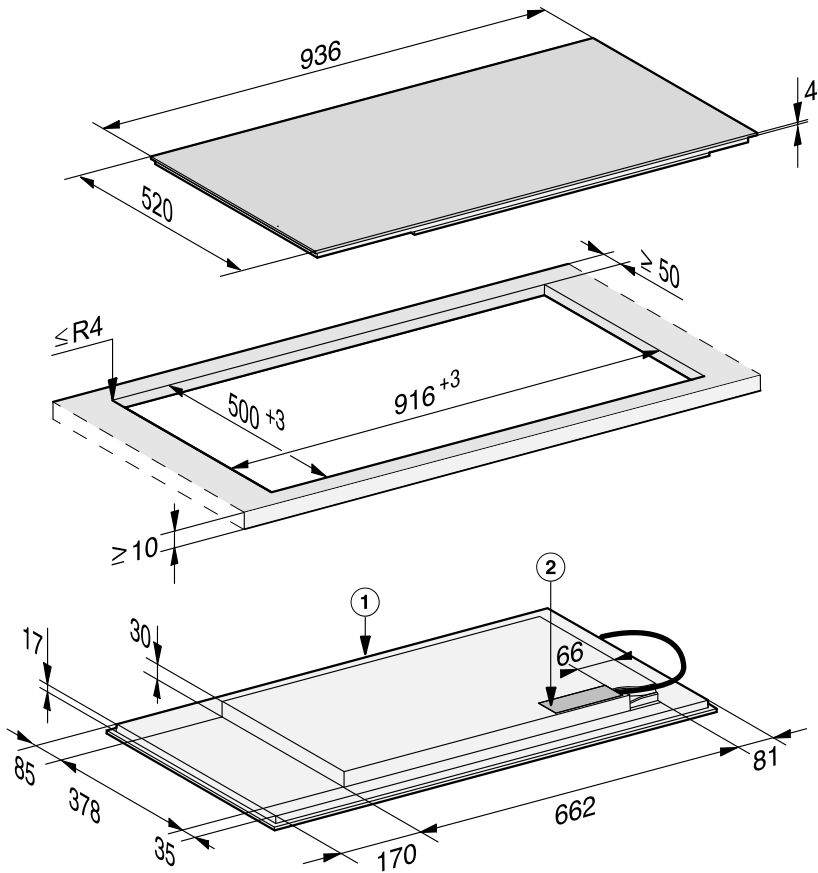

① Elöl

② Hálózati csatlakozódoboz

Csatlakozókábel (L = 1 440 mm) a készülékhez hozzácsomagolva

Telepítés

KM 7684 FL

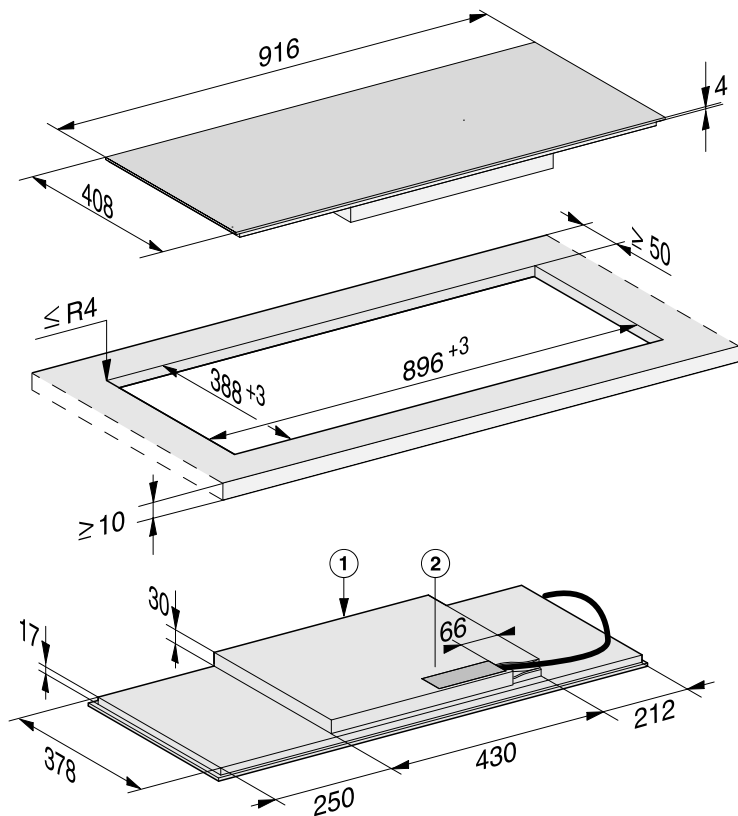

① Elöl

② Hálózati csatlakozódoboz

Csatlakozókábel (L = 1 440 mm) a készülékhez hozzácsomagolva

Ráültethető kivitel

- Készítse el a munkalap kivágását. Vegye figyelembe a biztonsági távolságokat (lásd a „Telepítés“ című fejezet „Biztonsági távolságok“ szakaszát).
- A fából készült munkalapoknál a vágási felületet speciális lakkal, szilikonkaucsukkal vagy műgyantával szigetelje, hogy megakadályozza a nedvesség által kiváltott felpúposodást. A tömítőanyagnak hőállónak kell lennie.

Ügyeljen arra, hogy ezek az anyagok ne kerüljenek a munkalap felületére.

- Ragassza a mellékelt tömítőszalagot a főzőlap széle alá. A szigetelő szalagot ne feszítve ragassza fel.

 A szakszerűtlen csatlakoztatás károkat okozhat.

A rövidzárlat károsíthatja a főzőlap elektronikáját.

A hálózati csatlakozókábelt csak képzett elektrotechnikai szakemberrel csatlakoztassa a főzőlaphoz.

- A hálózati csatlakozó vezetékét a főzőlap csatlakozási vázlata szerint csatlakoztassa (Lásd a „Telepítés“ és „Villamos csatlakozás“ fejezetekben).
- A főzőlap hálózati csatlakozókábelét vezesse a munkalap kivágásán keresztül lefelé.
- Helyezze be a főzőlapot középen a kivágásba. Ügyeljen arra, hogy a készülék tömítése felfeküdjön a munkalapon, biztosítva a tömítettséget a munkalap felé.

Ha a tömítés a sarkokon nem fekszik fel megfelelően a munkalapra, akkor dekopírfűrészsel óvatosan utólag ki lehet alakítani a sarkok lekerekítéseit ($\leq R4$).

- Csatlakoztassa a főzőlapot a villamos hálózathoz (lásd a „Telepítés“ és „Villamos csatlakozás“ fejezetekben).
- Ellenőrizze a főzőlap működését.

Telepítés

Beépítési méretek – síkba építhető

Minden méret mm-ben van megadva.

KM 7564 FL

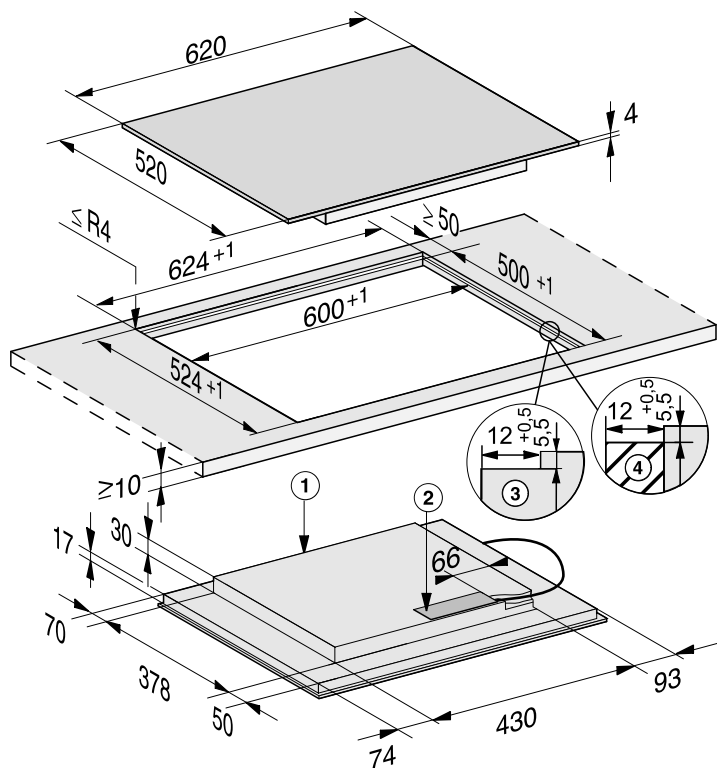

- ① Elöl
- ② Hálózati csatlakozódoboz
Csatlakozókábel (L = 1 440 mm) a készülékhez hozzácsomagolva
- ③ Lépcsős marás természetes kőből készült munkalaphoz
- ④ fa lécs 12 mm (nem szállított tartozék)

Telepítés

KM 7575 FL

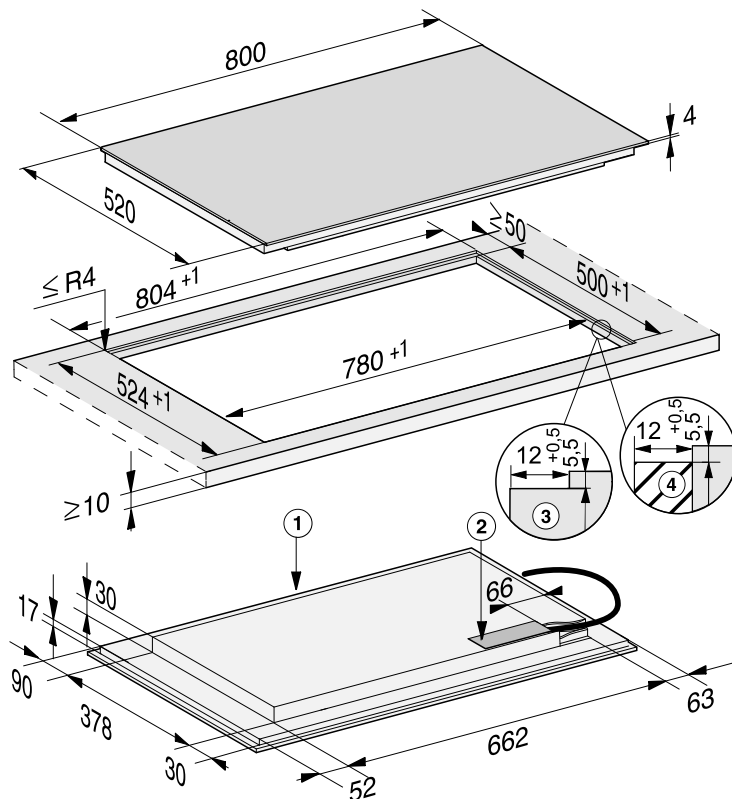

- ① Elöl
- ② Hálózati csatlakozódoboz
Csatlakozókábel (L = 1 440 mm) a készülékhez hozzácsomagolva
- ③ Lépcsős marás természetes kőből készült munkalaphoz
- ④ fa lécs 12 mm (nem szállított tartozék)

KM 7594 FL

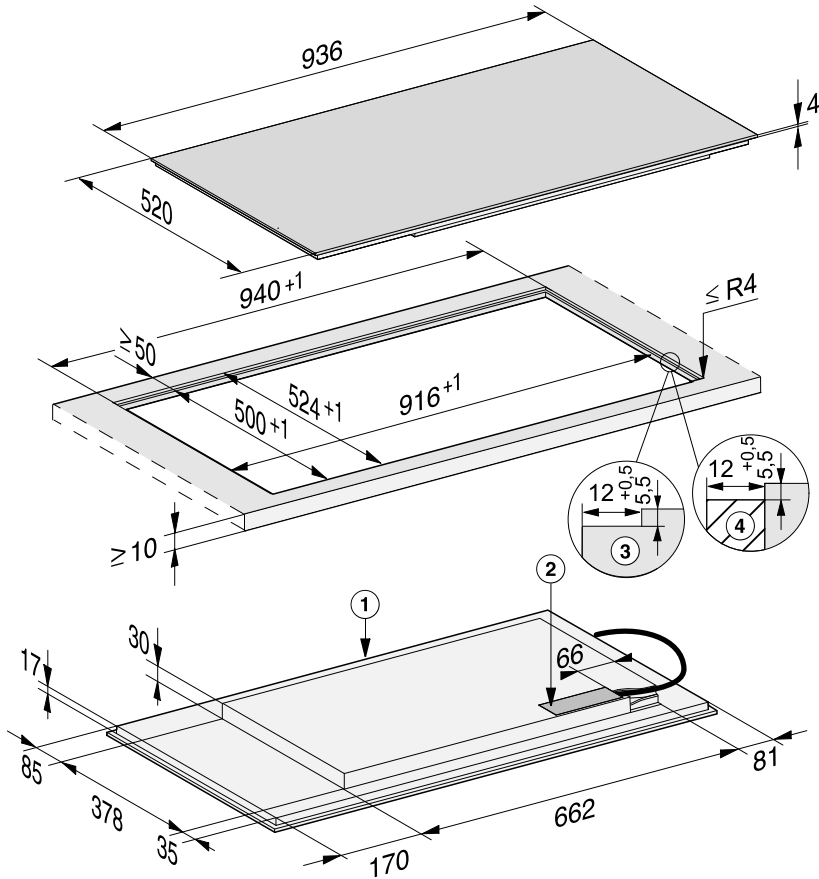

- ① Elöl
- ② Hálózati csatlakozódoboz
Csatlakozókábel (L = 1 440 mm) a készülékhez hozzácsomagolva
- ③ Lépcsős marás természetes kőből készült munkalaphoz
- ④ fa lécs 12 mm (nem szállított tartozék)

Telepítés

KM 7684 FL

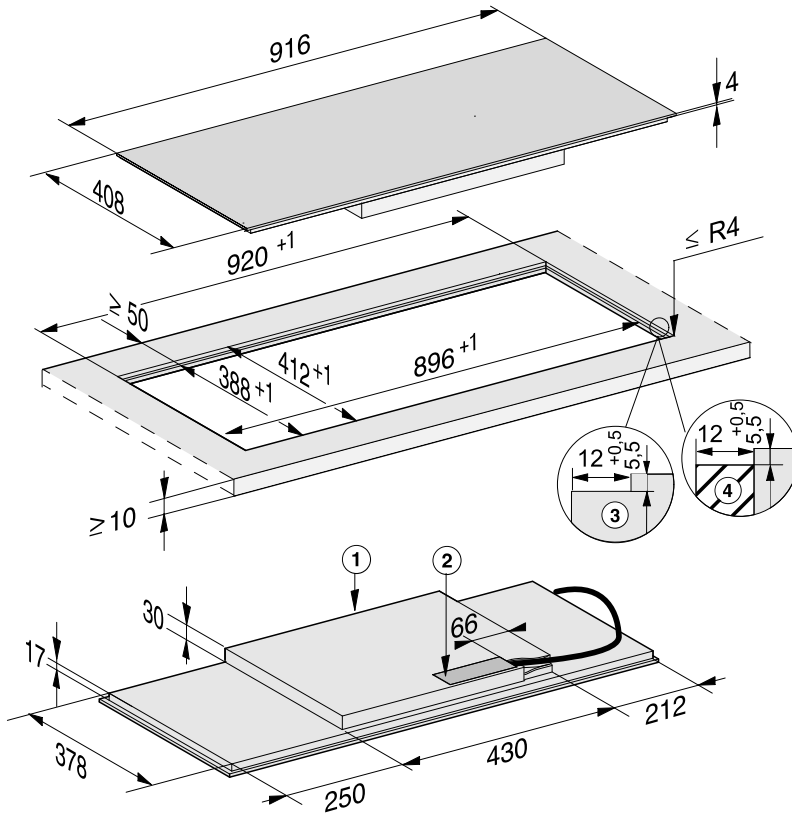

- ① Elöl
- ② Hálózati csatlakozódoboz
Csatlakozókábel (L = 1 440 mm) a készülékhez hozzácsomagolva
- ③ Lépcsős marás természetes kőből készült munkalaphoz
- ④ fa lécs 12 mm (nem szállított tartozék)

Síkba építhető kivitel

- Készítse el a munkalap kivágását. Vegye figyelembe a biztonsági távolságokat (lásd a „Biztonsági távolságok“ című fejezetet).
- Tömör fa munkafelületek/csempézett munkafelületek/üveg munkafelületek: Rögzítse a fa léceket 5,5 mm-rel a munkafelület felső éle alatt.

 A szakszerűtlen csatlakoztatás károkat okozhat.

A rövidzárlat károsíthatja a főzőlap elektronikáját.

A csatlakozókábelt csak képzett elektrotechnikai szakemberrel csatlakoztassa a főzőlaphoz.

- A csatlakozókábelt a főzőlap bekötési rajza szerint csatlakoztassa (lásd az „Elektromos csatlakozás“, „Bekötési rajz“ című fejezet).
- Ragassza a mellékelt tömítőszalagot a főzőlap széle alá. A szigetelőszalagot ne feszítve ragassza fel.
- A főzőlap csatlakozókábelét vezesse a munkalap kivágásán keresztül lefelé.
- Helyezze a főzőlapot a kivágásba, és központosítsa azt.

Az üvegkerámia és a munkalap közötti fugának legalább 2 mm szélesnek kell lennie. A fuga ahhoz szükséges, hogy a főzőlapot le lehessen szigetelni.

- Csatlakoztassa a főzőlapot a villamos hálózathoz (lásd az „Elektromos csatlakozás“ című fejezetet).
- Ellenőrizze a főzőlap működését.

- A főzőlap és a munkafelület közötti fugát hőálló (min. 160 °C) szilikon fugatömítő anyaggal kell kitölteni.

 A nem megfelelő szigetelőanyag károkat okozhat.

A nem megfelelő fugatömítő anyag károsíthatja a természetes követ.

A természetes kőnél és a természetes kőből készült csempénél kizárólag a természetes kőhöz alkalmas szilikonos fugatömítő anyagot használjon. Vegye figyelembe a gyártó útmutatásait.

Elektromos csatlakozás

 A szakszerűtlen csatlakoztatás károkat okozhat.

A szakszerűtlen telepítési és karbantartási munkálatok vagy javítások veszélyeztethetik a felhasználót.

A Miele nem tehető felelőssé azokért a károkért, amelyek a szakszerűtlen telepítési és karbantartási munkák vagy javítások során keletkeznek, vagy telepítés során kimaradt vagy megszakadt védővezető okozott (pl. áramütés).

A főzőlapot csak képzett elektrotechnikai szakemberrel csatlakoztassa az elektromos hálózatra.

A szakembernek pontosan ismernie kell az országszerte ismert előírásokat és a helyi elektromos szolgáltató kiegészítő előírásait és pontosan be kell tartania.

A beszerelést követően biztosítani kell az üzemi szigeteléssel ellátott alkatrészek érintésvédelmét!

Összteljesítmény

Lásd az adattáblán

Csatlakoztatási adatok

A szükséges csatlakoztatási adatokat az adattáblán találja meg. Ezeknek az adatoknak meg kell egyezniük az elektromos hálózat adataival.

A csatlakoztatási lehetőségeket a bekötési rajzon láthatja.

Hibaáram védőkapcsoló

A biztonság növelésére a VDE, ill. az ÖVE a készülék elé egy 30 mA kioldóáramú FI-áramvédőkapcsoló bekötését ajánlja.

Leválasztó berendezések

A főzőlap minden pólusát leválasztó berendezésekkel kell leválasztani! Leválasztott állapotban az érintkezők közötti távolságnak legalább 3 mm-nek kell lennie! Leválasztó berendezések a túláram elleni védőberendezések és az áramvédő kapcsolók.

Leválasztás a hálózatról

 A hálózati feszültség áramütést okozhat.

A szerelési és/vagy karbantartási munkák alatt a hálózati feszültség visszakapcsolása áramütéshez vezethet.

Leválasztás után biztosítsa a hálózatot a visszakapcsolás ellen.

Ha az áramkört le kell választania a hálózatról, a bekötés módjától függően tegye a következőt:

Olvadó biztosíték

- Vegye ki teljesen a biztosító betéteket a csavaros sapkákból.

Olvadó biztosíték helyére csavarható kismegszakító

- Az ellenőrző gombot (piros) addig kell nyomni, amíg a középső gomb (fekete) ki nem ugrik.

Kismegszakító

- Kismegszakító, legalább B vagy C típus: Állítsa a kapcsolót 1-ről (Be) 0-ra (Ki).

FI-áramvédőkapcsoló

- (Érintésvédelmi védőkapcsoló): A főkapcsolót 1-ről (Be) 0-ra (Ki) állítsa át, vagy nyomja meg az ellenőrző gombot.

Hálózati csatlakozóvezeték

A főzőlapot megfelelő keresztmetszetű H 05 VV-F típusú (PVC-szigetelésű) hálózati csatlakozó kábellel kell a bekötési rajz szerint csatlakoztatni.

A csatlakoztatási lehetőségeket a bekötési rajzon láthatja.

A főzőlapjához tartozó feszültség- és teljesítményértéket az adattáblán találja.

Hálózati csatlakozókábel cseréje

 A hálózati feszültség áramütést okozhat.

Az elektromos hálózathoz való szakszerűtlen csatlakozás áramütést okozhat.

A hálózati csatlakozókábelt csak képzett elektrotechnikai szakemberrel cseréltesse ki.

A hálózati csatlakozókábel cseréjekor kizárólag a H 05 VV-F kábeltípust használja megfelelő átmérővel. A hálózati kábel a gyártónál vagy az ügyfélszolgálatnál szerezhető be.

Telepítés

Bekötési rajz

A telepítés helyén nem minden csatlakoztatási lehetőség megengedett. Vegye figyelembe az adott ország és a helyi elektromos szolgáltató kiegészítő előírásait.

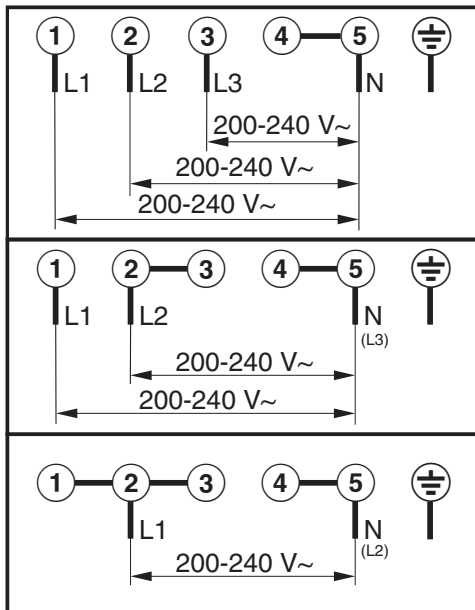

A következőkben az ebben a Használati és szerelési utasításban leírt modellek termék adatlapjai vannak mellékelve.

Információk elektromos háztartási főzőlapokhoz

(EU) Nr. 66/2014 rendelet szerint

MIELE	
Modell neve/-megjelölése	KM 7564
Főzőzónák és/vagy főzőfelületek száma	
Kör alakú főzőzónák: a hasznos felületek/főzőzónák átmérője Nem kör alakú főzőzónák -vagy felületek: a hasznos felületek/főzőzónák hossza/szélessége	1. = 380,5x260 mm 2. = 380,5x260 mm 3. = 4. = 5. = 6. =
Energiafogyasztás főzőzónánként- vagy felületenként kg-ra vetítve (EC _{electric cooking})	1. = 186,0 Wh/kg 2. = 186,0 Wh/kg
Tűzhely energiafogyasztása kg-onként (EC _{electric hob})	186,0 Wh/kg

Információk elektromos háztartási főzőlapokhoz

(EU) Nr. 66/2014 rendelet szerint

MIELE	
Modell neve/-megjelölése	KM 7574
Főzőzónák és/vagy főzőfelületek száma	
Kör alakú főzőzónák: a hasznos felületek/főzőzónák átmérője Nem kör alakú főzőzónák -vagy felületek: a hasznos felületek/főzőzónák hossza/szélessége	1. = Ø 160-220 mm 2. = Ø 100-160 mm 3. = 380,5x260 mm 4. = 5. = 6. =
Energiafogyasztás főzőzónánként- vagy felületenként kg-ra vetítve (EC _{electric cooking})	1. = 178,0 Wh/kg 2. = 180,0 Wh/kg 3. = 186,0 Wh/kg
Tűzhely energiafogyasztása kg-onként (EC _{electric hob})	181,3 Wh/kg

Termék adatlapok

Információk elektromos háztartási főzőlapokhoz

(EU) Nr. 66/2014 rendelet szerint

MIELE	
Modell neve/-megjelölése	KM 7575
Főzőzónák és/vagy főzőfelületek száma	
Kör alakú főzőzónák: a hasznos felületek/főzőzónák átmérője Nem kör alakú főzőzónák -vagy felületek: a hasznos felületek/főzőzónák hossza/szélessége	1. = 380,5x250 mm 2. = 380,5x250 mm 3. = 380,5x250 mm 4. = 5. = 6. =
Energiafogyasztás főzőzónánként- vagy felületenként kg-ra vetítve (EC _{electric cooking})	1. = 186,0 Wh/kg 2. = 186,0 Wh/kg 3. = 186,0 Wh/kg
Tűzhely energiafogyasztása kg-onként (EC _{electric hob})	186,0 Wh/kg

Információk elektromos háztartási főzőlapokhoz

(EU) Nr. 66/2014 rendelet szerint

MIELE	
Modell neve/-megjelölése	KM 7594
Főzőzónák és/vagy főzőfelületek száma	
Kör alakú főzőzónák: a hasznos felületek/főzőzónák átmérője Nem kör alakú főzőzónák -vagy felületek: a hasznos felületek/főzőzónák hossza/szélessége	1. = 380,5x260 mm 2. = Ø 180-280 mm 3. = 380,5x260 mm 4. = 5. = 6. =
Energiafogyasztás főzőzónánként- vagy felületenként kg-ra vetítve (EC _{electric cooking})	1. = 186,0 Wh/kg 2. = 166,0 Wh/kg 3. = 186,0 Wh/kg
Tűzhely energiafogyasztása kg-onként (EC _{electric hob})	179,3 Wh/kg

Információk elektromos háztartási főzőlapokhoz

(EU) Nr. 66/2014 rendelet szerint

MIELE	
Modell neve/-megjelölése	KM 7684
Főzőzónák és/vagy főzőfelületek száma	
Köralakú főzőzónák: a hasznos felületek/főzőzónák átmérője Nem köralakú főzőzónák -vagy felületek: a hasznos felületek/főzőzónák hossza/szélessége	1. = 380,5x260 mm 2. = 380,5x260 mm 3. = 4. = 5. = 6. =
Energiafogyasztás főzőzónánként- vagy felületenként kg-ra vetítve (EC _{electric cooking})	1. = 186,0 Wh/kg 2. = 186,0 Wh/kg
Tűzhely energiafogyasztása kg-onként (EC _{electric hob})	186,0 Wh/kg

Megfelelőségi nyilatkozat

A Miele ezúton kijelenti, hogy ez az indukciós üvegkerámia főzőlap a 2014/53/EU irányelvnek megfelel.

Az EU-megfelelőségi nyilatkozat teljes szövege a következő weboldalak egyikén érhető el:

- Termékek, letöltések: a www.miele.hu oldalon
- Ügyfélszolgálat, információs anyagok, használati utasítások elérhetősége a termék nevének vagy gyári számának megadásával:
www.miele.hu

Frekvenciasáv	2,4000 GHz – 2,4835 GHz
---------------	----------------------------

Maximális adóteljesítmény < 100 mW

Miele Kft.

H – 1022 Budapest

Alsó Törökvész út 2.

Tel: (06-1) 880-6400

Fax: (06-1) 880-6402

E-mail: info@miele.hu

Internet: www.miele.hu

Gyártó:**Miele & Cie. KG**

Carl-Miele-Straße 29

33332 Gütersloh

Németország

KM 7564 FR, KM 7564 FL, KM 7574 FR, KM 7574 FL,
KM 7575 FR, KM 7575 FL, KM 7594 FR, KM 7594 FL,
KM 7684 FL