

Használati és szerelési utasítás Fagyasztószekrény



Feltétlenül olvassa el a Használati- és szerelési utasítást a felállítás –
beszerelés – üzembe helyezés előtt.
Ezzel megóvja önmagát és elkerüli a készülék károsodását.

Tartalom

Biztonsági utasítások és figyelmeztetések	5
Az ön hozzájárulása a környezetvédelemhez	16
Telepítés	17
Felállítási hely	17
Klímaosztály	17
Útmutatások a beépítéshez.....	18
Bútorok/beépítmények	18
A fülke aljának terhelhetősége	19
Szellőzés.....	19
Ajtózsanér.....	19
Egymás melletti felállítás	20
Előírások frissvíz-csatlakozáshoz	21
Beépítési méretek.....	22
Méretek nyitott készülékajtónál (a készülékajtó nyitási szöge 115°)	24
A bútorfront mérete	25
A hűtőkészülék beépítése	26
Mielőtt elkezdi... ..	26
Szükséges szerszámok	26
A bútorfront tömege	27
A beépítő fülke beállítása	27
A beépítő fülke ellenőrzése	28
Beépítés előtt	29
A beépítő fülke előkészítése.....	30
Hűtőkészülék betolása a beépítő fülkébe	33
A hűtőkészülék beállítása	34
A hűtőkészülék rögzítése a beépítő fülkében.....	37
A bútorfront szerelésének előkészítése	39
Bútorfront rögzítése és beállítása.....	42
A burkolatok rögzítése.....	46
A lábazati szellőzórács és a lábazati takaró rögzítése.....	48
A jég-/vízadagoló beigazítása	49
Frissvíz-csatlakozás	54
Útmutatások a frissvíz-csatlakozáshoz	54
Hűtőkészülék csatlakoztatása a frissvíz-vezetékre	55
Elektromos csatlakozás.....	56
Energiamegtakarítás	58
Készülékleírás	60
Főképernyő.....	61
Beállítási üzemmód 	63

Tartozékok	65
Mellékelt tartozékok	65
Utólag vásárolható tartozékok.....	65
Első üzembe helyezés	66
Az első használat előtt.....	66
A helyes ajtó asszisztens kiválasztása (Push2open/Pull2open).....	66
A hűtőkészülék kezelése	67
Első üzembe helyezés elvégzése	68
A hűtőkészülék be-és kikapcsolása	69
Hosszabb távollét esetén	70
További beállítások elvégzése	71
A(z) Billentyűzár  /  be- vagy kikapcsolása.....	71
A(z) Eco mód  be- vagy kikapcsolása	72
Önteszt <input checked="" type="checkbox"/> végrehajtása	73
Ajtó asszisztens  bekapcsolása	74
Ajtó asszisztens  kikapcsolása	76
A Miele@home beállítása	76
Bemutatótermi üzemmód  kikapcsolása	80
Kiszállítási állapot  beállításainak visszaállítása	81
A jég-/vízadagoló világításával  kapcsolatos beállítások elvégzése.....	83
Sabbat mód  be- vagy kikapcsolása	84
Vízszűrő kijelzés  be-, kikapcsolása vagy visszaállítása.....	85
A helyes hőmérséklet	87
A hőmérséklet beállítása	87
A hőmérséklet lehetséges beállítási értékei	88
A SuperFrost alkalmazása	89
Hőmérsékleti és ajtóriasztás	90
A belső tér kialakítása	92
Rakodópolek kivétele vagy áthelyezése.....	92
A jégkockakészítő feletti rakodópolek kivétele	92
A fagyasztókosarak kivétele	93
Fagyasztás és tárolás	94
Maximális fagyasztási képesség	94
Mi történik friss élelmiszer lefagyasztásakor?	94
Kész, fagyasztott áru behelyezése	94
Élelmiszerek lefagyasztása otthon	95
Lefagyasztandó élelmiszerek behelyezése.....	96

Tartalom

A jég-/vízadagoló kezelése	98
A(z) Adagolóegység  bekapcsolása.....	99
Hűtött víz adagolása.....	100
Jégkocka és jégkása (crushed ice) adagolása.....	100
A(z) Adagolóegység  kikapcsolása.....	101
Az üzembehelyezési zár be- és kikapcsolása.....	101
Automatikus leolvasztás	102
Tisztítás és ápolás	103
Útmutatások a tisztítóeszközökhöz.....	103
A hűtőkészülék tisztítása előtt.....	104
Belső tér, tartozékok.....	105
A jégkockatartó kiürítése és tisztítása.....	105
A cseppfogó tálca tisztítása.....	106
Az ajtó tömítés tisztítása.....	106
A szellőző rések tisztítása.....	106
A vízszűrő (IntensiveClear szitaszűrő) tisztítása.....	107
A tisztítás után.....	108
Vízszűrő	109
Mi a teendő, ha	110
Zajok okai	121
Ügyfélszolgálat	122
Kapcsolatfelvétel üzemzavarok esetén.....	122
EPREL-adatbázis.....	122
Garancia.....	122
Megfelelőségi nyilatkozat	123
Szerzői jogok és licenck	124

Biztonsági utasítások és figyelmeztetések

Ez a hűtőkészülék megfelel az előírt biztonsági előírásoknak. Szakszerűtlen használata azonban személyi sérülésekhez és vagyoni károkhoz vezethet.

Olvassa el figyelmesen a Használati és szerelési utasítást, mielőtt a hűtőkészüléket üzembe helyezi. Ez fontos útmutatásokat tartalmaz a beépítéshez, a biztonsághoz, a használathoz és a karbantartáshoz. Ezáltal megvédi önmagát és másokat, valamint elkerüli a károkat a hűtőkészüléken.

Az IEC 60335-1 szabványnak megfelelően a Miele kifejezetten felhívja a figyelmet arra, hogy a készülék telepítéséről szóló fejezetet valamint a biztonsági előírásokat és figyelmeztetéseket feltétlenül el kell olvasni és be kell tartani.

A Miele nem tehető felelőssé azon károkért, amelyek ezeknek az útmutatásoknak a figyelmen kívül hagyásából származnak.

Őrizze meg a Használati és szerelési utasítást, és adja azt tovább az esetleges következő tulajdonosnak!

 Sérülés- és károsodásveszély az eldőlő hűtőkészülék miatt!

A hűtőkészülék nagyon nehéz, és nyitott készülékajtónál könnyen előredőlhet.

Tartsa csukva a készülékajtót addig, amíg a hűtőkészüléket be nem építették és a Használati és szerelési utasításnak megfelelően a fülkébe nem rögzítették.

Biztonsági utasítások és figyelmeztetések

Rendeltetésszerű használat

▶ A hűtőszekrény háztartási vagy háztartáshoz hasonló környezetben való használatra alkalmas, mint például

- üzletekben, irodákban vagy hasonló munkakörülmények között
- gazdaságokon
- a hotel, motel, reggeli panzió vendégei használatára és további tipikus lakókörülmények között.

Ez a hűtőszekrény nem alkalmas a szabadban történő alkalmazásra.

▶ A hűtőkészüléket kizárólag a háztartásban szokásos keretek között, mélyhűtött élelmiszerek tárolására, friss élelmiszerek lefagyasztására, jégkészítésre, valamint ivóvíz kiadására használja.

Minden más felhasználási mód nem megengedett.

▶ A hűtőkészülék nem alkalmas gyógyszerek, vérplazma, laborkészítmények vagy más hasonló, az orvostechikai eszközökről szóló irányelv alapját képező anyagok vagy termékek tárolására és hűtésére. A hűtőkészülék nem rendeltetésszerű használata a benne tárolt áru károsodását, ill. megromlását eredményezheti. Ezenkívül a hűtőkészülék nem alkalmas robbanásveszélyes területeken való alkalmazásra.

A Miele nem vállal felelősséget a nem rendeltetésszerű használatból vagy hibás kezeléssel eredő károkért.

▶ Azok a személyek (gyerekeket is beleértve), akik fizikai, érzékelési vagy szellemi képességeik vagy tapasztalatlanságuk vagy tájékozatlanságuk miatt nem tudják a hűtőkészüléket biztonságosan kezelni, a kezeléskor felügyelni kell őket.

Ezeknek a személyeknek csak akkor szabad a hűtőkészüléket felügyelet nélkül használniuk, ha a működését úgy elmagyarázták nekik, hogy azt biztonságosan kezelni tudják. Fel kell tudniuk ismerni és meg kell tudniuk érteni a helytelen használat lehetséges veszélyeit.

Gyermekek a háztartásban

- ▶ A 8 év alatti gyermekeket tartsa távol a hűtőkészüléktől, kivéve ha állandó felügyelet alatt állnak.
- ▶ Nyolc év feletti gyermekeknek csak akkor szabad a hűtőkészüléket felügyelet nélkül használni, ha a hűtőkészüléket úgy elmagarázták nekik, hogy azt biztonságosan kezelni tudják. A gyermekeknek fel kell tudni ismerni és meg kell tudni érteni a helytelen használat lehetséges veszélyeit.
- ▶ Gyermekeknek nem szabad a hűtőkészüléket felügyelet nélkül tisztítaniuk vagy karbantartaniuk.
- ▶ Ügyeljen azokra a gyermekekre, akik a hűtőkészülék közelében tartózkodnak. Soha ne hagyja a gyermekeket a hűtőkészülékkel játszani.
- ▶ A készülék ajtajának zsanérjai sérülést okozhatnak. Különösen a gyerekeket kell távol tartani.
- ▶ Fulladásveszély! A gyermekek játék közben a csomagolóanyagokat (pl. fólia) magukra tekerhetik, vagy a fejükre húzhatják és megfulladhatnak. A csomagolóanyagokat tartsa távol a gyermekektől.

Biztonsági utasítások és figyelmeztetések

Műszaki biztonság

▶ A hűtőkör ellenőrizve van tömítettség szempontjából. A hűtőkészülék megfelel a vonatkozó biztonsági előírásoknak, valamint a megfelelő uniós irányelveknek.



▶ Ez a hűtőkészülék izobután (R600a) hűtőközeget tartalmaz, mely egy környezetkímélő, de gyúlékony gáz. A hűtőközeg nem károsítja az ózonréteget, és nem erősíti az üvegházhatást.

A környezetbarát hűtőközeg használata részben a működési zaj növekedéséhez vezetett. A kompresszor üzemelési zaján kívül a teljes hűtőkörben is előfordulhatnak áramlási zajok. Ezek a hatások sajnos elkerülhetetlenek, de nem befolyásolják a hűtőkészülék teljesítményét.

A hűtőkészülék szállításakor és beépítésekor/felállításakor ügyeljen arra, hogy a hűtőkör egyetlen része se károsodjon. A hűtőközeg kispriccelése szemkárosodáshoz vezethet.

Károsodás esetén:

- Kerülje a nyílt láng vagy gyújtóforrások használatát.
- Válassza le a készüléket a villamos hálózatról.
- Szellőztesse néhány percre a helyiséget, ahol a hűtőkészülék áll.
- Értesítse az Ügyfélszolgálatot.

▶ Minél több hűtőközeg van egy hűtőkészülékben, annál nagyobb helyiségbe kell a készüléket felállítani. Túl kicsi helyiségekben egy esetleges szivárgás során éghető gáz-levegő keverék képződhet. 11 g hűtőközegenként 1 m³ (légméter) térigénnyel kell számolni. A hűtőközeg mennyisége a hűtőkészülék belsejében lévő adattáblán van feltüntetve.

Biztonsági utasítások és figyelmeztetések

▶ A készülék adattábláján található csatlakozási adatoknak (frekvencia és feszültség) feltétlenül meg kell egyeznie a villamos hálózat adataival, hogy a hűtőkészülék ne károsodjon.

Hasonlítsa össze ezeket az adatokat csatlakoztatás előtt. Kétség esetén kérdezzen meg elektrotechnikai szakembert.

▶ A hűtőkészülék elektromos biztonsága csak akkor garantált, ha azt egy szabályszerűen kiépített védővezetékes (földelt) hálózati rendszerhez csatlakoztatja. Ennek az alapvető biztonsági berendezésnek meg kell lennie. Kétséges esetben elektrotechnikai szakemberrel ellenőriztesse az elektrotechnikai hálózatot.

▶ A hűtőkészülék megbízható és biztos működése csak akkor biztosított, ha a hűtőkészülék a nyilvános elektromos hálózatra van csatlakoztatva.

▶ Annak érdekében, hogy a hűtőkészüléket vészhelyzet esetén gyorsan le lehessen választani a hálózatról, a dugaszoló aljzatnak a készülék hátoldala által elfedett területen kívül kell elhelyezkednie és könnyen hozzáférhetőnek kell lennie.

▶ Amennyiben a mellékelt hálózati csatlakozóvezeték sérült, a hálózati csatlakozóvezeték egy eredeti alkatrészre kell kicserélni a felhasználó veszélyeztetésének elkerülése érdekében. Csak eredeti tartozékok esetén garantálja a Miele, hogy a biztonsági követelményeket teljesíti.

▶ Az elosztó vagy hosszabbító nem garantálják a szükséges biztonságot (tűzveszély). Ne csatlakoztassa ezeken keresztül a hűtőkészüléket a villamos hálózatra.

▶ Ha a feszültség alatt lévő részeket vagy a hálózati csatlakozó kábelt nedvesség éri, rövidzárlathoz vezethet. Ezért a készüléket ne tartsa nedves környezetben, vagy ahol fröcskölő víz érheti (pl. garázs, mosókonyha).

▶ Jelen hűtőkészüléket nem szabad nem mozdulatlan felállítási helyeken (pl. hajókon) üzemeltetni.

Biztonsági utasítások és figyelmeztetések

- ▶ A hűtőkészülék sérülései veszélyeztethetik az ön biztonságát. Ellenőrizze a hűtőkészülék látható sérülésmentességét. Soha ne helyezzen üzembe sérült hűtőkészüléket.
- ▶ A hűtőkészüléket csak beépítve használja, hogy a biztonságos működése szavatolva legyen.
- ▶ A beszerelési és karbantartási munkálatok, a javítások, valamint a frissvíz-hálózat telepítési munkálatai előtt a hűtőkészüléket le kell választani a hálózatról. A hűtőkészülék csak akkor van leválasztva az elektromos hálózatról, ha
 - az épületvillamossági biztosítók ki vannak kapcsolva, vagy
 - az épületvillamossági becsavarható biztosítók teljesen ki vannak csavarva, vagy
 - a hálózati csatlakozó vezeték le van választva az elektromos hálózatról. A csatlakozó dugasszal ellátott csatlakozóvezetékeket ne a kábelnél, hanem a dugasznál fogva húzza ki az elektromos hálózatról.
- ▶ A szakszerűtlen telepítési és karbantartási munkálatok, a javítások és a hibás frissvíz-csatlakozások veszélyeztethetik a felhasználót. A telepítési és karbantartási munkálatokat, javításokat, frissvíz-hálózat telepítéseket, valamint a jég-/vízkivezetés mindennemű javítását kizárólag a Miele által engedélyezett szakemberek végezhetik el.
- ▶ A garancia igény elvész, ha a hűtőkészülék javítását nem a Miele által felhatalmazott ügyfélszolgálat végzi el.
- ▶ A hibás alkatrészeket csak eredeti Miele pótalkatrészekre szabad kicserélni. Csak ezeknél az alkatrészeknél garantálja a Miele, hogy a biztonsági követelmények teljes mértékben teljesülnek.

Biztonsági utasítások és figyelmeztetések

- ▶ A hűtőkészülék sajátos követelményei miatt (pl. hőmérséklet, nedvesség, kémiai ellenálló képesség, kopásállóság és rezgés) speciális világítóeszközzel van felszerelve. Ezt a világítóeszközt csak rendeltetésszerűen szabad használni. A világítóeszköz nem alkalmas helyiségek megvilágítására. A cserét csak felhatalmazott szakember vagy a Miele Ügyfélszolgálat végezheti el. A hűtőkészülékben a „F” energiatékonysági osztálynak megfelelő fényforrások találhatók.
- ▶ A Miele nem vállal felelősséget a hibás frissvíz-csatlakozás okozta károkért.
- ▶ A jégkocka készítő kizárólag hidegvíz-vezetékre szabad csatlakoztatni.
- ▶ Sérülésveszély! Ügyeljen arra, hogy ne érintkezzen a jégkocka készítő elektronikájának mozgó részeivel vagy a jégkocka készítő fűtőelemével.

Szakszerű használat

- ▶ A hűtőkészüléket egy meghatározott klímaosztályhoz (helyiség hőmérséklet-tartománya) méretezték, melynek a határértékeit be kell tartani. A klímaosztály a hűtőkészülék belső terében lévő típusablán található. Alacsonyabb helyiség-hőmérséklet a kompresszor hosszabb nyugalmi idejéhez vezet, így a hűtőkészülék nem tudja megtartani a megkívánt hőmérsékletet.
- ▶ A légbe- és kifúvó nyílásokat nem szabad eltakarni, vagy eltorlaszolni. Úgy többé nem garantált a megfelelő légvezetés. Növekszik az energia-fogyasztás és nem kizárt az alkatrészek károsodása.
- ▶ Ha a hűtőkészülékben vagy a készülék ajtajában zsír-, ill. olajtartalmú élelmiszert tárol, ügyeljen arra, hogy az esetleg kiömlő zsír, ill. olaj ne érintkezzen a hűtőgép műanyag alkatrészeivel. Feszültség okozta repedések keletkezhetnek a műanyagban úgy, hogy a műanyag törik vagy reped.

Biztonsági utasítások és figyelmeztetések

- ▶ Tűz- és robbanásveszély! Ne tartson a hűtőkészülékben robbanékony anyagokat és éghető hajtógázzal működő termékeket (pl. spray-eket). A gyúlékony gázkeverékek az elektromos alkatrészek hatására meggyulladhatnak.
- ▶ Robbanásveszély! Ne használjon elektromos készüléket a hűtőkészülékben (például lágy fagyalt készítéséhez). Szikraképződés történhet.
- ▶ Sérülés és károsodás veszélye! Ne tároljon olyan szénsavas dobozos vagy palackos italokat a fagyasztózónában, amelyek meg tudnak fagygni. A palackok szétdurranhatnak.
- ▶ Sérülés és károsodás veszélye! A gyors lehűtés érdekében a fagyasztózónába helyezett palackokat legkésőbb egy óra múlva vegye ki. A palackok szétdurranhatnak.
- ▶ Sérülésveszély! Ne érintse meg a fagyasztott ételeket és a fém részeket nedves kézzel. A kezei ráfagyhatnak.
- ▶ Sérülésveszély! Soha ne vegyen a szájába jégkockát és pálcikás fagyaltot, különösen vízjeget közvetlenül a fagyasztózónából való kivétele után. A fagyasztott áru a nagyon alacsony hőmérséklete miatt az ajkaihoz vagy a nyelvéhez fagyhat.
- ▶ A megolvadt vagy felolvasztott élelmiszert soha ne fagyassza le újból. Amilyen gyorsan csak lehet használja fel, mert az élelmiszerek elveszítik tápértéküket vagy megromlanak. A felolvasztott élelmiszert megfőzve vagy megsütve újra lefagyaszthatja.
- ▶ Túl sokáig tárolt élelmiszerek fogyasztásakor fennáll az ételmérgezés veszélye.
A tárolási idő sok tényezőtől függ, mint pl. a frissesség foka, az élelmiszer minősége és a tárolási hőmérséklet. Vegye figyelembe a lejáratási időt, és az élelmiszer gyártójának tárolási utasításait!

Tartozékok és pótalkatrészek

- ▶ Kizárólag eredeti Miele tartozékokat használjon. Amennyiben más alkatrészek kerülnek rá- vagy beszerelésre, akkor a garanciára, jótállásra és/vagy termékfelelősségre vonatkozó követelések érvényüket veszítik.
- ▶ A Miele a hűtőkészülék sorozatgyártásának befejezését követően még legfeljebb 15 évig garantálja a berendezés működéséhez szükséges pótalkatrészek rendelkezésére állását. A működéshez szükséges pótalkatrészek a Miele Ügyfélszolgálatánál kaphatók.

Biztonsági utasítások és figyelmeztetések

Tisztítás és ápolás

▶ Ne kezelje az ajtók tömítését olajokkal vagy zsírokkal. Ezáltal az ajtó tömítés az idő folyamán porózussá válik.

▶ A gőztisztító készülék gőze az áramvezető alkatrészekre juthat és rövidzárlatot okozhat.

A hűtőkészülék tisztításához és leolvasztásához soha ne használjon gőztisztító készüléket.

▶ A hegyes vagy éles tárgyak megsértik a hűtőgenerátort és a hűtőkészülék működésképtelenné válik. Ezért ne használjon hegyes vagy éles tárgyakat a:

- dér-és jégréteg eltávolítására,
- lefagyott jégkockák vagy élelmiszerek megemelésére.

▶ A leolvasztáshoz soha ne tegyen elektromos fűtőkészüléket vagy gyertyát a hűtőkészülékbe. A műanyag megsérül.

▶ Ne használjon felolvasztó spray-t vagy jégtelenítőt. Ezek robbanó gázokat képezhetnek, műanyag-károsító oldószert vagy hajtóanyagot tartalmazhatnak vagy egészségre károsak lehetnek.

Szállítás

- ▶ A hűtőkészüléket mindig függőlegesen felállítva és a szállítási csomagolásában szállítsa, hogy ne tudjon megsérülni.
- ▶ Sérülés és károsodás veszélye! A nagy súly miatt a hűtőkészüléket csak egy második személy segítségével szállítsa.

Régi készülékének leselejtezése

- ▶ Adott esetben tegye tönkre régi készüléke ajtózáráját. Ezáltal megakadályozza, hogy gyerekek bezárhassák magukat és életveszélybe kerülhessenek.
- ▶ A kifröccsenő hűtőközeg szemsérüléseket okozhat! Ne sértse meg a hűtőkör elemeit, pl.
 - a párologtató hűtőközeg-csatornáinak kiszúrásával,
 - a csővezetékek megtörésével,
 - a felületek bevonó rétegeinek lekaparása által.

Az ön hozzájárulása a környezetvédelemhez

A szállítási csomagolás eltávolítása

A csomagolás megóvjja a hűtőkészüléket a szállítási sérülésektől. A csomagolóanyagokat környezetvédelmi és hulladékkezelés-technikai szempontok alapján választották ki, így azok újrahasznosíthatók.

A csomagolásnak az anyagkörforgásba való visszavezetése nyersanyagot takarít meg és csökkenti a keletkező hulladék mennyiségét. Szakkereskedője visszaveszi a csomagolást.

A régi készülék ártalmatlanítása

Az elektromos és elektronikus készülékek számos értékes anyagokat tartalmaznak. Tartalmaznak azonban olyan anyagokat, elegyeket és alkatrészeket is, amelyek működésükhöz és biztonságukhoz voltak szükségesek. A háztartási szemétbe kerülve, illetve nem megfelelő kezelés esetén ezek veszélyeztethetik az emberi egészséget és a környezetet. Ezért régi készülékét semmi esetre se tegye a háztartási szemétbe.

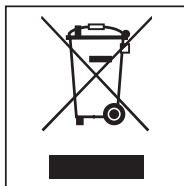

A leadáshoz használja az önkormányzatoknál, a kereskedőknél vagy a Mielénél hivatalosan kijelölt, az elektromos és elektronikus készülékek leadására és hasznosítására szolgáló gyűjtő- és visszavételi helyeket. Az ártalmatlanítandó készüléken lévő esetleges személyes adatok eltávolításáért törvényileg saját maga felel.

Gondoskodjon róla, hogy a hűtőkészülék csővezetékei a megfelelő, környezetbarát helyre történő szállításig ne sérülhessenek meg.

Így ugyanis a hűtőkörben található hűtőközeg és a kompresszorban lévő olaj nem kerülhet ki a környezetbe.

Gondoskodjon róla, hogy a régi készülékét az elszállításig gyermekek elől biztonságosan elzárt helyen tárolják. Erről a Használati és szerelési utasítás „Biztonsági útmutatások és figyelmeztetések“ fejezetében tájékozódhat.

Felállítási hely

A felállításra egy száraz, jól szellőző helyiség alkalmas.

A készülék felállítási helyének kiválasztásakor vegye figyelembe, hogy a hűtőkészülék energiafogyasztása nő, amennyiben fűtés, sütő vagy egyéb hőforrás közvetlen közelében van elhelyezve. Kerülje a közvetlen napsugárzást is.

Minél magasabb a helyiség hőmérséklete, annál hosszabb ideig jár a kompresszor és annál nagyobb a hűtőkészülék energiafogyasztása.

A hűtőkészülék beépítésekor a következőkre is ügyeljen:

- A dugaszoló aljzatnak a készülék hátoldala által lefedett területen kívül, és vészhelyzetben könnyen hozzáférhető helyen kell lennie.
- A hálózati csatlakozó és a hálózati kábel nem érintkezhet a hűtőkészülék hátoldalával, mivel a hálózati csatlakozót és a hálózati kábelt a készülék rezgései károsíthatják.
- Más készülékeket sem szabad a hűtőkészülék háta mögött lévő dugaszoló aljzathoz csatlakoztatni.

Ha elkerülhetetlen a hőforrás közelében történő felállítás, akkor tartsa be a következő minimális távolságokat a hőforrástól:

- legalább 3 cm-re az elektromos vagy gáztűzhelytől
- legalább 30 cm-re az olaj- vagy szénkályháktól.

Ha ezek a minimális távolságok nem teljesülnek, a hűtőkészülék és a hőforrás közé egy lemezt kell felszerelni a szigetelés biztosítása érdekében.

Klímaosztály

A hűtőgépet egy meghatározott klímaosztályra (szobahőmérsékleti tartományra) méretezték, amelynek határértékeit be kell tartani. A klímaosztály a készülék belsejében lévő adattáblán található.

Klímaosztály	Helyiség-hőmérséklet
SN	+10 és +32 °C között
N	+16 és +32 °C között
ST	+16 és +38 °C között
T	+16 és +43 °C között

Az alacsonyabb helyiség-hőmérséklet miatt a kompresszor hosszabb ideig áll. Emiatt a készülékben magasabb a hőmérséklet, ami károkhhoz vezethet.

 A magas páratartalom károsodást okozhat.

Magas páratartalom esetén kondenzvíz csapódhat le a hűtőkészülék külső felületein, és ez korrózióhoz vezethet.

A hűtőkészüléket jól szellőző, száraz és/vagy klimatizált helyiségben helyezze el.

A felállítás után bizonyosodjon meg arról, hogy a készülékajtó jól zár-e, a szellőző rések szabadok-e, és hogy a hűtőkészüléket a Használati és szerelési utasítás előírásainak megfelelően állították-e fel.

Útmutatások a beépítéshez

 Károsodás- és sérülésveszély az eldőlő hűtőkészülék miatt!

A hűtőkészülék nagyon nehéz, és nyitott készülékajtó(k)nál könnyen előredőlhet.

Tartsa zárva a készülékajtó(ka)t, amíg a hűtőkészüléket be nem építették és a Használati és szerelési utasításnak megfelelően a fülkébe nem rögzítették.

A készülék tömege és nagysága miatt a hűtőkészülék szerelését feltétlenül egy második személy segítségével kell elvégezni.

Bútorok/beépítmények

A hűtőkészüléket csavarok segítségével szorosan rögzíteni kell a szomszédos és felső bútorokhoz/beépítményekhez. A rögzítésre szánt bútorokat/beépítményeket a padlóhoz vagy a falhoz kell rögzíteni.

A fülke aljának terhelhetősége

A hűtőkészülék biztonságos felállításához és a funkciók biztosításához a fülke aljának simának és vízszintesnek kell lennie.

A fülke aljának kemény, merev anyagból kell lennie.

A teljesen feltöltött hűtőkészülék nagy tömege miatt rendkívül stabil alapra van szükség. Szükség esetén kérdezzen meg egy építész vagy egy építőipari szakértőt.

Egy teljesen feltöltött hűtőkészülék tömege megközelítőleg:

F 2462 Vi, F 2472 Vi 287 kg

F 2662 Vi, F 2672 Vi 348 kg

Szellőzés

 A nem megfelelő szellőztetés tűz- és sérülésveszélyt okoz.

Ha a hűtőkészülék szellőztetése nem megfelelő, a kompresszor gyakrabban kapcsol be, és hosszabb ideig működik.

Ennek következtében megnő az energiafogyasztás és az üzemi hőmérséklet, ami a kompresszor károsodásához vezethet.

Ügyeljen a hűtőkészülék megfelelő szellőzésére.

Mindenképpen tartsa be a megadott szellőzési keresztmetszeteket. A szellőzőréseket nem szabad letakarni vagy elzárni.

Ajtózsanér

A hűtőkészüléket rögzített ajtózsanérral szállítják. Az ajtózsanér kicserélése nem lehetséges.

Telepítés

Egymás melletti felállítás

Ez a hűtőkészülék egy másik hűtőkészülék mellé, „Side-by-side“ módon is felállítható. A következő áttekintésben megnézheti, hogy melyik Side-by-side beépítési lehetőségek állnak az ön hűtőkészülékénél rendelkezésre.

A beépítési situációtól függően szükség lesz a Side-by-side szereléshez a Side-by-side szerelőkészletre (lásd a „Tartozékok“ fejezet „Utólag vásárolható tartozékok“ részét).

A hűtőkészülékek rögzítését a Side-by-side szerelőkészlet szerelési útmutatója ismerteti.

. . . válaszfallal

Az **a** falnak az egymás mellett felállított hűtőkészülékek között **legalább 16 mm** vastagnak kell lennie.

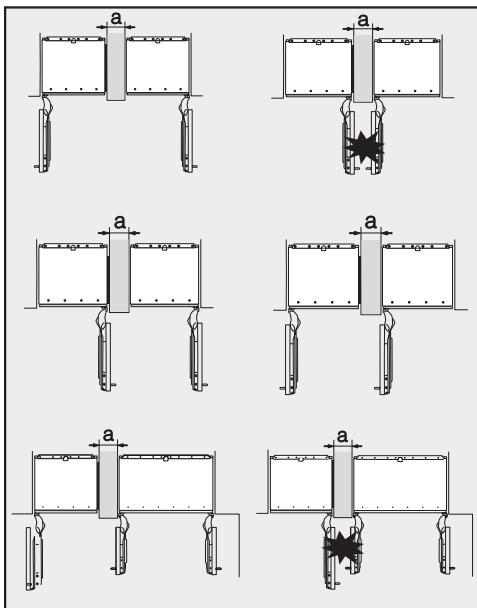

Ha a hűtőkészülékek ajtószanérozása egymás mellett van, feltétlenül figyelembe kell vennie a bútorfrontok és a fogantyúk vastagságát, hogy a készülékajtók az egyidejű nyitással ne ütközzenek és ne károsodjanak.

A hűtőkészülékek egyesével kerülnek rögzítésre a mellékelt szerelési anyaggal a beépítő fülkébe.

Ha az **a** válaszfal **keskenyebb, mint 160 mm**, szükség van az oldalfali fűtésre a Side-by-side szerelőkészletből, hogy a kondenzvíz képződést, és az esetleg ebből adódó károkat elkerülje.

A beépítő fülke tervezésekor vegye figyelembe, hogy a beépítő fülkének, amelybe a hűtőkészüléket az oldalfalfűtéssel beépíti, alapvetően **4 mm**-rel szélesebbnek kell lennie (lásd a „Telepítés“ fejezet „Beépítési méretek“ részét).

Ha az **a** válaszfal **vastagabb, mint 160 mm**, akkor nincs szüksége se a Side-by-side szerelőkészletre, se az oldalfalfűtésre.

. . . válaszfal nélkül

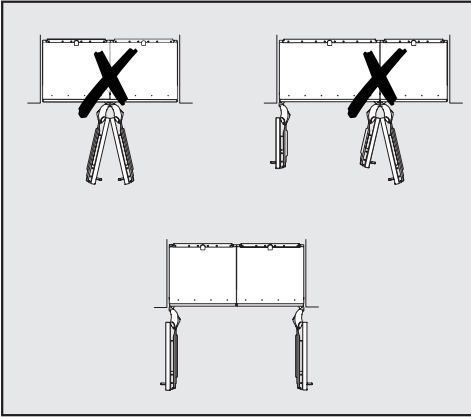

Ha az egymás mellett felállított hűtőkészülékek között nincs válaszfal, akkor a hűtőkészülékeket a Side-by-side szerelőkészlettel egymással kell összekötni. Végül fel kell szerelni az oldalfalfűtést a kondenzvíz-képződés és az esetleg ebből adódó károk elkerülése érdekében.

Előírások frissvíz-csatlakozáshoz

- A vízellátására történő csatlakozást az adott ország érvényes előírásai szerint kell elvégezni. Minden készüléknek és berendezésnek, amelyet a hűtőkészülék vízellátásához használnak, meg kell felelnie az adott ország érvényes előírásainak.
- A frissvíz-csatlakozást csak szakképzett szakemberek végezhetik.
- A befolyó vízminőségnek meg kell felelnie azon ország ivóvízről szóló rendelkezésének, amelyben a hűtőkészülék üzemelteti.
- Csatlakoztassa a hűtőkészülék nemesacél tömlőjét közvetlenül a vízvezetékre, és kerülje az olyan vízbevezetést, amelyben áll a víz.
- A víz bevezetésének a készülékhez hidegvíz-vezetéken keresztül kell történnie.
- A víznyomásnak 200 kPa és 800 kPa (2 bar és 8 bar) között kell lennie.
- A nemesacél tömlő és a frissvíz-víz-csatlakozás között egy elzárócsapot kell kialakítani, hogy szükség esetén a vízbevezetés megszakítható legyen.
- Ügyeljen arra, hogy az elzárócsap a hűtőkészülék beépített állapotában is hozzáférhető legyen.

Telepítés

Beépítési méretek

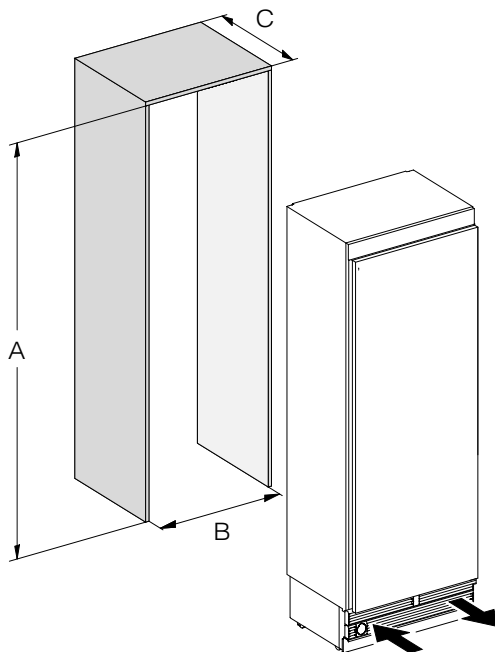

	A	B	C
F 2462 Vi, F 2472 Vi	2134–2164 mm	458 mm	610 mm + bútorfront (19–38 mm)
F 2662 Vi, F 2672 Vi	2134–2164 mm	610 mm	610 mm + bútorfront (19–38 mm)

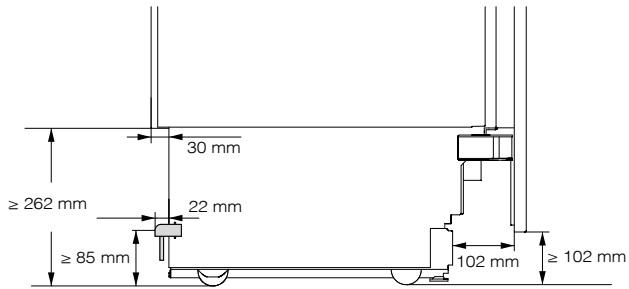

Oldalnézet

Telepítés

Méretetek nyitott készülékajtónál (a készülékajtó nyitási szöge 115°)

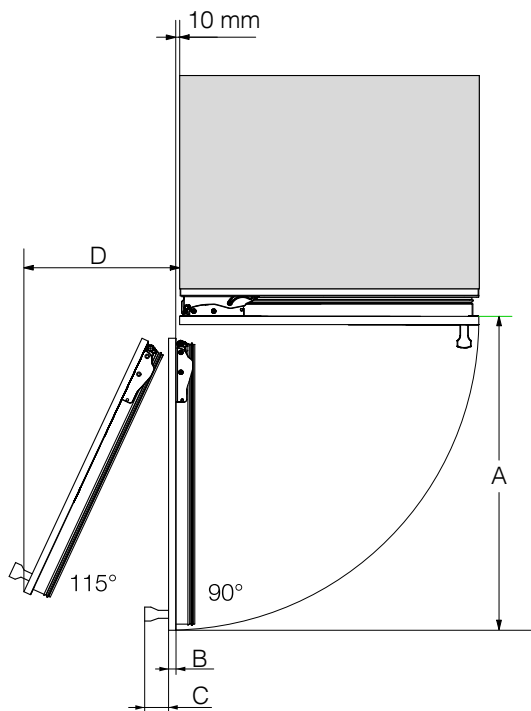

	A	B*	C*	D (19 mm-es bútorfront esetén)
F 2462 Vi, F 2472 Vi	525 mm	Bútorfront (19–38 mm)	Ajtófogantyú	237 mm
F 2662 Vi, F 2672 Vi	677 mm	Bútorfront (19–38 mm)	Ajtófogantyú	296 mm

* A bútorfront és az ajtófogantyú mérete a konyha kialakításától függően változik.

A készülékajtó nyitási szögét nem szabad 90°-ra korlátozni, különben a fagyasztókosarakat és a jégkockatartót nem lehet kivenni.

A bútorfront mérete

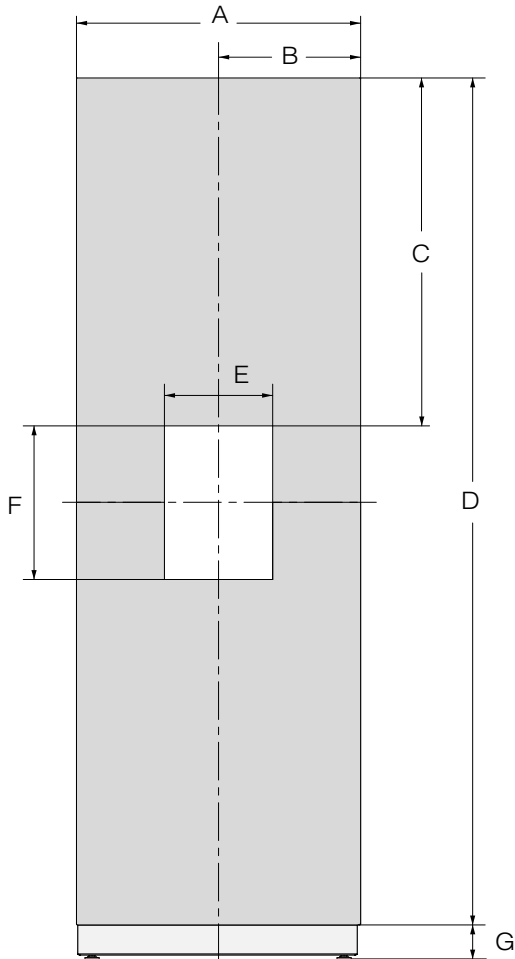

	A	B	C	D	E	F	G
F 24x2 Vi	451 m m	225,5 mm	830,5 mm	2029 mm	230 m m	368 m m	≥ 102–132 mm
F 26x2 Vi	604 m m	302 m m	830,5 mm	2029 mm	230 m m	368 m m	≥ 102–132 mm

Telepítés

A hűtőkészülék beépítése

Mielőtt elkezdi...

Olvassa el figyelmesen a Használati és szerelési utasítást, mielőtt a hűtőkészülék beépítését elkezdi.

A hűtőkészüléket szakképzett szerelőnek kell telepítenie a Használati és szerelési utasításoknak megfelelően. A hűtőkészülék biztonságos működése csak akkor garantált, ha a hűtőkészüléket a Használati és szerelési utasításoknak megfelelően telepítik és csatlakoztatják.

 Károsodás- és sérülésveszély az eldőlő hűtőkészülék miatt!

A hűtőkészülék nagyon nehéz, és nyitott készülékajtónál könnyen előredőlhethet.

Tartsa csukva a készülékajtót, amíg a hűtőkészüléket be nem építették és a Használati és szerelési utasításnak megfelelően a fülkébe nem rögzítették.

A készülék tömege és nagysága miatt a hűtőkészülék szerelését **feltétlenül egy második személy segítségével** kell elvégezni.

Szükséges szerszámok

- Akkumulátoros fúró-csavarozó
 - Csavarhúzó (TX 20)
 - Fúrókalapács
 - Fúró az anyagtól függően különböző méretekben
 - Kalapács
 - Villáskulcs
 - Racsnis csőkulcs, rátét: dugófej, 8 mm
 - Ragasztószalag
 - Tapétavágó kés
 - Vízpumpafogó
 - Vízmérték
 - Mérőszalag
 - Ceruza
- ### Egyebek
- Létra
 - Kézikocsi

A bútorfront tömege

A bútorfront felszerelése előtt győződjön meg arról, hogy a felszerelendő bútorfront tömege nem nagyobb a megengedettnél:

Hűtőkészülék	A bútorfront max. tömege
F 2462 Vi, F 2472 Vi	71 kg
F 2662 Vi, F 2672 Vi	68 kg

! A túl nehéz bútorfront károsodást okozhat.

Ha a felszerelt bútorfront tömege nagyobb a megengedettnél, az károsodásokat okozhat a csuklópántokon. Ezek a károsodások többek között működési zavarokhoz vezethetnek.

A bútorfront felszerelése előtt győződjön meg arról, hogy a felszerelendő bútorfront tömege nem nagyobb a megengedettnél.

A beépítő fülke beállítása

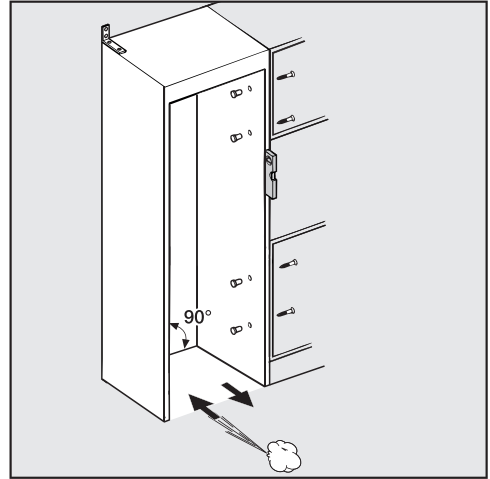

A hűtőkészülék beépítése előtt gondosan állítsa be a beépítő fülkét egy vízmérték segítségével. A beépítő fülke szögeinek 90°-os szögben kell állniuk, ellenkező esetben a bútorfront nem fekszik fel a beépítő fülke mind a négy sarkára.

Telepítés

A beépítő fülke ellenőrzése

- Ellenőrizze a szerelési méreteket (lásd a „Telepítés“ fejezet „Beépítési méretek“ című részét).
- Ellenőrizze az elektromos csatlakozás helyét. A hálózati csatlakozóvezeték hossza 3 m.

A dugaszolóaljzatnak a készülék hátoldala által elfedett területen kívül, vészhelyzetben könnyen hozzáférhető helyen kell lennie.

- Ellenőrizze a frissvíz-csatlakozás helyét. A nemesacél tömlő hossza kb. 2 m.

A zárócsapnak a készülék hátoldala által elfedett területen kívül, és vészhelyzetben könnyen hozzáférhető helyen kell lennie.

- Ellenőrizze a készülék telepítési környezetét, nem ütközik-e neki valaminek a készülék (lásd a „Telepítés“ fejezet „Méretek nyitott készülékajtó esetén“ című részét).
- Csak olyan stabil, biztosan álló beépítő fülkébe szerelje be a hűtőkészüléket, amely vízszintes és sík padlón áll.
- Ellenőrizze továbbá a beépítő fülkét a következő kritériumok alapján:
 - A beépítő fülke oldalfalainak simának kell lenniük.
 - A beépítő fülke környező falainak legalább 16 mm vastagnak kell lenniük.
 - A környező falakat a padlóhoz vagy a falhoz kell rögzíteni.
 - A lerövidített oldalfalak mélységének legalább 100 mm-nek kell lennie.

Beépítés előtt

- Beépítés előtt távolítsa el a tartozékokat a készülék külső oldaláról.
- Ellenőrizze, hogy nem sérült-e meg a hűtőkészülék.

Sérült hűtőkészüléket ne állítson fel.

- Ellenőrizze, hogy a készülék hátsó falán lévő összes rész szabadon lenghet-e.
- Annak érdekében, hogy a padlót a telepítés során a sérülésektől megóvja, rögzítsen kimaradt padlóburkolatot vagy valami hasonló anyagot a padlóhoz a tervezett telepítési hely elé.

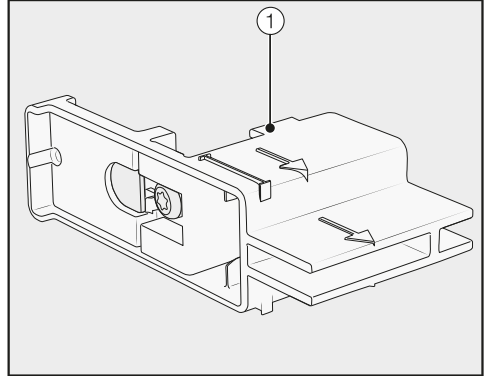

- **Ne** távolítsa el a beállítási segédletet ① a készülék ajtajáról. A beállítási segédletre később szükség lesz a beépítő fülke beállításához.

⚠ Károsodás- és sérülésveszély az eldőlt hűtőkészülék miatt!

A hűtőkészülék többé nem biztonságos, ha kicsavarja a rögzítő idomokat, amelyekkel a hűtőkészülék a raklapra volt erősítve.

A készülék tömege és nagysága miatt a hűtőkészülék szerelését **feltétlenül egy második személy segítségével** kell elvégezni.

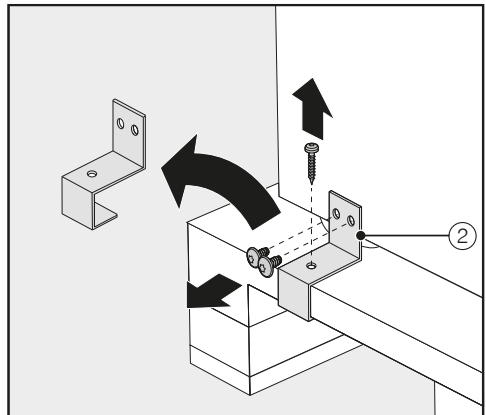

- Csavarozza le a rögzítő idomokat ②.

Telepítés

- A hűtőkészüléket óvatosan, több ember segítségével, először a készülék hátoldalánál emelje fel a raklapról.

 A padló sérülésének veszélye áll fenn a terhelés miatt!
A hűtőkészülék mozgatása a padló károsodását okozhatja.
Érzékeny padlófelületen óvatosan mozgassa a hűtőkészüléket.

Miután felállította a hűtőkészüléket, a készülék alján lévő görgők segítségével mozgathatja.

A beépítő fülke előkészítése

 Károsodás- és sérülésveszély az eldőlő hűtőkészülék miatt!

A hűtőkészülék nagyon nehéz, és nyitott készülékajtóknál könnyen előredőlhet.

Nagyon fontos, hogy a beépítő fülkét több ponton kell a mögötte és/vagy felette lévő falhoz csavarozni. Csak így biztosítható később, hogy a beépítő fülkébe rögzített hűtőkészülék ne billenjen ki.

A beépítő fülke rögzítéséhez használja ezen kívül a mellékelt billenésvédő idomokat.

A hűtőkészülék beszereléséhez szükséges szerelési anyagok mellékelve vannak a hűtőkészülékhez. A mellékelt műanyag zacskók betűjelzéssel vannak ellátva.

- Az egyes szerelési lépések során vegye figyelembe az adott betűket, és a megfelelő műanyag zacskót használja a szükséges rögzítőanyaggal.

A billenésvédő idomok megakadályozzák a hűtőkészülék kibillenését.

Továbbá a billenésvédő idomok segítségével a beépítő fülke jobban rögzül a körülvevő falakhoz.

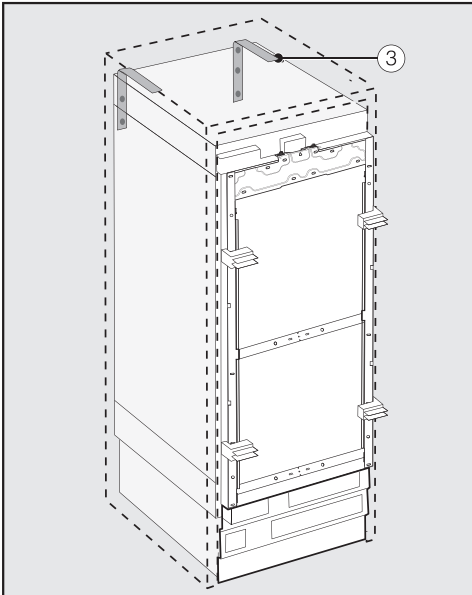

- Minden egyes hűtőkészülékhez 2 darab billenésvédő idomot ③ használjon, 2 készülékből álló készülékkombináció esetén (Side-by-Side) ennek megfelelően 4 darab billenésvédő idomot használjon.
- Helyezze a billenésvédő idomokat ③ a beépítő fülkébe jobbról és balról.

A billenésvédő idomok elhelyezésekor alkalmazandó magasság az állítható lábak későbbi beállításától függően a fülke aljától számítva 2134–2164 mm.

⚠ Sérülés- és károsodásveszély az eldőlt hűtőkészülék miatt!

Ha a billenésvédő idomokat túl magasra szerelték fel, akkor nem védik meg a hűtőkészüléket a kibillenéstől.

A billenésvédő idomok és a hűtőkészülék közötti távolság nem lehet több, mint 8 mm.

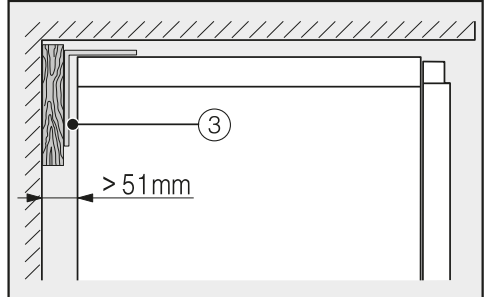
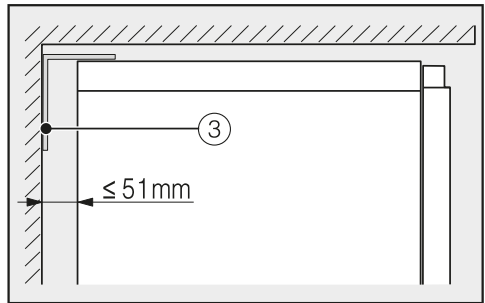

- Ügyeljen arra, hogy a hűtőkészülék hátsó fala és a beépítő fülke közötti rész ne legyen több, mint 51 mm.
- Szükség esetén helyezzen fából készült éket a billenésvédő idomok ③ mögé.
- Jelölje meg a fúrólukakat a billenésvédő idomok segítségével a beépítő fülke hátsó falán.

Telepítés

B

A mellékelt tartozékcsomagokban rögzítőcsavarok állnak rendelkezésre a különböző alkalmazásokhoz/anyagokhoz.

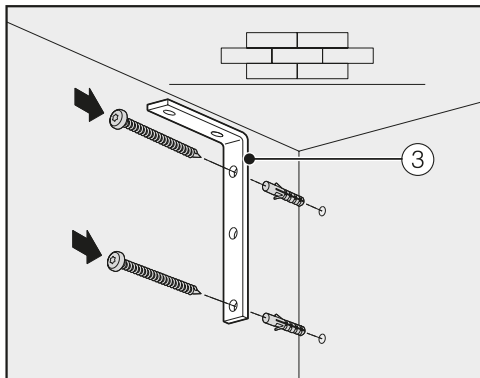

Betonfalhoz való rögzítés

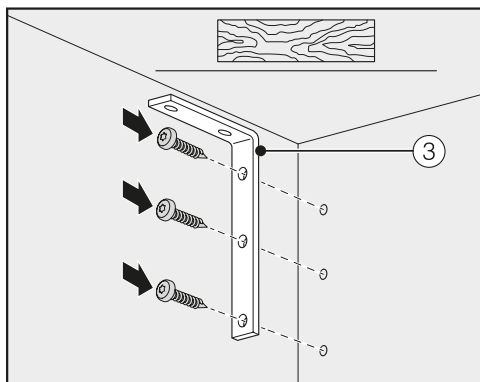

Fából készült falhoz való rögzítés

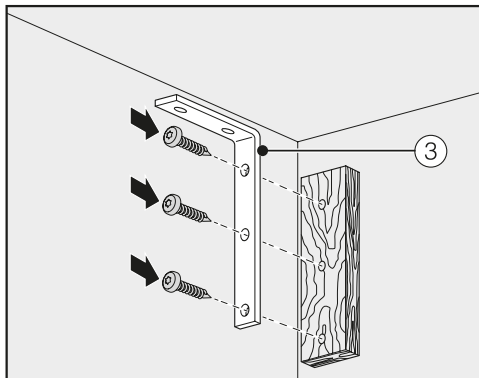

Rögzítés faékkal

- A billenésvédő idomok ③ segítségével csatlakoztassa a beépítő fülkét igény szerint a mögötte és/vagy fölötte lévő falhoz.
- Csatlakoztassa a hűtökészüléket a frissvíz-csatlakozáshoz (lásd „Telepítés“ fejezet „Frissvíz-csatlakozás“ című részét).

Hűtőkészülék betolása a beépítő fülkébe

Ügyeljen arra, hogy a hűtőkészülék fülkébe történő betolásakor az elektromos- és frissvíz-csatlakozás ne sérüljön meg.

Amennyiben több hűtőkészülék Side-by-Side felállítására van igény, kösse össze a hűtőkészülékeket egymással most (lásd a Side-by-Side szerelő-készlet szerelési útmutatóját).

- A hűtőkészülék beigazítása érdekében a lábazati szellőzőrácst el kell távolítani a készülék lábazatáról:

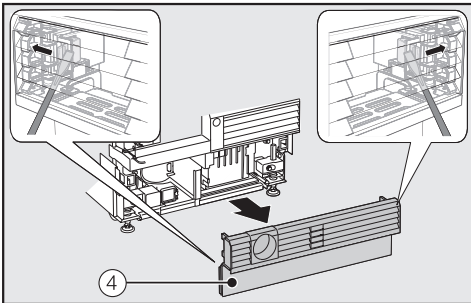

- Óvatosan helyezzen be egy lapos csavarhúzót mindkét oldalon a lábazati szellőzőrácson keresztül (4), és nyomja a belső műanyag füleket kifelé, hogy a lábazati szellőzőrác kiugorjon.
- Tegye félre a lábazati szellőzőrácot.

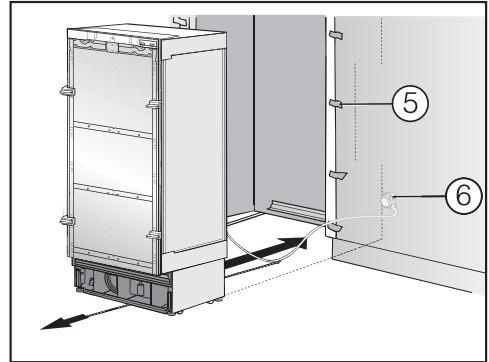

- Védje élvédővel (5) a környező bútorfrontokat.
- Dugja be a készülék csatlakozóját a hűtőkészülék hátoldalán (lásd a „Telepítés“ fejezet „Elektromos csatlakozás“ című részét).
- Dugja be a hálózati csatlakozót (6) a dugaszolóaljzatba.

A dugaszolóaljzatnak a készülék hátoldala által elfedett területen kívül, vészhelyzetben könnyen hozzáférhető helyen kell lennie.

⚠ Károsodás veszélye az elektromos hálózat túlterhelése miatt. Az elektromos hálózat túlterhelése rövidzárlathoz, és ezáltal a hűtőkészülék károsodásához vezethet. Side-by-Side kombináció esetén minden hűtőkészüléket egy külön dugaszolóaljzatba csatlakoztasson.

Tanács: Annak érdekében, hogy a hálózati kábel ne szorulhasson be, rögzítsen egy fonalszálat a hálózati kábel középre, és húzza a kábelt előre a hűtőkészülék alatt a hűtőkészülék betolásakor.

- Óvatosan tolja be a hűtőkészüléket a beépítő fülkébe.

Telepítés

- Ha a hűtőkészülék nem tolható be egyből a beépítő fülkébe, mert pl. a padló egyenetlen, tekerje egy kicsivel kijejjebb a hátsó szintező lábakat (lásd a „Telepítés“ fejezet „A hűtőkészülék beállítása“ című részét), és tolja a hűtőkészüléket a beépítő fülkébe.
- Távolítsa el az élvédőket ⑤ a környező bútorfrontokról.

A hűtőkészülék beállítása

A készülékajton található beállítási segédlet ① segít a hűtőkészülék beépítő fülkébe történő beállításában.

A beállítási segédletet 19 mm-es vagy 38 mm-es bútorfront vastagságra tervezték.

- Igazítsa a következőkben a hűtőkészüléket a mellette lévő bútorfrontokhoz.

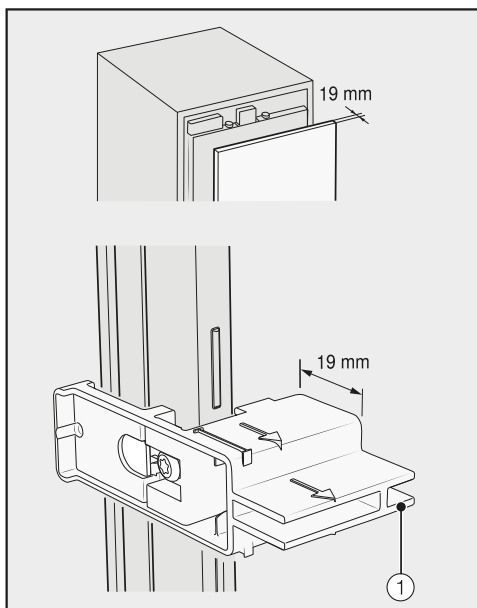

19 mm-es bútorfront vastagság

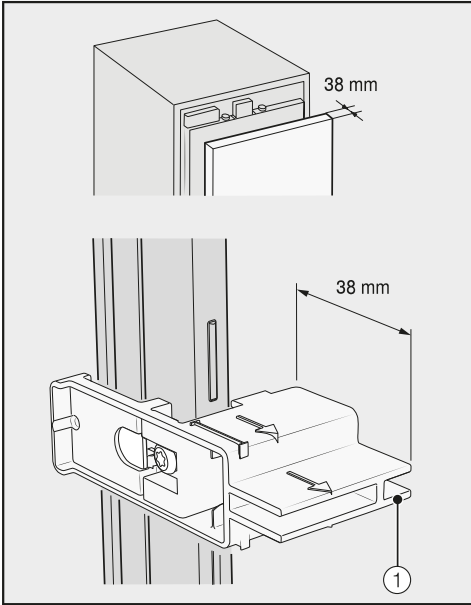

38 mm-es bútorfront vastagság

Az elülső és a hátsó lábak magassága állítható, és a készülék elejétől állíthatók be.

⚠ A lábak szakszerűtlen beállítása károkat okozhat.

A lábak beállítása akkumulátoros csavarhúzó használata miatt károsodhat.

Az elülső és a hátsó lábakat kézzel állítsa be.

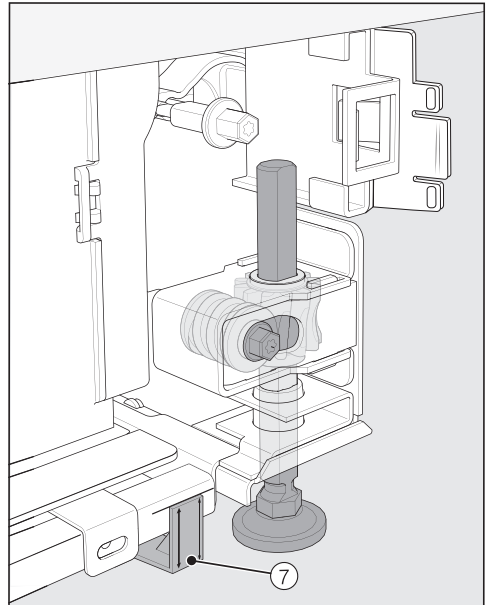

- Helyezze a mellékelt távtartókat ⑦ mindkét oldalon a lábak melletti jelölésekre a hűtőkészülék elé.

Telepítés

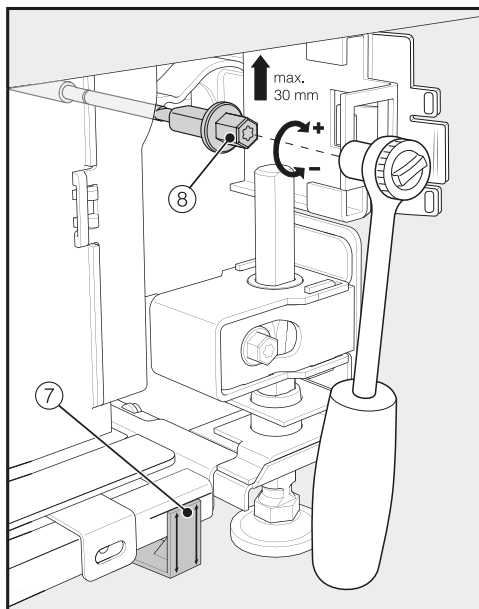

- Állítsa be a hátsó lábakat egy racsnis csőkulccsal (rátét: dugófej, 8 mm) vagy egy csavarhúzóval (TX 20) ⑧.

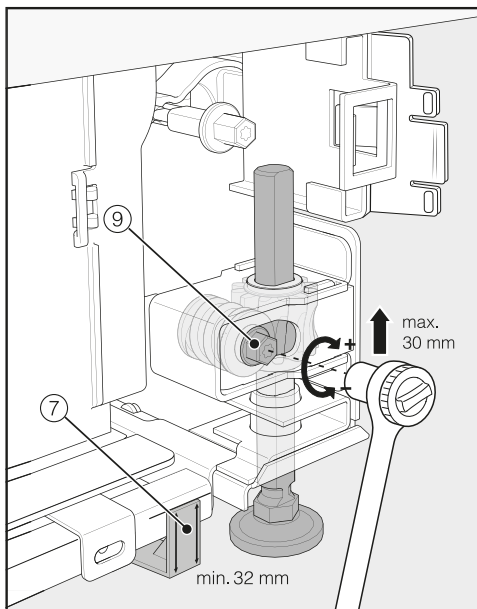

- Állítsa be az előlő lábakat egy racsnis csőkulccsal (rátét: dugófej, 8 mm) vagy egy csavarhúzóval (TX 20) ⑨.

Tanács: Az állítható lábak kicsavarásakor lépcsőről lépésre járjon el: folyamatosan váltokozva balra és jobbra stb.

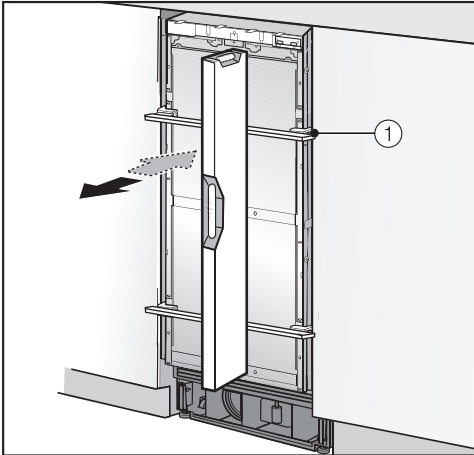

- A hűtőkészülék beállításához helyezzen egy vízmértéket a készülék ajtaján található beállítási segédletre ①.
- Fordítsa el a ⑧ és ⑨ állítható lábakat mindkét oldalon legalább addig, amíg a lábazon lévő jelölés el nem éri a távtartón ⑦ meghatározott 32 mm-t. A 32 mm-es szabványmeret a 2134 mm-es fülkemagasságra vonatkozik.

Az állítható lábakat legalább 32 mm-es magasságba kell állítani a hűtőkészülék alján át történő szellőzés biztosításához.

⚠ Sérülésveszély a kiegyenlítő lábak túlzott elállításása miatt.

A hátsó lábak károsodhatnak.

Csak annyira csavarja ki az állítható lábat, amíg az a lábazon lévő jelölésen eléri a 62 mm-es értéket (max. 2164 mm-es fülkemagasság).

- Állítsa be újra vízszintbe a hűtőkészüléket a beállítási segédletre ① helyezett vízmérték segítségével.

A hűtőkészülék rögzítése a beépítő fülkében

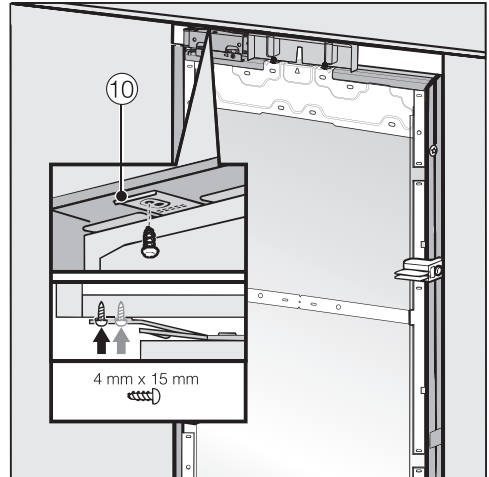

- Csavarozza a rögzítőlemez füleit ⑩ felül a felette lévő bútorokhoz/beépítményekhez.

Telepítés

Ha nincs lehetőség a hűtőkészüléket a felső résznél rögzíteni, akkor a hűtőkészülék az oldalsó rögzítópántokkal a beépítő fülkébe rögzíthető:

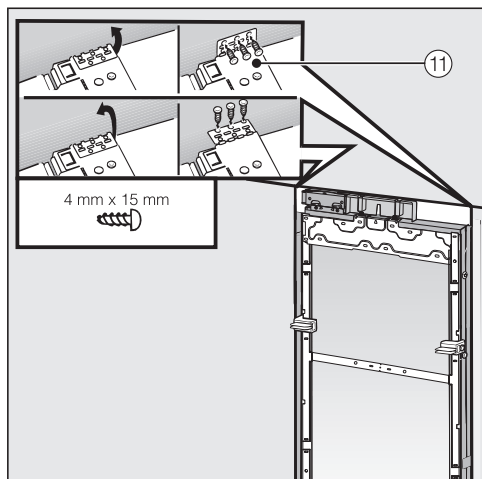

- Hajtsa ki az oldalsó rögzítópántokat ⑪.
- Csavarozza az oldalsó rögzítópántokat ⑪ a mellette lévő bútorokhoz/átépítményekhez.

- Nyissa ki a készülék ajtaját.

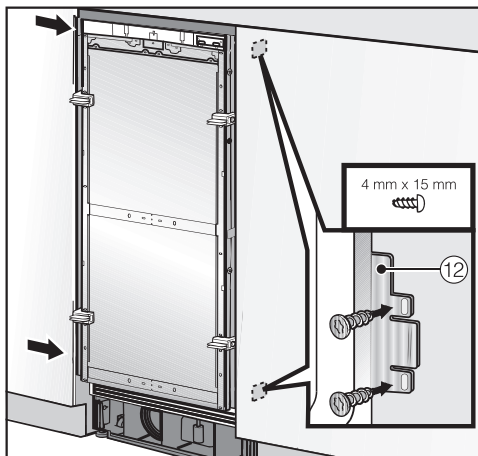

- Csavarozza a rögzítőlemez füleit ⑫ alul és felül a mellette lévő bútorokhoz/beépítményekhez.

Side-by-side kombinációban a hűtőkészülékeket csak a bútorfal külső oldalához lehet rögzíteni.

A bútorfront szerelésének előkészítése

- Nyissa ki a készülék ajtaját ütközésig.

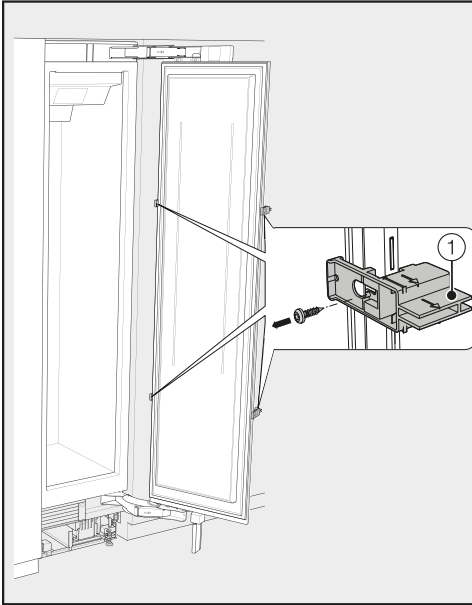

- Csavarja le a készülékajtó beállítási segédletét ①.

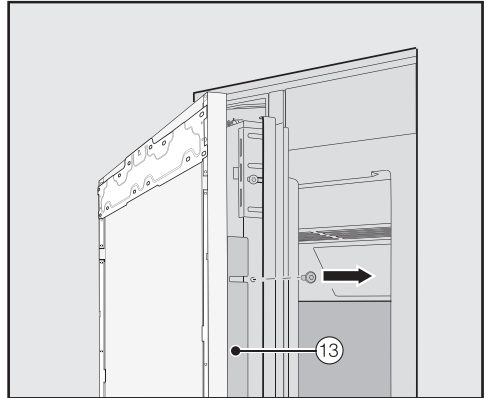

- Csavarozza le a sarokléceket ⑬ a készülékajtó mindkét oldaláról, majd tegye félre a léceket és a csavarokat – később szükség lesz rájuk.
- Csukja be a készülék ajtaját.

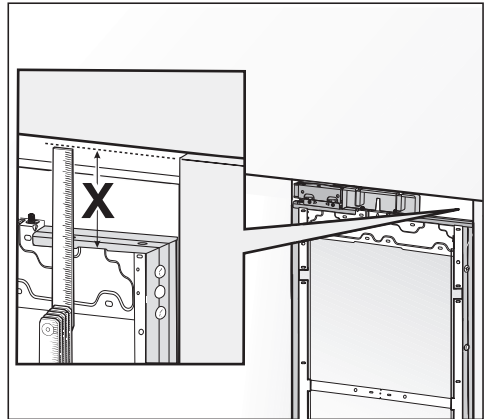

- Mérje meg a(z) X távolságot a szerelőkeret és a szomszédos bútorfrontok felső széle között.

Telepítés

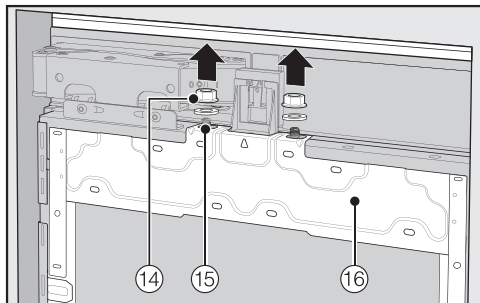

- Lazítsa meg a menetes csapok (15) anyáit és alátétjeit (14), és tegye félre őket – később szükség lesz rájuk.
- Vegye le a szerelőkeretet (16) felfelé leemelve a készülék ajtajáról.

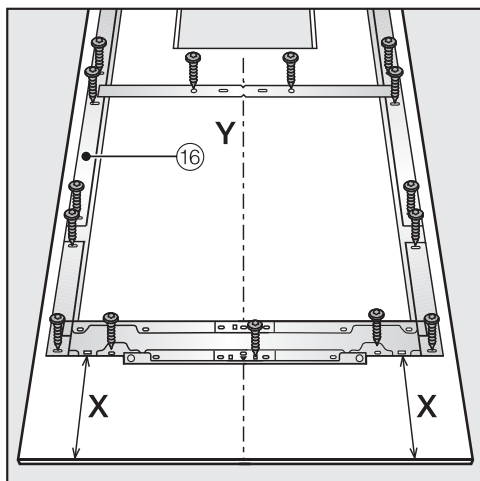

- Helyezze a felszerelendő bútorfrontot a belső oldalával felfelé egy szilárd felületre (a karcolások elkerülése érdekében tegyen alá egy takarót).
- Jelölje be az **X**-3 mm távolságot a bútorfront belső oldalán.
- Határozza meg, és jelölje be emellett a bútorfront **Y** közepét.
- Helyezze a szerelőkeretet (16) a jelölésnek megfelelően a bútorfrontra.

- Fúrja elő a lyukakat.



- Csavarozza fel a szerelőkeretet (16) a bútorfrontra:
rögzítse a szerelőkeretet (16) minden rögzítési ponton legalább egy csavarral.

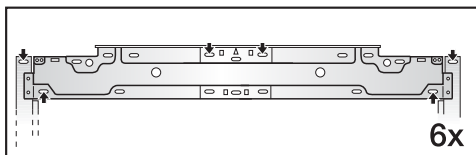

- Rögzítse a szerelőkeretet (16) felül a bútorfronton a mérettől függően legalább hat csavarral.

A szerelőkeret különféle furatokkal van ellátva a különböző bútorfront variációkhoz.

A szerelőkeret rögzítésekor mindig a bútorfront legstabilabb anyagába csavarozzon. Olyan csavarhosszt válasszon, amely kisebb, mint a bútorfront vastagsága.

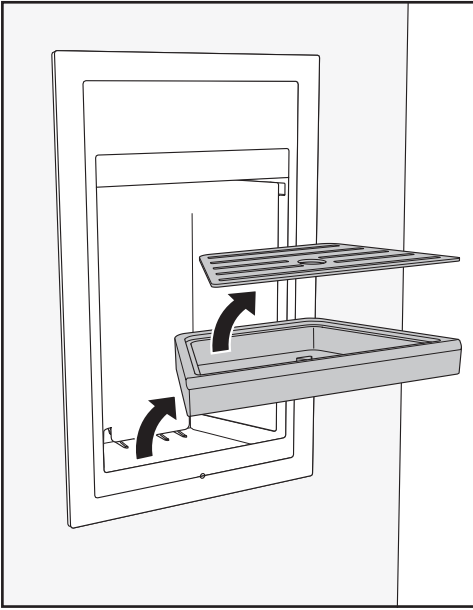

- Vegye ki a csepegtető rácsot és a cseppfogó tálcát a jég-/vízadagoló-ból.

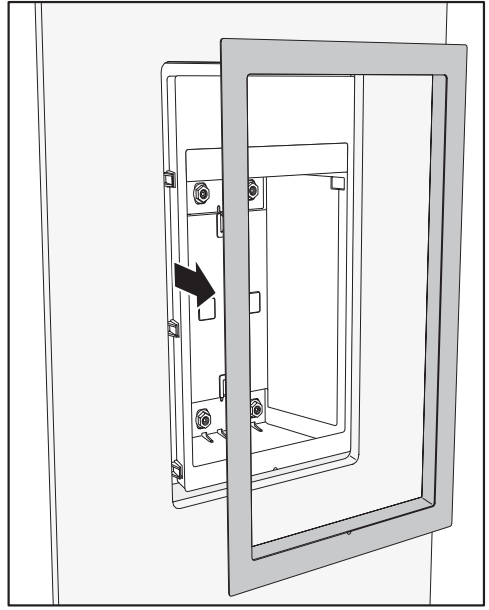

- Húzza le a keretet a jég-/vízadagoló-ról.
- Szükség esetén (fogantyú nélküli konyhánál ne) a készülék fogantyúját a belső oldalról csavarozza rá a bútorfrontra.

Telepítés

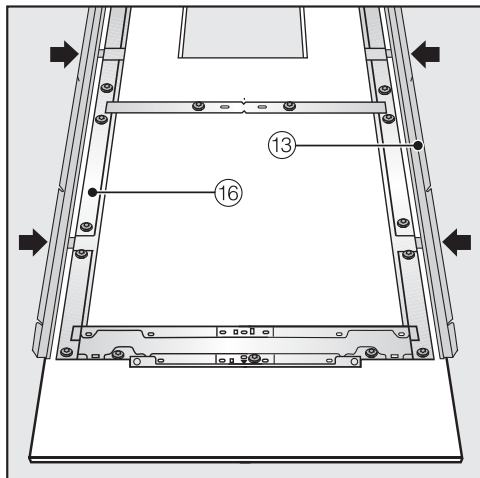

- Nyomja be a sarokléceket ⑬ mindkét oldalon a szerelőkeretben ⑯ lévő nyílásokba ütközésig.

Bútorfront rögzítése és beállítása

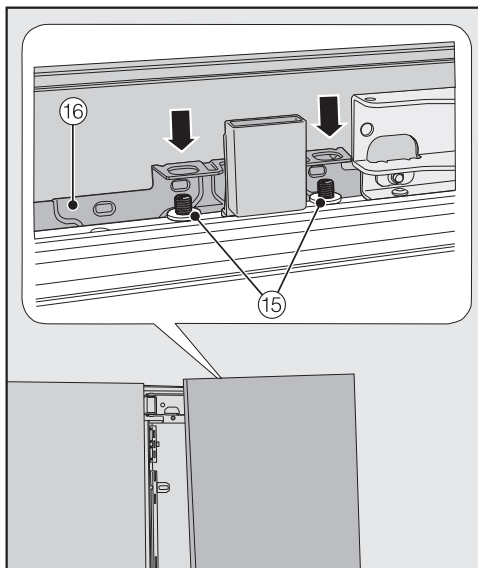

- Nyissa ki a készülék ajtaját és akaszsa a bútorfrontot a szerelőkerettel ⑯ felülről a menetes csapokra ⑮.

E

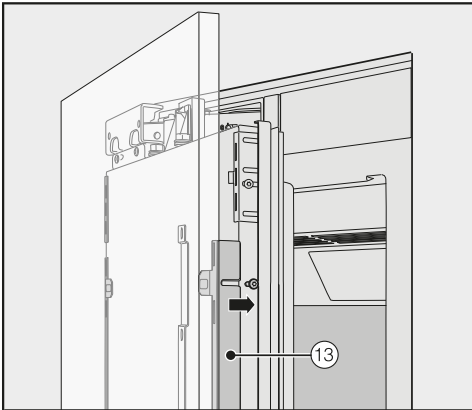

- Nyomja a sarokléceket ⑬ mindkét oldalon a fehér műanyag keretbe, és először csak lazán húzza meg őket. A műanyag zacskóban található pótcsavark E betűvel vannak ellátva.

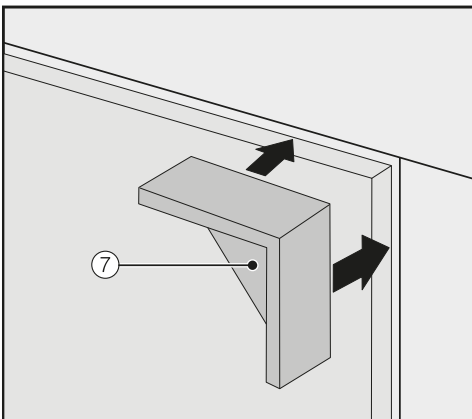

- Helyezze rá a távtartókat ⑦ mindkét oldalon felül a bútorfront sarkaira.
- Csukja be a készülékajtót, és ellenőrizze a távolságot a szomszédos bútorfrontoktól.

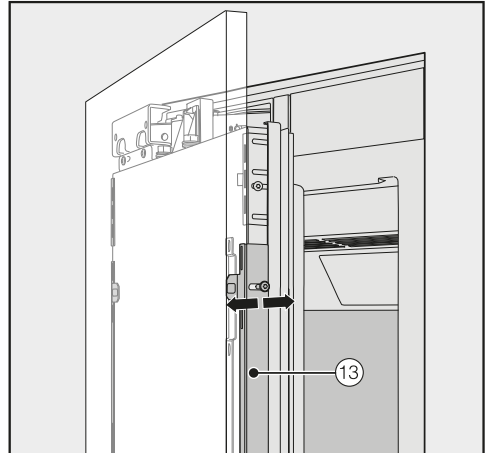

- Állítsa be a bútorfront mélységét a saroklécek ⑬ mélyedéseihez.

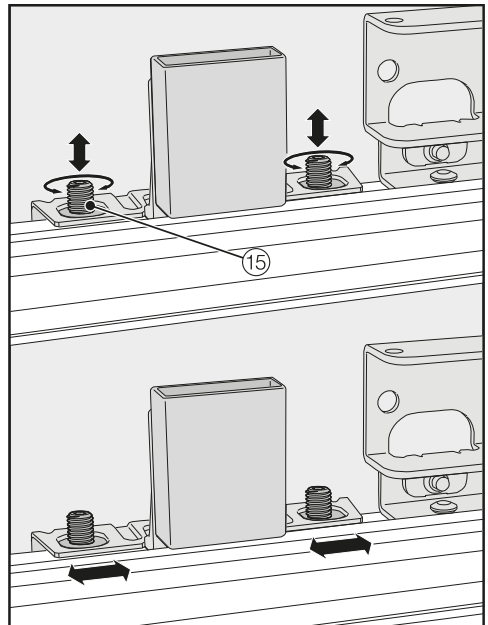

- Állítsa be a bútorfront magasságát és oldalait a menetes csapokkal ⑮.
- Csukja be a készülékajtót, és ellenőrizze a távolságot a szomszédos bútorfrontoktól.

Telepítés

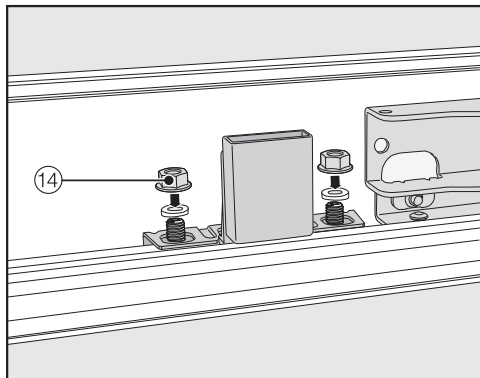

- Helyezze vissza az alátéteket és anyákat (14), és húzza meg az anyákat (14). Ezáltal rögzül a bútorfront.

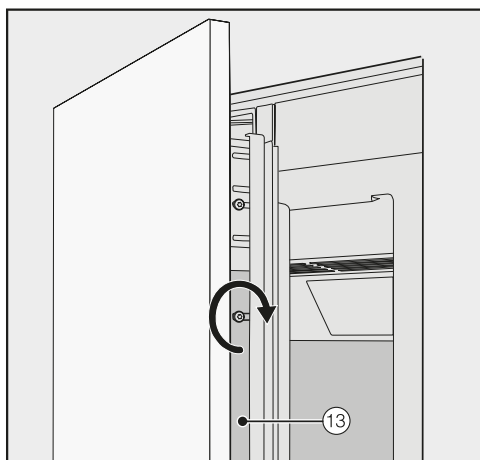

- Húzza meg a sarokléceken (13) a csavarokat.
- Nyissa ki a készülék ajtaját.
- Távolítsa el a távtartókat (7) a bútorfrontról.

A rögzítőidom szerelése



A rögzítőidommal a bútorfront alulról a készülék ajtajához fogatható, ezzel még stabilabban a készülékre rögzíthető.

Csak azután szerelje fel a rögzítőidomot, hogy a hűtőkészüléket (adott esetben Side-by-side) beépítette, és a bútorfrontot beállította.

- Nyissa ki a készülék ajtaját ütközésig.

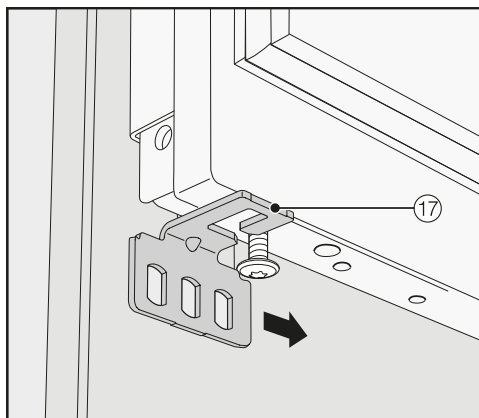

- Csúsztassa a rögzítőidomot (17) oldalról a készülék ajtajának alján lévő csavarra.

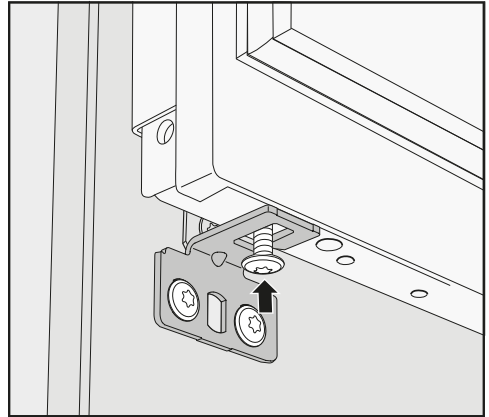
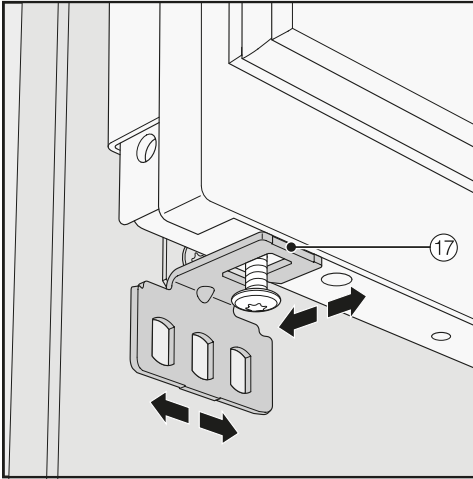

- Csavarja be a csavart a készülék ajtajának aljába.

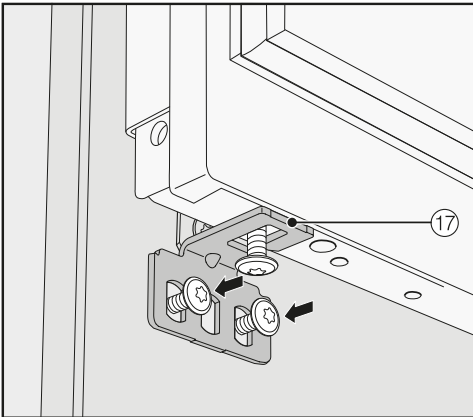

- Csavarozza a rögzítőidomot ⑰ a bútorfrontra.

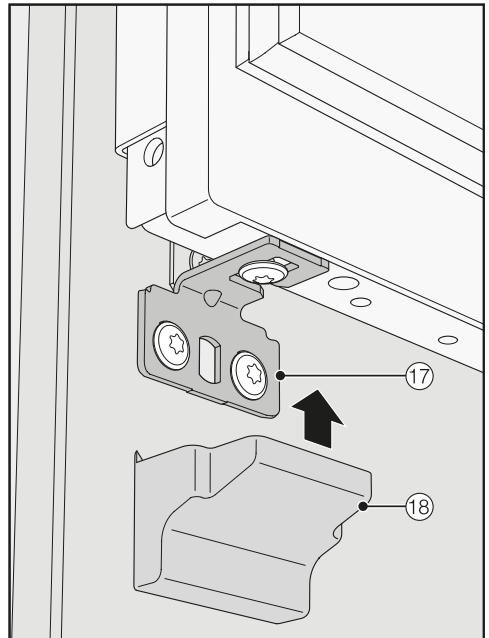

- Helyezze fel a burkolatot ⑱ a rögzítőidomra ⑰.

Telepítés

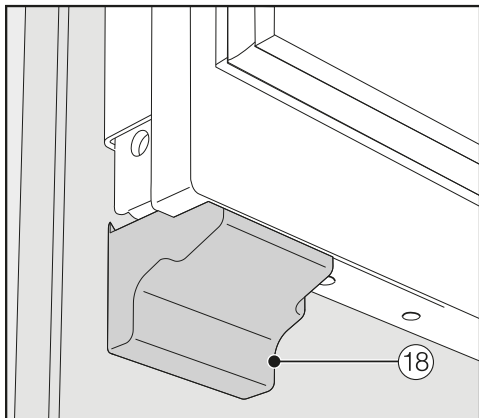

- Tegye a burkolatot ⑱ a rögzítőidomra úgy, hogy az kattanással rögzüljön.

A burkolatok rögzítése

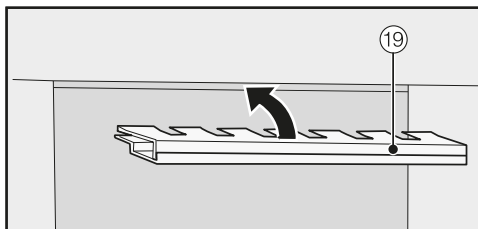

- Mielőtt behelyezi a burkolatot ⑱ a hűtökészülék fölötti részbe, a burkolatot a következőképpen kell összeilleszteni:

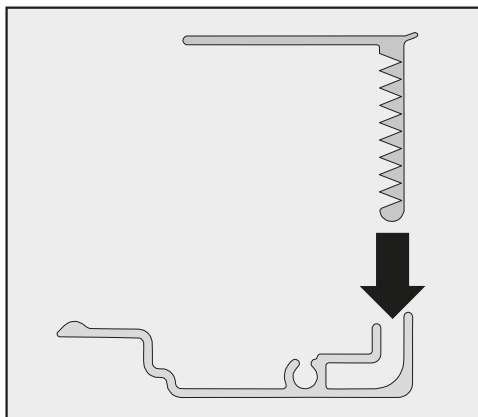

- Illessze egymásba a burkolat mindkét részét.

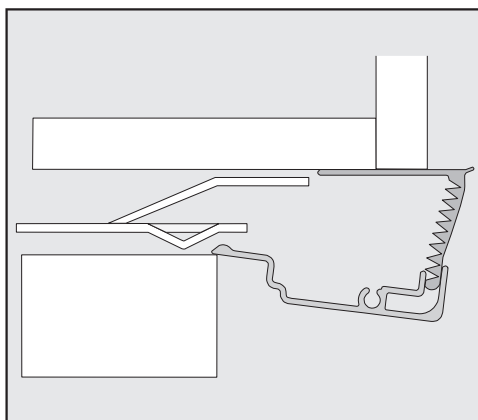

Oldalsó burkolat

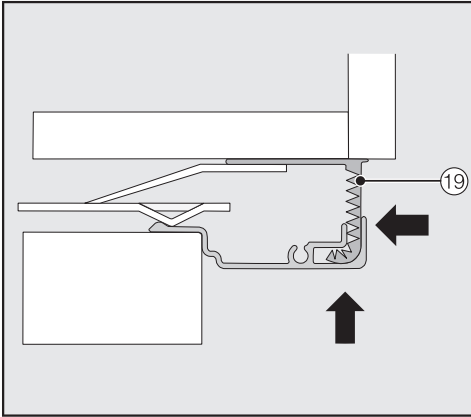

- Helyezze az összeillesztett burkolatot ⑲ a hűtökészülék felett található részbe, amíg az kattanással rögzül. Tolja a burkolat mindkét részét amennyire csak lehet egymásba.

Burkolat szerelése Side-by-side kombináció esetén

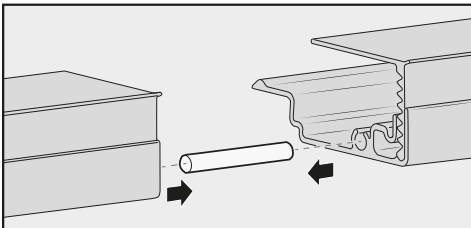

- Helyezze be a csapot (a Side-by-side szerelőkészlethez mellékelve van) félig a bal oldalon álló hűtökészülék burkolatának vezetésébe.
- Helyezze a második burkolatot a csapra, és nyomja össze a két burkolatot.
- Helyezze mindkét burkolatot együtt a hűtökészülékek fölötti részbe, amíg a helyükre nem kattannak.

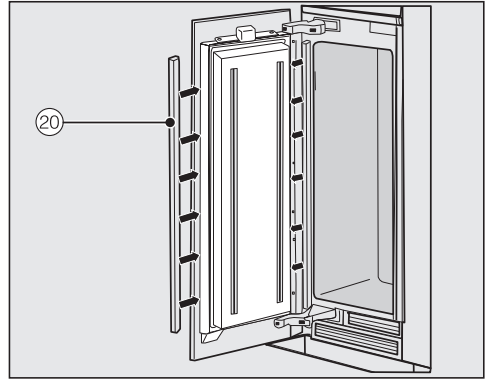

- Szerelje be a műanyag burkolatokat ⑳ az ajtó mindkét oldalára úgy, hogy alulról felfelé nyomja őket a készülék ajtaja és a bútorfront közötti részbe.

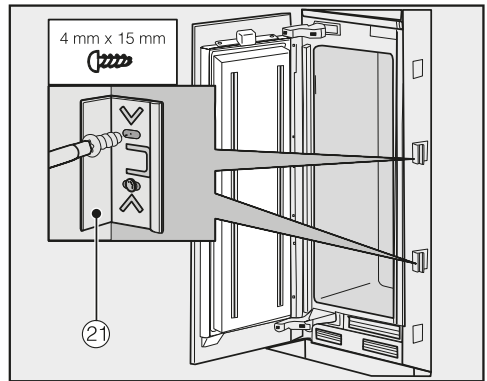

- Csatlakoztasson legalább 3 kapcsolót ㉑ a hűtökészülékek mindkét oldalára a részborítások számára.

Telepítés

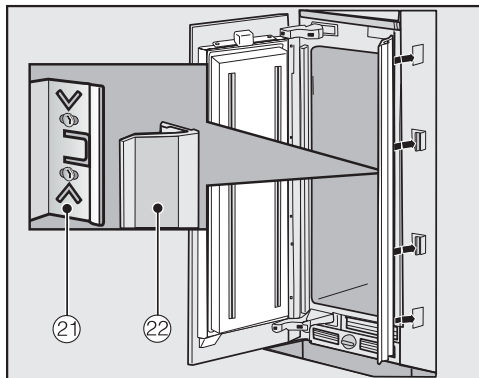

- Helyezze mindkét oldalon a résborításokat ② a kapcsokra ①. Side-by-side kombinációban ezek a résborítások csak kívülről helyezhetők be.

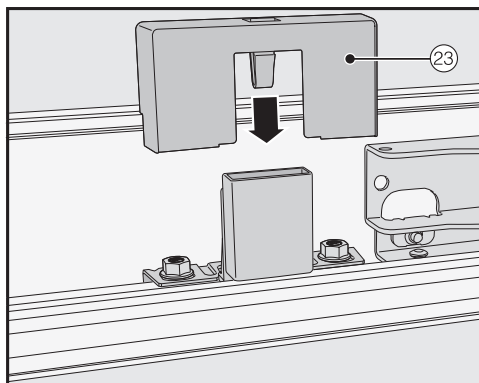

- Tegye fel a burkolatot ③ a lámpa kapcsolójára.

A lábazati szellőzőrács és a lábazati takaró rögzítése

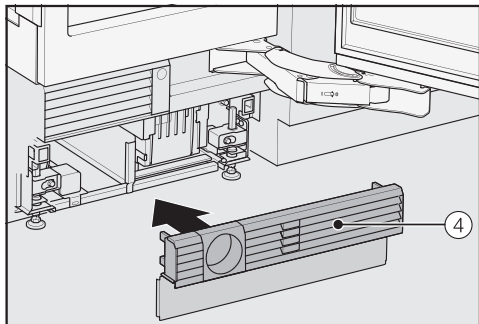

- Pattintsa be a lábazati szellőzőrácsot ④ a készülék lábazatának aljába.

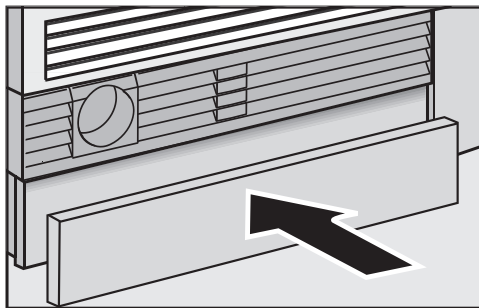

- Szükség esetén vágja a lábazati takarót a kívánt hosszra és magasságra (a lábazat alsó széle és a padló között).
- Rögzítse a lábazati takarót a lábazati szellőzőrács aljánál.

A jég-/vízadagoló beigazítása

Szükség esetén igazítsa be a jég-/vízadagolót a bútorfront síkjának megfelelően.

Húzza ki a hálózati csatlakozódugót, vagy kapcsolja ki a ház biztosítékát.

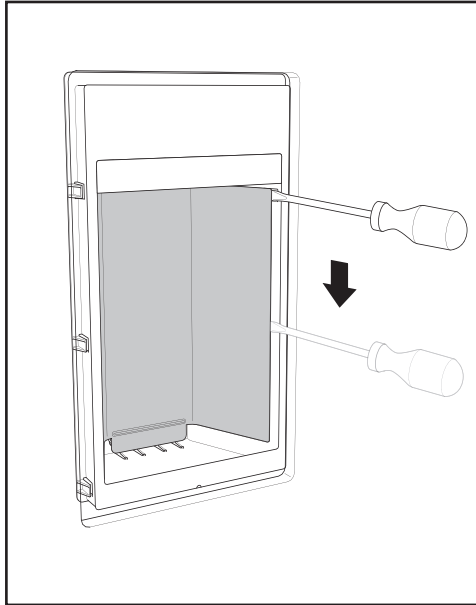

- Vegye le a hátsó burkolatot az adagolóegységről úgy, hogy csavarhúzóval oldalról óvatosan meglazítja.

Ennek során a lehető legnagyobb óvatossággal járjon el, hogy ne karcolódjon meg a burkolat a levételkor.

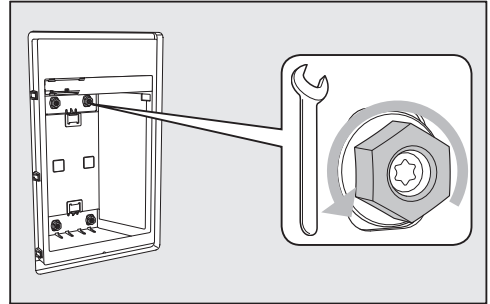

- Villáskulcs segítségével lazítsa meg kissé az adagolóegység hátulján található anyákat úgy, hogy kissé balra elforgatja azokat.

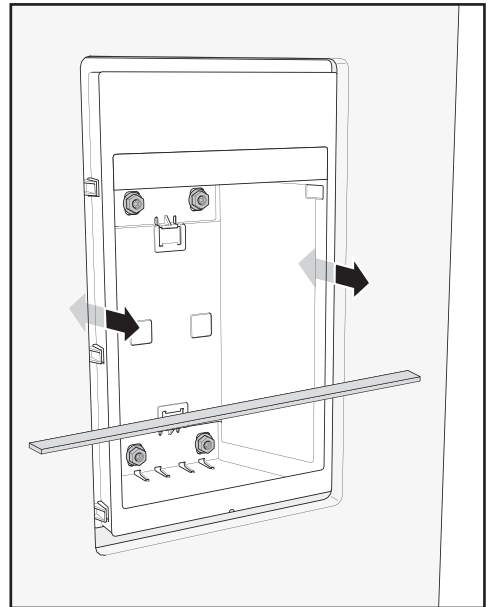

Telepítés

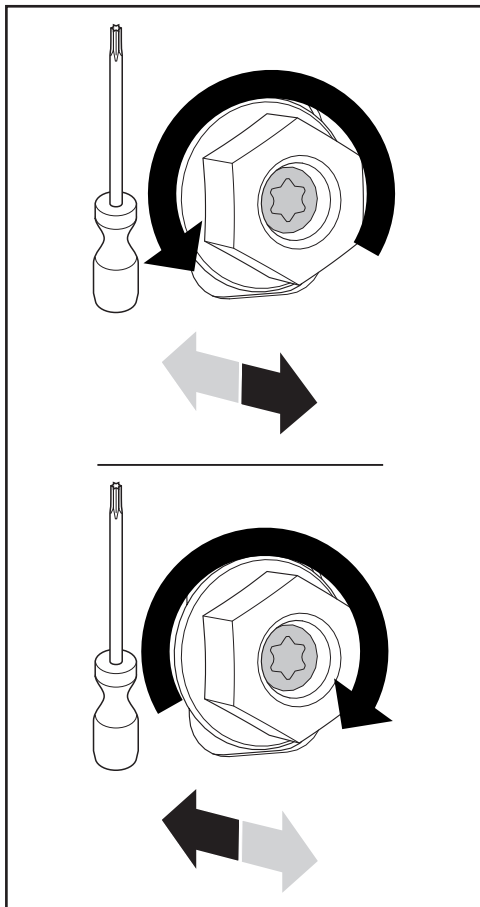

- Most a 4 csavar segítségével igazítsa be az adagolóegységet a bútorfront síkjának megfelelően.

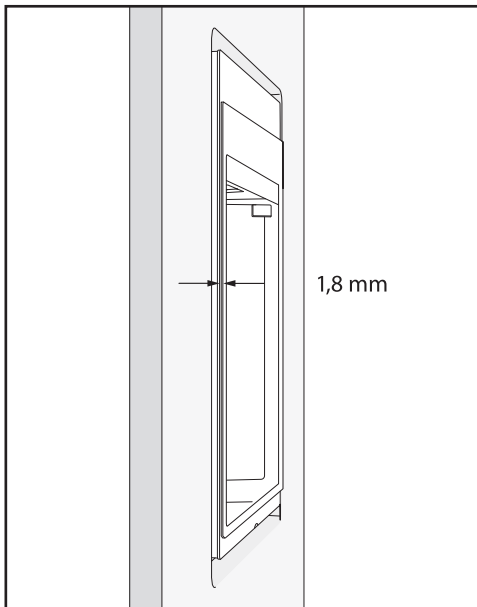

- A belső és a külső keret közötti távolságnak 1,8 mm-nek kell lennie.

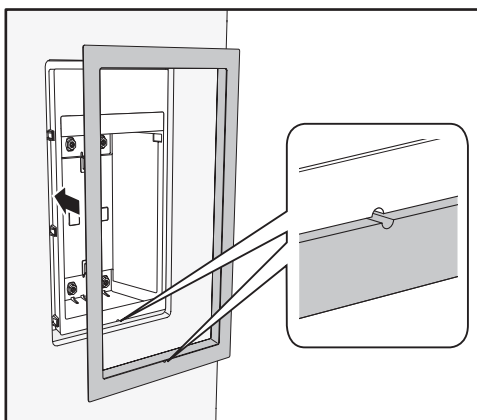

- Helyezze fel pontosan a keretet az adagolóegységre.

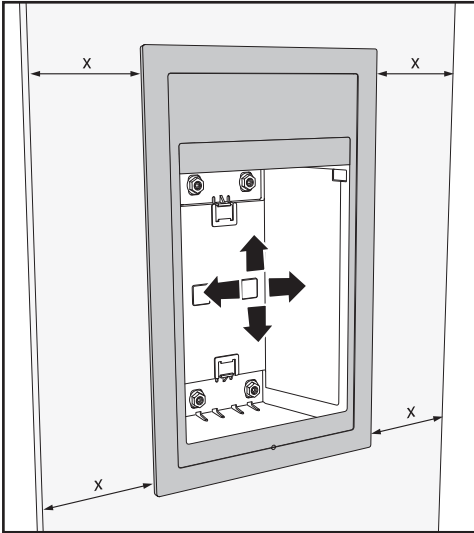

- Igazítsa középre a keretet.
- Ezután a villáskulcs segítségével húzza meg szorosan az anyákat úgy, hogy jobbra elforgatja azokat.

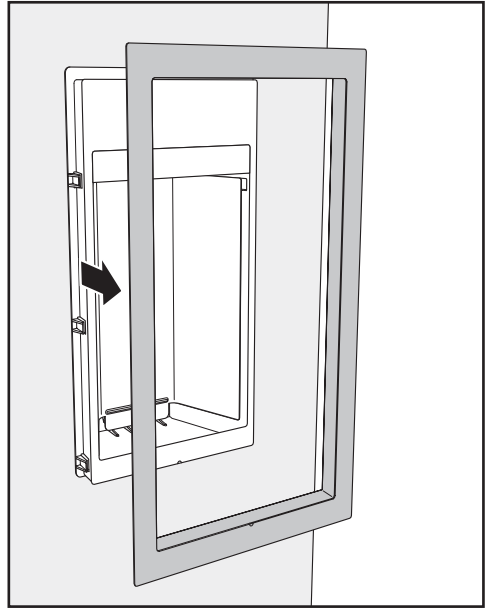

- Vegye le ismét a keretet.

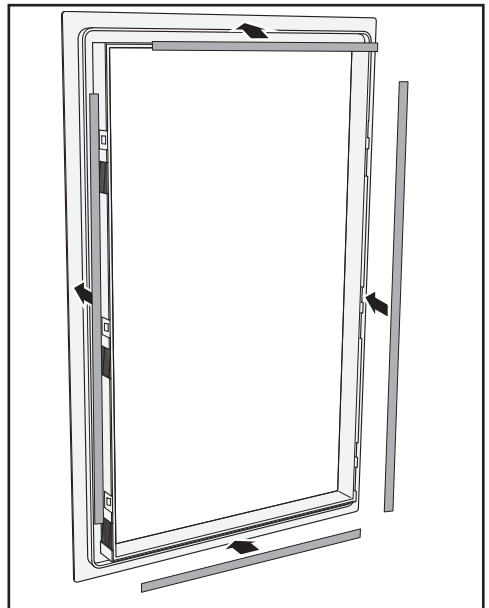

- Ragassza fel a mellékelt ragasztócsíkokat a keret négy oldalára.

Telepítés



- Most távolítsa el a védőfóliát az összes ragasztócsíkról.

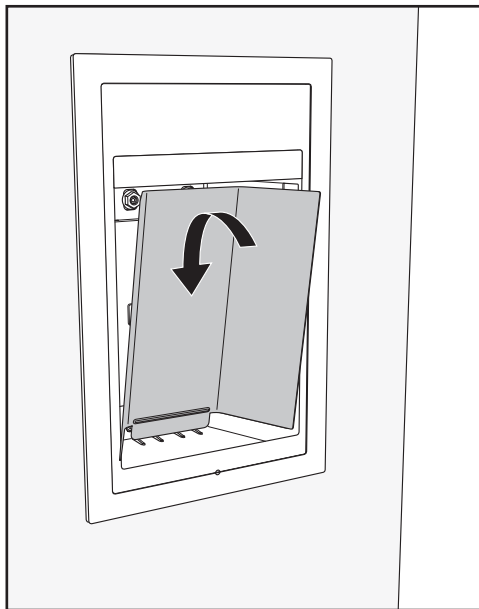

- Helyezze be ismét a hátsó burkolatot az adagolóegységbe úgy, hogy felülről beengedi.

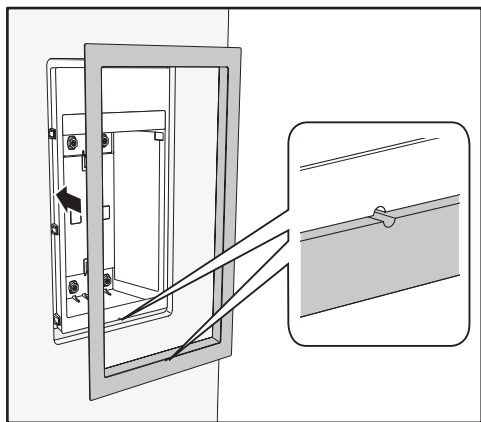

- Helyezze fel ismét pontosan a keretet az adagolóegységre.

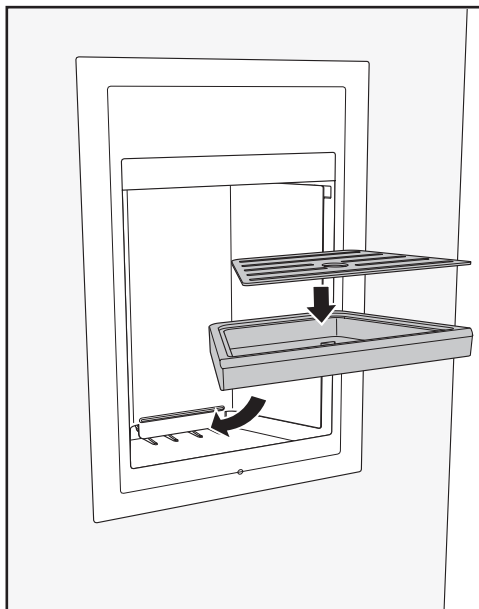

- Helyezze be a csepegtető rácsot és a cseppfogó tálcát.

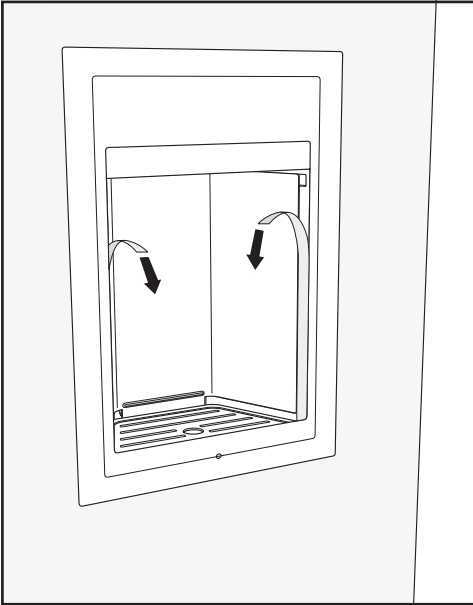

- Végül távolítsa el az adagolóegység két oldalán található védőfóliákat.

Telepítés

Frissvíz-csatlakozás

Útmutatások a frissvíz-csatlakozáshoz

 A szakszerűtlen csatlakoztatás sérülést és károsodást okozhat. Szakszerűtlen csatlakoztatás személyi sérülést és/vagy anyagi károkat okozhat.

A frissvíz-csatlakozást csak szakképzett szakemberek végezhetik.

 Válassza le a hűtőkészüléket a villamos hálózatról, mielőtt azt a frissvíz-vezetékre csatlakoztatná.

Zárja el a vízellátást, mielőtt a hűtőkészüléket a frissvíz-vezetékre csatlakoztatja.

 A szennyezett víz veszélyeztetheti az egészséget, és károkat okozhat. A befolyó vízminőségnek meg kell felelnie azon ország ivóvízről szóló rendelkezésének, amelyben a hűtőkészüléket üzemelteti.

Csatlakoztassa a hűtőkészüléket az ivóvíz-ellátásra.

A hűtőkészülék megfelel az IEC 61770 és az EN 61770 szabványok követelményeinek.

A vízellátására történő csatlakozást az adott ország érvényes előírásai szerint kell elvégezni. Minden készüléknek és berendezésnek, amelyet a hűtőkészülék vízellátásához használnak, meg kell felelnie az adott ország érvényes előírásainak.

A vízcsatlakozási nyomásnak 200 kPa és 800 kPa (2 bar és 8 bar) között kell lennie.

 A túl nagy víznyomás károsodást okozhat.

A vezetékben lévő túl nagy nyomás károsodásokat okozhat a hűtőkészülékben.

Szereljen be egy nyomáscsökkentő szelepet, ha a víznyomás a vezetékben meghaladja a 800 kPa (8 bar) értéket.

Ne telepítse a rendszert, ha a víznyomás meghaladja a 830 kPa (8,3 bar) értéket.

Ha nem ismeri a víznyomást, vegye fel a kapcsolatot egy vízvezeték-szerelő szakemberrel.

Friss vízzel kifogástalan minőségű jégkockát készíthet. Csatlakoztassa a nemesacél tömlőt közvetlenül a frissvíz-vezetékre, és kerülje az olyan vízbevezetést, amelyben áll a víz.

Kizárólag a mellékelt nemesacél tömlőt használja. A nemesacél tömlőt nem szabad lerövidíteni, meghosszabbítani vagy más tömlővel helyettesíteni.

A hibás nemesacél tömlőt kizárólag eredeti Miele tartozéokra cserélje ki. Az élelmiszerekhez használható nemesacél tömlőt a Miele webshopban, a Miele Ügyfélszolgálatán vagy a Miele szakkereskedőjénél vásárolhat.

A nemesacél tömlő és a frissvíz-vízcsatlakozás között egy elzárócsapot kell kialakítani, hogy szükség esetén a vízbevezetés megszakítható legyen.

Ügyeljen arra, hogy az elzárócsap a hűtőkészülék beépített állapotában is hozzáférhető legyen.

A nemesacél tömlő a kiszállítási állapotban már be van szerelve a hűtőkészülékbe, és 2 m hosszú.

Hűtőkészülék csatlakoztatása a frissvíz-vezetékre

Ekkor a beépítő fülkét úgy kell előkészíteni, hogy a hűtőkészüléket már csak be kelljen tolni a beépítő fülkébe.

Ügyeljen arra, hogy a nemesacél tömlő eközben ne törjön vagy sérüljön meg.

- A hűtőkészüléket egy kissé a beépítő fülke elé helyezze, hogy a hozzáférés továbbra is biztosított legyen az elzárócsaphoz.

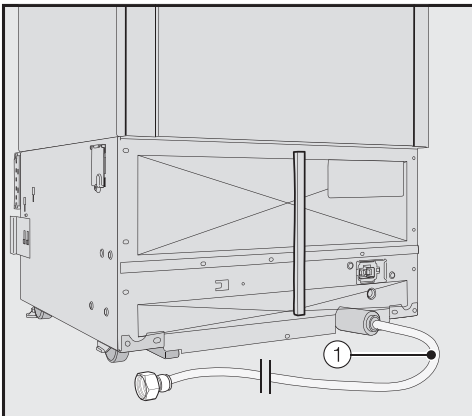

A hűtőkészülék nemesacél tömlője ① a hűtőkészülék hátsó részén azonnal csatlakoztatható állapotban található.

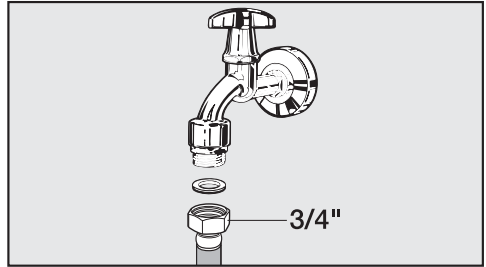

- Csatlakoztassa a nemesacél tömlőt ① az elzárócsapra.
- Ügyeljen a csavarkötés szoros és tömített illeszkedésére.
- Nyissa ki óvatosan a vízbevezetés elzárócsapját, és ellenőrizze az egész vízrendszer tömítettségét.
- Végezze el a hűtőkészülék beépítését a beépítő fülkébe (lásd a „Telepítés“ fejezet „Hűtőkészülék beépítése“ részét).

Elektromos csatlakozás

A hűtőkészülék csak a mellékelt hálózati csatlakozókábellel (váltóáram, 50/60 Hz, 220–240 V) csatlakoztatható. Hosszabb hálózati kábel az Ügyfélszolgálatnál szerezhető be.

A biztosítás legalább 10 A-es legyen.

A készülék csak szabályszerűen elhelyezett védőérintkezős konnektorhoz csatlakoztatható. A villamos berendezést a VDE 0100 szerint kell kivitelezni.

Annak érdekében, hogy a hűtőkészüléket vészhelyzet esetén gyorsan le lehessen választani a hálózatról, a dugaszoló aljzatnak a készülék hátoldala által elfedett területen kívül kell elhelyezkednie és könnyen hozzáférhetőnek kell lennie.

Ha a beépítést követően a konnektorhoz már nem fér hozzá a felhasználó, akkor a hálózati oldalról minden pólusra egy megszakító berendezést kell kialakítani. Megszakítóként min. 3 mm nyitásmű kapcsolót kell használni. Ilyen lehet a vezetékvédő kismegszakító, a relé és a biztosító (EN 60335).

A hűtőkészülék hálózati csatlakozója, valamint a hálózati kábel nem érintkezhet a hűtőkészülék hátoldalával, mivel a hálózati csatlakozót és a hálózati kábelt a készülék rezgései károsíthatják. Ez zárlatot okozhat.

Más készülékeket sem szabad a hűtőkészülék háta mögött lévő dugaszoló aljzathoz csatlakoztatni.

A készüléket nem szabad hosszabbítóval a hálózathoz csatlakoztatni, mivel így nem garantált a hűtőkészülék biztonságos működése (pl. túlmelegedés veszélye).

A hűtőkészüléket nem szabad olyan sziget üzemű inverterekre csatlakoztatni, amelyeket független áramellátáskor (pl. **napelemes áramellátás**) alkalmaznak. Máskülönben a hűtőkészülék bekapcsolásakor túlfeszültség miatt a biztonsági kikapcsolás aktiválódhat. Az elektronika károsodhat. A készüléket nem szabad ún. **energiatakarékos dugaszoló aljzattal** üzemeltetni, mert ez csökkenti a készülékhez az energiaáramlást és a készülék túlmelegszik.

A hűtőkészülék csatlakoztatása

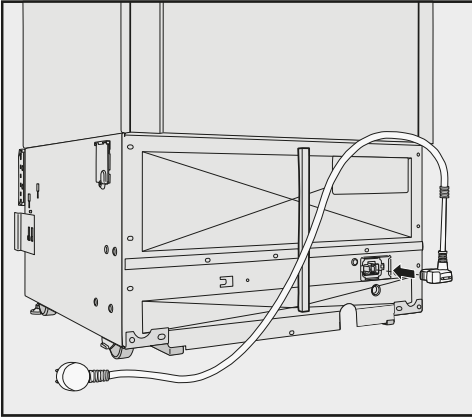

- Dugja be a készülék csatlakozóját a hűtőkészülék hátoldalán.

Ügyeljen arra, hogy a csatlakozó megfelelően bekattanjon.

- Dugja be a hűtőkészülék hálózati csatlakozóját a dugaszoló aljzatba.

A hűtőkészülék most már csatlakoztatva van az elektromos hálózathoz.

Energiamegtakarítás

	normál energiafogyasztás	megnövekedett energiafogyasztás
Felállítás / Karbantartás	Szellőztetett helyiségekben.	Zárt, nem szellőző helyiségekben.
	Védve a közvetlen napsugárzástól.	Közvetlen napsugárzás esetén.
	Nem hőforrás mellett (fűtőtest, tűzhely).	Hőforrás mellett (fűtőtest, tűzhely).
	Ideális, 20 °C-os szobahőmérséklet esetén.	Magas, 25 °C feletti szobahőmérséklet mellett.
	A szellőző réseket ne takarja le, és rendszeresen tisztítsa meg a portól.	Letakart vagy poros szellőző rések esetén.
Hőmérséklet-beállítás	Fagyasztózóna -18 °C	Minél alacsonyabb a fagyasztózóna beállított hőmérséklete, annál magasabb az energiafogyasztás!

Energiamegtakarítás

	normál energiafogyasztás	megnövekedett energiafogyasztás
Használat	A fiókok és tároló felületek elrendezése a kiszállítási állapot szerint.	
	A készülékajtót csak igény esetén és a lehető legrövidebb ideig nyissa ki. Az élelmiszereket megfelelően osztályozva helyezze el.	A gyakori és hosszú ideig tartó ajtónyitás hideg veszteséget okoz és beáramlik a meleg levegő a készülékbe. A készülék megpróbál lehűteni és a kompresszor futási ideje megnövekszik.
	Bevásárláshoz vigyen magával hűtőtáskát, és az élelmiszereket gyorsan helyezze be a készülékbe. Meleg ételeket és italokat először a készüléken kívül hagyja kihűlni.	Meleg ételek és a kinti hőmérsékleten felmelegedett élelmiszerek meleget visznek a hűtőkészülékbe. A készülék megpróbál lehűteni és a kompresszor futási ideje megnövekszik.
	Az élelmiszert jól becsomagolva helyezze be.	A folyadékok elpárolgása és lecsapódása a fagyasztózóban a hűtési teljesítmény csökkenését okozza.
	A rekeszeket ne rakja meg túlságosan, hogy a levegő keringeni tudjon.	A rossz légkeringés a hűtési teljesítmény csökkenéséhez vezet.

Készülék-leírás

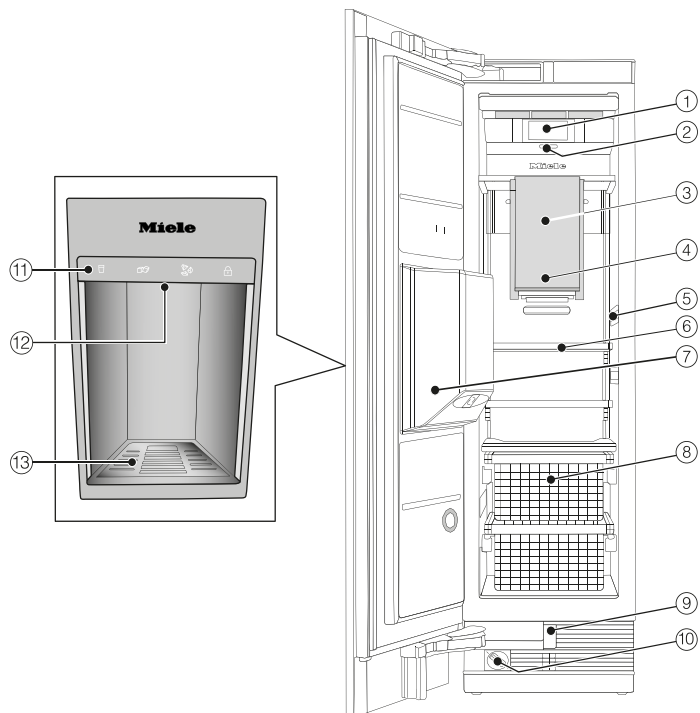

- ① Kijelző
- ② Be-/kikapcsoló
- ③ Jégkocka készítő
- ④ Jégkockatartó
- ⑤ Belső világítás
- ⑥ Rakodópolecok
- ⑦ Jég-/vízadagolás az ajtón keresztül
- ⑧ Fagyasztókosarak
- ⑨ Automatikus ajtónyitás (Push2open/Pull2open)
- ⑩ Vízsűrő
- ⑪ A jég-/vízadagoló kezelőpanelje
- ⑫ A jég-/vízadagoló kifolyója
- ⑬ Cseppfogó tálca csepegtető ráccsal

Főképernyő



- ① SuperFrost kijelzés
(csak akkor látható, ha a SuperFrost funkció be van kapcsolva)
- ② Hőmérséklet kijelzés (névleges hőmérséklet)
- ③ 🌡️ Érintőgomb
a hőmérséklet beállításához
- ④ Miele@home kapcsolati állapot kijelzése
(csak akkor látható, ha a Miele@home be van üzemelve)
- ⑤ ⚙️ Érintőgomb
különböző funkciók kiválasztásához a Beállítási üzemmódban

Készülék-leírás



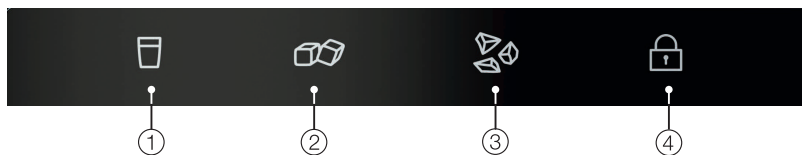







A jég-/vízadagoló kezelőpanelje







- ① Érintőgomb hűtött vízhez
- ② Érintőgomb jégkockához
- ③ Érintőgomb jégkásához („crushed ice“)
- ④ Az üzembehelyezési zár be-/kikapcsolása

Beállítási üzemmód





A következő funkciókat tudja kiválasztani, és a beállításait megváltoztatni a Beállítási módban:

Piktogram		Funkció
	Nyelv	Beállítás
	Kijelző fényereje	Beállítás (sötétől világosig)
	Színséma	Beállítás (sötét vagy világos)
	Hangjelzések	Hangerő beállítása vagy a Hangjelzések kikapcsolása (például az ajtóriasztásnál)
	Gomb hang	Hangerő beállítása vagy a Gomb hang kikapcsolása
°F/°C	Hőmérsékletegység	Beállítás (Fahrenheit-fok vagy Celsius-fok)
	Billentyűzár	Be- vagy kikapcsolás (lásd a „További beállítások elvégzése“ fejezetet)
	Eco mód	Be- vagy kikapcsolás (lásd a „További beállítások elvégzése“ fejezetet)
	Önteszt	A rendszer újraindul és ellenőrzi a hibákat és zavarokat (lásd a „További beállítások elvégzése“ fejezetet)
	Ajtó asszisztens	(Push2open vagy Pull2open) Be- vagy kikapcsolás (lásd a „További beállítások elvégzése“ fejezetet)
@	Miele@home	Beállítás, deaktiválás vagy Wi-Fi kapcsolati állapot lekérdezése (lásd a „További beállítások elvégzése“ fejezetet)
	Bemutatótermi üzemmód	Kikapcsolás * (csak bekapcsolt Bemutatótermi üzemmód esetén látható, lásd a „További beállítások elvégzése“ fejezetet)

Készülék-leírás

	Gyári beállítások	A beállítások visszaállítása a kiszállítási állapotra (lásd a „További beállítások elvégzése“ fejezetet)
	Világítás kimeneti egység	A jég-/vízadagoló világításával kapcsolatos beállítások elvégzése (lásd a „További beállítások elvégzése“ című fejezetet)
	Adagolóegység	A jég-/vízadagoló be- vagy kikapcsolása (lásd „A jég-/vízadagoló kezelése“ című fejezetet)
	Sabbat mód	Be- vagy kikapcsolás (lásd a „További beállítások elvégzése“ fejezetet)
	Vízszűrő kijelzés	Be-, kikapcsolás vagy visszaállítás (lásd a „További beállítások elvégzése“ fejezetet)

Piktogramok a Beállítási üzemmódban

	Lapozás a Beállítási módban vagy egy beállítás kiválasztása
	Egy beállítás módosítása (például kijelző fényereje)
	Egy beállítás jóváhagyása
	Kilépés a menüsintzből

Mellékelt tartozékok

Készülékcsatlakozó

Vízszűrő (IntensiveClear szitaszűrő)

A hűtőkészülékbe már beépített IntensiveClear szitaszűrő kiszűri a vezetékes vizet a jégkockák előállításához.

Az IntensiveClear szitaszűrőt nem kell kicserélni, elég megtisztítani (lásd a „Tisztítás és ápolás“ fejezet „Vízszűrő tisztítása (IntensiveClear szitaszűrő)“ részét).

Utólag vásárolható tartozékok

A hűtőkészülékhez praktikus tartozékok, valamint tisztító- és ápolószerek kaphatók a Miele termékválasztékában.

Univerzális mikroszálás kendő

A mikroszálás kendő segít az ujjenyomatok és enyhébb szennyeződések eltávolításában a nemesacél előlapokon, készülékpaneleken, ablakokon, bútorokon, autóüvegen stb.

Nemesacél előlapburkolat

A nemesacél előlapok csúcsminőségű megjelenést kölcsönöznek hűtőkészülékének.

Az összhatás teljessé tételéhez nemesacél külsejű fogantyúk és lábazati takarók is kaphatók.

Szerelőkészlet egymás melletti felállításához

Kettő vagy több hűtőkészülék egymás mellé történő beépítéséhez szüksége lesz a Side-by-side szerelőkészletre (lásd a „Telepítés“ fejezet „Side-by-side“ részét).

Utólag vásárolható tartozékokat rendelhet a Miele webshopjában. Ezek a termékek kaphatók a Miele Ügyfélszolgálatánál is (lásd a használati útmutató végét), és a Miele szakkereskedőknél.

Első üzembe helyezés

Az első használat előtt

Hagyja a hűtőkészüléket a szállítás után kb. egy óráig állni, mielőtt csatlakoztatná.

Ezáltal megelőzheti a hűtőkészülék esetleges működési zavarait.

Csomagolóanyagok

- Távolítsa el az összes csomagolóanyagot a belső téréből.

A hűtőkészülék bekapcsolása **előtt** feltétlenül távolítsa el az összes csomagolást, beleértve a ragasztófóliát is. A hideg felületekről nehéz eltávolítani a ragasztófóliát.

Tisztítás

Vegye figyelembe ehhez a „Tisztítás és karbantartás“ fejezet megfelelő útmutatásait.

- Tisztítsa le a szekrény belsejét és a tartozékokat.

A helyes ajtó asszisztens kiválasztása (Push2open/Pull2open)

Az ajtó asszisztens támogatja önt a készülék ajtajának kinyitásában.

A Push2open és Pull2open ajtó asszisztensek közül választhat (lásd „További beállítások elvégzése“ fejezet „Ajtó asszisztens  bekapcsolása“ című rész). Gyárilag a Push2open ajtó asszisztens van beállítva.

- Válassza ki a Pull2open ajtó asszisztent, amennyiben a hűtőkészüléke fogantyúval rendelkező bútorfronttal rendelkezik.
- Válassza ki a Push2open ajtó asszisztent, amennyiben a hűtőkészüléke fogantyú nélküli bútorfronttal rendelkezik.

A hűtőkészülék kezelése

Az érintőkijelzőt hegyes vagy éles tárgyak, mint pl. ceruzák, tollak megkarcolhatják.

Az érintőkijelzőt csak ujjal érintse meg.

Ha az ujjai hidegek, akkor előfordulhat, hogy az érintőkijelző nem reagál.

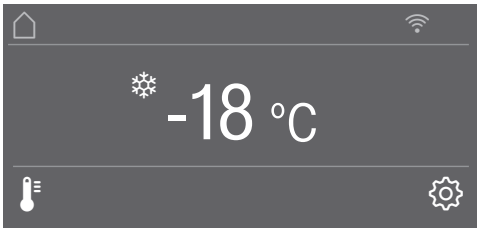

Azok az érintőgombok, amik a hőmérséklet-kijelző alatt találhatóak, egy érintéssel közvetlenül **kiválaszthatók**, a hőmérséklet-kijelzőn vagy afelett található piktogramok és szövegek azonban csak **megtekinthetők**.

Beállítási üzemmód

A beállítási móddal  a hűtőkészülék különböző funkcióit választhatja ki, és bizonyos beállításait is módosíthatja (lásd a „További beállítások végrehajtása” fejezetet).

- Érintse meg a(z)  érintőgombot, hogy a Beállítási módba jusson.
- Válassza ki a(z) < és > érintőgombok segítségével azt a funkciót, amelyben beállításokat szeretne végrehajtani.
- Hagyja jóvá a kiválasztást az OK gombbal.
- Módosítsa a beállításokat a választási módnak megfelelően a(z) < és > vagy a(z) + és – érintőgombok segítségével.
- Hagyja jóvá a kiválasztást az OK gombbal.

A **színnel** jelölt beállítás mindig a **kiválasztott** beállítás, ezt közvetlenül az OK gombbal hagyhatja jóvá.

- Érintse meg a(z)  érintőgombot, ha a korábbi menüsintre szeretne váltani, vagy ha meg akarja szakítani a műveletet.

A kijelző minden megérintését gombhang hagyja jóvá. A gombhangot a Beállítási módban  kapcsolhatja ki.

Első üzembe helyezés

Első üzembe helyezés elvégzése

- Nyissa ki a készülék ajtaját.

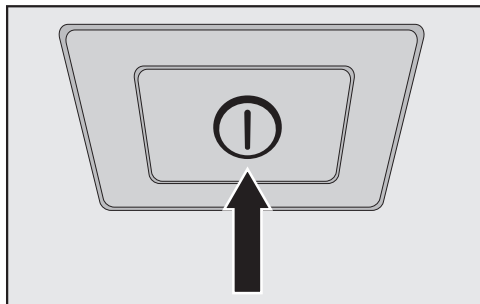



- Kapcsolja be a hűtőkészüléket a Be/Ki kapcsoló megnyomásával.

A Be/Ki kapcsoló a kijelző alatt található.

A hűtőkészülék hűteni kezd, és a belső világítás nyitott készülékajtónál világít.

A hűtőkészülék kijelzőjén megjelenik a Miele felirat.

- Ha a hűtőkészüléket első alkalommal kapcsolja be, akkor a következő beállítások végrehajtására szólítja fel a készülék:

- A Nyelv beállítása
(amennyiben véletlenül egy hibás Nyelv lett kiválasztva, lépjen be ismét a Beállítási módba , és keresse meg a nemzeti nyelv beállításának szimbólumát )
- A Hőmérséklet egység beállítása:
°C (Celsius-fokban) vagy °F (Fahrenheit-fokban)
- A Miele@home beállítása:

- Válassza ki a(z) tovább lehetőséget, ha a(z) Miele@home funkciót szeretné beállítani (ehhez kövesse a „További be-

állítások végrehajtása“ fejezet „Miele@home“ részében leírt útmutatásokat).

- Válassza ki a(z) átugrás funkciót, ha a(z) Miele@home funkciót később szeretné beállítani.
- Válassza ki a(z) < és > érintógombok segítségével a kívánt beállítást, és hagyja jóvá az OK gombbal.
- Érintse meg a(z) ↶ érintógombot, ha a korábbi menüsintre szeretne váltani.

A kijelzőn a következő üzenet jelenik meg: Első használatba vétel sikeresen lezárult..

- Hagyja jóvá az első üzembe helyezést az OK gombbal.

A kijelzőn megjelenik a főképernyő (lásd a „A készülék leírása“ fejezet „Főképernyő“ részét).

Az első üzembe helyezést nem lehet megszakítani. A hűtőkészülék kikapcsolásával megszakítható, azonban a hűtőkészülék újbóli bekapcsolása után folytatni kell az első üzembe helyezést.

A hűtőkészülék be-és kikapcsolása

A hűtőkészülék bekapcsolása

- Nyissa ki a készülék ajtaját.
- Kapcsolja be a hűtőkészüléket a Be/Ki kapcsológomb megnyomásával.

A hűtőkészülék hűteni kezd, és a belső világítás nyitott készülékajtónál világít.

A hűtőkészülék kijelzőjén megjelenik a Miele felirat, majd a főképernyő:

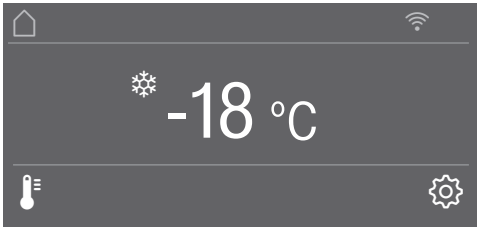

Az első bekapcsolás után vagy amint elérte a készülék a fagyasztózónában a beállított hőmérsékletet, a kijelzőn megjelenik az A fagyasztási hőmérséklet túl magas volt. Hőmérséklet: °C üzenet.

Egy figyelmeztető hangjelzés hangzik fel.

- Hagyja jóvá az üzenetet az OK gombbal.

Az üzenet eltűnik a kijelzőről, és a figyelmeztető hang elhallgat.

Ennek ellenére előfordulhat, hogy az üzenet rövid idő elteltével ismét megjelenik a kijelzőn.

Amint elérte a készülék a beállított hőmérsékletet a fagyasztózónában, kialszik az üzenet a kijelzőn, a figyelmeztető hang pedig elhallgat.

Annak érdekében, hogy a hőmérséklet elég alacsony legyen, hagyja a hűtőkészüléket néhány órán keresztül előhűteni, mielőtt első alkalommal élelmiszert helyez bele. Csak akkor helyezzen élelmiszert a fagyasztózónába, ha a hőmérséklet ott elég alacsony (min. -18 °C).

A hűtőkészülék kikapcsolása

- Kapcsolja ki a hűtőkészüléket a Be/Ki kapcsológomb megnyomásával.

A hűtés és a belső világítás kikapcsol.

Kérjük, vegye figyelembe az alábbiakat. A hűtőkészülék nincs leválasztva a hálózatról, ha a Be/Ki kapcsológombbal kikapcsolja.

A hűtőkészülék be-és kikapcsolása

Hosszabb távollét esetén

Ha hosszabb ideig nem használja a hűtőkészüléket, akkor:

- Kapcsolja ki a hűtőkészüléket.
- Húzza ki a hálózati csatlakozódugót, vagy kapcsolja ki a ház biztosítékát.

 Sérülésveszély a jeges vízbevezető cső miatt.

Ha üzemelés alatt a vízbevezetés le van zárva, és a jégkockakészítő továbbra is üzemel, eljegesedhet a vízbevezető cső.

Kapcsolja ki a jég-/vízadagolót, ha a vízbevezetést felfüggeszti (pl. ha elutazik).

- Zárja el a vízbevezetés zárócsapját (kb. 3 órával a hűtőkészülék kikapcsolása előtt – ez megakadályozza az álló víz miatti penészesedést).
- Ürítse ki a jégkockatartót.
- Tisztítsa ki a hűtőkészüléket.
- Tisztítsa ki a vízsűrőt.
- A megfelelő szellőzés és a szagképződés elkerülése érdekében hagyja nyitva a hűtőkészülék ajtaját.

Ha hosszabb távollét esetén kikapcsolja a hűtőkészüléket, de nem tisztítja ki, akkor zárt hűtőajtónál fennáll a penészesedés veszélye.

Mindenképpen tisztítsa ki a hűtőkészüléket.

A Beállítási módban  a hűtőkészülék különböző funkcióit választhatja ki és változtathatja meg a beállításokat, így az igényeihez igazíthatja a hűtőkészülékét.

A következőkben a Beállítási módban  található azon funkciók leírása következik, amelyek további magyarázatot igényelnek.

Beállítási módban  az ajtóriasztás és más figyelmeztető jelzések is automatikusan le vannak tiltva.

A(z) Billentyűzár / be- vagy kikapcsolása

Ha bekapcsolja a(z) Billentyűzár funkciót, akkor megelőzheti a hőmérséklet vagy a beállítási mód  paramétereinek véletlen elállítását.

- Válassza ki a Beállítási módban  a(z) < és > érintőgombokkal a(z) Billentyűzár lehetőséget, és hagyja jóvá az OK gombbal.
- A billentyűzár funkciót a(z) < és > érintőgombok segítségével kapcsolja be vagy ki helyzetbe, és hagyja jóvá az OK gombbal.
- A billentyűzár a készülék ajtajának becsukása után kapcsol be.

A bekapcsolt billentyűzár a kijelző nem mutatja.

Amennyiben bekapcsolt billentyűzár esetén kiválaszt egy érintőgombot, a kijelzőn a(z) A feloldásához nyomja az OK-gombot 6 másodpercig üzenet jelenik meg.

- Kövesse a kijelző utasításait.

A kijelző rövid ideig felold, és elvégezheti a kívánt beállítást. A készülék ajtajának becsukásával a billentyűzár ismét bekapcsol.

További beállítások elvégzése

A(z) Eco mód be- vagy kikapcsolása

Akkor érdemes a(z) Eco mód funkciót használni, ha például a nyaralás alatt nem akarja teljesen kikapcsolni a hűtőkészüléket vagy nincs szüksége nagy hűtőteljesítményre. A(z) Eco mód esetén alacsonyabb az energiafogyasztás, mint normál üzemmódban.

A fagyasztózána -16 °C -os hőmérsékletre van beállítva.

Amennyiben a SuperFrost  funkció be van kapcsolva, akkor ez a(z) Eco mód esetén kikapcsol.

- Válassza ki a Beállítási módban  a(z) < és > érintőgombokkal a(z) Eco mód lehetőséget, és hagyja jóvá az OK gombbal.
- Kapcsolja a(z) Eco mód funkciót a(z) < és > érintőgombok segítségével be vagy ki, majd hagyja jóvá az OK gombbal.

A bekapcsolt Eco mód funkció a kijelzőn a megváltozott hőmérséklet felett jelenik meg.

Tanács: Azzal is kikapcsolhatja a(z) Eco mód funkciót, ha a hőmérsékletet  közvetlen beállítja (lásd a „A helyes hőmérséklet“ fejezet „A hőmérséklet beállítása“ című részét).

 A megromlott élelmiszer veszélyeztetheti az egészséget.

Amennyiben a hőmérséklet hosszú távon -18 °C felett van, az károsíthatja az élelmiszerek eltarthatóságát és minőségét.



A(z) Eco mód funkciót mindig csak egy meghatározott időre kapcsolja be.

Ügyeljen arra, hogy az élelmiszerek a fagyasztózában már jól le legyenek fagyasztva, amikor bekapcsolja a(z) Eco mód funkciót.

Ne fagyasszon le új élelmiszert mielőtt a(z) Eco mód funkció be van kapcsolva.

Önteszt végrehajtása

Végezze el a(z) Önteszt beállítást, ha úgy érzi, hogy a hűtőkészülék nem megfelelően működik és ellenőrizni kell, hogy vannak-e esetleges meghibásodások.

- Válassza ki a Beállítási módban  a(z) < és > érintőgombokkal a(z) Önteszt lehetőséget, és hagyja jóvá az OK gombbal.
- Érintse meg a(z)  érintőgombot, ha a folyamatot meg akarja szakítani.

A(z) Önteszt elindul, és ellenőrzi, hogy vannak-e esetleg meghibásodások a hűtőkészülékben.

- Amennyiben az önteszt során nem található meghibásodás, a kijelzőn a Rendszer újraindítás üzenet jelenik meg.
- Amennyiben az önteszt során meghibásodások találhatók, ezek a hibaüzenetek megjelennek a kijelzőn.

Kiegészítőleg megszólal egy figyelmeztető hang.

- Ha zavarja a figyelmeztető hang, akkor korábban is kikapcsolhatja a(z)  érintőgomb megérintésével.
- Jegyezze fel a kijelzett hibaüzenet(ek)et.
- Hívja fel az Ügyfélszolgálatot, és tájékoztassa őket a kijelzett hibaüzenet(ek)ről.
- Hagyja jóvá az üzenetet az OK gombbal.

A kijelzőn a Rendszer újraindítás üzenet jelenik meg.

A hűtőkészülék rövid időre automatikusan ki-, majd ismét bekapcsol.

A kijelzőn az Önteszt befejeződött üzenet jelenik meg.

- Hagyja jóvá az üzenetet az OK gombbal.

A kijelzőn ismét a főképernyő jelenik meg.

További beállítások elvégzése

Ajtó asszisztens bekapcsolása

A Push2open és Pull2open ajtó asszisztensek közül választhat.

Gyárilag a Push2open ajtó asszisztens van beállítva.

A Push2open ajtó asszisztens alkalmas fogantyú nélküli bútorfrontokhoz. A készülék ajtaja automatikusan kinyílik, ha enyhén megnyomja.

A Pull2open ajtó asszisztens alkalmas fogantyúval rendelkező bútorfrontoknál. A készülék ajtaja könnyen és kis erőfeszítéssel kinyitható.

 A készülékajtó idő előtti becsukása sérülésveszélyt okozhat!

Bekapcsolt ajtó asszisztens esetén a készülék ajtajának ismételt idő előtti becsukása károkhoz és funkcionális károsodásokhoz vezethet.

Mellőzze a készülék ajtajának megtartását vagy becsukását, amíg az automatikus ajtónyitás üzemel. Ha a készülék ajtaját mégis becsukta, hagyja öt percig csukva. Az automatikus ajtónyitás újra beáll.



Push2open bekapcsolása

- Válassza ki a Beállítási módban  a(z) < és > érintőgombokkal a(z) Ajtó asszisztens lehetőséget, és hagyja jóvá az OK gombbal.
- Válassza ki a(z) < és > érintőgombokkal a(z) Mód lehetőséget, és hagyja jóvá az OK gombbal.
- Válassza ki a(z) < és > érintőgombokkal a(z) Push2open lehetőséget, és hagyja jóvá az OK gombbal.

- Az előző menüszinthez történő visszatéréshez érintse meg a(z)  érintőgombot.



– Intenzitás beállítása

Beállíthatja a(z) Push2open funkció intenzitását. Minél alacsonyabb a beállított intenzitás, annál kevesebb erőt kell kifejtenie a készülék ajtajának benyomásakor.

- Válassza ki a Beállítási módban  a(z) < és > érintőgombokkal a(z) Ajtó asszisztens lehetőséget, és hagyja jóvá az OK gombbal.
- Válassza ki a Beállítási módban  a(z) < és > érintőgombokkal a(z) Intenzitás lehetőséget, és hagyja jóvá az OK gombbal.
- Válassza ki a(z) < és > érintőgombokkal a helyes intenzitást (alacsony, közepes, magas), és hagyja jóvá az OK gombbal.



– AutoClose időtartamának beállítása

Beállíthatja azt az időtartamot is, hogy meddig maradjon nyitva a készülék ajtaja, mielőtt automatikusan becsukódik.

- Válassza ki a Beállítási módban  a(z) < és > érintőgombokkal a(z) Ajtó asszisztens lehetőséget, és hagyja jóvá az OK gombbal.
- Válassza ki a Beállítási módban  a(z) < és > érintőgombokkal a(z) AutoClose lehetőséget, és hagyja jóvá az OK gombbal.
- Válassza ki a(z) + és – érintőgombokkal a megfelelő időtartamot (5–30 másodperc), és hagyja jóvá az OK gombbal.



Akaratlan nyitás elleni védelem: ha nem tárja ki a készülékajtót, akkor az az ön által meghatározott időtartam után magától becsukódik.

Pull2open bekapcsolása

- Válassza ki a Beállítási módban  a(z) < és > érintőgombokkal a(z) Ajtó asszisztens lehetőséget, és hagyja jóvá az OK gombbal.
- Válassza ki a(z) < és > érintőgombokkal a(z) Mód lehetőséget, és hagyja jóvá az OK gombbal.
- Válassza ki a(z) < és > érintőgombokkal a(z) Pull2open lehetőséget, és hagyja jóvá az OK gombbal.
- Az előző menüszinthez történő visszatéréshez érintse meg a(z)  érintőgombot.



– Intenzitás beállítása

Beállíthatja a(z) Pull2open funkció intenzitását. Minél alacsonyabb a beállított intenzitás, annál kevesebb erőt kell kifejtenie a készülék ajtajának húzásakor.

- Válassza ki a Beállítási módban  a(z) < és > érintőgombokkal a(z) Ajtó asszisztens lehetőséget, és hagyja jóvá az OK gombbal.
- Válassza ki a Beállítási módban  a(z) < és > érintőgombokkal a(z) Intenzitás lehetőséget, és hagyja jóvá az OK gombbal.
- Válassza ki a(z) < és > érintőgombokkal a helyes intenzitást (alacsony, közepes, magas), és hagyja jóvá az OK gombbal.

További beállítások elvégzése

Ajtó asszisztens kikapcsolása

- Válassza ki a Beállítási módban  a(z) < és > érintőgombokkal a(z) Ajtó asszisztens lehetőséget, és hagyja jóvá az OK gombbal.
- Válassza ki a(z) < és > érintőgombokkal a(z) Mód lehetőséget, és hagyja jóvá az OK gombbal.
- Válassza ki a(z) < és > érintőgombokkal a(z) ki lehetőséget, és hagyja jóvá az OK gombbal.
- Az előző menüszinthez történő visszatéréshez érintse meg a(z)  érintőgombot.

A Miele@home beállítása

A hűtőkészülék integrált Wi-Fi-modullal van felszerelve.

Gyárilag a hálózati funkció deaktiválva van.

A használatához szüksége van a következőkre:

- Wi-Fi-hálózat
- Miele@mobile App
- Miele felhasználói fiók. A felhasználói fiókot a Miele@mobile App segítségével tudja létrehozni.

A Miele@mobile App végigvezeti önt a hűtőkészülék és az otthoni Wi-Fi-hálózat közötti kapcsolat létrehozásánál.

Miután a hűtőkészüléket a Wi-Fi-hálózatba bekötötte, az App segítségével pl. a következőket tudja elvégezni:

- Információk lehívása hűtőkészüléke üzemi állapotáról
- Hűtőkészüléke beállításainak módosítása

A hűtőkészülék Wi-Fi-hálózatba történő csatlakoztatásával növekszik az energiafogyasztás – akkor is, ha a hűtőkészülék ki van kapcsolva.

Gondoskodjon arról, hogy a hűtőkészüléke felállítási helyén a Wi-Fi-hálózat jelerőssége megfelelő legyen.

További beállítások elvégzése

A Wi-Fi kapcsolat elérhetősége

A Wi-Fi kapcsolat egy frekvencia tartományt oszt meg más készülékekkel (pl. mikrohullámú sütő, távirányítású játékok). Ezért időszakos vagy állandó kapcsolódási zavarok léphetnek fel. A kínált funkciók állandó rendelkezésre állását ezért nem lehet biztosítani.

A Miele@home elérhetősége

A Miele@mobile App használata a Miele@home szolgáltatások elérhetőségétől függ az ön országában.

A Miele@home szolgáltatás nem minden országban elérhető.

Információkat az elérhetőségről a www.miele.com weboldalon talál.

Miele@mobile alkalmazás

A Miele@mobile alkalmazást ingyenesen letöltheti az Apple AppStore-ból vagy a Google Play áruházból.



Hűtőkészülékének hálózatba kapcsolása a Miele@mobile App-on keresztül

A következőkre van még szükség a bejelentkezéshez:

- Wi-Fi-hálózatának jelszavára
- a hűtőkészülék jelszavára

A hűtőkészülék jelszava a gyári szám, amely a típustáblán található.

Ezt az információt a típustáblán találja, a hűtőkészülék belső terében.



Például a „78000001“ gyári számnál a jelszó: „78000001“.

- Válassza ki a Beállítási módban a(z) < és > érintőgombokkal a(z) Miele@home lehetőséget, és hagyja jóvá az OK gombbal.

A kijelzőn megjelenik: beállítás.

- Hagyja jóvá a kiválasztást az OK gombbal.
- Válassza ki a(z) < és > érintőgombokkal a(z) App lehetőséget, és hagyja jóvá az OK gombbal.
- Indítsa el a Miele@mobile Appot és kövesse az App további utasításait.

További beállítások elvégzése

- Amint sikeresen csatlakoztatta a hűtőkészülékét az App-on keresztül a Wi-Fi-hálózathoz, megjelenik a hűtőkészülék kijelzőjén a **Kapcsolat sikeresen létrehozva felirat**.

- Hagyja jóvá ismét a műveletet az **OK** gombbal.

Aktív Wi-Fi-kapcsolat esetén megjelenik a kijelzőn: .

Hűtőkészülékének hálózatra kapcsolása a WPS-en keresztül

Ehhez a kapcsolódási módhoz routerének rendelkeznie kell WPS funkcióval.

- Válassza ki a Beállítási módban  a(z) < és > érintőgombokkal a(z) Miele@home lehetőséget, és hagyja jóvá az **OK** gombbal.

A kijelzőn megjelenik: beállítás.

- Hagyja jóvá a kiválasztást az **OK** gombbal.
- Válassza ki a(z) < és > érintőgombokkal a(z) WPS lehetőséget, és hagyja jóvá az **OK** gombbal.
- Kövesse a kijelző utasításait.
- Hagyja jóvá a műveletet az **OK** gombbal.

A Miele@home funkciók használatához a hűtőkészülékét az App-ban is be kell jelentkeztetnie.

- Amint sikeresen csatlakoztatta a hűtőkészülékét a WPS-en keresztül az otthoni hálózatra, megjelenik a kijelzőn a **Kapcsolat sikeresen létrehozva felirat**.
- Hagyja jóvá ismét a műveletet az **OK** gombbal.

Aktív Wi-Fi-kapcsolat esetén megjelenik a kijelzőn: .

Miele@home deaktiválása

- Válassza ki a Beállítási módban  a(z) < és > érintőgombokkal a(z) Miele@home lehetőséget, és hagyja jóvá az OK gombbal.
- Válassza ki a(z) < és > érintőgombokkal a(z) deaktiválás lehetőséget, és hagyja jóvá az OK gombbal.

A kijelzőn a Deaktiválás sikeres üzenet jelenik meg.

- Hagyja jóvá az üzenetet az OK gombbal.

A hűtőkészülék leválasztásra kerül a Wi-Fi-hálózatról.

A  piktogram kialszik a kijelzőn.

Miele@home aktiválása

Újra engedélyeznie kell a hálózatba kapcsolást, ha a Miele@home korábban aktiválva volt, majd a kapcsolat le lett választva.

- Válassza ki a Beállítási módban  a(z) < és > érintőgombokkal a(z) Miele@home lehetőséget, és hagyja jóvá az OK gombbal.
- Válassza ki a(z) < és > érintőgombokkal a(z) aktiválás lehetőséget, és hagyja jóvá az OK gombbal.

A kijelzőn az Aktiválás sikeres üzenet jelenik meg.





- Hagyja jóvá az üzenetet az OK gombbal.

Aktív Wi-Fi-kapcsolat esetén megjelenik a kijelzőn: .

Wi-Fi-kapcsolati állapot ellenőrzése

- Válassza ki a Beállítási módban  a(z) < és > érintőgombokkal a(z) Miele@home lehetőséget, és hagyja jóvá az OK gombbal.
- Válassza ki a(z) < és > érintőgombokkal a(z) Kapcsolat státusza lehetőséget, és hagyja jóvá az OK gombbal.

A kijelzőn megjelenik a Wi-Fi-kapcsolat állapotról szóló információ:

-  csatlakoztatva: erős kapcsolat,
-  csatlakoztatva: közepesen erős kapcsolat,
-  csatlakoztatva: gyenge kapcsolat,
- : nincs kapcsolat.

Miele@home újbóli beállítása

Ha a Wi-Fi-hálózata módosult, a Miele@home-ot újra beállíthatja a hűtőkészülékéhez.

- Válassza ki a Beállítási módban  a(z) < és > érintőgombokkal a(z) Miele@home lehetőséget, és hagyja jóvá az OK gombbal.
- Válassza ki a(z) < és > érintőgombokkal a(z) Új beállítás lehetőséget, és hagyja jóvá az OK gombbal.

A kijelzőn a Konfiguráció visszaállítása? üzenet jelenik meg.

- Válassza ki a(z) < és > érintőgombokkal a(z) igen vagy nem lehetőséget, és hagyja jóvá az OK gombbal.

További beállítások elvégzése

A hálózati konfiguráció visszaállítása

Állítsa vissza a hűtőkészülék kiszállítási állapotban érvényes beállításait, ha a hűtőkészüléket ártalmatlanítja, eladja, vagy használt hűtőkészüléket helyez üzembe. Ezzel a hálózati konfiguráció visszaállítása is megtörténik, így az összes személyes adat törlődik a hűtőkészülékből. Ezenkívül a korábbi tulajdonos nem férhet már hozzá a hűtőkészülékhez.

- Állítsa vissza a hűtőkészülék beállításait a „Kiszállítási állapot beállításainak visszaállítása” fejezetben leírtaknak megfelelően.

Bemutatótermi üzemmód ki- kapcsolása

A bemutató üzemmód lehetővé teszi a szakkereskedőknek a hűtőkészülék **bekapcsolt hűtés nélküli** bemutatását. Magán használatban erre a beállításra nincs szüksége.

Ha a bemutató üzemmód gyárilag került beállításra, a  jelenik meg a kijelzőn.

- Válassza ki a Beállítási módban  a(z) < és > érintőgombokkal a(z) Bemutatótermi üzemmód lehetőséget, és hagyja jóvá az OK gombbal.

A kijelzőn az Aktiválás feloldásához nyomja az OK-gombot 4 másodpercig **üzenet** jelenik meg.

- Kövesse a kijelző utasításait.

A kijelzőn megjelenik a visszaszámlálás: Bemutatótermi üzemmód deaktiválása mp. múlva.

A kijelzőn a Bemutatótermi üzemmód deaktiválva. A készülék hűt **üzenet** jelenik meg.

- Hagyja jóvá ezt az üzenetet az OK gombbal.

A kijelzőn ismét a főképernyő jelenik meg.

Kiszállítási állapot beállításainak visszaállítása

Visszaállíthatja a hűtőkészülék beállításait a kiszállítási állapotra.

Állítsa vissza a hűtőkészülék kiszállítási állapotban érvényes beállításait, ha a hűtőkészüléket ártalmatlanítja, eladja, vagy használt hűtőkészüléket helyez üzembe. Ezzel a hálózati konfiguráció visszaállítása is megtörténik, így az összes személyes adat törlődik a hűtőkészülékből. Ezenkívül a korábbi tulajdonos nem férhet már hozzá a hűtőkészülékhez.

- Válassza ki a Beállítási módban  a(z) < és > érintőgombokkal a(z) Gyári beállítások lehetőséget, és hagyja jóvá az OK gombbal.
- Válassza ki a(z) < és > érintőgombokkal a(z) visszaállítás lehetőséget, és hagyja jóvá az OK gombbal.





Rövid várakozási idő után megjelenik a kijelzőn a Beállítások visszaállítása üzenet.

- Hagyja jóvá az üzenetet az OK gombbal.

Az első üzembe helyezés újra elindul (lásd az „Első üzembe helyezés“ fejezet „Első üzembe helyezés elvégzése“ című részét).

A hűtőkészülék beállításai a következő értékekre állnak vissza:

További beállítások elvégzése

Funkció	Kiszállítási állapot beállítása
 Nyelv	angol
 Kijelző fényereje	közepes érték (a 7 szegmensből a 4.)
 Színséma	sötét
 Hangjelzések	közepes érték (a 7 szegmensből a 4.)
 Gomb hang	közepes érték (a 7 szegmensből a 4.)
° C/°F Hőmérséklet egység	Celsius-fok
 Billentyűzár	kikapcsolva
 Eco mód	kikapcsolva
 Ajtó asszisztens	Push2open
@ Miele@home	kikapcsolva
 Világítás kimeneti egység	automatikus
 Adagolóegység	bekapcsolva
 Sabbat mód	kikapcsolva
 Vízsűrő kijelzés	bekapcsolva
 Hőmérséklet	-18 °C

A jég-/vízadagoló világításával kapcsolatos beállítások elvégzése

A beállítási módban  elvégezheti a jég-/vízadagoló világításával kapcsolatos beállításokat:

A jég-/vízadagoló világítása automatikusan bekapcsol

A világítás automatikusan bekapcsol, ha edényt helyez az adagolóegység alá.

- Válassza ki a Beállítási módban  a(z) < és > érintőgombokkal a(z) Világítás kimeneti egység lehetőséget, és hagyja jóvá az OK gombbal.
- Válassza ki a(z) < és > érintőgombokkal a(z) Mód lehetőséget, és hagyja jóvá az OK gombbal.
- Válassza ki a(z) < és > érintőgombokkal a(z) automatikus lehetőséget, és hagyja jóvá az OK gombbal.
- Érintse meg a(z)  érintőgombot a főképernyőre való visszatéréshez.



A jég-/vízadagoló világításának bekapcsolása manuálisan történik

A világítás bekapcsolása az adagolóegység kezelőpaneljén található gomb megnyomásával történik.

- Válassza ki a Beállítási módban  a(z) < és > érintőgombokkal a(z) Világítás kimeneti egység lehetőséget, és hagyja jóvá az OK gombbal.
- Válassza ki a(z) < és > érintőgombokkal a(z) Mód lehetőséget, és hagyja jóvá az OK gombbal.
- Válassza ki a(z) < és > érintőgombokkal a(z) manuális lehetőséget, és hagyja jóvá az OK gombbal.
- Érintse meg a(z)  érintőgombot a főképernyőre való visszatéréshez.

A jég-/vízadagoló világítása meghatározott idő után kikapcsol

Az adagolóegység világítása az ön által meghatározott idő (0–30 másodperc) eltelte után kikapcsol.

- Válassza ki a Beállítási módban  a(z) < és > érintőgombokkal a(z) Világítás kimeneti egység lehetőséget, és hagyja jóvá az OK gombbal.
- Válassza ki a(z) < és > érintőgombokkal a(z) AutoOff lehetőséget, és hagyja jóvá az OK gombbal.
- Állítsa be a(z) + és – érintőgombok segítségével a kívánt időt. Amennyiben nyomva tartja az érintőgombokat, folyamatosan változik az idő.
- Hagyja jóvá a kiválasztást az OK gombbal.
- Érintse meg a(z)  érintőgombot a főképernyőre való visszatéréshez.

További beállítások elvégzése

A jég-/vízadagoló világításának ki- kapcsolása

Ezzel teljesen kikapcsolja az adagolóegység világítását.

- Válassza ki a Beállítási módban  a(z) < és > érintőgombokkal a(z) Világítás kimeneti egység lehetőséget, és hagyja jóvá az OK gombbal.
- Válassza ki a(z) < és > érintőgombokkal a(z) Mód lehetőséget, és hagyja jóvá az OK gombbal.
- Válassza ki a(z) < és > érintőgombokkal a(z) ki lehetőséget, és hagyja jóvá az OK gombbal.
- Érintse meg a(z)  érintőgombot a főképernyőre való visszatéréshez.

Sabbat mód be- vagy kikapcsolása

A hűtőkészülék a vallási szokások támogatása érdekében Sabbath mód üzemmóddal rendelkezik.

Ha a Sabbath mód be van állítva, akkor nem hajthat végre egyetlen beállítást sem a hűtőkészülékén.

Ügyeljen arra, hogy a készülékajtó fi-xen zárva legyen, mivel az optikai és akusztikus figyelmeztetések ki vannak kapcsolva Sabbath mód esetén.

- Válassza ki a Beállítási módban  a(z) < és > érintőgombokkal a(z) Sabbath mód lehetőséget, és hagyja jóvá az OK gombbal.
- Válassza ki a(z) < és > érintőgombokkal a(z) be vagy ki lehetőséget, és hagyja jóvá az OK gombbal.

Bekapcsolt Sabbath mód esetén a kijelzőn a(z)  jelenik meg, és a kijelző fényereje lecsökken (a kijelző nem változik meg a készülék ajtajának becsukásával).

Bekapcsolt Sabbath mód  esetén a következők kikapcsolnak:

- ajtó asszisztens (fogantyú nélküli bútorfront esetén a készülékajtó alulról vagy oldalról nyitható)
- a világítás
- az összes hang- és optikai jelzés
- a hőmérséklet-kijelző
- a SuperFrost funkció (ha előzőleg be volt kapcsolva)
- a jégkocka készítő (ha előzőleg be volt kapcsolva)

- a jég-/vízadagoló (ha előzőleg be volt kapcsolva)

Továbbra is kiválasztható:

- beállítási mód  érintógombja a(z) Sabbat mód kikapcsolásához.

A(z) Sabbat mód funkció kb. 125 óra után automatikusan kikapcsol.

 A megromlott élelmiszer veszélyeztetheti az egészséget.

Mivel a Sabbat üzemmód alatt a há-lózatkimaradás nem kerül kijelzésre, a fagyasztott élelmiszer meg- vagy felolvadhat. Az élelmiszer eltarthatósága lerövidül.

Ellenőrizze az élelmiszerek minőségét.

Ellenőrizze, hogy a fagyasztott élelmiszer meg- vagy felolvadt-e. Ebben az esetben minél hamarabb használja fel ezeket az élelmiszereket vagy pedig az ismételt lefagyasztás előtt dolgozza fel őket (főzés vagy sütés).

Vízszűrő kijelzés be-, kikapcsolása vagy visszaállítása

A(z) Vízzűrő kijelzés az elkészített jégkockák mennyiségétől függően emlékezteti önt kb. hat havonta arra, hogy a vízszűrőt ki kell tisztítani. A kijelzőn megjelenik: Vízzűrő tisztítása.

A vízszűrő (IntensiveClear szitaszűrő) tisztításáról a „Tisztítás és ápolás” fejezet „Vízszűrő tisztítása (IntensiveClear szitaszűrő)” részében olvashat.

A szitaszűrő tisztítására felszólító utasítás automatikusan megjelenik az első alkalommal, nem kell külön bekapcsolni.

Vízszűrő kijelzés bekapcsolása

Amennyiben a(z) Vízzűrő kijelzés funkciót egyszer kikapcsolta, szükség esetén újra be kell kapcsolni.

- Válassza ki a Beállítási módban  a(z) < és > érintógombokkal a(z) Vízzűrő kijelzés lehetőséget, és hagyja jóvá az OK gombbal.
- Válassza ki a(z) < és > érintógombokkal a(z) be lehetőséget, és hagyja jóvá az OK gombbal.

A(z) Vízzűrő kijelzés be lett kapcsolva.

Vízszűrő kijelzés kikapcsolása

- Válassza ki a Beállítási módban  a(z) < és > érintógombokkal a(z) Vízzűrő kijelzés lehetőséget, és hagyja jóvá az OK gombbal.
- Válassza ki a(z) < és > érintógombokkal a(z) ki lehetőséget, és hagyja jóvá az OK gombbal.

A(z) Vízzűrő kijelzés ki lett kapcsolva.

További beállítások elvégzése

Vízszűrő kijelzés visszaállítása

Miután kitakarította a vízszűrőt, vissza kell állítani a(z) **Vízszűrő kijelzés** funkciót, hogy hat hónap elteltével ismét megjelenjen.

Amennyiben a kijelzőt nem állítja vissza, újra és újra meg fog jelenni.

- Válassza ki a **Beállítási** módban  a(z) **<** és **>** érintőgombokkal a(z) **Vízszűrő kijelzés** lehetőséget, és hagyja jóvá az **OK** gombbal.
- Válassza ki a(z) **<** és **>** érintőgombokkal a(z) **visszaállítás** lehetőséget, és hagyja jóvá az **OK** gombbal.

A **Vízszűrő tisztítása** üzenet kialszik a kijelzőn.

A(z) **Vízszűrő kijelzés** funkció a vízszűrő következő tisztításhoz vagy cseréjéhez aktiválva lett.

A helyes hőmérséklet beállítása nagyon fontos az élelmiszer tárolásához. A mikroorganizmusok hatására az élelmiszerek gyorsan megromlanak, amit a helyes tárolási hőmérséklet megakadályozhat vagy késleltethet. A hőmérséklet befolyásolja a mikroorganizmusok növekedési sebességét. A csökkenő hőmérséklettel ezek a folyamatok lassulnak.

Friss élelmiszer lefagyasztásához és az élelmiszer hosszútávú tárolásához **-18 °C** szükséges. Ennél a hőmérsékletnél a mikroorganizmusok szaporodása nagymértékben csökken. Amint a hőmérséklet -10 °C fölé megy, a mikroorganizmusok elkezdik lebontani az élelmiszert, emiatt az rövidebb ideig lesz eltartható. Ezért a meg- vagy felolvasztott élelmiszert csak akkor szabad újra lefagyasztani, ha már feldolgozták (megfőzték vagy megsütötték). Magas hőmérsékleten a legtöbb mikroorganizmus elpusztul.

Annál jobban emelkedik a hőmérséklet a hűtőkészülékben:

- minél gyakrabban és hosszabb ideig nyitják ki a készülék ajtaját.
- minél több élelmiszert tárolnak benn.
- minél melegebb a frissen elhelyezett élelmiszer.
- minél magasabb a hűtőkészülék környezetének hőmérséklete. A készüléket egy meghatározott klímaosztályra (a helyiség hőmérséklet-tartománya) méretezték, amelynek a határértékeit be kell tartani.

A hőmérséklet beállítása

- Érintse meg a(z)  érintőgombot a hőmérséklet beállításához.

Megjelenik a korábban beállított hőmérséklet.

- Állítsa be a + és – érintőgombok segítségével a hőmérsékletet. Amennyiben nyomva tartja az érintőgombokat, folyamatosan változik a hőmérséklet.
- Hagyja jóvá a hőmérséklet-beállítást az OK gombbal vagy az utolsó gombnyomást követően várjon kb. nyolc másodpercet. A hőmérséklet automatikusan beállításra kerül.

Tanács: Az újonnan beállított hőmérsékletet a készülékajtó bezárásával is jóváhagyhatja és rögzítheti.

A hőmérséklet-kijelző a kijelzőn mindig a **kívánt** hőmérsékletet mutatja.

Ha elállította a hőmérsékletet, akkor a hőmérséklet-kijelző ellenőrzését **kevésbé telepakolt hűtőkészülék esetén kb. 6 óra után, teli készülék esetén pedig kb. 24 óra után végezze el.**

Csak ezután áll be a tényleges hőmérséklet.

- Ha ezután a hőmérséklet túl magas vagy túl alacsony lenne, állítsa be újra a hőmérsékletet.

A helyes hőmérséklet

A hőmérséklet lehetséges beállítási értékei

A hőmérséklet -14 °C -tól -24 °C -ig állítható be.

A legalacsonyabb hőmérséklet elérése függ a felállítási helytől és a helyiség hőmérsékletétől.

Amennyiben a helyiség hőmérséklete magasabb, a legalacsonyabb hőmérséklet nem feltétlenül érhető el.

SuperFrost funkció ❄️

Az élelmiszerek optimális lefagyasztásához a friss élelmiszerek fagyasztása előtt kapcsolja be a SuperFrost funkciót.

Ezzel eléri, hogy az élelmiszerek gyorsan átfagyjanak, és így tápértékük, vitamintartalmuk, kinézetük és ízük megmarad.

Kivételek:

- Ha már fagyott élelmiszert tesz be.
- Ha naponta csak legfeljebb 2 kg élelmiszert tesz be.

A SuperFrost bekapcsolása

A SuperFrost funkciót **4–6 órával** a lefagyasztandó élelmiszer behelyezése előtt be kell kapcsolni. Ha a **maximális fagyasztási fokozatot** szeretné használni, **24 órával előtte** be kell kapcsolni a SuperFrost funkciót.

- Érintse meg a(z) 🌡️ érintógombot a hőmérséklet beállításához.
- Érintse meg a(z) ❄️ érintógombot a SuperFrost funkció bekapcsoláshoz.

A ❄️ piktogram színes, és a hőmérséklet-kijelzőn megjelenik az újonnan beállított -30 °C-os hőmérséklet.

- Hagyja jóvá a beállítást az OK gombbal vagy az utolsó gombnyomást követően várjon kb. nyolc másodpercet. A beállítás automatikusan beállításra kerül.

A hőmérséklet-kijelzőn a ❄️ piktogram világít.

A készülék a lehető legnagyobb hűtési teljesítménnyel működik.

A SuperFrost kikapcsolása

- Érintse meg a(z) 🌡️ érintógombot a hőmérséklet beállításához.

A ❄️ piktogram színes, és a hőmérséklet-kijelzőn a -30 °C-os hőmérséklet látható.

- Érintse meg a(z) ❄️ érintógombot a SuperFrost funkció kikapcsoláshoz.

A ❄️ piktogram már nem színes, és a hőmérséklet-kijelzőn ismét a korábban beállított hőmérséklet jelenik meg.

- Hagyja jóvá a beállítást az OK gombbal vagy az utolsó gombnyomást követően várjon kb. nyolc másodpercet. A beállítás automatikusan beállításra kerül.

A ❄️ piktogram kialszik a hőmérséklet-kijelzőn.

A hűtőkészülék hűtése ismét normál teljesítménnyel dolgozik.

Ha a SuperFrost funkciót nem kapcsolja ki, akkor az kb. 54 óra után automatikusan kikapcsol. A funkció kikapcsolásáig eltelt pontos idő a frissen berakott élelmiszer mennyiségétől függ.

A készülék újra normál teljesítménnyel működik.

Tanács: Energiatakarékossági okokból a SuperFrost funkciót saját maga is kikapcsolhatja, amint a fagyasztózána hőmérséklete eléri a legalább -18 °C fokban **állandó** hőmérsékletet. Ellenőrizze a fagyasztózána hőmérsékletét.

Hőmérsékleti és ajtóriasztás

A hűtőkészüléket egy figyelmeztető rendszerrel látták el, hogy a hőmérséklet a hűtőzónákban észrevétlenül ne emelkedjen, és elkerüljék az energia-vesztéséget a nyitva maradt készülékajtóknál.

Hőmérsékleti riasztás

Ha a fagyasztózónában a hőmérséklet túl meleg tartományt ér el, a kijelzőn megjelenik az A fagyasztási hőmérséklet túl magas volt. Hőmérséklet: °C üzenet. Kiegészítőleg megszólal egy figyelmeztető hang.

A hőmérséklet-kijelzőn a hőmérséklet-emelkedés során fellépő legmagasabb érték jelenik meg.

Hallható és látható jelzés pl. akkor történik,

- ha bekapcsolja a hűtőkészüléket, amennyiben a hőmérséklet a hűtőkészülékben az egyik hőmérsékleti zónában túl nagy mértékben tér el a beállított hőmérséklettől,
- ha a fagyasztott áru átrendezésekor és kivételekor a helyiségből túl sok meleg levegő áramlik be,
- ha nagyobb mennyiségű élelmiszert fagyaszt le,
- ha meleg, friss élelmiszert fagyaszt le,
- hosszabb áramkimaradás után.

Amint a riasztási állapot megszűnik, a figyelmeztető hang elhallgat, az üzenet pedig kialszik a kijelzőn.



A megromlott élelmiszer veszélyeztetheti az egészséget.

Ha a hőmérséklet hosszabb ideig -18 °C-nál melegebb volt, a fagyasztott áru meg- vagy felolvadhat. Ezáltal az élelmiszer eltarthatósága lerövidül.

Ellenőrizze, hogy a fagyasztott élelmiszer meg- vagy felolvadt-e. Ebben az esetben minél hamarabb használja fel ezeket az élelmiszereket vagy pedig az ismételt lefagyasztás előtt dolgozza fel őket (főzés vagy sütés).

A hőmérsékleti riasztás idő előtti kikapcsolása

A hőmérsékleti riasztás kikapcsolása előtt meg kell határozni és ki kell javítani a hőmérsékleti riasztás okát.

Ha zavarja a figyelmeztető hang, akkor korábban is kikapcsolhatja.

- Érintse meg az OK érintőgombot.

A figyelmeztető hang elhallgat, és eltűnik a kijelzőről az üzenet.

Ajtóriasztás

Ha a készülékajtó több mint két percig nyitva van, megszólal a figyelmeztető hang.

Továbbá a kijelzőn megjelenik a következő üzenet: Zárja be az ajtót..

Amint a készülékajtó bezáródik, elhallgat a figyelmeztető hang, és eltűnik a kijelzőről az üzenet.

Az ajtóriasztás idő előtti kikapcsolása

Ha zavarja a figyelmeztető hang, akkor korábban is kikapcsolhatja.

■ Érintse meg az OK érintógombot.

A figyelmeztető hang elhallgat, és eltűnik a kijelzőről az üzenet.

A figyelmeztető hang és az üzenet egy bizonyos idő után újra megjelenik a kijelzőn, amíg a készülékajtó be nem csukódik.

A belső tér kialakítása

Rakodópolcok kivétele vagy áthelyezése

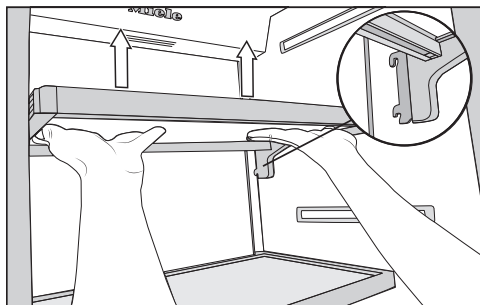

- Nyúljon mindkét kezével a rakodópolc alá, és emelje fel egy kicsit úgy, hogy a rakodópolc hátul az akasztóhorgokkal mindkét oldalon a vezetősín fölé emelkedjen.
- Húzza előre a rakodópolcot.
- Vegye ki a rakodópolcot vagy helyezze a kívánt pozícióba úgy, hogy az akasztóhorgokat visszaakasztja a vezetősínbe.
- Ügyeljen arra, hogy a rakodópolcot egyenesen helyezze be.

A jégkockakészítő feletti rakodópolc kivétele

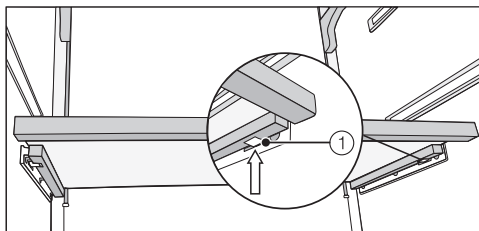

- Nyúljon mindkét kezével a rakodópolc alá, és nyomja be mindkét oldalon a rögzítőt ①.

Ügyeljen a rakodópolc kihúzásakor és újbóli behelyezéskor arra, hogy az oldalfalak ne sérüljenek meg.

- A rakodópolcot óvatosan, előrefelé húzva vegye ki.
- A behelyezéshez csúsztassa rá lassan a polcot a vezetősín mindkét oldalára, majd tolja be teljesen.

A fagyasztókosarak kivétele

- Nyissa ki a készülék ajtaját amennyire csak lehet.

A készülékajtó nyitási szögét nem szabad 90°-ra korlátozni, mert akkor a fagyasztókosarakat nem lehet kivenni.

- Húzza ki a fagyasztókosarat ütközésig.

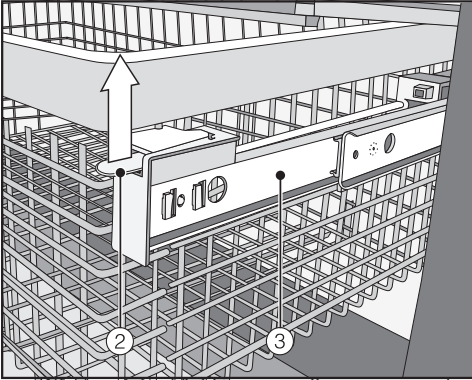

- Húzza felfelé a rögzítőcsatot ② mindkét oldalon, és óvatosan felfelé húzva akassza ki a fagyasztókosarat.
- Az újbóli behelyezéshez húzza ki a teleszkópos síneket ③ ütközésig.
- Helyezze be a fagyasztókosarat.
- Tolja be egészen addig a fagyasztókosarat, amíg a rögzítőcsat kattánással nem rögzül.

Fagyasztás és tárolás

Maximális fagyasztási képesség

Hogy az élelmiszer a lehető leggyorsabban teljesen átfagyjon, nem szabad a maximális fagyasztási képességet túllépni. A 24 órán belüli maximális fagyasztási képességet a típustáblán találja „Fagyasztási képesség ...kg/24 ó”.

A típustáblán megadott maximális fagyasztási képességet a DIN EN ISO 15502 szabvány szerint állapították meg.

Mi történik friss élelmiszer lefagyasztásakor?

A friss élelmiszereknek olyan gyorsan, amennyire csak lehetséges, át kell fagygni, hogy tápértékük, vitaminjaik, kinézetük és ízük megmaradjon.

Minél lassabban fagy át az élelmiszer, annál több folyadék vándorol minden egyes sejtből a szövetekközi helyekre. A sejtek összezsugorodnak. Felolvasztáskor a korábban kilépett folyadéknak csak egy része tud a sejtekbe visszavándorolni. Gyakorlatilag ez azt jelenti, hogy az élelmiszerben nagyobb nedvességvesztés lép fel. Ezt arról ismeri fel, hogy felolvasztáskor az élelmiszer körül nagy víztócsa keletkezik.

Ha az élelmiszer gyorsan átfagy, a sejt-folyadéknak kevés ideje van a sejtből a közbenső térbe vándorolni. A sejtek lényegesen kevésbé zsugorodnak össze. Felolvasztáskor a csak kis mennyiségű folyadék, ami a szövetekközi terekbe vándorolt, visszavándorol a sejtekbe, úgyhogy a nedvességvesztés nagyon csekély. Csak egy kis víztócsa keletkezik!

Kész, fagyasztott áru behelyezése

A ki- vagy megolvadt árut ne fagyassza le újra. Csak akkor fagyassza le újra, ha már feldolgozta (megfőzte vagy megsütötte) az élelmiszert.

Ha lefagyasztott készételt szeretne behelyezni, már vásárláskor az üzletben ellenőrizze

- a csomagolás sértetlenségét,
- az eltarthatóság dátumát, valamint
- a bolti fagyasztóláda hűtőzóna-hőmérsékletét.

Ha a hűtőzóna hőmérséklete melegebb, mint -18°C , akkor rövidül a fagyasztott étel eltarthatósága.

- A fagyasztott árut a bevásárlás legvégén vásárolja meg, és újságpapírban vagy hűtőtáskában szállítsa.
- Otthon azonnal tegye a fagyasztott árut a hűtőkészülékbe.

Élelmiszerek lefagyasztása otthon

Csak friss és kifogástalan állapotú élelmiszert fagyasszon le!

Fagyasztás előtt vegye figyelembe a következőket

- **Fagyasztásra alkalmasak:**
friss hús, baromfi, vad, hal, zöldség, fűszernövények, nyers gyümölcs, tejtermékek, pékáru, ételmaradékok, tojás sárgája, tojásfehérje és számos készétel.
- **Fagyasztásra nem alkalmasak:**
szőlő, leveles saláták, retékfélék, tejföl, majonéz, egész tojások héjukban, hagyma, nyers alma és körte egészben.
- Azért, hogy az íz, az aroma és a C-vitamin megmaradjon, a zöldséget lefagyasztás előtt blansírozni kell. Ehhez a zöldséget tegye adagonként 2-3 percre forrásban lévő vízbe. Ezután vegye ki a zöldséget, és gyorsan hűtse le hideg vízben. Csöpögtesse le a zöldséget.
- A sovány hús jobban alkalmas lefagyasztásra, mint a zsíros, és lényegesen hosszabb ideig eltartható.
- A karaj-, steak-, hús- és egyéb szeletek közé mindig tegyen műanyag fóliát. Így elkerüli, hogy a szeletek ne fagyjanak össze egy tömbbe.
- A nyers élelmiszereket és a blansírozott zöldséget a lefagyasztás előtt egyáltalán ne, az ételleket pedig csak enyhén fűszerezze és sózza. Egyes fűszerek ízintenzitása fagyasztás során megváltozik.

- A meleg ételleket és italokat először a hűtőkészüléken kívül hagyja lehűlni, hogy a már lefagyasztott élelmiszerek felolvadását elkerülje, és ne növelje az energiafogyasztást.

Élelmiszer lefagyasztása

- Adagonként fagyasszon le.

- Alkalmas csomagolás

- Műanyag fólia
- Polietilén tömlőfólia
- Alufólia
- Fagyasztódobozok

- Nem alkalmas csomagolás

- Csomagolópapír
- Pergamenpapír
- Cellofán
- Szemeteszák
- Használt bevásárlószatyrok

- Nyomja ki a levegőt a csomagolásból.

- Légmentesen zárja le a csomagolást a következőkkel:

- Gumigyűrűk
- Műanyag csipeszek
- Kötözőzsineg vagy
- Hidegálló ragasztószalagok

Tanács: A polietilén zacskókat és tömlőket fóliahegesztő géppel is lezárhatja.

- A csomagolásra írja rá a tartalmát és a lefagyasztás dátumát.

Fagyasztás és tárolás

A bepakolás előtt

- 2 kg-nál nagyobb mennyiségű friss élelmiszer esetében az élelmiszer bepakolása előtt egy kis idővel kapcsolja be a SuperFrost funkciót (lásd „SuperFrost használata“).

Így a már betárolt fagyasztott áru hidegtartálékot kap.

Lefagyasztandó élelmiszerek behelyezése

Az élelmiszereket a fagyasztózónában bárhol lehet fagyasztani, bár lehetőség szerint az alsó fagyasztókosarat válassza.

Nagyobb mennyiségeket a nagy fagyasztókosárba helyezzen.

- Tegye a lefagyasztandó élelmiszert szélesen elterítve a fagyasztókosarak aljára, hogy a lehető leggyorsabban a közepéig átfagyjon.
- A csomagokat szárazon tegye be, hogy elkerülje az össze- vagy ráfagyást.
- Kérjük, hogy olvassa el az alábbi táblázatot a fagyasztókosarak engedélyezett tömegéről:

	Felső fagyasztókosár	Alsó fagyasztókosár
F 24x2 Vi	12 kg	12 kg
F 26x2 Vi	20 kg	20 kg

A lefagyasztandó élelmiszer nem érintkezhet a már lefagyasztott élelmiszerral, ugyanis ez utóbbi felolvadhat.

Lefagyasztott élelmiszerek tárolási ideje

Az élelmiszerek eltarthatósága még az előírt -18°C -os hőmérséklet betartása esetén is igen eltérő lehet. Még a lefagyasztott termékekben is nagyon lassú bomlási folyamatok indulnak meg. A levegőben lévő oxigén miatt pl. a zsír megavasodhat. A sovány hús ezzel ezért kb. kétszer olyan hosszú ideig tárolható, mint a zsíros hús.

A megadott tárolási idők a fagyasztózónában elhelyezett különböző élelmiszer-csoportok eltarthatóságára vonatkozó irányadó értékek.

Élelmiszercsoport	Tárolási idő (hónap)
Étkezési jég	2-től 6-ig
Kenyér, péksütemények	2-től 6-ig
Sajt	2-től 4-ig
Zsíros hal	1-től 2-ig
Sovány hal	1-től 5-ig
Kolbász, sonka	1-től 3-ig
Vadhús, disznóhús	1-től 12-ig
Szárnyas, szarvasmarha	2-től 10-ig
Zöldség, gyümölcs	6-től 18-ig
Fűszernövények	6-től 10-ig

A kereskedelmi forgalomban kapható mélyhűtött termékek esetén a csomagoláson megadott tárolási idő az irányadó.

A fagyasztási hőmérséklet folyamatosan -18°C -on való tartása esetén és megfelelő higiénia mellett kihasználhat-

juk az élelmiszer maximális eltarthatósági idejét, ráadásul csökkenhet a kidozott élelmiszerek mennyisége is.

A fagyasztott áru felolvasztása

A ki- vagy megolvadt árut ne fagyassza le újra. Csak akkor fagyassza le újra, ha már feldolgozta (megfőzte vagy megsütötte) az élelmiszert.

A fagyasztott árut felolvaszthatja:

- mikrohullámú készülékben
- sütőben, „hőlégkeverés“ vagy „felolvasztás“ üzemmódban,
- szobahőmérsékleten
- a hűtőzónában (a leadott hideg az élelmiszerek hűtésére kerül felhasználásra)
- gőzpárolóban

Lapos hús- és haldarabok forró serpenyőbe téve olvaszthatók fel.

Hús- és haldarabokat (pl. vagdalt hús, csirke, halfilé) úgy olvasszon fel, hogy azok ne kerüljenek érintkezésbe más élelmiszerekkel. Az olvadékvizet fogja fel, és gondosan távolítsa el.

Gyümölcs szobahőmérsékleten, akár a csomagolásban, akár egy lefedett tálban is kiolvasztható.

Zöldség általában fagyasztott állapotban forrásban lévő vízbe adható vagy forró zsiradékban megpárolható. A sütési idő a megváltozott sejtszerkezet miatt kissé rövidebb, mint a friss zöldségé.

Italok gyorshűtése

A gyors lehűtés érdekében a fagyasztózónába helyezett palackokat **legkésőbb egy óra múlva** vegye ki. A palackok szétdurranhatnak.

A jég-/vízadagoló kezelése

A jég-/vízadagolónak frissvíz-csatlakozásra van szüksége az üzemeléshez (lásd a „Telepítés“ fejezet „Frissvíz-csatlakozás“ című részét).

Ha hosszabb időn keresztül nem vesz hűtött vizet vagy jeget a jég-/vízadagolóból, előfordulhat, hogy állott íze lesz a víznek/jégnek. A legjobb vízminőséget akkor érheti el, ha rendszeres időközönként vizet/jeget vesz.

Sérülésveszély törött üveg miatt.
Használjon stabil edényt a víz és a jégkockák felfogásához.

 Sérülésveszély a szakszerűtlen kezelés miatt.
Sérülés veszélye áll fenn, ha a kezét a jég-/vízadagoló kifolyója alá tartja. Ne tartsa a kezét a jég-/vízadagoló kifolyója alá!

 Sérülésveszély a szakszerűtlen kezelés miatt.
Sérülés veszélye áll fenn, ha a jégkockatartó kiadónyílásába nyúl. Soha ne nyúljon a jégkockatartó kiadónyílásába!

 Az elszennyeződött víz egészségkárosító hatású lehet.

A szennyezett víz fogyasztása betegségekhez vezethet.

A jég-/vízadagoló üzembe helyezését követően az első 5 pohárnyi hűtött vizet, valamint az első 30–40 jégkockát nem szabad elfogyasztani, mert a víz a vízbevezetés első átöblítésére szolgál.

Ez az első üzembe helyezésre és arra is vonatkozik, ha a készülék hosszabb ideig ki volt kapcsolva.

 A jégkocka készítő blokkolása sérülést okozhat.

A jégkocka készítő blokkolódhat, és ezáltal megsérülhet.

A gyors hűtés érdekében ne helyezzen palackokat vagy élelmiszereket a jégkockatartóba.

Ha a jég-/vízadagolót két percre nem használja, vagy kinyitja a készülék ajtaját, a jég-/vízadagoló automatikusan készenléti üzemmódra vált, a világítás pedig kialszik. Aktiválás után eltarthat néhány másodpercig, míg a készülék ismét hűtött vizet és jeget ad ki.

A(z) Adagolóegység bekapcsolása

Csak akkor készíthető jégkocka, ha a jégkockatartót teljesen becsukta.

- Válassza ki a Beállítási módban  a(z) < és > érintőgombokkal a(z) Adagolóegység lehetőséget, és hagyja jóvá az OK gombbal.
- Válassza ki a(z) < és > érintőgombokkal a(z) be lehetőséget, és hagyja jóvá az OK gombbal.
- Csukja be a készülék ajtaját.

A jég-/vízadagoló most már üzemkész.

Most már a jég-/vízadagoló kezelőpanneljén lévő összes érintőgomb fehéren világít.

Amennyiben nem így van, aktiválva van az üzembehelyezési zár (a(z)  érintőgomb fehéren világít, lásd „A jég-/vízadagoló kezelése“ fejezet „Az üzembehelyezési zár be- és kikapcsolása“ részét).

Miután a fagyasztózána lehűlt, a jégkockakészítő feltöltődik vízzel.

Amint a víz megfagyott, a jégkockák a jégkockakészítőtől a jégkockatartóba esnek.

Amint a jégkockatartó megtelt, a jégkockagyártás automatikusan szünetel.

A jég-/vízadagoló bekapcsolását követően akár 24 óráig is eltarthat, míg elkészül az első adag jégkocka.

A készülék ajtajának kinyitását és becsukását követően néhány másodpercig eltarthat, míg a jég-/vízadagoló üzemkész lesz, és ismét működtethető az érintőgombok.

A jég-/vízadagoló kezelése

Hűtött víz adagolása

Az első üzembe helyezést követően előfordulhat, hogy levegő van a vízkörben. Folytassa a vízadagolást egészen addig, míg már nem tartalmaz légbuborékokat.

A jég-/vízadagolóhoz használt összes anyag szag- és ízsemleges.

Ha hosszabb idő után ismét hűtött vizet enged a készülékből, előfordulhat, hogy kissé állott íze lesz a víznek. Ebben az esetben öntse ki az első 15 pohányi vizet.

A legjobb vízminőséget akkor érheti el, ha rendszeresen enged a készülékből vizet.

- Állítson egy stabil edényt a jég-/vízadagoló kifolyója alá.



- Tartsa nyomva a hűtött vízhez tartozó érintógombot.

Amíg nyomva tartja az érintógombot, hűtött víz folyik a kifolyóból. Kb. 30 másodperc után az adagolás automatikusan leáll. Ha több vízre van szüksége, várjon öt másodpercet, majd érintse meg ismét az érintógombot.

Ha hidegebb vizet szeretne, töltsön előtte jégkockát az edénybe.

Nagyobb mennyiségű víz vétele esetén előfordulhat, hogy a víz melegebb lesz.

Jégkocka és jégkása (crushed ice) adagolása

A jég-/vízadagoló bekapcsolását követően akár 24 óráig is eltarthat, míg elkészül az első adag jégkocka.

- Állítson egy stabil edényt a jég-/vízadagoló kifolyója alá.



- Tartsa nyomva a jégkockához, ill. a jégkásához való érintógombot.

Amíg nyomva tartja az érintógombot, jég hullik ki a kifolyóból. Kb. 30 másodperc után az adagolás automatikusan leáll. Ha több jégre van szüksége, várjon ö másodpercet, majd érintse meg ismét az érintógombot.

- Engedje el az érintógombot, amint megtelt az edény. Ellenkező esetben túlcserél az edény, illetve a jég eltömíti a kifolyót.

A jégkocka készítő kb. 1,3 kg jégkockát készít el 24 óra alatt.

Az elkészített jégkocka-mennyiség a fagyasztózána hőmérsékletéhez igazodik: **minél alacsonyabb a hőmérséklet, annál több jégkocka készül egy meghatározott időszakban.**

Rendszeresen ürítse ki és tisztítsa meg a jégkockatartót, legkésőbb akkor, ha több mint egy hete nem vett jeget (lásd a „Tisztítás és ápolás“ fejezet „A jégkockatartó kiürítése és tisztítása“ című részét).

Így a jég mindig friss lesz, és megakadályozza a jégkockák összeállását.

A(z) Adagolóegység kikapcsolása

- Zárja el a vízbevezető zárócsapját kb. 3 órával a hűtőkészülék kikapcsolása előtt – ez megakadályozza az álló víz miatti penészesedést.
- Válassza ki a Beállítási módban  a(z) < és > érintőgombokkal a(z) Adagolóegység lehetőséget, és hagyja jóvá az OK gombbal.
- Válassza ki a(z) < és > érintőgombokkal a(z) ki lehetőséget, és hagyja jóvá az OK gombbal.

Most ki van kapcsolva a jég-/vízadagoló, az érintőgombok már nem világítanak fehéren.

Az üzembehelyezési zár be- és kikapcsolása

Az üzembehelyezési zárral a jég-/vízadagolót biztosíthatja az illetéktelen (pl. gyermekek által történő) használat ellen.



- Tartsa megnyomva a(z)  érintőgombot addig, míg az fehéren nem világít, és meg nem szólal egy rövid hangjelzés.

Ezzel a jég-/vízadagoló többi érintőgombja zárolva van, és már nem választható ki.

- Az üzembehelyezési zár kikapcsolásához tartsa megnyomva a(z)  érintőgombot kb. 3 másodpercig, míg az már nem világít fehéren, és meg nem szólal egy rövid hangjelzés.

Automatikus leolvasztás

A hűtőgépet egy „NoFrost“ rendszerrel látták el, ami által a hűtőgép automatikusan leolvaszt.

A keletkező nedvesség a párologtatónál lecsapódik, időről időre leolvad és elpárolog.

Az automatikus leolvasztásnak köszönhetően a fagyasztózóna mindig jégmentes marad. Ennek a rendszernek köszönhetően az élelmiszer nem olvad meg.

Ügyeljen arra, hogy ne jusson víz az elektronikába vagy a világításba.



A befolyó nedvesség károsodást okozhat.

A gőztisztító készülék gőze a műanyag részeket és az elektromos alkatrészeket károsíthatja.

Ne használjon gőztisztító készüléket a hűtőkészülék tisztításához.

A készülék belsejében lévő típustáblát nem szabad eltávolítani! A típustáblára hiba esetén szükség van.

Útmutatások a tisztítóeszközhöz

Hogy a felületek károsodását elkerülje, **ne** használjon a tisztításhoz

- szóda-, ammónia-, sav- vagy klorid-tartalmú tisztítószerket,
- vízkőoldó tisztítószerket,
- dörzsölő tisztítószerket (pl. súrolóport, folyékony súrolószert, tisztítóköveket),
- oldószertartalmú tisztítószerket,
- nemesacél-tisztító szereket,
- mosogatógép-tisztítót,
- sütőtisztító spray-ket,
- üvegtisztítót,
- dörzsölő, kemény szivacsot és kefét (pl. edénysúroló szivacsot),
- tisztító radírt,
- éles fémpengét.

A hűtőkészülék belsejében csak élelmiszerekre ártalmatlan tisztító- és ápolószereket használjon.

A tisztításhoz langyos vizet és kevés kézi mosogatószert ajánlunk.

A jég-/vízadagoló csepegtető rácsa, hátfala és kerete kiváló minőségű felületréteggel van ellátva. Ez véd a szennyeződések ellen és megkönnyíti a tisztítást.

Tisztítás és ápolás

 A helytelen tisztítás és ápolás károkat okozhat.

Károsodhat a felületi bevonat.

Ne kezelje a jég-/vízadagoló csepegtető rácsát, hátfalát és keretét

– nemesacélhoz való tisztítószerrel: károsítja a bevonatot.

– a Miele nemesacélhoz való ápolószerével:

látható csíkok képződnek a felületen.

 A helytelen tisztítás károkat okozhat.

Károsodhat a felületi bevonat.

Ne tisztítsa a cseppfogó tálcát és a csepegtető rácsot mosogatógépben.

 A ragasztó károkat okozhat.

A felületi bevonatot a ragasztó károsítja, és elveszti védő hatását a szennyeződésekkel szemben.

Ne ragasszon öntapadós cédulákat, átlátszó ragasztószalagot, maszkolószalagot vagy más ragasztó anyagot a jég-/vízadagoló alkatrészeire.

A hűtőkészülék tisztítása előtt

- Kapcsolja ki a hűtőkészüléket a Be/Ki kapcsoló gomb megnyomásával.
- Vegye ki az élelmiszereket a hűtőkészülékből, és tárolja azokat hűvös helyen.
- Vegyen ki a tisztításhoz minden olyan további alkatrészt, amelyet ki lehet (lásd a „Belső tér kialakítása“ fejezetet).

Belső tér, tartozékok

Rendszeresen, legalább havonta egyszer tisztítsa meg a hűtőkészüléket.

A szennyeződéseket ne hagyja megszáradni, hanem azonnal távolítsa el őket.

- A hűtőkészülék belső terét langyos vízzel és egy kevés kézi mosogatószerrel tisztítsa meg. Minden alkatrészt kézzel tisztítson meg, ne a mosogatógépben.
- Tisztítás után törölgjön át mindent tiszta vízzel, majd szárítson meg mindent puha kendővel.
- A megfelelő szellőzés és a szagképződés elkerülése érdekében hagyja még egy kis időre nyitva a készülék ajtaját.

Alumíniumkeretek

A rakodópalcok keretei részben alumíniumból készültek.

Az alumínium élő anyag. A látószög, a fény beszűrődése és a környezet határozza meg a hűtőkészülék fényvisszaverő hatását és így módon az optikáját. Az alumínium érzékeny a karcolásokra és a vágásokra.

Az alumíniumkeretek elszíneződhetnek vagy megváltozhatnak, ha hosszabb ideig vannak szennyeződéseknek kitéve.

Ezért azonnal távolítsa el a szennyeződéseket az alumíniumkeretekről.

A jégkockatartó kiürítése és tisztítása

Rendszeresen tisztítsa meg a jégkockatartót. Így biztosíthatja, hogy mindig friss jégkockák készüljenek.

Rendszeresen ürítse ki a jégkockatartót. Ezzel elkerülheti, hogy a jégkockák összefagyjanak.

A megtöltött jégkockatartó nagyon nehéz. Két kézzel húzza ki.

- Nyissa ki a készülék ajtaját.

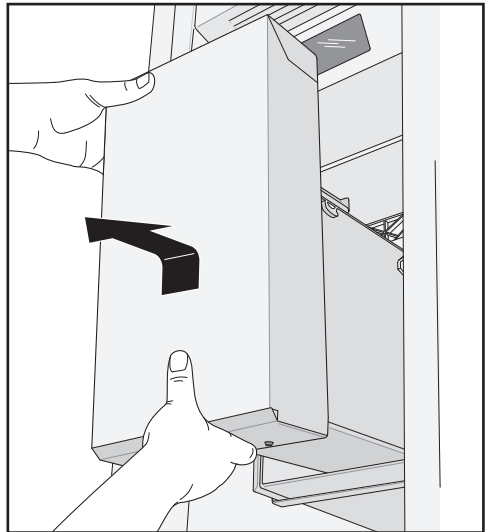

- Emelje meg a jégkockatartót két kézzel, majd húzza ki előre felé a hűtőkészülékből.
- Ürítse ki a jégkockatartót, majd öblítse ki meleg vízzel.
- Szárítsa le alaposan a jégkockatartót, hogy ne fagyjanak hozzá az új jégkockák.

Tisztítás és ápolás

- A jégkockatartó újbóli behelyezéséhez tolja a jégkockatartót a hűtőkészülékbe, amíg a helyére nem pattan.
- Ha nem tudja teljesen betolni a jégkockatartót, forgassa el kissé a jégkockatartóban lévő szállítócsigát.

A cseppfogó tálca tisztítása

A cseppfogó tálca célja a túlcsonduló víz felfogása.

A szagképződés elkerülése érdekében minden nap tisztítsa meg a cseppfogó tálcat.

- Vegye ki a csepegtető rácsot.
- Vegye ki a cseppfogó tálcat, és tisztítsa meg.
- Törölje szárazra a cseppfogó tálcat egy konyharuhával.
- Helyezze be ismét a csepegtető rácsot és a cseppfogó tálcat.

Az ajtó-tömítés tisztítása

 A helytelen tisztítás károkat okozhat.

Az ajtó-tömítés olajjal vagy zsírokkal való kezelése porózussá teheti azt. Ne olajozza vagy zsírozza be az ajtó-tömítést.

- Csak tiszta vízzel rendszeresen tisztítsa meg az ajtó-tömítést, majd egy ruhával alaposan törölje át.

A szellőző rések tisztítása

A porlerakódások növelik az energiafogyasztást.

- Tisztítsa rendszeresen a szellőző réseit egy ecsettel vagy porszívóval (ehhez használja pl. a Miele porszívóhoz való szívóecsetet).

A vízsűrő (IntensiveClear szitasűrítő) tisztítása

Az IntensiveClear szitasűrítőt az elkészített jégkockák mennyiségétől függően kb. 6 havonta ki kell tisztítani.

A kijelzőn a következő jelenik meg: Vízsűrő tisztítása.

- Hagyja jóvá az üzenetet az OK gombbal.

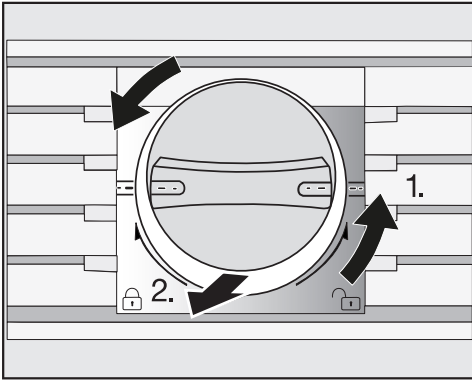

- Forgassa el a szűrőbetétet a fedélen az óramutató járásával ellentétes irányban vízszintes állásig 1.), majd húzza ki a szűrőnyílásból 2.).

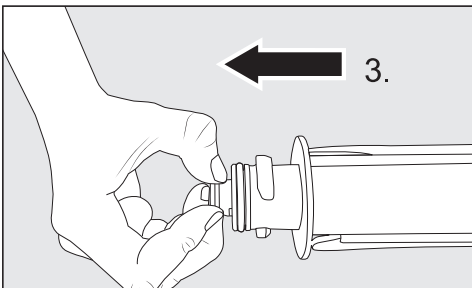

- Húzza ki a szűrőt hátulról a szűrőbetétből 3.).

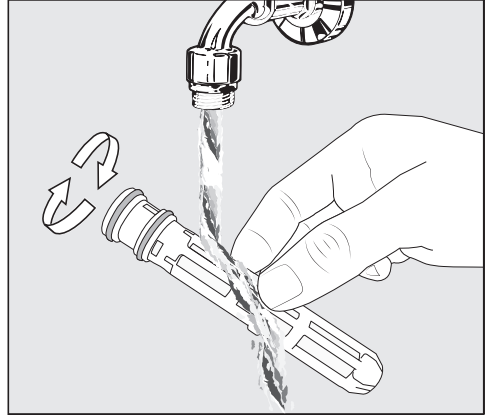

- Tisztítsa meg a szűrőt langyos folyó víz alatt. Forgassa a szűrőt úgy, hogy minden oldalról kitisztuljon.

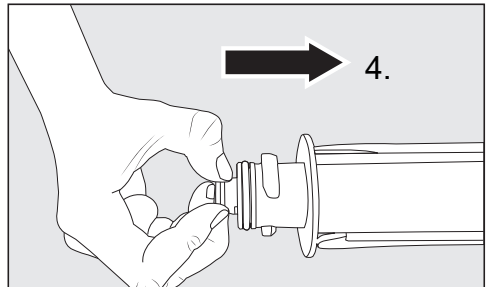

- Helyezze vissza a szűrőt hátulról a szűrőbetétbe 4.).

Tisztítás és ápolás

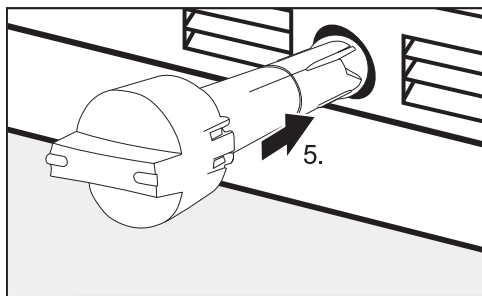

- Tolja a szűrőbetétet teljesen a szűrőnyílásba 5.), a fedélnek vízszintesen kell állnia.

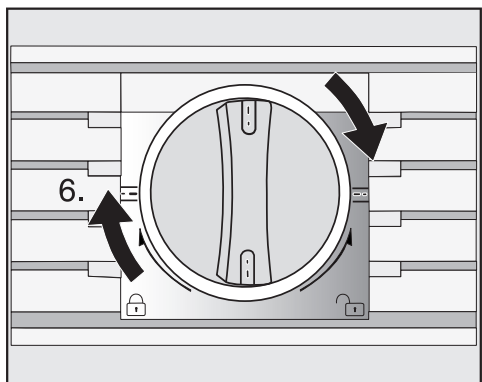



- Forgassa el a szűrőbetétet a fedélen az óramutató járásával megegyező irányban függőleges állásig 6.).

⚠ Sérülésveszély a kiömlő víz miatt!



Ha a szűrőbetét nem megfelelően van behelyezve, fennáll a veszély, hogy a víz kifolyik a hűtőkészülékből.

A szűrőbetét behelyezésekor győződjön meg arról, hogy a szűrőt elfordította-e a jelölésig.

Miután az IntensiveClear szitaszűrőt kitisztította, a vízsűrő kijelzőjét  vissza kell állítani a beállítási módban  a ki-

jelzőn (lásd a „További beállítások elvégzése“ fejezet „Vízszűrő kijelzés  visszaállítása“ című részét).

A tisztítás után

- Tegyen vissza minden alkatrészt a hűtőkészülékbe.
- Kapcsolja be ismét a hűtőkészüléket.
- Kapcsolja be egy kis időre a SuperFrost  funkciót, hogy a fagyasztózóna gyorsan lehűljön.
- Tolja a fagyasztókosarakat a lefagyasztandó élelmiszerekkel a fagyasztózónába, amint annak elég alacsony lesz a hőmérséklete.
- Kapcsolja ki a SuperFrost funkciót , amint legalább $-18\text{ }^{\circ}\text{C}$ fokos állandó hőmérséklet állt be a fagyasztózónában.

A hűtőkészüléket vízszűrővel (IntensiveClear szitaszűrővel) szállítjuk, ami a vezetékes vizet szűri a jégkockák elkészítéséhez.

Az IntensiveClear szitaszűrő a lebegő részecskéket szűri ki a vezetékes vízből, a baktériumokat vagy a mikrobákat nem.

A vízszűrőt nem kell cserélni. A jégkockák tökéletes minősége érdekében azonban fontos, hogy a vízszűrőt rendszeresen tisztítsa.

Miután behelyezte az új vízszűrőt, dobjon ki minden jégkockát, amit a készülék a vízszűrő behelyezése után 24 órán belül gyárt.

Az IntensiveClear szitaszűrőt az elkészített jégkockák mennyiségétől függően kb. hat havonta ki kell tisztítani.

A kijelzőn megjelenik: Vízszűrő tisztítása.

- Tisztítsa ki az IntensiveClear szitaszűrőt (lásd a „Tisztítás és ápolás“ fejezet „A vízszűrő (IntensiveClear szitaszűrő) tisztítása“ részét).

Mi a teendő, ha ...

A legtöbb üzemzavart és hibát, amelyek a napi üzemeltetés során felléphetnek, saját maga is el tudja hárítani. Sok esetben időt és költséget takaríthat meg, mivel nem kell hívnia az Ügyfélszolgálatot.

A következő táblázatok segítenek önnek abban, hogy megtalálja az üzemzavar vagy a hiba okát, és elhárítsa azt.







Lehetőleg ne nyissa ki a készülék ajtaját a hiba elhárításáig, hogy a hidegvesztésséget olyan kis értéken tartsa, amennyire csak lehetséges.

Probléma	Ok és elhárítás
Ha úgy érzi, hogy a hűtőkészüléke nem megfelelően működik, végrehajthatja az Önteszt funkciót. A hűtőkészülék ekkor ellenőrzi hogy vannak-e esetleg meghibásodások.	<p>Az öntesztet követően minden hiba megjelenik a kijelzőn.</p> <ul style="list-style-type: none">■ Végezze el az öntesztet (lásd a „További beállítások“ fejezet „Önteszt <input checked="" type="checkbox"/> végrehajtása“ részét).■ Adott esetben hívja fel az Ügyfélszolgálatot, és tájékoztassa őket a kijelzett hibaüzenetről.
A hűtőkészülékben nincs hűtőteljesítmény, a belső világítás nem működik, ha a készülék ajtaja nyitva van.	<p>A hűtőkészülék nincs bekapcsolva.</p> <ul style="list-style-type: none">■ Kapcsolja be a hűtőkészüléket. A kijelzőn megjelenik a hőmérséklet kijelzése.
	<p>A hálózati csatlakozó nincs megfelelően bedugva a dugaszoló aljzatba.</p> <ul style="list-style-type: none">■ Dugja be a hálózati csatlakozót a dugaszoló aljzatba.
	<p>A házi villamos hálózat biztosítója leoldott. A hűtőkészülék, a házfeszültség vagy más készülék hibás lehet.</p> <ul style="list-style-type: none">■ Hívjon elektrotechnikai szakembert vagy hívja az Ügyfélszolgálatot.

Probléma	Ok és elhárítás
<p>A kompresszor egyre gyakrabban és hosszabb időre kapcsol be, a hőmérséklet a készülékben túl alacsony.</p>	<p>A szellőzőrések a beépítő szekrényben el vannak takarva vagy porosak.</p> <ul style="list-style-type: none"> ■ Ne takarja el a szellőzőréseket. ■ Rendszeresen portalanítsa a szellőzőréseket.
	<p>A készülékajtót gyakran kinyitotta vagy nagyobb mennyiségű élelmiszert helyezett be frissen, illetve fagyasztott le.</p> <ul style="list-style-type: none"> ■ A készülékajtót csak szükség esetén és csak a lehető legrövidebb ideig nyissa ki. <p>A szükséges hőmérséklet kis idő után magától visszaáll.</p>
	<p>A készülékajtó nincs rendesen becsukva. Esetleg a fagyasztózónában már vastagabb jégréteg képződött.</p> <ul style="list-style-type: none"> ■ Csukja be a készülék ajtaját. <p>A szükséges hőmérséklet kis idő után magától visszaáll.</p> <p>Ha már vastag jégréteg alakult ki, akkor csökken a hűtőteljesítmény, az energiafogyasztás pedig emiatt nő.</p> <ul style="list-style-type: none"> ■ Olvassza le és tisztítsa ki a hűtőkészüléket.
	<p>A helyiség hőmérséklete túl magas. Minél magasabb a helyiség hőmérséklete, annál hosszabb ideig jár a kompresszor.</p> <ul style="list-style-type: none"> ■ Vegye figyelembe a „Telepítés“ fejezet „Felállítási hely“ részének útmutatásait.
	<p>A hűtőgép nem megfelelően van beépítve a beépítő fülkébe.</p> <ul style="list-style-type: none"> ■ Vegye figyelembe a „Telepítés“ fejezet „Hűtőkészülék beépítése“ részében található útmutatásokat.









Mi a teendő, ha ...

Probléma	Ok és elhárítás
<p>A kompresszor egyre gyakrabban és hosszabb időre kapcsol be, a hőmérséklet a hűtőkészülékben túl alacsony.</p>	<p>A hőmérséklet a hűtőkészülékben túl alacsonyra van beállítva.</p> <ul style="list-style-type: none"> ■ Javítsa ki a hőmérséklet beállítását.
	<p>Egyszerre nagyobb mennyiségű élelmiszert fagyasztott le.</p> <ul style="list-style-type: none"> ■ Vegye figyelembe a „Fagyasztás és tárolás“ fejezet útmutatásait.
	<p>A SuperFrost funkció még be van kapcsolva.</p> <ul style="list-style-type: none"> ■ A SuperFrost funkciót idő előtt maga is kikapcsolhatja energiamegtakarítás céljából.
<p>A kompresszor egyre ritkábban és rövidebb időre kapcsol be, a hőmérséklet a hűtőgépben emelkedik.</p>	<p>Ez nem hiba! A beállított hőmérséklet túl magas.</p> <ul style="list-style-type: none"> ■ Állítsa be a helyes hőmérsékletet. ■ 24 óra elteltével még egyszer ellenőrizze a hőmérsékletet.
	<p>A fagyasztott áru elkezdi felolvadni. A helyiség hőmérséklete, amire az ön készülékét tervezték, az alapérték alá csökkent. A kompresszor ritkábban kapcsol be, ha a helyiség hőmérséklete túl alacsony. Ezért túl meleg lehet a fagyasztózónában.</p> <ul style="list-style-type: none"> ■ Vegye figyelembe a „Telepítés“ fejezet „Felállítási hely“ részének útmutatásait. ■ Növelje a helyiség hőmérsékletét.
<p>A kompresszor folyamatosan működik.</p>	<p>Nem hiba. Energiatakarékosság céljából a kompresszor kis hűtési igény esetén egy alacsonyabb fordulatszámra kapcsol. Ezáltal növekszik a kompresszor működési ideje.</p>
<p>A fagyasztott áru odafagyott.</p>	<p>Az élelmiszer csomagolása behelyezéskor nem volt száraz.</p> <ul style="list-style-type: none"> ■ Lazítsa fel a fagyasztott árut egy tompa tárggyal, pl. egy kanál nyelével.
<p>Egy figyelmeztető hangjelzés hangzik fel.</p>	<p>A készülék ajtaja több mint két perce nyitva van.</p> <ul style="list-style-type: none"> ■ Csukja be a készülék ajtaját.

Probléma	Ok és elhárítás
<p>Nyitott készülékajtó el- lenére sincs figyelmez- tető hang.</p>	<p>Kikapcsolta a jelzőhangot.</p> <ul style="list-style-type: none"> ■ Kapcsolja be ismét a jelzőhangot a Beállítási mód- ban . <p>A(z) Sabbath mód  funkció be van kapcsolva: a hő- mérséklet-kijelző sötét, a kijelzőn a(z)  piktogram vi- lágít.</p> <ul style="list-style-type: none"> ■ A Sabbath módot bármikor kikapcsolhatja (lásd a „További beállítások elvégzése“ fejezet „Sabbat mód  be- vagy kikapcsolása“ című részét).
<p>A készülékajtót nem le- het kinyitni.</p>	<p>A Pull2open ajtó asszisztens be van kapcsolva, a hű- tőkészülék azonban fogantyú nélküli bútorfronttal rendelkezik.</p> <ul style="list-style-type: none"> ■ Fogantyú nélküli bútorfrontok esetén kapcsolja be a Push2open ajtó asszisztent (lásd a „További be- állítások végrehajtása“ fejezet „Ajtó asszisztens  bekapcsolása“ részét).
<p>A készülék ajtaja be- kapcsolt Sabbath mód  esetén nem nyitható ki.</p>	<p>A Push2open ajtó asszisztens be van kapcsolva, to- vábbá a Sabbath mód funkció is be van kapcsolva.</p> <ul style="list-style-type: none"> ■ Bekapcsolt Sabbath mód funkció esetén az ajtó asz- szisztens deaktiválódik. ■ Nyissa ki a készülék ajtaját alulról vagy oldalról.

Üzenetek a kijelzőn

	Ok és elhárítás
<p>A figyelmeztető hang megszólal, és a kijelzőn megjelenik az A fagyasztási hőmérséklet túl magas volt. Hőmérséklet: °C üzenet.</p>	<p>A hűtőkészülék hőmérséklete erősen emelkedett. Ennek okai lehetnek pl.:</p> <ul style="list-style-type: none">– a készülékajtót túl gyakran kinyitották vagy még nyitva van,– egyszerre nagyobb mennyiségű élelmiszert fagyasztott le,– hosszabb ideig hálózatkimaradás volt. <p>■ Ha zavarja a figyelmeztető hang, akkor korábban is kikapcsolhatja a kijelzőn az OK érintőgomb megérintésével.</p> <p>A figyelmeztető hang elhallgat.</p> <p>■ Szüntesse meg a riasztási állapotot.</p> <p>A figyelmeztető hang elhallgat, és eltűnik a kijelzőről az üzenet.</p> <p>A hőmérséklet-kijelzőn a hőmérséklet-emelkedés során a fagyasztózábon fellépő legmagasabb érték jelenik meg.</p> <p>■ A hőmérséklettől függően ellenőrizze, hogy az élelmiszerek nem olvadtak-e meg vagy nincsenek-e felolvadva. Amennyiben ez a helyzet, dolgozza fel az élelmiszereket (főzéssel vagy sütéssel), mielőtt újra lefagyasztja őket.</p> <p>■ Áramszünet esetén ellenőrizze, hogy található-e jégkocka a jégkockatartóban, és vegye ki őket. Különben a jégkockák ismét összefagynak, és a táulásuk miatt károsíthatják a jégkockatartót.</p>
<p>A figyelmeztető hang megszólal, és a kijelzőn megjelenik a Zárja be az ajtót. üzenet.</p>	<p>A készülék ajtaja nyitva van.</p> <p>■ Csukja be a készülék ajtaját.</p> <p>■ Ha a figyelmeztető hangot korábban ki szeretné kapcsolni, érintse meg a kijelzőn az OK érintőgombot.</p> <p>A figyelmeztető hang elhallgat.</p>

	Ok és elhárítás
A hőmérséklet-kijelző sötét, a kijelzőn a  piktogram világít.	<p>A Sabbat mód  funkció be van kapcsolva: a belső világítás kikapcsol, a hűtőkészülék hűt.</p> <ul style="list-style-type: none"> ■ A Sabbat módot bármikor kikapcsolhatja (lásd a „További beállítások elvégzése“ fejezet „Sabbat mód  be- vagy kikapcsolása“ részét).
A kijelzőn megjelenik a „F Kérjük, hívja a Miele ügyfélszolgálatot.“ üzenet, és kiegészítőleg megszólal egy figyelmeztető hang.	<p>Egy hiba áll fenn.</p> <ul style="list-style-type: none"> ■ Adott esetben jegyezze fel a hibaüzenetet. ■ Hívja az Ügyfélszolgálatot. ■ A figyelmeztető hang kikapcsolásához érintse meg a  piktogramot. <p>A hibaüzenet csak akkor alszik ki a kijelzőn, ha a készülékhibát kiküszöbölték.</p> <hr/> <p>Alacsony vagy túlfeszültség van.</p> <ul style="list-style-type: none"> ■ Vegye figyelembe a „Telepítés“ fejezet „Elektromos csatlakozás“ részében található csatlakozási adatokat. ■ Adott esetben hívja az Ügyfélszolgálatot. ■ A figyelmeztető hang kikapcsolásához érintse meg a  piktogramot. <p>A hibaüzenet csak akkor alszik ki a kijelzőn, ha a készülékhibát kiküszöbölték.</p>
A  piktogram világít a kijelzőn. A hűtőkészüléknek nincs hűtőteljesítménye, ugyanakkor a hűtőkészülék kezelése működőképes.	<p>A(z) Bemutatótermi üzemmód  be van kapcsolva. A bemutató üzemmód lehetővé teszi a szakkereskedőknek a hűtőkészülék bekapcsolt hűtés nélküli bemutatását. Magán használatban erre a beállításra nincs szüksége.</p> <ul style="list-style-type: none"> ■ Kapcsolja ki a bemutató üzemmódot  (lásd a „További beállítások elvégzése“ fejezet „Bemutatótermi üzemmód  kikapcsolása“ részét).

Mi a teendő, ha ...

Problémák a jég-/vízadagolóval

Probléma	Ok és elhárítás
Nem lehet bekapcsolni a jég-/vízadagolót.	A hűtőkészülék nincs csatlakoztatva az elektromos hálózathoz. <ul style="list-style-type: none">■ Ellenőrizze, hogy hűtőkészülék csatlakoztatva van-e az áramra.
	Aktiválva van az üzembehelyezési zár (a  érintőgomb fehéren világít). <ul style="list-style-type: none">■ Kapcsolja ki az üzembehelyezési zárat (lásd „A jég-/vízadagoló kezelése“ fejezet „Az üzembehelyezési zár be- és kikapcsolása“ című részét).
A jég-/vízadagoló a bekapcsolást követően nem azonnal üzemkészs.	Ez nem hiba. A készülék ajtajának kinyitását és becsukását követően néhány másodpercig eltarthat, míg a jég-/vízadagoló üzemkészs lesz.
Nem ad ki a gép jégkockát.	A jég-/vízadagoló kifolyóját összefagyott jég tömítette el. <ul style="list-style-type: none">■ Vegye ki az összefagyott jégkockákat.■ Legkésőbb akkor ürítse ki a jégkockatartót, ha több mint egy héten keresztül nem vett jeget (lásd a „Tisztítás és ápolás“ fejezet „A jégkockatartó kiürítése és tisztítása“ című részét).
	A jég-/vízadagoló bekapcsolását követően akár 24 óráig is eltarthat, míg elkészül az első adag jégkocka.
A jég-/vízadagolóból vett hűtött víz nem jó ízű.	Ha hosszabb idő után ismét hűtött vizet adagol a készülékből, előfordulhat, hogy kissé állott íze lesz. <ul style="list-style-type: none">■ Ebben az esetben öntse ki az első 15 pohárnyi vizet.

Problémák a jégkockakészítővel

Probléma	Ok és elhárítás
<p>A jégkockakészítő nem készít jégkockát, vagy nem ad ki hűtött vizet.</p>	<p>Nincs bekapcsolva a hűtőkészülék vagy a jég-/vízadagoló.</p> <ul style="list-style-type: none"> ■ Győződjön meg róla, hogy be van kapcsolva a hűtőkészülék. ■ Győződjön meg róla, hogy be van kapcsolva a jég-/vízadagoló.
	<p>A frissvíz-csatlakozást nem szerelték be.</p> <ul style="list-style-type: none"> ■ Győződjön meg róla, hogy a frissvíz-csatlakozást megfelelően szerelték be.
	<p>A vízbevezetés nincs nyitva vagy légtelenítve.</p> <ul style="list-style-type: none"> ■ Nyissa ki a vízbevezetést. ■ Ellenőrizze, hogy a vízbevezetés légtelenítve van-e.
	<p>Törés található a víztömlőben.</p> <ul style="list-style-type: none"> ■ Ellenőrizze és szükség esetén cserélje ki a víztömlőt.
	<p>Túl magas a hőmérséklet a fagyasztózónában.</p> <ul style="list-style-type: none"> ■ Állítsa be alacsonyabbra a hőmérsékletet a fagyasztózónában (lásd „A helyes hőmérséklet” című fejezetet).
	<p>A készülékajtót nagyon gyakran kinyitották, ezért a kompresszor fokozottan működik, és a jégkockakészítő eljegesedik.</p> <ul style="list-style-type: none"> ■ A készülékajtót csak szükség esetén és csak a lehető legrövidebb időre nyissa ki.
	<p>Túl alacsony a víznyomás.</p> <ul style="list-style-type: none"> ■ Ellenőrizze, hogy a víznyomás 200 kPa és 800 kPa (2 bar és 8 bar) között van-e. ■ Ellenőrizze, hogy nem rossz szelepet szereltek-e be, és ezért nem túl alacsony-e a nyomás.
	<p>A jég-/vízadagoló bekapcsolását követően akár 24 óráig is eltarthat, míg elkészül az első adag jégkocka.</p>





Mi a teendő, ha ...

Probléma	Ok és elhárítás
A jégkocka készítő csak kis jégkockát készít.	Több háztartási készülék üzemel frissvíz-csatlakozással. Ezáltal csökken a bejövő víz mennyisége. <ul style="list-style-type: none"> ■ Kerülje a mosogatógép, mosógép stb. egyidejű használatát.
	A vízszűrő eltömődött. <ul style="list-style-type: none"> ■ Ellenőrizze, hogy ki kell-e tisztítani a vízszűrőt.
	A víznyomás túl alacsony. <ul style="list-style-type: none"> ■ Ellenőrizze, hogy a víznyomás 200 kPa és 800 kPa (2 bar és 8 bar) között van-e. ■ Ellenőrizze, hogy nem rossz szelepet telepítettek-e.
A jégkocka készítő csak kevés vagy eldeformálódott jégkockát, illetve kevés hűtött vizet készít.	A vízszűrő eltömődött. <ul style="list-style-type: none"> ■ Ellenőrizze, hogy ki kell-e cserélni vagy tisztítani a vízszűrőt.
	A víznyomás túl alacsony. <ul style="list-style-type: none"> ■ Ellenőrizze, hogy a víznyomás 200 kPa és 800 kPa (2 bar és 8 bar) között van-e.
	A hőmérséklet a fagyasztózónában túl magas. <ul style="list-style-type: none"> ■ Állítson be alacsonyabb hőmérsékletet.
A jégkockáknak kellemetlen szaguk vagy illatuk van.	A jégkockatartó folyamatosan üzemel, ezért rendszeresen tisztítani kell. <ul style="list-style-type: none"> ■ Ellenőrizze, hogy a jégkockatartó elszennyeződött-e, és ha igen, tisztítsa meg.
	A jégkockatartót nagyon ritkán használják. Hosszabb idejű tárolás esetén a jég átveheti más anyagok illatát és ízét. <ul style="list-style-type: none"> ■ Üritse ki és tisztítsa meg a jégkockatartót, ha hosszabb ideig nem használja.
	A fagyasztózónában be nem csomagolt élelmiszereket tárolnak. A jég átveheti a be nem csomagolt élelmiszerek illatát és ízét. <ul style="list-style-type: none"> ■ A fagyasztózónában csak becsomagolt élelmiszereket tároljon.
	A vízszűrő elszennyeződött. <ul style="list-style-type: none"> ■ Ellenőrizze, hogy ki kell-e tisztítani a vízszűrőt.

Probléma	Ok és elhárítás
Víz folyik a hűtőkészülékéből.	<p>A vízbevezetés hibás.</p> <ul style="list-style-type: none">■ Azonnal zárja el az elzárócsapot.■ Ellenőrizze, hogy a vízvezeték hibás-e.■ Azonnal hívja az Ügyfélszolgálatot.■ Ellenőrizze, hogy a víznyomás túl magas-e. <p>A túl magas víznyomás repedésekhez vezethet (lásd a „Telepítés“ fejezet „Frissvíz-csatlakozás“ részét).</p> <ul style="list-style-type: none">■ Ellenőrizze, hogy a víznyomás 200 kPa és 800 kPa (2 bar és 8 bar) között van-e.■ Ellenőrizze, hogy nem rossz szelepet telepítettek-e.

Mi a teendő, ha ...

A belső világítás nem működik

Probléma	Ok és elhárítás
A belső világítás nem működik.	A hűtőkészülék nincs bekapcsolva. ■ Kapcsolja be a hűtőkészüléket.
	A(z) Sabbat mód funkció be van kapcsolva: a hőmérséklet-kijelző sötét, a kijelzőn a  piktogram világít. ■ A(z) Sabbat mód funkciót bármikor kikapcsolhatja a Beállítási módban  .
	Egy hiba áll fenn.  A szabadon lévő áramvezető részek áramütést okozhatnak. Ha leveszi a lámpaburkolatot, érintkezésbe kerülhet az áramvezető részekkel. Ne távolítsa el a lámpaburkolatot. A LED-es világítást kizárólag az Ügyfélszolgálat javíthatja és cserélheti ki.
	 Sérülésveszély a LED-es világítás miatt! Ez a világítás az RG 2 rizikóbesorolásnak felel meg. Ha a burkolat hibás, károsíthatja a szemet. Hibás lámpaburkolat esetén ne nézzen optikai eszközökkel (nagyítóval stb.) közelről közvetlenül a világításba. ■ Hívja az Ügyfélszolgálatot.

Normális hangok	Mitől keletkeznek?
Brrrrr ...	A brummogást a motor (kompresszor) okozza. Rövid időre felhangosodhat, amikor a motor bekapcsol.
Blubb, blubb	A bugyogást, csörgedezést vagy surrogást a a csőrendszerben folyó hűtőközeg okozza.
Klikk	A „klikk“ hang mindig akkor hallható, ha a termosztát be- vagy kikapcsolja a motort.
Sssrrrrr	A halk zajt okozhatja a hűtőgép belsejében történő légmozgás.
Knakk ...	A „knakk“ hang mindig akkor hallható, ha a hűtőgépben anyagátágulás lép fel.
Legyen tekintettel arra, hogy a hűtőrendszer motor- és áramlási zajai elkerülhetetlenek!	

Zajok	Ok és megoldás
Csattogás, zörgés, csörgés	A hűtőgép nincs vízszintben. Helyezze vízszintbe egy vízszintmérő segítségével. Ehhez használja a készülék állítható lábait vagy helyezzen alá valamit.
	A hűtőkészülék hozzáér más bútorokhoz vagy készülékekhez. Tolja el a készüléket.
	A fiókok, kosarak vagy tároló felületek mozognak, vagy szorulnak. Vizsgálja meg a kivehető alkatrészeket, és adott esetben újra helyezze be azokat.
	A palackok vagy edények egymáshoz érnek. Távolítsa el kissé egymástól az edényeket.

Ügyfélszolgálat

Kapcsolatfelvétel üzemzavarok esetén

Az olyan meghibásodások esetén, amelyet saját maga nem tud elhárítani, kérjük értesítse pl. a Miele szakkereskedőjét vagy a Miele Ügyfélszolgálatát.

A Miele Ügyfélszolgálatához az interneten a www.miele.hu/service oldalon foglalhat időpontot.

A Miele Ügyfélszolgálatának elérhetőségeit ennek a dokumentumnak a végén találja.

Az Ügyfélszolgálatnak adja meg a készüléke modellazonosítóját és gyártási számát (Fabr./SN/Nr.). Mindkét adatot az adattáblán találja meg.

Ezt az információt a típustáblán találja, a hűtőkészülék belső terében.

EPREL-adatbázis

2021. március 1-től az energiacímkézésel és a környezettudatos tervezésre vonatkozó követelményekkel kapcsolatos információk az európai termékadatbázisban (EPREL) található meg. A termékadatbázist az alábbi linken érheti el: <https://eprel.ec.europa.eu/>. A felületen a rendszer arra kéri majd, hogy adja meg a modellazonosítót.

A modellazonosítót az adattáblán találhatja meg.

Miele		
E-Nr.: XXXXXXXXXXX/XX	FD: XXXX XX/XXXXXXXX	Z-Nr.: XXXXXX
Type / Typ / Тип	XXXXXXXXXX	XXXXXXXXXXXXXXXXXXXX
REFRIGERATOR / KÜHLSCHRANK / ХОЛОДИЛЬНИК		
Class/Klasse/Класс: SN-T		
total volume / Gesamtvolumen / Общий объем		
Fridge comp. / Kühlfach / Холодильное отделение		
Chill comp. / Kaltlagerfach / Объем нулевой камеры		
Refrigeration load / Verdichter / Нагрузка при охлаждении		
Defrost heater load / Abtaueheizung / Нагрузка тена для разморозки		
Refrigerant / Kältemittel / Хладагент R600a		
Fridge comp. / Kühlfach / Холодильное отделение		

Garancia

A garancia idő 2 év.

További ország specifikus információkat a garancia feltételekről a Miele Ügyfélszolgálatánál kaphat.

A Miele ezúton kijelenti, hogy ez a fogyasztószekrény a 2014/53/EU irányelvnek megfelel.

Az EU-megfelelőségi nyilatkozat teljes szövege a következő weboldalak egyiken érhető el:

- Termékek, letöltések: a www.miele.hu oldalon
- Ügyfélszolgálat, információs anyagok, használati utasítások elérhetősége a termék nevének vagy gyári számának megadásával:
www.miele.hu

Frekvenciasáv	2,4000 GHz – 2,4835 GHz
---------------	----------------------------

Maximális adóteljesítmény < 100 mW

Szerzői jogok és licenck

A készülék kezeléséhez és vezérléséhez a Miele saját vagy külső szoftvert használ, amelyek nem tartoznak az úgynevezett nyílt forráskódú licencfeltételek alá. Ezek a szoftverek és szoftverkomponensek szerzői jogi védelem alá tartoznak. Tartsa tiszteltben a Miele és a harmadik felek szerzői jogait.

A jelen készülék továbbá olyan szoftverkomponenseket tartalmaz, amelyek a nyílt forráskódú licencfeltételek mellett kerülnek továbbadásra. Ezeket a nyílt forráskódú komponenseket a hozzájuk tartozó szerzői jogi nyilatkozatokkal, a mindenkori érvényes licencfeltételek másolatával együtt, valamint adott esetben további információkat a „Nyílt forráskóddal kapcsolatos információk és licenck” című dokumentumban tekintheti meg. A nyílt forráskódú licencfeltételek ott feltüntetett felelősségi és jótállási szabályozásai csak a mindenkori jogtulajdonosokkal összefüggésben érvényesek.

A készülék különösen olyan szoftverkomponenseket tartalmaz, amelyeket a jogtulajdonosok GNU General Public License, 2. verzió, ill. a GNU Lesser General Public License, 2.1 verzió alatt licenckelnek. A Miele a készülék vásárlásától, ill. kiszállítástól számított legalább 3 évig felajánlja, hogy Önnek vagy harmadik félnek egy adathordozón (CD-ROM, DVD vagy USB-pendrive) rendelkezésére bocsátja a készülékbe beépített azon nyílt forráskódú komponensek forráskódjának géppel olvasható másolatát, amelyek a GNU General Public License, 2. verzió vagy a GNU Lesser General Public License, 2.1 verzió alatt kerülnek licenckelésre. Ha szeretné megszerezni a forráskódot, akkor a termék nevének, sorozatszámának és a vásárlás dátumának megadásával e-mailen (info@miele.com) vagy a következő postai címen forduljon hozzánk:

Miele & Cie. KG
Open Source
GTZ/TIM
Carl-Miele-Straße 29
33332 Gütersloh

Felhívjuk a figyelmet a jogtulajdonosok általi, GNU General Public License, 2. verzió és a GNU Lesser General Public License, 2.1 verzió feltételei szerinti korlátozott jótállásra:

This program is distributed in the hope that it will be useful, but WITHOUT ANY WARRANTY, without even the implied warranty of MERCHANTABILITY of FITNESS FOR A PARTICULAR PURPOSE. See the GNU General Public License and GNU Lesser General Public License for more details.

Miele Kft.

H – 1027 Budapest

Bem József u. 1/B.

Tel: (06-1) 880-6400

E-mail: info@miele.hu

Internet: www.miele.hu

Gyártó:**Miele & Cie. KG**

Carl-Miele-Straße 29

33332 Gütersloh

Németország

F 2672 Vi

hu-HU

M.-Nr. 11 550 560 / 01