

Miele

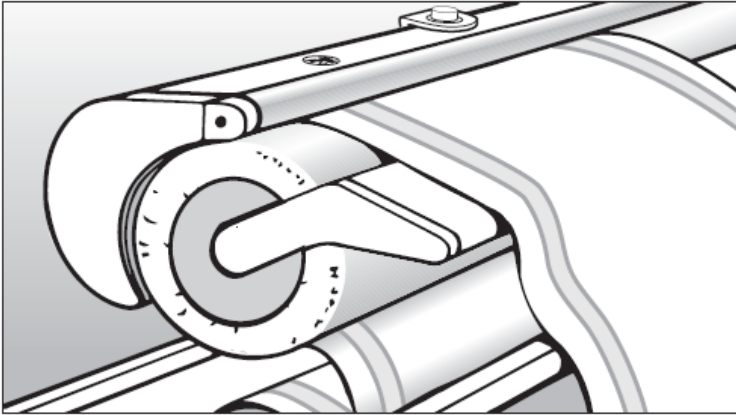

Navodilo za uporabo

Likalni stroj

B 995 D

Pred namestitvijo, priklopom in zagonom **obvezno** preberite navodila za uporabo. Le tako boste zaščitili sebe in svoj aparat pred poškodbami.

sl - SI

Št. mat. 07 660 400

Kazalo

Opis aparata	4
Varnostna navodila in opozorila	6
Vaš prispevek k varovanju okolja	9
Transport stroja	10
Transportno varovalo.....	10
Premikanje in odpiranje stroja	11
Priklop na električno omrežje	12
Pred prvo uporabo.....	13
Pred likanjem	14
Delovno mesto.....	14
Priprava perila.....	14
Priporočila za pravilno vlažnost perila za likanje.....	14
Preverjanje delovanja zaščite za prste	15
Uparjevalnik	16
Polnjenje posode za vodo.....	16
Praznjenje posode za vodo	17
Likanje	18
Vklop in izklop stroja.....	18
Izbiranje temperature likanja (likanje brez pare).....	18
Izbiranje temperature likanja (likanje s paro).....	19
Vklop in izklop uparjevalnika	19
Izbiranje hitrosti valja.....	20
Nameščanje perila.....	21
Snemanje naslona.....	21
Obešalnik za perilo.....	21
Po likanju.....	22
Izpad električne napetosti	23
Praktični nasveti	24
Brisače, krpe za posodo, robci, prtički itd.....	24
Namizni prti.....	24
Posteljina.....	25
Srajce.....	25
Parjenje hlač.....	29
Parjenje kril.....	29
Čiščenje aparata	30
Čiščenje likalne žlebine.....	30
Čiščenje ohišja.....	30

Kazalo

Čiščenje posode za vodo.....	30
Prevleka za likanje.....	31
Zamenjava prevleke za likanje	31
Pomoč pri motnjah.....	34
Servisna služba.....	36
Tehnični podatki.....	37

Opis stroja

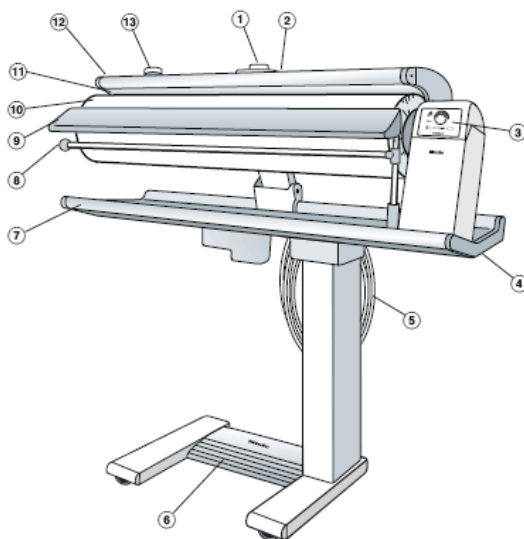

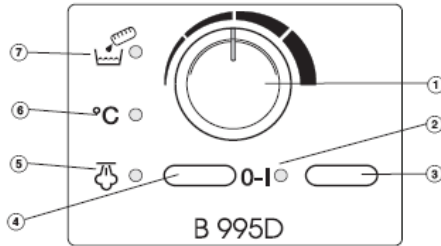

- | | |
|----------------------------------|-------------------------------|
| (1) izklop v sili | (10) likalni valj |
| (2) gumb za izbiro temperature | (11) likalna žlebina |
| (3) stikalna plošča | (12) letev za zaščito prstov |
| (4) zaskočka za deblokado stroja | (13) pokrovček posode za vodo |
| (5) priključni kabel | |
| (6) stopalka | |
| (7) polica za perilo | |
| (8) obešalnik za perilo | |
| (9) naslon za perilo | |

Stikalna plošča



- (1) gumb za izbiro hitrosti valja
- (2) kontrolna lučka za vklop izklop **i-0**
- (3) stikalo za vklop izklop **i-0**
- (4) stikalo za paro 

- (5) kontrolna lučka za paro 
- (6) kontrolna lučka za temperaturo ° C
- (7) kontrolna lučka »posoda za vodo prazna« 

Varnostna navodila in opozorila

Prosimo, da pred prvo vključitvijo likalnika skrbno preberete navodila za uporabo. Vsebujejo pomembne napotke za varnost, uporabo in vzdrževanje aparata. Tako boste zaščitili sebe in se izognili nepotrebним okvaram stroja.

Navodilo shranite in ga predajte morebitnemu novemu lastniku.

Pravilna uporaba

▶ Likalnik lahko uporabljate le za likanje perila opranega v vodi, za katerega proizvajalec dovoljuje strojno likanje.

▶ Osebe, ki zaradi svojih psihičnih, senzoričnih ali duševnih sposobnosti, neizkušenosti ali nepoznavanja niso sposobne varno upravljati aparata, aparata ne smejo uporabljati brez nadzora odgovorne osebe.

Tehnična električna varnost

▶ Preden likalnik priključite in preglejte, če ni poškodovan. Poškodovanega aparata ne smete uporabljati. Lahko ogroža vašo varnost.

▶ Aparate s poškodovanimi priključnimi vodi sme popravljati samo strokovnjak pooblaščen servisne službe Miele.

▶ Pred priključitvijo likalnika obvezno preverite priključne vrednosti (varovalka, napetost, frekvenca) na napisni ploščici. Te vrednosti se morajo ujemati z vrednostmi hišne inštalacije. Če imate s tem v zvezi pomisleke, se posvetujte s strokovno osebo.

▶ Električna varnost likalnika je zagotovljena samo, če je priključen na ustrezno zaščiteno električno omrežje. Zelo pomembno je, da poskrbite za ta osnovni varnostni ukrep. Če ste v dvomih, da je vse v redu z vašo električno napeljavo, pokličite električarja. Proizvajalec namreč ne odgovarja za škodo, ki bi nastala zaradi pomanjkljive ali napačne priključitve zaščitnih vodnikov (električni udar).

▶ Likalnika ne smete priključiti na električno omrežje preko razdelilnikov ali podaljškov kablov, ker ti deli ne zagotavljajo zadostne varnosti (npr. nevarnost pregretja).

Varnostna navodila in opozorila

▶ Likalnik ustreza predpisanim varnostnim določilom. Popravila naj opravljajo samo pooblašteni strokovnjaki. Nestrokovna popravila so lahko za uporabnika zelo nevarna, proizvajalec pa zanje ne prevzema odgovornosti. Popravila smejo opravljati le Mielejevi pooblašteni strokovnjaki.

▶ Poškodovane elemente smete zamenjati le z originalnimi nadomestnimi deli Miele. Le na ta način vam lahko zagotavljamo varno uporabo naših aparatov.

▶ V primeru motenj ali pri čiščenju je treba aparat izklopiti. Aparat je ločen od električnega omrežja samo tedaj, ko:

- iz vtičnice izvlečete vtič likalnika ali
- izključite hišno varovalko ali
- povsem odvijete hišno varovalko.

▶ Pazite, da ne poškodujete varnostnih naprav in elementov za upravljanje likalnega stroja.

▶ Likalni stroj uporabljajte le, ko so nameščeni vsi zaščitni elementi in ne obstaja nevarnost, da bi se lahko dotaknili delov pod električno napetostjo.

▶ Na nestacionarnih mestih (npr. ladje) smejo aparat vgraditi le strokovno usposobljene osebe pod pogojem, da poskrbijo za varno uporabo aparata.

Uporaba

▶ Pri uporabi likalnika ne nosite ohlapnih oblačil. Široki rokavi, trakovi predpasnika, rute in kravate se lahko zapletejo v likalni valj.

▶ Preden začnete likati, odložite prstane, zaplestnice, ogrlice in ure.

▶ Ko je likalnik vroč, se lahko se opečete:

- če se dotaknete likalne žlebine,
- če med dvignjeno žlebino in likalnim valjem z roko poravnate tkanine in istočasno pritisnete na stopalko ali nožno stikalo.

▶ Pri vključenem grelniku pare ne odvijajte pokrovčka na posodi. Za vodo. Lahko se poparite z vročo vodo.

▶ Ne dovolite otrokom, da bi se igrali v neposredni bližini likalnika ali da bi celo poskušali likalnik sami uporabljati.

▶ Ne uporabljajte izključno destilirane vode. Na posodi se lahko pojavi korozija.

▶ Ne puščajte perila na vroči žlebini. Nevarnost požara.

Varnostna navodila in opozorila

▶ Za zlikano perilo uporabite vrtljivi obešalnik. Po uporabi likalnega stroja, obešalnik vrnite takoj nazaj na njegovo mesto in se ne naslanjajte nanj. Tudi ga ne smete kako drugače obremenjevati, ker lahko deluje kot vzvod in prevrne stroj.

▶ Preden izvlečete omrežni vtič, likalnik izključite.

▶ Ne polagajte priključnega kabla na segreto žlebino. Kabel se lahko poškoduje - nevarnost električnega udara! Za shranjevanje kabla uporabljajte napravo za navijanje, ki se nahaja na stroju.

▶ Likalnika ne uporabljajte v prostorih, kjer obstaja nevarnost zmrzali. Zamrznjena voda v posodi in cevi za paro lahko povzročita poškodbe stroja.

Oprema

▶ Dele opreme lahko vgradite le z Mielejevim dovoljenjem, sicer vam ugasnejo pravice za popravilo v garancijskem roku.

Vaš prispevek k varovanju okolja

Odstranjevanje embalaže

Embalaža ščiti aparat pred morebitnimi poškodbami med prevozom. Izdelana je iz okolju prijaznih materialov, ki jih je možno reciklirati.

Vračanje embalaže v obtok materialov pomeni prihranek surovin in zmanjšanje količine odpadkov. Če boste embalažo odstranili sami, se pri vaši občinski upravi pozanimajte za naslov najbližjega centra za recikliranje odpadnega materiala.

Odstranjevanje starega aparata

Odsluženi električni in elektronski aparati imajo še vedno nekaj uporabnih materialov. Vsebujejo pa tudi nekaj škodljivih materialov, ki so potrebni za delovanje in varno uporabo. Zato vašega aparata ne vrzite kar enostavno na bližnje smetišče, ker lahko v primeru napačnega ravnanja škoduje človekovemu zdravju in njegovemu okolju.



Aparat odpeljite na najbližji center za predelovanje odpadnega materiala, ki ga je za odslužene električne in elektronske aparate določila vaša komunalna skupnost.

Prosimo, da poskrbite tudi, da vaš odsluženi aparat ne pride v roke otrokom.

Transport

Transportno varovalo

Transportno varovalo odstranite šele potem, ko ste aparat namestili na tekalna kolesca.

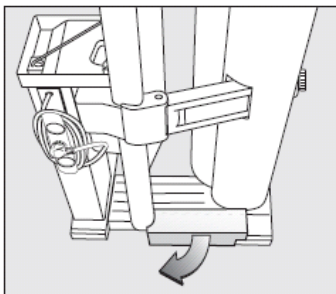

- Odstranite transportno varovalo.

Transportno varovalo shranite, ker ga boste lahko pri morebitni selitvi likalnika zopet potrebovali.

Premikanje in odpiranje stroja

Stroji za likanje so opremljeni s štirimi tekalnimi kolesci.

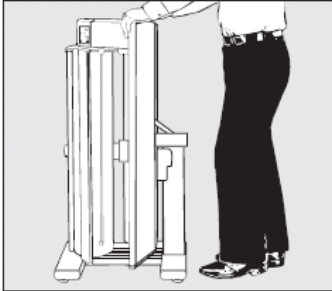

- Če želite stroj premakniti, primite za likalno polico in ga potiskajte pred seboj ali ga vlečite.

Za pomikanje preko ovir kot so robovi preprog ali pragovi, pa tudi pri vodenju:

- stroj nekoliko nagnite.

Stroj za likanje lahko premikate v sklopljenem ali razklopljenem stanju.

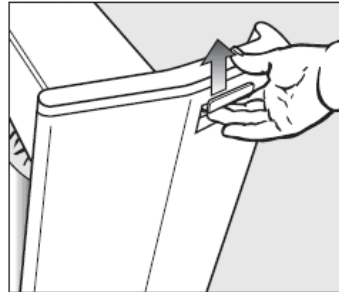

- Povlecite zaskočko, ki se nahaja na desni strani zadaj za polico za likanje in pri tem polico čvrsto držite.

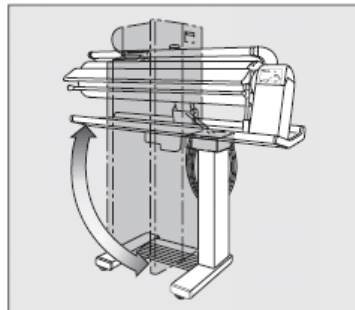

- Gornji del stroja obrnite v horizontalen ali vertikalni položaj, dokler se ne zaskoči. Šele nato zaskočko izpustite.
- Da pri sklapanju likalnega stroja ne bi odtekala voda, pokrovček posode za vodo vedno dobro privijte.

Priklop na električno omrežje

Priklop na električno omrežje

Stroj za likanje je narejen za mrežno napetost 220-240 V, 50-60 Hz in opremljen s šuko vtičem.

Podatke za priključno moč in varovanje omrežja najdete na napisni ploščici.

Za večjo varnost priporoča VDE v svoji smernici DIN VDE 0100 del 739 vgradnjo zaščitnega stikala FI s prožilnim tokom 30 mA (DIN VDE 0664).

Priključitev

Priključni kabel je navit za polico za likanje.

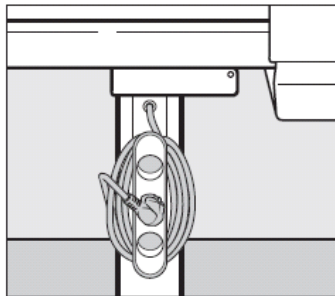

- Odvijte kabel.
Vtiča še ne vtaknite v vtičnico.

Priklop na električno omrežje

Pred prvo uporabo

Likalni valj je pokrit s folijo, ki med transportom štiti likalnik pred prahom.

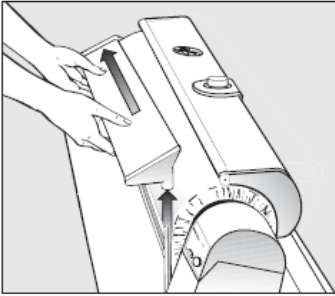

- Snemite naslon za perilo. Najprej ga iztahnite z desnega držala in nato ga z levega držala snemite z valja kot kaže slika.

Ko vtaknete vtič v vtičnico in stroj vključite, se likalna žlebina avtomatsko odmakne od likalnega valja. Takrat lahko snamete zaščitno folijo.

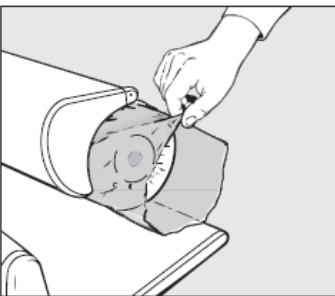

- Snemite zaščitno folijo za prah.

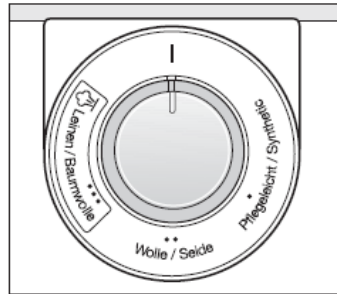

- Lepilno folijo, ki je del priložene opreme, nalepite okrog gumba za izbiro temperature.

Pred likanjem

Delovno mesto za likanje

Poskrbite, da likalni stroj stoji na ravni podlagi zaradi enakomerne izhajanja pare in da pri delu ne drsi bočno po podlagi.



Pri likanju vam bo v veliko pomoč po višini nastavljen stol in odlagalna površina za zlikano perilo.

Na dosegu rok namestite:

- na levo stran stroja za likanje postavite košaro s pripravljenim perilom.
- na desni strani stroja za likanje pripravite mesto za odlaganje zlikanega perila.

Srajce, delovne halje, bluže ipd. obesite na obešalnike takoj po likanju.

Manjše kose zlikanega perila obesite na obešalnik za perilo, ki je pritrjen na stroju.

Pripravite si posodico z vodo za vlaženje perila.

Priprava perila

Od pravilne priprave perila pred likanjem je v veliki meri odvisen tudi rezultat likanja.

Perilo pred likanjem:

- navlažite
- raztegnite in poravnajte
- sortirajte.

Vlaženje perila pri likanju brez pare

Če boste perilo pravilno navlažili in izbrali primerno temperaturo za tkanino, bo perilo po končanem likanju suho in ravno. Enako kot pri klasičnem likanju je potrebno perilo navlažiti in sicer nekaj ur vnaprej, tako da se vlaga enakomerno porazdeli.

Če sušite perilo s sušilnim strojem, nastavite program "vlažno za likanje".

Če nimate veliko časa za pripravo perila za likanje, navlažite perilo s toplo vodo.

Nekoliko nasvetov za pravilno vlaženje perila

Material	Vlačnost za likanje
Svila	zaviti v vlažno krpo, da se ne bi pojavili vodni madeži
Umetna vlakna, dralon, najlon, perlon itd.	malo vlažno do skoraj suho
Volna (npr. hlače)	parjenje z vlažno krpo
Bombaž	malo vlažno
Lan	zelo vlažno

Poravnavanje perila

Perilo razprostrite in ga navlažite tako kot za navadno likanje.

Poravnajte trakove, naramnice in robove.

Večje kose kot so prti in posteljno perilo zložite po dolžini v obliki harmonike. Na ta način boste perilo najlažje zlikali.

Sortiranje perila

Da boste lahko likali brez zastojev, sortirajte perilo na gladke in oblikovane kose in glede na občutljivost na visoke temperature.

Likati začnite tkanine, ki so občutljive na vročino kot so perlon, najlon, umetna svila, nato pa po vrsti svilo, volno, bombaž in končno lan.

Škrobljeno perilo likajte na koncu, da ostanki škroba ne poškodujejo ostalih kosov perila.

Pred prvo uporabo likalnega stroja

boste na valju opazili 2-3 mm grbino. Na tem mestu se stikata oba dela spodnje prevleke, ki pa se po 3 urah likanja izravnata. Spodnja prevleka je nato brez rež in povsem gladka.

Preverjanje varovala za prste

Varovalo za prste je varnostna naprava, ki jo je potrebno aktivirati oz. preveriti pred vsako uporabo likalnika:

- pri vključenem stroju za likanje pohodite nožno stikalo do konca.
- Žlebina se nasloni na likalni valj, ki se vrti.

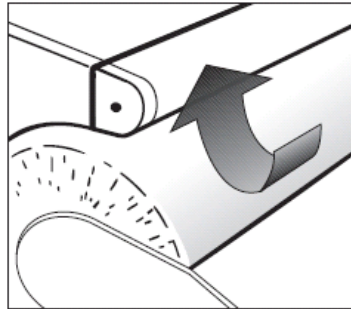

- Varovalo za prste preverite tako, da ga dvignete. Če se likalni valj ustavi, žlebina pa dvigne, pomeni, da varovalo deluje pravilno.
- Spustite varovalo za prste in odmaknite nogo s stopalke.
- Ponovno pohodite stopalko do konca.
- Likalna žlebina se prisloni in valj se začne vrteti.

Uparjevalnik

Za likanje suhega oz. manj vlažnega perila je vaš stroj opremljen z dodatno napravo za vlaženje perila.

Likanje z ali brez pare

Če je vaše perilo še dovolj vlažno za likanje, likajte brez pare. S paro likajte le perilo, ki se je posušilo oz. perilo, ki ni več dovolj vlažno za likanje.

Polnjenje posode za vodo

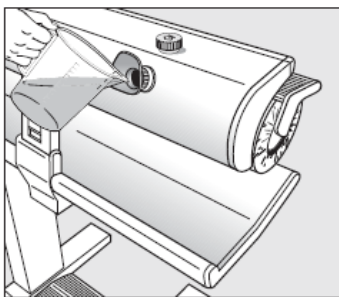

- Preden vključite stroj napolnite posodo za vodo pri odmaknjeni žlebinici. Z **vodo iz vodovodne napeljave** (ca. 0,8l). napolnite posodo le do spodnjega roba odprtine za polnjenje. Ne uporabljajte vode za likanje, ki je na voljo v trgovinah.
- Za lažje polnjenje si pomagajte z lijakom kot kaže slika.



Če je trdota vaše vode nad 17° dH (3 mmol/l), priporočamo mešanje z destilirano vodo v razmerju 1:1.

⚠ Ne uporabljajte samo destilirane vode. Na posodi lahko pride do korozije.

Posodo napolnite le do spodnjega roba odprtine za polnjenje.

- Da pri sklapljanju likalnega stroja ne bi odtekala voda, pokrovček posode za vodo vedno dobro privijte.

Če na stikalu za paro med likanjem ugasne kontrolna lučka , je posoda za vodo prazna in jo je treba napolniti.

Če pri vklopljenem uparjevalniku posoda za vodo ni napolnjena, utripata izmenično kontrolni lučki  in  v nekaj minutnih intervalih.

Pazite! Iz posode lahko uhaja para, zato pokrovček odvijajte počasi in previdno.

- Počakajte, da se iz posode izloči vsa para in šele nato odprite pokrovček in posodo napolnite z vodo.

Uparjevalnik

V posodi je lahko še nekaj vode. Količina je odvisna od trdote vode in od količine vodnega kamna, ki se nabere v posodi.

Polna posoda zadostuje za približno 40 minut likanja na paro. Para se začne tvoriti pribl. v 4 minutah po polnjenju posode. Na čas segrevanja vpliva tudi debelina apnenčaste obloge.

- Priporočamo, da med prekinitvijo likanja izklopite stikalo uparjevalnika.

Praznjenje posode za vodo

 Posodo za vodo lahko praznite le, ko je žlebina hladna in voda ohlajena.

Po likanju posodo za vodo izpraznite. S tem se boste izognili poškodbam posode zaradi delcev v vodi (npr. klor, vodni kamen, baker).

- Odvijte pokrovček na posodi za vodo.
- Pri polnjenju in praznjenju vode si lahko pomagate z lijakom.

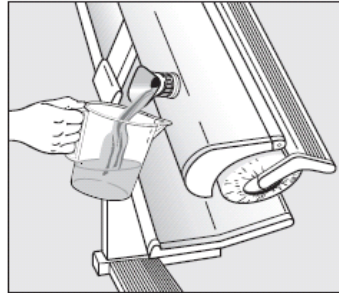

- Previdno nagnite stroj in postavite pod odprtino primerno posodo, da izteče voda.
- Ponovno namestite pokrovček.

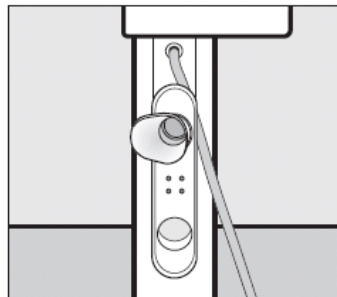

- Lijak lahko po uporabi namestite na zanj predvideno mesto na držalu za kabel.

Likanje

Vklop in izklop stroja

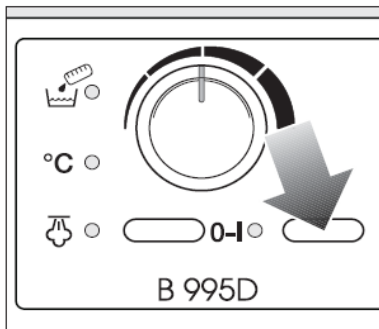

Likalnik vklapljate in izklapljate z glavnim stikalom „I Vklop - 0 Izklop“.

Vklop

- Pritisnite tipko „I - 0“

– in prižge se kontrolna lučka.

Izklop

- Tipko „I - 0“ pritisnite in izpusite.

– Kontrolna lučka na tipki ugasne.

Izbira temperature likanja (pri likanju brez pare)

Z gumbom za nastavitve temperature nastavite temperaturo likanja.

Na gumbu so s simboli označene temperaturne stopnje in sicer v skladu z mednarodnimi oznakami za “likanje”.

Vrsta tkanine	Simboli	Temperaturne stopnje
Perlon/umetna svila	●	nizka temp.
Svila/volna	●●	srednja temp.
Bombaž/lan	●●●	visoka temp.
	I	40-60 °C

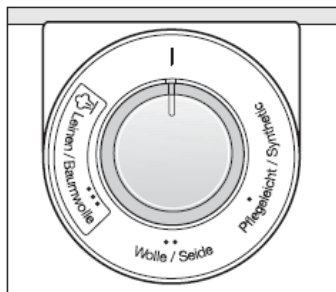

- Gumb nastavite na zeleno temperaturo.

– Prižge se kontrolna lučka za „temperaturo °C“ in sveti dokler se likalni stroj segreva. Ko je izbrana temperatura dosežena, kontrolna lučka za temperaturo ugasne.

Pri mešanih tkaninah nastavite temperaturo glede na najbolj občutljiva vlakna v tkanini. Tako nastavite npr. pri perilu v sestavi poliakril in bombaž temperaturo na ●● svila / volna in ne na bombaž.

Izbira temperature likanja (pri likanju s paro)

- Z gumbom za nastavitvev temperature nastavite temperaturo likanja ●●● (bombaž / lan (visoka temperatura)).

Pri nastavitvi gumba na ● in ●● ni možno likanje s paro.



Vklop in izklop uparjevalnika



Preden vklopite uparjevalnik nastavite z gumbom za nastavitvev temperature temperaturo likanja ●●● .

Uparjevalnik vklapljate in izklapljate s stikalom s simbolom za paro .

Vklop uparjevalnika

- Pritisnite tipko .
- ko žlebina doseže potrebno temperaturo, zasveti kontrolna lučka poleg tipke.

Če se med likanjem posoda za vodo sprazni, ugasne  in kontrolna lučka  zasveti rdeče.

Če pri vklopljenem uparjevalniku posoda za vodo ni napolnjena, utripata izmenično kontrolni lučki  in  v nekaj minutnih intervalih.

Izklop uparjevalnika

- Pritisnite tipko  in jo izpustite.
- kontrolna lučka poleg tipke ugasne.

Likanje

Nastavitev hitrosti valja

Hitrost valja lahko nastavljate v petih stopnjah in izbirate med manjšo (ca. 2 m/min) in večjo hitrostjo (ca. 4,5 m/min).

Za zahtevnejše kose perila, kot so srajce ali bluže, nastavite manjšo hitrost. Enako postopate pri perilu, ki ga je potrebno likati v več plasteh. Pri manjši hitrosti vrtenja valja je včasih dovolj, da spustite perilo samo enkrat ali dvakrat čez valj in že je suho in zlikano.

Tanjše in ravne kose kot so robčki in kuhinjske krpe lahko likate z večjo hitrostjo.

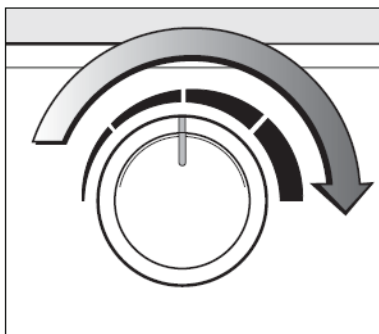

- Z gumbom za izbiro hitrosti valja izberite zeleno hitrost.

Likanje

Likanje upravljajte s stopalko nožnega stikala. Na voljo so trije položaji nožnega stikala:

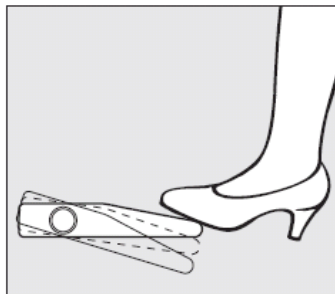

- odmikanje
- parjenje
- likanje

Likanje:

- Ko želite likati, pritisnete stopalko z nogo do konca.

 Ne vtikajte roke med žlebino in valj, lahko se opečete ali poškodujete roko.

Parjenje:

- Kadar želite perilo pariti, pritisnite stopalko do konca, potem pa nogo malo dvignite. Valj se ustavi pri likalni žlebinici.

Odmik žlebine:

- Če želite likalno žlebinico odmakniti, odmaknite nogo s stopalke nožnega stikala.

Nameščanje perila

- Tkanino položite na naslon za likanje tako, da jo lahko likate po dolžini, torej v smeri vlaken.

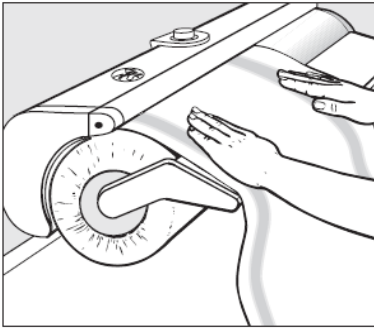

- Nato pomaknite valj s perilom toliko, da pride začetek perila pod likalno žlebinsko in da ga le-ta dobro prime.

Potem:

- stopite na stopalko nožnega stikala.

Odstranitev naslona:

Pri likanju oblikovanih delov perila snemite naslon za podajanje perila; npr. pri likanju ženskih kril:

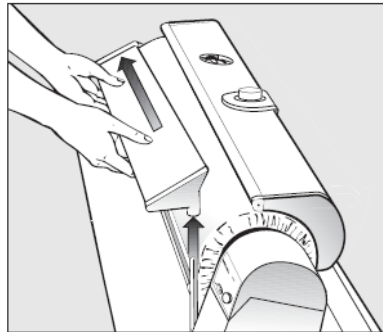

- Naslon snemite najprej z desnega držala in ga z leve strani valja povlecite v stran.

Obešalo za perilo

Zlikano perilo obesite na vrtljivo obešalo za perilo.

 Ne naslanjajte se na obešalo in ne pritiskajte nanj, ker se lahko likalni stroj prevrne.

Likanje

Nasveti

Če se perilo med likanjem guba:

prekinite postopek likanja, vrnite perilo nekoliko nazaj in ga poravnajte. Po potrebi gubo navlažite z vlažno krpo ali gobico.

Če je le mogoče, uporabljajte celo površino valja. Na ta način boste ohranili gladko površino obloge.

Pri manjših kosih kot so npr. robčki, uporabljajte izmenično desno in levo površino valja.

Dele z gumbi likajte tako, da so gumbi obrnjeni proti valju in da se lahko vtisnejo v elastično oblogo valja.

Čez zadrge, kovinske gumbe in kovinske sponke položite krpo, da ne poškodujete valja.

Gumbe, ki niso odporni na temperaturo in kroglastih gumbov ne likajte, ker poškodujejo površino likalne žlebine.

Malo preden likanje končate, nastavite gumb za nastavitev temperature na **I** in zlikajte poslednjih nekaj manjših kosov perila na minimalni temperaturi.

Po likanju

- Izključite stroj za likanje
- Izključite stikalo za paro .
- Gumb za nastavitev temperature nastavite na simbol **I**.
- Izvlecite vtič iz vtičnice.

Ko želite stroj za likanje pospraviti:

- ohladite likalno žlebino,
- izpraznite posodo za vodo,
- zložite stroj,
- navijte kabel,
- namestite ponjavo.

Stroja ne nameščajte v prostor, kjer je nevarnost zmrzali. Zamrznjena voda v posodi za vodo lahko povzroči poškodbe cevi za paro.

Izpad električnega toka

Pritisnite tipko za dvig žlebine (izklop v sili).

Če med likanjem zmanjka električnega toka, ostane žlebina na valju; ker pritiska na perilo, je nevarno, da ga zažge.

Da bi lahko "osvobodili" perilo:

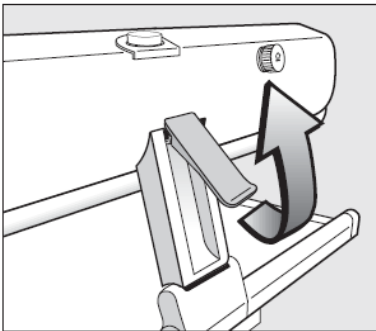

- Pritisnite vzvod za dvig žlebine navzgor kot kaže slika.
- Pritisk žlebine popusti in perilo lahko snamete z valja v smeri naprej ali nazaj.

Ko se električna napetost vrne (kontrolna lučka na omrežnem stikalu zasveti), potisnite vzvod navzdol, da primaknete žlebinu k valju. Nato likate kot običajno.

Praktični nasveti

Prosimo, da upoštevate naše nasvete kot "eno od mnogih možnosti" za način uporabe likalnega stroja. Sčasoma boste sami odkrili najboljše možnosti glede na pogoe likanja pri vas doma.

Brisače, kuhinjske krpe, robčki, prtički itd...

Perilo zlagajte in likajte enakomerno v smeri vlaken, da se ne naguba in ga zlahka zložite.

Robčke in prtičke vložite diagonalno in jih po potrebi ponovno zlikate, ko so zloženi.

Izkoristite celotno dolžino valja!

Prti

Če želite prt zlikati brez pregiba, ga likajte najprej po sredini.

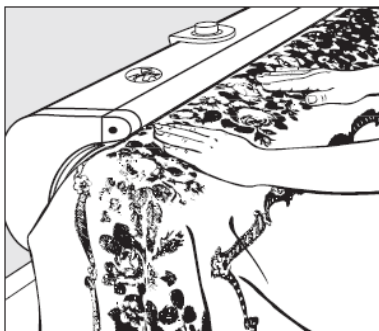

- Nato prt položite tako, da visijo konci z leve in desne strani valja.
- Potem ga zložite po širini.

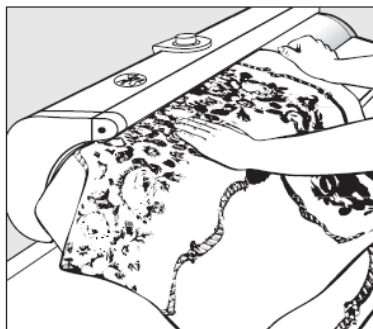

- Nezlíkani del prta zlikajte z obeh strani na levi strani valja. Zlikani srednji del prta naj visi preko levega konca valja, da ne nastanejo robovi.
- Ko končate, prt zložite in ga po želji ponovno prelikajte.

Posteljina in pregrinjala

Likajte kot prte. Če vas rob ne moti, jih lahko zložite po dolžini in zlikate po obeh straneh.

Okraske likajte najprej s prave, potem pa še z narobne strani, da bodo lepši.

Praktični nasveti

Posteljne prevleke

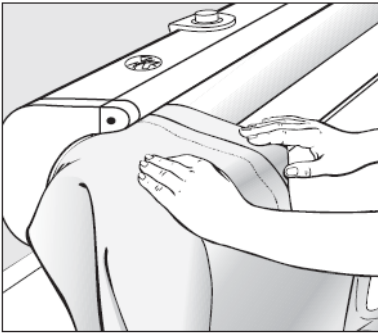

- Najprej zaprite gumbe in zlikajte predel okoli njih na levi strani valja. Pri tem pazite da so gumbi obrnjeni proti valju.

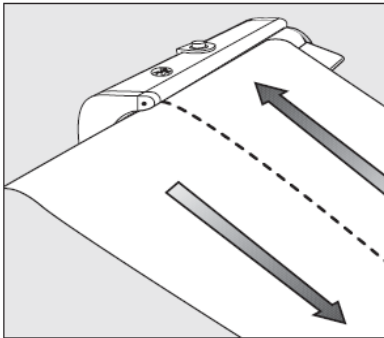

- Prevleko likajte podolžno v dveh pasovih.

Prevleke za blazine

- Najprej zaprite gumbe in zlikajte predel okoli njih (kot pri posteljnih prevlekah). Potem zlikajte blazino v celoti z obeh strani.

Srajce

Likajte brez naslona.

Vrstni red likanja:

- rokavi z zapestnikom,
- zadnji del,
- prednji del,
- ovratnik.

Praktični nasveti

Rokavi in zapestniki

- Rokave poravnajte in jih namestite poševno na valj. Zapestnikov še ne likajte.

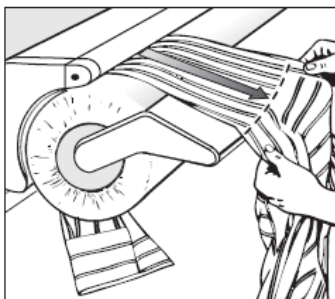

- Potem rokav zlikajte od zapestnika do ramena.

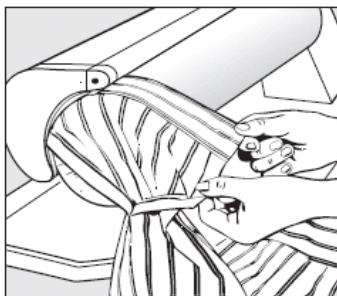

- Zapestnik položite na levi rob valja in ga zlikajte z obeh strani. Dvojni zapestnik najprej zložite tako, da se gumbnice pokrivajo.

Zadnji del / ramenski del

Pri srajcah z naplečnikom:

- Naplečnik zganite vzdolžno po hrbtnem šivu.

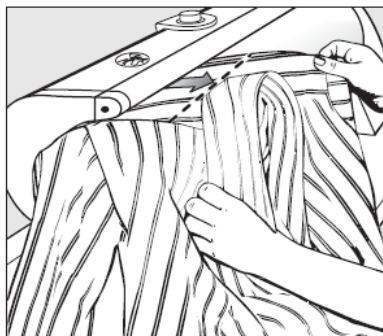

- Srajco namestite prečno na valj in likajte od levega ramenskega šiva do ovratnika.

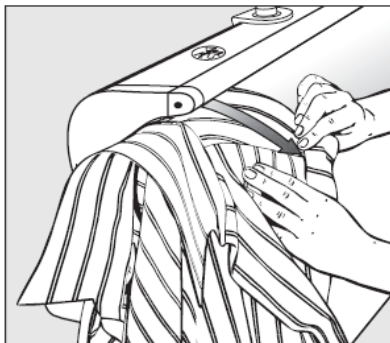

- Nato srajco obrnite in likajte ob ovratniku do desnega ramenskega šiva.

Praktični nasveti

Hrbtni del

Hrbtni del likajte v dveh delih, vedno prične od sredine hrbta k stranskemu šivu.

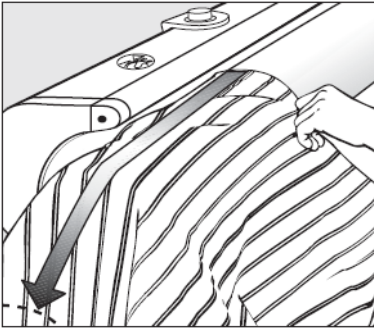

- Srajco položite na valj za likanje na pravi strani po vsej površini do naplečnika; če je srajca brez naplečnika pa do ovratnika - in jo lepo poravnajte.

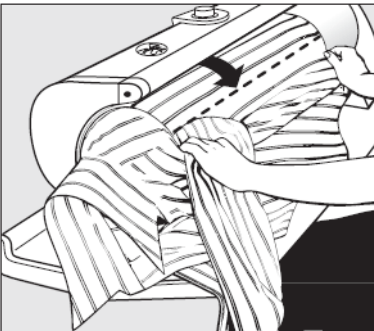

- Likajte od sredine hrbtnege dela do rokava. Del stranskega šiva, ki ga še niste zlikali, zlikajte skupaj s prednjim delom.

Srajco nato obrnite na narobno stran in likajte drugi del hrbtnege dela enako kot prvi del.

- Snemite srajco z valja, jo obrnite in namestite na valj.
- Zlikajte preostali ramenski del.

Sprednji deli

Sprednje dele in še nezlikani del "hrbta" zlikajte na levi strani valja. Vedno začnite na spodnjem robu srajce in likajte proti izrezu rokava.

- Začnite z levo polovico sprednjega dela.

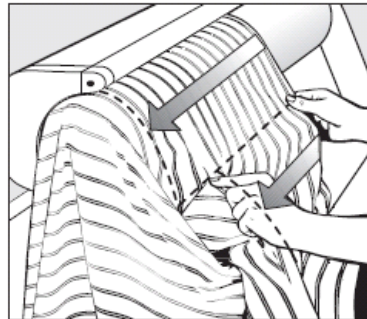

- Srajco obrnite in likajte ob izrezu rokava do ovratnika.
- Enako naredite z desno polovico sprednjega dela - vendar na narobni strani.

Praktični nasveti

Ovratnik

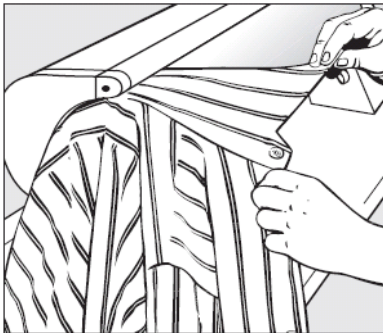

Ovratnik likajte z obeh strani na levem koncu valja. Če je gumb obrnjen tako, da nalega na valj, ga ne likajte.

- Potem ovratnik obrnite in zlikajte v vodoravnem položaju.

Spalna srajca

Spalno srajco zapnite in zlikajte rokave. Naplečnik in hrbtni del likajte kot pri srajci.

Še o likanju sprednjega dela

- Spalno srajco navlecite na valj tako, da rokavi in sprednji del visijo čez levi rob valja.
- Likati začnite od levega stranskega šiva proti desnemu stranskemu šivu. Da bi zajeli tudi sprednji del, pomikajte spalno srajco v levo in desno stran. Če so v sredini naborki, jih poravnajte in zlikajte skupaj z gumbnicami.
- Ovratnik likajte kot pri srajci.

Pižama

Zgornji del pižame likajte kot srajco. Pri hlačah zlikajte najprej hlačnice in sicer vsako posebej na levi polovici valja.

- Eno hlačnico likajte s sprednje in drugo z zadnje strani.
- Hlačnice likajte od spodnjega robu do všitka.
- Potem likajte dalje do srednjega šiva in do pasu. Držite elastiko.

Predpasniki, halje

Predpasnike in halje likajte kot srajce.

Predpasniki z naramnicami

- Naramnici likajte skupaj vse do oprsnika in nato del do pasu kot kaže slika.
- Nato predpasnik obrnite in ga po pasovih paralelno likajte do pasu ali pa prečno. Pri tem naj oprsnik visi čez levi rob valja.

Likanje hlač s paro

- Vsako hlačnico položite posebej na likalni valj. gornji del naj visi čez levo stran valja.

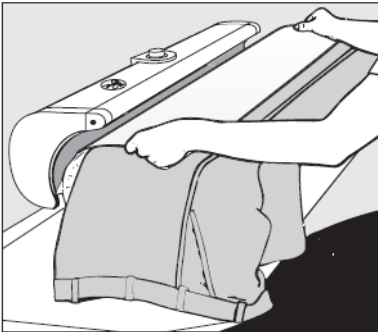

- Na hlačnico položite vlažno krpo in ročno obrnite valj toliko, da del, ki ga želite zlikati, prekrije žlebina.
- Na ta način zlikajte obe strani hlačnice.

Likanje kril s paro

Likajte brez naslona, na prostem delu valja.

- Krilo položite na prosti del valja (do pasu).
- Položite nanj vlažno krpo.
- Krilo zlikajte po delih (če so gube, vsako gubo posebej).

Čiščenje



Pred vsemi postopki čiščenja iztahnite vtič iz vtičnice.

Čiščenje likalne žlebine

Ostanke apnenčastih oblog oz. škroba na likalni žlebini odstranite z običajnimi sredstvi za čiščenje. Čistite vedno šele potem, ko se žlebina ohladi. Delo boste lažje opravili, če boste sprostili vzvod za izklop sili.



Ne uporabljajte grobozrnatih praškov za čiščenje!

Čiščenje ohišja

Ohišje lahko čistite glede na stopnjo umazanosti s suho ali vlažno krpo.

Tudi za ohišje ne uporabljajte grobozrnatih praškov za čiščenje!

Čiščenje posode za vodo

Apnenec v posodi za vodo, ki ga odlaga trda voda, zmanjša odprtino na šobi za paro. Posodo sperite z navadno vodo iz vodovoda.

- Iztahnite vtič iz vtičnice.



Posodo z vodo čistite vedno, ko je aparat ohlajen!

Glede na trdoto vode iz vodovoda je treba čiščenje ponoviti 3 do 10 krat letno.

Trdovratne ostanke vodnega kamnana likalni žlebini lahko odstranite z običajnimi sredstvi za odstranjevanje apnenčastih oblog.

Obvezno upoštevajte tudi proizvajalčeva navodila za uporabo, odmerjanje in čas delovanja sredstva.

- Posodo za vodo napolnite do polovice (0,4 l) in jo **zaprite**.
- Stroj za likanje večkrat sunkovito zapeljite naprej in nazaj.
- Nato posodo dvakrat sperite z navadno vodo iz vodovoda, da pri likanju ne umažete perila.

Polnjenje in praznjenje posode za vodo opisujemo pod naslovom "Uparjevalnik".

Prevleka za likanje

Prevleka za likanje se sestoji iz 100% bombaža s pletenim robom in je na likalni valj nameščena dvoslojno. Krčenje pri pranju je največ 6%, tako da jo z lahkoto ponovno namestite na valj. Da prevleka ne drsi po valju, je na valju pričvrščena bombažna tkanina.

Če perilo ne teče več dovolj gladko po valju ali če je prevleka na likalnem valju že preveč umazana, jo lahko operete pri 60 °C.

Po pranju vlažno likalno prevleko ponovno namestite, vendar samo na hladni valj in jo nato zlikajte, da se posuši.

Sčasoma prevleka malo porumeni, kar je normalno. Če pa postane grda, jo lahko tudi zamenjate.

Prevleke lahko kupite pri vašem trgovcu ali pri servisni službi Miele.

Zamenjava prevleke na likalnem valju

Prevleko zamenjajte vedno samo na hladnem stroju!

- Snemite naslon za likanje.

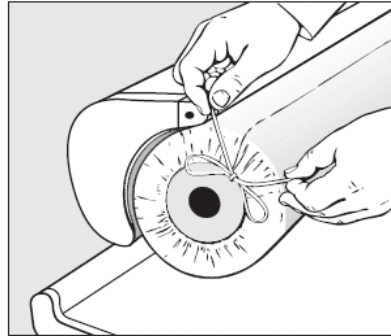

- Odvežite trakove na levi in desni strani valja.

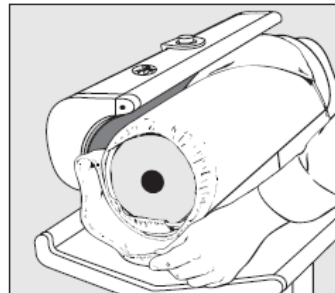

- Snemite prevleko.

Čiščenje

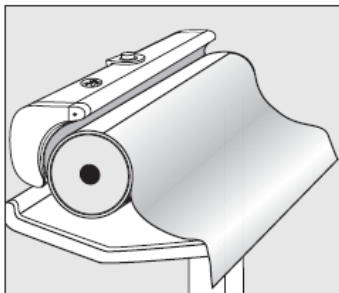

- Odvijte bombažno prevleko in jo pustite, da prosto visi.

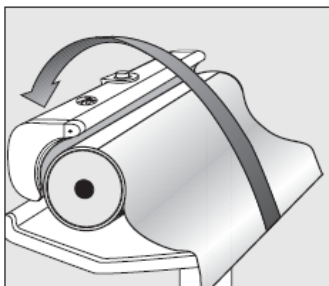

- Prevleko primite z obeh strani, jo krepko povlecite in položite čez likalno žlebinco.

Zareza za prevleko je sedaj zgoraj.

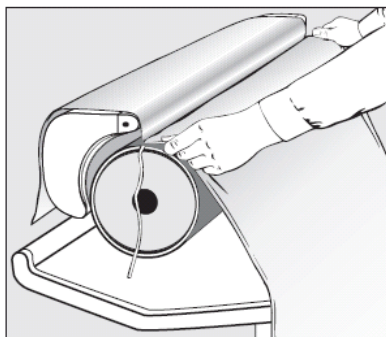

- Novo prevleko namestite v zarezo (trakovi ostanejo zunaj, šivi so na notranji strani) in jo dobro poravnajte.

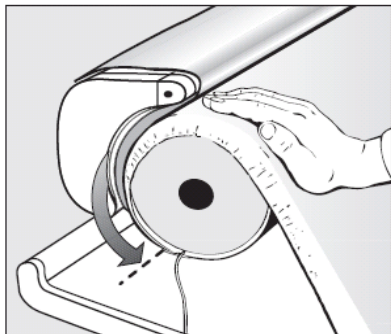

- Valj obračajte z roko toliko časa, da pride zareza na spodnjo stran - glej puščico!

- Likalni stroj vključite.

Pri vklopu likalnega stroja se začne likalna žlebina takoj segrevati. Obvezno nastavite gumb za nastavitvev temperature v položaj I.

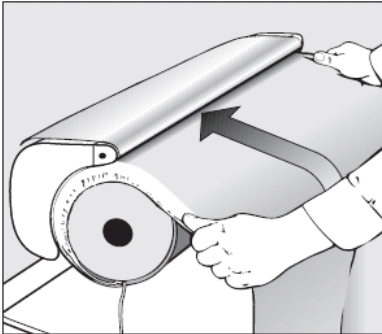

- Pohodite stopalko nožnega stikala in prevleko dobro zlikajte tako, da nekajkrat zavrtite valj.

Pazite, da se trakovi ne zapletejo!

Po nekoliko vrtljajih likalnega valja, pride konec prevleke pod likalno žlebino:

- Likalni stroj izključite, nogo pa še vedno držite na stopalki. Na ta način ostane likalna žlebina na valju in dobro prime prevleko.

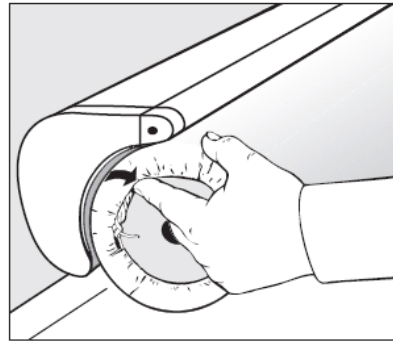

- Trakove likalne prevleke dobro zategnite na levi in desni strani, zavežite in jih ob straneh zataknite pod prevleko.
- Namestite naslon za likanje.
- Vključite likalni stroj
 - likalna žlebina se odmakne.



Pomoč pri motnjah

Večina motenj in napak, ki se pojavljajo pri dnevni uporabi aparata lahko odpravite sami. V veliko primerih si na ta način prihranite čas in stroške, ker ni potrebno klicati servisne službe.

Naslednja tabela vam bo v pomoč, da boste lahko vzrok neke motnje ali napake odkrili in tudi odpravili sami. Vendar pa morate pri tem upoštevati naslednje:



Električne aparate smejo popravljati izključno pooblaščen strokovnjaki. Nestrokovna popravila so lahko za uporabnika zelo nevarna.

Problem	Možen vzrok	Pomoč
Likalnega stroja ni mogoče zagnati.	Likalni stroj ni priključen na električni tok.	Preverite ali je – vtič v vtičnici, – ali je varovalka v redu.
Slab vlek perila.	Umazana prevleka za likanje.	Prevleko za likanje operite pri 60 °C.
Slab vlek perila.	Na likalni žlebini so apnenčaste obloge oz. ostanki škroba.	Odstranite jih z običajnim sredstvom za pomivanje ali s čistilnim sredstvom.
Gubanje perila.	Umazana likalna žlebina (apnenčaste obloge)	Obloge odstranite z običajnim sredstvom za pomivanje ali s čistilnim sredstvom.
Zelo umazana prevleka za likanje.	Obloge umazanije.	Prevleko za likanje operite pri 60 °C.
Likalna žlebina brez pritiska na perilo.	Aktiviran je izklop v sili.	Pritisnite gumb za izklop v sili navzdol (glej tudi "Izpad električnega toka").
Ni pare. Kontrolna lučka na stikalu za paro  med likanjem ugasne.	Prenizka temperatura za parjenje.	Regulator temperature nastavite na  in počakajte, da se prižge kontrolna lučka.

Pomoč pri motnjah

Problem	možen vzrok	pomoč
Ni pare. Kontrolna lučka na stikalu za paro 🚰 ugasne med likanjem in kontrolna lučka za prikaz prazne posode za vodo 🚰 zasveti rdeče. Šobe za paro ne delujejo pravilno.	Posoda za vodo je prazna.	Napolnite posodo za vodo.
Šobe za paro pljuva vodo.	Niste uporabljali čiste vodovodne vode.	Izpraznite posodo za paro in jo pomijte z vodo iz vodovoda, glej poglavje "Čiščenje".
Iz šobe za paro prihaja premalo vode.	Zaradi trde vode so v posodi za vodo apnenčaste obloge.	Posodo za vodo očistite z vodo iz vodovoda, glej poglavje "Čiščenje".

Servisna služba

Popravila

Za vsa popravila na stroju pokličite pooblaščen servis - Miele.

Miele d.o.o.
Trgovina in servis
Brnčičeva ulica 41 g
1231 Ljubljana – Črnuče



telefon: 01/ 563 44 95

faks: 05/ 907 07 55

www.miele.si

Ne pozabite sporočiti podatkov o vašem stroju.

Tip in številka vašega stroja sta navedena na napisni ploščici na spodnji sprednji strani likalne mize.

IBN	Typ	①
	Fabr.Nr.	②
	Art.Nr.	
	M.-Nr.	
		③
		④
	Total	⑤
		

- ① Tip
- ② Številka izdelka
- ③ Napetost/ frekvenca
- ④ Varovalka (priskrbi stranka)
- ⑤ Moč

Stikalni načrt se nahaja na likalni mizi spredaj desno izza plastičnega pregrinjala.

Tehnični podatki

Višina	95,9 (zložen 105,2) cm
Širina	98,5 (zložen 50) cm
Globina	38,0 cm
Teža	39 kg
Maks. obremenitev tal	382 N
Količina polnjenja posode za vodo	0,8 litrov
Priključna napetost	glej napisno ploščico
Priključna moč	glej napisno ploščico
Varovalka	glej napisno ploščico
Kontrolni znak	VDE, zaščita proti radijskim motnjam

Miele

Miele d.o.o.
Trgovina in servis
Brnčičeva ulica 41 g
1231 Ljubljana - Črnuče
Telefon: 01 292 63 33
E-pošta: info@miele.si
www.miele.si

Nemčija
Miele & Cie. KG
Carl-Miele-Straße 29
33332 Gütersloh

Pridržujemo si pravico do sprememb / 4721

Št. mat. 07 660 400 / 02