

Miele

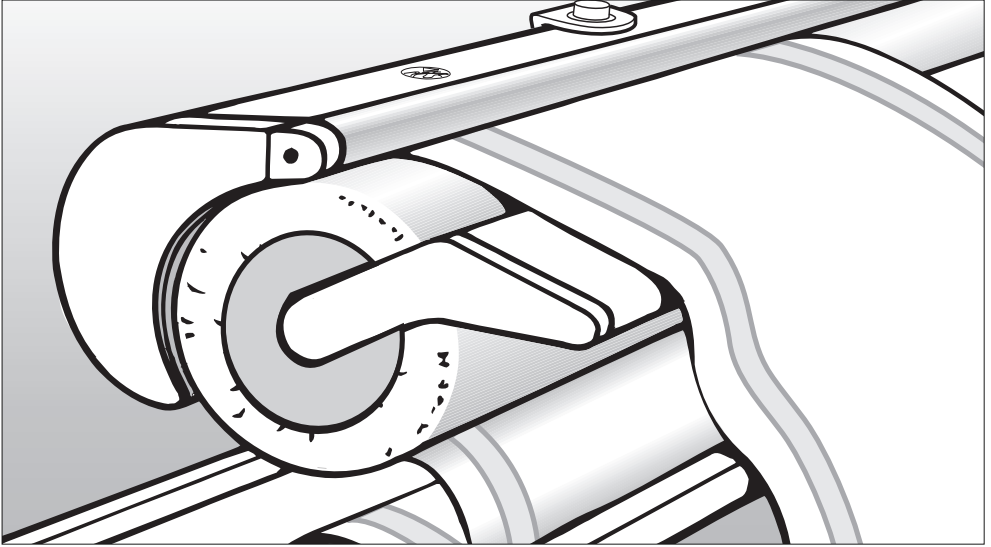

Instrucțiuni de utilizare Mașină de călcat cu rolă (Calandru)

B 995 D

Pentru a evita accidentele și avarierea mașinii, este **esențial** să citiți cu atenție aceste instrucțiuni, înainte de a o instala și utiliza pentru prima dată.



M.-Nr. 11 388 090

Cuprins

Descrierea mașinii de călcat cu rolă	4
Măsurile de siguranță	6
Protejarea mediului înconjurător	9
Deplasarea mașinii de călcat cu rolă	10
Dispozitivul de siguranță la transport	10
Deplasarea mașinii de călcat cu rolă	11
Înainte de prima utilizare	12
Învelitoarea de protecție la praf	12
Înainte de a călca	14
Pregătirea zonei de lucru	14
Pregătirea rufelor	14
Alte sfaturi pentru umiditatea corectă	14
Verificarea bunei funcționări a protecției la degete	15
Aburi	16
Umplerea rezervorului de apă	16
Golirea rezervorului de apă	17
Călcare	18
Pornirea și oprirea mașinii	18
Selectarea temperaturii de călcare (când călcați fără aburi)	18
Selectarea temperaturii de călcare (când călcați cu aburi)	19
Pornirea și oprirea funcției de aburi	19
Selectarea vitezei pentru rolă	20
Introducerea rufelor în mașina de călcat cu rolă	21
Înlăturarea plăcii de introducere a rufelor	21
Bara pentru rufe.....	21
După călcare	22
Înterupere de tensiune	23
Recomandări pentru călcare	24
Șervete de bucătărie, prosoape de mână și batiste, etc.	24
Fețe de masă.....	24
Huse de plapumă	25
Cămăși.....	25
Presarea pantalonilor.....	29
Presarea fustelor	29
Curățare și întreținere	30
Curățarea plăcii de încălzire.....	30
Curățarea carcasei	30

Curățarea rezervorului de apă	30
Husa de pe rolă	31
Înlocuirea husei	31
Ghid de rezolvare a problemelor	34
Serviciul de asistență tehnică	36
Conectarea la rețeaua electrică	37
Date tehnice	38

Descrierea mașinii de călcat cu rolă

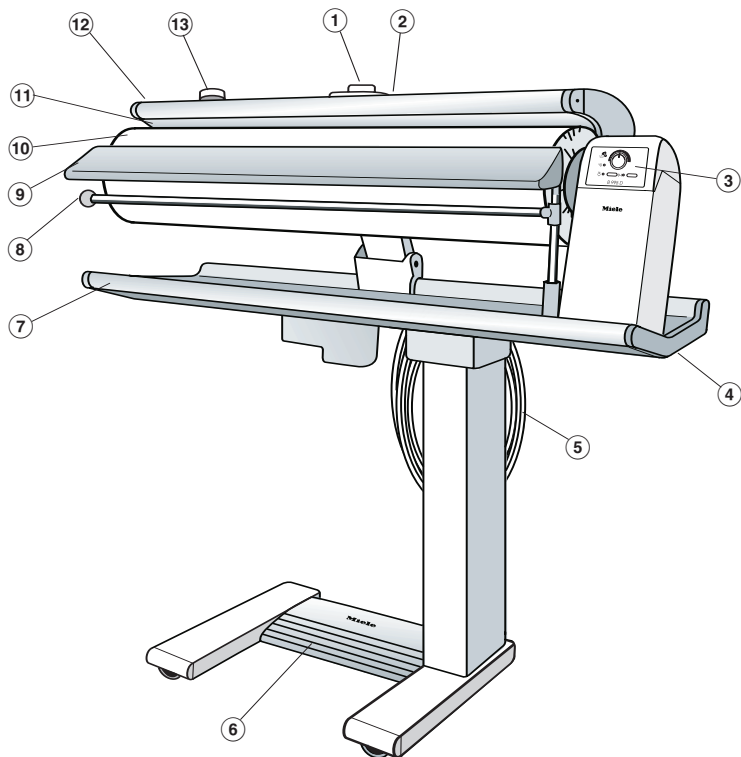

① Selector de temperatură

② Manetă de avarie

③ Panou de comandă

④ Clapetă de eliberare

⑤ Cablu de alimentare la rețea

⑥ Pedală de acționare

⑦ Masă de călcat

⑧ Bară pentru atârnarea rufelor călcate

⑨ Placă de introducere a rufelor

⑩ Rolă

⑪ Placă de încălzire

⑫ Protecție la degete

⑬ Capacul rezervorului de apă

Descrierea mașinii de călcat cu rolă

Panoul de comandă

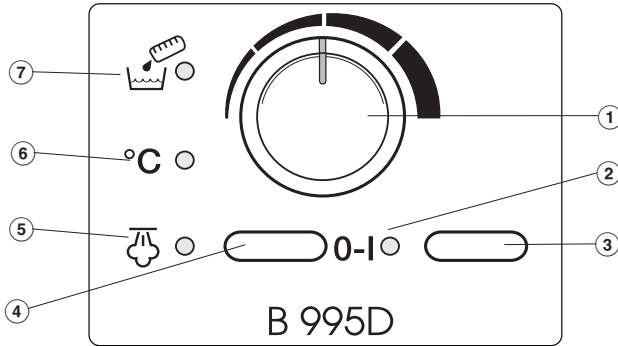

- ① Selector de viteză a rolei
- ② I-O Indicator luminos de „Pornire/Oprire”
- ③ I-O Buton de „Pornire/Oprire”
- ④ Ț Buton de „Aburi”
- ⑤ Ț Indicator luminos de „Aburi”
- ⑥ °C Indicator luminos de „Temperatură”
- ⑦ Ț Indicator luminos de „Rezervor de apă gol”

Măsuri de siguranță

Pentru a evita riscul de accidentare a utilizatorilor și de avariere a mașinii de călcat cu rolă, este esențial să citiți aceste instrucțiuni cu atenție, înainte de a o utiliza pentru prima dată. Acestea conțin informații importante legate de siguranța, utilizarea și întreținerea mașinii.

Păstrați aceste instrucțiuni într-un loc sigur și asigurați-vă că noii utilizatori le cunosc conținutul. Transmiteți-le viitorilor proprietari ai mașinii.

Întrebuițare adecvată

► Această mașină de călcat cu rolă a fost proiectată exclusiv pentru călcarea materialelor textile care au fost inițial spălate în apă și ale căror etichetă de îngrijire indică faptul că pot fi supuse călcării mecanice.

► Această mașină nu a fost proiectată pentru a fi utilizată de către persoane (inclusiv copii) cu dizabilități fizice, senzoriale sau mintale, ori fără experiență și cunoștințe de utilizare a mașinii, cu excepția cazului în care sunt supravegheate sau instruite în privința utilizării sale de către o persoană responsabilă de siguranța lor.

Aspecte tehnice și siguranța electrică

► Înainte de a instala mașina, verificați să nu prezinte semne vizibile de avarie. În nici un caz nu utilizați o mașină avariata, deoarece poate prezenta pericole.

► În cazul în care cablul de alimentare la rețea este defect, acesta trebuie înlocuit de către un tehnician autorizat de compania Miele, pentru a proteja utilizatorii de pericole.

► Înainte de a conecta mașina la rețeaua electrică, verificați ca datele de conectare trecute pe eticheta cu date tehnice (amperaj, tensiune și putere electrică) să corespundă instalației electrice din locuință. Dacă aveți nedumeriri, consultați un electrician calificat.

► Siguranța electrică a acestei mașini poate fi garantată doar dacă există o continuitate între mașină și un sistem eficient de pământare, în conformitate cu normele de siguranță locale și naționale. Este foarte important ca această cerință fundamentală de protecție să fie îndeplinită și verificată în mod regulat. Dacă aveți nedumeriri, solicitați unui electrician calificat să verifice instalația electrică a locuinței. Producătorul nu își asumă nici o răspundere pentru daunele materiale sau accidentele produse drept consecință a unei legări neadecvate la pământare (de ex. electrocutare).

► Nu conectați mașina la rețeaua electrică printr-un prelungitor sau un triplu-ștecăr. Acestea nu garantează siguranța necesară a mașinii (de ex. pericol de supraîncălzire).

▶ Mașina a fost fabricată conform normelor de siguranță locale și naționale în vigoare. Reparațiile neautorizate pot prezenta pericole neprevăzute pentru utilizatori, pentru care compania Miele nu își asumă nici o răspundere. Reparațiile trebuie efectuate doar de către tehnicienii autorizați de compania Miele. Asigurați-vă că mașina nu se află sub tensiune în timpul lucrărilor de întreținere sau reparare.

▶ Componentele defecte trebuie înlocuite doar cu piese de schimb originale Miele. Doar astfel poate garanta producătorul standardele de siguranță ale mașinii.

▶ Mașina este complet deconectată de la rețeaua electrică doar atunci când:

- ștecărul este scos din priză, sau
- siguranța principală este decuplată, sau
- siguranța fuzibilă este deșurubată (după caz).

▶ Nu avariați, nu demontați și nu șuntați niciodată dispozitivele de siguranță, instalațiile și comenzile mașinii de călcat cu rolă.

▶ Porniți mașina doar după ce toate panourile exterioare demontabile au fost montate, astfel încât să nu rămână expusă atingerii nici o componentă electrică sau mobilă.

▶ Această mașină de călcat cu rolă poate fi folosită în instalații mobile precum vapoare, rulote, aeronave, etc. doar în cazul în care s-a realizat o evaluare a riscului de instalare de către un inginer calificat.

Utilizare corectă

▶ Când utilizați mașina de călcat cu rolă, purtați întotdeauna îmbrăcăminte strânsă pe corp. Mânecele largi, șnururile șorturilor, eșarfele și cravatele, etc. pot fi prinse în mașina de călcat.

▶ De asemenea, nu purtați inele, brățări sau alte bijuterii. Strângeți la spate părul lung.

▶ Când placa de încălzire este fierbinte, există un risc foarte ridicat de ardere:

- dacă atingeți placa de încălzire,
- dacă apăsați pedala în timp ce aveți degetele sau mâinile poziționate între rolă și placa de încălzire ridicată, încercând să neteziți materialul.

▶ Nu deșurubați capacul rezervorului de apă în timp ce călcați cu aburi. Pericol de opărire cu aburi fierbinți!

▶ Această mașină nu este o jucărie! Pentru a evita accidentarea copiilor, nu le permiteți să se joace pe sau lângă mașina de călcat, sau cu butoanele acesteia. Supravegheați copiii în timp ce utilizați mașina.

▶ Nu folosiți niciodată apă dedurizată sau distilată în această mașină de călcat, deoarece aceasta va cauza corodarea rezervorului.

▶ Nu așezați niciodată rufe peste placa de încălzire în timp ce aceasta este fierbinte. Pericol de incendiu!

Măsuri de siguranță

► Folosiți bara rabatabilă, deoarece aceasta a fost proiectată pentru agățarea rufelor. Readuceți bara lângă mașină după utilizare. Aveți grijă să nu apăsați bara în jos când este extinsă, deoarece mașina se poate răsturna.

► Opriți mașina înainte de a scoate ștecărul din priză.

► Nu trageți de cablu, ci de ștecăr.

► Nu așezați cablul de alimentare peste placa de încălzire cât timp aceasta este fierbinte. Cablul se poate deteriora - pericol de electrocutare! Înfășurați cablul pe suportul special, atașat de mașină.

► Nu depozitați mașina de călcat într-o încăpere unde temperatura poate scădea sub 0°C. Apa din rezervor și din furtunul de aburi poate îngheța, avariind mașina.

► În țările unde există zone infestate cu gândaci de bucătărie sau alți paraziți, acordați atenție deosebită păstrării mașinii și a zonei din jurul acesteia într-o permanentă stare de curățenie. Orice daune produse de gândaci sau alți paraziți nu vor fi acoperite de garanție.

Utilizarea accesoriilor

► Accesoriile pot fi montate doar cu acordul expres al companiei Miele. Dacă folosiți piese de schimb și accesorii de altă proveniență, revendicările de garanție, performanță și siguranță ale mașinii vor fi invalidate, iar compania Miele nu își va asuma nici o răspundere.

Producătorul nu își asumă nici o răspundere pentru daunele rezultate în urma nerespectării acestor Măsuri de siguranță.

Aruncarea ambalajului

Ambalajul de protecție și transport este fabricat din materiale care după aruncare nu dăunează mediului înconjurător și pot fi reciclate în modul obișnuit.

În loc să aruncați pur și simplu aceste ambalaje, le puteți preda la un centru de reciclare.

Asigurați-vă că ambalajul din material plastic, folie adezivă, pungi, etc. este aruncat în condiții de siguranță și nu este lăsat la îndemâna bebelușilor și a copiilor mici. Pericol de sufocare!

Aruncarea vechii mașini de călcat cu rolă

Deseori aparatele electrice și electrocasnice sunt fabricate din materiale care, dacă nu sunt manevrate sau aruncate în mod corespunzător, pot fi periculoase pentru sănătatea oamenilor și mediul înconjurător. Totuși, acestea sunt esențiale pentru buna funcționare a mașinii. Așadar, nu aruncați vechea mașină la gunoi, împreună cu deșeurile menajere.

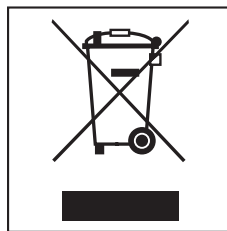

Predați-o la o unitate de colectare / reciclare și asigurați-vă că nu prezintă nici un pericol pentru copii cât timp este depozitată pentru aruncare.

Mașina trebuie scoasă din priză sau deconectată de la rețeaua electrică de către o persoană competentă.

Deplasarea mașinii de călcat cu rolă

Dispozitivul de siguranță la transport

Nu înlăturați dispozitivul de siguranță la transport înainte să așezați mașina pe roți.

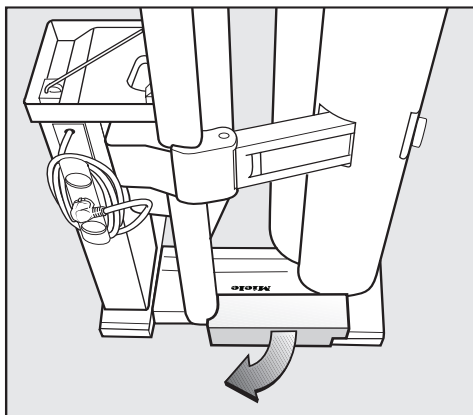

- Pentru a înlătura acest dispozitiv, pur și simplu trageți-l de pe mașină.

Păstrați acest dispozitiv într-un loc sigur, pentru a-l putea utiliza pe viitor. Acesta va trebui remontat în caz că mașina trebuie din nou deplasată (de exemplu, când vă mutați într-un nou domiciliu). Plițați mașina înainte de a monta dispozitivul de siguranță la transport.

Deplasarea mașinii de călcat cu rolă

Mașina de călcat cu rolă este prevăzută cu patru roți.

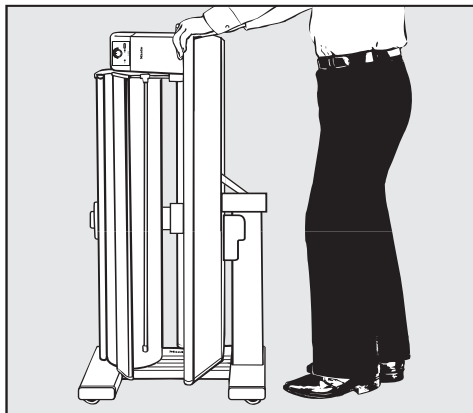

- Țineți mașina de masa de călcat pentru a o împinge sau trage spre dumneavoastră.

Pentru a depăși obstacole precum marginile covoarelor sau pragurile, dar și pentru a vira:

- Înclinați ușor mașina.

Mașina de călcat cu rolă poate fi deplasată atât când este deschisă, cât și când este pliată.

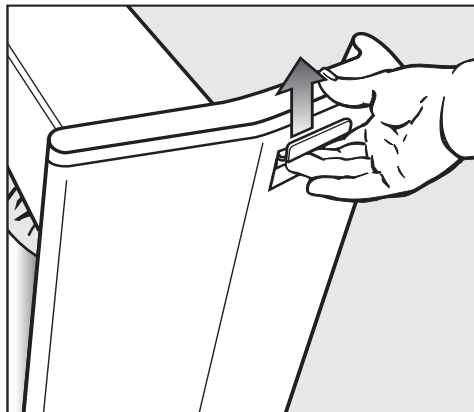

- Țineți ferm masa de călcat și trageți clapeta de eliberare, situată în partea dreaptă, sub masă.

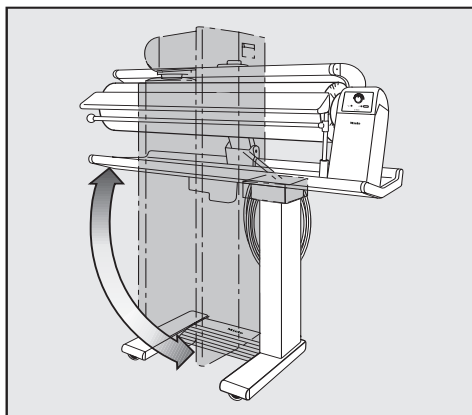

- Rotiți partea superioară a mașinii de călcat în poziție orizontală pentru a o asambla în poziția de lucru, sau rotiți-o în jos, în poziție verticală, pentru a o plia. Apoi eliberați clapeta.
- Înainte de a plia sau deplasa mașina, capacul rezervorului de apă trebuie să fie închis bine, astfel încât apa să nu se scurgă. Verificați acest lucru.

Înainte de prima utilizare

Cablul de alimentare

Cablul de alimentare la rețeaua electrică este înfășurat în jurul unui suport de sub masa de călcat.

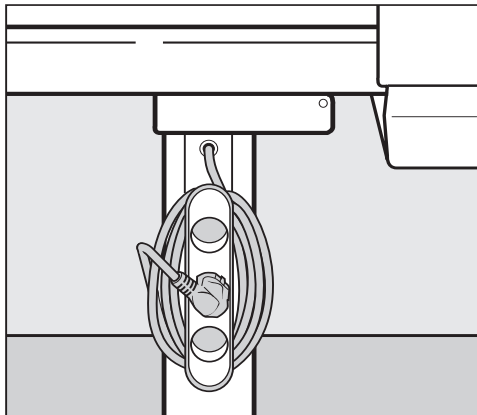

Desfășurați cablul.
Deocamdată nu introduceți ștecărul în priză.

Învelitoarea de protecție la praf

Învelitoarea de protecție la praf, care protejează rola în timpul transportului, trebuie înlăturată.

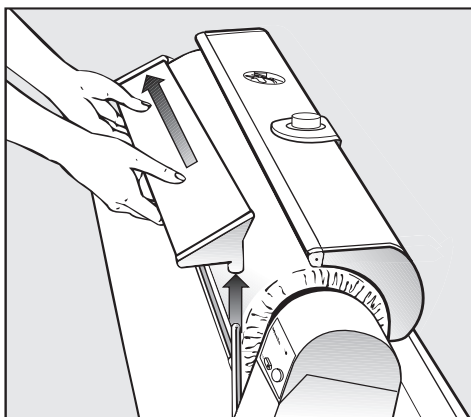

- Îndepărtați mai întâi placa de introducere a rufelor, ridicând-o din suportul din partea dreaptă și apoi trăgând-o spre capătul stâng al rolei.

Înainte de prima utilizare

Apoi introduceți ștecărul în priză și porniți mașina de călcat. În momentul respectiv, placa de încălzire se va ridica automat.

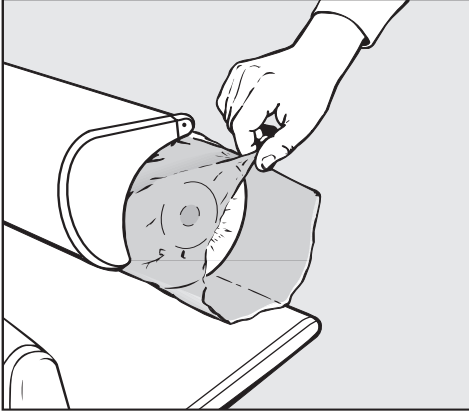

- Înelitoarea de protecție la praf poate fi acum trasă de pe rolă și îndepărtată.

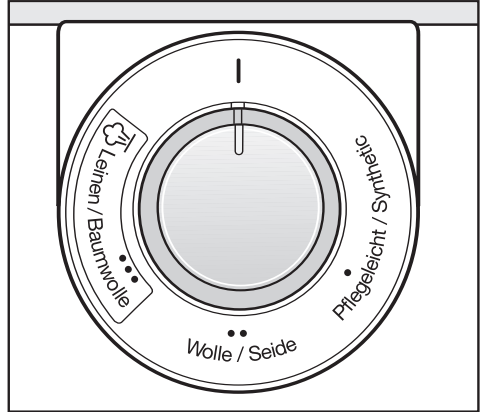

- Separat vi se va livra un autocolant pentru selectorul de temperatură (vezi imaginea). Aplicați acest autocolant în jurul selectorului de temperatură.

Înainte de a călca

Pregătirea zonei de lucru

Pentru o distribuire uniformă a aburilor, asigurați-vă că mașina de călcat este orizontală și stabilă, respectiv că nu se poate deplasa în lateral.

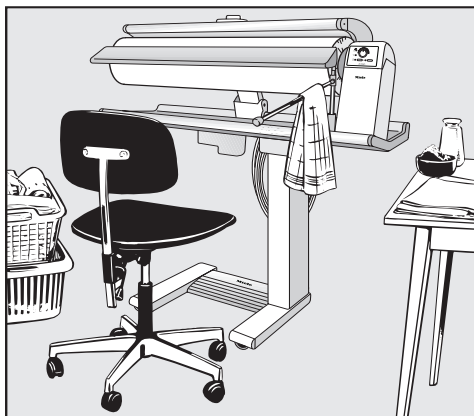

Vă puteți folosi de un scaun cu înălțime reglabilă și de o suprafață plană, de ex. o masă, pe care să așezați rufele călcate.

Așezați în apropierea dumneavoastră:

- un coș cu rufele pregătite pentru călcare, în partea stângă a mașinii de călcat cu rolă;
- o suprafață pentru rufele călcate, în partea dreaptă a mașinii de călcat cu rolă.

Cămășile, halatele și bluzele, etc. trebuie așezate pe umerase imediat după călcare.

Articolele mici pot fi așezate peste bara rabatabilă.

Pregătiți puțină apă la îndemână, în caz că va fi nevoie să umeziți din nou rufele.

Pregătirea rufelor

Pregătirea corectă a rufelor este esențială pentru o călcare eficientă.

Înainte de a călca, rufele trebuie:

- umezite, în cazul în care călcați fără aburi
- îndreptate și netezite
- sortate.

Umezirea rufelor când călcați fără aburi

Rufele trebuie să fie suficient de umede, astfel încât atunci când sunt trecute o singură dată prin mașina de călcat cu rolă la temperatura corectă, să iasă netede și uscate. Umeziți rufele în mod asemănător călcării manuale, de preferință cu mai multe ore în avans, astfel încât să fie umede în mod uniform, pe toată suprafața lor.

Dacă folosiți un uscător de rufe cu tambur, selectați programul „Călcare mecanică”.

Folosiți apă caldă la re-umezirea rufelor sau dacă timpul de pregătire este scurt.

Alte sfaturi pentru umiditatea corectă

Material	Umiditate pt. călcare
Mătase	înfășurați într-o cârpă umedă pentru a evita urmele lăsate de apă
Sintetice, de ex. dralon, nailon, poliester, etc.	ușor umed către uscat
Lână (de ex. pantaloni)	presati sub o cârpă umedă
Bumbac	ușor umed
Pânză de in	mai umed

Îndreptarea și netezirea rufelor

Îndreptați rufele umezite la forma lor corectă, așa cum obișnuțiți.

Neteziți panglicile, bretelele, cusăturile și tivurile.

Articolele mari, precum fețele de masă, așternuturile de pat, etc., pot fi împăturate pe lungime un număr de ori, pentru a putea fi călcate cât mai ușor posibil.

Sortare

Sortați rufele în funcție de câtă căldură necesită la călcare. Astfel, puteți începe procesul de călcare la o temperatură mai joasă, majorând apoi temperatura treptat, în funcție de tipul materialului călcat.

Călcați mai întâi articolele din fibră sintetică, precum nailon, mătase sintetică și poliester, care necesită doar o temperatură scăzută. Apoi călcați articolele din mătase, lână, bumbac și pânză de in, folosind temperaturi mai ridicate.

Călcați articolele apretate la final, pentru a evita depunerea urmelor de apret pe alte rufe.

Înainte de a utiliza mașina de călcat pentru prima dată:

Este posibil să vedeți ori să simțiți o muchie de 2-3 mm de-a lungul rolei. Aceasta se va netezi după aprox. 3 ore de călcat, după ce învelișul rolei s-a așezat uniform. Aceasta nu are nici o influență asupra procesului de călcare.

Verificarea bunei funcționări a protecției la degete

Protecția la degete este un dispozitiv de protecție și trebuie verificată de fiecare dată înainte să folosiți mașina de călcat.

- Cu mașina de călcat pornită, apăsați pedala de acționare complet până jos.
 - placa de încălzire va coborî peste rola aflată în mișcare.

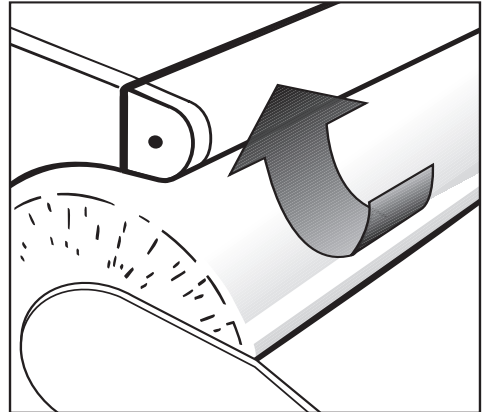

- Dacă ridicați acum protecția la degete, rola se va opri, iar placa de încălzire se va ridica.

Acest lucru indică faptul că protecția la degete funcționează corespunzător.

- Eliberați protecția la degete și ridicați piciorul de pe pedala de acționare.
- Apăsați din nou pedala de acționare complet până jos.
 - placa de încălzire va coborî, iar rola va începe să se rotească.

Aburi

Această mașină poate fi folosită cu aburi, la călcarea rufelor uscate sau ușor umede.

Călcarea cu și fără aburi

Dacă rufele sunt suficient de umede pentru călcare, le puteți călca fără a folosi funcția de aburi. Folosiți aburi pentru a călca rufe uscate ori foarte puțin umede.

Umplerea rezervorului de apă

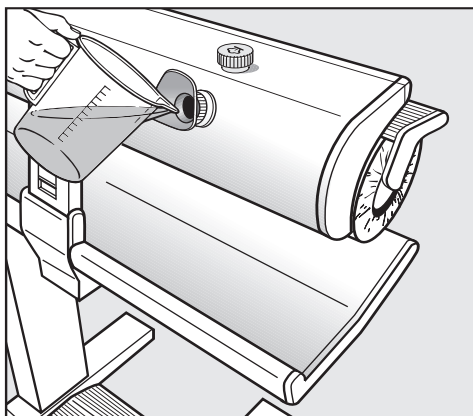

■ Înainte de a porni mașina de călcat, umpleți rezervorul cu apă de la robinet (aprox. 0,8 litri), în timp ce mașina este în poziție de lucru. Nu folosiți apă îmbuteliată deionizată sau specială pentru călcat!

■ Pentru a vă fi mai ușor, folosiți pâlnia înșurubabilă.



Dacă durezza apei din zonă depășește 3 mmol/l (300 mg/l sau 17° dH), este indicat să amestecați apa de la robinet cu apă distilată, într-un raport de 1:1.

⚠ Nu folosiți niciodată doar apă distilată sau dedurizată în această mașină, deoarece aceasta va cauza corodarea rezervorului.

Umpleți rezervorul cu apă de la robinet până la marginea inferioară a gâtului. Nu turnați mai mult decât atât.

■ Repuneți capacul și verificați să fie înșurubat bine. În caz contrar, apa se poate scurge din rezervor atunci când pliați mașina.

Dacă indicatorul luminos  „Rezervor de apă gol” se aprinde roșu în timpul călcării, rezervorul de apă trebuie umplut cu apă de la robinet.

Dacă rezervorul de apă nu este umplut atunci când funcția de aburi este pornită, indicatorii  „Aburi” și  „Rezervor de apă gol” vor clipi alternativ la fiecare câteva minute.

Pericol de ardere! Procedați cu atenție. Pentru a evita riscul de a vă opări cu aburi fierbinți, nu deschideți complet capacul. Acesta poate fi deschis foarte puțin, pentru a elibera aburii.

■ Așteptați să se risipească toți aburii, înainte de a îndepărta capacul și de a umple rezervorul cu apă.

Este posibil ca în rezervor să rămână puțină apă. Cantitatea acestuia depinde de durezza apei și de cantitatea depunerilor de calcar din rezervor.

Un rezervor este suficient pentru aprox. 40 minute de călcare cu aburi. Durează aprox. 4 minute ca apa să atingă temperatura necesară pentru călcare cu aburi. Timpul de încălzire poate varia în funcție de depunerile tot mai mari de calcar din rezervor.

- Este indicat să opriți funcția de aburi dacă întrerupeți sau încheiați procesul de călcare.

Golirea rezervorului de apă

⚠ Înainte de a goli rezervorul, asigurați-vă că atât apa din rezervor, cât și placa de încălzire, s-au răcit.

Rezervorul trebuie golit după fiecare utilizare, pentru a evita efectele nocive ale sedimentelor din apă (de ex. clor, calciu sau cupru).

- Deșurubați capacul rezervorului de apă.
- Pentru a vă fi mai ușor, folosiți pâlnia înșurubabilă.

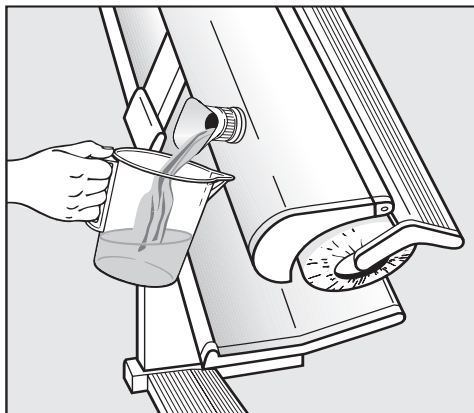

- Pliati încet mașina de călcat, ținând în același timp un recipient potrivit (de ex. o cană gradată) sub gura rezervorului, pentru a colecta apa.
- După ce s-a scurs toată apa, repuneți capacul.

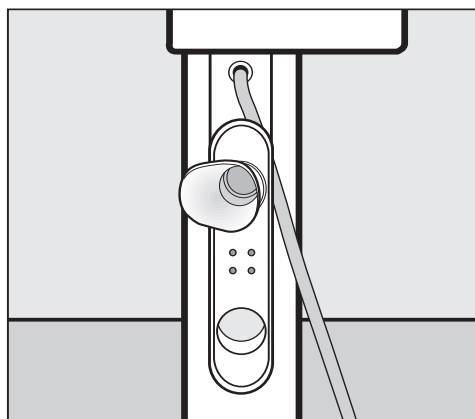

- Când nu o folosiți, pâlnia înșurubabilă poate fi păstrată pe suportul cablului de alimentare.

Călcare

Pornirea și oprirea mașinii

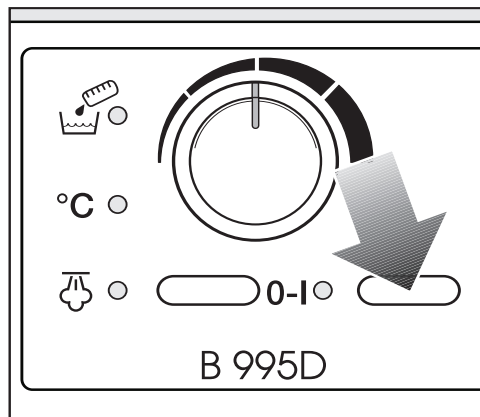

Mașina de călcat cu rolă se pornește și se oprește de la butonul **I-0** de Pornire/Oprire.

Pornirea mașinii

- Apăsăți butonul **I-0**.

- indicatorul luminos din dreptul butonului se va aprinde.

Oprirea mașinii

- Apăsăți și eliberați butonul **I-0**.

- indicatorul luminos din dreptul butonului se va stinge.

Selectarea temperaturii de călcare (când călcați fără aburi)

Selectorul de temperatură se folosește la setarea temperaturii de călcare.

Setările de temperatură sunt marcate cu puncte în jurul selectorului. Aceste puncte corespund simbolurilor internaționale pentru călcare.

Material	Simbol punct	Interval de temperatură
Călcare minimă / sintetice	●	Temperatură scăzută
Lână / Mătase	●●	Temperatură medie
Bumbac / Pânză de in	●●●	Temperatură ridicată
	I	Rece

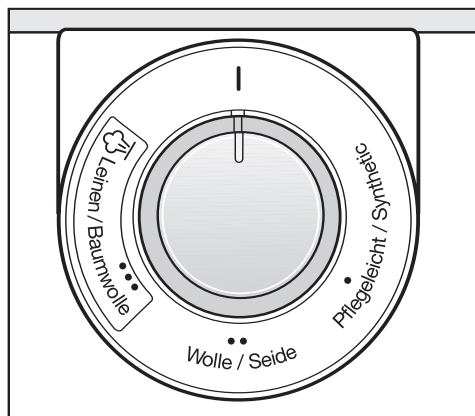

- Rotiți selectorul de temperatură la temperatura dorită.

- Indicatorul luminos °C de „Temperatură” se va aprinde în timp ce placa de încălzire se încălzește. Indicatorul se va stinge când s-a atins temperatura dorită.

În cazul rufelor din fibre mixte, fibrele mai delicate determină temperatura de călcare.

De exemplu, un articol din poli-bumbac trebuie călcat la setarea ●● Lână / Mătase, și nu la setarea Bumbac.

Selectarea temperaturii de călcare (când călcați cu aburi)

- Rotiți selectorul de temperatură la setarea ●●● Bumbac / Pânză de in (temperatură ridicată).

Setările de temperatură ● și ●● nu sunt suficient de fierbinți pentru călcarea cu aburi.





Pornirea și oprirea funcției de aburi

Rotiți selectorul de temperatură în dreptul setării ●●●, înainte de a porni funcția de aburi.

Butonul  „Aburi” se folosește la pornirea și oprirea funcției de aburi.

Pornirea funcției de aburi

- Apăsăți butonul .
- odată ce placa de încălzire a atins temperatura necesară, indicatorul luminos din dreptul butonului se va aprinde.

Dacă rezervorul de apă se golește în timpul călcării, indicatorul luminos  „Aburi” se va stinge, iar indicatorul luminos  „Rezervor de apă gol” se va aprinde roșu. Dacă rezervorul de apă nu este umplut atunci când funcția de aburi este pornită, indicatorii  „Aburi” și  „Rezervor de apă gol” vor clipi alternativ la fiecare câteva minute.

Oprirea funcției de aburi

- Apăsăți și eliberați butonul .
- indicatorul luminos din dreptul butonului se va stinge.

Călcare

Selectarea vitezei pentru rolă

Mașina de călcat are 5 setări de viteză a rolei, de la viteză mică (aprox. 2 metri / minut) la viteză mare (aprox. 4,5 metri / minut).

Viteza redusă a rolei vă ușurează călcarea articolelor complexe, precum cămășile și bluzele. De asemenea, este indicat să selectați o viteză redusă a rolei atunci când călcați articole împăturite. Astfel, articolele se vor usca și se vor netezi după doar una sau două treceri prin mașină.

Articolele subțiri, cu un singur strat, de ex. șervetele de bucătărie, pot fi călcate la o viteză mai mare a rolei.

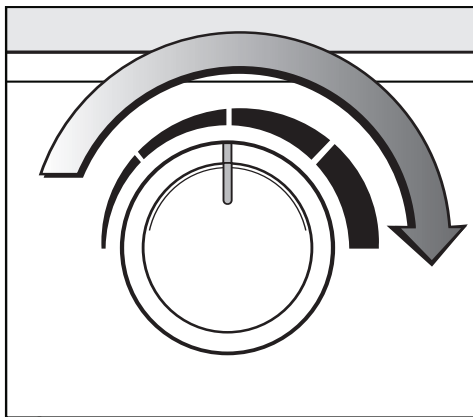

- Setati selectorul de viteză a rolei la viteza dorită.

Călcare

Procesul de călcare este controlat de pedala de acționare, care are trei poziții de funcționare:

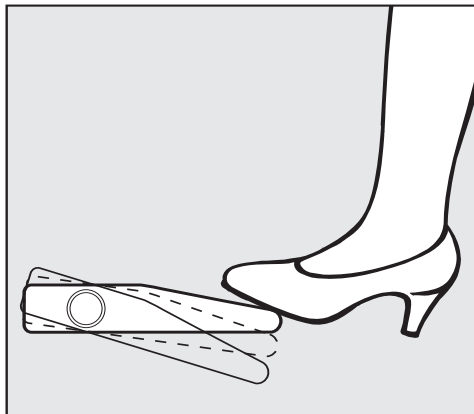

- ridicată (poziție de repaos)
- presare
- călcare

Pentru a călca:

- Apăsați pedala de acționare complet, până jos.

⚠ Nu introduceți degetele între placa de încălzire și rolă. Pericol de ardere și de strângere a degetelor.

Pentru a presa:

- Apăsați mai întâi pedala de acționare complet până jos, apoi ridicați ușor piciorul, astfel încât rola nu se va mai roti, în timp ce placa de încălzire va rămâne în poziție, presând rufe.

Pentru a ridica placa de încălzire:

- Ridicați piciorul de pe pedala de acționare.

Introducerea rufelor în mașina de călcat cu rolă

- Aranjați articolele de-a lungul plăcii de introducere a rufelor în mașină, astfel încât să fie drepte, și neteziți-le.

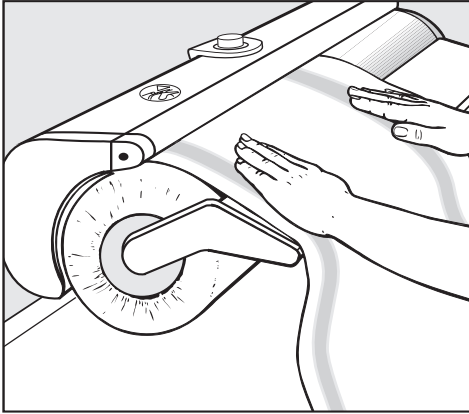

- Apoi rotiți rola manual, procedând cu grijă, până când marginea articolului intră în contact cu placa de încălzire (nu apropiați degetele de placa de încălzire).

Apoi:

- Apăsăți pedala de acționare.

Înlăturarea plăcii de introducere a rufelor

Placa de introducere a rufelor poate fi înlăturată atunci când călcați articole mai complexe, de exemplu, fuste.

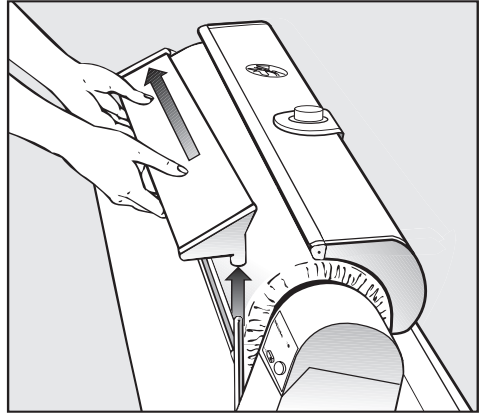

- Ridicați mai întâi placa din suportul din partea dreaptă, apoi trageți-o spre capătul stâng al rolei.

Bara pentru rufe

Rufele călcate pot fi agățate peste bara rabatabilă, pentru a se evita șifonarea lor.

⚠ Aveți grijă să nu apăsați bara în jos atunci când este extinsă. Mașina se poate răsturna.

Călcare

Recomandări

Dacă apar cute pe articolul pe care îl călcați:

Opriti rola, trageți ușor articolul înapoi și neteziți-l. Dacă este nevoie, umeziți-l din nou cu o cârpă umedă.

Încercați să folosiți întreaga lățime a rolei, pentru ca husa rolei să își mențină forma.

Pentru articole mici, precum batistele, folosiți alternativ capătul drept și cel stâng al rolei.

Articolele cu nasturi în relief trebuie călcate cu fața pe rolă, astfel încât nasturii să fie presați în suprafața căptușită.

Pentru a proteja placa de încălzire în timpul călcării, așezați o bucată de material peste fermoare, accesorii din metal, nasturi și cârlige.

Pentru a proteja placa de încălzire, nu călcați articole cu nasturi foarte mari sau care nu rezistă la temperaturi ridicate.

Când vă apropiați de finalul procesului de călcare, puteți roti selectorul de temperatură la I „Rece”, continuând să călcați articolele mai mici cu ajutorul căldurii reziduale.

După călcare

- Opriti mașina de călcat cu rolă.
- Opriti funcția de aburi .
- Rotiți selectorul de temperatură la I „Rece”.
- Scoateți ștecărul din priză.

Dacă urmează să depozitați mașina de călcat:

- Permiteți plăcii de încălzire să se răcească.
- Goliți rezervorul de apă.
- Pliți mașina de călcat.
- Înfășurați cablul de alimentare.
- Acoperiți mașina de călcat.

Nu depozitați mașina de călcat într-o încăpere unde temperatura poate scădea sub 0°C. Apa înghețată poate provoca avarii rezervorului de apă și furtunului de aburi.

Înterupere de tensiune

În cazul producerii unei întreruperi de tensiune, ridicați maneta de avarie.

Dacă se produce o întrerupere de tensiune în timp ce utilizați mașina de călcat cu rolă, placa de încălzire va rămâne în contact cu rola, astfel că articolul călcat va rămâne prins, cu riscul de a fi pârlit.

Pentru a elibera articolul prins:

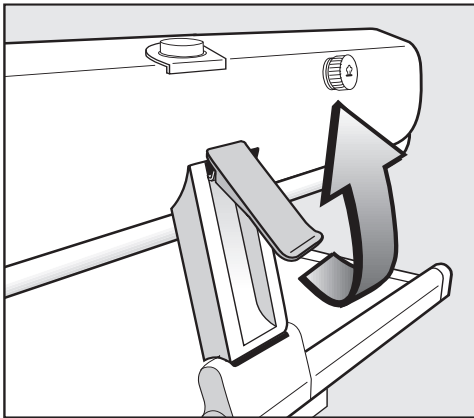

■ Trageți în sus maneta de avarie.

- Presiunea va fi redusă și veți putea scoate articolul, trăgându-l fie spre dumneavoastră, fie în jos, în funcție de cât de mult a trecut prin mașină.

După restabilirea alimentării cu tensiune (indicatorul luminos de Pornire/Oprire se va aprinde) apăsați maneta de avarie înapoi, în jos. Acum puteți călca în continuare.

Recomandări pentru călcare

Recomandările de mai jos sunt menite a vă ajuta să utilizați mașina de călcat cu rolă. Pe măsură ce vă obișnuiți cu ea, veți descoperi, probabil, metode alternative de călcare, mai potrivite propriului dumneavoastră stil de lucru.

Șervete de bucătărie, prosoape de mână și batiste, etc.

Așezați articolul pe placa de introducere, astfel încât fibrele țesăturii să fie orientate drept. Acest lucru va preveni deformarea articolului și va ușura împăturirea ulterioară a acestuia.

Batistele și șervetele pot fi trecute orizontal prin mașină, după care, dacă este nevoie, pot fi împăturate și călcate din nou. Este indicat să folosiți întreaga lățime a rolei.

Fețe de masă

Puteți evita apariția cutelor călcând mai întâi partea centrală a feței de masă.



■ Așezați fața de masă de-a curmezișul, astfel încât capetele să îi atârne peste rolă, la stânga și la dreapta.

■ Împăturiți fața de masă în două.

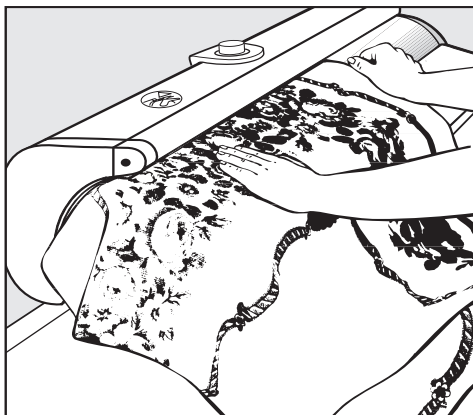

■ Apoi treceți prin mașina de călcat ambele părți ale zonelor ne-călcate, lăsând partea de mijloc călcată să atârne peste capătul stâng al rolei, pentru a evita șifonarea acesteia.

■ După împăturire, fețele de masă mai pot fi trecute o dată prin mașina de călcat.

Cearșafuri

Cearșafurile pot fi călcate în același mod precum fețele de masă, sau, dacă nu vă deranjează să fie împăturate pe lungime, împăturiți-le și călcați-le astfel.

Broderiile și texturile reliefate ale așternuturilor de pat trebuie călcate mai întâi dinspre dreapta, iar apoi dinspre stânga.

Recomandări pentru călcare

Huse de plapumă

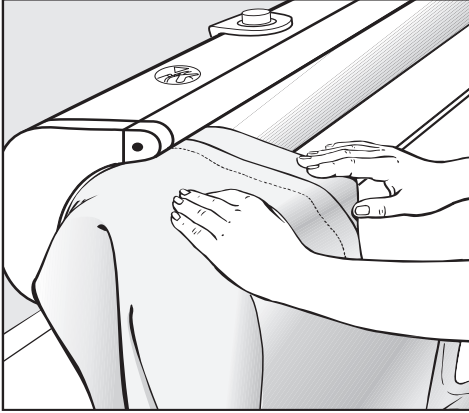

- Încheiați mai întâi capsele și nasturii. Începeți prin a introduce acest capăt al husei în partea stângă a mașinii. Nasturii trebuie să fie îndreptați spre rolă.

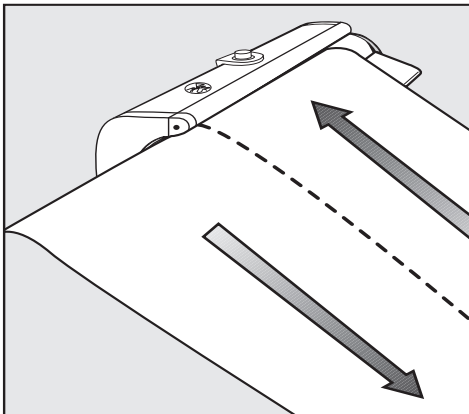

- Călcați husele de plapumă în două runde, pe lungime.

Huse de pernă

- Încheiați mai întâi capsele și nasturii. Începeți prin a introduce acest capăt al husei în mașina de călcat. Apoi călcați întreaga husă de pernă pe ambele părți.

Cămăși

În cazul cămășilor, înlăturați placa de introducere înainte de a le călca.

Procedați în ordinea următoare:

- mâneci și manșete
- spate
- față
- guler

Recomandări pentru călcare

Mânci și manșete

- Trageți de mâneci pentru a le netezi pentru călcare. Deocamdată nu călcați manșetele.

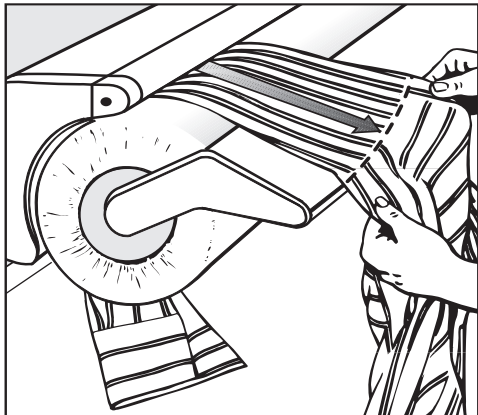

- Călcați mânecile de la cusătura manșetei până la subsuoară.

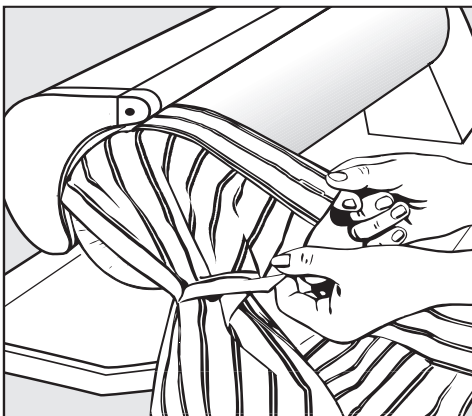

- Călcați ambele părți ale fiecărei mâneci. Manșetele duble pentru butoni trebuie împăturite în două (gaură la gaură) și călcate.

Spate / umeri

Cămăși cu bandă separată la umeri:

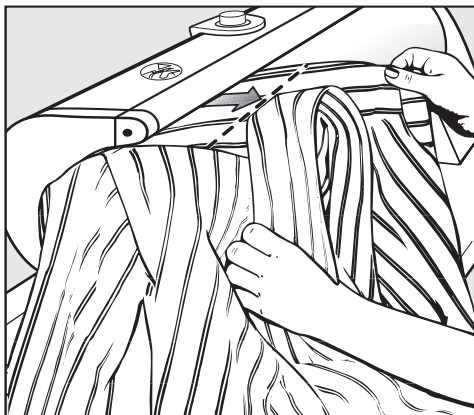

- Pliati spatele de-a lungul cusăturii acestei benzi.
- Pentru a călca umărul stâng, așezați cămașa pe rolă conform imaginii, și călcați de la cusătura umărului până la guler.

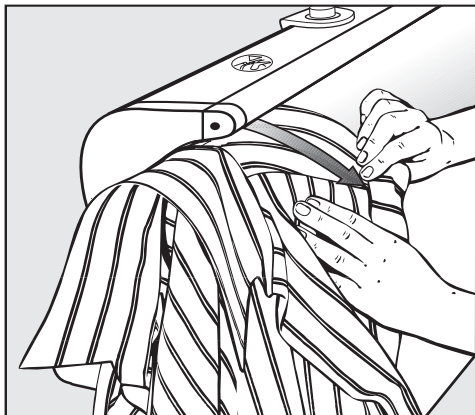

- Apoi întoarceți cămașa pe dos și călcați celălalt umăr, de la guler până la cusătura umărului.

Spate

Călcați spatele în două runde, de la mijloc către cusăturile laterale.

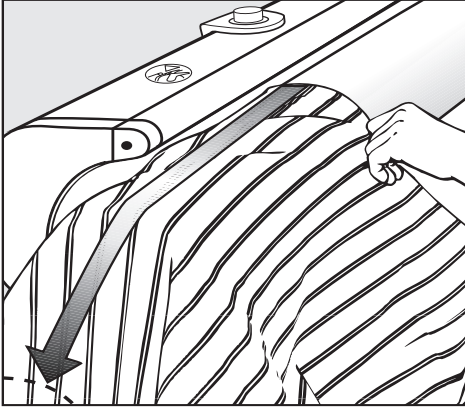

- Trageți cămașa pe rolă până la cusătura benzii de umăr - respectiv până la cusătura gulerului, la cămășile fără bandă pentru umeri. Neteziți cămașa.

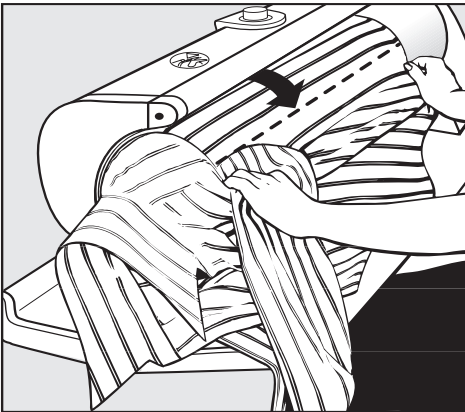

- Călcați cămașa de la centrul spatelui până la cusătura de la subsuoară. Apoi călcați restul spatelui până la cusătura laterală, împreună cu pieptul cămășii (citiți mai jos).

Călcați cealaltă jumătate a spatelui în același mod, însă cu cămașa întoarsă pe dos.

Față

Pieptii cămășii se calcă printr-o singură trecere, împreună cu partea de jos a spatelui, până la cusătura de la subsuoară.

- Începeți cu pieptul stâng.

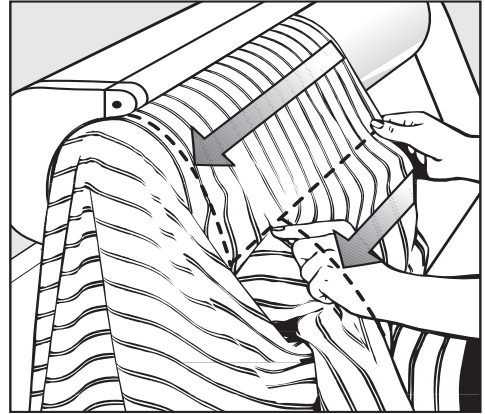

- Neteziți cămașa și călcați-o de la subsuoară până la guler.
- Întoarceți cămașa pe dos și călcați cealaltă parte.

Recomandări pentru călcare

Guler

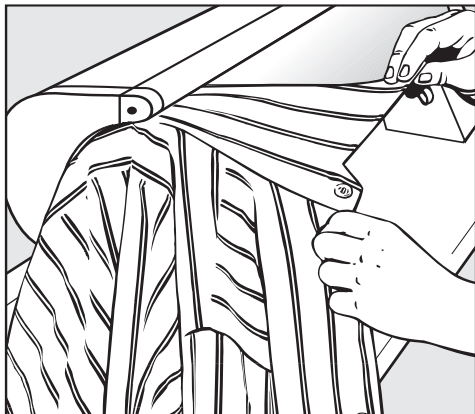

Gulerul se calcă pe ambele părți. Nu călcați nasturii!

- Dacă doriți, puteți plia gulerul, presându-l apoi ușor.

Cămăși de noapte

Călcați mânecile, umerii și spatele cămășii de noapte în același mod precum la o cămașă.

Pentru a călca fața:

- Trageți cămașa de noapte peste rolă, lăsând mânecile și bustul să atârne peste capătul stâng al rolei.
- Călcați începând de la cusătura din partea stângă și terminând la cusătura din partea dreaptă. Apoi aranjați bustul pe rolă, pentru a-l călca.
- În cazul în care cămașa de noapte are guler, procedați în același mod precum la o cămașă.

Pijamale

Bluzele pijamalelor trebuie călcate conform instrucțiunilor pentru cămăși. La pantalonii de pijama începeți cu cracii. Călcați-i individual, pe capătul stâng al rolei.

- Călcați un crac pe față, iar celălalt pe spate.
- Călcați cracii de la tiv până la punctul de separare.
- Apoi îndreptați pantalonii și călcați-i până la brâu. Întindeți partea elastică.

Șorțuri

- Mai întâi călcați bretelele și curelușele, din capăt până la șorț.
- Apoi călcați fie până la talie, fie întregul șorț de-a curmezișul. Lăsați bustul șorțului să atârne peste capătul stâng al rolei.

Presarea pantalonilor

- Presați fiecare crac separat. Lăsați partea de sus a pantalonilor să atârne peste capătul rolei.

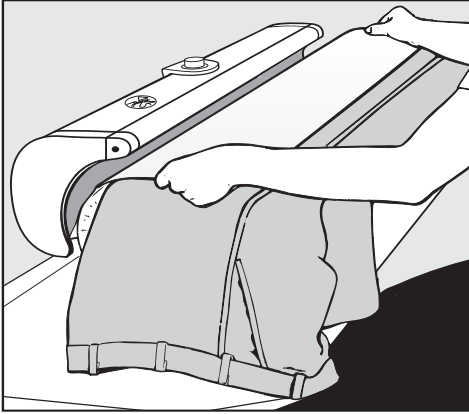

- Acoperiți cu o cârpă umedă. Apoi rotiți rola manual, până când cracul este acoperit de placa de încălzire.
- Presați cracul, apoi procedați în același mod cu celălalt crac.

Presarea fustelor

Înlăturați placa de introducere în mașina de călcat.

- Trageți fusta peste capătul liber al rolei, până la talie.
- Acoperiți cu o cârpă umedă.
- Călcați pe rând fiecare secțiune a fusteii.

Curățare și întreținere

⚠ Înainte de efectuarea lucrărilor de întreținere și curățare, deconectați mașina de călcat de la rețeaua electrică scoțând ștecărul din priză.

Curățarea plăcii de încălzire

Depunerile de calcar și resturile de apret pot fi înlăturate de pe placa de încălzire folosind agenți de curățare convenționali. Verificați ca placa de încălzire să fie rece înainte de a o curăța. Placa va fi mai ușor de curățată dacă trageți în sus maneta de avarie.

Nu folosiți agenți de curățare abrazivi.

Curățarea carcasei

În funcție de cât este de murdară, carcasa poate fi ștearsă cu o cârpă uscată sau cu una umedă.

Nu folosiți agenți de curățare abrazivi.

Curățarea rezervorului de apă

Depunerile de calcar din rezervorul de apă, cauzate de apa dură, pot duce la înfundarea duzelor de aburi. În acest caz, depunerile de calcar pot fi îndepărtate clătind rezervorul cu apă curată de la robinet.

- Deconectați mașina de călcat de la rețeaua electrică scoțând ștecărul din priză.

⚠ Lăsați mașina de călcat să se răcească înainte de a clăti rezervorul.

În funcție de duritatea apei furnizate, rezervorul va trebui clătit cu apă de la robinet după fiecare 3 până la 10 umpleri.

Depunerile de calcar persistente pot fi îndepărtate cu un agent anti-calcar convențional.

Respectați cu atenție instrucțiunile producătorului referitoare la doza, concentrație și durată de utilizare.

- Umpleți rezervorul de apă aprox. până la jumătate (0,4 litri) cu soluție de agent anti-calcar și **repuneți capacul**.
- Rotiți mașina în jos și în sus de mai multe ori.
- Pentru a evita riscul de deteriorare a rufelor la următoarea călcare cu aburi, după procesul de detartrare rezervorul trebuie clătit de două ori cu apă curată de la robinet.

Pentru instrucțiuni asupra umplerii și golirii rezervorului, citiți secțiunea „Aburi”.

Husa rolei

Husa rolei este realizată din 100% bumbac, are margini tivite, și este trecută de două ori în jurul rolei, pentru a asigura absorbția maximă a umidității. Când o spălați, husa rolei se va strânge cu până la max. 6%, ceea ce înseamnă că poate fi repusă pe rolă cu ușurință. Învelișul din bumbac al rolei, atașat de aceasta, împiedică alunecarea husei.

Dacă rufele nu trec suficient de lin peste rolă sau dacă husa rolei devine foarte murdară, ea poate fi spălată la 60°C.

După spălare, repuneți husa pe rolă rece cât timp este încă umedă, apoi călcați-o până când se usucă.

Este normal ca husa rolei să capete în timp o nuanță ușor brună, datorită utilizării. Dacă totuși husa dobândește un aspect deosebit de neplăcut, ea poate fi înlocuită cu ușurință.

Puteți comanda huse de schimb pentru rolă de la reprezentanța Miele sau Departamentul de piese de schimb Miele.

Înlocuirea husei

 Husa rolei trebuie schimbată doar atunci când mașina de călcat este rece.

- Înlăturați placa de introducere a rufelor.

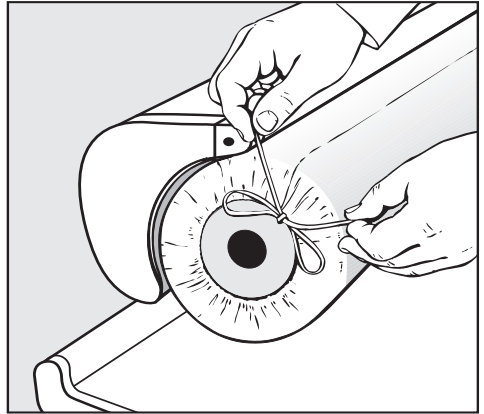

- Desfaceți șnururile husei, la ambele capete.

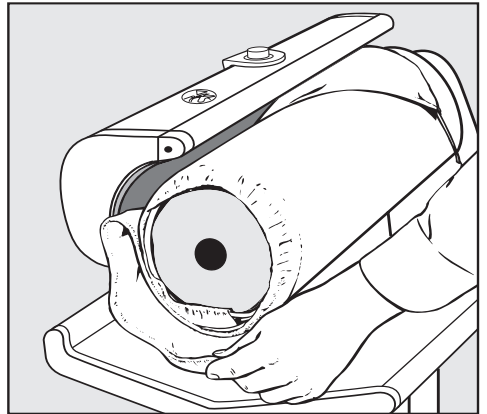

- Desfășurați husa de pe rolă.

Curățare și întreținere

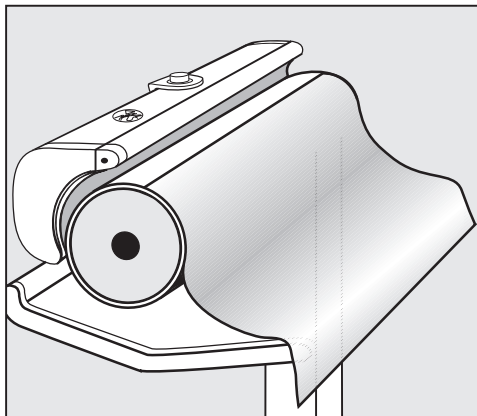

- Desfășurați complet învelișul din bumbac atașat de rolă și lăsați-l să atârne drept.

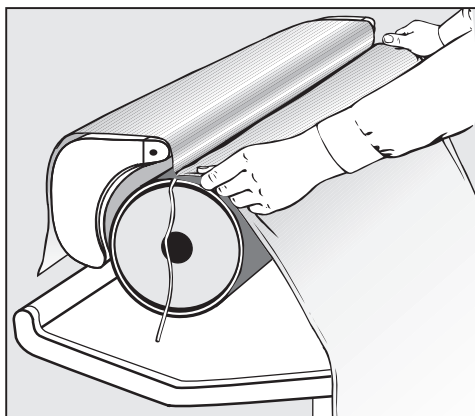

- Introduceți capătul brut al noii huse în fanta de prindere, cu dosul husei îndreptat în jos. Lăsați șnururile laterale să atârne liber și neteziți materialul husei.

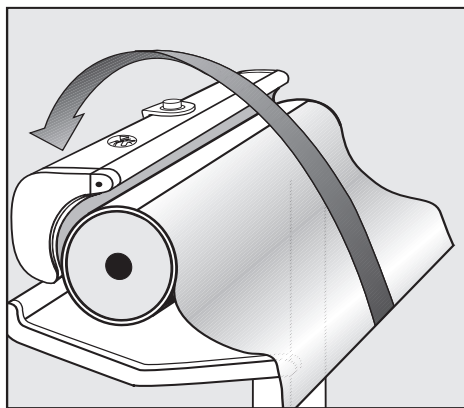

- Prindeți învelișul rolei de ambele capete, întindeți-l și în timp ce îl țineți întins așezați-l peste placa de încălzire.

Fanta care ține învelișul din bumbac pe rolă se află acum în partea superioară.

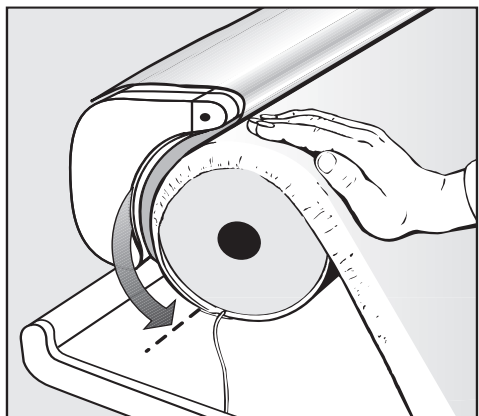

- Rotiți rola manual în direcția de călcare (vezi săgeata), până când fanta de prindere se află în partea de jos.

- Porniți mașina.

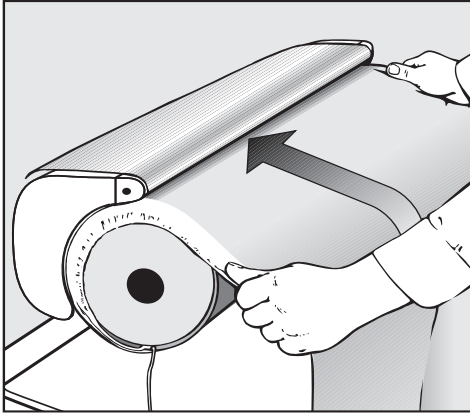

- Apăsați pedala și „călcați” husa în jurul rolei.

Nu lăsați șnururile să ajungă sub husă, în timp ce aceasta se învârtește.

După ce rola s-a rotit complet de trei sau patru ori, iar capătul husei se află sub placa de încălzire:

- Opriți mașina de călcat în timp ce mențineți pedala apăsată. Husa rolei va fi menținută ferm în această poziție de către placa de încălzire, care este în continuare coborâtă.

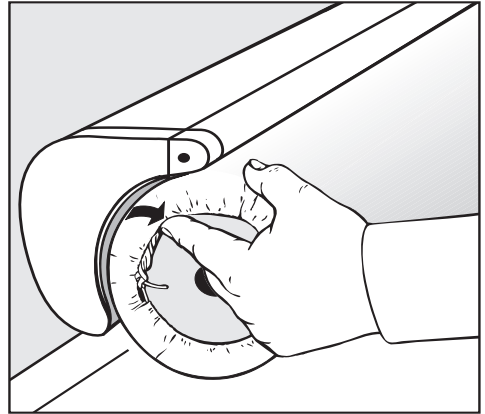

- Strângeți șnururile de la capetele rolei, legați-le și îndesați-le sub husă.
- Repuneți placa de introducere a rufelor.
- Porniți mașina de călcat cu rolă - placa de încălzire se va ridica.



Ghid de rezolvare a problemelor

Cu ajutorul instrucțiunilor de mai jos puteți remedia problemele minore de funcționare ale mașinii de călcat cu rolă, unele dintre acestea rezultând în urma unei utilizări incorecte, fără a fi nevoie să contactați Serviciul de asistență tehnică.

 Reparațiile trebuie efectuate doar de către personal calificat, conform normelor de protecție locale și naționale în vigoare. Reparațiile și lucrările de alt tip efectuate de persoane necalificate pot fi periculoase. Producătorul nu își asumă nici o răspundere pentru lucrările neautorizate.

Problemă	Cauză posibilă	Remediere
Mașina de călcat nu funcționează.	Mașina nu este alimentată cu tensiune.	Verificați dacă: - ștecărul este băgat în priză. - s-a decuplat siguranța.
Rufele nu trec lin peste rolă.	Husa rolei este murdară.	Spălați husa la 60°C.
Rufele nu trec lin peste rolă.	Pe placa de încălzire s-au format depuneri de calcar (de la apa dură) sau de apret.	Înlăturați aceste depuneri cu detergent lichid de vase sau cu un agent de curățare potrivit.
S-au format cute pe husa rolei.	Placa de încălzire este murdară (depuneri de calcar).	Curățați placa de încălzire cu detergent lichid de vase sau cu un agent de curățare potrivit.
Husa rolei este foarte murdară.	Depuneri de apret, etc.	Spălați husa la 60°C.
Placa de încălzire nu exercită presiune la contact.	S-a tras în sus maneta de avarie.	Apăsăți la loc maneta de avarie (citiți și „Întrerupere de tensiune”).
Nu se produc aburi. Indicatorul luminos  „Aburi” se stinge în timpul călcării.	Mașina nu a atins temperatura necesară producerii aburilor.	Rotiți selectorul de temperatură la setarea ●●● și așteptați până când indicatorul luminos se aprinde.

Ghid de rezolvare a problemelor

Problemă	Cauză posibilă	Remediere
Nu se produc aburi. Indicatorul luminos  „Aburi” se stinge în timpul călcării, iar indicatorul luminos  „Rezervor de apă gol” se aprinde roșu.	Rezervorul de apă este gol.	Umpleți rezervorul de apă.
Duzele de aburi stropesc cu apă.	Nu s-a folosit apă de la robinet simplă.	Goliți și clătiți rezervorul de apă, apoi umpleți-l cu apă de la robinet. Citiți „Curățare și întreținere”.
Din duzele de aburi nu ies suficienți aburi.	În rezervor s-au format depuneri de calcar din cauza apei dure.	Înlăturați aceste depuneri clătind rezervorul de apă cu apă de la robinet. Citiți „Curățare și întreținere”.

Serviciul de asistență tehnică

Dacă apar defecțiuni, contactați:

- reprezentanța Miele, sau
- Serviciul de asistență tehnică Miele (datele de contact sunt trecute pe coperta verso).

Când contactați compania Miele, specificați Modelul și Seria mașinii de călcat cu rolă, acestea fiind menționate pe eticheta cu date tehnice, amplasată în partea frontală, sub masa de călcat.

IBN	Typ	①
	Fabr.Nr.	②
	Art.Nr.	
	M.-Nr.	
		③
		④
	Total	⑤
		⑥

- ① Model
- ② Număr de serie
- ③ Tensiune / frecvență
- ④ Amperaj
- ⑤ Putere nominală maximă

Schema de conexiuni este amplasată pe partea dreapta-față a mesei de călcat, în spatele capacului din plastic.

Vă rugăm să rețineți că apelurile telefonice pot fi monitorizate și înregistrate pentru îmbunătățirea serviciilor.

N.B. În cazul în care Serviciul de asistență tehnică este solicitat pentru probleme care ar fi putut fi remediate de către utilizator urmând instrucțiunile din manual, se va percepe o taxă de deplasare.

Orice lucrare care implică rețeaua electrică trebuie efectuată de către personal calificat și competent, conform normelor de protecție locale și naționale în vigoare.

Verificați ca mașina de călcat să nu se afle sub tensiune în timpul lucrărilor de instalare.

Mașina este dotată cu un cablu de alimentare și ștecăr pentru conectare la rețea electrică de 230-240 V.

Verificați ca datele de conectare la rețea, trecute pe eticheta cu date tehnice, să corespundă coordonatelor rețelei din locația de instalare.

Conexiunea trebuie realizată printr-o priză adecvată și ușor accesibilă după instalare.

Pentru sporirea siguranței, vă recomandăm să instalați un echipament de protecție împotriva curentului rezidual (RCD). Pentru detalii, contactați un electrician calificat.

Nu conectați mașina la rețeaua electrică printr-un prelungitor. Prelungitoarele nu garantează siguranța necesară în exploatare (de exemplu, pericol de supraîncălzire).

ATENȚIE
ACEASTĂ MAȘINĂ TREBUIE
LEGATĂ LA PĂMÂNTARE

Date tehnice

Înălțime	95,9 (pliată 105,2) cm
Lățime	98,5 (pliată 50) cm
Adâncime	38,0 cm
Greutate	39 kg
Încărcare max.	382 Newton
Capacitate rezervor de apă	0,8 litri
Tensiune	consultați eticheta cu date tehnice
Putere electrică	consultați eticheta cu date tehnice
Amperaj	consultați eticheta cu date tehnice
Certificate de testare acordate	non-interferență cu undele radio-TV, VDE

Miele

România
SC Miele Appliances SRL
Piața Presei Libere, nr. 3-5,
București
Clădirea City Gate, Turnul sudic, parter
Telefon 021 352 07 77 / 78 / 79
Fax 021 352 07 76
E-mail info@miele.ro

Miele & Cie. KG
Carl-Miele-Straße 29
33332 Gütersloh
Germania

Drepturi de modificare rezervate / 4721

M.-Nr. 11 388 090 / 02
ro - RO

B 995 D

