

Miele

Montaj Planı

Çamaşır Makinesi



PW 6243 EL/D

tr - TR

UNREINE-SEITE
SOILED SIDE

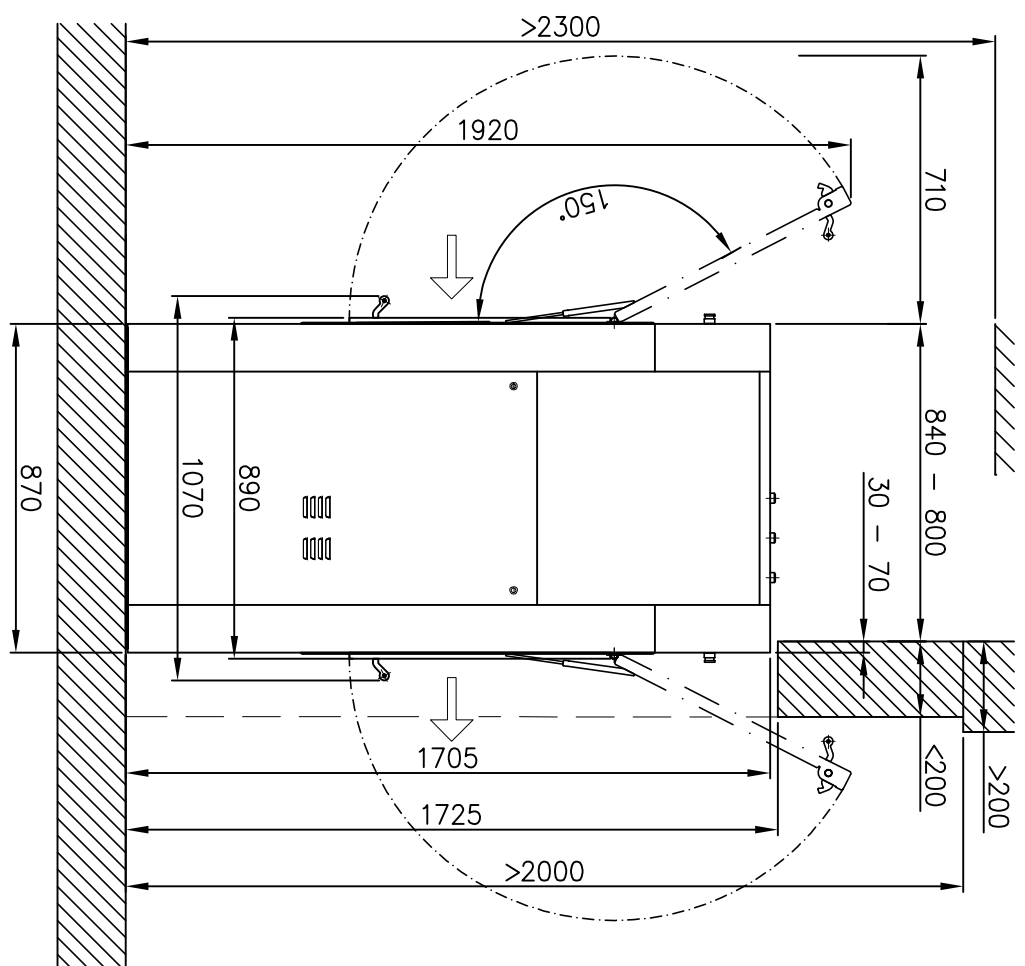
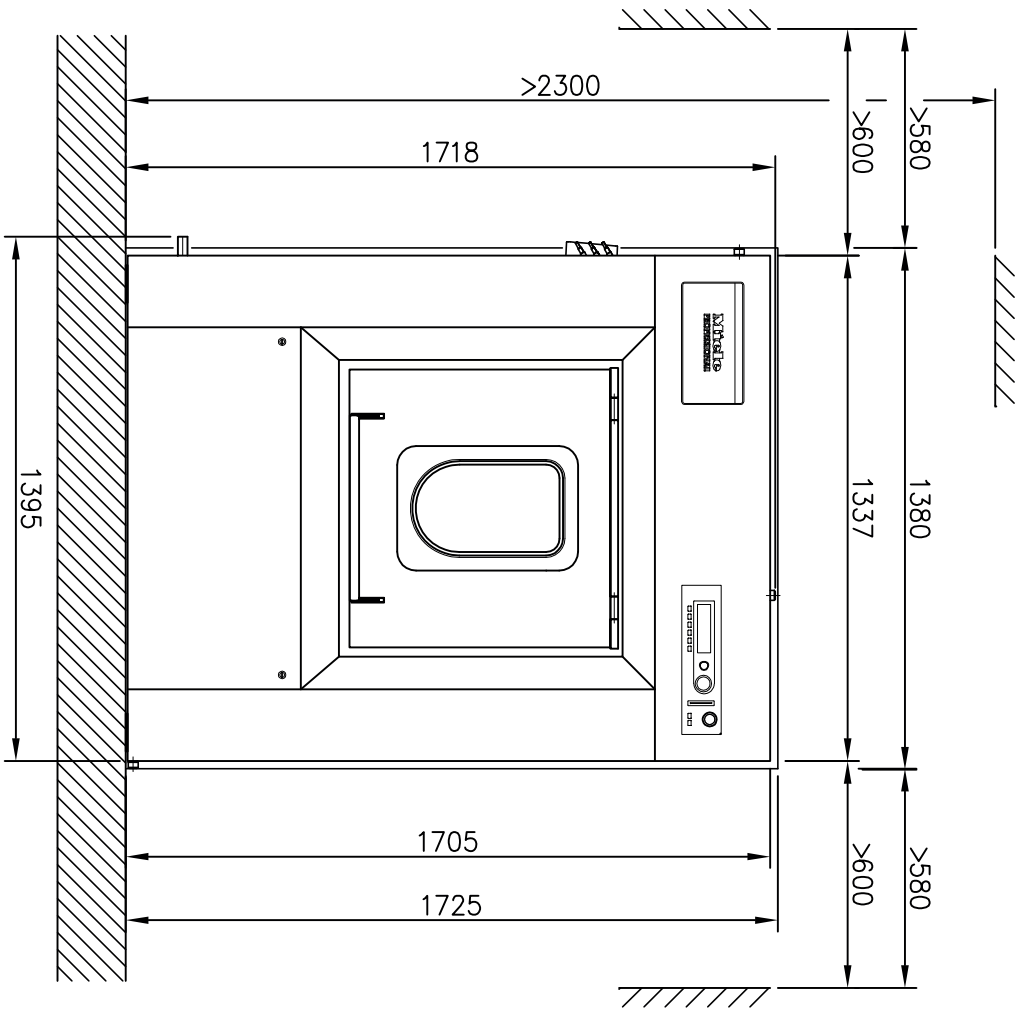

Installationsplan / Installation plan		Date	18.03.2011
Waschmaschine / Washer		Page	3
PW 6243 E/L/D		Name	DEBOHD

UNREINE - SEITE
SOILED SIDE

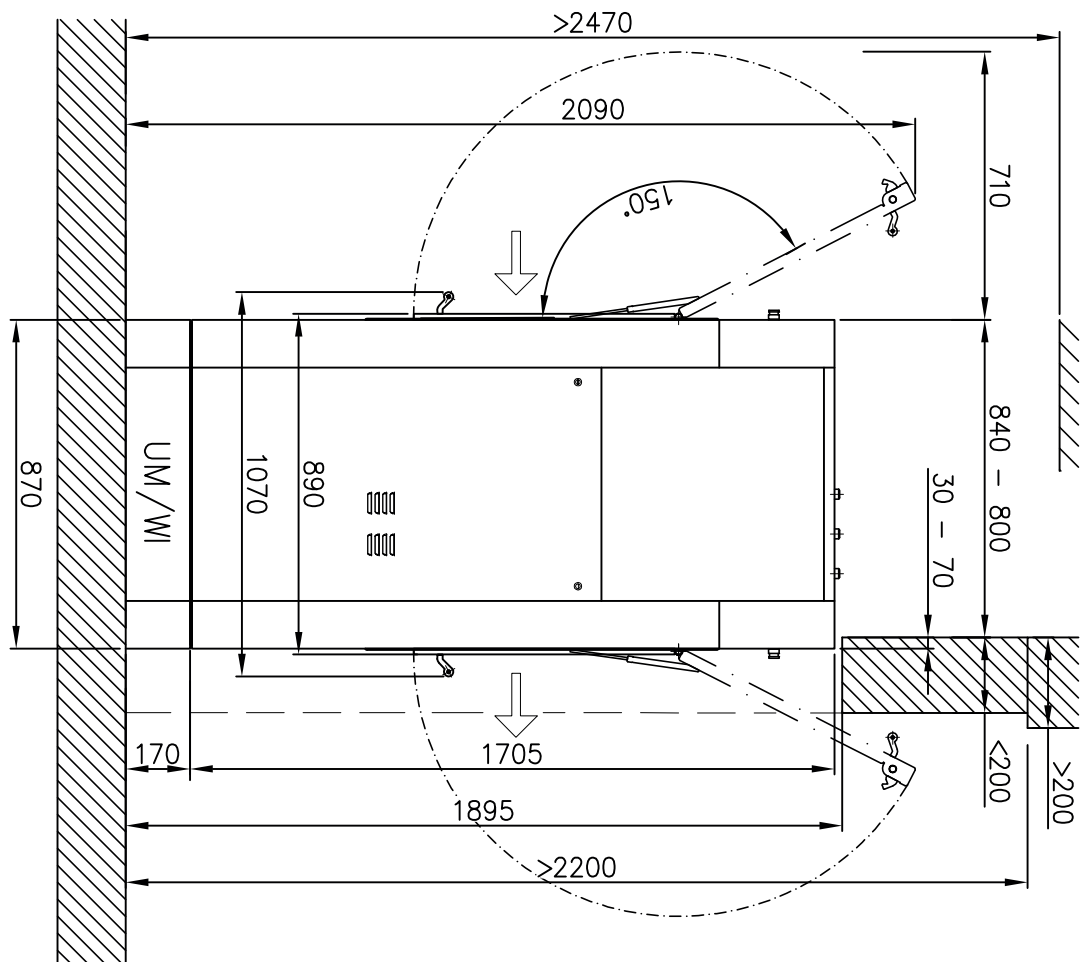
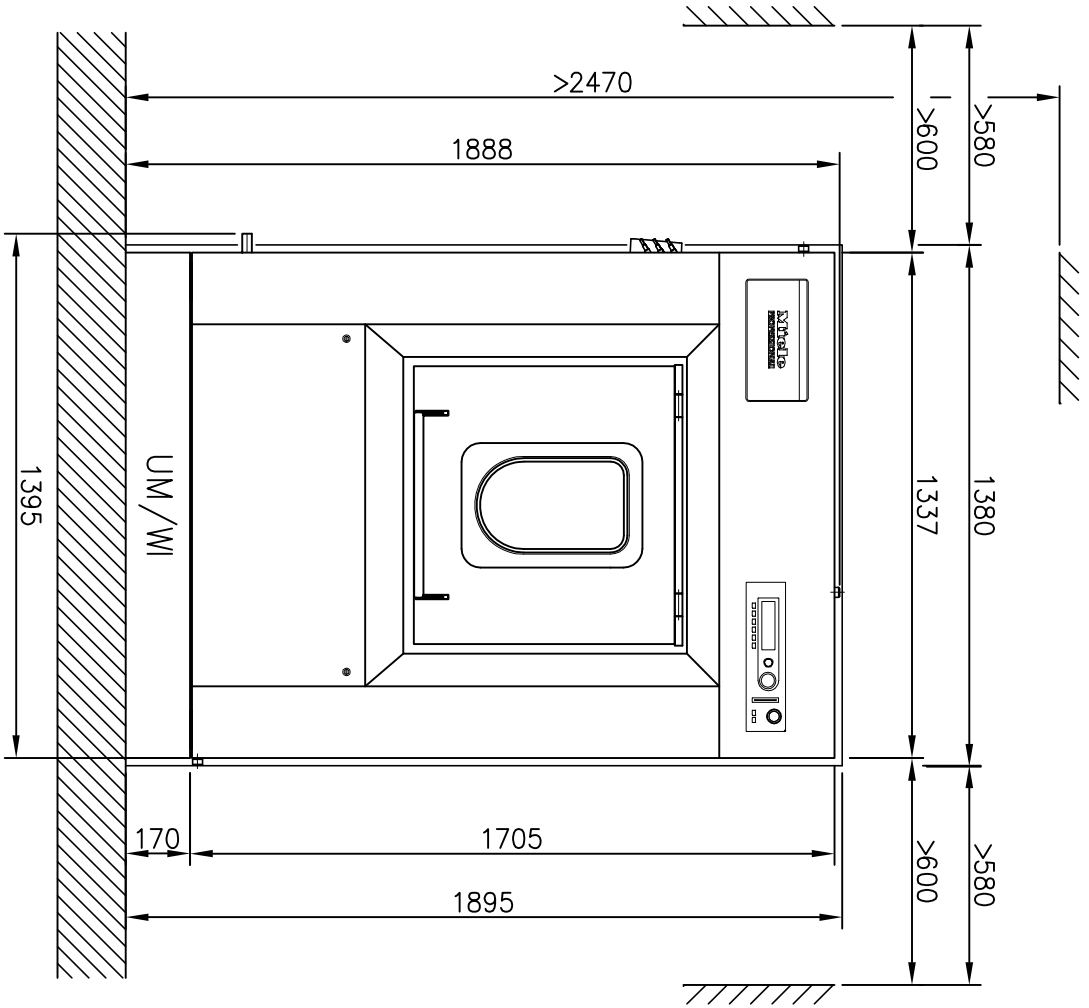

Installationsplan / Installation plan		Date	18.03.2011
Waschmaschine / Washer		Page	4
PW 6243 ELD		Name	DEBOHD

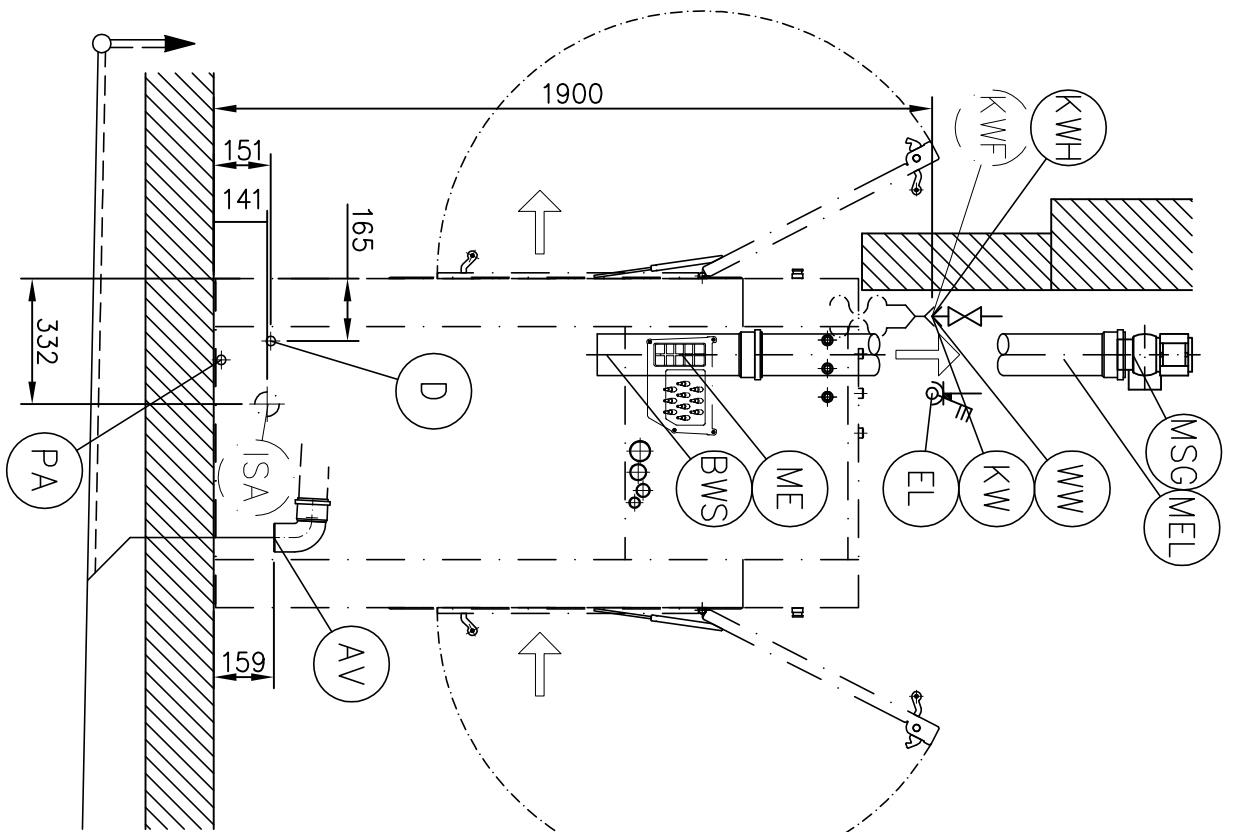
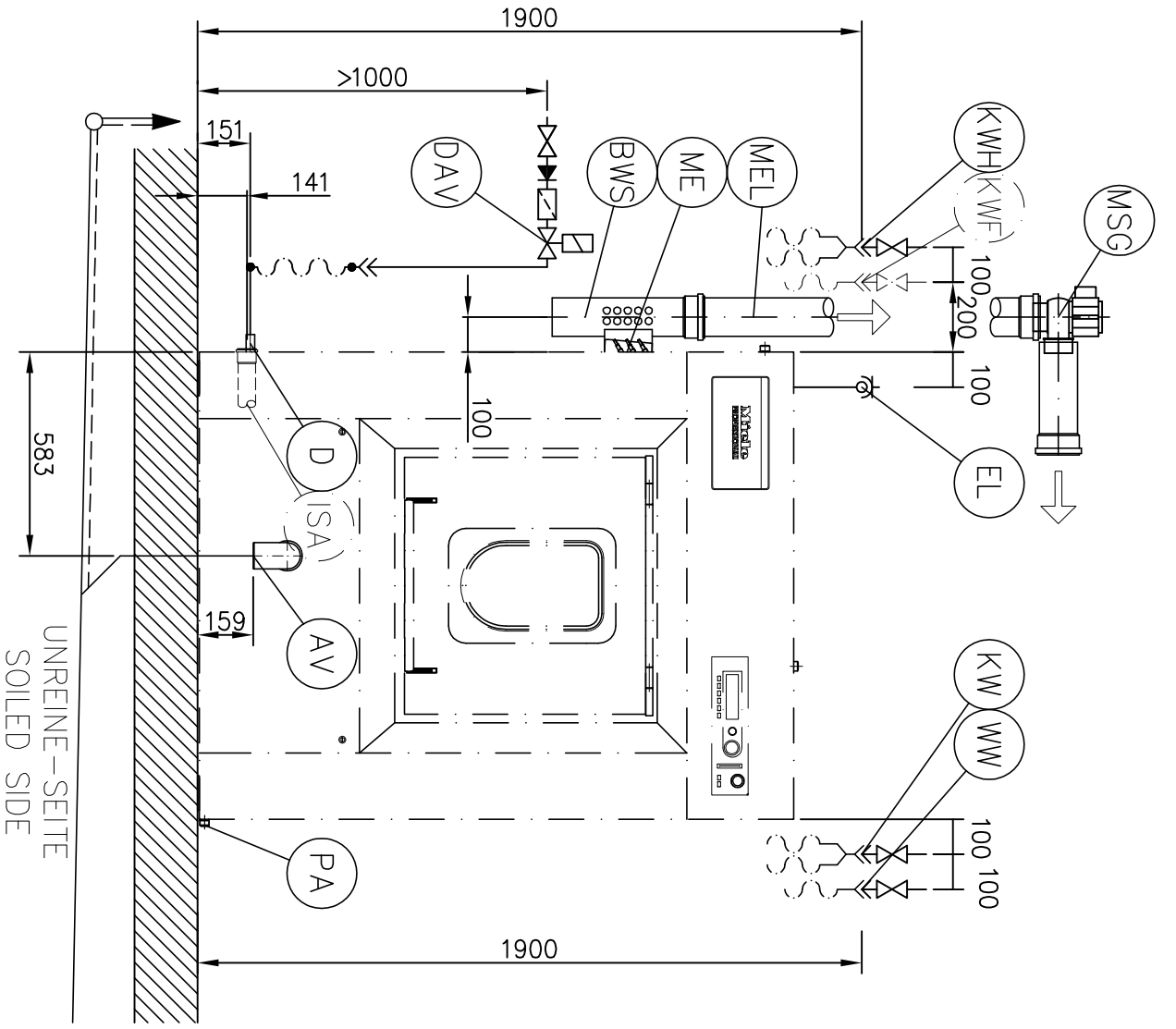

Installationsplan / Installation plan		Date	18.03.2011
Waschmaschine / Washer		Page	5
PW 6243 ELD		Name	DEBOHD

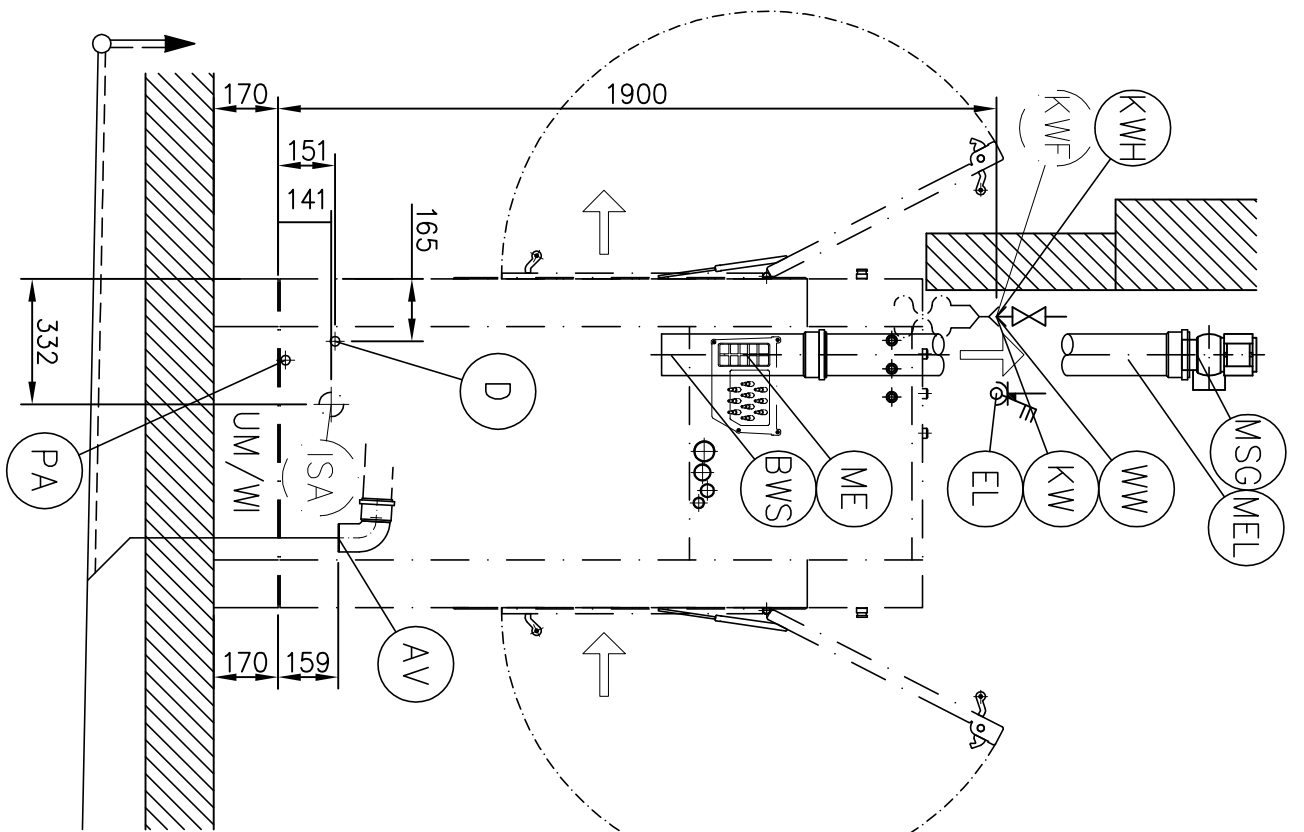
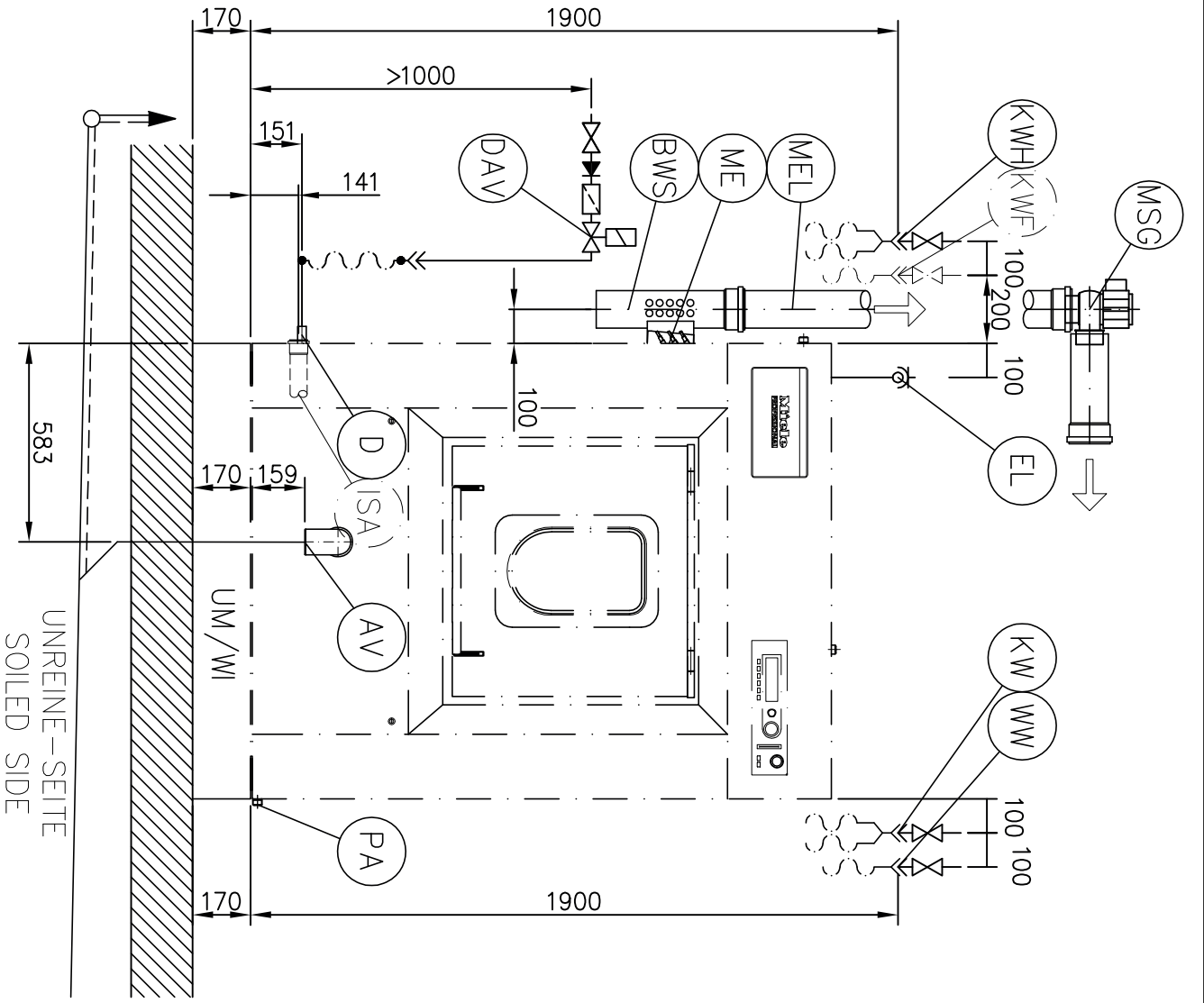

Installationsplan / Installation plan		Date	18.03.2011
Waschmaschine / Washer		Page	6
PW 6243 EL/D		Name	DEBOHD

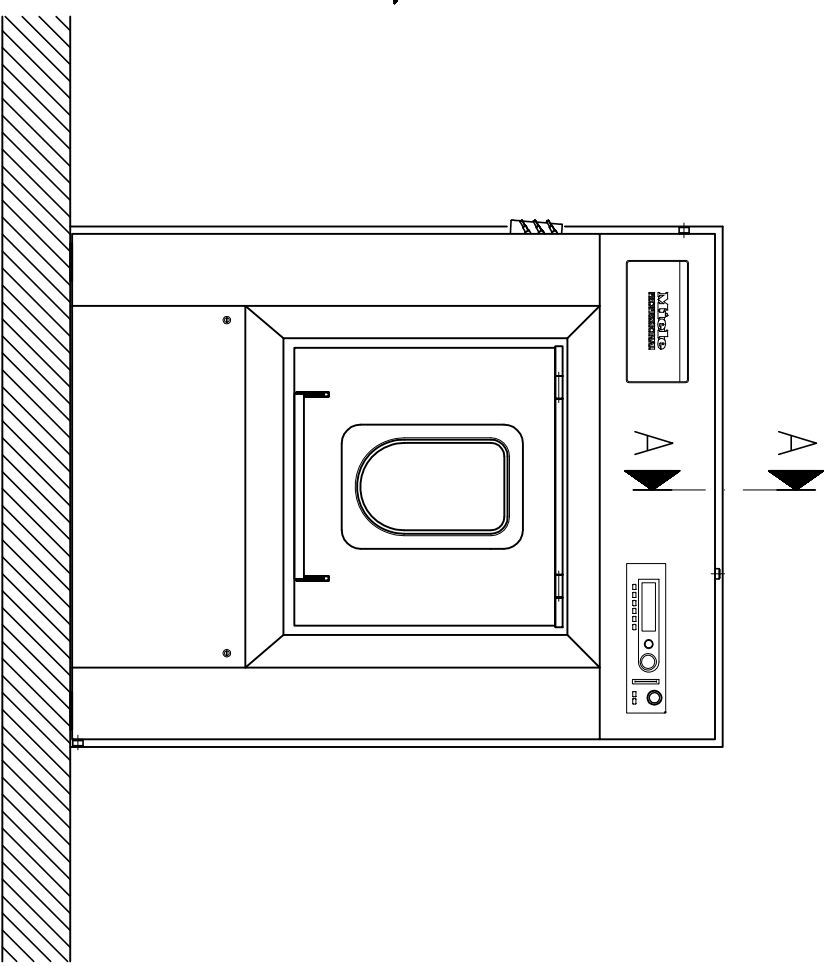
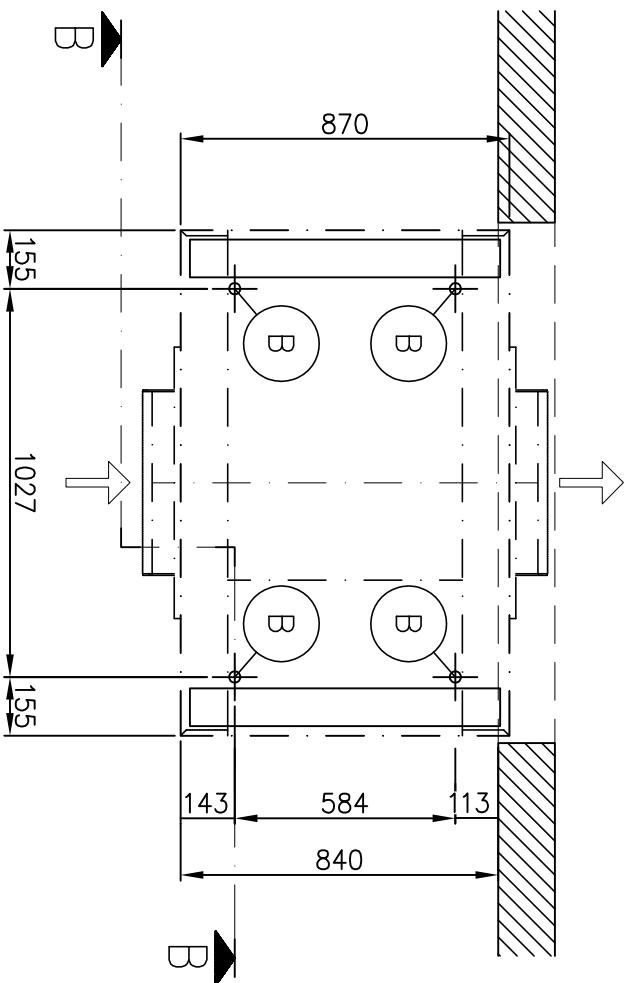

A - A

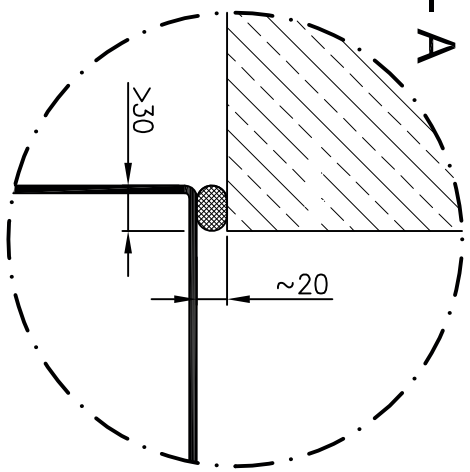

B - B

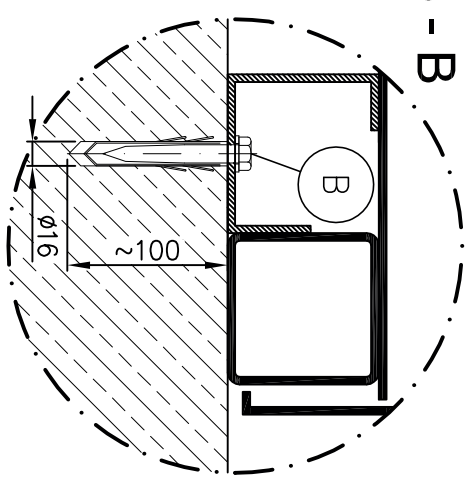

UNREINE - SEITE
SOILED SIDE

Installationsplan / Installation plan		Date	18.03.2011
Waschmaschine / Washer		Page	7
PW 6243 EL/D		Name	DEBOHD

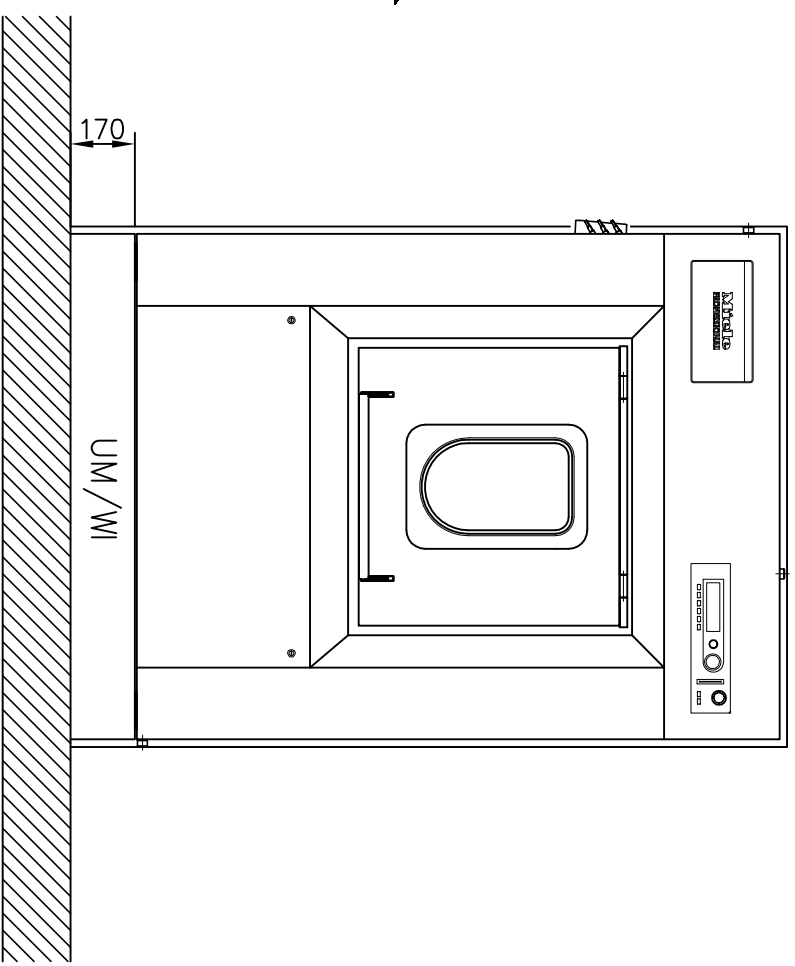
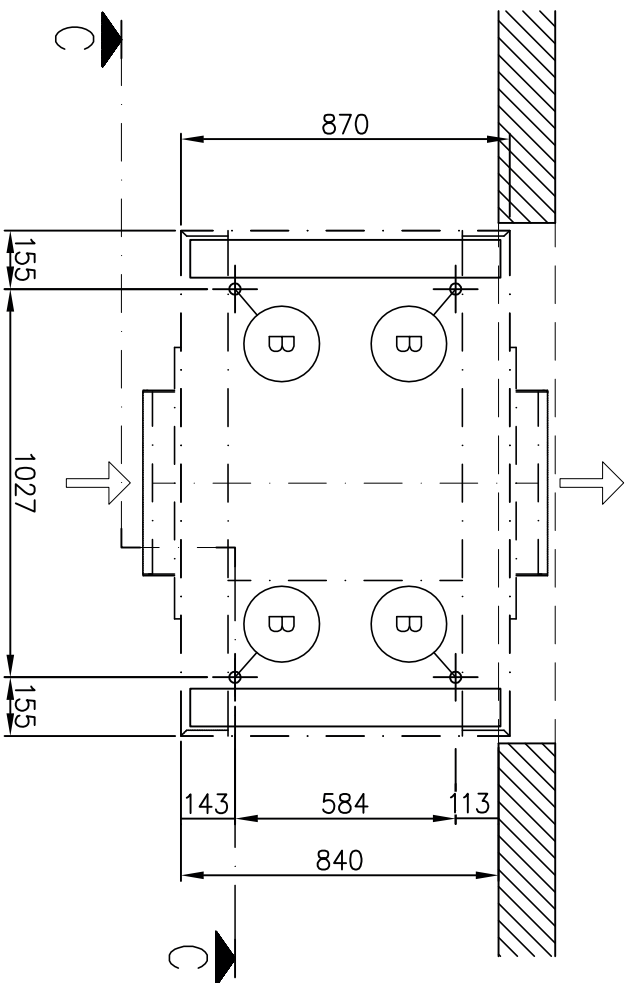

UNREINE - SEITE
SOILED SIDE

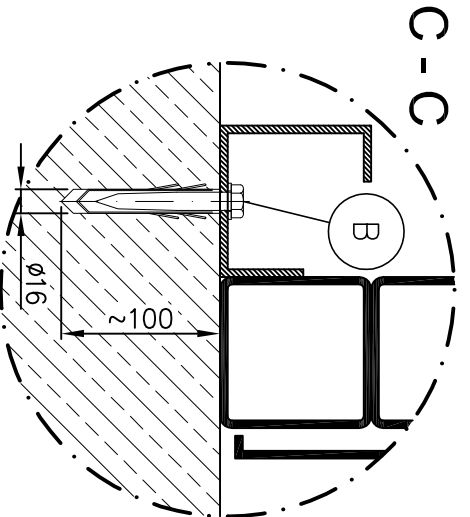

Installationsplan / Installation plan		Date	18.03.2011
Waschmaschine / Washer		Page	8
PW 6243 E/L/D		Name	DEBOHD

Teknik Veriler

Çamaşır Makinesi:
Isıtma Türü:

PW 6243
Elektrikli/Buharlı

İşaretler:



Koyu renk baskılı daire işaretinin anlamı:
Bağlantı gereklidir







Noktalı dairenin anlamı:
Bağlantı yapılabilir veya cihaz açıklamasına göre gerekli olabilir

tr - TR

Seçenekler/Aksesuar:

BWS	Miele Buhar- ve Köpük tahliye parçası	Buhar çekimi binada mevcut (iç çap) Köpük tahliye boruları binada mevcut (dış çap) Buhar kanallarındaki kondense su binadaki atık borularına bağlanır. Köpük tahliyesi cihaz içindeki boru sistemi ile makine tahliyesine verilir.	mm mm	110 [rekor DN 100] 110 [DN 100]
ISA	Makinedeki köpük tahliyesi	Bağlantı kanalı Makine kasasına geçiş (çap)	mm mm	50 [rekor DN 50] 63,5
MSG	Miele İlave Fan	Standart voltaj Frekans Bağlantı değeri Maks. Hava gücü Maks. Basınç farkı Ses seviyesi	V Hz kW m ³ /h Pa dB (A)	1N AC 230 50 0,03 150 170 60
DAV	Buhar Bağlantı Valfı	Aşağıda gösterilen buhar akışını ayarlama valfleri elektrikli buhar valfi veya pnömatik buhar valfi olarak ayrıca sipariş edilebilir. Elektrikli buhar valfi (ELD 01) Ayarlanabilen buhar basıncı Bağlantı boyutu Bağlantı voltajı Pnömatik buhar valfi (PND) Ayarlanabilen buhar basıncı Bağlantı boyutu Buhar giriş kumandası için buhar bağlantı valfi binada olmalıdır.	kPa Zoll V kPa inç	200 - 1.000 ½" 1N AC 230 0 - 1.000 ½"
UM	Miele Tezgah altı	Tezgah altı kapalıdır Yükseklik Genişlik Derinlik	mm mm mm	170 1.337 870
WI	Tartı Sistemi	Ankastre tartı sistemi ile tezgah altına montaj Yükseklik Genişlik Derinlik Tartı sistemi takılırken dışardan cihaz üstüne yüklemeler yapılmamalıdır. Geçici veya statik bir yükleme cihazın ölçüm hücrelerinin ayarını bozar ve tartı sisteminin fonksiyonlarını olumsuz etkiler. Tartı sistemi takılacağı zaman buhar bağlantısı dahil olmak üzere bütün bağlantı kanalları esnek borulardan yapılmalıdır.	mm mm mm	170 1.337 870

Cihaz bağlantıları:

	Elektrik bağlantısı	<p>1. Standart voltaj (teslim durumu) Frekans Bağlantı değeri Sigorta Bağlantı kablosu (nicht im Lieferumfang) Bağlantı kablosu min. kesiti</p>	<p>V Hz kW A mm²</p>	<p>3N AC 380-415 50-60 25,0 3 × 50 5 × 10 M 40 x 1,5</p>
		<p>Cihazın IEC 60309 ve IEC60947 sayılı Avrupa normuna uygun olarak çok kutuplu, kapatılabilir, kilitlenebilir duvar prizine bağlanması tavsiye edilir, böylece elektrik güvenliği testlerine daha kolay uygulanabilir.</p> <p>Sabit bir bağlantı düşünülmüşse, IEC 60947 normuna göre şebeke ayrıci takılmalıdır. Bir duvar prizi veya ana şalter görülebilir ve ulaşılabilir bir yerde olmalıdır. Güvenliği arttırmak için cihaza bir adde hatalı akım koruma şalteri takılmalıdır. Bu koruma şalteri mutlaka takılmalıdır. Ulusal montaj şartlarına uygun olarak gerekirse kontak bağlantısı iyi olan bir potansiyel denge sağlanmalıdır.</p>		
	Buhar Bağlantısı (doğrudan buhar)	<p>Aşırı buhar basıncı Kaynama derecesi Isıtma gücü Yoğun akım, Binadaki bağlantı somunu</p> <p>Buhar miknatıslı valf, kirli filtresi ve buhar kapatma valfi binaya takılmalıdır.</p> <p>Bunun için buharla ısıtılan „otomatik Miele yıkama sıkma makinesi montaj talimatına“ bakınız.</p>	<p>kPa °C kW kg/h inç</p>	<p>≤ 400 ≤ 152 86 140 ½" iç somun</p>
	Soğuk Su (Yumuşak su)	<p>Min. akış basıncı Maks. basınç Su giriş hızı gerekli Sıcak ve sert su yokluğunda maks. Su giriş hızı</p> <p>Deterjan çekmecesini olmayan cihazlar... Su giriş hızı gerekli Sıcak ve sert su yokluğunda maks. Su giriş hızı</p> <p>Binada DIN 44 991 normuna uygun bağlantı somunu Bağlantı hortumu uzunluğu (teslim listesinde 2 bağlantı hortumu + Y parçası)</p> <p>60° Programı sıcak su bağlantısında standart bağlantıda su ihtiyacı (≈ ortalama değer)</p> <p>Sıcak su bağlantısı yoksa su ihtiyacını gerekli bağlantı değerine ekleyin. Sert su yoksa su ihtiyacını gerekli bağlantı değerine ekleyin.</p>	<p>kPa kPa l/min l/min l/min l/min inç mm l/h</p>	<p>100 1.000 26 79,5 20 77,5 1" dış somun 1.500 wird nachgereicht</p>
	Sıcak Su (Yumuşak su)	<p>Maks. Isı derecesi Min. akış basıncı Maks. basınç Su giriş hızı gerekli</p> <p>Deterjan çekmecesini olmayan cihazlar.. Su giriş hızı gerekli</p> <p>Binada DIN 44 991 normuna uygun bağlantı somunu Bağlantı hortumu uzunluğu (teslim listesinde: 1 bağlantı hortumu)</p> <p>60° Programı sıcak su bağlantısında standart bağlantıda su ihtiyacı (≈ ortalama değer)</p> <p>Sıcak su bağlantısı yoksa bağlantı hortumunu soğuk suya bağlayınız!</p>	<p>°C kPa kPa l/min l/min inç mm l/h</p>	<p>70 100 1.000 16 20 ¾" dış somun 1.500 wird nachgereicht</p>

(KWH)	Soğuk Su (Sert su)	Min. akış basıncı Maks. basınç Su giriş hızı gerekli Binada DIN 44 991 normuna uygun bağlantı somunu Bağlantı hortumu uzunluğu (teslim listesinde 2 bağlantı hortumu + Y parçası) 60° Programı sıcak su bağlantısında standart bağlantıda su ihtiyacı (≈ ortalama değer) Sıcak su bağlantısı yoksa bağlantı hortumunu soğuk suya bağlayınız!	kPa kPa l/min inç mm l/h	100 1.000 32 1" dış somun 1.500 -
(KWF)	Soğuk su Sıvı dozaj (seçenek)	Min. akış basıncı Maks. basınç Su giriş hızı gerekli Binada DIN 44 991 normuna uygun bağlantı somunu Bağlantı hortumu uzunluğu (teslim listesinde 1 bağlantı hortumu)	kPa kPa l/min Zoll mm	100 1.000 5,5 ¾" dış somun 1.500
(AV)	Su tahliyeli cihaz modelinin atık suyu	Maks. Isı derecesi Makinedeki atık su borusu (dış çap) Binadaki atık su borusu (iç çap) Maks. Kısa süreli su giriş hızı Havalandırılmalı genel tahliye borusu. Birden fazla makine tek bir tahliye borusuna bağlanacaksa, o borunun bunu karşılayacak ölçüde olmalıdır.	°C mm mm l/min	95 75 [DN 70] 75 [rekor DN 70] 200
(ME)	Makine havasının alınması	Makinede Miele buhar- ve köpük borusuna bağlantı olanakları..		
(MEL)	Makine havasını alma kanalı	Binadaki buhar- ve makinenin havasını çekme borusu Miele buhar- ve köpük tahliye ve Miele fana bağlanır.		
(PA)	Güç-Dengeleme	Pul ve somunu ile birlikte Dişli vida desteği Ulusal montaj şartlarına uygun olarak gerekirse kontak bağlantısı iyi olan bir potensiyel denge sağlanmalıdır.	mm M	10 × 35 10
(B)	Sabitleme (teslim listesinde)	Baza yok 4 × ahşap vida DIN 571 (Ø × uzunluk) 4 × Dübel (Ø × uzunluk) Makine mutlaka sabitlenmelidir! Kaygan zemin için sabitleme malzemesi temin edilmelidir.	mm mm	12 × 90 16 × 80
		Miele tezgah altı / Tartı tezgah altı 4 × ahşap vida DIN 571 (Ø × uzunluk) 4 × Dübel (Ø × uzunluk) Makine mutlaka sabitlenmelidir! Kaygan zemin için sabitleme malzemesi temin edilmelidir.	mm mm	12 × 90 16 × 80

Makine Verileri	Cihaz genişliği	mm	1.395
	Cihaz derinliği	mm	1.070
	Cihaz yüksekliği	mm	1.718
	Kasa genişliği	mm	1.337
	Kasa derinliği	mm	870
	Kasa yüksekliği	mm	1.705
	Min. kurulum yeri genişliği (görüş açıklığı)	mm	1.090
	Duvar kesiti genişliği	mm	1.380
	Duvar kesiti yüksekliği	mm	1.725
	Tezgah altı duvar kesit yüksekliği	mm	1.895
	Önerilen yan duvar mesafesi	mm	600
	Min. yan mesafe	mm	300
	Min. mesafe seçimlerinde ilave güç için bakım ve tamir işleri yetkili servis tarafından yapılmalıdır. Teknik kurulumun değiştirilmesi bina açısından kontrol edilmeli ve değiştirilmelidir.		
	Net ağırlık	kg	820
	Çalışırken maks. zemin yükleme.	N	9.808
	Maks. Statik yükleme	N	-
	Maks. dinamik yükleme	N	-
	Maks. Kazan devir frekansı.	Hz	16,3
	Makinenin kurulduğu alana ortalama ısı çıkışı (çevre sıcaklık derecesine ve seçilen programa bağlıdır)	W	-
	<p>Montajlar sadece yetkili teknik personel tarafından yasal hükümlere, kazaları önleme şartlarına ve geçerli normlara göre yapılmalıdır! Cihaz kurulurken mutlaka montaj talimatına dikkat edilmelidir! Ölçüler mm olarak verilmiştir.</p>		