





Instrucțiuni de utilizare și instalare Răcitor de vinuri



Citiți **în mod obligatoriu** aceste instrucțiuni de utilizare și instrucțiunile de instalare înainte de amplasare – instalare – punerea în funcțiune. Astfel, vă protejați și evitați pagubele.

Cuprins

Indicații de siguranță și avertizări	5
Contribuiți la protecția mediului înconjurător	14
Economisirea energiei	15
Descrierea aparatului	16
Accesorii	19
Accesorii incluse.....	19
Accesorii opționale.....	19
Pornirea și oprirea răcitorului de vinuri	20
Înainte de prima utilizare.....	20
Utilizarea răcitorului de vinuri.....	20
Pornirea răcitorului de vinuri.....	20
Oprirea răcitorului de vinuri.....	21
Oprirea aparatului pentru perioade mai lungi de timp.....	21
Selectarea altor setări	22
Blocarea comenzilor 	22
Semnale acustice 	23
Luminozitatea afișajului 	24
Temperatura și calitatea optimă a aerului	25
Depozitarea optimă a vinului.....	25
Temperatura corectă.....	25
Temperaturi recomandate pentru consum.....	25
Setarea temperaturii.....	26
Afișajul de temperatură.....	27
Calitatea și umiditatea aerului.....	28
Utilizarea DynaCool (umiditate constantă a aerului) 	28
Schimb de aer prin filtrul Active AirClean.....	29
Alarma de temperatură și alarma ușii	30
Iluminatul interior	32
Aprinderea și stingerea iluminatului interior.....	32
Setarea luminozității iluminatului interior.....	32
Reglarea duratei iluminatului interior.....	33
Depozitarea sticlelor de vin	34
Rafturi din lemn.....	35
Mutarea rafturilor din lemn.....	35
Ajustarea rafturilor din lemn.....	36
Inscripționarea rafturilor din lemn.....	36
Prezentator de sticle.....	37

Capacitatea maximă	37
SommelierSet	38
Configurarea SommierSet	38
Montarea capacelor pe șine	38
Instalarea suportului pentru pahare	38
Instalarea separatorului de sticle	39
Ațașarea cutiei de accesorii	39
Asamblarea rafturilor de decor	40
Instalarea benzii decorative	40
Prezentator de sticle suplimentar	40
Dezghețarea automată	41
Curățare și îngrijire	42
Indicații privind agenții de curățare	42
Înainte de a curăța răcitorul de vinuri	43
Curățarea interiorului, a accesoriilor, a exteriorului, a ușii	43
Curățarea spațiilor de ventilare	44
Curățarea garniturii de etanșare a ușii	44
Partea posterioară - curățarea compresorului și grilajului metalic	44
După curățare	44
Filtru Active AirClean	45
Înlocuirea filtrului Active AirClean	45
Ghid de rezolvare a problemelor	47
Zgomote	52
Serviciul de asistență tehnică. Garanție	53
Contact în caz de defecțiuni	53
Baza de date EPREL	53
Garanție	53
Informații pentru reprezentanțe	54
Regim demo ■	54
Conectare la rețeaua electrică	56
Instalarea răcitorului de vinuri	57
Locul instalării	57
Clasa climatică	57
Ventilarea	58
Montarea distanțierelor de perete furnizate împreună cu aparatul	58
Instalarea răcitorului de vinuri	58
Podeaua nișei	58
Alinierea aparatului	59
Limitator de deschidere a ușii	60

Cuprins

Dimensiuni	60
Dimensiuni cu ușa aparatului deschisă.....	61
Schimbarea balamalelor ușii	62

Indicații de siguranță și avertizări

Acest răcitor de vinuri corespunde prevederilor de siguranță prescrise. Utilizarea sa incorectă poate cauza însă accidentarea utilizatorilor și daune materiale.

Citiți cu atenție instrucțiunile de utilizare și instalare înainte de a utiliza răcitorul de vinuri pentru prima dată. Acestea conțin informații importante privind instalarea, siguranța, utilizarea și întreținerea aparatului. Astfel vă protejați și evitați pagubele la răcitorul de vinuri.

Conform standardului IEC 60335-1, compania Miele vă sugerează în mod explicit să citiți și să urmați capitolul privind instalarea aparatului, precum și indicațiile de siguranță și avertizările.

Compania Miele nu își asumă nici o răspundere pentru pagubele produse în urma nerespectării acestor indicații.

Păstrați aceste instrucțiuni de utilizare și instalare și transmiteți-le unui eventual viitor proprietar.



Pericol de vătămare prin spargerea sticlei.

La o altitudine de peste 1.500 m, geamul de sticlă al ușii aparatului se poate sparge din cauza schimbărilor de presiune a aerului. Cioburile ascuțite pot provoca vătămări grave.

Indicații de siguranță și avertizări

Întrebuințare adecvată

- ▶ Răcitorul de vinuri este conceput pentru utilizare casnică sau în medii similare celui casnic, de exemplu
 - în magazine, birouri și medii de lucru similare
 - în unități agricole
 - de către clienți în hoteluri, moteluri, pensiuni și alte spații tipice de locuit.Acest răcitor de vinuri nu a fost conceput pentru utilizarea în aer liber.
- ▶ Utilizați răcitorul de vinuri exclusiv ca aparat electrocasnic, pentru depozitarea vinurilor.
Răcitorul de vinuri nu este destinat congelării alimentelor.
Orice altă întrebuințare a aparatului este contraindicată.
- ▶ Răcitorul de vinuri nu este adecvat pentru depozitarea și răcirea medicamentelor, plasmei, preparatelor de laborator sau altor substanțe și produse similare ce fac obiectul Directivei privind produsele. Utilizarea abuzivă a răcitorului de vinuri poate duce la deteriorarea și degradarea articolelor depozitate. De asemenea, utilizarea aparatului nu este adecvată în zone cu risc de explozie.
Compania Miele nu își asumă nici o răspundere pentru pagubele rezultate în urma utilizării necorespunzătoare sau incorecte a aparatului.
- ▶ Persoanele (inclusiv copiii) care din cauza abilităților fizice, senzoriale sau mentale sau a lipsei de experiență sau cunoștințe nu pot să utilizeze în siguranță răcitorul de vinuri, trebuie să fie supravegheate în timpul utilizării.
Aceste persoane pot utiliza nesupravegheate răcitorul de vinuri numai atunci când au fost instruite cu privire la utilizarea în siguranță și au înțeles care sunt pericolele ce pot apărea.

Siguranța copiilor

- ▶ Nu le permiteți copiilor sub 8 ani să se apropie de răcitorul de vinuri, decât dacă îi supravegheați în permanență.
- ▶ Copiii mai mari de 8 ani pot folosi răcitorul de vinuri fără a fi supravegheați, dacă utilizarea acestuia le-a fost clar explicată și dacă îl pot utiliza în condiții de siguranță. Copiii trebuie să cunoască și să înțeleagă potențialele pericole ale unei utilizări incorecte.
- ▶ Copiii nu trebuie lăsați să curețe ori să întrețină răcitorul de vinuri fără a fi supravegheați.
- ▶ Supravegheați copiii care se află în apropierea aparatului. Nu lăsați niciodată copiii să se joace cu răcitorul de vinuri.
- ▶ Pericol de asfixiere! În timp ce se joacă, copiii se pot înfășura în ambalaj (de exemplu folii) sau își pot trage ambalajul peste cap și se pot asfixia. Nu lăsați ambalajul la îndemâna copiilor.

Indicații de siguranță și avertizări

Măsuri tehnice de siguranță

► Circuitul de agent frigorific este verificat în ceea ce privește etanșeitatea. Răcitorul de vinuri corespunde prevederilor relevante referitoare la siguranță, precum și directivelor UE aplicabile în domeniu.



► Acest răcitor de vinuri conține agentul de răcire isobutan (R600a), un gaz natural cu un nivel ridicat al performanței de mediu, dar inflamabil. Agentul de răcire nu dăunează stratului de ozon și nu sporește efectul de seră.

Utilizarea acestui agent de răcire ecologic a dus, într-o anumită măsură, la un nivel mai mare al zgomotelor de funcționare ale aparatului. Pe lângă zgomotele de funcționare ale compresorului pot apărea zgomote ale agentului frigorific care circulă prin întregul circuit de răcire. Din păcate, aceste efecte sunt inevitabile, însă nu influențează performanța răcitorului de vinuri.

La transportul și la montarea/instalarea răcitorului de vinuri, aveți grijă să nu deteriorați componentele circuitului de răcire. Stropii de agent de răcire eliberați pot cauza rănirea ochilor.

În cazul deteriorărilor:

- Evitați focul deschis sau sursele de aprindere.
- Deconectați răcitorul de vinuri de la rețeaua electrică.
- Aerisiți încăperea în care este situat aparatul, timp de câteva minute.
- Contactați Serviciul Clienți.

► Cu cât este mai mult agent frigorific într-un răcitor de vinuri, cu atât trebuie să fie mai mare încăperea în care este instalat răcitorul de vinuri. În cazul unor scurgeri, în încăperile prea mici se poate forma un amestec combustibil gaz-aer. Pentru fiecare 8 g de agent frigorific trebuie să corespundă 1 m³ din încăpere. Cantitatea de agent frigorific este indicată pe plăcuța de date amplasată în interiorul răcitorului de vinuri.

Indicații de siguranță și avertizări

- ▶ Datele de conectare de pe eticheta cu date tehnice a aparatului (putere, frecvență și tensiune) trebuie să corespundă instalației electrice din locuință, pentru a preveni avarierea aparatului. Comparați aceste date înainte de conectare.
Dacă aveți nelămuriri, consultați un electrician calificat.
- ▶ Siguranța electrică a răcitorului de vinuri poate fi garantată doar dacă răcitorul de vinuri este conectat la un sistem de conductori de protecție instalat conform prevederilor în vigoare. Este foarte important ca această cerință fundamentală de siguranță să fie îndeplinită. Dacă aveți nelămuriri, solicitați unui electrician calificat să verifice instalația electrică.
- ▶ Este posibilă funcționarea temporară sau permanentă pe un sistem de alimentare cu energie autosuficient sau nesincron de rețea (cum ar fi rețele insulare, sisteme de rezervă). Condiția prealabilă pentru funcționare este ca sistemul de alimentare cu energie să respecte cerințele EN 50160 sau unul comparabil.
Măsurile de protecție prevăzute în instalația casei și în acest produs Miele trebuie asigurate, de asemenea, în ceea ce privește funcția și modul de funcționare a acestora în operare autonomă sau în funcționare nesincronă a rețelei sau trebuie înlocuite cu măsuri echivalente în instalare. Așa cum este descris, de exemplu, în publicația curentă a VDE-AR-E 2510-2.
- ▶ În cazul deteriorării cablului de alimentare, acesta trebuie înlocuit de către un electrician autorizat de compania Miele, pentru a proteja utilizatorii de pericole.
- ▶ Prizele multiple sau prelungitoarele nu garantează siguranța necesară (pericol de incendiu). Nu le folosiți pentru a conecta aparatul la rețeaua de energie electrică.
- ▶ Dacă umiditatea ajunge la componentele parcurse de tensiune sau la cablul de alimentare, acest lucru poate provoca un scurtcircuit. Așadar, nu utilizați aparatul în spații umede sau unde se pulverizează apă (de ex. garaj, spălătorie).
- ▶ Nu este permisă utilizarea acestui aparat în locații mobile (de exemplu pe ambarcațiuni).
- ▶ Avarierea răcitorului de vinuri vă poate pune în pericol siguranța. Verificați aparatul pentru a identifica defecțiunile vizibile. Nu folosiți sub nicio formă un aparat avariat.

Indicații de siguranță și avertizări

▶ În timpul lucrărilor de instalare, întreținere și reparare, aparatul trebuie deconectat complet de la rețeaua electrică. Aparatul este complet deconectat de la rețeaua electrică doar atunci când:

- siguranțele instalației electrice sunt decuplate sau
- siguranțele fuzibile ale instalației electrice sunt deșurubate sau
- cablul de alimentare la rețea este deconectat de la rețeaua electrică. În cazul cablurilor de alimentare cu ștecăr, nu trageți de cablu, ci de ștecăr pentru a deconecta aparatul de la rețea.

▶ Lucrările necorespunzătoare de instalare, întreținere sau reparație pot implica pericole considerabile pentru utilizator.

Lucrările de instalare, întreținere sau reparație se efectuează doar de către specialiști autorizați de compania Miele.

▶ Dacă aparatul este supus unor reparații de către persoane neautorizate și nu de către personal autorizat de compania Miele, i se va anula garanția.

▶ Componentele defecte pot fi înlocuite doar cu piese de schimb originale Miele. Doar în aceste condiții Miele poate garanta siguranța utilizării răcitorului de vin.

▶ Datorită cerințelor speciale (de ex. cu privire la temperatură, umiditate, rezistență chimică, rezistență la abraziune și vibrații), acest răcitor de vinuri este dotat cu o lampă specială. Această lampă trebuie folosită numai în scopurile prevăzute. Lampa nu este adecvată pentru iluminatul încăperii. Înlocuirea trebuie efectuată numai de către personal specializat autorizat sau de către Serviciul pentru clienți Miele. Acest răcitor de vinuri conține mai multe surse de lumină care au cel puțin clasa de eficiență energetică E.

Instalarea corespunzătoare

- ▶ Schimbați balamaua ușii (dacă este necesar) conform instrucțiunilor de instalare anexate.
- ▶ Amplasați aparatul cu ajutorul unei a 2-a persoane.

Utilizare corectă

- ▶ Răcitorul de vinuri este proiectat pentru o anumită clasă climatică (interval de temperatură ambientală) și nu trebuie utilizat în afara limitelor acesteia. Clasa climatică se găsește pe plăcuța de date din interiorul răcitorului de vinuri. O temperatură ambientală mai joasă conduce la un timp de nefuncționare mai lung al compresorului, astfel încât răcitorul de vinuri nu poate menține temperatura necesară, în anumite condiții.
- ▶ Spațiile de ventilare nu trebuie acoperite sau obturate. În caz contrar, circulația corespunzătoare a aerului nu mai este garantată. Consumul de energie crește, nefiind exclusă avarierea componentelor.
- ▶ În cazul în care depozitați în răcitorul de vinuri alimente cu conținut de grăsimi sau uleiuri, aveți grijă ca eventualele scurgeri de grăsime sau ulei să nu intre în contact cu elementele din plastic ale răcitorului de vinuri. În materialul plastic pot apărea fisuri, astfel încât acesta se poate sparge sau rupe.
- ▶ Pericol de incendiu și explozie. Nu depozitați în aparat materiale explozive sau orice produse care conțin materiale inflamabile (de exemplu doze de spray). Amestecurile gazoase inflamabile se pot aprinde de la componentele electrice.
- ▶ Pericol de explozie. Nu utilizați aparate electrice în interiorul răcitorului de vinuri. Se pot forma scântei.

Accesorii și piese de schimb

- ▶ Utilizați doar accesorii originale Miele. În cazul în care se montează sau integrează alte componente, se pierde posibilitatea de a putea emite pretenții privind garanția ori răspunderea pentru produs.
- ▶ Miele vă va garanta furnizarea de piese de schimb funcționale pentru un minimum de 10 ani și până la 15 ani, după încetarea producției în serie a răcitorului dumneavoastră de vinuri.

Indicații de siguranță și avertizări

Curățare și întreținere

- ▶ Nu tratați cu uleiuri sau grăsimi garnitura de etanșare a ușii. Altfel, cu timpul, garnitura de etanșare a ușii va deveni poroasă.
- ▶ Aburii de la un dispozitiv de curățare cu aburi pot pătrunde la piețele electrice, provocând un scurt-circuit. De aceea nu folosiți niciodată un dispozitiv de curățare cu aburi pentru curățarea răcitorului de vinuri.
- ▶ Avertizare. Nu utilizați mijloace mecanice sau alte mijloace care nu sunt recomandate de producător pentru a accelera procesul de dezghețare.
- ▶ Obiectele ascuțite sau cu muchii tăioase deteriorează evaporatorul, ceea ce duce la defectarea aparatului. Nu folosiți obiecte ascuțite sau cu muchii tăioase pentru a
 - îndepărta straturile și cristalele de gheață,
 - îndepărta resturile, de ex. etichetele.

Transport

- ▶ Transportați întotdeauna aparatul în poziție verticală și în ambalajul de transport, pentru a nu fi deteriorat.
- ▶ Pericol de accidentare și de avariere a aparatului. Transportați răcitorul de vinuri cu ajutorul unei a doua persoane, deoarece răcitorul de vinuri este foarte greu.

Aruncarea aparatului vechi

- ▶ În cazul în care copiii se joacă cu aparatul, se pot bloca în răcitorul de vinuri și se pot sufoca.
 - Demontați ușa aparatului.
 - Lăsați grătarele de lemn/metal în răcitorul de vinuri, astfel încât copiii să nu se poată cățăra cu ușurință înăuntru.
 - La răcitoarele de vinuri cu încuietoare: împiedicați copiii care se joacă să se încuie, punându-și astfel viața în pericol.
- ▶ Pericol de șoc electric!
 - Deconectați ștecărul de la cablul de alimentare.
 - Deconectați cablul de alimentare de la vechiul aparat.

Eliminați cablul de alimentare și cablul de conectare la rețea separat de aparatul vechi.

Indicații de siguranță și avertizări

▶ Asigurați-vă în timpul și după eliminarea ca deșeu că răcitorul de vinuri nu este amplasat în apropierea benzinei sau altor gaze și lichide inflamabile.

▶ Pericol de incendiu prin scurgeri de ulei sau agent de refrigerare! Agentul de refrigerare conținut și uleiul sunt inflamabile. Agentul de răcire sau uleiul care se scurg se pot aprinde la o concentrație înaltă corespunzătoare și la contactul cu o sursă externă de căldură.

În timpul eliminării ca deșeu, asigurați-vă că circuitul de răcire nu este deteriorat și evitați producerea unei scurgeri necontrolate de agent de refrigerare (indicații pe eticheta cu date tehnice) sau ulei.

▶ Agentul frigorific scurs poate dăuna ochilor! Nu deteriorați componentele circuitului agentului frigorific, de ex. prin:

- perforarea canalelor cu agent frigorific ale vaporizatorului,
- îndoirea conductelor de țevi,
- zgărirea învelișurilor superficiale.

Contribuiți la protecția mediului înconjurător

Aruncarea ambalajului

Ambalajul este folosit pentru manipulare și protejează aparatul împotriva deteriorării în timpul transportului. Ambalajul de transport și protecție a fost fabricat din materiale care nu dăunează mediului înconjurător la eliminarea ca deșeu și prin urmare poate fi reciclat.

Prin readucerea ambalajului în circuitul materialelor, contribuiți la economisirea materiilor prime. Utilizați opțiuni de colectare și returnare a materialelor reciclabile specifice fiecărui material. Distribuitorul Miele va prelua înapoi ambalajul de transport.

Aruncarea aparatului vechi

Echipamentele electrice și electronice vechi conțin adesea materiale valoroase. Acestea conțin însă și substanțe, amestecuri și componente necesare pentru funcționarea și siguranța aparatelor. Aceste substanțe, prin manevrare sau aruncare incorectă, pot reprezenta un risc pentru sănătatea oamenilor și mediul înconjurător. De aceea, nu aruncați niciodată vechiul aparat împreună cu gunoii menajer.



Asigurați-vă că frigiderul nu este deteriorat până când nu este eliminat într-un mod ecologic.

În acest fel, agentul frigorific și uleiul din circuitul de răcire nu se vor scurge în mediul înconjurător.

Pentru predarea și valorificarea aparaturilor electrice și electronice apălați la unitățile oficiale de colectare și livrare gratuită ale autorităților locale, reprezentanței sau companiei Miele. Aveți responsabilitatea legală de a șterge datele personale de pe aparatul pe care îl duceți la casat. Aveți responsabilitatea legală să eliminați în mod nedistructiv bateriile și acumulatorii vechi care nu sunt încastrate în dispozitiv, precum și lămpile care pot fi îndepărtate nedistructiv. Duceți-le la un punct de colectare adecvat unde pot fi predate gratuit. Asigurați-vă că aparatul vechi nu prezintă niciun pericol pentru copii în decursul perioadei de depozitare în vederea eliminării.

Economisirea energiei

	consum normal de energie	consum ridicat de energie
Amplasare/întreținere	În încăperi ventilate.	În încăperi închise, neventilate.
	Ferit de lumina directă a soarelui.	Expus direct razelor solare.
	Nesituat lângă o sursă de căldură (calorifer, cuptor).	Situat lângă o sursă de căldură (calorifer, cuptor).
	La o temperatură ideală a încăperii de aprox. 20 °C.	La o temperatură ridicată a încăperii, de peste 25 °C.
	Nu acoperiți spațiile de ventilație și îndepărtați regulat praful din ele.	În cazul spațiilor de ventilație acoperite sau prăfuite.
	Cel puțin o dată pe an, curățați compresorul și grilajul metalic (schimbătorul de căldură) de pe partea posterioară a aparatului.	În cazul depunerilor de praf pe compresor și pe grilajul metalic (schimbătorul de căldură).
Setarea temperaturii	10 până la 12 °C	Cu cât este mai joasă temperatura setată, cu atât mai mare va fi consumul de energie!
Mod de utilizare	Disponerea rafturilor din lemn ca în poziția inițială prevăzută din fabricație.	
	Deschideți ușa doar când este necesar și cât mai scurt timp posibil. Depozitați sticlele de vin în mod organizat.	Deschiderea frecventă a ușii pentru perioade lungi de timp va duce la pierderea temperaturii reci și la pătrunderea aerului ambiental cald. Aparatul va depune un efort suplimentar pentru reducerea temperaturii și durata de funcționare a compresorului va crește.
	Nu supraîncărcați compartimentele, pentru a permite aerului să circule.	O circulație slabă a aerului provoacă pierderea puterii de răcire.





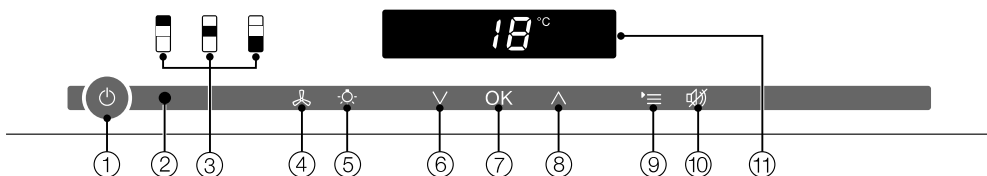



Descrierea aparatului

Panou de comandă



- ① Pornirea/oprirea generală a răcitorului de vin
- ② Interfață optică (numai pentru Serviciul de asistență tehnică)
- ③ Selectarea zonei superioare, de mijloc sau inferioare de temperatură
- ④ Pornirea/oprirea funcției DynaCool (umiditate constantă a aerului)
- ⑤ Pornirea/oprirea iluminatului interior
- ⑥ Setarea temperaturii (∨ pentru temperatură mai scăzută)
- ⑦ Confirmarea unei opțiuni selectate (butonul OK)
- ⑧ Setarea temperaturii (∧ pentru temperatură mai ridicată)
- ⑨ Selectarea, respectiv deselectarea modului Setări
- ⑩ Oprirea alarmei de temperatură, respectiv a alarmei ușii
- ⑪ Ecran cu afișaj de temperatură și simboluri (Simboluri vizibile doar în Modul Setări; pentru explicația simbolurilor consultați Tabelul)

Explicația simbolurilor

Simbol	Semnificație	Funcție
	Blocarea comenzilor	Protecție împotriva opririi accidentale și a dereglării setărilor
	Semnale acustice	Posibilități de selectare a sunetului butoanelor și sunetul de avertizare la alarma ușii
	Miele@home	Vizibil doar în cazul utilizării și înregistrării stick-ului de comunicare, respectiv a modului de comunicare Miele@home
	Programul demonstrativ pentru showroom-uri (vizibil doar dacă programul demonstrativ pentru showroom-uri este activat)	Dezactivarea programului demonstrativ pentru showroom-uri
	Luminozitatea afișajului	Setarea intensității luminozității afișajului
	Filtru Active AirClean	Se aprinde când este necesară schimbarea filtrului Active AirClean
	Conectare la rețeaua electrică (vizibilă numai atunci când răcitorul de vinuri este oprit)	Confirmă că aparatul este conectat la rețeaua electrică; în cazul unei pene de curent, simbolul clipește
	Alarmă (vizibilă doar pentru alarma de temperatură și alarma ușii)	Luminează în cazul alarmei ușii, clipește în cazul alarmei de temperatură, în cazul unei pene de curent și a altor mesaje de eroare

Descrierea aparatului

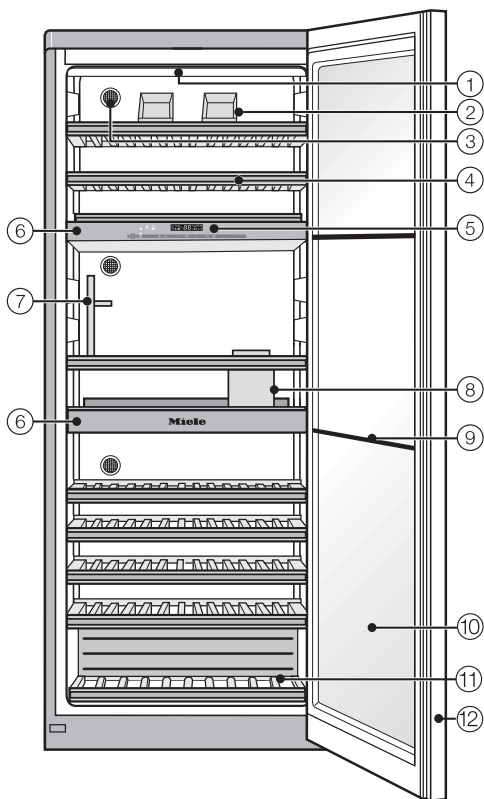

- ① Bare pentru iluminat (în toate cele trei zone de temperatură)
- ② Prezentator de sticle (Selector)*
- ③ Filtru Active AirClean (în toate cele trei zone de temperatură)
- ④ Rafturi din lemn cu șine de etichetare (FlexiFrames cu Noteboard)
- ⑤ Operarea zonei superioare, de mijloc și inferioare de temperatură
- ⑥ Rafturi izolatoare pentru separarea termică a zonelor de temperatură cu grătare de decantare*
- ⑦ Suport pahare*
- ⑧ Separator de sticle (ConvinoBox) cu cutie de accesorii
- ⑨ Bare izolatoare pentru separarea termică a zonelor de temperatură
- ⑩ Ușă din sticlă securizată, rezistentă la UV
- ⑪ Bandă decorativă*
- ⑫ Mâner integrat

* **SommelierSet constă din:**

Două stative suplimentare de prezentare a sticlelor de vin, trei rafturi din lemn, (două rafturi de decantare, un raft de decor), două bare pentru rafturile de decantare, un suport pentru pahare, un separator de sticle, o cutie de accesorii și patru capace pentru șine.

Accesorii incluse

Filtru Active AirClean

Filtrele Active AirClean de pe peretele posterior al aparatului asigură un schimb optim al aerului din aparat și o calitate ridicată a aerului.

Cretă

Folosiți creta furnizată pentru inscripționarea barelor magnetice de pe rafturile din lemn. astfel aveți o privire de ansamblu asupra vinurilor stocate.

Accesorii opționale

În funcție de modelul de răcitor de vinuri, sortimentul Miele include accesorii utile, precum și detergenți și agenți de îngrijire.

Filtru Active AirClean

Pentru descriere consultați „Accesorii incluse“.

Lavetă universală din microfibre

Laveta din microfibre ajută la înlăturarea urmelor lăsate de degete și a murdăriei superficiale de pe fronturile din inox, panourile aparatelor, ferestre, mobilă, geamuri auto etc.

Produs de întreținere pentru inox

La fiecare aplicare **agentul de curățare pentru inox** (în flacon), formează o peliculă protectoare contra apei și murdăriei. Îndepărtează delicat urmele de apă, amprente de degete și alte pete, lăsând suprafața netedă și strălucitoare.

Accesoriile opționale pot fi comandate în magazinul online Miele Webshop. Aceste produse pot fi achiziționate și prin intermediul Serviciului de asistență tehnică Miele (consultați informațiile de la sfârșitul acestui manual) și de la distribuitorul autorizat Miele.

Pornirea și oprirea răcitorului de vinuri

Înainte de prima utilizare

Ambalaje

- Înlăturați toate ambalajele din interiorul aparatului.

Folie protectoare

Suprafețele din inox sunt prevăzute cu o folie protectoare care asigură protecție la transport.

- Îndepărtați folia protectoare abia după ce ați instalat aparatul în locul prevăzut. Începeți cu un colț de sus.

Curățarea aparatului

Vă rugăm să respectați și indicațiile corespunzătoare din capitolul „Curățare și întreținere“.

- Curățați interiorul aparatului și accesoriile sale.

Utilizarea răcitorului de vinuri

Pentru utilizarea acestui aparat este suficient să atingeți cu degetul butoanele cu senzori.

Fiecare atingere este confirmată prin tonuri ale butoanelor. Puteți opri acest ton al butoanelor (consultați „Selectarea altor setări - semnale acustice 🎵“).

Pornirea răcitorului de vinuri

De îndată ce aparatul este conectat la rețeaua electrică, la scurt timp va apărea pe afișaj simbolul de conectare la rețea -⏻.



- Atingeți butonul de Pornire/Oprire.

Simbolul de conectare la rețea -⏻ se stinge și răcitorul începe să răcească.

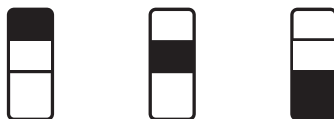

Zona de temperatură selectată este aprinsă pe fond galben și pe afișaj apare temperatura zonei de temperatură selectate.

La prima punere în funcțiune clipesc butoanele cu senzori ale zonelor de temperatură și simbolul de alarmă ⚠, până când este atinsă temperatura setată.

De îndată ce este atinsă temperatura setată, butonul cu senzor al zonei de temperatură rămâne aprins constant. Simbolul de alarmă ⚠ se stinge.

Iluminatul interior se aprinde atunci când ușa aparatului este deschisă.

Pornirea și oprirea răcitorului de vinuri

Efectuarea setărilor

Pentru fiecare zonă de temperatură puteți să efectuați reglaje individuale.

- Atingeți butonul cu senzor al zonei de temperatură pentru care doriți să efectuați reglaje.

Butonul cu senzor selectat este aprins pe fond galben. Puteți să

- setați temperatura,
- activați funcția DynaCool.

Sfat: Pentru mai multe informații, consultați capitolele corespunzătoare.

Dacă după aceea este selectată o altă zonă de temperatură, se păstrează setările zonei de temperatură selectate anterior.

Oprirea răcitorului de vinuri



- Atingeți butonul de Pornire/Oprire. Dacă acest lucru nu este posibil, înseamnă că blocarea comenzilor  este activată!

Pe panoul de comandă se sting butoanele cu senzori ale celor trei zone de temperatură.

Pe ecran se stinge afișajul temperaturii și apare simbolul de conectare la rețea .

Illuminatul interior se stinge, iar procesul de răcire este oprit.

Oprirea aparatului pentru perioade mai lungi de timp

Dacă în timpul unei absențe îndelungate răcitorul de vinuri este oprit, dar nu este curățat, iar ușile sunt lăsate închise, există riscul formării de mușcegai.

Curățați neapărat răcitorul de vinuri.

Dacă nu folosiți răcitorul de vinuri un timp mai îndelungat, respectați următoarele:

- Opriti răcitorul de vinuri.
- Scoateți ștecărul din priză sau decuplați siguranța instalației electrice din locuință.
- Pentru a aerisi suficient răcitorul de vinuri și pentru a evita formarea de mirosuri, curățați răcitorul de vinuri și lăsați-l deschis.

Selectarea altor setări

Anumite setări ale aparatului pot fi activate doar în modul Setări.

Atunci când vă aflați în modul Setări, alarma ușii este dezactivată automat.

Blocarea comenzilor

Cu ajutorul funcției de blocare a comenzilor puteți asigura aparatul împotriva:

- opririi accidentale,
- dereglării accidentale a temperaturii,
- selectării accidentale a funcției DynaCool,
- pornirii automate a luminii de prezentare.

Activarea/dezactivarea blocării comenzilor



- Atingeți butonul pentru setări.

Pe afișaj apar toate simbolurile selectabile, iar simbolul  clipește.



- Atingeți butonul OK, pentru a vă confirma selecția.

Pe afișaj clipește ultima setare selectată, iar simbolul  este aprins.



- Atingând butonul \wedge sau \vee puteți să activați sau să dezactivați blocarea comenzilor:

∇ : Blocarea comenzilor este dezactivată

\wedge : Blocarea comenzilor este activată



- Atingeți butonul OK, pentru a vă confirma selecția.

Setarea selectată este preluată, simbolul  clipește.



- Atingeți butonul setărilor pentru a ieși din modul Setări.

În caz contrar aparatul iese automat din modul Setări după aprox. un minut.

Atunci când blocarea comenzilor este activată, pe afișaj este aprins .

Semnale acustice

Răcitorul dispune de semnale acustice, cum ar fi sunetul butoanelor și sunetul de avertizare la alarma ușii sau alarma de temperatură.

Puteți să activați sau să dezactivați sunetul butoanelor și sunetul de avertizare la alarma ușii; alarma de temperatură nu poate fi dezactivată.

Puteți alege dintre patru opțiuni. Din fabrică este setată opțiunea 3, adică sunetul butoanelor și alarma ușii sunt activate.

Activarea/dezactivarea semnalelor acustice



- Atingeți butonul pentru setări.

Pe afișaj apar toate simbolurile selectabile, iar simbolul  clipește.



- Atingeți butoanele de setare a temperaturii (\wedge sau \vee) până când pe afișaj clipește simbolul .



- Atingeți butonul OK, pentru a vă confirma selecția.

Pe afișaj clipește ultima setare selectată, iar simbolul  se aprinde.



- Atingând butoanele \wedge sau \vee puteți să selectați:

\emptyset : Tonul butoanelor oprit, alarma ușii oprită

1: Tonul butoanelor oprit, alarma ușii pornită

(după 4 minute)

2: Tonul butoanelor oprit, alarma ușii pornită

(după 2 minute)

3: Tonul butoanelor pornit, alarma ușii pornită

(după 2 minute).



- Atingeți butonul OK, pentru a vă confirma selecția.

Setarea selectată este preluată, simbolul  clipește.



- Atingeți butonul pentru setări pentru a ieși din modul Setări.

În caz contrar aparatul iese automat din modul Setări după aprox. un minut.

Selectarea altor setări

Luminozitatea afișajului ☀

Puteți adapta intensitatea luminoasă a afișajului la condițiile de luminozitate ale spațiului în care se află aparatul.

Luminozitatea afișajului poate fi reglată în trepte de la 1 până la 3. Din fabrică este setată treapta 3 (luminozitate maximă).

Modificarea luminozității afișajului



- Atingeți butonul pentru setări.

Pe afișaj apar toate simbolurile selectabile, iar simbolul ☀ clipește.



- Atingeți butonul de setare a temperaturii (^ sau v) până când pe afișaj clipește simbolul ☀.



- Atingeți butonul OK, pentru a vă confirma selecția.

Pe afișaj clipește ultima setare selectată, iar simbolul ☀ este aprins.



- Atingând butonul ^ sau v puteți să modificați luminozitatea afișajului:
1: luminozitate minimă
2: luminozitate medie
3: luminozitate maximă.



- Atingeți butonul OK, pentru a vă confirma selecția.

Setarea selectată este preluată, simbolul ☀ clipește.



- Atingeți butonul setărilor pentru a ieși din modul Setări.
În caz contrar aparatul iese automat din modul Setări după aprox. un minut.

Temperatura și calitatea optimă a aerului

Depozitarea optimă a vinului

Vinurile evoluează, în funcție de condițiile ambientale. Astfel, atât temperatura cât și calitatea aerului sunt decisive pentru durabilitatea vinului.

Cu o temperatură constantă adaptată vinului, o umiditate optimă și un mediu fără mirosuri, acest răcitor de vinuri oferă condițiile ideale de depozitare pentru vinul dumneavoastră.

În plus, răcitorul de vinuri (spre deosebire de un aparat frigorific) garantează un mediu cu vibrații reduse, astfel încât procesul de maturare a vinului să nu fie perturbat.

Temperatura corectă

În mod ideal, vinurile trebuie păstrate la o temperatură cuprinsă între 6 °C și 18 °C. Dacă doriți să depozitați împreună vinuri roșii și vinuri albe, alegeți o temperatură între 12 și 14 °C. Această temperatură este adecvată pentru vinuri albe și vinuri roșii. Vinurile roșii trebuie scoase și deschise cu cel puțin 2 ore înainte de a fi băute, pentru ca vinul să primească oxigen și să-și dezvolte aroma.

Dacă temperatura de depozitare este prea ridicată (peste 22 °C), vinurile se maturează prea repede, astfel încât aromele nu se pot dezvolta în continuare. În schimb, dacă temperatura de depozitare este prea scăzută (sub 5 °C), vinul nu se poate matura în mod optim.

Vinul se dilată la căldură și se contractă la frig – fluctuațiile de temperatură înseamnă stres pentru vin și duce la întreruperea procesului de maturare. De aceea este foarte important să se asigure o temperatură aproape fără fluctuații.

Temperaturi recomandate pentru consum

Sortiment de vin	Temperatură recomandată pentru consum*
Vinuri roșii ușoare, fructate:	14 °C până la 16 °C
Vinuri roșii grele:	18 °C
Vinuri rosé:	8 °C până la 10 °C
Vinuri albe aromate, fine:	8 °C până la 12 °C
Vinuri albe grele sau dulci:	12 °C până la 14 °C
Vin spumant, pro-secco:	7 °C până la 9 °C
Șampanie:	5 °C până la 7 °C

* Depozitați vinul la o temperatură cu 1 până la 2 °C mai scăzută decât temperatura recomandată pentru consum, deoarece vinul se încălzește atunci când este turnat în pahar.

Sfat: Înainte de a fi consumate, vinurile roșii grele trebuie să rămână deschise timp de 2–3 ore, pentru a absorbi cât mai mult oxigen, eliberându-și astfel aromele.

Temperatura și calitatea optimă a aerului

Dispozitiv de siguranță pentru temperaturi ambientale prea scăzute

Pentru ca vinul să fie protejat împotriva temperaturilor ambientale prea scăzute, un termostat de siguranță asigură faptul că temperatura din răcitorul de vinuri nu poate scădea prea mult. Dacă se întâmplă ca temperatura ambientală să fie scăzută, se cuplează automat o încălzire în răcitorul de vinuri, care menține constantă temperatura interioară. Dacă temperatura ambientală scade și mai mult, răcitorul de vinuri se decuplează automat.

Rafturi izolatoare pentru separare termică

Aparatul are două rafturi izolatoare fixe, care împart spațiul interior și trei zone de temperatură diferite. Astfel puteți păstra până la trei sortimente diferite de vinuri, de ex. vin roșu, vin alb și șampanie.

Barele izolatoare de pe partea interioară a ușii de sticlă previn un schimb de temperatură între diferitele zone.

Setarea temperaturii

Temperaturile din zonele de temperatură pot fi setate independent una de alta.

- Atingeți butonul cu senzor al zonei de temperatură în care doriți să modificați temperatura, astfel încât acesta să se aprindă pe fond galben.

Pe afișaj apare temperatura curentă a zonei de temperatură selectate.

- Setezi temperatura cu cele două butoane de sub afișaj.

Astfel atingând butonul



- temperatura scade



- temperatura crește.



- Atingeți butonul OK pentru a confirma selecția
sau
- așteptați aproximativ 5 secunde după apăsarea ultimului buton.

În timpul setării, valoarea temperaturii se va aprinde intermitent pe afișaj.

Când atingeți butoanele, puteți observa următoarele modificări pe afișaj:

- La prima atingere:
va clipi **ultima valoare de temperatură setată**.

Temperatura și calitatea optimă a aerului

- La fiecare atingere ulterioară a butonului:
temperatura afișată se va modifica în trepte de câte 1 °C.
- Menținând butonul apăsat:
puteți regla temperatura în mod continuu.

La atingerea valorii maxime, respectiv minime de temperatură se va auzi un ton negativ al butoanelor (în cazul în care tonul butoanelor este activat).

La aproximativ 5 secunde după ultima apăsare a unui buton, se va afișa automat temperatura **reală** din zona de temperatură.

După ce ați reglat temperatura, va dura ceva timp până când va fi atinsă temperatura dorită.

Temperatura afișată pe afișaj este întotdeauna temperatura **reală**.

Limite de temperatură

Temperatura este reglabilă în toate cele trei zone de temperatură de la 5 până la 20 °C

Afișajul de temperatură

Temperatura care apare pe afișaj în timpul funcționării normale este temperatura reală curentă din zona de temperatură respectivă.

Dacă temperatura nu se află în intervalul de afișare a temperaturii, pe afișaj clipește liniuțe.

În funcție de temperatura ambientală și de setare, poate dura câteva ore până când temperatura dorită este atinsă și afișată permanent.

Temperatura și calitatea optimă a aerului

Calitatea și umiditatea aerului

Umiditatea aerului dintr-un aparat frigorific obișnuit este prea scăzută pentru vin și, de aceea, aparatul frigorific nu este adecvat pentru păstrarea vinului.

Umiditatea crescută a aerului este foarte importantă pentru păstrarea vinului, pentru ca dopul să fie păstrat umed din exterior. În cazul unei umidități scăzute a aerului, dopul se usucă din exterior și nu mai poate închide etanș sticla de vin.

Din acest motiv, sticlele de vin trebuie depozitate orizontal, pentru ca vinul să păstreze dopul umed din interior. Dacă pătrunde aer în sticlă, vinul se deteriorează iremediabil!

 Pericol de deteriorare din cauza umidității suplimentare.

Umiditatea aerului crește și se formează condens în interior. Condensul poate provoca daune răcitorului de vinuri, de ex. prin coroziune.

Nu creați umiditate suplimentară în răcitorul de vinuri, de ex. introducând o tavă cu apă în răcitor.

Utilizarea DynaCool (umiditate constantă a aerului)



Cu ajutorul DynaCool, crește umiditatea relativă a aerului în întregul răcitor. Concomitent, umiditatea aerului și temperatura sunt distribuite în mod egal, permițând astfel păstrarea tuturor vinurilor dumneavoastră în exact aceleași condiții excelente.

Astfel se creează un climat de durată în aparat, care imită climatul unei camere.

Activarea funcției DynaCool

Dacă doriți să utilizați răcitorul de vinuri pentru depozitarea pe termen lung a vinului, se recomandă să aveți întotdeauna activată funcția DynaCool.



- Atingeți butonul pentru activarea/dezactivarea funcției DynaCool, astfel încât indicatorul său luminos să fie galben.

Chiar dacă nu ați activat funcția DynaCool, răcitorul pornește automat ventilatoarele imediat ce pornește răcirea. Acest lucru face să fie menținut un climat optim pentru vinul dvs.

Ventilatoarele se opresc automat, temporar, cât timp ușa este deschisă!

Temperatura și calitatea optimă a aerului

Dezactivarea funcției DynaCool

Deoarece răcitorul de vinuri folosește ceva mai multă energie electrică și este și un pic mai zgomotos atunci când funcția DynaCool este activată, o puteți dezactiva periodic.



- Atingeți butonul pentru activarea/dezactivarea funcției DynaCool, până când indicatorul său luminos nu mai este galben.

Schimb de aer prin filtrul Active AirClean

Filtrele Active AirClean asigură un schimb optim al aerului din aparat și o calitate ridicată a aerului.

Prin filtrul Active AirClean Filter pătrunde aer proaspăt din exterior în aparat. Acesta este apoi repartizat uniform în spațiul interior prin intermediul ventilațiilor (funcția DynaCool).

Filtrarea aerului exterior prin intermediul filtrului Active AirClean asigură faptul că în aparat pătrunde doar aer proaspăt, fără praf sau mirosuri.

Astfel, vinul dvs. este protejat de un eventual transfer de mirosuri, deoarece mirosurile pot fi transferate vinului prin intermediul dopurilor.

Filtrele Active AirClean trebuie înlocuite periodic, un simbol  de pe afișaj vă reamintește acest lucru (consultați „Filtru Active AirClean“).

Alarma de temperatură și alarma ușii

Aparatul este dotat cu un sistem de avertizare pentru a evita creșterea sau scăderea neobservată a temperaturii, și deci alterarea vinurilor.

Alarma de temperatură

Dacă temperatura dintr-o zonă de temperatură scade sau crește cu o anumită valoare, pe panoul de comandă clipește butonul cu senzor al respectivei zone de temperatură, iar simultan pe afișaj clipește simbolul Alarmă . Se aude și o alarmă sonoră.

Semnalul acustic și optic se declanșează, de exemplu,

- când porniți răcitorul de vinuri, dacă temperatura dintr-o zonă de temperatură diferă prea mult față de valoarea setată,
- dacă la rearanjarea și scoaterea sticlelor de vin, pătrunde prea mult aer cald în aparat,
- când depozitați o cantitate mai mare de sticle de vin,
- dacă se produce o pană de curent,
- dacă răcitorul de vinuri este defect.

De îndată ce starea de alarmă dispare, semnalul sonor se va opri și simbolul de alarmă  se va stinge. Butonul cu senzor corespunzător zonei de temperatură va lumina continuu.

Oprirea alarmei de temperatură înainte de expirarea timpului setat

Dacă sunetul de avertizare vă deranjează, puteți opri anticipat alarma ușii.





- Atingeți butonul de dezactivare a alarmei de temperatură.

Sunetul de avertizare încetează.

Zona de temperatură corespunzătoare de pe panoul de control și simbolul de alarmă  vor continua să clipească până când starea de alarmă încetează.

Alarma ușii

Alarma sonoră se va declanșa dacă ușa este lăsată deschisă mai mult de două minute. Pe panoul de control, clipește butoanele cu senzori aferente zonelor de temperatură. Pe afișaj este aprins simbolul de alarmă .

De îndată ce închideți ușa, alarma sonoră se oprește. Indicatoarele luminoase corespunzătoare butoanelor cu senzori aferente zonelor de temperatură și simbolului de alarmă  se sting.

În cazul în care nu se aude niciun sunet de avertizare, deși există o alarmă a ușii, înseamnă că sunetul de avertizare a fost dezactivat în modul Setări (consultați capitolul „Selectarea altor setări”, secțiunea „Semnale acustice ”).

Oprirea anticipată a alarmei ușii

Dacă alarma sonoră vă deranjează, o puteți opri anticipat.



- Atingeți butonul de dezactivare a alarmei ușii.

Alarma sonoră se va opri.

Cele trei butoane cu sensor aferente zonelor de temperatură clipește și simbolul de alarmă  va rămâne aprins până când se închide ușa.

Iluminatul interior

Dacă doriți să prezentați sticlele de vin cu ușa închisă, puteți să setați sistemul de iluminat interior în așa fel încât acesta să stea aprins și atunci când ușa este închisă.

Fiecare zonă de temperatură este echipată cu propria bară de iluminat, astfel încât toate zonele sunt iluminate.

Prin utilizarea LED-urilor în barele pentru iluminat se exclude riscul deteriorării vinului prin încălzire sau prin acțiunea luminii UV.

Aprinderea și stingerea iluminatului interior



- Atingeți butonul pentru aprinderea și stingerea iluminatului interior, până când indicatorul său luminos aferent devine galben.

Acum iluminatul interior este activat chiar și când ușa este închisă.

Pentru a dezactiva din nou iluminatul interior,

- atingeți butonul pentru aprinderea și stingerea iluminatului interior până când indicatorul său luminos nu mai este galben.

Acum iluminatul interior este dezactivat când ușa aparatului este închisă.

Setarea luminozității iluminatului interior

Luminozitatea iluminatului interior poate fi modificată.



- Atingeți butonul pentru aprinderea și stingerea iluminatului interior, până când indicatorul său luminos aferent devine galben.
- Atingeți din nou, lung, butonul cu senzor pentru iluminatul interior (aprox. patru secunde) până când pe afișaj clipește *l* (după două secunde clipește *h*).
- Reglați luminozitatea cu ajutorul butoanelor de reglare a temperaturii (∇ și \wedge). În acest scop, țineți apăsată butoanele. Reglarea se realizează direct și continuu (fără trepte), rezultatul reglării nu este vizibil pe afișaj.

Prin atingerea butoanelor



- luminozitatea se reduce



- luminozitatea devine mai intensă.



- Pentru a confirma setarea selectată atingeți butonul OK.

Luminozitatea reglată este salvată. Pe afișaj apare din nou temperatura.

De îndată ce este închisă ușa aparatului, pornește iluminatul interior la luminozitatea reglată. Când se deschide ușa, se aprinde din nou iluminatul interior obișnuit.

Reglarea duratei iluminatului interior

Iluminatul este setat implicit din fabricație la 30 minute.

Puteți seta durata iluminatului de la 30, 60, 90 minute până la 00 (infiniț). Iluminatul interior se aprinde la luminozitatea pe care ați selectat-o.

- Deschideți ușa aparatului.



- Atingeți butonul pentru aprinderea și stingerea iluminatului interior, până când indicatorul său luminos aferent devine galben.
- Atingeți din nou, lung, butonul pentru iluminatul interior (aprox. două secunde) până când pe afișaj clipește *h*.
- Setăți durata iluminatului interior cu ajutorul butoanelor de reglare a temperaturii (∨ și ∧).
Timpii (în minute) clipeșc.

Astfel apăsând butonul



- Durata iluminatului se reduce cu 30 minute



- Durata iluminatului crește cu 30 minute.



- Pentru a confirma setarea selectată atingeți butonul OK.

Durata iluminatului este salvată. Afișajul de temperatură apare din nou.

Durata iluminatului este calculată de la început după fiecare deschidere și închidere a ușii.

⚠ Pericol de rănire ca urmare a sistemului de iluminat LED.

Acest sistem de iluminat corespunde grupei de risc RG 2. Atunci când capacul este defect, vă puteți răni ochii. Atunci când capacul lămpilor este defect, nu priviți prin instrumente optice (o lupă sau alt instrument similar) direct în lumină, din imediata apropiere.

Depozitarea sticlelor de vin

Vibrațiile și mișcările pot afecta procesul de învechire a vinului, fapt care, la rândul său, poate afecta gustul vinului.

Pentru a asigura depozitarea corespunzătoare a sticlelor de vin rămase în aparat chiar și atunci când scoateți sticle de vin din acesta, sticlele de vin de același sortiment, pe cât posibil, trebuie să fie așezate pe același raft din lemn, una lângă alta. În plus, trebuie să evitați stivuirea sticlelor de vin pe un raft din lemn.

Poziția ideală de depozitare a vinurilor este cea orizontală, astfel încât dopul din plută naturală să se mențină umed din interior, prevenind pătrunderea aerului în sticlă.

 Pericol de rănire din cauza sticlelor care ar putea cădea.

În anumite circumstanțe, sticlele de vin pot rămâne blocate în rafturile de lemn de deasupra și pot cădea din răcitor la scoaterea rafturilor din lemn. Scoateți întotdeauna rafturile de lemn încet și cu grijă.

 Pericol de deteriorare și accidente din cauza sticlei sparte.

Dacă rafturile din lemn sau sticlele se află prea în față, acest lucru poate cauza deteriorarea ușii de sticlă, dacă este închisă astfel peste ele.

Asigurați-vă că rafturile din lemn și sticlele de vin nu sunt poziționate în afară!

Nu acoperiți orificiile pentru ventilare de pe peretele posterior - acest lucru este important pentru puterea de răcire!

Rafturi din lemn

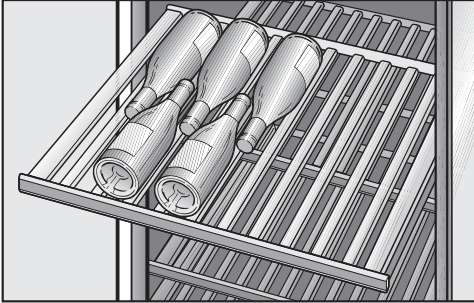

Rafturile din lemn amplasate pe șine pot fi extrase din aparat, pentru a putea scoate și introduce comod sticlele de vin. În zona de temperatură din mijloc și inferioară se află câte două rafturi din lemn amplasate pe ghidaje telescopice (al doilea și al treilea raft de sus), care permit scoaterea și introducerea extrem de comodă a sticlelor. Celelalte rafturi din lemn sunt dotate cu ghidaje telescopice parțiale.

Țineți cont de faptul că pe șinele superioare ale celor trei zone de temperatură se potrivesc doar rafturi scurte.

Mutarea rafturilor din lemn

Puteți scoate și reintroduce rafturile din lemn după preferințe.

- Scoateți rafturi din lemn în afară până la opritor și ridicați-l în sus de șine. Țineți de cadru în timp ce faceți această operațiune.

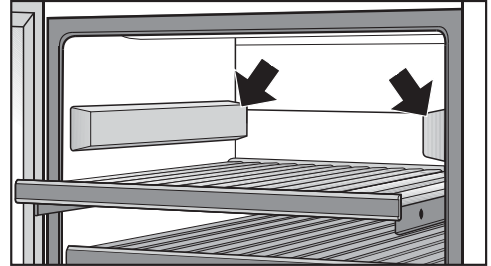

- Dacă la un moment dat aveți nevoie de mai mult loc (de ex. pentru a introduce un stativ de prezentare a sticlelor), acoperiți șinele superioare rămase libere, pe ambele părți, cu capacele livrate împreună cu aparatul. Partea mai groasă a capacelor trebuie să fie îndreptată spre în față. Capacele sunt magnetice.
- Pentru a-l repune în aparat, așezați raftul de lemn pe ghidajele scoase în afară astfel încât să cupleze. Bara magnetică trebuie să fie în partea din față.

Depozitarea sticlelor de vin

Ajustarea rafturilor din lemn

Traversele individuale de pe rafturile din lemn pot fi reglate individual pentru a fi adaptate la mărimea sticlelor. Astfel, fiecare sticlă poate fi depozitată într-o poziție sigură.

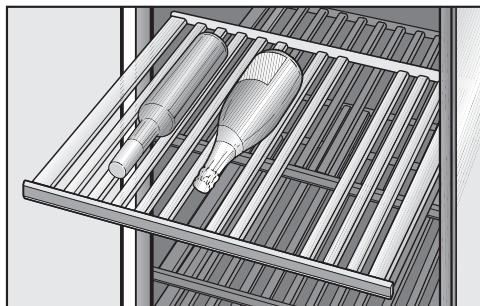

- Muțați sau îndepărtați traversele individuale de pe raftul din lemn, ridicându-le în sus. Astfel, traversa din lemn poate fi adaptată individual la mărimea sticlei de vin.

Traversele rafturilor de decantare și ale raftului de decor ale SommelierSet pot fi mutate.

Inscripționarea rafturilor din lemn

Pentru a avea o privire de ansamblu asupra sortimentelor de vin din răcitor, puteți să inscripționați barele magnetice tratate cu lac pentru tablă ale rafturilor din lemn.

Pentru aceasta, folosiți creta furnizată. Puteți să inscripționați bara magnetică direct pe raft sau după ce o scoateți de pe raft:

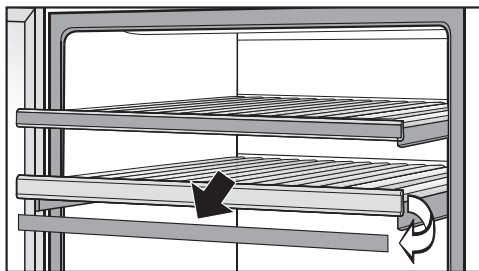

- Prindeți bara magnetică de laterale și scoateți-o trăgând în față. Barele magnetice sunt prinse de raftul din lemn cu magneți.
- Îndepărtați inscripționările nedorite de pe bara magnetică cu o cârpă umedă.

 Pericol de deteriorare ca urmare a utilizării detergenților nepotrivii. Prin curățarea barelor magnetice cu detergent poate fi deteriorat stratul de lac al acestora. Curățați barele magnetice numai cu apă curată.

- Inscripționați bara magnetică cu creta furnizată și fixați-o la loc pe partea din față a raftului din lemn.

Prezentator de sticle

Cu stativul de prezentare a sticlelor de vin puteți prezenta vinuri selectate, astfel încât eticheta să fie vizibilă și cu ușa închisă.

Pentru a instala stativul de prezentare a sticlelor de vin, trebuie scos raftul din lemn de deasupra:

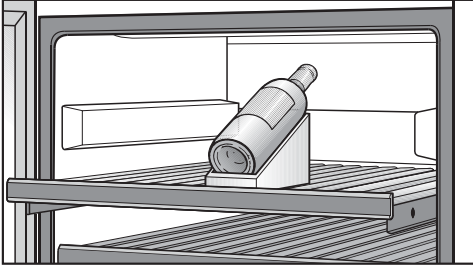

- Scoateți raftul din lemn și montați capacele laterale pe șine.
- Așezați stativul de prezentare a sticlelor pe partea din față a raftului dorit și așezați sticla de vin pe stativul de prezentare.
- Dacă doriți, aprindeți iluminatul interior (consultați „Iluminatul interior”), pentru a scoate în evidență sticla de vin selectată.

Capacitatea maximă

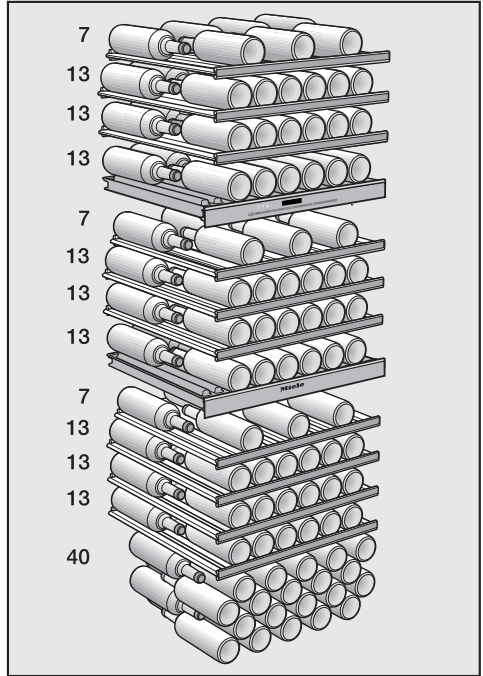

În total pot fi păstrate maximum 178 de sticle (0,75 l; forma sticlei: sticlă Bordeaux) în aparat, și anume 46 în zona superioară, 46 în zona din mijloc și 86 în zona inferioară.

Capacitatea de 178 de sticle este garantată doar dacă utilizați toate rafturile din lemn.

Excepție fac rafturile de decantare deoarece în acest caz nu este recomandată o depozitare gât la gât, precum și raftul de decor din partea de jos a aparatului.

Fiecare raft din lemn poate fi încărcat cu maximum 35 kg.

Evitați stivuirea sticlelor de vin pe rafturile din lemn.

SommelierSet

Configurarea SommelierSet

Cu SommelierSet puteți să pregătiți vinurile pentru degustare încă de când se află în aparat. În aparat puteți să păstrați paharele și accesoriile, puteți să decantați vinul, precum și să păstrați sticlele deschise.

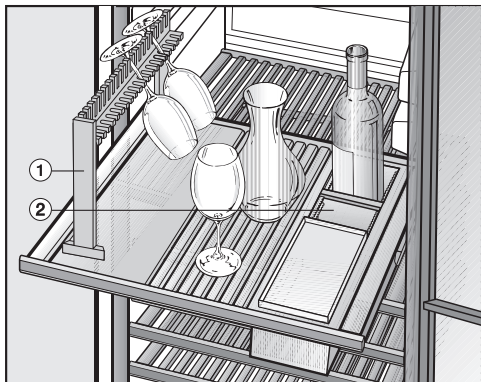

Puteți să amplasați suportul pentru pahare ① și separatorul pentru sticle cu cutia de accesorii ② în zona de temperatură din mijloc sau inferioară. Important este să alegeți un raft din lemn cu ghidaj telescopic (al doilea și al treilea raft din lemn din zona de temperatură din mijloc și inferioară au ghidaje telescopice).

Trebuie să scoateți cele două rafturi din lemn de deasupra:

- Scoateți rafturi din lemn în afară până la opritor și ridicați-l în sus de șine. Țineți de cadru în timp ce faceți această operațiune.

Montarea capacelor pe șine

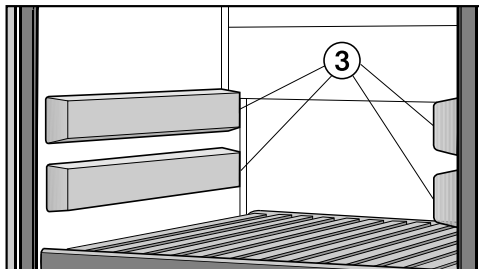

- Așezați cele patru capace ③ furnizate pe șinele libere. Partea mai groasă a capacelor trebuie să fie îndreptată spre în față.

Instalarea suportului pentru pahare

Dacă doriți puteți să păstrați și să răciți paharele de vin în suportul pentru pahare.

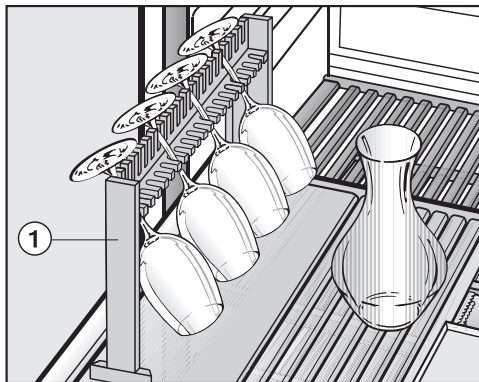

- Pentru a instala suportul pentru pahare ①, scoateți numărul necesar de traverse de pe raftul din lemn și așezați suportul pentru pahare ① pe raftul din lemn.

Decantorul de vin poate fi amplasat și menținut în mijlocul raftului din lemn.

Instalarea separatorului de sticle

În separatorul de sticle ② puteți păstra sticlele de vin desfăcute.

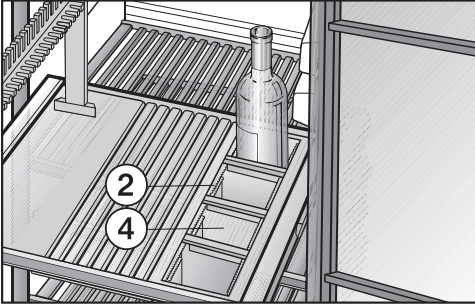

- Scoateți numărul necesar de traverse de pe raftul din lemn și așezați separatorul de sticle ②.
- Adaptați traversele de separare ④ din separatorul de sticle la mărimea sticlelor de vin, astfel încât acestea să stea bine fixate și să nu se lovească unele de altele.

Sfat: La sticlele desfăcute se recomandă să scoateți oxigenul din sticlă deoarece altfel vinul pierde din aromă și gust și se strică mai rapid. Există dispozitive speciale (de ex. dopuri cu pompă) care aspiră aerul și creează vid.

Atașarea cutiei de accesorii

Pe, în și sub cutia de accesorii puteți depozita accesorii, cum ar fi tirbușon, desfăcător de capace sau cretă.

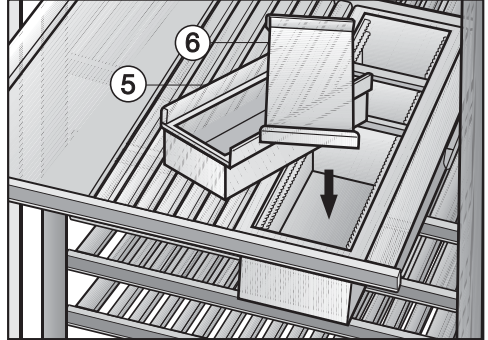

- Agățați cutia de accesorii ⑤ în separatorul de sticle și, dacă este necesar, închideți capacul ⑥.

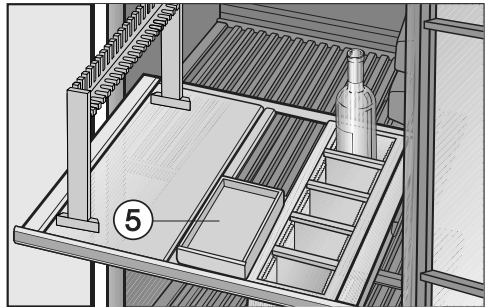

- Puteți să agățați cutia de accesorii ⑤ și în mijlocul raftului din lemn. Scoateți traversele necesare și așezați cutia de accesorii pe traversele laterale. Astfel câștigați spațiu pentru mai multe sticle în separatorul de sticle.

SommelierSet

Asamblarea rafturilor de decor

Înainte de a desface o sticlă de vin, se recomandă să o depozitați pe raftul de decantare timp de câteva zile înainte de consum. Datorită pantei de pe raftul de decantare, corpul sticlei stă mai jos decât gâtul sticlei, așa încât particulele în suspensie se așază pe fundul sticlei. Dacă vinul este turnat cu grijă, aceste particule în suspensie rămân în sticla de vin.

Cele două rafturi din lemn din SommelierSet și barele aferente pot fi transformate într-un raft de decantare.

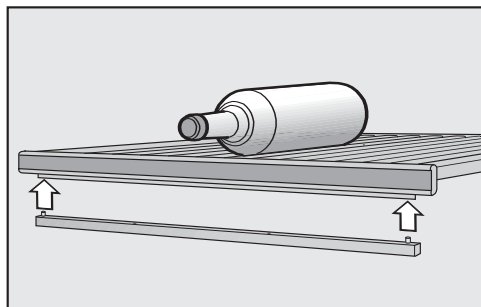

- Așezați bara cu bețele de jos în găurile raftului din lemn.

Puteți să fixați bara la alegere, în partea din față sau din spate a raftului din lemn. Dacă bara este fixată în față, raftul din lemn capătă o pantă ușoară spre spate. În acest caz așezați sticlele de vin cu baza sticlei spre spate (consultați imaginea). Dacă bara este fixată în spate, raftul din lemn capătă o pantă ușoară spre partea din față. În acest caz așezați sticlele de vin cu baza sticlei spre partea din față.

- Așezați raftul de decor deasupra unui raft izolator (consultați „Descrierea aparatului“), astfel încât să fie fixat în poziție în partea din spate. Dacă aș-

zați raftul de decantare sub cutia de accesorii, trageți în prealabil raftul superior din lemn în față, până la opritor.

- Așezați sticlele de vin cu fundul în jos pe rafturile din lemn, în așa fel încât particulele în suspensie să coboare pe fundul sticlei.

Sfat: Capacitatea maximă de depozitare nu este atinsă atunci când se folosesc rafturile de decantare. Pentru aceasta, scoateți barele de sub rafturile de decantare și așezați la loc rafturile din lemn. Acum raftul din lemn nu mai are pantă și sticlele de vin pot fi așezate gât la gât.

Instalarea benzii decorative

- Introduceți banda decorativă în partea cea mai de jos a aparatului (consultați capitolul „Descrierea aparatului“).

Prezentator de sticle suplimentar

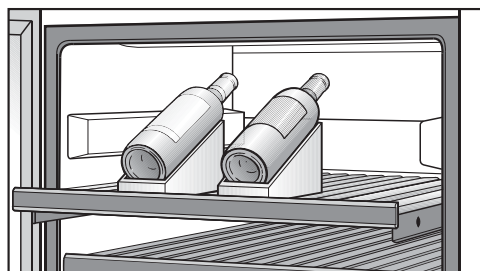

Pentru o prezentare corespunzătoare a vinurilor dvs., împreună cu SommelierSet primiți două stative suplimentare de prezentare (consultați „Depozitarea sticlelor de vin – Prezentator de sticle“).

Răcitorul de vinuri se dezgheață automat.

Curățare și Îngrijire

Aveți grijă să nu pătrundă apă la componentele electronice sau la sistemul de iluminat.

 Pericol de deteriorare ca urmare a umidității pătrunse.

Aburul emanat de un aparat de curățat cu aburi poate deteriora plasticul și componentele electrice.

Nu folosiți aparate de curățat cu aburi pentru a curăța răcitorul de vinuri.

Nu este permisă îndepărtarea etichetei cu date tehnice din interiorul răcitorului de vinuri. Aceasta este necesară în caz de defecțiune!

Indicații privind agenții de curățare

Pentru a preveni deteriorarea suprafețelor aparatului dumneavoastră, în timpul curățării, **nu** folosiți

- agenți de curățare care conțin sodă, amoniac, acizi sau cloruri,
- agenți de curățare cu compuși anti-calcar,
- agenți de curățare abrazivi (de ex. pulbere sau lichid abraziv de curățare și pietre abrazive),
- agenți de curățare pe bază de solvenți,
- agenți de curățare pentru inox,
- detergenți pentru mașini de spălat vase,
- spray-uri pentru cuptoare,
- detergent pentru sticlă (cu excepția sticlei de pe ușa aparatului),
- perii și bureți duri și abrazivi (de ex. bureți pentru curățarea oalelor),
- radiere speciale de îndepărtat mizeria,
- răzuitoare metalice ascuțite.

În interiorul aparatului utilizați doar agenți de curățare și întreținere care nu afectează vinul.

Recomandăm pentru curățare apa caldă și puțin detergent de vase pentru spălare manuală.

Înainte de a curăța răcitorul de vinuri

- Oprii răcitorul de vinuri.
- Scoateți sticlele de vin din răcitor și depozitați-le într-un loc răcoros.
- Scoateți toate celelalte elemente interioare demontabile, pentru a le curăța.
- Scoateți benzile magnetice înainte de a curăța grătarele de lemn.

Curățarea interiorului, a accesoriilor, a exteriorului, a ușii

Curățați aparatul regulat, cel puțin o dată pe lună.

Nu lăsați murdăria să se întărească, ci înlăturați-o imediat.

- Curățați interiorul cu apă caldă și puțin detergent lichid de vase.
- Curățați elementele din lemn cu o lavetă ușor umezită; aceste componente **nu** trebuie să se ude.
- **Nu** curățați barele magnetice din partea frontală a rafturilor din lemn cu detergent, ci doar cu apă curată. În caz contrar se deteriorează stratul de lac!
- După curățare, clătiți interiorul și accesoriile cu apă curată, apoi ștergeți cu o lavetă moale. Lăsați ușile deschise pentru a aerisi aparatul un timp scurt.
- Pentru curățarea și întreținerea suprafețelor de inox ale aparatului folosiți agentul Miele de îngrijire a inoxului (disponibil la Serviciul de asistență tehnică Miele). Acesta conține substanțe care protejează materialul și, spre deosebire de detergentul pentru inox, nu conține substanțe de șlefuire. Altfel este îndepărtată blând murdăria

și, la fiecare aplicare, se creează o peliculă de protecție împotriva apei și murdăriei.

- **După fiecare curățare**, frecați în mod obligatoriu suprafețele din inox cu produsul de îngrijire Miele pentru inox. Altfel este îndepărtată blând murdăria și, la fiecare aplicare, se creează o peliculă de protecție împotriva apei și murdăriei. Suprafața din inox este protejată și este prevenită murdărirea rapidă!
- Curățați ușa aparatului cu un detergent pentru sticlă.

Curățare și îngrijire

Curățarea spațiilor de ventilare

Depunerile de praf fac să crească consumul de energie electrică.

- Curățați regulat spațiile de ventilare cu o pensulă sau cu aspiratorul (utilizați de ex. peria mică de praf a aspiratoarelor Miele).

Curățarea garniturii de etanșare a ușii

 Pericol de deteriorare din cauza curățării incorecte.

Dacă garnitura ușii este tratată cu uleiuri și grăsimi, garnitura ușii poate deveni poroasă.

Nu tratați cu uleiuri sau grăsimi garnitura de etanșare a ușii.

- Garnitura de etanșare a ușii trebuie curățată în mod regulat cu apă curată și apoi ștersă bine cu o cârpă.

Partea posterioară - curățarea compresorului și grilajului metalic

 La curățarea compresorului și grilajului metalic, aveți grijă să nu rupeți, îndoiiți sau deteriorați în vreun fel cablurile și celelalte componente.

Cel puțin o dată pe an, curățați compresorul și grilajul metalic (schimbătorul de căldură) de pe partea posterioară a aparatului. Depunerile de praf fac să crească consumul de energie electrică!

După curățare

- Introduceți toate piesele în răcitorul de vinuri.
- Porniți răcitorul de vinuri.
- Așezați sticlele de vin în răcitor și închideți ușa aparatului.

Prin filtrul Active AirClean Filter pătrunde aer proaspăt din exterior în aparat. Filtrarea aerului exterior prin intermediul filtrului Active AirClean asigură faptul că în aparat pătrunde doar aer proaspăt, fără praf sau mirosuri.

Solicitarea de a înlocui filtrul Active AirClean apare cel târziu o dată la 12 luni.

De îndată ce pe afișaj este aprins simbolul de înlocuire a filtrului Active AirClean , trebuie înlocuite filtrele Active AirClean din toate cele trei zone de temperatură.

Înlocuirea filtrului Active AirClean

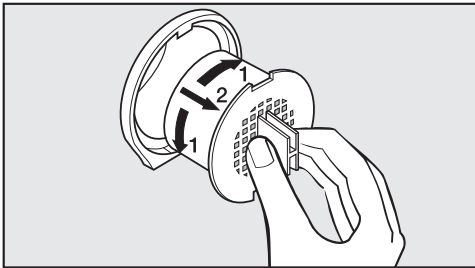

- Rotiți filtrul cu 90° spre dreapta sau spre stânga.
- Scoateți filtrul afară.
- Așezați noul filtru cu mânerul în poziție verticală.
- Rotiți filtrul cu 90° spre dreapta sau spre stânga, până când se fixează în poziție.

Puteți achiziționa filtre Active AirClean de la Serviciul de asistență tehnică Miele, de la reprezentanță sau de pe pagina de internet Miele.

Pentru a confirma înlocuirea filtrelor,



- Atingeți butonul pentru setări.

Pe afișaj apar toate simbolurile selectabile, iar simbolul  clipește.



- Atingeți butonul de setare a temperaturii (∨ sau ∧) până când pe afișaj clipește simbolul .



- Atingeți butonul OK, pentru a vă confirma selecția.

Pe afișaj clipește 1 (semnificație: filtru Active AirClean este instalat în aparat), simbolul  este aprins.



- Apăsați repetat butoanele de setare a temperaturii (∨ sau ∧) până când pe afișaj apare 2 (semnificație: cronometrul este resetat).

Filtru Active AirClean



- Atingeți butonul OK, pentru a vă confirma selecția.

Setarea selectată este preluată, simbolul  clipește.



- Atingeți butonul setărilor pentru a ieși din modul Setări.

În caz contrar aparatul iese automat din modul Setări după aprox. un minut.

Afișajul de înlocuire a filtrului Active AirClean  se stinge.

Ghid de rezolvare a problemelor

Cu ajutorul ghidului de mai jos veți putea remedia majoritatea problemelor și defecțiunilor care pot interveni în timpul utilizării obișnuite a aparatului. Astfel veți putea economisi timp și bani, deoarece nu va mai fi nevoie să contactați Serviciul Clienți.

Puteți găsi informații despre depanarea dvs. la www.miele.ro/service.

Tabelele de mai jos vă vor ajuta să găsiți și să înlăturați cauza unei defecțiuni sau a unei probleme.





Până la remedierea deranjamentului, încercați să nu deschideți răcitorul, pentru a menține la minimum pierderea de temperatură rece.

Problemă	Cauză posibilă și remediere
Răcitorul nu răcește, iluminatul interior nu funcționează atunci când ușa este deschisă și afișajul nu se aprinde.	Răcitorul nu este pornit și pe afișaj este aprins simbolul de conectare la rețea -⏻. ■ Porniți aparatul.
	Ștecărul nu este introdus corect în priză. ■ Introduceți ștecărul cablului de alimentare în priză. Cu aparatul oprit, pe afișaj apare simbolul -⏻ de conectare la rețea.
	Siguranța principală a instalației din locuință s-a decuplat. Ar putea exista un defect la răcitorul de vinuri, la tensiunea de alimentare din locuință sau la un alt aparat. ■ Contactați un electrician calificat sau Serviciul de asistență tehnică.
Comenzile aparatului precum și iluminatul interior sunt funcționale.	Programul demonstrativ pentru showroom-uri este activat, simbolul ■ de pe afișaj este luminos. ■ Dezactivați programul demonstrativ pentru showroom-uri (consultați capitolul „Informații pentru reprezentanțe - Regim demo“).

Ghid de rezolvare a problemelor



Problemă	Cauză posibilă și remediere
Compresorul se cuplează tot mai des și pentru prea mult timp, temperatura în aparat scade.	Temperatura din aparat este setată la o valoare prea scăzută. ■ Corecți setarea temperaturii.
	Ușa nu este închisă corect. ■ Verificați ca ușa să fie bine închisă.
	Ușa aparatului a fost deschisă des. ■ Deschideți ușa doar la nevoie și pentru cât mai puțin timp posibil.
	Spațiile de ventilare sunt acoperite ori prăfuite. ■ Nu acoperiți spațiile de ventilare și îndepărtați regulat praful din ele.
	Grilajul metalic (schimbătorul de căldură) din spatele aparatului s-a prăfuit prea tare. ■ Îndepărtați praful de pe grilajul metalic.
	Temperatura ambientală este prea ridicată. ■ Asigurați o temperatură ambientală mai scăzută.

Mesaje afișate

Mesaj	Cauză posibilă și remediere
Pe afișaj este aprins simbolul de alarmă  . Pe panoul de control, clipește cele trei butoane cu senzori aferente zonelor de temperatură. Se aude și un sunet de avertizare.	Alarma ușii s-a activat. <ul style="list-style-type: none"> ■ Închideți ușa aparatului. Cele trei butoane cu senzori aferente zonelor de temperatură și simbolului de alarmă  se sting, iar sunetul de avertizare nu se mai aude.
Pe afișaj clipește simbolul Alarmă  și butonul cu senzor al unei zone de temperatură. Se aude și o alarmă sonoră.	Temperatura din zonele de temperatură a crescut peste sau a scăzut peste temperatura setată. Motivele pot fi, de exemplu, următoarele: <ul style="list-style-type: none"> – ușa aparatului a fost deschisă des, – spațiile de ventilare sunt blocate, – a avut loc o pană de tensiune (pană de curent) mai îndelungată. <ul style="list-style-type: none"> ■ Remediați starea de alarmă. Simbolul de Alarmă  se stinge și butonul cu senzor corespunzător zonei de temperatură afectate va lumina continuu. Sunetul de avertizare se va opri.
Afișajul pentru înlocuirea filtrelor Active AirClean  este aprins.	Prin aceasta vi se solicită să înlocuiți filtrele Active AirClean. <ul style="list-style-type: none"> ■ Înlocuiți filtrele Active AirClean din toate cele trei zone de temperatură și confirmați înlocuirea filtrelor în modul Setări (consultați capitolul „Filtru Active AirClean“).
Pe afișajul de temperatură este afișată continuu/clipește o liniuță.	Afișajul va indica doar valori de temperatură cuprinse în intervalul permis.
Pe afișaj apare „F0” până la „F3” sau „S1” până la „S3”.	S-a produs o defecțiune. <ul style="list-style-type: none"> ■ Contactați Serviciul Clienți.

Ghid de rezolvare a problemelor

Iluminatul interior nu funcționează

Problemă	Cauză posibilă și remediere
Iluminatul interior LED nu funcționează.	Răcitorul de vinuri nu este pornit. ■ Porniți aparatul.
	Iluminatul cu LED se dezactivează automat din cauza supraîncălzirii, după aprox. 15 minute de când ușa aparatului stă deschisă. Dacă acesta nu funcționează, există un deranjament. <div style="border: 1px solid gray; padding: 5px;"><p> Pericol de rănire ca urmare a șocului electric! Sub capacul becurilor se află componente parcurse de tensiune. Sistemul de iluminat LED se repară și se înlocuiește exclusiv de către Serviciul Clienți.</p></div> <div style="border: 1px solid gray; padding: 5px;"><p> Pericol de rănire ca urmare a sistemului de iluminat LED. Acest sistem de iluminat corespunde grupei de risc RG2. Atunci când capacul este defect, vă puteți răni ochii. Atunci când capacul lămpilor este defect, nu priviți prin instrumente optice (o lupă sau alt instrument similar) direct în lumină, din imediata apropiere.</p></div> ■ Contactați Serviciul Clienți!
Acum iluminatul interior LED este aprins chiar și când ușa este închisă.	Iluminatul interior este aprins. ■ Stingeți iluminatul interior (consultați „Iluminatul interior“).

Probleme generale la răcitor

Problemă	Cauză posibilă și remediere
Nu se aude nicio alarmă, deși ușa aparatului stă deschisă de mai mult timp.	Aceasta nu este o defecțiune. Alarma a fost dezactivată în modul Setări (consultați capitolul „Selectarea altor setări”, secțiunea „Semnale acustice 🎵”).
Răcitorul de vinuri nu poate fi oprit.	Blocarea comenzilor este activată. <ul style="list-style-type: none"> ■ Dezactivați complet funcția de blocare a comenzilor (consultați capitolul „Selectarea altor setări”, secțiunea „Activarea/dezactivarea blocării comenzilor 🗄”).
Tijele de lemn de pe roșturile de lemn se deformează.	Schimbarea de volum datorată absorbției de umiditate sau uscării este o proprietate tipică a lemnului. Umiditatea crescută din răcitorul de vinuri face ca piesele din lemn să funcționeze. În anumite circumstanțe, piesele din lemn se pot deforma și pot apărea fisuri. Ramurile și granulațiile din lemn fac parte din caracteristicile unui lemn.
Pe etichetele sticlelor de vin se formează mucegai.	În funcție de adezivul etichetei, pe etichete pot să apară ușoare formațiuni de mucegai. <ul style="list-style-type: none"> ■ Îndepărtați atent tot mucegaiul. Curățați sticlele de vin și îndepărtați eventualele resturi de adeziv.
La dopurile sticlelor de vin se formează o depunere de culoare albă	Dopurile au oxidat la contactul cu aerul. <ul style="list-style-type: none"> ■ Ștergeți depunerea cu o lavetă uscată. Depunere nu influențează calitatea vinului.

Zgomote

Zgomote normale	Cauza lor
Brrrr ...	Bârâitul este emis de motor (compresor). Zgomotul poate fi auzit mai puternic, pe perioade scurte de timp, atunci când pornește motorul.
Blabb, blabb ...	Un zgomot ca de susur se poate auzi când agentul frigorific circulă prin conducte.
Clic ...	Sunetele ca de clic sunt produse când termostatul pornește și oprește motorul.
Sssrrrr ...	La răcitoarele de vin cu mai multe zone se poate auzi uneori mișcarea aerului care circulă în interiorul aparatului.
Trosc ...	Trosnetul se aude întotdeauna atunci când materialul din aparat se dilată.
Rețineți că zgomotul compresorului și al agentului frigorific care circulă prin sistem este inevitabil.	

Zgomote a căror cauză o puteți îndepărta ușor	Cauză	Remediere
Clănțănit, zornăit, vibrat	Răcitorul nu stă drept.	Echilibrați răcitorul de vinuri cu ajutorul unei nivele cu bulă de aer. Folosiți picioarele cu șurub de sub aparat sau așezați ceva sub aparat.
	Răcitorul de vinuri atinge alte obiecte de mobilier sau aparate.	Distanțați răcitorul de alte aparate sau corpuri de mobilier.
	Rafturile sunt instabile ori greu manevrabile.	Verificați toate elementele interioare detașabile și repuneți-le corect.
	În aparat sunt sticle sau recipiente care se ciocnesc între ele.	Separați unele de altele sticlele sau recipientele.
	Clemele de transport ale cablului atârnă liber în spatele aparatului.	Înlăturați clemele.

Serviciul de asistență tehnică. Garanție

La www.miele.ro/service veți găsi informații despre cum să remediați singur defecțiunile și despre piesele de schimb Miele.

Contact în caz de defecțiuni

În cazul oricăror defecțiuni pe care nu le puteți remedia dumneavoastră, vă rugăm să contactați reprezentanța Miele sau Serviciul Clienți Miele.

Puteți să rezervați Serviciul Clienți Miele online prin intermediul link-ului www.miele.ro/service.

Datele de contact ale Serviciului Clienți Miele sunt trecute la finalul acestor documente.

Serviciul Clienți are nevoie să știe denumirea modelului și numărul de fabricație (Fabr./SN/Nr.). Ambele informații le puteți găsi pe eticheta cu date tehnice din interiorul răcitorului de vin sau în modul de setare sub informațiile **i**, în funcție de model.

Plăcuța cu date tehnice se află în interiorul răcitorului de vinuri.

Baza de date EPREL

De la 1 martie 2021, informațiile privind etichetarea consumul de energie și cerințele de proiectare ecologică pot fi găsite în baza de date a produselor europene (EPREL). Prin următorul link <https://eprel.ec.europa.eu/> puteți accesa baza de date a produselor. Aici vi se solicită să introduceți indicatorul modelului.

Identificatorul modelului poate fi găsit pe plăcuța de identificare din interiorul unității de refrigerare sau, în funcție de model, în modul de setări, la rubrica informații **i**.

Miele			
XXXXXX	Nr. XX/XXXXXXXXXX.		
WEINTEMPERERSCHRANK-UNTERTISCHMODELL MULTI-TEMPERATURE WINE STORAGE CABINET-UNDERCOUNTER ARMOIRE DE MISE EN TEMP. DES VINS-MOD. ENCASTRABLE SOUS PLAN #WINEFRIGAZIONICACONVITO, VINOCHILDERPOTREBUJ ENCHILERA ВИННИЙ ТЕМПЕРАТУРНИЙ ШКАФ			
Klasse/Class Classa/Clase SN-ST	Ap-Typ/AP-Type AP-Type/AP-Tipo	Bruttinhalt/Gross Capacity Volume Brut/Capacitate Bruta XXXX l	Gefriervermögen/Freezing Capacity Pouvoir de Congel/Capac. Congeladora
Nutzhalt NetCapacity Volume Utile Capac. Util	Ges / K / G / W Tot / R / F / WINE To / R / C / WINE	/ WEIN / KALT / WINE / CHILL / WINE / CHILL	R600a: XXg

Garanție

Perioada de garanție a aparatului este de 2 ani.

Mai multe informații puteți găsi în Condițiile de garanție livrate împreună cu produsul.

Informații pentru reprezentanțe

Regim demo

Răcitorul de vinuri poate fi prezentat în comerț și în showroom-uri, cu ajutorul funcției „Regim demo“. Operarea răcitorului și iluminatul interior rămân funcționale, însă compresorul rămâne oprit și aparatul nu răcește.

Activarea programului demonstrativ pentru showroom-uri



- Opriți răcitorul de vinuri prin atingerea butonului Pornire/Oprire.

Pe panoul de comandă se sting butoanele cu senzori ale celor trei zone de temperatură. Pe ecran se stinge afișajul temperaturii și apare simbolul de conectare la rețea -.







- Puneți un deget pe butonul  și mențineți apăsat.



- În același timp, atingeți o dată butonul Pornire/Oprire (fără a lua degetul de pe butonul !).



- Mențineți apăsat butonul , până când simbolul  apare pe afișaj.
- Luați degetul de pe butonul .

Programul demonstrativ pentru showroom-uri este activat, simbolul  luminează pe afișaj.

Dezactivarea programului demonstrativ pentru showroom-uri



Pe afișaj este aprins simbolul .



- Atingeți butonul pentru setări.



Pe afișaj apar toate simbolurile selectabile, iar simbolul  clipește.



- Atingeți butonul de setare a temperaturii ( sau ) până când pe afișaj clipește simbolul .



- Atingeți butonul OK, pentru a vă confirma selecția.

Pe afișaj clipește  (semnificație: programul demonstrativ pentru showroom-uri este activat) simbolul  este aprins.



- Apăsați pe butonul \checkmark sau \wedge , pentru ca pe afișaj să apară \square (semnificație: Programul demonstrativ pentru showroom-uri este dezactivat).



- Atingeți butonul OK, pentru a vă confirma selecția.

Setarea selectată este preluată, simbolul \blacksquare clipește.



- Atingeți butonul setărilor pentru a ieși din modul Setări.

În caz contrar aparatul iese automat din modul Setări după aprox. un minut.

Programul demonstrativ pentru showroom-uri este dezactivat, simbolul \blacksquare dispare de pe afișaj.

Conectare la rețeaua electrică

Răcitorul de vinuri este livrat cu un cablu de alimentare și ștecă, pregătit pentru conectarea la o priză cu contact de protecție.

Amplasați răcitorul de vinuri în așa fel încât priza să fie accesibilă. Dacă priza nu este accesibilă, trebuie montat un dispozitiv suplimentar de decuplare pentru toți polii.

 Pericol de incendiu ca urmare a supraîncălzirii.

Funcționarea aparatului frigorific conectat la prize multiple și prelungitoare poate duce la o suprasolicitare a cablurilor.

Din motive de siguranță, nu folosiți prize multiple și prelungitoare.

Este permisă racordarea numai la o instalație electrică realizată conform normei VDE 0100.

Din motive de siguranță, vă recomandăm utilizarea unui întrerupător de curent rezidual (RCD) de tipul  în instalația electrică a locuinței dumneavoastră pentru realizarea conexiunii electrice a răcitorului de vinuri.

Un cablu de alimentare deteriorat poate fi înlocuit doar cu un cablu special, de același tip (disponibil la Serviciul Clienți Miele). Din motive de siguranță, înlocuirea cablului se va face doar de către un specialist calificat sau de către Serviciul Clienți Miele.

Consumul nominal și amperajul corespunzător sunt indicate în instrucțiunile de utilizare sau pe eticheta cu date tehnice a respectivului aparat. Comparați aceste indicații cu datele conexiunii electrice de la fața locului.

În cazul în care aveți nelămuriri, întrebați un electrician.

Răcitorul de vinuri nu se conectează la invertoare independente care se utilizează împreună cu surse autonome de energie, precum sistemele de panouri solare. La pornirea răcitorului de vinuri pot surveni opriri de siguranță ca urmare a fluctuațiilor de tensiune. Componentele electronice se pot avaria.

 Pericol de incendiu și de deteriorare! Aparatele care emană căldură, precum mini-cuptoarele, plitele duble sau prăjitoarele de pâine pot lua foc. Nu le așezați pe aparat.

Locul instalării

Amplasarea cea mai adecvată este într-o încăpere uscată, bine ventilată.

Când alegeți locul instalării, țineți cont de faptul că consumul de energie al aparatului crește dacă este instalat în apropierea unei mașini de gătit, a unei plite sau a altor surse de căldură. Evitați razele directe ale soarelui.

Cu cât este mai ridicată temperatura ambientală, cu atât compresorul folosește mai multă energie pentru a funcționa corespunzător.

De asemenea, la amplasarea aparatului trebuie să aveți în vedere următoarele aspecte:

- Priza nu trebuie să se afle în spatele aparatului și trebuie să fie ușor accesibilă în caz de urgență.
- Ștecărul și cablul de alimentare nu trebuie să atingă partea posterioară a aparatului, deoarece acestea se pot avaria de la vibrațiile aparatului.
- Nu conectați alte aparate la prize aflate în spatele acestui răcitor de vinuri.

Clasa climatică

Răcitorul de vinuri este proiectat pentru o anumită clasă climatică (interval de temperatură ambientală) și nu trebuie utilizat în afara limitelor acesteia. Clasa climatică se găsește pe plăcuța de date din interiorul răcitorului de vinuri.

Clasa climatică	Temperatură ambientală
SN	10 până la 32 °C
N	16 până la 32 °C
ST	16 până la 38 °C
T	16 până la 43 °C
SN-ST	10 până la 38 °C
SN-T	10 până la 43 °C

O temperatură ambientală mai joasă conduce la un timp de nefuncționare mai lung al compresorului, astfel încât răcitorul de vinuri nu poate menține temperatura necesară, în anumite condiții.

 Pericol de deteriorare ca urmare a umidității ridicate a aerului.

În caz de umiditate ridicată a aerului se poate forma condens pe suprafețele exterioare ale aparatului, ceea ce poate duce la coroziune.

Poziționați răcitorul de vinuri într-un spațiu uscat și/sau care dispune de aer condiționat și care este aerisit suficient.

După instalare, asigurați-vă că ușa aparatului se închide corect, că spațiile de ventilare indicate sunt respectate și că aparatul a fost instalat conform indicațiilor din aceste instrucțiuni de utilizare și instalare.

Instalarea răcitorului de vinuri

Ventilarea

Răcitorul de vinuri poate fi instalat cu spatele la perete. Aveți însă grijă ca spațiile de ventilare să nu fie acoperite, pentru a se asigura ventilația corespunzătoare.

Spațiile de ventilare trebuie curățate de praf la intervale regulate.

Montarea distanțierelor de perete furnizate împreună cu aparatul

Pentru a se atinge consumul de energie declarat și pentru a se evita formarea condensului atunci când temperatura ambientală este ridicată, se recomandă utilizarea distanțierelor de perete. Cu distanțierele de perete montate, adâncimea aparatului crește cu 35 mm. Dacă distanțierele de perete nu sunt montate, acest lucru nu are nicio influență asupra funcționalității aparatului. Totuși, consumul de energie crește ușor în cazul unei distanțe mici față de perete.

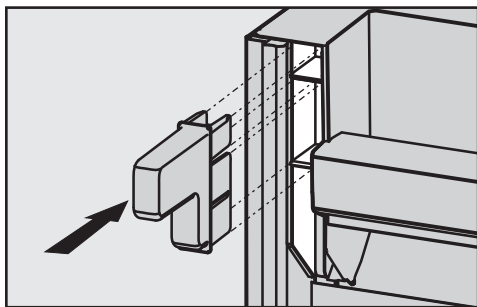

- Montați distanțierele de perete pe partea posterioară a aparatului, în stânga sus și în dreapta sus.

Instalarea răcitorului de vinuri

- Înlăturați suportul pentru cablu de pe partea posterioară a aparatului.

- Împingeți cu grijă aparatul în poziție.

Podeaua nișei

Pentru o amplasare sigură a răcitorului de vinuri și garantarea tuturor funcțiilor prezentate, podeaua nișei de instalare trebuie să fie netedă și orizontală.

Podeaua de instalare trebuie să fie din material dur, inflexibil. Din cauza greutatei mari a răcitorului plin, este necesară o podea foarte rezistentă; cereți sfatul unui arhitect sau inginer constructor.

Greutatea proprie a aparatului este de aprox. 145 kg.

Greutatea aparatului încărcat complet este de aprox. 375 kg.

Alinierea aparatului

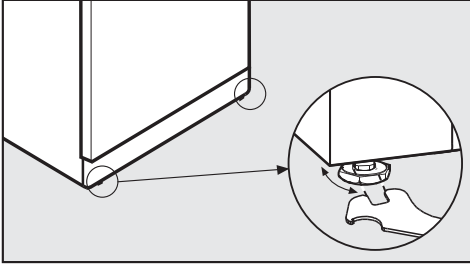

- Aliniați aparatul pe orizontală cu ajutorul picioarelor reglabile din față, utilizând cheia mecanică fixă furnizată.

Susținerea ușii

⚠ Pericol de deteriorare și vătămare la căderea ușii aparatului sau răsturnarea aparatului pentru vinuri.

În cazul în care piciorul reglabil de pe suportul articulației inferioare nu stă corect pe podea, ușa aparatului poate cădea sau aparatul pentru vin se poate răsturna.

Folosind cheia mecanică fixă furnizată, pentru a deșuruba piciorul reglabil până când acesta are contact cu pardoseala.

Apoi mai deșurubați piciorul cu încă un sfert de tură.

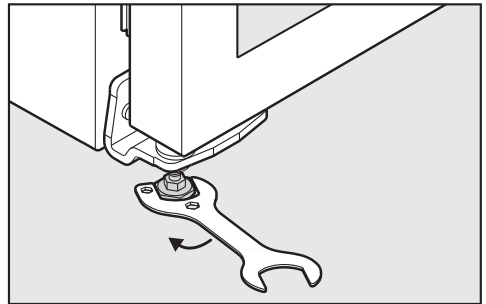

- Deșurubați **obligatoriu** piciorul aferent colțarul balamalei inferioare până când atinge podeaua. Apoi deșurubați piciorul rotind încă un sfert de cursă.

Instalarea răcitorului de vinuri

Limitator de deschidere a ușii

Cu ajutorul unui opritor (limitator de deschidere a ușii) puteți să limitați unghiul de deschidere a ușii la aprox. 90° sau aprox. 110°. Astfel se previne de ex. lovirea ușii de un perete învecinat și deteriorarea acesteia la deschidere.

Limitatoarele de deschidere a ușii pot fi achiziționate de la Serviciul de asistență tehnică sau de la reprezentanța Miele.

Dimensiuni

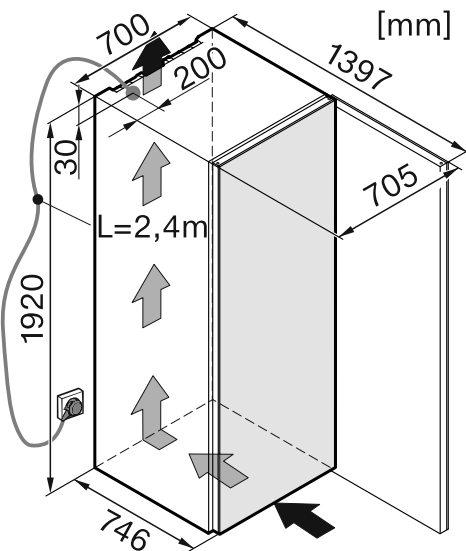

* Dimensiuni fără distanțierele de perete montate. Dacă se folosesc distanțierele din dotare, adâncimea aparatului crește cu 35 mm.

Dimensiuni cu ușa aparatului deschisă

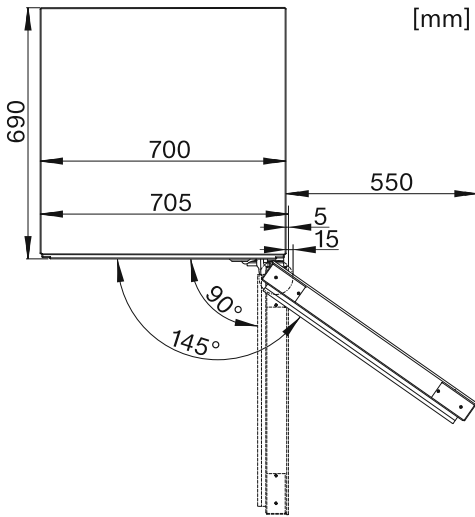

Schimbarea balamalelor uşii

Aparatul este livrat cu balamalele pe partea dreaptă. Dacă doriți să aveți balamalele pe partea stângă, acestea trebuie mutate.

Pentru a schimba balamalele uşii, veți avea nevoie de următoarele unelte:

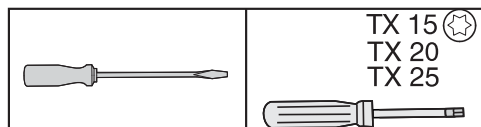

Ușa de sticlă este grea (aprox. 30 kg) și se poate sparge!

Pentru a schimba balamalele uşii aveți nevoie de ajutorul unei a doua persoane.

- Pentru a proteja ușa aparatului și partea inferioară a acesteia de deteriorări în timpul schimbării balamalelor, asigurați un înveliș adecvat pe podeaua din fața aparatului.

Aveți grijă să nu deteriorați garnitura uşii. Dacă garnitura uşii se deteriorează, ușa nu se va mai închide corect, iar aparatul nu se va mai răci corespunzător!

- Deschideți ușa aparatului la maximum.

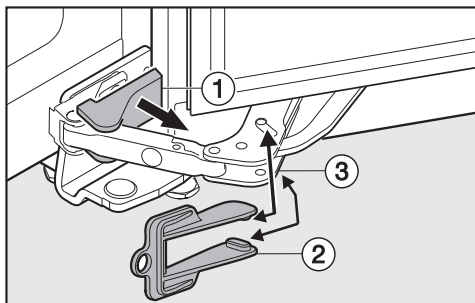

- Ridicați cu grijă capacul ① din partea de jos a aparatului cu ajutorul unei șurubelnițe.
- Așezați clema roșie de reținere ② (furnizată împreună cu aparatul) pe mecanismul de închidere amortizată ③ astfel încât să fie bine fixată.

Cu clema de reținere fixată, articulație nu se mai poate închide. Îndepărtați clema de reținere abia atunci când vi se indică acest lucru!

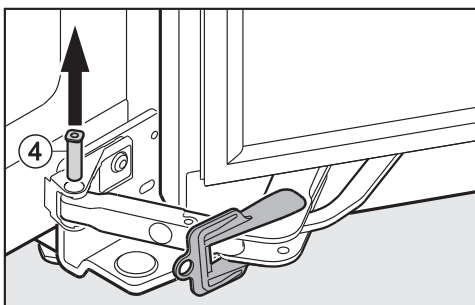

- Împingeți bolțul balamalei ④ de jos în sus pentru a-l îndepărta.

Mecanismul de închidere amortizată este acum detașat de aparat.

Mutarea mecanismului de închidere amortizată

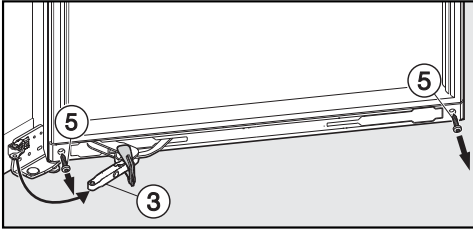

- Împingeți mecanismul de închidere amortizată ③ spre exterior.
- Desfaceți șuruburile ⑤ din partea de jos a ușii aparatului, din stânga și din dreapta mecanismului de închidere amortizată.

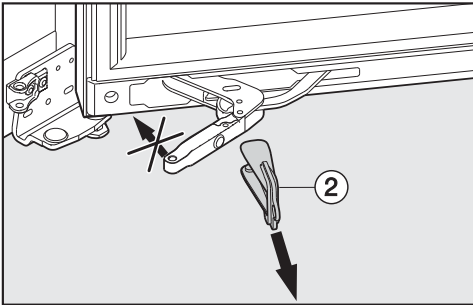

⚠ Atenție

Pericol de accidentare!
Atunci când clema de reținere ② este scoasă, nu mișcați partea din față a mecanismului de închidere amortizată în direcția indicată!

- Scoateți clema roșie de reținere ② de pe mecanismul de închidere amortizată.

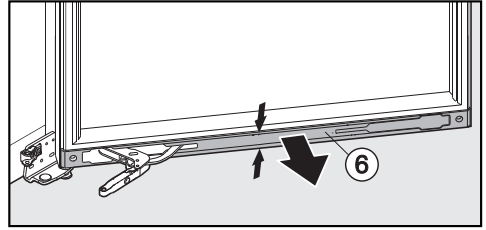

- Apăsați pe mijlocul capacului ⑥ și scoateți-l.

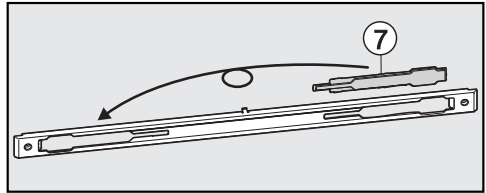

- Așezați panoul ⑦ în capac pe partea opusă.

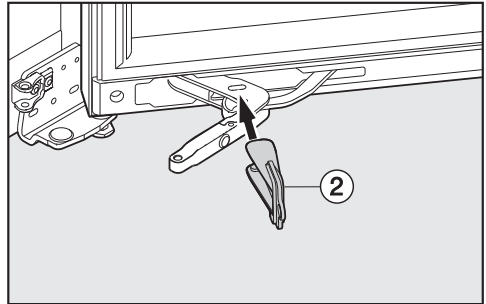

- Fixați clema roșie de reținere ② pe mecanismul de închidere amortizată.

Schimbarea balamalelor uşii

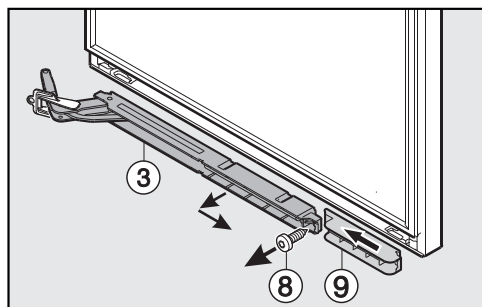

- Desfaceți șurubul ⑧.
- Trageți mecanismul de închidere amortizată ③ spre exterior și scoateți-l.
- Împingeți distanțierul ⑨ spre aparat și scoateți-l.

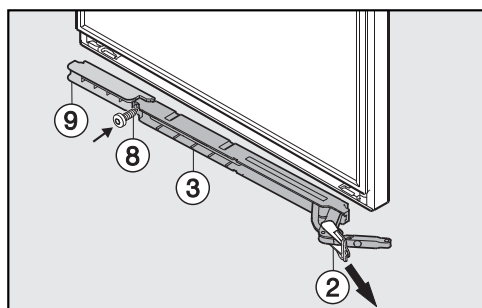

- Rotiți distanțierul ⑨ cu 180° și montați-l pe partea opusă. Împingeți distanțierul cât se poate de mult spre aparat.
- Rotiți mecanismul de închidere amortizată ③ cu 180°. Montați mecanismul de închidere amortizată mai întâi pe partea exterioară.
- Prindeți distanțierul ⑨ și mecanismul de închidere amortizată ③ cu șurubul ⑧.

⚠ Atenție

Pericol de accidentare!

Atunci când clema de reținere ② este scoasă, nu mișcați partea din față a mecanismului de închidere amortizată în direcția indicată!

- Scoateți clema roșie de reținere ② de pe mecanismul de închidere amortizată.

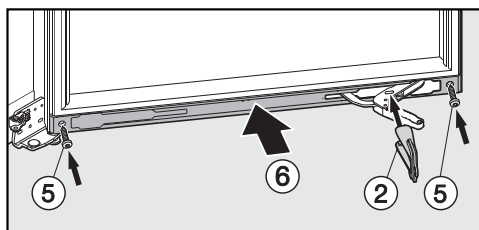

- Puneți la loc capacul ⑥ pe mecanismul de închidere amortizată.
- Fixați clema roșie de reținere ② pe mecanismul de închidere amortizată.
- Fixați capacul ⑥ cu șuruburile ⑤.

Schimbarea balamalelor uşii

Pentru a înlătura uşa

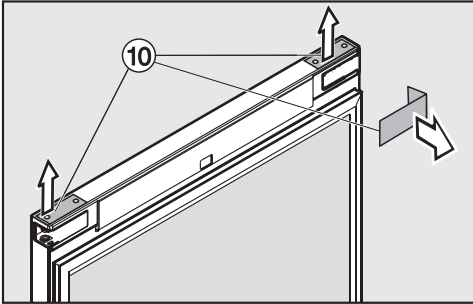

- Scoateți capacele ⑩ din partea de sus a ușii aparatului cu ajutorul unei șurubelnițe.
- Deschideți ușa aparatului la maximum.

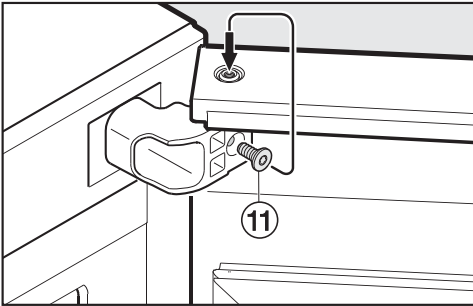

- Scoateți șurubul ⑪ din colțarul balamalei și introduceți-l cu 3–4 rotații în partea de sus, în bolțul lagărului.

Atenție! La următorul pas se va desprinde ușa de aparat. Ușa este grea și trebuie susținută de o a doua persoană!

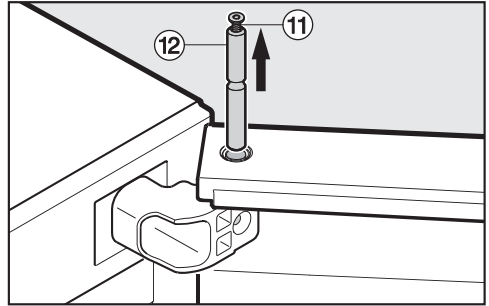

- Scoateți bolțul lagărului ⑫ trăgând în sus.

Sfat: Lăsați șurubul ⑪ în bolțul lagărului până când bolțul lagărului este montat pe partea opusă!

- Scoateți ușa trăgând în sus, apoi așezați-o cu grijă alături.

Schimbarea balamalelor uşii

Mutarea colţarului balamalei

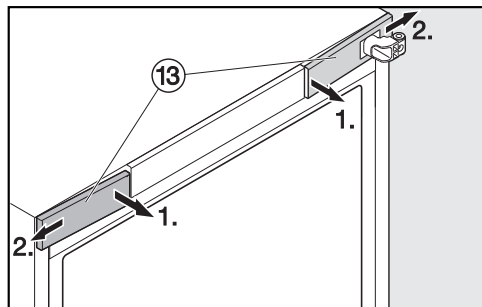

- Scoateţi ambele capace ⑬ din partea de sus a părţii frontale a aparatului.

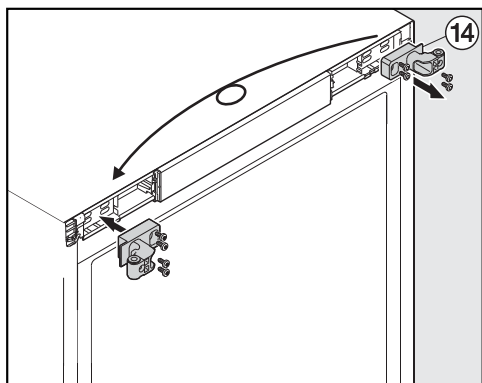

- Deşurbaţi colţarul balamalei ⑭ din partea de sus a aparatului, rotiţi-l la 180° şi înşurubaţi-l la loc pe partea opusă.

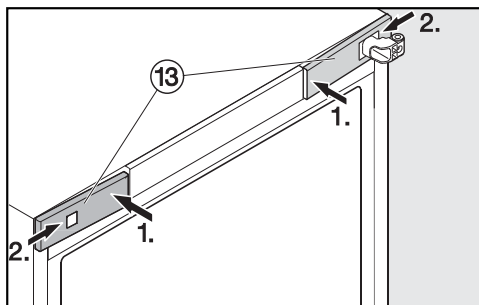

- Aşezaţi capacele ⑬ pe ambele părţi dinspre partea frontală, fixându-le în poziţie. Treceţi capacele cu decupajul peste colţarul balamalei.

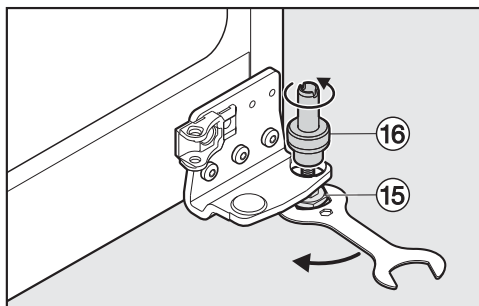

- Deşurbaţi piciorul ⑮ din partea de jos a aparatului cu cheia mecanică fixă furnizată.
- Trageţi bolţul ⑯ în sus şi deşurbaţi-l de pe picior ⑮. Țineți de picior în timpul acestei operațiuni.

Schimbarea balamalelor uşii

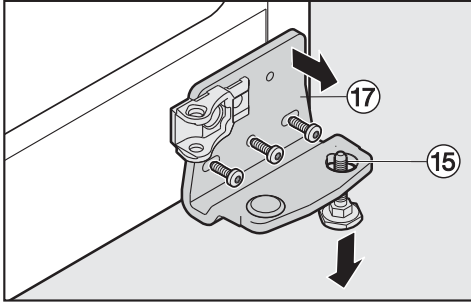

- Deşurubaţi colţarul balamalei ⑰ din partea de jos a aparatului.
- Apoi scoateţi piciorul ⑮ trăgând în jos.

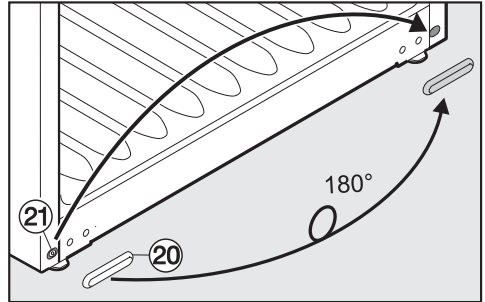

- Îndepărtaţi capacul ⑳ de pe partea inferioară a aparatului.
- Deşurubaţi şurubul ㉑ din partea de jos a aparatului şi fixaţi-l în partea opusă.
- Repuneţi capacul ⑳ pe partea opusă.

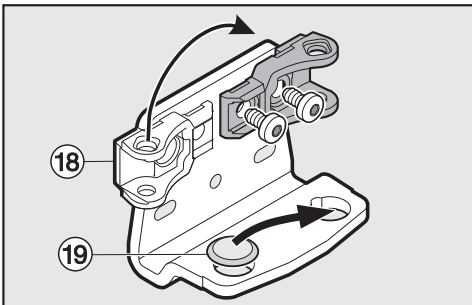

- Aşezaţi suportul ⑱ pentru mecanismul de închidere amortizată de la colţarul balamalei pe partea opusă.
- Repuneţi capacul rotund ⑲ pe partea opusă.

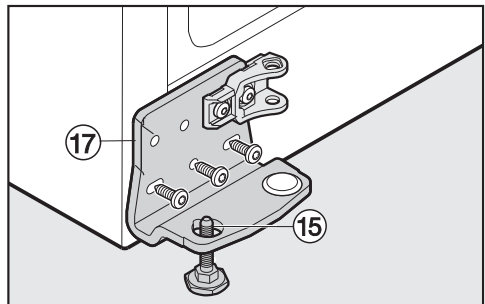

- Introduceţi piciorul ⑮ de jos în sus în colţarul balamalei ⑰.
- Prindeţi colţarul balamalei ⑰ mai întâi cu şurubul din mijloc, apoi cu celelalte două şuruburi.

Schimbarea balamalelor uşii

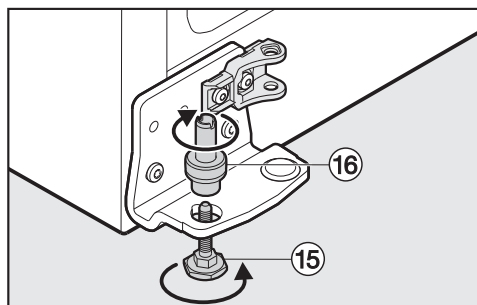

- Înşurubaţi bolţul ⑯ de jos în sus pe picior ⑮, ținând cont de canelură la montare.
- Strângeţi ferm piciorul ⑮.

Instalarea uşii

- Aşezaţi uşa pe bolţul inferior ⑯ și aduceţi-o în partea de sus la colţarul balamalei.

⚠ Atenție! Uşa aparatului este grea și trebuie susținută de o a doua persoană!

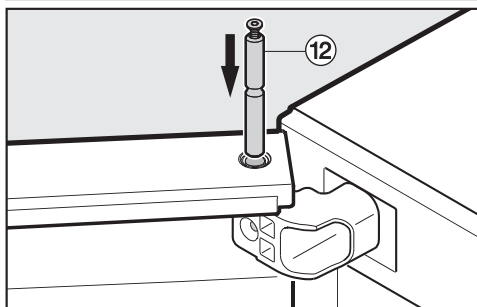

- Introduceți bolțul lagărului ⑫ de sus în jos în colțarul balamalei.

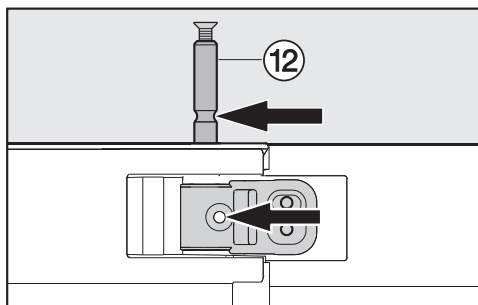

- Împingeți bolțul lagărului ⑫ cât se poate de mult, până când canelura bolțului este aliniată cu alezajul colțarului balamalei.

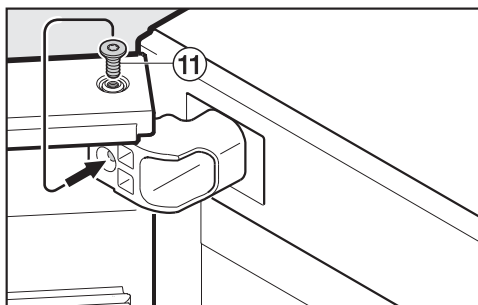

- Desfaceți șurubul ⑪ din bolțul lagărului și înșurubați-l în alezajul colțarului balamalei.

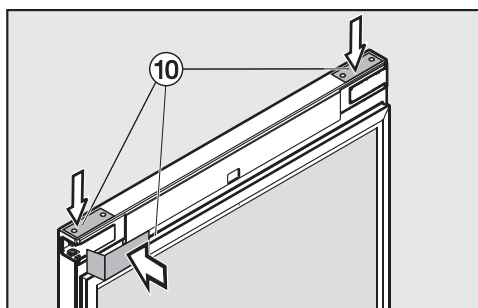

- Așezați la loc capacele ⑩ pe ușa aparatului.

Schimbarea balamalelor uşii

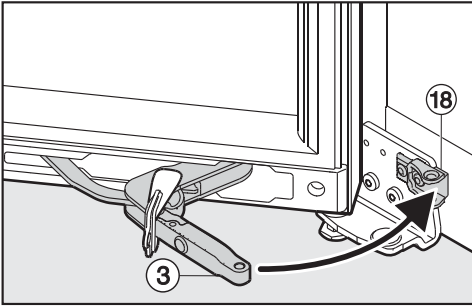

- Trageți articulația mecanismului de închidere amortizată ③ spre suport ⑱.

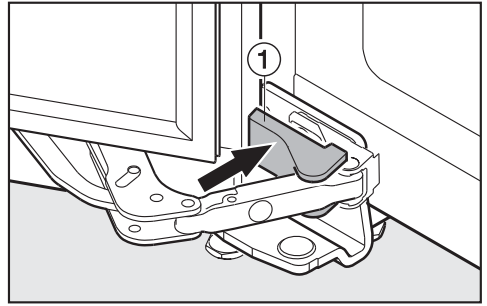

- Cuplați capacul ① cu un clic.
- Poziționați aparatul în locul final.

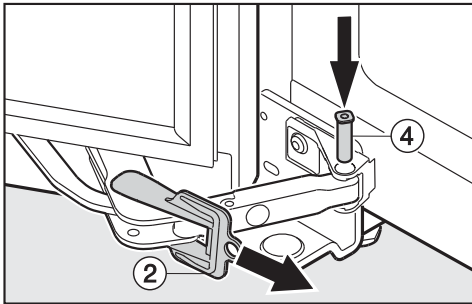

- Introduceți bolțul ④ de sus în jos în mecanismul de închidere amortizată.
- Îndepărtați clema de reținere ②.

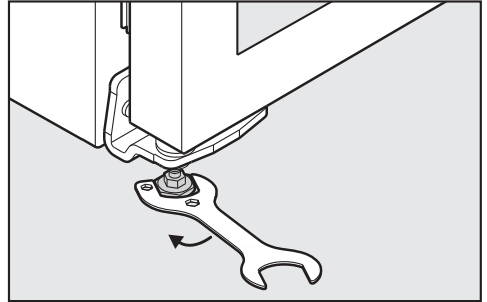

- Deșurubați **obligatoriu** piciorul aferent colțarului balamalei inferioare până când atinge podeaua. Apoi deșurubați piciorul rotind încă un sfert de cursă.

Schimbarea balamalelor uşii

Reglarea alinierii laterale a uşii aparatului

În cazul în care uşa aparatului nu este aliniată cu pereţii laterali ai aparatului, puteți alinia uşa cu ajutorul colțarelor balamalei superioare.

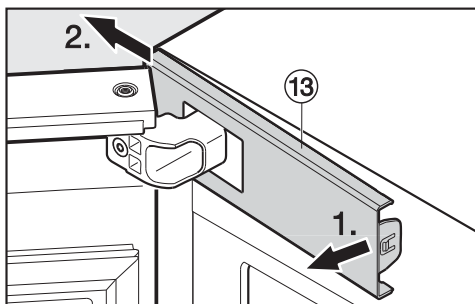

- Desfaceți capacul 13 din interior, de pe colțarul balamalei, și împingeți-l în exterior.

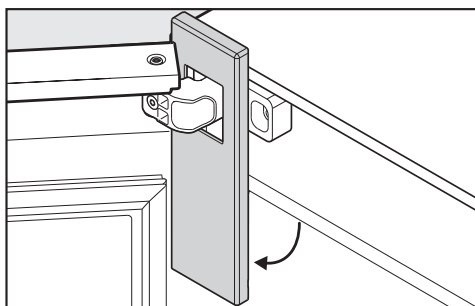

- Rotiți capacul în jos.

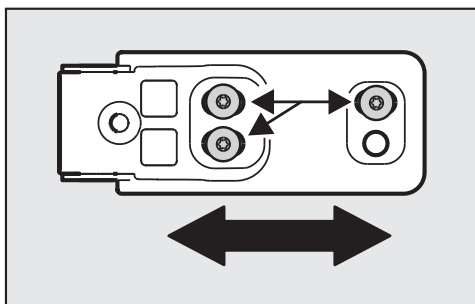

- Desfaceți cele trei șuruburi de pe colțarul balamalei și deplasați colțarul balamalei spre stânga sau spre dreapta.
- Strângeți din nou bine șuruburile.
- Puneți la loc capacul.
- Închideți uşa și verificați dacă este aliniată cu pereții laterali ai aparatului.

România
Miele Appliances S.R.L.
Piața Presei Libere, nr. 3-5,
sector 1, București
Clădirea City Gate, Turnul sudic, etaj 5
Telefon 021 352 07 77 / 78 / 79
Fax 021 352 07 76
E-mail info@miele.ro

Miele & Cie. KG
Carl-Miele-Straße 29
33332 Gütersloh
Germania

KWT 6833 SG

ro-RO

M.-Nr. 10 450 560 / 00