

Miele





Notice d'utilisation et d'installation
Sèche-linge professionnel
PDR 910 G
chauffage gaz

Lisez **impérativement** ce mode d'emploi avant d'installer et de mettre en service votre appareil. Vous éviterez de vous blesser et d'endommager votre matériel.

fr-FR

M.-Nr. 12 191 990

Table des matières

Votre contribution à la protection de l'environnement	6
Consignes de sécurité et mises en garde	7
Précautions particulières en cas d'odeur de gaz	8
Lieu d'installation	8
Directives pour la Suisse.....	8
Utilisation conforme.....	8
Erreur d'utilisation prévisible	9
Sécurité technique	10
Utilisation conforme.....	12
Accessoires	13
Description de la machine	14
Utilisation	15
Bandeau de commande	15
Touches sensibles et écran tactile avec touches sensibles.....	16
Menu principal.....	16
Menu «  Programmes ».....	16
Menu «  Favoris »	16
Menu «  Exploitant ».....	16
Exemples de fonctionnement.....	16
Listes de sélection.....	16
Réglage des données chiffrées.....	17
Menu déroulant.....	18
Quitter le menu	18
Afficher l'aide	19
Première mise en service	20
Mettre le sèche-linge en marche	20
Information sur les appareils externes en option	20
Régler la luminosité de l'écran.....	21
Régler la date	21
Confirmation de la requête d'affichage de l'heure	21
Sélectionner les paquets de programme.....	22
Terminer la première mise en service.....	23
Séchage	24
1. « Conseils d'entretien de votre linge »	24
Laver votre linge avant de le sécher	24
Éliminer les corps étrangers.....	24
Symboles d'entretien.....	24
2. Remplir le sèche-linge de linge	25
3. Sélectionner un programme.....	25
Mettre le sèche-linge en marche	25
4. Sélection des paramètres du programme.....	26
Sélectionner le palier de séchage	26
Sélectionner des options.....	26
5. Démarrer un programme	28
Monnayeur (en option)	28
Appeler les paramètres du programme en cours	28
Durée du programme/ prévision du temps restant	28

Fin du programme	29
Fin du programme.....	29
Sortir le linge	29
Conseils d'entretien	29
Timer (Minuteur)	30
Condition préalable pour le réglage du Timer.....	30
Réglage du Timer (minuteur).....	30
Tableau des programmes	31
Bloc de programmes « Label »	31
Bloc de programmes « Standard »	32
Bloc de programmes « Sport ».....	35
Bloc de programmes « Linge plat »	37
Bloc de programmes « Couettes »	38
Bloc de programmes « Entreprise nettoyage ».....	39
Bloc de programmes « Pompier ».....	40
Bloc de programmes « Aquanett »	41
Bloc de programmes « Centres équestres ».....	42
Bloc de programmes « Programmes spéciaux »	43
Bloc de programmes « Progr. individuels »	44
Modifier le déroulement d'un programme	45
Changer le programme en cours.....	45
Annuler le programme en cours	45
Nouvelle sélection du programme annulé	45
Temps restant	46
Mode exploitant	47
Ouvrir le Mode exploitant	47
Accès par code	47
Modifier le code.....	47
Quitter le menu Réglages.....	47
Commande / Affichage.....	47
Langue	47
Accès langue	47
Définir langues	48
Luminosité de l'écran.....	48
Heure	48
Date	48
Volume	48
Affichage humidité résid	49
Afficher / masquer.....	49
Mise en veille « affichage »	49
Mise en veille « appareil »	50
Départ différé	50
Mémoire.....	50
Unité de température.....	50
Unité de poids	50
Modifier le code.....	50

Table des matières

Sélection de programme	50
Commande	50
Paquets de programme	51
Programmes favoris.....	52
Programmes spéciaux.....	52
Classer les programmes	53
Affect.couleur programme.....	54
Technique de procédé	54
Infroissable	54
Paliers de séchage.....	54
Refroidissem. supplém.	54
Température refroidissem.....	54
Comportem. ouvert. porte	55
Service	55
Nettoyer le circuit d'air	55
Nettoyer les filtres	55
Fréquence de service	55
Applications externes	56
Clapet évacuat. air ext.....	56
Ventilateur supplém.	56
Capteur de pression	56
Signal de délestage	57
Empêcher le délestage	57
Sélection module COM.....	57
Disponibilité produits digitaux Miele	57
Wi-Fi/LAN.....	57
Commande à distance	58
Mise à jour à distance	58
Paramètres de l'appareil.....	58
Informations légales	58
Monnayeur	59
Réglages du monnayeur	59
Mise en réseau	60
Instructions d'appariement	60
Ouvrir le Mode exploitant.....	60
Configurer la connexion réseau via WPS	60
Configurer la connexion réseau via Soft-AP	60
Configurer la connexion réseau via câble LAN	60
Caractéristiques techniques.....	61
Nettoyage et entretien	62
Nettoyer le filtre à peluches.....	62
Retirer le filtre à peluches.....	62
Démonter le filtre à peluches.....	62
Nettoyer les pièces du filtre à peluches à sec.....	63
Nettoyer les pièces du filtre à peluches à l'eau	63
Insérer le filtre à peluches	63
Nettoyer la zone du conduit d'air	64
Nettoyage rapide	64
Nettoyage supplémentaire.....	64
Retirer le couvercle.....	67
Sécuriser le couvercle	68

En cas d'anomalie	69
En cas d'anomalie	69
Service après-vente	71
Contact en cas d'anomalies	71
Accessoires disponibles en option	71
Installation	72
Possibilités d'installation	72
Vue de face	72
Vue latérale	72
Vue de l'arrière	73
Vue du dessus	73
Montage sur socle	73
Installation	74
Transport du sèche-linge	74
Ajustement	75
Stabiliser le sèche-linge	75
Raccordement électrique	76
Alimentation en air et conduit d'évacuation d'air	77
Aération et purge	77
Conception de l'évacuation d'air	77
Calculer la longueur totale de tuyau	78
Dimension de raccordement de l'évacuation d'air	79
Conduit d'évacuation d'air avec des tuyaux enfichés	80
Évacuation de l'air avec alu-flex	80
Conduite d'évacuation collective	81
Gaz	83
Consignes de raccordement et de modification	83
Tableaux	84
Accessoires en option	87
Boîtier de communication	87
APCL106	87
Monnayeur	88
Caractéristiques techniques	89
Déclaration de conformité UE	89

Votre contribution à la protection de l'environnement

Nos emballages

Nos emballages protègent votre sèche-linge des dommages qui peuvent survenir pendant le transport. Nous les sélectionnons en fonction de critères écologiques qui permettent de les recycler.

En participant au recyclage de vos emballages, vous contribuez à économiser les matières premières et à réduire le volume des déchets. Votre revendeur reprend vos emballages.

Votre ancien appareil

Les appareils électriques et électroniques dont on se débarrasse contiennent souvent des matériaux précieux. Cependant, ils contiennent aussi des substances toxiques nécessaires au bon fonctionnement et à la sécurité des appareils. Si vous déposez ces appareils usagés avec vos ordures ménagères ou les manipulez de manière inadéquate, vous risquez de nuire à votre santé et à l'environnement. Ne jetez jamais vos anciens appareils avec vos ordures ménagères.

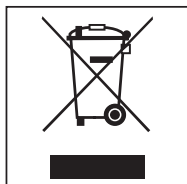

Utilisez plutôt les points de collecte et de récupération officiels mis en place pour le retour et le recyclage des anciens appareils électriques et électroniques. Pour de plus amples informations, contactez votre revendeur.

Afin de prévenir tout risque d'accident, veuillez garder votre ancien appareil hors de portée des enfants jusqu'à son enlèvement.

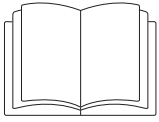

- Veuillez impérativement lire ce mode d'emploi.

Ce sèche-linge répond aux réglementations de sécurité en vigueur. Toute utilisation non conforme peut toutefois causer des dommages corporels et matériels.

Lisez attentivement le mode d'emploi avant de mettre le sèche-linge en service. Vous y trouverez des informations importantes sur le montage, la sécurité, l'utilisation et l'entretien de cet appareil. Vous vous protégerez et éviterez ainsi de détériorer votre matériel.

Conformément à la norme IEC 60335-1, Miele indique expressément de lire impérativement le chapitre pour l'installation du sèche-linge et de suivre les consignes de sécurité et de mise en garde.

Miele ne peut être tenu pour responsable des dommages dus au non-respect des consignes.

Conservez ce mode d'emploi et veuillez le remettre en cas de cession de cet appareil.

Les consignes de sécurité et mises en gardes doivent absolument pouvoir être consultées à tout moment par toutes les personnes habilitées.

Le raccordement au gaz doit être effectué uniquement par un installateur agréé par le distributeur de gaz dans le respect des normes en vigueur.

Les principales règles techniques relatives aux installations de gaz ainsi que les règlements d'urbanisme, les règlements de lutte contre l'incendie nationaux et régionaux ainsi que les prescriptions des compagnies de gaz compétentes doivent être respectés lors de l'installation, conformément à la législation locale en vigueur.

Lors de l'établissement des plans d'une installation à chauffage gaz, veuillez à vous mettre en rapport rapidement avec la compagnie distributrice de gaz et la société de ramonage compétente.

- En cas de panne, ou de nettoyage et de maintenance, le robinet d'arrêt manuel de gaz et la vanne de fermeture sur le compteur de gaz doivent être fermés côté client.
- Avant de terminer les travaux lors de la mise en service, de la maintenance, du montage et de la réparation, il faut vérifier l'étanchéité de tous les composants conducteurs de gaz, du robinet d'arrêt manuel à l'injecteur du brûleur. Il faut respecter impérativement les raccords de mesure sur la vanne de gaz et sur le brûleur. Il faut procéder à la vérification sur les brûleurs ouverts et éteints.
- Effectuez chaque année une inspection visuelle des conduites de gaz et des appareils à gaz de votre installation. Veuillez respecter la réglementation applicable dans votre pays.

Consignes de sécurité et mises en garde

Précautions particulières en cas d'odeur de gaz

- Eteignez immédiatement toutes les flammes.
- Fermez immédiatement le robinet de gaz côté installation ou sur le compteur de gaz ou la vanne de fermeture de gaz principale.
- Ouvrez immédiatement toutes les fenêtres et portes.
- N'allumez pas de flammes nues (par ex. allumettes ou briquets).
- Ne fumez pas.
- N'entrez jamais dans des pièces en allumant la lumière, dans lesquelles on sent une odeur de gaz.
- N'effectuez aucune opération qui pourrait produire des étincelles électriques (comme retirer une prise électrique ou actionner des interrupteurs et des sonnettes électriques).
- Si vous ne pouvez pas trouver la cause de l'odeur de gaz, bien que toutes les soupapes de gaz sont fermées, contactez immédiatement le distributeur de gaz concerné.

Si d'autres personnes sont formées à la manipulation de l'appareil, il est impératif de mettre à leur disposition les principales mesures de sécurité ou de leur expliquer.

Lieu d'installation

Les sèche-linge chauffés au gaz ne doivent **pas** être utilisés dans la même pièce qu'une machine de nettoyage travaillant aux solvants PER ou HCFC. Lors de la combustion, les vapeurs des solvants se décomposent en acide chlorhydrique qui peut endommager le linge et l'appareil. Lorsque les appareils sont installés dans des pièces séparées, il ne doit pas y avoir d'échange d'air.

Les pièces où sont installés des foyers, doivent être suffisamment ventilées. Il faut considérer tout appareil chauffé au gaz comme foyer (indépendamment du débit de gaz).

En cas d'installation de machines Miele à chauffage au gaz liquéfié en sous-sol, le propriétaire de l'installation doit respecter les règlements techniques pour gaz liquéfié en vigueur, en ce qui concerne les dispositifs d'aération nécessaires.

La ventilation de la pièce est optimale, si en cas de propagation d'incendie sur tous les foyers aucune dépression ne se produit, même si leurs gaz brûlés sont aspirés mécaniquement. Pour ce faire, vérifier qu'une combustion parfaite du gaz et qu'une évacuation complète des gaz brûlés s'effectue.

Les orifices d'entrée et de sortie d'air doivent rester dégagés.

 Avant de terminer les travaux lors de la mise en service, de la maintenance, du montage et de la réparation, il faut vérifier l'étanchéité de tous les composants conducteurs de gaz, du robinet d'arrêt manuel à l'injecteur du brûleur.

Il faut respecter impérativement les raccords de mesure sur la vanne de gaz. Il faut procéder à la vérification sur les brûleurs ouverts et éteints.

Directives pour la Suisse

Lors de l'installation, veillez aux directives suivantes :

- Directives sur le gaz SVGW (Suisse) G1 (2002)
- Directive CFST N 1942 : gaz liquéfié, partie 2 (CFST : Commission fédérale de coordination pour la sécurité du travail)
- Directives des associations des établissements cantonaux d'assurance incendie (AEAI)

Utilisation conforme

► Le sèche-linge est prévu pour une installation en zone professionnelle.

Consignes de sécurité et mises en garde

- ▶ Le sèche-linge doit exclusivement servir au séchage de textiles préalablement lavés et dont le fabricant a déclaré qu'ils pouvaient être séchés en machine. Toute autre utilisation pourrait s'avérer dangereuse. Miele décline toute responsabilité en cas d'utilisation non conforme.
- ▶ Ce sèche-linge ne convient pas à une utilisation en extérieur.
- ▶ Ce sèche-linge ne doit pas être utilisé sur des engins en mouvement (par ex. bateaux).
- ▶ N'installez pas votre sèche-linge dans une pièce exposée au gel. Les températures proches de zéro perturbent le fonctionnement du sèche-linge. La température ambiante doit être comprise entre 2 °C et 40 °C.
- ▶ Si la machine fonctionne en zone professionnelle, seul du personnel formé et habilité ou des spécialistes peuvent faire fonctionner la machine. Si la machine fonctionne dans une zone accessible au public, l'exploitant doit s'assurer de l'utilisation sans risque de l'appareil.
- ▶ Les personnes qui en raison de déficiences physiques, sensorielles ou mentales, de leur inexpérience ou de leur ignorance, ne peuvent pas utiliser ce sèche-linge en toute sécurité ne doivent pas l'utiliser sans la surveillance et les instructions d'une personne responsable.
- ▶ Tenez les enfants de moins de huit ans éloignés de l'appareil à moins qu'ils ne soient sous étroite surveillance.
- ▶ Les enfants de huit ans et plus ne sont autorisés à utiliser sèche-linge sans la présence d'un adulte que s'il leur a été expliqué comment l'utiliser sans danger. Vérifiez qu'ils ont compris les risques encourus en cas de mauvaise manipulation.
- ▶ Les enfants ne sont pas autorisés à procéder au nettoyage ou à l'entretien de l'appareil hors de la surveillance d'un adulte.
- ▶ Ne laissez pas les enfants sans surveillance à proximité de l'appareil. Ne les laissez pas jouer avec l'appareil.
- ▶ Ce sèche-linge peut aussi être utilisé dans des espaces ouverts au public.
- ▶ Toutes autres utilisations que celles mentionnées ci-dessus, sont considérées comme impropres et excluent toute responsabilité du fabricant.

Erreur d'utilisation prévisible

- ▶ N'effectuez aucune modification sur le sèche-linge qui ne soit pas expressément autorisée par Miele.
- ▶ Ne vous appuyez pas sur la porte et ne vous y adossez pas. Le sèche-linge risquerait de se renverser et vous pourriez vous blesser ou blesser d'autres personnes.
- ▶ N'utilisez ni nettoyeur à haute pression ni jet d'eau pour nettoyer le sèche-linge.
- ▶ Ne stockez et ne manipulez ni essence, pétrole ou autre produit inflammable à proximité du sèche-linge.
- ▶ L'air de la pièce où se trouve le sèche-linge ne doit contenir aucune vapeur de chlore, de fluor ou autres émanations de solvant. Risque d'incendie !
- ▶ Pour éviter tout incendie, les textiles suivants ne doivent pas être séchés en machine :
 - n'ont pas été lavés.
 - ne sont pas bien lavés et présentent des traces de gras ou de résidus alimentaires (huile, pâtisserie, maquillage, crèmes, etc.). Le risque est que le linge s'embrase et provoque un incendie, même en fin de séchage et une fois le linge sorti du sèche-linge.
 - sont maculés de produits nettoyants inflammables ou de restes d'acétone, d'alcool, d'essence, de pétrole, de kérosène, de produit anti-taches, de térébenthine, de cire ou détachant pour cire ou de produits chimiques (franges, serpillères, chiffons, etc.).
 - sont imprégnés de gel, laque, dissolvant ou autres résidus semblables.

Consignes de sécurité et mises en garde

Nettoyez bien ce genre de linge très sale : utilisez suffisamment de lessive et sélectionnez une température élevée. En cas de doute, lavez le linge plusieurs fois.

► Il existe un risque d'écrasement et de cisaillement au niveau des charnières de la porte de remplissage et de la trappe à peluches. Utilisez uniquement les poignées et les attaches rapides prévues à cet effet.

► Assurez-vous que le tambour est à l'arrêt avant de décharger votre linge. N'approchez jamais votre main d'un tambour qui tourne encore.

► **Avertissement** : n'arrêtez jamais le sèche-linge avant la fin du programme. Une exception toutefois, si vous sortez le linge aussitôt et que vous l'étalez de telle sorte que la chaleur se dissipe.

Sécurité technique

► Seul un professionnel agréé par Miele ou le service après-vente Miele doit se charger de l'installation et de la mise en service du sèche-linge.

► Vérifiez que votre sèche-linge ne présente pas de dommages externes avant de l'installer. Il ne faut pas installer et/ ou mettre en service un sèche-linge endommagé.

► N'effectuez aucune modification sur le sèche-linge qui ne soit pas expressément autorisée par Miele.

► Pour des raisons de sécurité, n'utilisez pas de rallonge (risque d'incendie dû à une surchauffe).

► Le sèche-linge ne doit pas être utilisé dans la même pièce qu'une machine de nettoyage travaillant aux solvants HCFC. Lors de la combustion, les vapeurs des solvants se décomposent en acide chlorhydrique qui peut endommager le linge et la machine. Lorsque les appareils sont installés dans des pièces séparées, il ne doit pas y avoir d'échange d'air entre ces pièces.

► Risque d'incendie dû à une prise programmable. Ne raccordez pas le sèche-linge à une prise programmable (comme une minuterie). Si la phase de refroidissement du sèche-linge est interrompu, il y a un risque de combustion spontanée du linge.

► Seul un raccordement à une prise de terre conforme garantit un fonctionnement du sèche-linge en toute sécurité. Respectez cette consigne de sécurité élémentaire afin de prévenir tout dommage matériel ou corporel (ex. : décharge électrique). En cas de doute, faites contrôler vos installations par un électricien. Miele ne saurait être tenu responsable de dommages causés par une mise à la terre manquante ou défectueuse.

► Mettez le sèche-linge hors tension en :

- débranchant la fiche de la prise secteur.
- en arrêtant l'interrupteur principal ou le fusible (à prévoir par l'utilisateur).

► Le branchement électrique doit toujours rester accessible afin de pouvoir débrancher à tout moment le sèche-linge de l'alimentation électrique. L'opérateur doit pouvoir surveiller clairement depuis chaque point d'accès que la fiche d'alimentation est toujours retirée.

► Pour un raccordement fixe, vous devez pouvoir accéder en urgence à un dispositif de sectionnement phase et neutre afin de pouvoir déconnecter le sèche-linge.

► Si le câble d'alimentation électrique est endommagé, celui-ci doit impérativement être remplacé par un technicien SAV agréé par Miele afin d'éviter tout risque pour l'utilisateur.

► Les sèche-linge pour lesquels les organes de commande ou l'isolation des câbles sont endommagés, ne doivent plus fonctionner avant réparation.

► Une réparation incorrecte peut créer des dangers imprévisibles pour l'utilisateur, pour lesquels Miele n'endosse aucune responsabilité. Les réparations doivent exclusivement être effectuées par des techniciens agréés par Miele, faute de quoi aucun recours à la garantie ne sera accepté pour les dommages consécutifs.

Consignes de sécurité et mises en garde

- ▶ Ne remplacez les pièces défectueuses que par des pièces détachées d'origine. Les pièces de rechange d'origine sont les seules dont Miele garantit qu'elles remplissent les conditions de sécurité.
- ▶ Utilisez le sèche-linge que lorsque toutes les pièces d'habillage externes sont montées et qu'il n'y a pas de risque de contact avec des pièces conductrices ou en mouvement.
- ▶ Des températures élevées apparaissent lors du séchage sur le hublot et sur le cadre de la porte de chargement. Attention ! le linge peut être chaud, si vous le sortez du sèche-linge avant la fin du programme de séchage.
- ▶ Le sèche-linge doit être entretenu correctement, en temps et en heure. Le calendrier des opérations de maintenance doit être respecté, faute de quoi des défauts de performances, des dysfonctionnements voire un incendie sont susceptibles de survenir.
- ▶ En cas de panne, de remplacement de pièces ou de nettoyage et de maintenance, le sèche-linge doit être mis hors tension. Le sèche-linge est hors tension uniquement si :
 - le cordon d'alimentation est débranché,
 - l'interrupteur général est basculé sur Arrêt ou
 - les fusibles à vis de l'installation électrique sont totalement dévissés.
- ▶ Ce sèche-linge ne doit pas être utilisé sur des engins en mouvement (par ex. bateaux).
- ▶ Veuillez suivre les instructions des chapitres « Installation » et « Caractéristiques techniques ».
- ▶ Le sèche-linge ne peut être utilisé que si un conduit d'évacuation est installé et si la pièce est suffisamment ventilée.
- ▶ Le conduit d'évacuation ne doit jamais être installé sur une des cheminées ou ouvertures suivantes.
 - des cheminées d'évacuation de fumées ou de gaz brûlés en fonctionnement.
 - des ouvertures servant à la désaération des pièces avec foyer.
 - des cheminées externes

Il y a un risque d'intoxication si la fumée ou les gaz brûlés sont réintroduits dans la pièce.

▶ Vérifiez régulièrement la perméabilité et le bon fonctionnement de tous les éléments du conduit d'évacuation (par ex. tuyau mural, grilles extérieures, courbures, coudes, etc.). Procédez le cas échéant à un nettoyage. Si des peluches se sont déposées dans le conduit d'évacuation, l'évacuation de l'air est entravée et cela nuit par conséquent au bon fonctionnement du sèche-linge.

Si un conduit d'évacuation déjà utilisé est disponible, il faut le contrôler avant de l'installer sur le sèche-linge.

La conduite d'évacuation d'air ne doit pas être en dépression.

▶ Il existe un risque d'asphyxie et d'intoxication en refoulant des gaz brûlés, si le circulateur chauffant à gaz, le chauffage à gaz, le four à charbon avec raccordement de cheminée etc. sont installés dans la même pièce ou dans le logement ou dans les pièces voisines et si la sous-pression est de 4 Pa ou plus.

Vous pouvez éviter une sous-pression sur le lieu d'installation, si vous veillez à aérer suffisamment la pièce en prenant les mesures suivantes (exemples) :

- Installez des orifices d'aérations non verrouillables dans la paroi extérieure
- Utilisez le commutateur de fenêtre, de sorte que le sèche-linge puisse uniquement être activé lorsque la fenêtre est ouverte.

Faites confirmer le fonctionnement sans risque de votre installation par un ramoneur compétent, et éviter la sous-pression de 4 Pa ou plus .

▶ Lors d'installation de plusieurs sèche-linge sur un conduit collecteur d'évacuation d'air, il faut installer sur chaque sèche-linge, un clapet anti-retour placé directement sur le conduit collecteur.

Consignes de sécurité et mises en garde

À défaut de quoi, les sèche-linge peuvent être endommagés et leur sécurité électrique compromise.

- ▶ Veuillez suivre les instructions du chapitre « Installation du conduit d'évacuation ».
- ▶ En aucun cas ne réduire la fente d'aération par des fileurs de finition ou une moquette à poils hauts, etc.
- ▶ On ne doit trouver dans l'axe d'ouverture de la porte de remplissage aucune porte battante, coulissante ou à charnière montée du côté opposé.
- ▶ Ce sèche-linge est équipé d'une ampoule spéciale en raison d'exigences particulières (relatives entre autres à la température, à l'humidité, aux vibrations, à la résistance chimique et aux frottements). Cette ampoule spéciale convient uniquement à l'utilisation prévue. Elle ne convient pas à l'éclairage d'une pièce. Pour des raisons de sécurité, seul un professionnel agréé par Miele ou le service après-vente Miele doit se charger de leur remplacement.
- ▶ Il est conseillé d'installer une vanne de fermeture thermique sur site.
- ▶ Si des appareils chauffés au gaz sont généralement accessible, il faut alors vérifier en plus si un contrôleur de circulation de gaz doit être installé.

Utilisation conforme

- ▶ Ne vous appuyez pas sur la porte et ne vous y adossez pas. Le sèche-linge risquerait de se renverser et vous pourriez vous blesser ou blesser d'autres personnes.
- ▶ Fermez la porte de chargement après chaque séchage. Vous éviterez ainsi que
 - des enfants essaient de grimper dans le sèche-linge ou essaient d'y cacher des objets ou
 - que de petits animaux se cachent à l'intérieur.
- ▶ Le local d'installation du sèche-linge doit toujours être exempt de poussières et de peluches. Les particules de poussière aspirées avec l'air favorisent les obstructions. Cela pourrait perturber le fonctionnement de l'appareil et causer un incendie.
- ▶ Le sèche-linge ne doit pas fonctionner sans filtre à peluches ou avec un filtre à peluches endommagé. Cela pourrait entraîner des dysfonctionnements. Les peluches obstruent les conduits d'air, le chauffage et l'évacuation ce qui peut provoquer un incendie. Mettez immédiatement le sèche-linge hors service et remplacez le filtre à peluches endommagé.
- ▶ Le filtre à peluches doit être nettoyé régulièrement.
- ▶ Pour éviter toute anomalie de fonctionnement en cours de séchage :
 - Nettoyez la surface du filtre à peluches après chaque séchage.
 - Dès qu'un message vous y invite, nettoyez toujours le filtre à peluches et la grille en bas à droite et la zone d'aération.
- ▶ Tous les objets doivent être retirés des poches du linge à sécher (par exemple briquets, allumettes, clés).
- ▶ **Avertissement** : n'arrêtez jamais le sèche-linge avant la fin du programme. Une exception toutefois, si vous sortez le linge aussitôt et que vous l'étalez de telle sorte que la chaleur se dissipe.
- ▶ Risque d'incendie dû à une prise programmable. Ne raccordez pas le sèche-linge à une prise programmable (comme une minuterie). Si la phase de refroidissement du sèche-linge est interrompu, il y a un risque de combustion spontanée du linge.
- ▶ Dans de nombreux programmes, la phase de séchage est suivie d'une phase de refroidissement, qui garantit que le linge est maintenu à une température à laquelle il ne risque pas de s'abîmer (par ex. pour éviter que le linge ne prenne feu). Retirez toujours le linge du sèche-linge dans son intégralité et immédiatement après la phase de refroidissement.
- ▶ Vous pouvez utiliser des produits adoucissants ou analogues sur les vêtements qui vont au sèche-linge si les instructions du fabricant du produit l'autorisent.

Consignes de sécurité et mises en garde

- ▶ L'air de la pièce où se trouve le sèche-linge ne doit contenir aucune vapeur de chlore, de fluor ou autres émanations de solvant. Risque d'incendie !
- ▶ Pour les éléments inox, le principe suivant s'applique : les surfaces en inox ne doivent pas entrer en contact avec des produits de nettoyage et de désinfection qui contiennent du chlore ou de l'hypochlorite de sodium. Ces produits peuvent provoquer la corrosion de l'inox. Les vapeurs d'eau de javel peuvent également entraîner une corrosion de l'appareil. Une fois ouverts, les réservoirs de ces produits ne doivent pas être laissés à proximité des appareils.

Accessoires

- ▶ Des accessoires ne peuvent être rajoutés ou montés que s'ils sont expressément autorisés par Miele. Si d'autres pièces sont rajoutées ou montées, les prétentions à la garantie et/ou fondées sur la responsabilité du fait du produit deviennent caduques.
- ▶ Vérifiez que le socle Miele disponible en option convient à ce sèche-linge.

 Miele ne peut être tenu pour responsable des dommages dus au non-respect des conseils de sécurité et mises en garde.

Arrêt du sèche-linge

- ▶ Si vous devez vous débarrasser d'un sèche-linge, mettez au préalable le verrouillage de porte hors d'usage. Vous éviterez ainsi que des enfants ne s'enferment dedans et mettent leur vie en danger.

Description de la machine

PDR 910 (chauffage gaz)

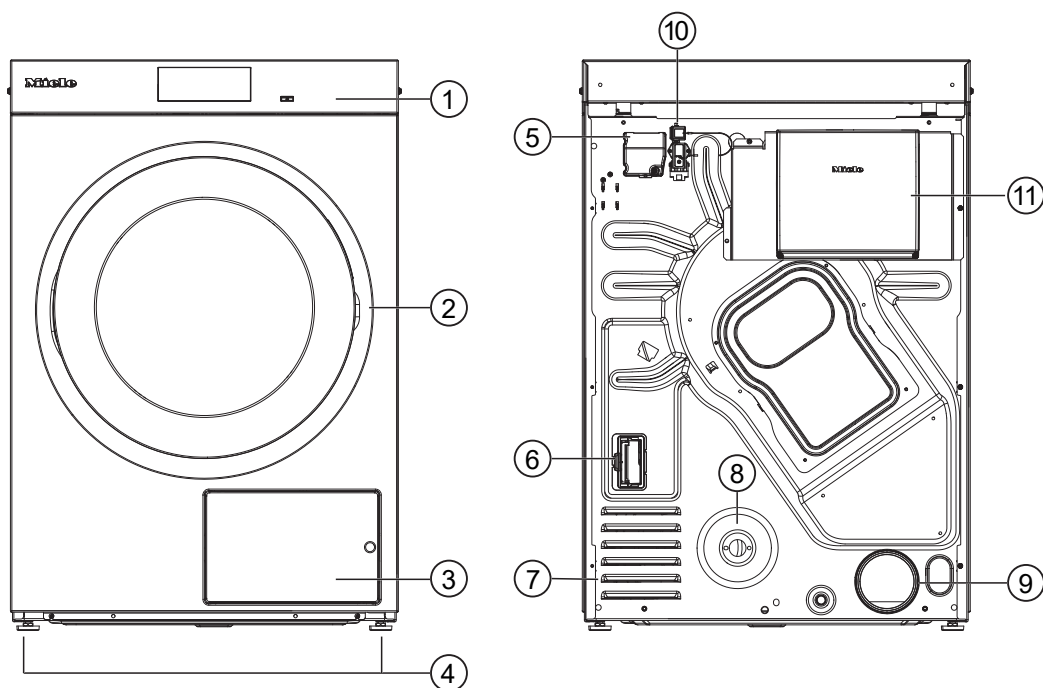

- ① Bandeau de commande avec écran tactile
- ② Porte
- ③ Clapet du filtre à peluches
- ④ 4 pieds à vis réglables en hauteur
- ⑤ Raccordement électrique
- ⑥ Logement pour module de communication
- ⑦ Ouvertures d'aspiration pour l'air de séchage
- ⑧ Raccordement au gaz 1/2" selon ISO 7-1
- ⑨ Raccord d'évacuation d'air Ø 100 mm
- ⑩ Raccord pour boîtier de communication
- ⑪ Boîtier de communication (en option)
pour la connexion aux systèmes externes.

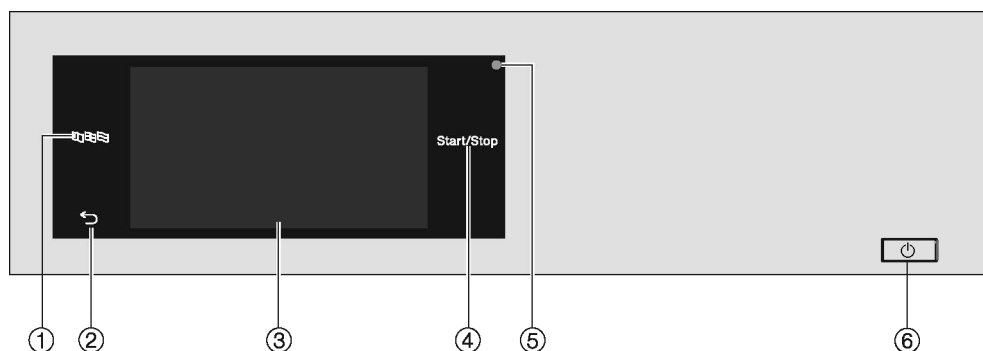

Bandeau de commande



- ① **Touche sensitive Langue** 🇧🇪🇫🇷🇩🇪
 Pour sélectionner la langue d'utilisateur actuelle
 À la fin du programme, la langue est automatiquement réinitialisée dans la langue définie au niveau de l'opérateur.
- ② **Touche sensitive Retour** ←
 Revient à la page précédente du menu.
- ③ **Écran tactile**
- ④ **Touche sensitive** Start/Stop
 Permet de démarrer le programme de séchage sélectionné ou d'interrompre un programme en cours. Dès que la touche sensitive clignote, le programme sélectionné peut démarrer.
- ⑤ **Interface optique**
 Sert de point de transfert des données au service après-vente.
- ⑥ **Touche** ⏻
 Pour allumer et éteindre le sèche-linge. Selon la programmation au niveau de l'utilisateur, le sèche-linge s'arrête automatiquement pour des raisons d'économie d'énergie. Cet arrêt intervient après une durée ajustable, après la fin du programme/la rotation infroissable ou après la mise en marche si aucune autre commande n'est effectuée.

Utilisation

Touches sensibles et écran tactile avec touches sensibles

Les touches sensibles , ,  et *Start/Stop* ainsi que les touches sensibles à l'écran réagissent au contact du doigt. Tout contact est confirmé par un bip sonore. Vous pouvez modifier ou désactiver le volume du bip sonore (voir chapitre « Mode exploitant »).

Les objets pointus ou tranchants, tels que des crayons ou des stylos, peuvent rayer le bandeau de commande avec les touches sensibles et l'écran tactile.
Effleurez le bandeau de commande uniquement avec les doigts.

Menu principal

Après avoir enclenché l'appareil, le menu principal apparaît à l'écran. Vous pouvez accéder aux principaux sous-menus à partir du menu principal.

Effleurez la touche sensitive  pour retourner à tout moment au menu principal. Les valeurs réglées au préalable ne sont pas enregistrées.

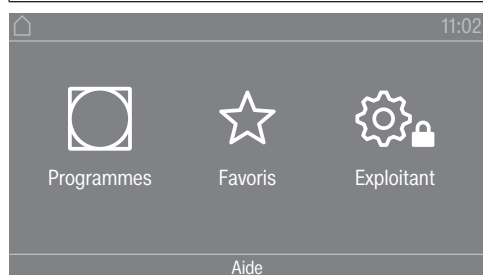

Menu principal

Menu « Programmes »

Ce menu permet de sélectionner les programmes de séchage.

Menu « Favoris »

Dans ce menu, vous pouvez sélectionner 1 programme favori parmi les 12 programmes favoris. Les programmes de séchage du menu Favoris peuvent être ajustés et sauvegardés par l'opérateur (voir chapitre « Mode exploitant », section « Programmes favoris »).

Menu « Exploitant »

Dans le mode exploitant, vous pouvez adapter l'électronique du sèche-linge à vos besoins (voir chapitre « Mode exploitant »).

Exemples de fonctionnement

Listes de sélection

Parcourir le menu «  Programmes » (sélection unique)

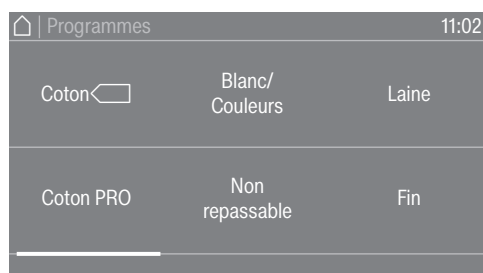

- Pour faire défiler le menu, placez votre doigt sur l'écran tactile et déplacez votre doigt vers la gauche ou vers la droite.

La barre de défilement orange en bas de l'écran vous indique que d'autres possibilités de sélection suivent.

- Pour sélectionner le programme de séchage souhaité, touchez le nom du programme avec votre doigt.

L'écran revient au menu de base du programme sélectionné.

Menu « Options » (sélection multiple)

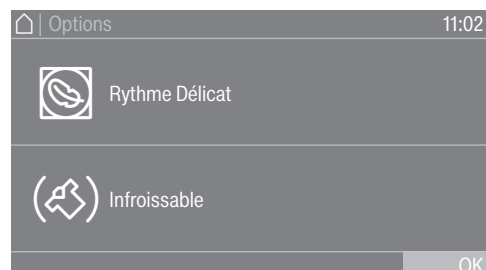

Pour sélectionner une ou plusieurs *options* effleurez les *options* souhaitées avec votre doigt.

Les *options* en cours sont signalées en orange. Pour désélectionner une *option*, effleurez de nouveau l'*option*.

Réglage des données chiffrées

Certains menus permettent le réglage de valeurs numériques. Vous pouvez régler les valeurs chiffrées en effleurant l'écran du doigt vers le haut ou vers le bas.

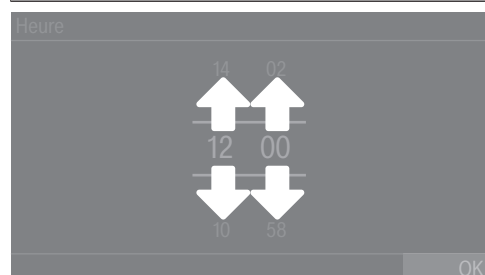

- Placez votre doigt sur le chiffre à modifier.
- Pour régler le chiffre souhaité, faites glisser votre doigt vers le haut ou vers le bas.
- Validez la valeur numérique définie en appuyant sur la touche OK.

Conseil : Pour certains réglages, il est aussi possible de paramétrer une valeur à l'aide d'un pavé numérique, en fonction de la plage de valeurs et de la taille du palier. Si vous effleurez très brièvement les chiffres, le pavé numérique apparaît. Dès que vous avez saisi une valeur correcte, la touche sensitive OK devient verte.

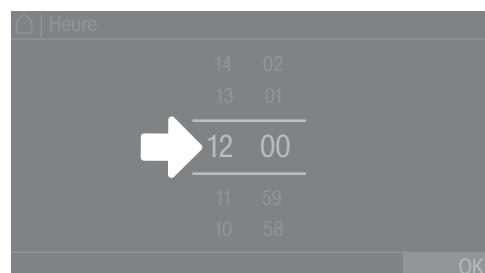

- Effleurez avec le doigt les chiffres entre les deux tirets. Un pavé numérique s'affiche.

Utilisation

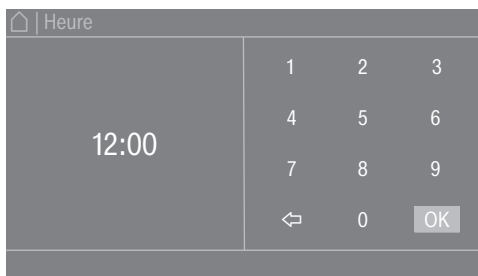

- Pour saisir la valeur numérique, touchez les chiffres du côté droit, puis confirmez avec OK.

Menu déroulant

Dans le menu déroulant, vous pouvez consulter différentes informations, par ex. un programme de séchage.

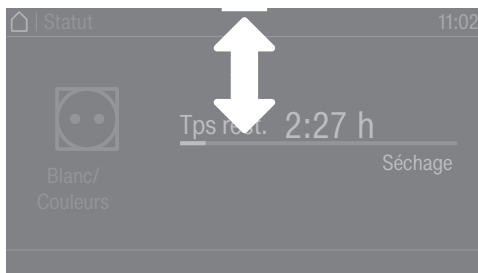

Si une barre orange apparaît en haut de l'écran au milieu, vous pouvez consulter le menu déroulant. Effleurez la barre et faites glisser votre doigt sur l'écran vers le bas.

Pour refermer le menu déroulant, effleurez la barre orange et faites glisser votre doigt sur l'écran vers le haut.

Quitter le menu

- Pour revenir à l'écran précédent, effleurez la touche sensitive ↶

Les données ou commandes que vous avez activées sans les valider avec OK ne seront pas enregistrées.

Afficher l'aide

Dans certains menus, la ligne inférieure de l'écran affiche Aide.

- Si vous souhaitez obtenir des informations complémentaires sur le menu actuel, appuyez sur la touche Aide.

Des informations complémentaires s'affichent à l'écran.

- Effleurez la touche sensitive ↵ pour revenir à l'écran précédent.

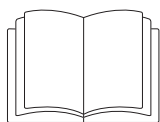

⚠ Dommages corporels ou matériels dus à une mauvaise installation.

Une mauvaise installation du sèche-linge peut causer des dommages corporels ou matériels.

Installez et raccordez le sèche-linge correctement avant sa première mise en service.

Respectez les instructions du chapitre « Installation ».

Effectuez complètement la première mise en service. Lors de la mise en service, définissez les paramètres du sèche-linge pour une utilisation quotidienne. Certains réglages ne peuvent être modifiés que lors de la première mise en service. Par la suite, ces paramètres ne peuvent être modifiés que par le service après-vente de Miele.

Les réglages sont par ailleurs décrits au chapitre « Mode exploitant ».

Mettre le sèche-linge en marche

- Appuyez sur la touche .

L'écran d'accueil s'affiche.

Régler la langue d'affichage

Le système vous invite à régler la langue qui apparaîtra à l'écran. Ce réglage peut être modifié à tout moment (voir chapitre « Mode exploitant », section « Langue »).

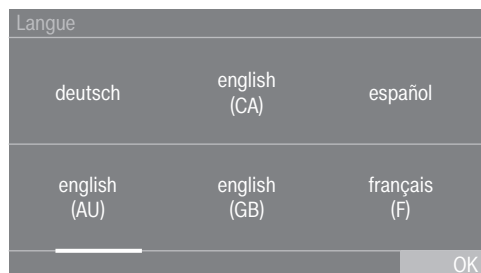

- Faites défiler l'écran vers la droite ou la gauche, jusqu'à ce que la langue souhaitée apparaisse.
- Effleurez brièvement la langue souhaitée avec le doigt.

La langue sélectionnée devient orange et l'écran passe au réglage suivant.

Information sur les appareils externes en option

Si des appareils externes sont présents (par exemple, des systèmes de charge de pointe ou des appareils d'encaissement), raccordez la box de communication avant la première mise en service et/ ou poussez un module de communication dans le logement situé au dos du sèche-linge. Par conséquent, il faut mettre hors tension le sèche-linge. Commencez ensuite la mise en service.

Une information sur le matériel externe en option apparaît. Validez en effleurant la touche sensitive OK.

Régler la luminosité de l'écran

Le système vous invite à régler la luminosité de l'écran.

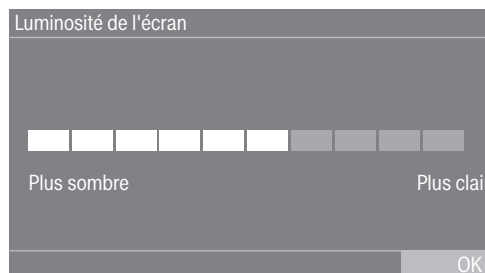

- Effleurez la barre à segment jusqu'à ce que le niveau de luminosité souhaité soit atteint.

Le niveau de luminosité sélectionné est représenté par la longueur de la barre à segment.

- Validez en effleurant la touche sensitive OK.

L'écran passe au réglage suivant.

Régler la date

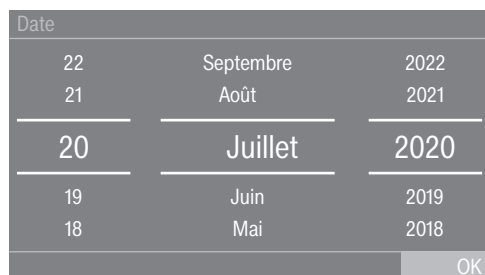

- Placez un doigt sur la valeur à modifier et le déplacer vers le haut ou la bas.
- Si toutes les valeurs sont réglées, validez en appuyant sur la touche sensitive OK.

L'écran passe maintenant au réglage suivant.

Confirmation de la requête d'affichage de l'heure

L'écran affiche la question : Renoncer à l'affichage horaire ?

- Effleurez la touche sensitive Oui ou Non.

Si vous avez sélectionné Oui, le menu de réglage Heure est ignoré.

Si vous avez sélectionné Non, l'écran bascule vers le menu de réglage Heure.

Régler l'heure

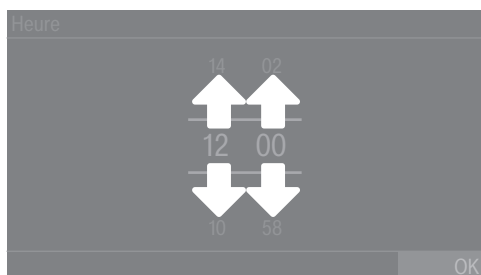

- Placez un doigt sur le chiffre à modifier et le déplacer vers le haut ou la bas.
 - Validez en effleurant la touche sensitive OK.
- L'écran passe au réglage suivant.

Sélectionner les paquets de programme

Vous pouvez sélectionner les différents programmes des paquets de programme. Les programmes déjà activés sont indiqués en orange.

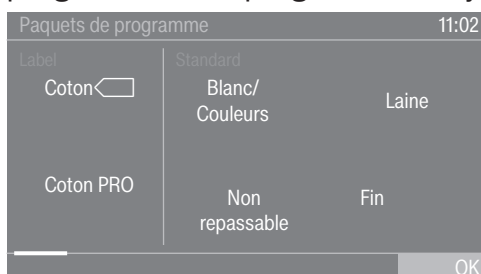

- Faites glisser votre doigt vers la gauche jusqu'à ce que le prochain programme non surligné en orange apparaisse.
- Effleurez le programme à activer.

Le programme sélectionné est désormais activé et devient orange. Si besoin, d'autres programmes peuvent être sélectionnés.

- Si vous ne souhaitez pas sélectionner d'autres programmes, validez en appuyant sur la touche sensitive OK.

L'écran passe au réglage suivant.

Conseil : Pour désactiver un programme sélectionné, effleurez de nouveau le programme. Exception à cette règle : les programmes Coton et Coton PRO ne peuvent pas être désactivés.

Installer le monnayeur

Pour installer un monnayeur, veuillez consulter le chapitre « Mode exploitant », section « Monnayeur ». Ces réglages ne peuvent être effectués que lors de la première mise en service. Pour toute modification ultérieure, contacter le SAV Miele.

Si aucun monnayeur ne doit être installé, vous pouvez passer l'installation du monnayeur.

Passer l'installation du monnayeur

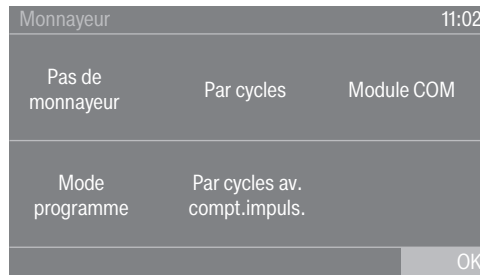



- Effleurez la touche sensitive Pas de monnayeur.
- Validez en sélectionnant OK.

L'écran passe au réglage suivant.

Terminer la première mise en service

La première mise en service est terminée lorsqu'un programme complet de plus de 10 minutes a été effectué.

En cas de panne de courant avant le démarrage du premier programme de séchage (par ex. via l'arrêt à l'aide de la touche ) , la première mise en service peut une nouvelle fois être réalisée. Si un programme de séchage dure plus de 10 minutes, il est inutile de renouveler la première mise en service.

- Dans le menu principal, effleurez la touche sensitive  Programmes.

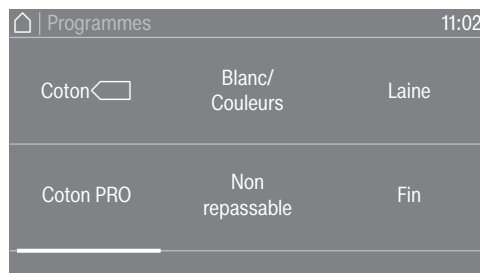

- Faites glisser votre doigt vers la gauche jusqu'à ce que le programme Minuterie froid soit visible.

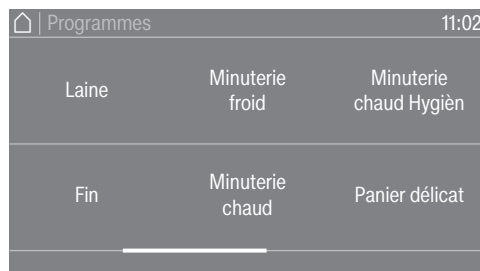

- Effleurez le programme Minuterie froid.
 - Effleurez la touche sensitive qui clignote *Start/Stop*.
- Une fois le programme terminé, l'appareil est prêt pour le séchage.

Séchage

1. « Conseils d'entretien de votre linge ».

Laver votre linge avant de le sécher

Lavez soigneusement les textiles très sales. Utilisez suffisamment de lessive et lavez à haute température. En cas de doute, lavez le linge plusieurs fois.

Si des produits chimiques industriels ont été utilisés pour le nettoyage du linge, le sèche-linge ne doit pas être utilisé pour sécher le linge nettoyé à sec.

Lavez les textiles neufs foncés et de couleur à part et avec soin. Ne les mélangez pas aux textiles clairs pour les sécher. Ils pourraient déteindre pendant le séchage (notamment sur les composants en plastique du sèche-linge). De même, des peluches d'autres couleurs pourraient s'accrocher aux textiles.

Éliminer les corps étrangers.







Vérifiez qu'il n'y a pas de corps étrangers dans le linge avant de le faire sécher.

⚠ Dommages causés par des corps étrangers non retirés dans le linge.
Ces corps étrangers pourraient fondre brûler ou exploser.
Retirez du linge tout ce qui n'est pas textile (ex. : boule doseuse, briquet, etc.) !

Vérifiez que les ourlets et les coutures tiennent bien pour éviter que le rembourrage des tissus se disperse. Retirez ou cousez les baleines de soutien-gorge qui tiennent mal.

⚠ Risque d'incendie en cas de mauvaise utilisation et de mauvaise manipulation.
Le linge peut brûler et détruire le sèche-linge et la pièce.
Veuillez lire et suivre le chapitre « Consignes de sécurité et mises en garde ».

Symboles d'entretien

Séchage	
	température normale/élevée
	température réduite*
* Sélectionnez Délicat.	
	sèche-linge déconseillé
Fer à repasser et repasseuse	
	brûlant
	très chaud
	chaud
	Non repassable

2. Remplir le sèche-linge de linge

Remplir le sèche-linge de linge

Les textiles peuvent être endommagés.
Avant de charger votre sèche-linge, lisez tout d'abord le chapitre « 1. Conseils d'entretien de votre linge ».

- Ouvrez la porte.
- Remplissez le sèche-linge de linge.

Risque de dommages liés à du linge coincé.
Les textiles peuvent être coincés entre la porte et être endommagés lors de la fermeture.
Lorsque vous fermez la porte, veillez à ce qu'aucun textile ne soit coincé dans l'ouverture de la porte.

Ne surchargez jamais le tambour. Les textiles risquent d'être abîmés et le résultat de séchage ne sera pas satisfaisant. Et cela froisserait les vêtements.

Fermer la porte

 Dommage provoqué par des textiles coincés.
Les textiles peuvent être coincés et être endommagés lors de la fermeture de la porte.
Lorsque vous fermez la porte, veillez à ce qu'aucun textile ne soit coincé dans l'ouverture de la porte.

- Fermez la porte du sèche-linge d'un léger coup sec.

3. Sélectionner un programme

Mettre le sèche-linge en marche

- Appuyez sur la touche .

L'écran d'accueil s'affiche.

Il existe différentes façons de sélectionner un programme de séchage dans le menu principal.

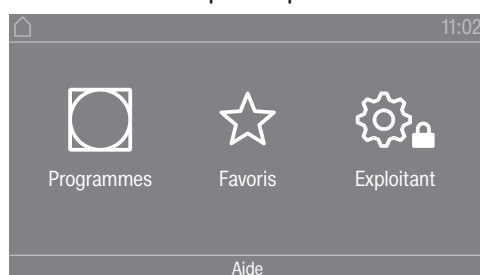

- Effleurez la touche sensitive  Programmes.

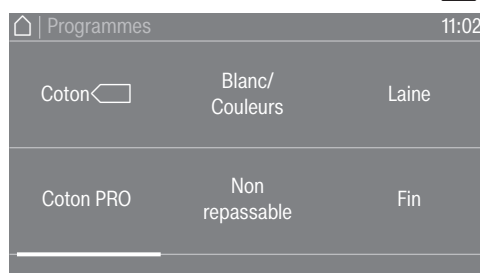

- Faites glisser votre doigt vers la gauche jusqu'à ce que le programme souhaité apparaisse.

- Effleurez la touche sensitive du programme.

L'écran passe au menu de base du programme de séchage.

Vous pouvez également sélectionner un programme via la liste des favoris.

Il est possible de modifier les programmes paramétrés sous ☆ Favoris via le niveau exploitant.

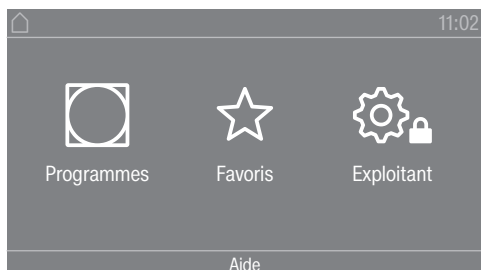

- Effleurez la touche sensitive ☆ Favoris.

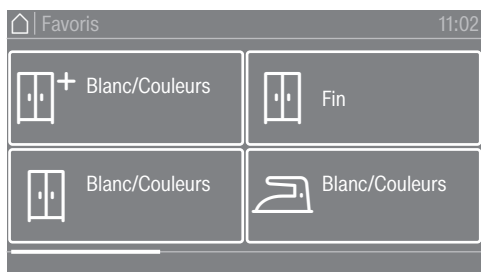

- Faites glisser votre doigt vers la gauche jusqu'à ce que le programme souhaité apparaisse.
- Effleurez le programme souhaité.

L'écran passe au menu de base du programme de séchage.

4. Sélection des paramètres du programme

Sélectionner le palier de séchage

Vous pouvez modifier le palier de séchage préréglé pour de nombreux programmes. Selon le programme, différents paliers de séchage peuvent être sélectionnés.

Sélectionner des options

Vous pouvez compléter les programmes de séchage avec différentes options. Certaines options ne sont sélectionnables qu'avec certains programmes de séchage.

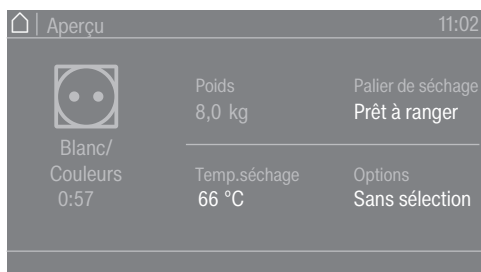

- Effleurez la touche sensitive Options.

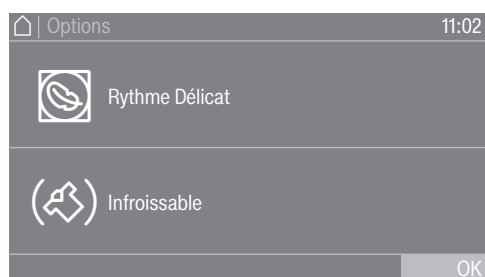

■ Effleurez la touche sensitive correspondant à l'option souhaitée.

■ Confirmez alors avec OK si le système vous y invite à l'écran.

Le symbole correspondant à l'option souhaitée  ou  s'allume.

 Rythme Délicat

Les textiles délicats sont séchés avec moins de rotations du tambour et une température de séchage plus basse.

 Infoissable

En fonction du programme choisi, le tambour tourne à un rythme particulier lorsque le programme est fini. Cette rotation contribue à réduire les faux plis à la fin du programme.

L'option Rotation infoissable est désactivée par défaut. En mode exploitant, elle peut être activée sur une durée variable allant jusqu'à 12 heures. Vous trouverez ce réglage dans le niveau exploitant sous le menu Technique de procédé/Infoissable.

Séchage

5. Démarrer un programme

Monnayeur (en option)

Pour utiliser le monnayeur, suivez les instructions de paiement qui s'affichent à l'écran.

Perte de valeur possible lors de l'ouverture de la porte de chargement ou de l'annulation du programme.
Selon le réglage, l'ouverture de la porte de chargement ou l'annulation d'un programme peut entraîner une perte de valeur pour un monnayeur.
N'ouvrez pas la porte une fois le programme commencé.
N'interrompez pas un programme de séchage en cours.

Démarrer un programme

Dès qu'un programme peut être démarré, la touche sensitive *Start/Stop* clignote.

- Effleurez la touche sensitive *Start/Stop*.

Si un départ différé a été sélectionné, celui-ci s'affiche à l'écran.

Le programme de séchage est lancé une fois le délai de départ différé écoulé ou immédiatement après le démarrage. Le temps restant du programme s'affiche à l'écran.

Appeler les paramètres du programme en cours

Pendant l'exécution du programme, vous pouvez consulter les paramètres du programme de séchage en cours via le menu déroulant (par exemple, le niveau de séchage, le poids de remplissage, les options sélectionnées, la température de séchage).

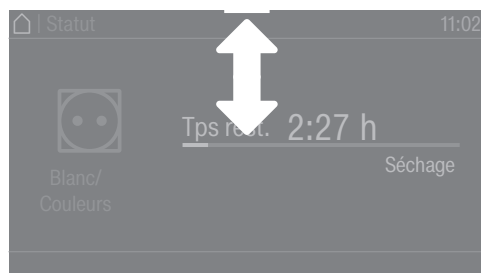

- Pour appeler le menu déroulant, faites glisser votre doigt de haut en bas pendant l'exécution du programme.

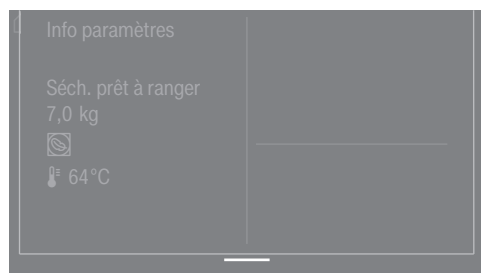

Le menu déroulant affiche les paramètres du programme de séchage.

- Pour refermer le menu déroulant, faites glisser votre doigt de bas en haut ou appuyez sur la touche ↶.

Durée du programme/ prévision du temps restant

La durée du programme dépend de la quantité de linge, du type de textile, de l'humidité résiduelle dans le tambour. C'est pourquoi la durée affichée des programmes à paliers de séchage peut fluctuer ou « sauter ». L'électronique adaptative du sèche-linge s'ajuste pendant le programme de séchage en cours. La durée du programme affichée devient de plus en plus précise.

Lors des premières utilisations des programmes, le temps affiché s'écarte parfois considérablement du temps de séchage restant réel. La différence entre le temps prévu et le temps atteint diminue si le programme correspondant est exécuté plus souvent. Si différentes quantités de charge sont séchées dans un programme, l'affichage du temps restant ne peut indiquer qu'un temps approximatif.

Fin du programme

Fin du programme Une fois le programme terminé, le linge est refroidi. La phase de refroidissement est indiquée à l'écran par le message Arrêt/Refroidissement. Vous pouvez alors sortir le linge de l'appareil.

Si nécessaire, la commande peut être programmée pour afficher un message de fin de programme qu'à la fin de la phase de refroidissement. (Mode exploitant/Technique de procédé/Comportem. phase refroid.).

Une fois la phase de refroidissement écoulée et le programme de séchage terminé, le message suivant Arrêt s'affiche.

Le sèche-linge s'éteint automatiquement après le temps réglé, après la fin du programme.

Si l'option Infroissable (🌀)* a été sélectionnée, le tambour continue à tourner par intervalles après la fin du programme. Cela permet de réduire les faux plis si le linge ne peut pas être sorti immédiatement.

* La Rotation infroissable est désactivée par défaut et peut être activée au niveau exploitant.

Sortir le linge

- Ouvrez la porte.
- Videz complètement le tambour.

Si vous séchez de nouveau une pièce de linge oubliée dans le tambour, elle peut s'abîmer.

Sortez toutes les pièces de linge du tambour.

- Arrêtez le sèche-linge à l'aide de la touche (🛑).

Conseils d'entretien

Ce sèche-linge doit être entretenu régulièrement, notamment en cas de fonctionnement continu. Reportez-vous au chapitre « Nettoyage et entretien ».

Séchage

Timer (Minuteur)



Condition préalable pour le réglage du Timer

Le Départ différé doit être activé dans le Mode exploitant dans le menu Commande / Affichage pour que le Minuteur puisse être sélectionné. La fonction Minuteur vous permet de définir le temps écoulé jusqu'au début, jusqu'à l'heure de début ou jusqu'à la fin d'un programme.

Réglage du Timer (minuteur)

- Effleurez la touche sensitive Minuteur.
- Sélectionnez l'option Arrêt à, Départ dans ou Départ à.
- Réglez les heures et les minutes, et validez en effleurant la touche sensitive OK.

Bloc de programmes « Label »

Nom de programme	Type de textile approprié	Paliers de séchage sélectionnables (humidité résiduelle en %)	Options sélectionnables	Quantité de charge
 Coton <input type="checkbox"/>	Textiles en coton normalement humides	<ul style="list-style-type: none"> - Séchage repasseuse (40 %) - Séchage fer à repasser (25 %) - Séchage fer repasser + (15 %) - Légère humidité (2 %) - Séchage normal (0 %) - Séchage normal + (-2 %) - Séchage intensif (-4 %) 	- (☞) Infoissable*	10 kg
 Coton PRO	Textiles en coton normalement humides	<ul style="list-style-type: none"> - Séchage repasseuse (40 %) - Séchage fer à repasser (25 %) - Séchage fer repasser + (15 %) - Légère humidité (2 %) - Séchage normal (0 %) - Séchage normal + (-2 %) - Séchage intensif (-4 %) 	- (☞) Infoissable*	

* Sélectionnable uniquement si l'option est activée dans la fonction de programmation du niveau exploitant.

Tableau des programmes

Bloc de programmes « Standard »









Nom de programme	Type de textile approprié	Paliers de séchage sélectionnables (humidité résiduelle en %)	Options sélectionnables	Quantité de charge
 Blanc/Couleurs	Textiles en lin/ coton monocouche ou multicouches	<ul style="list-style-type: none"> - Séchage repasseuse (40 %) - Séchage fer à repasser (25 %) - Séchage fer repasser + (15 %) - Légère humidité (2 %) - Séchage normal (0 %) - Séchage normal + (-2 %) - Séchage intensif (-4 %) 	<ul style="list-style-type: none"> -  Rythme Délicat -  Infoissable* 	10 kg
 Non repassable	Textiles faciles d'entretien en coton, fibres mélangées ou synthétiques	<ul style="list-style-type: none"> - Séchage fer à repasser (20 %) - Séchage fer repasser + (10 %) - Séchage normal (2 %) - Séchage normal + (0 %) 	<ul style="list-style-type: none"> -  Rythme Délicat -  Infoissable* 	4 kg
 Laine	Textiles en laine	-	-	
 Fin	Tissus fragiles en synthétique, coton ou textiles mélangés	<ul style="list-style-type: none"> - Séchage fer à repasser (20 %) - Séchage normal (2 %) - Séchage normal + (0 %) 	<ul style="list-style-type: none"> -  Infoissable* 	2 kg

Tableau des programmes

























Nom de programme	Type de textile approprié	Paliers de séchage sélectionnables (humidité résiduelle en %)	Options sélectionnables	Quantité de charge
 Minuterie froid	Pour les textiles qui ont besoin d'être aérés	-	-  Infoirissable*	4 kg
 Minuterie chaud	Pour le séchage de quantité de linge minime ou pour le séchage de vêtements individuels	-	-  Rythme Délicat -  Infoirissable*	
 Minuterie chaud Hygièn	Pour le séchage de quantité de linge minime ou pour le séchage de vêtements individuels	-	-  Infoirissable*	
 Panier délicat	Textiles adaptés au sèche-linge qui ne doivent pas être soumis à des contraintes mécaniques.	-	-	
 Programme panier	Textiles adaptés au sèche-linge qui ne doivent pas être soumis à des contraintes mécaniques.	-	-	
 Linge éponge	Tissus textiles ayant un pouvoir absorbant particulier (par exemple, serviettes, gants de toilette ou peignoirs de bain)	- Séchage repasseuse (20 %) - Séchage fer à repasser (12 %) - Séchage fer repasser + (8 %) - Légère humidité (2 %) - Séchage normal (0 %) - Séchage normal + (-2 %) - Séchage intensif (-4 %)	-  Infoirissable*	
 Jeans	Textiles en jean robuste	- Séchage repasseuse (40 %) - Séchage fer repasser + (8 %) - Séchage normal (2 %)	-  Rythme Délicat -  Infoirissable*	

Tableau des programmes

Nom de programme	Type de textile approprié	Paliers de séchage sélectionnables (humidité résiduelle en %)	Options sélectionnables	Quantité de charge
 Chemises	Chemises	<ul style="list-style-type: none"> - Séchage repasseuse (40 %) - Séchage fer à repasser (20 %) - Légère humidité (8 %) - Séchage normal (2 %) - Séchage normal + (0 %) 	-  Infroissable*	1 kg
 Soie	Textiles en soie	<ul style="list-style-type: none"> - Séchage repasseuse (40 %) - Séchage fer à repasser (20 %) - Séchage fer repasser + (16 %) - Légère humidité (8 %) - Séchage normal (0 %) 	-  Infroissable*	
 Automatic+	Mélanges de textiles qui conviennent aux programmes « Blanc/Couleurs » et « Non repassable »	<ul style="list-style-type: none"> - Séchage repasseuse (40 %) - Séchage fer à repasser (25 %) - Séchage fer repasser + (15 %) - Légère humidité (2 %) - Séchage normal (0 %) - Séchage normal + (-2 %) - Séchage intensif (-4 %) 	<ul style="list-style-type: none"> -  Rythme Délicat -  Infroissable* 	10 kg
 Défroissage	<ul style="list-style-type: none"> - Textiles en coton ou en lin - Textiles faciles d'entretien en coton, fibres mélangées ou synthétiques : pantalons en coton, anoraks, chemises 	-	<ul style="list-style-type: none"> -  Rythme Délicat -  Infroissable* 	2 kg

* Sélectionnable uniquement si l'option est activée dans la fonction de programmation du niveau exploitant.

Bloc de programmes « Sport »





















Nom de programme	Type de textile approprié	Paliers de séchage sélectionnables (humidité résiduelle en %)	Options sélectionnables	Quantité de charge
 Textiles sport	Polyester ou polyamide avec ou sans élasthanne	<ul style="list-style-type: none"> - Séchage repasseuse (40 %) - Séchage fer à repasser (20 %) - Séchage fer repasser + (8 %) - Légère humidité (2 %) - Séchage normal (0 %) - Séchage normal + (-2 %) - Séchage intensif (-4 %) 	- (☞) Infroissable*	4 kg
 Outdoor	Textiles polyamide, à membrane Textiles modernes pouvant passer au sèche-linge	<ul style="list-style-type: none"> - Séchage repasseuse (40 %) - Séchage fer à repasser (20 %) - Légère humidité (8 %) - Séchage normal (2 %) - Séchage normal + (0 %) 	- (☞) Infroissable*	
 Imperméabilisation	<p>Pour les textiles qui vont au sèche-linge, comme la microfibre, les tenues de ski et les vêtements en fibres modernes pour l'extérieur, la popeline de coton et les nappes.</p> <p>Attention ! Risque d'incendie ! Il ne faut pas sécher des textiles imperméabilisés avec des produits contenant de la paraffine.</p> <p>Ce programme comprend une phase de fixation supplémentaire pour imperméabiliser les tissus. N'utilisez que des produits d'imperméabilisation portant la mention « approprié au textile à membrane ».</p>	<ul style="list-style-type: none"> - Séchage repasseuse (40 %) - Séchage fer à repasser (20 %) - Légère humidité (8 %) - Séchage normal (0 %) 	- (☞) Infroissable*	
 Réactivation	Textiles polyamide, à membrane Les fibres sont redressées, ce qui améliore la déperlance de l'eau.	<ul style="list-style-type: none"> - Séchage repasseuse (40 %) - Séchage fer à repasser (20 %) - Légère humidité (8 %) - Séchage normal (0 %) 	- (☞) Infroissable*	

Tableau des programmes

* Sélectionnable uniquement si l'option est activée dans la fonction de programmation du niveau exploitant.









Bloc de programmes « Linge plat »

Nom de programme	Type de textile approprié	Paliers de séchage sélectionnables (humidité résiduelle en %)	Options sélectionnables	Quantité de charge
 Blanc/Couleur séch. normal+	Textiles en lin/ coton monocouche ou multicouches	- Séchage intensif (-4 %)	-  Infroissable*	10 kg
 Blanc/Couleur séch. normal	Textiles en lin/ coton monocouche ou multicouches	- Séchage normal (0 %)	-  Infroissable*	
 Blanc/Couleur 20%HR	Textiles en lin/ coton monocouche ou multicouches	- Séchage fer repasser + (20 %)	-  Infroissable*	
 Blanc/Couleur 25% HR	Textiles en lin/ coton monocouche ou multicouches	- Séchage fer à repasser (25 %)	-  Infroissable*	
 Blanc/Couleur 40% HR	Textiles en lin/ coton monocouche ou multicouches	- Séchage repasseuse (40 %)	-  Infroissable*	
 Non repassab. séch. normal	Textiles faciles d'entretien en coton, fibres mélangées ou synthétiques	- Séchage normal + (0 %)	-  Infroissable*	4 kg
 Non repassab. 10%HR	Textiles faciles d'entretien en coton, fibres mélangées ou synthétiques	- Séchage fer repasser + (10 %)	-  Infroissable*	
 Non repass. 20% HR	Textiles faciles d'entretien en coton, fibres mélangées ou synthétiques	- Séchage fer à repasser (20 %)	-  Infroissable*	

* Sélectionnable uniquement si l'option est activée dans la fonction de programmation du niveau exploitant.



Tableau des programmes

Bloc de programmes « Couettes »

Nom de programme	Type de textile approprié	Paliers de séchage sélectionnables (humidité résiduelle en %)	Options sélectionnables	Quantité de charge
 Literie duvets	Couettes en plumes et oreillers	- Séchage normal (0 %)	-  Infoissable*	8 kg
 Literie synthétique	Couettes et oreillers synthétiques	- Séchage normal (0 %)	-  Infoissable*	
 Literie naturelle	Couettes et couvertures en fibre naturelle Les couettes en fibre naturelle ne doivent pas être complètement séchées, elles risqueraient de feutrer. Nous vous conseillons un seul pré-séchage.	-	-  Infoissable*	
 Oreillers	Oreillers	- Séchage normal (0 %)	-  Infoissable*	

* Sélectionnable uniquement si l'option est activée dans la fonction de programmation du niveau exploitant.







Bloc de programmes « Entreprise nettoyage »

Nom de programme	Type de textile approprié	Paliers de séchage sélectionnables (humidité résiduelle en %)	Options sélectionnables	Quantité de charge
 Fauberts	Fauberts en coton	<ul style="list-style-type: none"> - Séchage repasseuse (20 %) - Séchage fer à repasser (15 %) - Séchage fer repasser + (10 %) - Légère humidité (2 %) - Séchage prêt à ranger (0 %) - Séchage prêt à ranger+ (-2 %) - Séchage intensif (-4 %) 	- (☞) Infoissable*	8 kg
 Fauberts microfibre	Fauberts en microfibres	<ul style="list-style-type: none"> - Séchage repasseuse (40 %) - Séchage fer à repasser (20 %) - Séchage prêt à ranger (2 %) - Séchage prêt à ranger+ (0 %) 	- (☞) Infoissable*	
 Lavettes	Lavettes microfibres, chiffons	<ul style="list-style-type: none"> - Séchage repasseuse (40 %) - Séchage fer à repasser (20 %) - Séchage prêt à ranger (2 %) - Séchage prêt à ranger+ (0 %) - Séchage intensif (-2 %) 	- (☞) Infoissable*	4 kg

* Sélectionnable uniquement si l'option est activée dans la fonction de programmation du niveau exploitant.

Tableau des programmes

Bloc de programmes « Pompier »

Nom de programme	Type de textile approprié	Paliers de séchage sélectionnables (humidité résiduelle en %)	Options sélectionnables	Quantité de charge
 Masques	Masques respiratoires avec croisillon Les masques respiratoires ne doivent être séchés que s'ils sont bloqués dans le tambour à l'aide de supports spéciaux (accessoires en option).	-	-	2 pièces
 Tenue de protection	Tenues de protection (par ex. tenues de pompiers Nomex®), bleus de travail, vestes, pantalons Pour un séchage optimal, retournez les textiles à l'envers.	- Séchage normal (2 %)	-  Infoissable*	4,5 kg
 Imperméabil. tenue protect.	Textiles qui ont été imperméabilisés. Les textiles imperméabilisés ne peuvent utiliser que des imperméabilisants qui conviennent aux textiles à membrane et qui sont basés sur des composés fluorés. Fermer les fermetures velcro ou les couvrir d'une bande velcro. Attention ! Risque d'incendie ! Il ne faut pas sécher des textiles imperméabilisés avec des produits contenant de la paraffine.	- Séchage normal (2 %)	-  Infoissable*	
 Vêtements secours	Fibre synthétique et coton Fermer les fermetures velcro ou les couvrir d'une bande velcro. Pour un séchage optimal, retournez les textiles à l'envers.	- Séchage normal (2 %)	-  Infoissable*	

* Sélectionnable uniquement si l'option est activée dans la fonction de programmation du niveau exploitant.

Bloc de programmes « Aquanett »

Nom de programme	Type de textile approprié	Paliers de séchage sélectionnables (humidité résiduelle en %)	Options sélectionnables	Quantité de charge
Ⓜ Aquanett délicat	Vêtements non lavables	-	- (☞) Infoissable*	4 kg
Ⓜ Aquanett soie	Vêtements non lavables froissables	- Séchage repasseuse (40 %) - Séchage fer à repasser (20 %) - Séchage fer repasser + (16 %) - Légère humidité (8 %) - Séchage normal (0 %)	- (☞) Infoissable*	
Ⓜ Aquanett intensif	Vêtements lavables	- Séchage repasseuse (40 %) - Séchage fer à repasser (25 %) - Séchage fer repasser + (15 %) - Légère humidité (2 %) - Séchage normal (0 %) - Séchage normal + (-2 %) - Séchage intensif (-4 %)	- (☞) Infoissable*	





* Sélectionnable uniquement si l'option est activée dans la fonction de programmation du niveau exploitant.

Tableau des programmes

Bloc de programmes « Centres équestres »

 Risque d'endommagement par les boucles, les œillets et les crochets métalliques. Les boucles, œillets et crochets métalliques peuvent endommager les textiles et le tambour du sèche-linge.

Avant le séchage, retirez toutes les boucles métalliques, les œillets et les crochets. Si les boucles métalliques, les œillets et les crochets ne peuvent pas être retirés, ils doivent être recouverts de sacs de protection appropriés (accessoires Miele en option).

Nom de programme	Type de textile approprié	Paliers de séchage sélectionnables (humidité résiduelle en %)	Options sélectionnables	Quantité de charge
 Couvertures cheval	Couvertures de cheval, tapis de selle, guêtres, cloches, bandes, licols textile	<ul style="list-style-type: none"> - Séchage repasseuse (40 %) - Séchage normal (2 %) - Séchage normal + (0 %) 	-  Infoissable*	8 kg (5 tapis de selle ou 1 couverture d'été)
 Couvertures cheval laine	Couvertures pour chevaux avec forte proportion de laine	-	-  Infoissable*	

* Sélectionnable uniquement si l'option est activée dans la fonction de programmation du niveau exploitant.

Bloc de programmes « Programmes spéciaux »

Vous pouvez composer 5 programmes spéciaux individuels sur l'appareil et les enregistrer sous les noms de votre choix. Inscrivez les noms des programmes dans le tableau.

Nom de programme	Type de textile approprié	Paliers de séchage sélectionnables (humidité résiduelle en %)	Options sélectionnables	Quantité de charge
☆ Programme spécial 1				≤ 10 kg
☆ Programme spécial 2				
☆ Programme spécial 3				
☆ Programme spécial 4				
☆ Programme spécial 5				

Tableau des programmes

Bloc de programmes « Progr. individuels »

Vous pouvez composer 20 programmes individuels dans l'outil de programmation Miele Benchmark (voir « Manuel outil de programmation Miele Benchmark ») et leur attribuer des noms de programme de votre choix. Inscrivez les noms des programmes dans le tableau.

Nom de programme	Type de textile approprié	Paliers de séchage sélectionnables (humidité résiduelle en %)	Options sélectionnables	Quantité de charge
☺ 1 Programme individuel 1				≤ 10 kg
☺ 2 Programme individuel 2				
☺ 3 Programme individuel 3				
☺ 4 Programme individuel 4				
☺ 5 Programme individuel 5				
☺ 6 Programme individuel 6				
☺ 7 Programme individuel 7				
☺ 8 Programme individuel 8				
☺ 9 Programme individuel 9				
☺ 10 Programme individuel 10				
☺ 11 Programme individuel 11				
☺ 12 Programme individuel 12				
☺ 13 Programme individuel 13				
☺ 14 Programme individuel 14				
☺ 15 Programme individuel 15				
☺ 16 Programme individuel 16				
☺ 17 Programme individuel 17				
☺ 18 Programme individuel 18				
☺ 19 Programme individuel 19				
☺ 20 Programme individuel 20				

Changer le programme en cours

Une nouvelle sélection de programme n'est plus possible pendant le programme en cours (protection contre toute modification involontaire). Pour pouvoir choisir un nouveau programme, vous devez tout d'abord annuler celui qui est en cours.

⚠ Risque d'incendie en cas de mauvaise utilisation et de mauvaise manipulation.

Le linge peut brûler et détruire le sèche-linge et la pièce.

Veuillez lire et suivre le chapitre « Consignes de sécurité et mises en garde ».

Annuler le programme en cours

- Effleurez la touche sensitive *Start/Stop*.

Le message suivant s'affiche : Voulez-vous annuler le programme ?

- Pour annuler le programme en cours, appuyez sur la touche Oui.

⚠ Risque de brûlure en cas de contact avec des textiles brûlants ou le tambour du sèche-linge.

Vous risquez de vous brûler en touchant le linge chaud ou le tambour du sèche-linge.

Laissez refroidir le linge dans le tambour et retirez le avec précaution.

Si la porte du sèche-linge est ouverte pendant le déroulement du programme, le programme en cours est annulé.

Si la fonction *Comportem. ouvert. porte/Interrompre le programme* est sélectionnée au niveau exploitant, le programme en cours est interrompu après l'ouverture de la porte. En cas d'interruption, le sèche-linge reste dans le programme en cours.

Après avoir fermé la porte et appuyé sur la touche *Start/Stop* le programme interrompu reprend.

Nouvelle sélection du programme annulé

- Ouvrez la porte puis refermez-la.
- Sélectionnez et démarrez un nouveau programme.

Modifier le déroulement d'un programme

Ajouter du linge lors du départ différé en cours

Vous pouvez ouvrir la porte puis ajouter ou retirer du linge.

- Tous les réglages des programmes restent identiques.
- Si vous le souhaitez, vous avez encore la possibilité de changer de palier de séchage.
- Ouvrez la porte.
- Ajoutez ou retirez du linge.
- Fermez la porte.
- Effleurez la touche sensitive *Départ/Arrêt* pour que le départ différé se poursuive.

Temps restant

Toute modification du programme en cours peut entraîner une modification du temps affiché.

Ouvrir le Mode exploitant

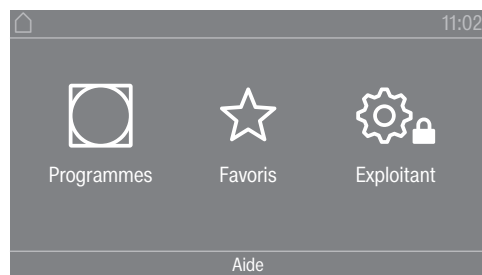

Effleurez la touche sensitive  pour retourner au Mode exploitant.

Accès par code

Le mode exploitant s'ouvre avec un code.

Réglage usine : le code est **000**.

Modifier le code

Vous pouvez modifier le code d'accès au mode exploitant afin de protéger le sèche-linge contre tout accès non autorisé.

Choisissez un nouveau code avec soin.

Si le code est par la suite oublié, le SAV doit en être informé. Le SAV doit réinitialiser le code.

Notez le nouveau code et conservez-le en lieu sûr.

Quitter le menu Réglages

- Effleurez la touche sensitive .

L'écran passe au niveau de menu précédent.

- Effleurez la touche sensitive .

L'affichage bascule vers le menu principal.

Commande / Affichage

Langue

Plusieurs langues d'affichage vous sont proposées. Le sous-menu *Langue* permet de choisir une langue d'affichage principale.

Vous pouvez modifier la langue de la manière suivante :

- de façon permanente sous le mode exploitant (= « Langue de l'exploitant »).
- uniquement pour la durée d'un programme en cours avec la touche sensitive . À la fin du programme, la « Langue de l'exploitant » est réactivée.

Accès langue

L'écran peut afficher différentes langues d'utilisateur. Avec ce paramètre, vous déterminez la manière dont les langues peuvent être sélectionnées.

Vous pouvez modifier la langue de la manière suivante :

international

6 langues sont disponibles. La touche sensitive  n'est pas active. Respectez le paramètre Définir langues.

Mode exploitant

Sélection de la langue

La touche sensitive  permet de sélectionner une langue. Toutes les langues sont disponibles (réglage usine).

L'ordre des 4 premières langues peut être modifié. C'est là que s'affichent les langues utilisées le plus fréquemment.

Langue standard

La langue de l'utilisateur ne peut pas être modifiée. La langue de l'utilisateur correspond à la langue de l'exploitant. La touche sensitive  n'est pas active.

Définir langues

Les langues pour le réglage Accès lg international peuvent être modifiées.

6 langues peuvent être sélectionnées. Toutes les langues sont disponibles.

Si une nouvelle langue doit être ajoutée au volet Langues :

6 langues peuvent être sélectionnées. Toutes les langues sont disponibles.

Si une nouvelle langue doit être ajoutée au volet Langues :

- Sélectionnez la langue qui sera remplacée.

Toutes les langues disponibles s'affichent.

- Sélectionnez et confirmez la langue qui doit remplacer la langue précédemment sélectionnée.

La nouvelle langue apparaît à la place de l'ancienne.

Luminosité de l'écran

La luminosité de l'écran peut être modifiée. Le réglage dépend des conditions d'éclairage du lieu d'installation du sèche-linge.

- Le réglage s'effectue en 10 paliers.

Heure

Une fois le format de temps sélectionné, l'heure peut être réglée.

Format temps

- Réglage usine : format 24 h
- Format 12 h
- Heure non affichée

Configurer

- L'heure peut être réglée.

Date

La date peut être réglée une fois le format sélectionné.

- Format de date

La date peut être affichée en commençant par le jour, le mois ou l'année.

- Date

Le réglage de la date est terminé.

Volume

Le volume des différents signaux sonores peut être modifié.

Le volume peut être modifié pour les sons suivants.

- Volume signal de fin
Le signal de fin signale la fin d'un programme de séchage.
- Bip de touches
- Mélodie d'accueil
- Signal sonore anomalie
Le signal d'erreur signale une erreur et peut être désactivé. Le volume du signal d'erreur ne peut pas être modifié.

Affichage humidité résid

Outre l'affichage des paliers de séchage, le taux d'humidité restante peut s'afficher aussi, sous forme de pourcentage.

- Réglage usine : Pourcentage non indiqué
- En pourcentage

Afficher / masquer

Différents paramètres sont proposés/affichés lors de la sélection du programme. Vous déterminez quels paramètres ne doivent pas s'afficher. Ces paramètres ne sont alors plus modifiables lors de la sélection du programme.

- Humidité résiduelle
- Durée
- Délicat
- Infroissable
- Charge
- Température de séchage

Mise en veille « affichage »

Pour des raisons d'économie d'énergie, la zone d'affichage s'assombrit et la touche sensitive *Start/Stop* se met à clignoter lentement. Cela peut être modifié.

La modification de ce réglage entraîne une consommation d'énergie accrue.

- Off
L'écran ne s'éteint pas.
- On ap.10 min. pas pdt progr
L'écran reste allumé pendant le déroulement du programme, mais s'éteint 10 minutes après la fin de celui-ci.
- Logo ap 10min sauf pdt progr
L'écran reste allumé pendant le déroulement du programme, mais 10 minutes après la fin de celui-ci, le logo s'allume.
- Réglages usine : Activé au bout de 10 min.
L'écran s'assombrit au bout de 10 minutes.
- On ap.30 min. pas pdt progr
L'écran reste allumé pendant le déroulement du programme, mais s'éteint 30 minutes après la fin de celui-ci.
- Logo ap 30mn sauf pdt progr
L'écran reste allumé pendant le déroulement du programme, mais 30 minutes après la fin de celui-ci, le logo s'allume.

Mode exploitant

- Activé au bout de 30 minutes
L'écran s'éteint au bout de 30 minutes.

Mise en veille « appareil »

Afin d'économiser de l'énergie, le sèche-linge s'éteint automatiquement à la fin du programme ou tant qu'aucune commande n'est activée. Cela peut être modifié.

La modification de ce réglage entraîne une consommation d'énergie accrue.

- sans arrêt
- Réglage usine : arrêt au bout de 15 minutes
- Arrêt au bout de 20 minutes
- Arrêt au bout de 30 minutes

Départ différé

Le départ différé (Timer) peut être activé ou désactivé.

- Réglage usine : désactivé
- activé

Mémoire

Le sèche-linge enregistre les derniers réglages d'un programme de séchage (palier de séchage et/ou option ou encore durée pour certains programmes).

- Réglage d'usine : désactivé
- activé

Unité de température

Vous pouvez choisir l'unité de température affichée.

- Réglage usine : °C
- °F

Unité de poids

Vous pouvez choisir si la charge doit être affichée en « kg » ou en « lb ».

- Réglage usine : kg
- lb

Modifier le code

Vous pouvez modifier le code d'accès du mode exploitant.

- Saisissez le code actuel.
- Saisissez le nouveau code.

Sélection de programme

Commande

Vous pouvez régler la commande du sèche-linge sur « variante pour laverie ». La commande simplifiée s'effectue via une sélection rapide. Les utilisateurs ne peuvent pas modifier les programmes pré-réglés.

Conseil : Commencez par effectuer tous les réglages et toutes les modifications nécessaires sur le sèche-linge avant de sélectionner l'une des options ci-dessous.

Attention : si l'une de ces options est activée, le mode exploitant n'est plus proposé. Le mode exploitant ne peut plus être ouvert sur l'écran. Si vous souhaitez modifier d'autres réglages, vous devez procéder comme décrit ci-dessous.

Ouvrir le mode exploitant (variante pour laverie)

■ Allumez le sèche-linge et ouvrez la porte.

① Effleurez la touche sensitive *Start/Stop* et maintenez-la enfoncée pendant les étapes ②-③.

② Fermez la porte du sèche-linge.

③ Attendez que la touche sensitive *Start/Stop* clignotant désormais rapidement reste allumée en permanence ...

④ ... puis relâchez la touche sensitive *Start/Stop*.

- Standard

Réglage usine : tous les programmes (sélectionnés) sont disponibles.

- Laverie-simple 4 progr.

12 programmes sont disponibles.

Sous Programmes favoris, vous devez alors choisir parmi les 12 programmes ceux qui doivent être sélectionnés ou modifiés.

- Logo laverie

12 programmes sont disponibles.

Sous Programmes favoris, vous devez alors choisir parmi les 12 programmes ceux qui doivent être sélectionnés/modifiés.

- Logo laverie temps externe

4 programmes minutés* avec divers niveaux de température sont gérés par un moniteur externe.

La valeur paramétrée indique le temps de fonctionnement et peut être modifiée par l'utilisateur.

* La durée maximum est paramétrée lors de la première mise en service.

- Logo laverie temps interne

4 programmes minutés* avec plusieurs niveaux de température sont gérés par l'électronique du sèche-linge.

La valeur paramétrée indique le temps de fonctionnement maximum et peut être modifiée par l'utilisateur.

* La durée maximum est paramétrée lors de la première mise en service.

- Sélection progr. externe

Un module de communication permet de sélectionner le programme à partir d'un terminal externe.

Paquets de programme

Vous pouvez ici définir la palette de programmes du sèche-linge. Vous pouvez sélectionner un ou plusieurs programmes dans les paquets de programmes respectifs.

Mode exploitant

Réglage de l'étendue des programmes supplémentaire du sèche-linge. Les programmes sont décrits au chapitre « Tableau des programmes ».

Programmes favoris

Après la mise en marche vous pouvez également sélectionner un programme sous : ☆ Favoris.

12 programmes peuvent être enregistrés individuellement comme favoris, en fonction de vos propres priorités.

Ces favoris sont également proposés dans les variantes de commandes

- *Laverie-Plus 12 progr.*

- *Laverie-simple 4 progr.* (les 4 premiers favoris sur 12).

Vous déterminez la variante de commande sous Commande.

Conseil : Vous pouvez affecter une couleur à chaque programme. Pour ce faire, le paramètre *Affect.couleur programme* doit être *activé*.

Modifier les favoris

■ Sélectionnez le programme qui doit être modifié ou remplacé.

■ Confirmez le programme ou le réglage à modifier.

Un menu s'ouvre, dans lequel vous pouvez sélectionner un nouveau programme ou modifier le paramètre.

■ Confirmez votre choix en effleurant la touche sensitive *Enregistrer*.

Votre choix a été pris en compte.

Programmes spéciaux

Vous pouvez composer 5 programmes spéciaux individuels et les enregistrer sous "Humidité résiduelle" ou "Minuterie" en choisissant les noms de votre choix.

Indiquez tout d'abord le nom du programme.

■ Sélectionnez le programme spécial que vous souhaitez modifier.

Le menu *Enregistrer sous* s'ouvre.

■ Entrez le nom à l'aide des lettres et des symboles sous la ligne.

■ Effleurez la touche sensitive *Enregistrer*.

Vous pouvez désormais saisir les paramètres d'un Prog humidité résiduelle ou un Minuterie.

Les 5 programmes spéciaux sont préprogrammés par défaut. Vous pouvez modifier ces programmes spéciaux.

Les programmes spéciaux sont complétés par les paquets de programmes. Consignez les noms et propriétés des programmes spéciaux que vous avez créés dans le tableau « Programmes spéciaux » du chapitre « Tableau des programmes ».

Prog humidité résiduelle:

- Humidité résiduelle final:

- 6 % (sec) – 40 % (humide)

- Temps suppl. séchage:

0–60 minutes

- Température (Air de séchage) :

froid – 65 °C

- Température refroidissem. (Air de séchage) :
40–55 °C
 - Sens rotation tambour:
45–300 secondes
 - Pause:
2–5 secondes
 - Inversion rotation:
15–120 secondes
- Infoissable
 - Sens rotation tambour:
0–500 secondes
 - Pause:
100–3000 secondes
 - Inversion rotation:
0–500 secondes

Minuterie:

- Durée de fonctionnemnt:
5–180 minutes
- Température (Air de séchage) :
froid – 65 °C
- Température refroidissem. (Air de séchage) :
40–55 °C
 - Sens rotation tambour:
45–300 secondes
 - Pause:
2–5 secondes
 - Inversion rotation:
15–120 secondes
- Infoissable
 - Sens rotation tambour:
0–500 secondes
 - Inversion rotation:
0–500 secondes
 - Pause:
100–300 secondes

Classer les programmes

L'ordre des programmes peut être modifié sur la liste des programmes et la liste des favoris.

- Réglage usine : désactivé
- activé

Déplacer des programmes/ des favoris

Vous pouvez déplacer/ arranger les programmes (menu Programmes sélection unique).
Vous pouvez également déplacer/arranger les favoris que vous éditez dans le *mode exploitant* sous *Favoris*.

Mode exploitant

- Effleurez la touche sensitive du programme que vous souhaitez déplacer.
- Maintenez votre doigt sur la touche sensitive jusqu'à ce que le cadre change.
- Déplacez le programme à l'emplacement souhaité.

Affect.couleur programme

Vous pouvez affecter une couleur à un programme favori. Le programme favori a un cadre coloré dans la liste des programmes favoris dont vous pouvez sélectionner la couleur.

- Réglage usine : désactivé
- activé

Technique de procédé

Infroissable

À la fin du programme, le tambour tourne à intervalles réguliers si le linge n'est pas immédiatement retiré.

La modification de ce réglage entraîne une consommation d'énergie accrue.

Il est possible de désactiver le réglage pour la rotation infroissable (🌀) ou de choisir une durée allant de 1 à 12 heures.

Réglage usine : 2 heures

Paliers de séchage

La modification de ce réglage entraîne une consommation d'énergie accrue.

Les paliers de séchage des programmes Blanc/Couleurs, Non repassable et Automatic+ peuvent être réglés individuellement.

Le réglage des paliers de séchage Blanc/Couleurs, Non repassable et Automatic+ s'effectue en 7 paliers.

Réglage usine : normal

Refroidissem. supplém.

Si le refroidissement avancé est activé, la température du tambour est vérifiée pendant environ 1 minute à la fin du programme avant que l'appareil ne passe en mode veille. Si la température est supérieure à 55 °C, le sèche-linge se refroidit à une température inférieure à 55 °C.

La modification de ce réglage entraîne une consommation d'énergie accrue.

- Réglage d'usine : désactivé
- Marche

Température refroidissem.

Le linge est refroidi automatiquement à la fin du programme. Pour tous les programmes, la température de la phase de refroidissement automatique peut être diminuée, ce qui prolonge la phase de refroidissement.

La modification de ce réglage entraîne une consommation d'énergie accrue.

Le réglage peut être modifié de 40 °C à 55 °C.

Réglage d'usine : 55 °C

Comportem. ouvert. porte

Si l'interruption de programme à l'ouverture de la porte est activée, le sèche-linge s'arrête dans le programme en cours à l'ouverture de la porte et reprend le programme après la fermeture de la porte et en appuyant sur la touche Start/Stop.

- Réglage usine : Annuler le programme
- Interrompre le programme

Service

Nettoyer le circuit d'air

Le système électronique du sèche-linge détecte la baisse d'efficacité due aux résidus de peluches ou de détergents dans les filtres à peluches et dans le conduit d'évacuation d'air. Un message s'affiche. Vous pouvez définir à partir de quelle quantité de peluches ce message doit s'afficher.

Si le message s'affiche à l'écran alors que le filtre à peluches est propre, cela signifie que la conduite d'évacuation est à la limite de la normale. Miele préconise d'améliorer l'évacuation de l'air. Une mauvaise évacuation de l'air entraîne des durées de programme plus longues et une consommation d'énergie plus importante.

Il s'agit du message de contrôle, sur lequel vous pouvez agir : Nettoyer le circuit d'air

- Off

Le message de contrôle ne s'allume pas. Cependant, en cas d'obstruction importante du circuit d'air, le programme s'interrompt, que cette option soit activée ou non.

- Peu sensible

Le message ne s'affiche que si la quantité de peluches est importante.

- Réglage usine : normal

- Sensible

Le message s'affiche dès qu'une petite quantité de peluches s'accumule.

Nettoyer les filtres

Le filtre à peluches dans la zone du conduit d'air doit être nettoyé régulièrement. Vous pouvez spécifier un intervalle en heures pour le message de rappel.

Le choix du bon intervalle horaire dépend de l'importance de la présence des peluches ou à quelle fréquence vous souhaitez par exemple nettoyer pour des raisons d'hygiène.

Vous pouvez influencer ce message de contrôle : Nettoyer les filtres

- Intervalle de 5 à 55 heures.
- Réglage usine : après 55 heures
- désactivé

Fréquence de service

Le sèche-linge affiche un message individuel après l'intervalle de votre choix afin que vous puissiez effectuer certains travaux de maintenance.

3 messages différents 1/2/3 peuvent être créés. Tous les textes sont édités dans la langue de l'opérateur, avec le jeu de caractères correspondant.

Votre message personnalisé s'affiche à la fin du programme et disparaît en appuyant sur OK. À la fin du programme suivant, le même message s'affiche de nouveau.

Réglages

Vous pouvez ici définir l'intervalle (en heures ou par date) dans lequel s'affiche le message.

Mode exploitant

- Réglage usine : désactivé
- en heures
Vous pouvez sélectionner un intervalle de 1–9999 heures.
- par date
Vous pouvez saisir une date.

Texte du message

Saisissez ici votre message personnalisé pour l'intervention de maintenance planifiée. Vous pouvez éditer 1, 2 ou les 3 textes 1/2/3.

Réinitialiser l'affichage

Le message s'affiche jusqu'à ce que l'affichage soit réinitialisé. Le texte s'affiche alors de nouveau une fois l'intervalle suivant écoulé.

Applications externes

Clapet évacuat. air ext.

Le raccordement de dispositifs externes s'effectue via la Connector Box de Miele.

Le décalage de temps entre l'activation du clapet d'évacuation d'air externe et l'activation du moteur du tambour/ventilateur est réglé.

Pendant que le clapet d'évacuation s'ouvre, un message correspondant s'affiche à l'écran.

- Réglage d'usine : désactivé
Cette option doit toujours être sélectionnée si aucun clapet d'évacuation d'air ne doit être activé. Cela permet d'éviter une interruption de programme.
- activé (1 seconde à 5 minutes)

Ventilateur supplém.

Le raccordement de dispositifs externes s'effectue via la Connector Box de Miele.

Le ventilateur auxiliaire est mis en marche par le sèche-linge (via le Connector Box) parallèlement au ventilateur interne.

- désactivé
- activé

Capteur de pression

Le raccordement de dispositifs externes s'effectue via la Connector Box de Miele.

Avec une conduite d'évacuation collective, il peut être nécessaire dans certaines conditions de pression dans la conduite d'évacuation d'arrêter le fonctionnement d'un sèche-linge ou de l'empêcher dès le départ. L'interrogation du capteur de pression externe n'est effectuée que si soit le clapet d'évacuation externe et/ou le ventilateur auxiliaire externe est programmé sur « activé ».

Pendant que le clapet d'évacuation d'air s'ouvre, un message correspondant s'affiche à l'écran.

- Off = pas actif
- On haut = actif
Réaction sur **high-potential**
- On bas = actif
Réaction sur **low-potential**

Signal de délestage

Le raccordement de dispositifs externes s'effectue via la Connector Box de Miele.

Le dispositif de pic de charge permet de relier le sèche-linge à un système de gestion de l'énergie. Si un signal est enregistré, le système de chauffage du sèche-linge est brièvement éteint ou son activation est empêchée.

Un signal de charge de pointe est possible aussi bien via le Connector Box que via le module COM.

- Réglage usine : Non activé
- Délestage avec 230V
- Délestage avec 0V
- Module COM

Empêcher le délestage

- Réglage usine : Off
- Activé

Sélection module COM

Ce sèche-linge est équipé d'un module Wi-Fi intégré. Ce sèche-linge peut cependant également être équipé d'un module externe.

- Réglage d'usine :
 - Off
- Module interne
Le module Wi-Fi interne est utilisé.
- Module externe
Un module XKM est inséré dans le logement.

Disponibilité produits digitaux Miele

L'utilisation de produits digitaux Miele dépend de la disponibilité du service dans votre pays.

Les différents services ne sont pas disponibles dans tous les pays.

Vous trouverez plus d'informations sur la disponibilité de ce service sur notre page Internet www.miele.fr.

Wi-Fi/LAN

Configurez la connexion de votre sèche-linge.

La mise en réseau du sèche-linge pour une utilisation avec les outils numériques professionnels n'est possible qu'avec le module externe. Le module interne ne peut être utilisé que par le service après-vente Miele.

- Désactiver (visible si le réseau est activé)
Le réseau reste configuré, la fonction Wi-Fi est désactivée.
- Activer (visible si le réseau est désactivé)
La fonction Wi-Fi est réactivée.
- Etat de la connexion (visible si le réseau est activé)
Les valeurs suivantes s'affichent :
 - qualité de réception du Wi-Fi,
 - nom du réseau,

Mode exploitant

- adresse IP
- Réinstaller (visible si déjà configuré)
La connexion au réseau Wi-Fi est réinitialisée, vous pouvez dès à présent la reconfigurer.
- Restaurer (visible si déjà configuré)
Le réseau n'est plus configuré. Pour pouvoir utiliser le réseau à nouveau, vous devez établir une nouvelle connexion.
 - La connexion Wi-Fi est désactivée
 - La connexion Wi-Fi est restaurée aux valeurs d'usine

Commande à distance

Une sélection de programme externe est possible via un terminal externe (lancement du programme uniquement sur l'appareil). Mais les programmes peuvent également être sélectionnés et lancés sur l'appareil.

Réglage d'usine : activé

Mise à jour à distance

La fonction RemoteUpdate permet de mettre à jour le logiciel de votre sèche-linge.

Cette fonction est activée par défaut.

Choisir de ne pas installer une mise à jour à distance (RemoteUpdate), n'a aucun effet sur l'utilisation de votre sèche-linge. Miele recommande néanmoins d'installer les mises à jour à distance (RemoteUpdate).

La fonction RemoteUpdate de Miele n'est utilisable que si vous avez connecté le sèche-linge à un réseau Wi-Fi/ LAN et que vous disposez d'un compte sur l'application Miele Professional. Le sèche-linge doit être enregistré dans l'application.

Les conditions d'utilisation se trouvent sur l'application Miele Professional.

L'affichage vous informe sous le mode exploitant si le service RemoteUpdate est disponible pour votre appareil.

Vous pouvez choisir de lancer immédiatement la mise à jour à distance ou de la reporter à plus tard. Si vous sélectionnez « Mise à jour ultérieure », l'appareil vous redemandera si vous souhaitez installer la mise à jour lors du prochain démarrage.

La mise à jour à distance peut prendre plusieurs minutes.

Respectez les points suivants pour la fonction de mise à jour à distance :

- Si vous ne recevez pas de message à ce sujet, c'est qu'aucune mise à jour à distance n'est disponible.
- Une fois qu'une mise à jour à distance est installée, vous ne pouvez pas revenir à une version précédente.
- N'éteignez pas le sèche-linge pendant la mise à jour à distance. A défaut, la mise à jour est annulée et n'est pas installée.

Paramètres de l'appareil

Informations légales

Licences Open-Source

Informations disponibles sur les licences.

Droits d'auteur et licences

Miele utilise son propre logiciel ou un logiciel tiers non couvert par une licence open source, pour faire fonctionner et contrôler la machine. Le présent logiciel/les composants de logiciel sont soumis à des droits d'auteur. Les droits d'auteur détenus par Miele et des tiers doivent être respectés.

Cette machine contient également des composants logiciels distribués sous licence open source. Vous pouvez obtenir ces composants open source et les mentions de copyright associées, des copies des conditions de licence en vigueur et d'autres informations. Vous trouverez ces informations dans le menu Réglages/ Paramètres de l'appareil/Informations légales/Licences Open-Source. Les dispositions de responsabilité et de garantie des conditions de licence open source qui y figurent ne s'appliquent qu'à l'égard des ayants droit respectifs.

Monnayeur

Le raccordement d'un monnayeur nécessite l'accessoire boîtier de communication Miele ou le module COM.

Réglages du monnayeur

Pour toute modification ultérieure, veuillez contacter le SAV Miele.

- Pas de monnayeur

Les paramétrages suivants sont ignorés.

- Mode programme

Ce programme fonctionne via un monnayeur : l'utilisateur achète le droit d'utiliser un programme.

- Par cycles

Ce programme fonctionne via un monnayeur sur minuterie : l'utilisateur achète un temps d'utilisation.

- Par cycles av. compt.impuls.

Pour les monnayeurs dont la durée d'utilisation augmente à chaque insertion de pièce.

- Module COM

Le fonctionnement est basé sur IP.

Mise en réseau

Instructions d'appariement

Pour connecter le sèche-linge à votre réseau, procédez comme suit.

Ouvrir le Mode exploitant

- Sélectionnez l'option **Exploitant** sur l'écran de l'appareil.
- Sélectionnez l'option **Accès par code**.
- Saisissez le code exploitant à 3 chiffres.

Configurer la connexion réseau via WPS

- Sélectionnez dans le menu **Mode exploitant** l'option **Applications externes**.
- Sélectionnez pour terminer l'option **Sélection module COM**.
- Si vous utilisez un module de communication externe, choisissez l'option **Module externe**. Sinon, sélectionnez l'option **Module interne**.
- Sélectionnez **Wi-Fi**.
- Sélectionnez **Installer**.
- Sélectionnez la méthode de connexion **Via WPS**.
- Appuyez maintenant sur la touche **WPS** de votre routeur et confirmez ensuite sur l'écran de l'appareil avec **OK**.

Un Timer (minuteur) démarre. La connexion réseau via WPS est établie.

L'appareil est maintenant connecté avec succès.

- Validez en sélectionnant **OK**.

Configurer la connexion réseau via Soft-AP

- Sélectionnez dans le menu **Mode exploitant** l'option **Applications externes**.
- Sélectionnez pour terminer l'option **Sélection module COM**.
- Si vous utilisez un module de communication externe, choisissez l'option **Module externe**. Sinon, sélectionnez l'option **Module interne**.
- Sélectionnez **Wi-Fi**.
- Sélectionnez **Installer**.
- Sélectionnez la méthode de connexion **Soft access**.
- Confirmez le message en cliquant sur **OK** et suivez les instructions de l'application externe.

Configurer la connexion réseau via câble LAN

- Sélectionnez dans le menu **Mode exploitant** l'option **Applications externes**.
- Sélectionnez pour terminer l'option **Sélection module COM**.
- Si vous utilisez un module de communication externe, choisissez l'option **Module externe**. Sinon, sélectionnez l'option **Module interne**.
- Connectez l'appareil à votre routeur/switch via le câble réseau. Le routeur/switch doit être connecté à Internet.

L'appareil est maintenant connecté avec succès.

Caractéristiques techniques

Exigences du système pour le Wi-Fi

- Wi-Fi 802.11b/g/n
- Bande de fréquence 2,4 GHz
- Cryptage WPA/WPA2
- DHCP activé
- multicastDNS/Bonjour/IGMP Snooping activé
- Ports 443, 80, 53 et 5353 ouverts
- Serveur DNS IP = passerelle/routeur IP standard
- Utilisation Mesh/répéteur : SSID et mot de passe identique à la passerelle/au routeur standard
- Le SSID doit être visible en permanence



Exigences du système pour le LAN

- DHCP activé
- multicastDNS/Bonjour/IGMP Snooping activé
- Ports 443, 80, 53 et 5353 ouverts
- Serveur DNS IP = passerelle/routeur IP standard

Puissance du signal Wi-Fi – valeurs indicatives

La puissance du signal Wi-Fi n'est donnée qu'à titre indicatif. Il est impossible d'émettre une affirmation définitive.

La puissance du signal Wi-Fi peut être consultée directement sur l'appareil.

Puissance du signal Wi-Fi		Signification
	 *	
76 – 100 %	3/3**	En général, fonctionnement fiable possible
51 – 75 %	2/3	
26 – 50 %	1/3	En général, fonctionnement possible
1 – 25 %	0/3	En général, fonctionnement fiable impossible
0 %		Fonctionnement impossible

* s'affiche sur l'appareil

** Nombre de barres  3/3 – 0/3

La puissance du signal peut être perturbée par de nombreux éléments, par ex. :

- des personnes présentes dans la pièce ;
- des portes ouvertes ou fermées ;
- des objets déplacés ;
- des sources radio changeantes ou des perturbations ;
- d'autres appareils équipés de la technologie radio Bluetooth ou Wi-Fi.

Nettoyer le filtre à peluches

Un filtre à peluches en deux parties situé dans la zone de guidage de l'air recueille les peluches qui s'accumulent. Retirez et démontez le filtre à peluches pour le nettoyer.

Contrôlez et nettoyez le filtre à peluches au plus tard lors du message de contrôle : *Nettoyer les filtres*.

Conseil : L'aspirateur vous permet d'éliminer toutes les peluches sans avoir à les toucher.

Retirer le filtre à peluches

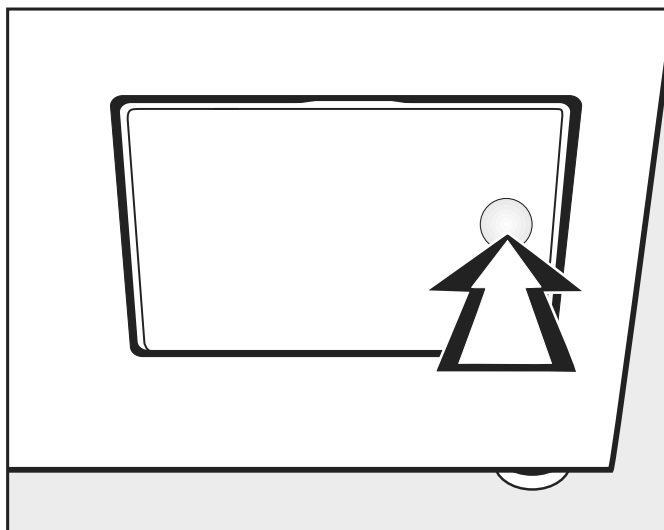

- Pour ouvrir, appuyez sur le côté droit de la trappe du filtre à peluches.

Lorsque vous retirez le filtre à peluches, ne tournez pas la poignée (voir ci-dessous), car cela entraînerait le démontage du filtre à peluches.

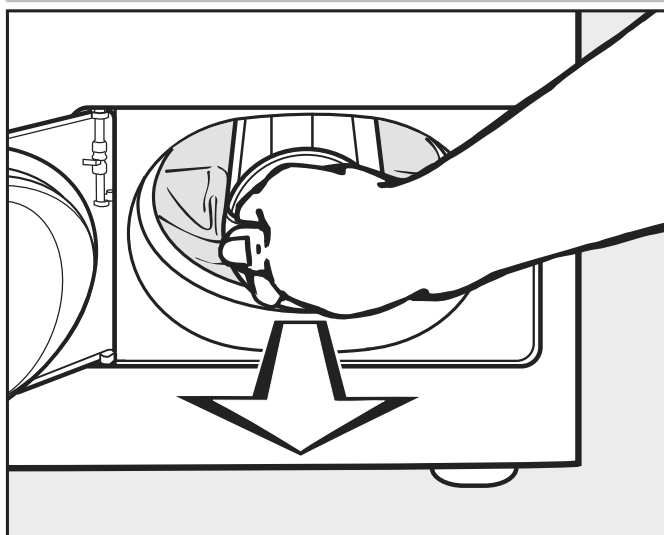

- Sortez le filtre à peluches en le tirant par sa poignée.

Démonter le filtre à peluches

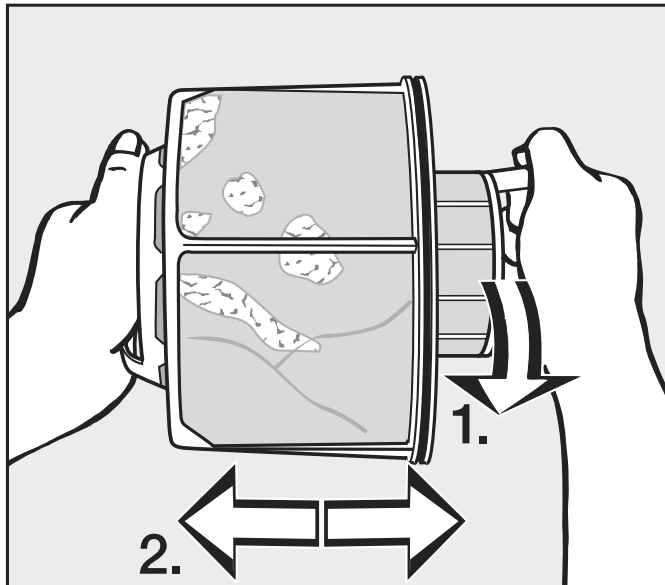

■ Tenez le filtre à peluches par les poignées.

1. Tournez la partie intérieure du filtre à peluches (1).
2. Tirez sur les parties du filtre à peluches pour les séparer (2).

Nettoyer les pièces du filtre à peluches à sec

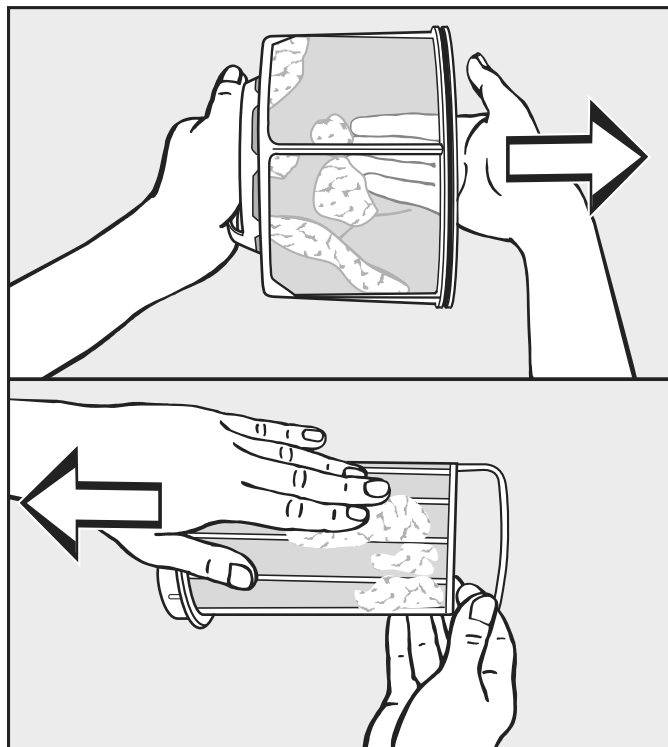

■ Secouez les peluches et essuyez-les en plus.

■ Ne nettoyez les filtres à peluches à l'eau chaude que s'ils sont très collés ou bouchés.

Nettoyer les pièces du filtre à peluches à l'eau

Séchez les pièces du filtre à peluches avant de les remonter. Un filtre à peluches mouillé peut entraîner des dysfonctionnements lors du séchage !

Nettoyage et entretien

Insérer le filtre à peluches

En cas d'encrassement important et visible, nettoyez également la zone de guidage de l'air avant de remettre en place le filtre à peluches nettoyé. Voir page suivante.

- Insérez les filtres à peluches intérieur et extérieur l'un dans l'autre.
- Tournez légèrement la partie intérieure du filtre à peluches dans le sens des aiguilles d'une montre jusqu'à ce que vous perceviez un clic.
- Tenez le filtre à peluches par sa poignée et poussez-le jusqu'à ce qu'il s'arrête dans la zone inférieure de guidage de l'air.

Ne tournez pas la poignée pour ne pas démonter le filtre à peluches.

- Fermez la trappe des filtres à peluches.

Nettoyer la zone du conduit d'air

Contrôlez et nettoyez la zone du conduit d'air de temps en temps si elle est très sale.

Nettoyage rapide

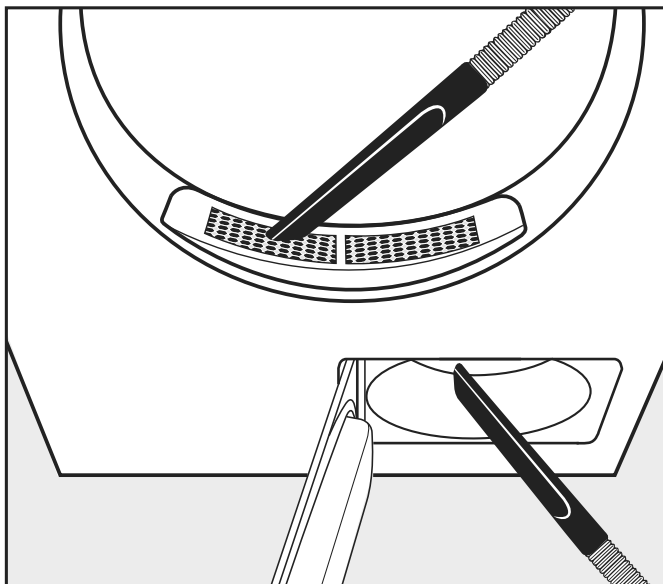

- Éliminez les peluches à l'aide d'un aspirateur.
 - du couvercle dans la zone de remplissage (en haut).
 - de la zone de guidage de l'air devant la turbine du ventilateur (en bas), si vous avez préalablement retiré et nettoyé le filtre à peluches.

Nettoyage supplémentaire

Nettoyer le tambour et les parties extérieures de la carrosserie

⚠ Il existe un risque de choc électrique !
Un sèche-linge qui n'est pas complètement déconnecté de l'alimentation électrique ne doit pas être nettoyé ou entretenu.
Avant de procéder au nettoyage ou à l'entretien, éteignez toujours le sèche-linge au moyen de l'interrupteur principal sur l'appareil.
N'utilisez ni nettoyeur à haute pression ni jet d'eau pour nettoyer le sèche-linge.

⚠ Risque d'endommagement par des nettoyants et des produits abrasifs contenant des solvants.
N'utilisez ni détergent contenant des solvants, ni produit abrasif, ni produit à vitres ou multi-usages. Ces produits risquent d'endommager les surfaces plastiques et autres pièces de l'appareil.
Nettoyez le sèche-linge avec un chiffon légèrement humide et un produit de nettoyage non abrasif ou de l'eau savonneuse, et avec un chiffon doux.

- Nettoyez le joint tout autour de l'intérieur de la porte avec un chiffon humide.
- Après avoir séché des vêtements amidonnés, essuyez l'intérieur du tambour avec un chiffon humide.
- Séchez tous les éléments avec un chiffon doux.
- En option, vous pouvez nettoyer l'acier inoxydable (par exemple le tambour) avec un nettoyant pour acier inoxydable approprié.

L'ouverture d'admission d'air est située sur la face arrière du sèche-linge.
L'ouverture d'admission d'air ne doit jamais être fermée ou recouverte d'objets.
Maintenez l'environnement (notamment la zone d'aspiration du sèche-linge) le plus possible dégagé de peluches.

- Turbine

La turbine située derrière la trappe du filtre à peluches peut être encrassée par des résidus de lessive et des peluches.

Contrôlez de temps en temps la turbine et nettoyez-la si elle est très encrassée.

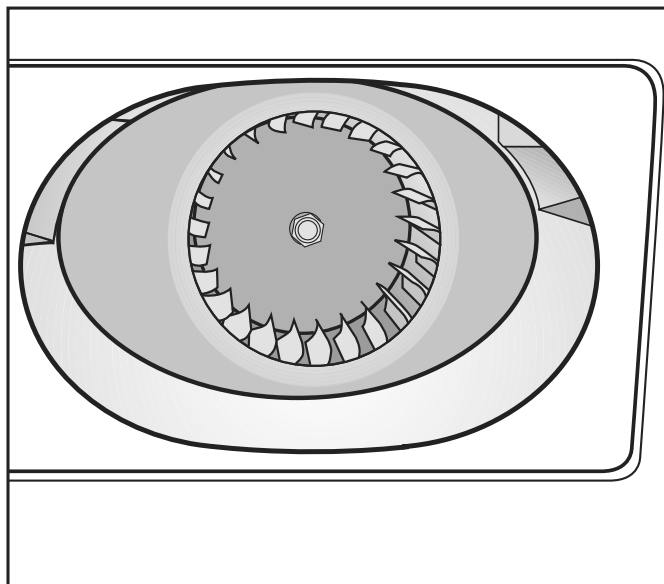

- Retirez avec précaution à l'aide d'un chiffon humide la garniture de la turbine.
- Nettoyez également la zone située devant la turbine.
- Aspirez les peluches à l'aide d'un aspirateur.

Nettoyage et entretien

- Retirez les peluches présentes à l'intérieur de la porte du filtre à peluches ouverte et de l'élément d'étanchéité. Veillez à ne pas endommager l'élément d'étanchéité.

- Couvercle dans la zone de remplissage

Ne retirez le couvercle de la zone de remplissage qu'en cas de forte obstruction.

Retirer le couvercle

- Regardez dans le tambour.

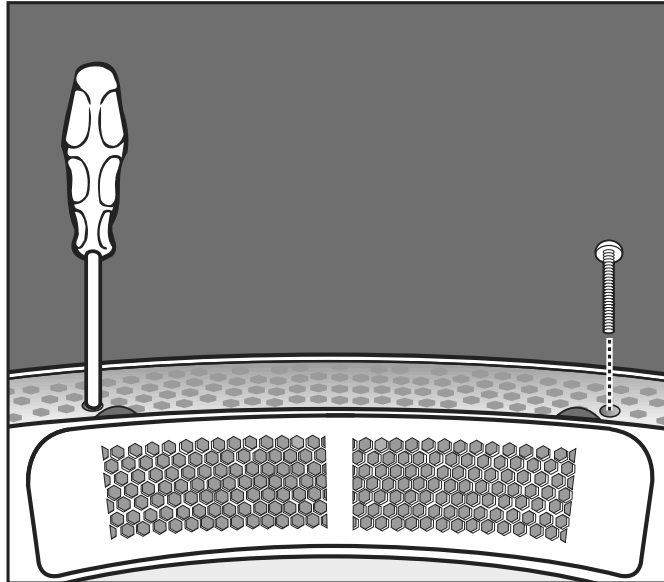

- Sous le cache, à gauche et à droite, dévissez les vis Torx à travers les trous ronds.

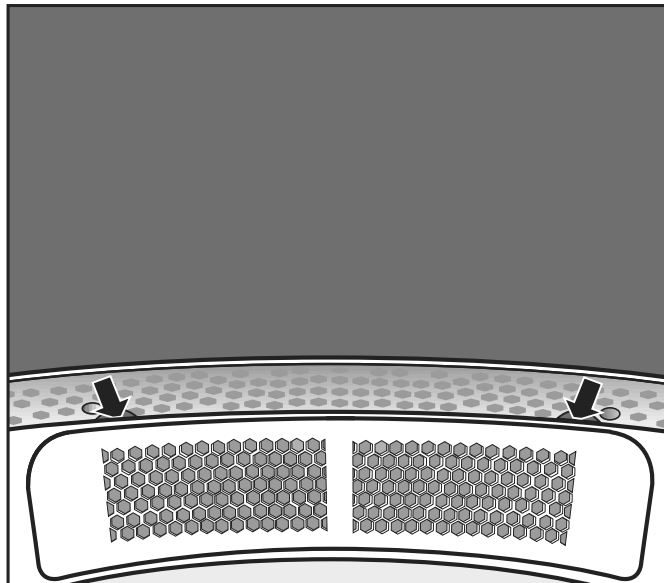

- Passez la main sous le bord du couvercle (voir les flèches) et tirez le couvercle vers le haut.
- Nettoyez la zone de circulation d'air se trouvant en-dessous du couvercle avec un aspirateur.
- Nettoyez le couvercle.
- Nettoyez la zone de guidage de l'air devant la turbine (ouvrez la trappe du filtre à peluches).

Remontage

- Placez le couvercle sur le côté gauche ou droit de l'ouverture.
- Appuyez sur le couvercle jusqu'à ce que vous entendiez un déclic vers le côté opposé.

Nettoyage et entretien

Sécuriser le couvercle

- Regardez dans le tambour.
- Sous le couvercle, à gauche et à droite, vissez les vis Torx à travers les trous ronds.

En cas d'anomalie

Message	Cause et solution
L'écran reste sombre.	<p>Le sèche-linge n'est pas alimenté.</p> <ul style="list-style-type: none"> ■ Contrôlez le connecteur, l'interrupteur principal et les fusibles (côté installation).
Problème	Cause et solution
L'efficacité du sèche-linge diminue.	<p>Le filtre à peluches du sèche-linge est sale.</p> <ul style="list-style-type: none"> ■ Vérifiez que le filtre à peluches du sèche-linge n'est pas encrassé et nettoyez le filtre à peluches.
	<p>Ventilation insuffisante.</p> <ul style="list-style-type: none"> ■ Vérifiez que l'ouverture d'entrée d'air et la conduite d'évacuation d'air du sèche-linge ne sont pas fermées ou recouvertes par des objets.
	<p>Température ambiante trop élevée (> 40 °C)</p> <ul style="list-style-type: none"> ■ Veillez à ce que l'aération de la pièce d'installation soit suffisante. ■ Raccordez le sèche-linge à une conduite d'arrivée d'air et à une conduite d'évacuation d'air externes.
Les oreillers remplis de plumes dégagent une odeur en séchant.	<p>Les plumes ont la particularité de dégager des odeurs propres et étrangères plus ou moins fortes lorsqu'elles sont chauffées.</p> <ul style="list-style-type: none"> ■ L'odeur s'atténue après le séchage grâce à une aération naturelle.
Une fois sec, le linge en fibres synthétiques est chargé d'électricité statique.	<p>Les fibres synthétiques ont tendance à se charger en électricité statique.</p> <ul style="list-style-type: none"> ■ Pendant le lavage en machine, l'utilisation d'un assouplissant au dernier rinçage peut diminuer l'accumulation d'électricité statique au séchage.
Lors du séchage, les peluches s'accumulent.	<p>Les peluches, qui se forment principalement par l'usure due à l'utilisation et, en partie, au lavage du linge, se détachent. La sollicitation des vêtements dans le sèche-linge est plutôt faible. Les peluches qui se forment sont recueillies par le filtre à peluches et peuvent être facilement éliminées.</p> <ul style="list-style-type: none"> ■ Consultez le chapitre « Nettoyage et entretien ».
Le séchage dure très longtemps ou est interrompu.	<p>Vous serez invité à nettoyer la zone de guidage de l'air.</p> <ul style="list-style-type: none"> ■ Veuillez vérifier toutes les causes possibles, comme décrit ci-dessous.
	<p>Le filtre à peluches est encrassé.</p> <ul style="list-style-type: none"> ■ Retirez toutes les peluches.
	<p>La zone de guidage de l'air est par exemple obstruée par des cheveux et des peluches.</p> <ul style="list-style-type: none"> ■ Nettoyez la zone du conduit d'air. ■ Pour nettoyer la zone de guidage de l'air sous la zone de remplissage, retirez le cache de la zone de remplissage.
	<p>Le conduit d'évacuation ou son ouverture est par exemple obstrué par des cheveux et des peluches.</p>

En cas d'anomalie

Problème	Cause et solution
	<ul style="list-style-type: none"> ■ Vérifiez et nettoyez tous les éléments du conduit d'évacuation (par ex. tuyau mural, grilles extérieures, courbures ou coudes). <p>L'apport d'air est insuffisant, par exemple parce que la pièce est très petite.</p> <ul style="list-style-type: none"> ■ Lors du séchage, laissez une porte ou une fenêtre ouverte afin que l'air circule. <p>Les textiles n'ont pas été suffisamment essorés.</p> <ul style="list-style-type: none"> ■ À l'avenir, essorez les textiles dans le lave-linge à une vitesse plus élevée. <p>Le sèche-linge est surchargé.</p> <ul style="list-style-type: none"> ■ Respectez la charge maximale de chaque programme de séchage. <p>En raison des fermetures éclair métalliques, il n'est pas possible de déterminer avec précision le taux d'humidité du linge.</p> <ul style="list-style-type: none"> ■ Dorénavant, ouvrez les fermetures éclair avant de mettre le linge à sécher. ■ Si le problème se reproduit, séchez à l'avenir les textiles avec de longues fermetures éclair uniquement avec le programme air chaud.
<p>De l'eau de condensation se forme dans le tambour.</p>	<p>Le sèche-linge est installé sur un conduit collecteur d'évacuation d'air.</p> <ul style="list-style-type: none"> ■ Le sèche-linge ne peut être installé qu'avec un clapet anti-retour sur un conduit collecteur d'évacuation d'air. ■ Contrôlez régulièrement si le clapet anti-retour est potentiellement défectueux et remplacez-le éventuellement.

Contact en cas d'anomalies

Vous n'arrivez pas à résoudre l'anomalie par vous-même ? Contactez le service après-vente Miele ou votre revendeur Miele.

Les numéros de téléphone du service après-vente Miele figurent en fin de notice.

Veillez indiquer le modèle et la référence de votre appareil. Ces deux indications figurent sur la plaque signalétique.

Accessoires disponibles en option

Les accessoires de ce sèche-linge sont disponibles chez les revendeurs Miele ou au SAV Miele.

Installation

Possibilités d'installation

Vue de face

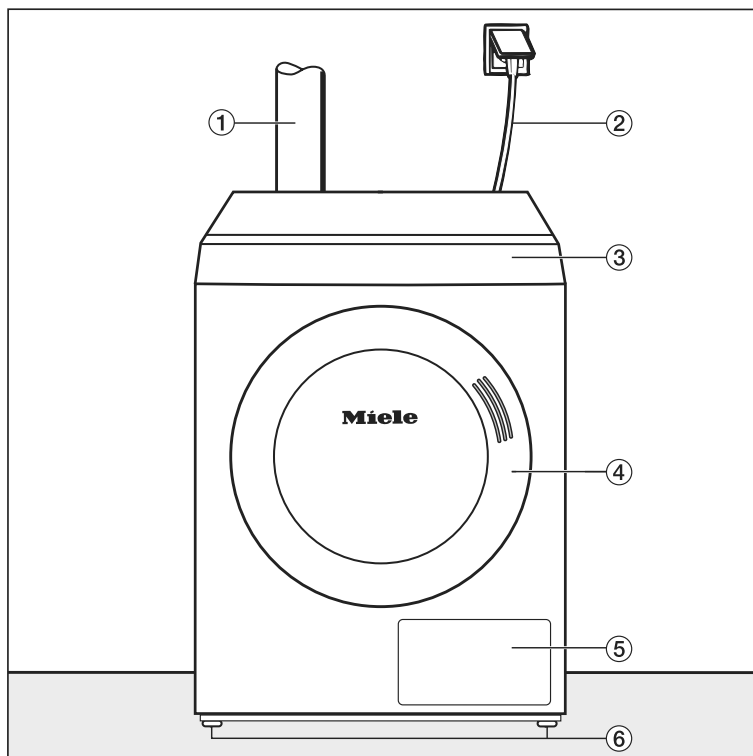

- ① Conduite d'évacuation
- ② Câble de raccordement électrique
- ③ Bandeau de commande avec écran tactile
- ④ Porte
- ⑤ Clapet du filtre à peluches
- ⑥ Quatre pieds à vis réglables en hauteur

Vue latérale

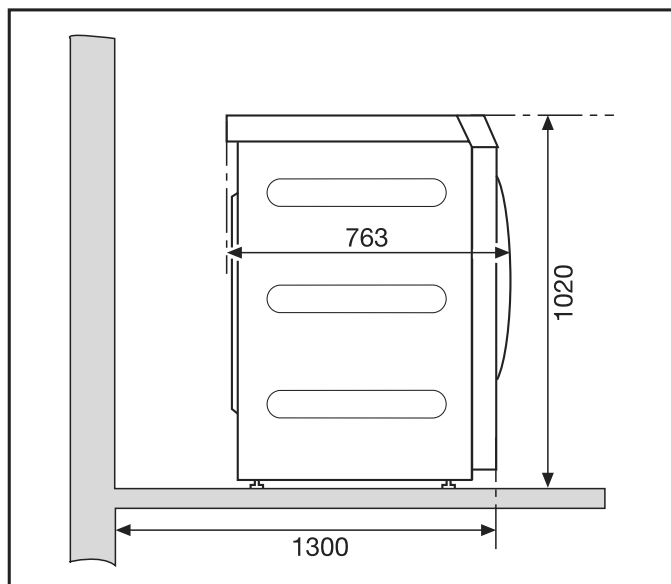

Vue de l'arrière

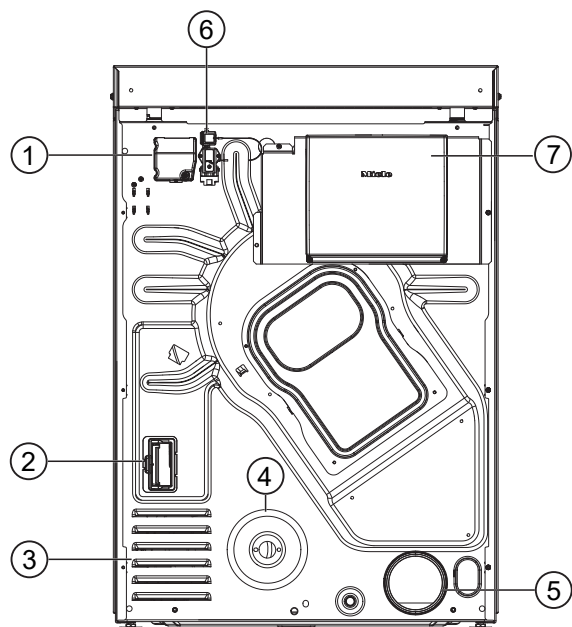

- ① Raccordement électrique
- ② Logement pour module de communication
- ③ Ouvertures d'aspiration pour l'air de séchage
- ④ Raccordement au gaz 1/2" selon ISO 7-1
- ⑤ Raccord d'évacuation d'air Ø 100 mm
- ⑥ Raccord pour boîtier de communication
- ⑦ Boîtier de communication (en option) pour la connexion aux systèmes externes.

Vue du dessus

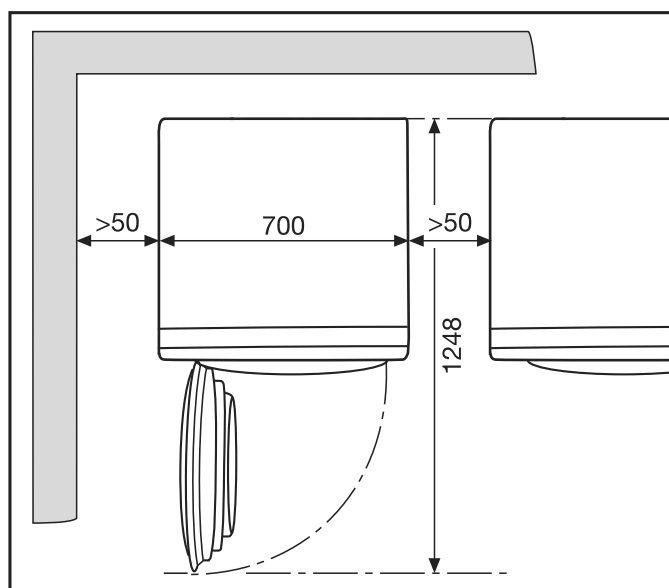

Montage sur socle

Vous pouvez acheter différents socles Miele comme accessoires.

Installation

⚠ Risques de blessures et de dommages en cas de fixation manquante du sèche-linge.
Si le sèche-linge est installé sur un socle, il risque de glisser et de tomber du socle s'il n'est pas sécurisé.
En cas d'installation sur un socle par l'utilisateur, le sèche-linge doit être fixé pour éviter qu'il ne glisse.
Le socle doit être fixé au sol.

Installation

Transport du sèche-linge

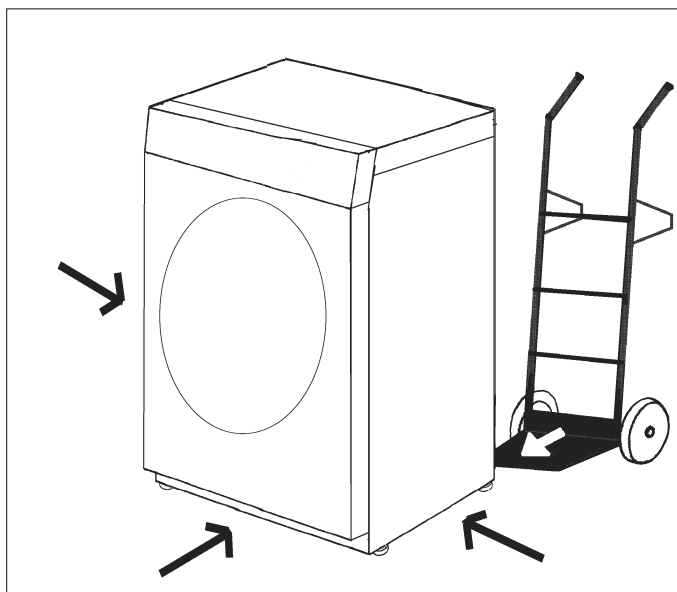

Transportez le sèche-linge sur le lieu d'installation à l'aide d'un moyen de transport approprié (par exemple un diable).

⚠ Risque de blessure en cas de renversement du sèche-linge.
Lors du transport du sèche-linge, il y a un risque que le sèche-linge bascule.
Veillez à ce que le sèche-linge ne bascule pas durant le transport.

Ajustement



On ne doit trouver dans l'axe d'ouverture de la porte du sèche-linge aucune porte battante, coulissante ou à charnière montée du côté opposé.

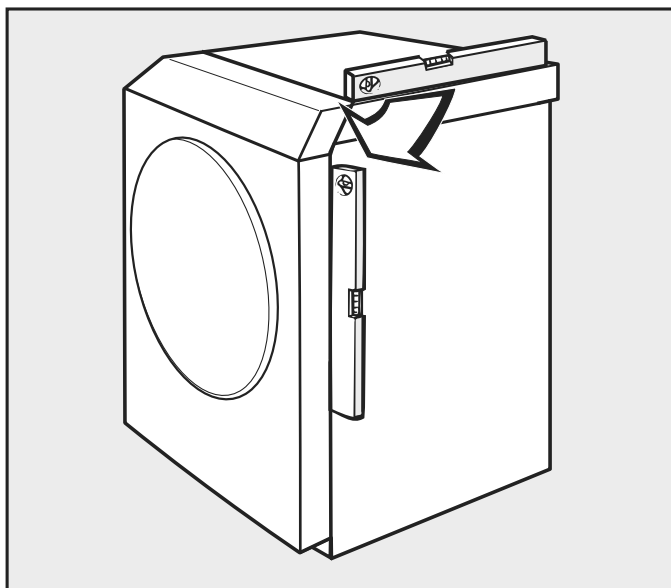

Le sèche-linge doit être d'aplomb et fixe afin de garantir un fonctionnement sans risque.

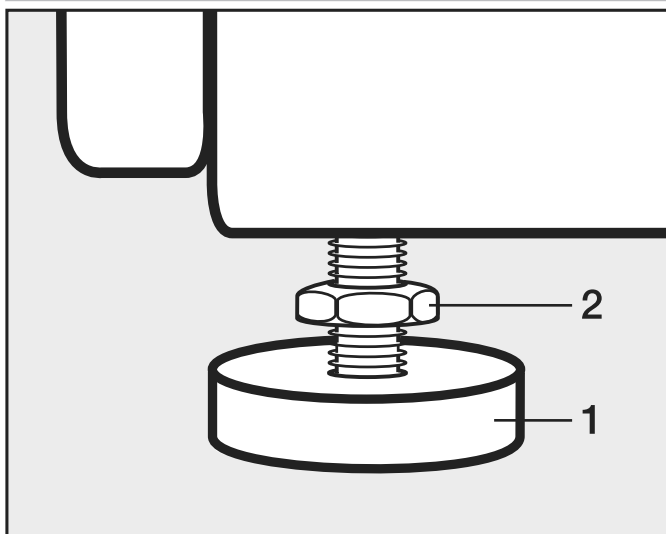

- Dévissez les vis (2).
- Il est possible de régler les pieds à vis (1) afin de compenser les inégalités du sol.
- Serrez les vis (2) contre le boîtier.

Stabiliser le sèche-linge



Risque de fuite de gaz dans les sèche-linge chauffés au gaz en raison de l'absence de fixation au sol.

Un déplacement accidentel d'un sèche-linge à gaz peut endommager la conduite de gaz et provoquer une fuite de gaz.

Après l'installation, fixez toujours les sèche-linge à gaz au sol à l'aide de matériel de fixation approprié.

Installation

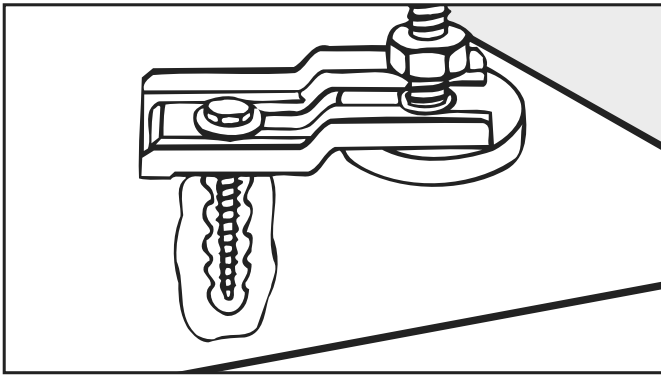

Fixez impérativement le sèche-linge aux pieds à vis du sèche-linge à l'aide de pattes de serrage (accessoires).

Raccordement électrique

Ce sèche-linge est équipé d'un câble d'alimentation sans prise.

⚠ La plaque signalétique vous indique la puissance de raccordement et la protection électrique adaptée. Comparez ces indications avec celles de votre réseau électrique.

Le raccordement ne peut être effectué que si l'installation électrique est conforme à la norme VDE 0100 ou aux réglementations nationales et locales.

Le raccordement doit impérativement être effectué par un électricien.

Le sèche-linge peut être raccordé au moyen d'une prise adaptée.

Si un raccordement fixe est prévu, installer un dispositif de disjonction phase et neutre. Ce dispositif peut être constitué d'un interrupteur à ouverture de contact de plus de 3 mm. Il peut s'agir d'un disjoncteur automatique, de fusibles ou de contacteurs (conformes à la norme IEC/EN 60947).

Lors du raccordement au réseau électrique, veillez à ce que la phase L du sèche-linge soit raccordée à la phase L du réseau électrique. Le conducteur neutre N du sèche-linge doit être raccordé au conducteur neutre N du réseau électrique.

Si les connexions sont inversées, la détection de la flamme ne fonctionne pas. Lors du chauffage, le sèche-linge affiche le message d'erreur *F98*.

La prise ou le dispositif de sectionnement doivent toujours être accessibles.

⚠ Si le sèche-linge est débranché, le dispositif de sectionnement doit pouvoir être verrouillé ou le point de sectionnement être surveillé.

Toute réinstallation du branchement, modification de l'installation ou vérification de la mise à la terre avec la détermination du fusible approprié doit exclusivement être effectuée par un électricien qualifié, qui connaît les directives EDF et les règlements applicables.

Si plusieurs valeurs de tension sont indiquées sur la plaque signalétique, le sèche-linge peut être commuté pour un raccordement à la tension d'entrée correspondante. L'adaptation à un autre type de tension ne doit être effectuée que par un revendeur spécialisé ou par le service après-vente Miele. Lors de l'adaptation, il faut respecter les instructions de recâblage sur le schéma électrique.

► Pour augmenter la sécurité, un disjoncteur RCD type B doit être installé en amont de l'appareil conformément au schéma d'installation. L'installation doit être effectuée par l'exploitant du côté client.

Alimentation en air et conduit d'évacuation d'air

Aération et purge

L'air nécessaire au séchage est prélevé dans le local d'installation. Veillez donc à ce que la pièce soit suffisamment aérée, par exemple en aménageant des ouvertures d'aération non obturables dans le mur extérieur.

- Les orifices d'entrée et de sortie d'air doivent rester dégagés.
- Si vous installez des machines chauffées au gaz liquide sous le niveau du sol (par exemple dans une cave), respectez les « Règles techniques relatives au gaz liquide ».
- La ventilation de la pièce n'est correcte que s'il n'y a pas de dépression. Évitez les dépressions, par exemple par des ouvertures d'aération dans le mur extérieur. Cela garantit que
 - l'évacuation complète de l'air de ce sèche-linge est effectuée.
 - une propriété de combustion parfaite du gaz est assurée.
- Pour chaque sèche-linge, il faut prévoir une section de 237 cm^2 par ouverture de ventilation.

Le sèche-linge aspire l'air à l'arrière. C'est pourquoi il faut garantir une distance suffisante par rapport au mur.

Dans le cas contraire, l'apport d'air est insuffisant et le fonctionnement du sèche-linge peut être limité.

Respectez les distances nécessaires au mur.

La fente d'aération entre le bas du sèche-linge et le sol ne doit surtout pas être réduite par une plinthe, une moquette épaisse, etc.

Ce sèche-linge est considéré comme un foyer à gaz sans anti-refouleur de type B22, avec moteur de ventilation en aval du chauffage.

Conception de l'évacuation d'air

Les mélanges air/gaz d'échappement des sèche-linge chauffés au gaz doivent être évacués individuellement à l'extérieur par le toit.

Dans le cas de conduites collectives, chaque sèche-linge pour gaz doit être équipé d'un clapet anti-retour.

Effectuer des exceptions lors de la conception de l'évacuation d'air conformément au code de la construction des différents pays. Renseignez-vous auprès de la société de ravalement compétente.

- Raccordez toujours les sorties d'air le plus court possible au circuit d'évacuation des gaz brûlés.
- Lors du raccordement du conduit d'évacuation sur les raccords d'évacuation d'une machine, il faut veiller à un très bon raccordement et à une parfaite étanchéité à l'air.
- N'utilisez que des matériaux résistants à la chaleur, avec une résistance thermique d'au moins $80 \text{ }^\circ\text{C}$.
- De la condensation se forme dans le conduit d'évacuation. Installez donc un dispositif d'évacuation des condensats au point le plus bas de la conduite d'évacuation.

Installation

Calculer la longueur totale de tuyau

Le conduit d'évacuation avec des coudes et différents composants oppose une résistance de frottement à l'air évacué. Cette résistance est exprimée comme longueur de tuyau de référence. La **longueur équivalente de tuyau** indique la résistance à l'air d'un coude, par ex., comparée à celle d'un tuyau d'eaux usées droit d'1 mètre en plastique (tableau I).

Si vous additionnez les longueurs de tuyau de référence de tous les composants, vous obtenez la **longueur totale de tuyau**. La longueur totale du tuyau indique l'importance de la résistance du système d'évacuation complet.

Étant donné qu'un grand **diamètre** diminue la résistance, une grande longueur de tuyau totale exige un plus gros diamètre (tableau II).

Marche à suivre

1. Mesurez la longueur nécessaire pour la pose droite de la conduite d'évacuation. Multipliez la valeur par la longueur équivalente correspondante indiquée dans le **Tableau I**.
2. Déterminez le nombre de coudes et de composants requis. Additionnez leurs longueurs de tuyau de référence à l'aide du **tableau I**.
3. Additionnez toutes les longueurs de tuyau de référence que vous venez de calculer : Vous obtenez la longueur totale du tuyau.
4. Consultez le **Tableau II** pour obtenir le diamètre requis pour la longueur totale.

Tableau I	
Composants	Longueur de tuyau équivalente
Flexible d'évacuation (alu-flex)* / tuyau (résistance thermique min. 80 °C)	
– 1 m posé droit/ ou 1 m tuyau droit	1,0 m
– Coude à 45° (rayon de courbure = 0,25 m)	0,6 m
– Coude à 90° (rayon de courbure = 0,25 m)	0,8 m
L'utilisation d'un conduit mural ou d'un raccord de fenêtre est une exception dans la conception de l'évacuation d'air. Celle-ci doit être réalisée conformément au code de la construction des pays. Renseignez-vous auprès d'un ramoneur compétent.	
Tuyau mural* ou raccord sur fenêtre*	
– avec grille	3,8 m
– avec clapet anti-retour (oscillant)	1,5 m
Clapet anti-retour*	14,3 m
* Accessoires en option	

Tableau II	
Longueur de conduite totale maximale admissible	Diamètre nécessaire
20 m	100 mm
40 m	125 mm
80 m	150 mm

Exemple de calcul

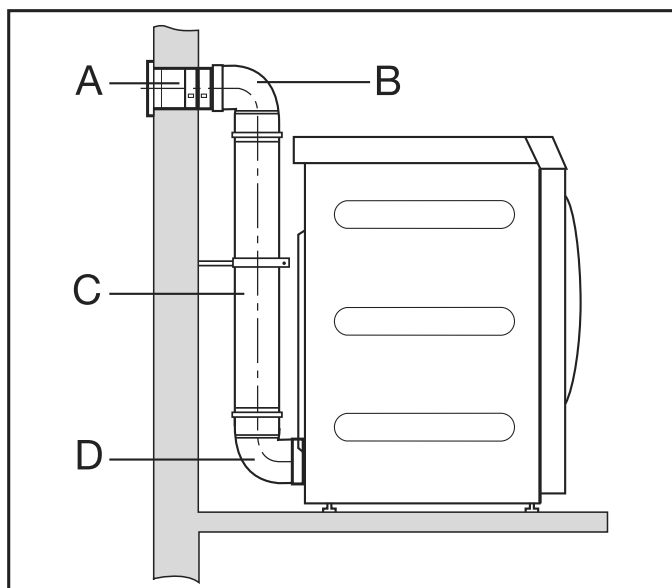

A	Tuyau de mur, avec insert de grille = 1 x 3,8 m Longueur du tuyau de référence	= 3,8 m
B/D	2 coudes, 90° = 2 x 0,8 m longueur équivalente	= 1,6 m
C	0,5 m de tuyau = 0,5 x 1 m longueur équivalente	= 0,5 m
Longueur totale de tuyau		= 5,9 m

Résultat : La longueur totale du tuyau est inférieure à 20 m (selon le tableau II). Un diamètre de tuyau de 100 mm est donc suffisant.

Dimension de raccordement de l'évacuation d'air

Vue du dessus

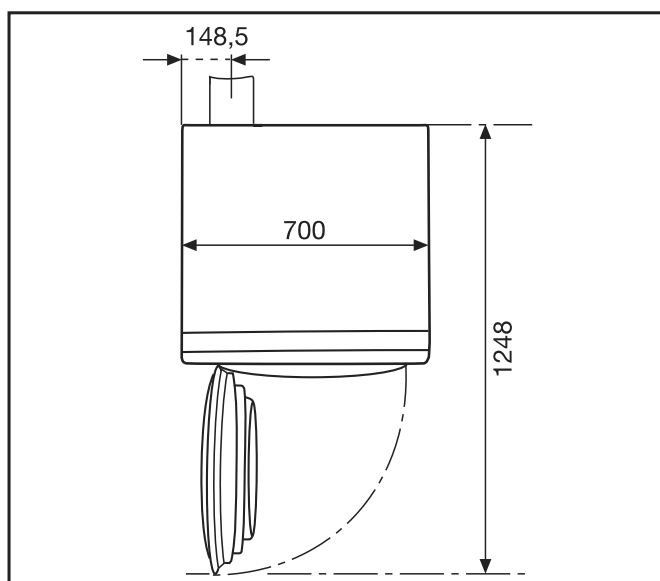

Vue de l'arrière

Installation

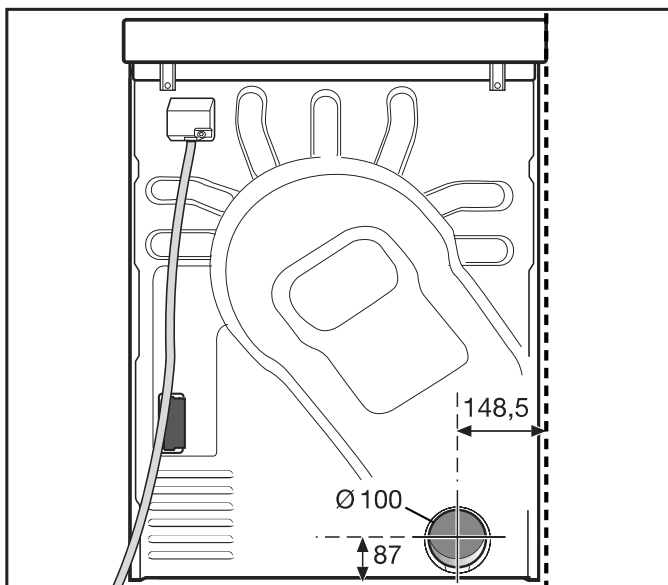

Conduit d'évacuation d'air avec des tuyaux enfichés

Il vous faut :

- un raccord (fourni).
- Tuyaux et raccords du commerce.

N'utilisez que des matériaux résistants à la chaleur, avec une résistance à la température de 80 °C min.

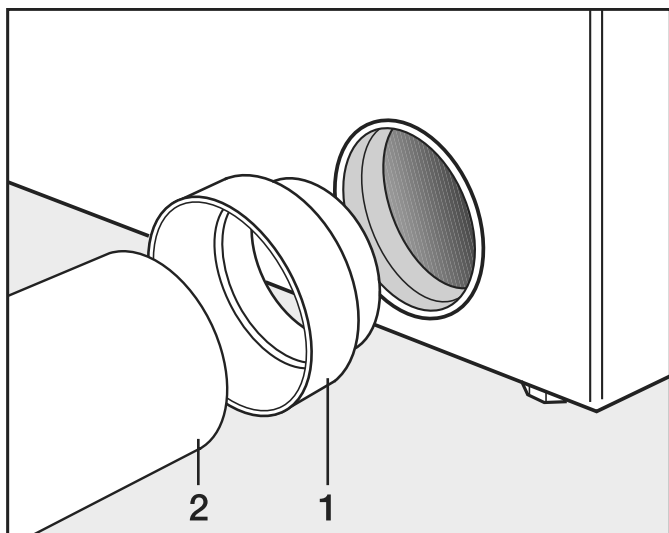

- Installez le raccord (1) et le tuyau (2).

⚠ Entourez les points de connexion avec du ruban adhésif métallique résistant à la chaleur.

Évacuation de l'air avec alu-flex

Il vous faut :

- l'adaptateur (fourni).
- Flexible d'évacuation alu-flex (accessoires en option).

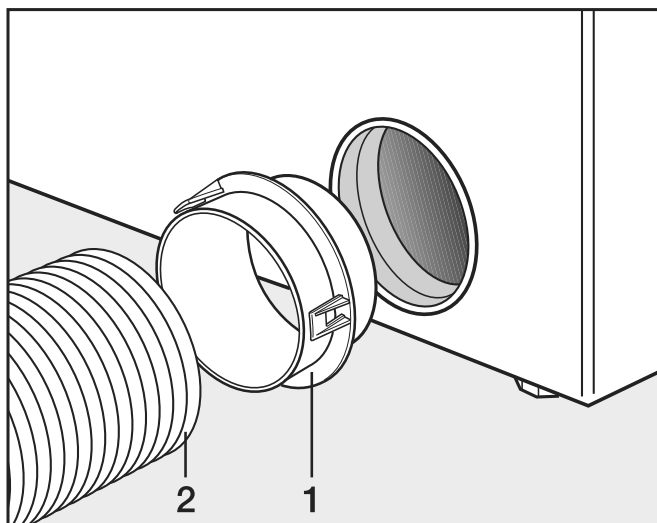

- Installez l'adaptateur (1) et le flexible d'évacuation alu-flex (2).



Entourez les points de connexion avec du ruban adhésif métallique résistant à la chaleur.

Conduite d'évacuation collective

Un conduit collecteur d'évacuation d'air n'est autorisé que dans des cas exceptionnels. La conduite d'évacuation collective doit être acceptée par le ramoneur compétent.



Il faut installer sur chaque sèche-linge, un clapet anti-retour.

Dans le cas contraire, le retour de l'eau de condensation risque d'endommager les sèche-linge et de compromettre la sécurité électrique.

Pour l'installation de 3 à max. 5 sèche-linge, le diamètre de tuyau **D** doit être augmenté.

Nombre de sèche-linge	Facteur d'augmentation du diamètre de tuyau du Tableau II
3	1,25
4 - 5	1,5

Installation

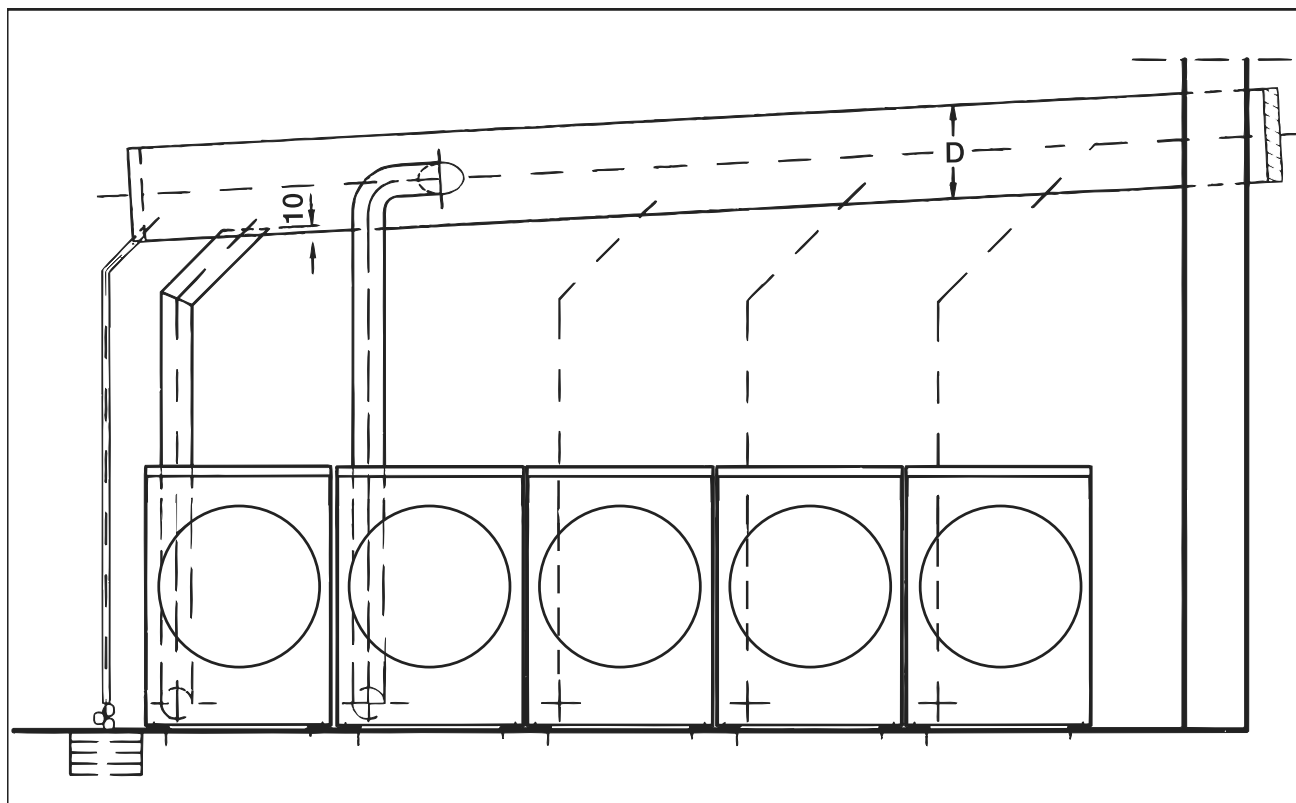

Gaz

Consignes de raccordement et de modification

Le dispositif d'arrêt et le tuyau de raccordement pour le raccordement au gaz doivent être fournis par le client.

Un tuyau de raccordement approprié est disponible chez Miele en tant qu'accessoire pouvant être acheté ultérieurement.

Premier raccordement

Le premier raccordement doit être effectué par une entreprise spécialisée et agréée, conformément aux règles en vigueur dans le pays.

 Le sèche-linge doit être équipé en usine de manière à pouvoir fonctionner conformément à la famille de gaz, au groupe de gaz et à la pression de raccordement existants.

Ce sèche-linge est conçu en usine pour fonctionner au **gaz naturel E (H), G 20**.

La pression d'entrée du gaz et la pression d'alimentation correspondante des buses sont indiquées sur la plaque signalétique. Comparez ces indications avec celles de votre exploitant du réseau de gaz.

Les réglages nécessaires des vannes de gaz sont décrits dans les instructions de réglage et de modification jointes.

Ce sèche-linge est adapté à l'utilisation de gaz naturel E et H avec un mélange de jusqu'à 20 % d'hydrogène.

Pour ce faire, le sèche-linge doit être réglé sur les valeurs de réglages pour le gaz naturel E, H.

Passage à un autre type de gaz

 Danger dû à des travaux de modification non conformes.

Les travaux de modification du sèche-linge ne doivent être effectués que par des spécialistes agréés.

Si le sèche-linge doit être converti à un autre type de gaz, différent de celui indiqué sur la plaque signalétique, consultez les instructions de réglage et de conversion jointes.

 Risque d'explosion en cas d'utilisation de sèche-linge au gaz non étanches.

Une fois les travaux terminés, le sèche-linge chauffé au gaz risque de ne plus être étanche et de laisser échapper du gaz.

Vérifiez l'étanchéité du sèche-linge à la fin des travaux de mise en service, d'entretien, de modification et de réparation. Respectez impérativement les raccords de mesure sur la vanne de gaz. Procédez à la vérification sur les brûleurs ouverts et éteints.

Ordre de mise en service ou de transformation



Vérifiez que les points mentionnés dans le chapitre « Alimentation en air et conduit d'évacuation d'air » ont été pris en compte.

Respectez impérativement l'ordre suivant lors de la mise en service ou la modification.

1. Renseignez la famille de gaz disponible, le groupe de gaz et la pression de raccordement à la compagnie distributrice de gaz compétente. Comparez les données avec les valeurs indiquées sur l'appareil (voir plaque signalétique).

Installation

- Vérifiez et corrigez la pression de buse réglée à l'usine selon les tableaux « Valeurs de réglage pour le gaz naturel » ou « Valeurs de réglage pour le gaz liquide ».
- Si la famille de gaz, le groupe de gaz ou la pression de raccordement diffèrent, procédez au changement conformément aux instructions de raccordement et de modification (« Instructions de réglage et de conversion du gaz »). Remplacez ensuite la plaque signalétique.

Si vous changez de famille de gaz, suivez les instructions de réglage et de modification jointes. Si vous ne disposez pas d'un kit de réglage et de modification, vous pouvez en faire la demande auprès du service après-vente. Indiquez ensuite les éléments suivants :

- le modèle
- le numéro du sèche-linge
- la famille de gaz
- le groupe de gaz
- la pression de raccordement du gaz
- le pays d'installation

Réglez la pression de la buse sur la vanne de régulation de gaz de la machine (voir la section Valeurs de réglage pour le gaz naturel/gaz liquide et les instructions de réglage et de modification ci-jointes).

- Activer tous les organes de gaz disponibles y compris ceux du sèche-linge installé.
- Mesurer la pression de raccordement. **La pression de raccordement doit être conforme aux indications de la plaque signalétique et aux instructions de réglage et de modification jointes.**

Tableaux

Débit nécessaire

	Charge calorifique nominale (Hi)	Débit
Gaz naturel E	8 kW	0,847 m ³ /h
Gaz naturel LL	8 kW	0,985 m ³ /h
Gaz liquide	7,5 kW	0,571 kg/h

Puissance calorifique d'utilisation

Les puissances calorifiques suivantes sont prises pour base pour calculer la puissance de raccordement (Valeurs de référence du gaz : température 15 °C ; pression absolue : 1013 mbar)

Gaz naturel E (G 20)	34,02 MJ/m ³ (Hi)
Gaz naturel LL (G 25)	29,25 MJ/m ³ (Hi)
Gaz liquéfié (G 31)	46,3 MJ/kg (Hi) Rapport de densité : 1,55 Étanchéité à l'air : 1,2 kg/m ³

Pressions de raccordement du gaz

Si la pression de raccordement du gaz naturel est inférieure à 15 mbar (par exemple en raison d'une chute de pression dans le réseau d'alimentation), le fournisseur de gaz doit être informé.

Pays	Catégorie de gaz	Pression de raccordement du gaz naturel (mbar)			Pression de raccordement du gaz liquéfié (mbar)		
		p_n	p_{min}	p_{max}	p_n	p_{min}	p_{max}
AT	II ₂ H3B/P	20	17	25	50	42,5	57,5
BE	I ₂ E(R)	20	17	25 (Es)	-	-	-
		25	20	30 (Ei)	-	-	-
BG	II ₂ H3B/P	20	17	25	29	25	35
CH	II ₂ H3B/P	20	17	25	50	42,5	57,5
CY	II ₂ H3B/P	20	17	25	29	25	35
CZ	II ₂ H3B/P	20	17	25	29	25	35
DE	II ₂ ELL3B/P	20	18	25	50	42,5	57,5
DK	II ₂ H3B/P	20	17	25	29	25	35
EE	II ₂ H3B/P	20	17	25	29	25	35
ES	II ₂ H3P	20	17	25	37	25	45
FI	II ₂ H3B/P	20	17	25	29	25	35
FR	II ₂ H3P	20	17	25	37	25	45
GB	II ₂ H3P	20	17	25	37	25	45
GR	II ₂ H3B/P	20	17	25	29	25	35
HR	II ₂ H3B/P	20	17	25	29	25	35
HU	II ₂ H3B/P	25	18	33	50	42,5	57,5
IE	II ₂ H3P	20	17	25	37	25	45
IS	II ₂ H3P	20	17	25	30	25	35
IT	II ₂ H3B/P	20	17	25	30	25	35
LT	II ₂ H3B/P	20	17	25	29	25	35
LU	II ₂ E3B/P	20	17	25	29	25	35
LV	II ₂ H3B/P	20	17	25	29	25	35
MT	I ₃ B/P	-	-	-	29	25	35

Installation

Pays	Catégorie de gaz	Pression de raccordement du gaz naturel (mbar)			Pression de raccordement du gaz liquéfié (mbar)		
		n _p	min _p	max _p	n _p	min _p	max _p
NL	II ₂ EK3B/P	20 (E)	17 (E)	25 (E)	29	25	35
		25 (K)	20 (K)	30 (K)			
	II ₂ L3B/P	25	20	30	29	25	35
NO	II ₂ H3B/P	20	17	25	29	25	35
PL	II ₂ E3P	20	17	25	37	25	45
PT	II ₂ H3P	20	17	25	37	25	45
RO	II ₂ H3B/P	20	17	25	29	25	35
SE	II ₂ H3B/P	20	17	25	29	25	35
SI	II ₂ H3B/P	20	17	25	29	25	35
SK	II ₂ H3B/P	20	17	25	29	25	35
TR	II ₂ H3B/P	20	17	25	29	25	35

Valeurs de réglage du gaz

Modèle	Puissance de chauffe	Diamètre injecteurs	Pression injecteurs en mbar				
			2E/2H (AT, BE, BG, CH, CY, CZ, DE, DK, EE, ES, FI, FR, GB, GR, HR, HU, IE, IT, IS, LT, LU, LV, NL, NO, PL, PT, RO, SE, SI, SK, TR)	2LL/2L (DE, NL)	2K* (NL)	3B/P (AT, BG, CH, CY, CZ, DE, DK, EE, ES, FI, GR, HR, HU, LT, LU, LV, MT, NL, NO, RO, SE, SI, SK, TR)	3P (FR, GB, IE, IS, IT, PL, PT)
Gaz naturel PDR 910	6,6/8,0 kW	2,6 mm	4,9/8,3	7,1/12,0	7,1/12,0	-	-
Gaz liquide PDR 910	6,0/7,5 kW	1,8 mm	-	-	-	6,0/9,0	8,0/12,0

* Pour les Pays-Bas uniquement

Ce sèche-linge est adapté à l'utilisation de gaz naturel E et H avec un mélange de jusqu'à 20 % d'hydrogène.

Pour ce faire, le sèche-linge doit être réglé sur les valeurs de réglages pour le gaz naturel E, H.

⚠ Risque de choc électrique et de blessure lors de l'utilisation du sèche-linge sans habillage extérieur complet.

Lorsque l'habillage extérieur est retiré, il est possible d'accéder à des pièces de machine sous tension ou en rotation.

Après avoir installé le sèche-linge, assurez-vous que toutes les parties extérieures amovibles de l'habillage sont entièrement remontées.

► Des accessoires ne peuvent être rajoutés ou montés que s'ils sont expressément autorisés par Miele. Si d'autres pièces sont rajoutées ou montées, les prétentions à la garantie et/ou fondées sur la responsabilité du fait du produit deviennent caduques.

Boîtier de communication

Le boîtier de communication disponible en option permet de raccorder des dispositifs externes de Miele ou d'autres fabricants à une machine Miele Professional. Le matériel externe comprend le système de caisse, le système de charge de pointe, le capteur de pression ou le clapet d'évacuation externe.

Le boîtier de communication est alimenté en tension réseau par l'intermédiaire de la machine Miele Professional.

Le kit vendu séparément comprend le boîtier de communication et le matériel de fixation correspondant pour une installation facile sur la machine ou sur un mur.

APCL106

Le module de communication Miele disponible en option peut être utilisé pour établir une connexion de données entre l'appareil Miele Professional et un appareil de traitement de données utilisant la norme Ethernet ou Wi-Fi.

Le module de communication est inséré dans le logement de communication standard des machines. Le module de communication offre la possibilité de communiquer intelligemment avec des systèmes externes (par exemple des terminaux d'encaissement intelligents centraux ou des solutions de paiement) via une application. En outre, des informations détaillées sur l'état de l'appareil et le statut du programme peuvent être publiées.

Ce module est la base de la communication câblée avec Miele MOVE.

Il n'est pas possible d'intégrer l'appareil dans l'application « Miele@Home » pour le ménager.

Le module de communication est destiné exclusivement à un usage commercial et est alimenté en tension secteur directement par l'appareil Miele Professional. Aucun autre branchement n'est nécessaire. L'interface Ethernet du module de communication est conforme TBT (tension basse de sécurité) conformément à la norme EN 60950. Les appareils externes doivent également être conformes TBT.

Protection et sécurité des données

Dès que vous avez activé la fonction de mise en réseau et que votre appareil est connecté à l'Internet, votre appareil envoie les données suivantes au Cloud Miele :

- numéro de fabrication de l'appareil ;
- type d'appareil et caractéristiques techniques ;
- état de l'appareil ;
- informations sur la version logicielle de votre appareil.

Ces données ne sont pas initialement attribuées à un utilisateur spécifique et ne sont pas non plus stockées de manière permanente. Ce n'est que lorsque vous reliez votre appareil à un utilisateur qu'une sauvegarde persistante des données et une affectation spécifique des données sont effectués. Le transfert et le traitement des données sont effectués conformément aux normes de sécurité élevées de Miele.

Accessoires en option

Configuration du réseau réglages d'usine

Vous pouvez réinitialiser tous les paramètres du module de communication ou de votre module Wi-Fi intégré aux réglages d'usine. Réinitialisez la configuration du réseau si vous éliminez votre appareil, le vendez ou mettez un appareil d'occasion en service. Cela permet de garantir que vous avez supprimé toutes les données personnelles et que le précédent propriétaire ne puisse plus avoir accès à votre appareil.

Droits d'auteur et licences

Miele utilise son propre logiciel ou un logiciel tiers non couvert par une licence open source, pour faire fonctionner et contrôler le module de communication. Le présent logiciel/les composants de logiciel sont soumis à des droits d'auteur. Les droits d'auteur détenus par Miele et des tiers doivent être respectés.

Ce module de communication contient également des composants logiciels distribués sous licence open source. Vous pouvez consulter les composants open source inclus ainsi que les avis de droit d'auteur correspondants, les copies des conditions de licence applicables et toute autre information localement via IP et un navigateur web (*https://<ip adresse>/Licenses*). Les dispositions de responsabilité et de garantie des conditions de licence open source qui y figurent ne s'appliquent qu'à l'égard des ayants droit respectifs.

Monnayeur

Le sèche-linge peut être équipé en option d'un monnayeur (accessoire Miele en option). Pour ce faire, le service après-vente Miele doit effectuer une programmation spéciale dans l'électronique et raccorder le monnayeur.

Le raccordement d'un monnayeur nécessite l'accessoire boîtier de communication Miele ou le module COM.
--

Caractéristiques techniques

Hauteur	1020 mm
Largeur	700 mm
Profondeur	763 mm
Profondeur avec porte ouverte	1248 mm
Poids	75 kg
Capacité du tambour	180 l
Capacité de charge maximale (poids du linge sec)	10 kg
Longueur du câble d'alimentation	1600 mm
Tension électrique	voir plaque signalétique
Puissance de raccordement	voir plaque signalétique
Fusible	voir plaque signalétique
Puissance de l'ampoule	voir plaque signalétique
Labels de conformité délivrés	voir plaque signalétique
Charge max. au sol en fonctionnement	883 N
Norme de sécurité produit	conforme EN 10472, EN 60335
Niveau de pression acoustique au poste de travail, suivant EN ISO11204/11203	< 70 dB re 20 µPa
Bande de fréquence	2,4000 GHz – 2,4835 GHz
Puissance d'émission maximale	< 100 mW

Déclaration de conformité UE

Par la présente, Miele déclare que le type de sèche-linge PT012 est conforme à la directive 2014/53/EU.

Le texte intégral de la déclaration de conformité UE est disponible à l'une des adresses suivantes :

- www.miele.de/professional/index.htm sous « Produits », « Téléchargement »
- <http://www.miele.de/professional/gebrauchsanweisungen-177.htm> en indiquant le nom du produit ou le numéro de fabrication

Belgique:

S.A. Miele Belgique
Z.5 Mollem 480 – 1730 Mollem (Asse)
Tel. 02/451.15.40
E-mail: professional@miele.be
Internet: www.miele-professional.be

France :

Miele S.A.S
Z.I. du Coudray
9, avenue Albert Einstein
B.P. 1000
93151 Le Blanc-Mesnil Cedex
www.miele.fr/professional
R.C.S. Bobigny B 708 203 088

Contact Service Commercial

Tél. : 01 49 39 44 44
Fax. : 01 49 39 44 38
Mail : advpro@miele.fr

Contact SAV Professionnel (Intervention)

Tél. : 01 49 39 44 78
Fax. : 01 49 39 34 10
Mail : savpro@miele.fr

Contact Support Technique (Hotline)

Tél. : 01 49 39 44 88
Mail: support.technique@miele.fr

Suisse :

Miele SA
Limmatstrasse 4, 8957 Spreitenbach
Téléphone +41 56 417 27 51
Téléfax +41 56 417 24 69
professional@miele.ch
www.miele.ch/professional
Service de réparation et de permanence
Téléphone 0848 551 670



Miele & Cie. KG
Carl-Miele-Straße 29, 33332 Gütersloh, Allemagne