

Touchdisplay mit Sensortasten

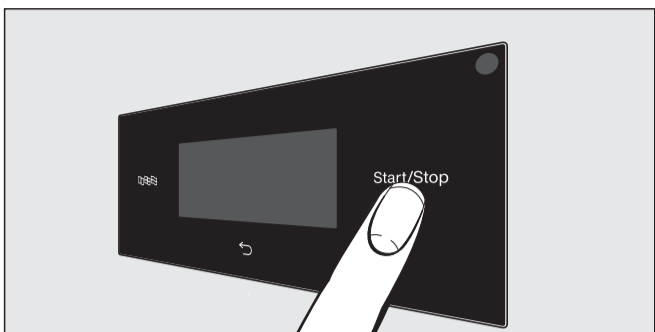

■ Einschalten: Taste ① drücken.
Die Sensortasten , , *Start/Stop* sowie die Sensortasten im Display reagieren auf Berührung mit den Fingerspitzen.

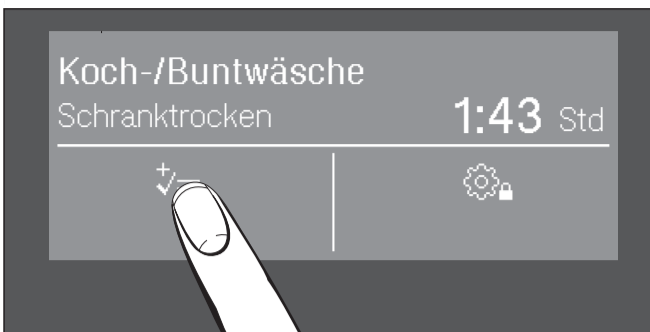

Beispiel: Extra wählen

- Sensortaste berühren.
- Sensortaste und/oder berühren.

1 Sprache auswählen

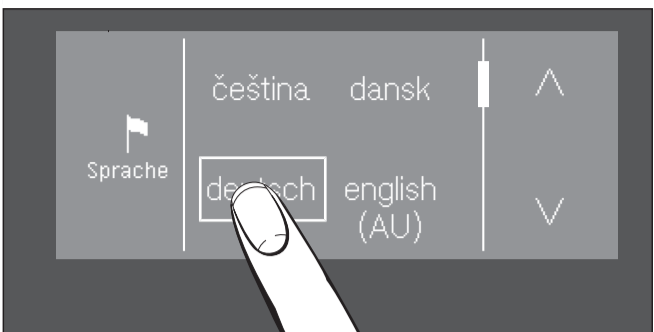

- Sensortaste berühren.
- Sensortaste oder berühren, bis die gewünschte Sprache erscheint.
- Sprache auswählen.

2 Wäsche sortieren und einfüllen



Pflegesymbole:
 = nicht trocknen,
 = normale/niedrige Temperatur (beides zusammen möglich).
 ■ Wäsche einfüllen.

3 Programm wählen und starten

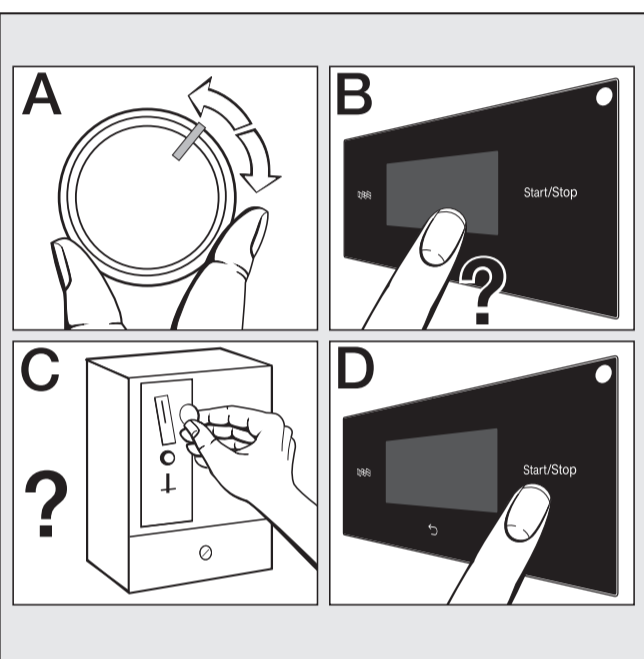

- Programm wählen (A).
- Eventuell weitere Programmeinstellungen wählen (B).
- Bezahlvorgang beachten (C).
- Sensortaste *Start/Stop* berühren (D).

4 Wäsche entnehmen



Ende wird im Display angezeigt.

- Tür öffnen.
- Wäsche entnehmen.

Programme	max.*	Textilien / Hinweise / Tipps		
Express Schranktrocken	4 kg	Unempfindliche Textilien, wie für das Programm <i>Koch-/Buntwäsche</i> .	-	
Pflegeleicht Schranktrocken plus Schranktrocken Bügeltrocken	4 kg	Berufskleidung, Kittel, Pullover, Kleider, Hosen, Tischwäsche, Strümpfe		
Wolle	2 kg	Pullover, Strickjacken, Strümpfe aus Wolle	-	-
Zeitprogramm kalt	8 kg	Alle Textilien, die durchlüftet werden sollen.	-	-
Zeitprogramm warm	8 kg	Jacken, Kissen, Schlafsäcke, mehrlagige Textilien, schwere Baumwolltischdecken, kleine Einzelstücke – Zeit wählen: berühren – Zeit mit wählen – OK berühren.		
Koch-/Buntwäsche Schranktrocken plus Schranktrocken Bügeltrocken Mangeln	8 kg	Jacken, Berufskleidung, Kittel, Schürzen, Säuglingswäsche, T-Shirts, Unterwäsche, Decken, Frottier-/Leinentücher, Frottier-Handtücher, Frottier-Badetücher, Frottier-Bademäntel, Biber-/Frottierbettwäsche, kochfeste Tischwäsche – Mangelwäsche bis zum Mangeln aufrollen, so bleibt sie feucht.		
Baumwolle PRO Schranktrocken	8 kg	Normal nasse Baumwollwäsche, wie unter <i>Koch-/Buntwäsche</i> beschrieben.	-	
Baumwolle Schranktrocken	8 kg	Normal nasse Baumwollwäsche, wie unter <i>Koch-/Buntwäsche</i> beschrieben (Prüfprogramm gemäß Verordnung).	-	

* Gewicht der Trockenwäsche
 Extra *Schon plus* = Reduzierte Mechanik beim Trocknen (weniger Trommeldrehungen).
 Extra *Knitterschutz* (falls freigeschaltet) = Knitterreduzierung, wenn Textilien nach Programmende nicht sofort entnommen werden.

Écran tactile et touches sensibles

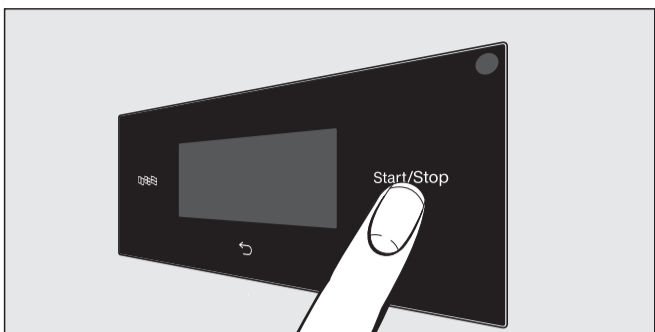

- Mise en marche : appuyer sur la touche ①.

Les touches sensibles , , *Start/Stop* ainsi que les touches sensibles de l'écran réagissent au contact des doigts.

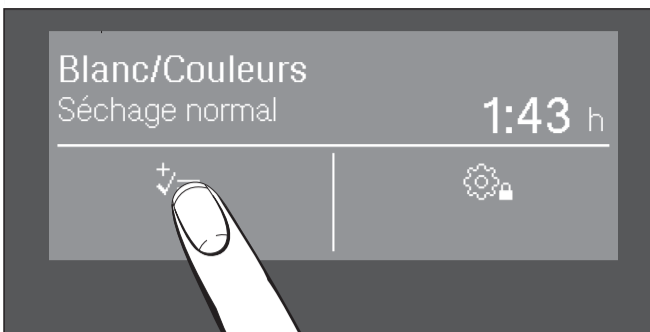

Exemple : sélectionner une option

- Effleurer la touche sensible .
- Effleurer la touche sensible et/ou .

1 Sélectionner la langue

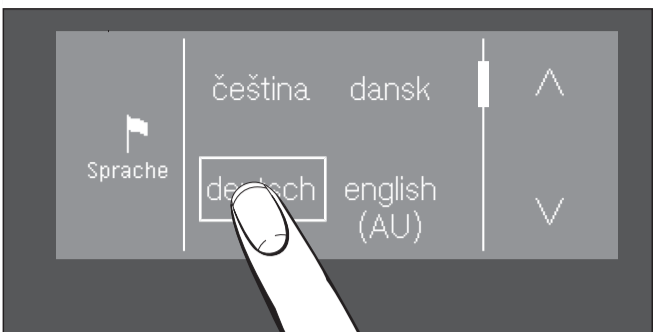

- Effleurer la touche sensible .
- Effleurer la touche sensible ou jusqu'à ce que la langue souhaitée apparaisse.
- Sélectionner la langue.

2 Trier et charger le linge

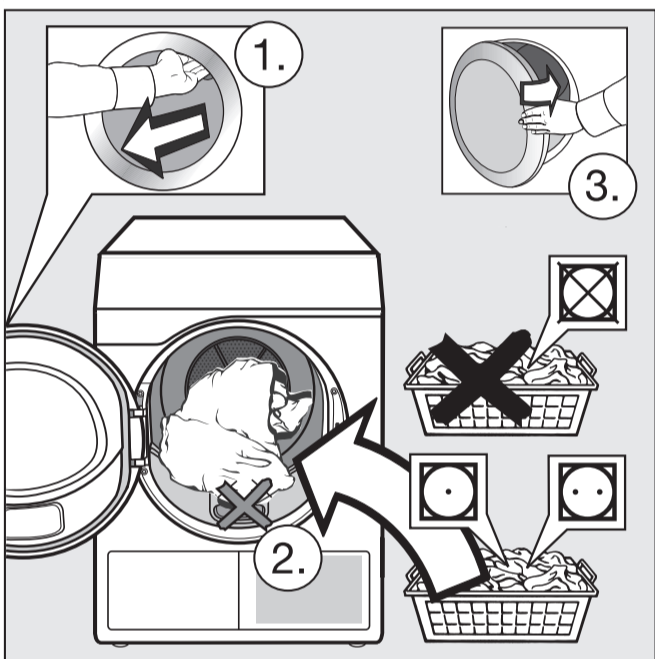

Symbole d'entretien :

- ☒ = ne pas sécher,
- ☉/☉ = température normale/basse (les deux sont possibles ensemble).

- Charger le linge.

3 Sélectionner et lancer le programme

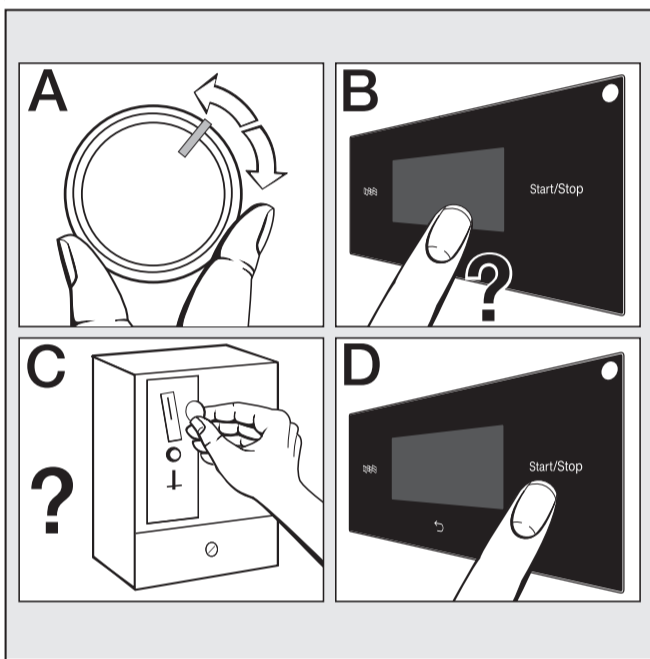

- Sélectionner le programme (A).
- Sélectionner éventuellement les paramètres du programme (B).
- Insérer de l'argent (C).
- Effleurer la touche sensible *Start/Stop* (D).

4 Décharger le linge

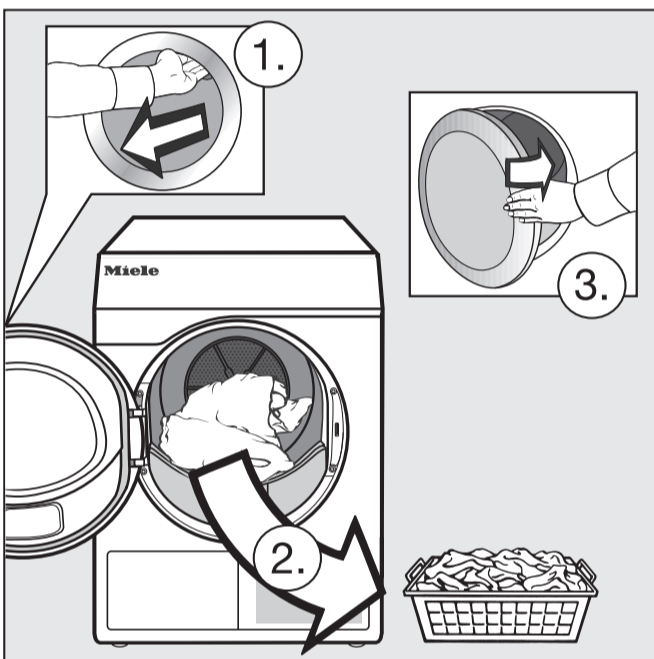

Arrêt s'affiche à l'écran.

- Ouvrir la porte.
- Décharger le linge.

Programmes	max.*	Textiles / Instructions / Conseils		
Express Séchage normal	4 kg	Textiles non délicats pour le programme <i>Blanc/Couleurs</i>	-	
Non repassable Séchage normal plus Séchage normal Séchage fer à repasser	4 kg	Tenues de travail, tabliers, pulls, vêtements, pantalons, linge de table, chaussettes		
Laine	2 kg	Pulls, gilets, chaussettes en laine	-	-
Minuterie froid	8 kg	Pour les textiles qui ont besoin d'être aérés.	-	-
Minuterie chaud	8 kg	Vestes, coussins, sacs de couchage, textiles multicouches, nappes en coton épais, petites pièces de linge - Sélectionner le temps : effleurer - sélectionner le temps avec - effleurer OK.		
Blanc/couleurs Séchage normal plus Séchage normal Séchage fer à repasser Séchage repasseuse	8 kg	Vestes, vêtements de travail, blouse, tabliers, layettes, t-shirts, sous-vêtements, couvertures, draps et draps en éponge, serviettes en éponge, draps de bain en éponge, peignoir en éponge, linge de lit en flanelle et en éponge, linge de table lavable à haute température - Nous recommandons d'enrouler le linge à repasser pour qu'il conserve son humidité.		
Coton PRO Séchage normal	8 kg	Linge en coton normalement humide, tel que décrit sous <i>Blanc/Couleurs</i>	-	
Coton Séchage normal	8 kg	Linge en coton normalement humide, tel que décrit sous <i>Blanc/Couleurs</i> (programme test conforme à la directive).	-	

* Poids du linge sec

Option *Rythme Délicat* = mécanique réduite pour le séchage (moins de rotations de tambour).

Option *Infroissable* (si disponible) = réduit la formation de faux plis si le linge n'est pas sorti immédiatement après la fin du programme.

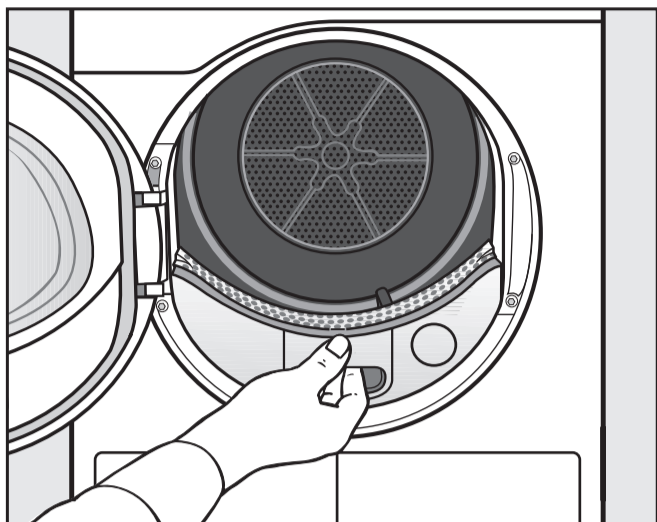
Conseil : prévoir un aspirateur
Nettoyage : après le séchage – et lorsque le message Nettoyer le circuit d'air s'affiche (confirmer avec OK).

- Retirer le filtre à peluches.

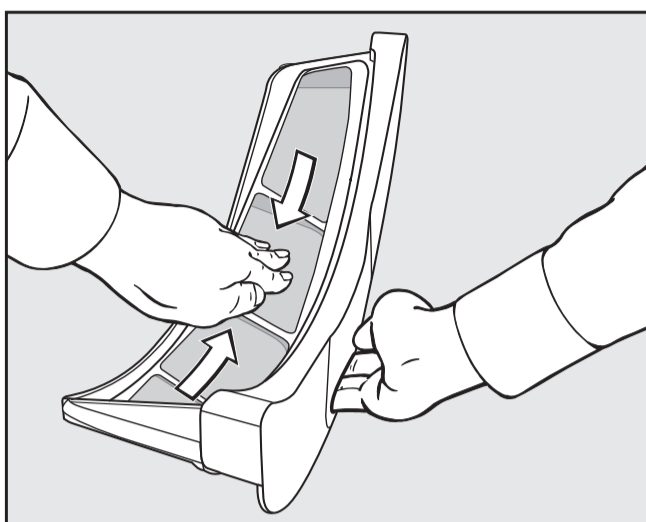

- Brosser ou aspirer les peluches.
- En cas de fort encrassement : voir le mode d'emploi.

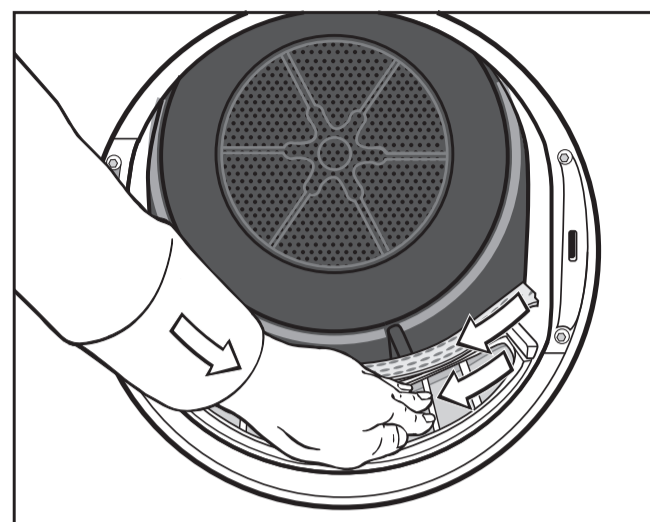

- Brosser ou aspirer les peluches.
- En cas de fort encrassement : voir le mode d'emploi.

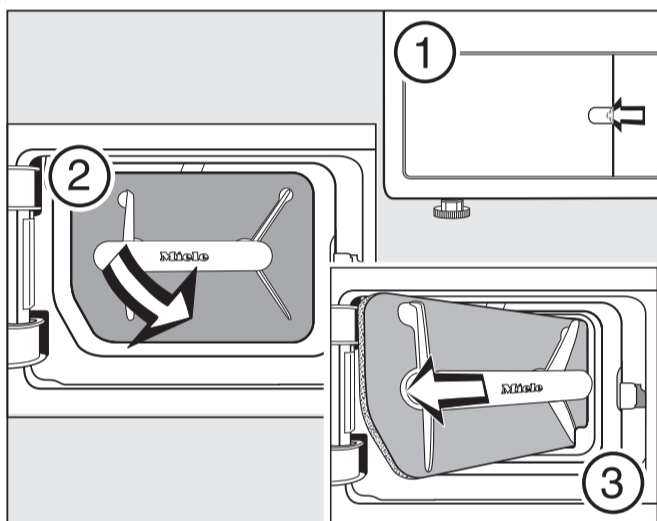
Nettoyage : 1 fois par jour en mode continu – et lorsque le message Nettoyer le circuit d'air s'affiche (confirmer avec OK).

- Ouvrir le clapet ①.
- Sortir le filtre à peluches en le tirant par la poignée et en l'inclinant vers la droite ②.
- Retirer le filtre à peluches ③.
- Vérifier régulièrement les traces d'usure sur le filtre à peluches.

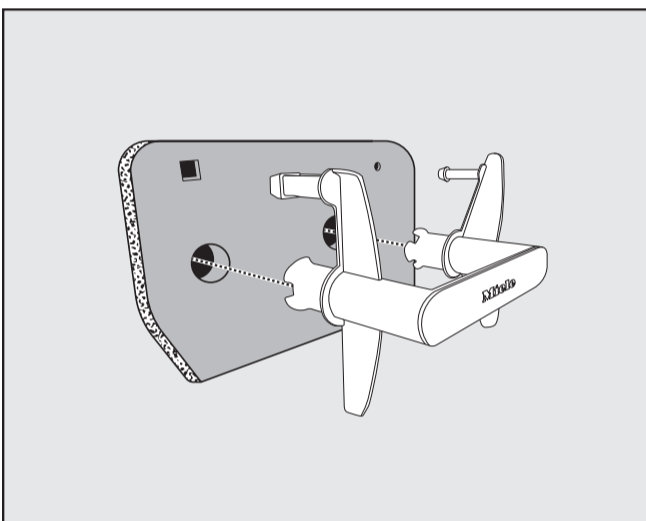

- Tirer sur la poignée pour la sortir du filtre.
- Rincer le filtre, l'essorer avec précaution et le laisser sécher.
- Enficher la poignée.

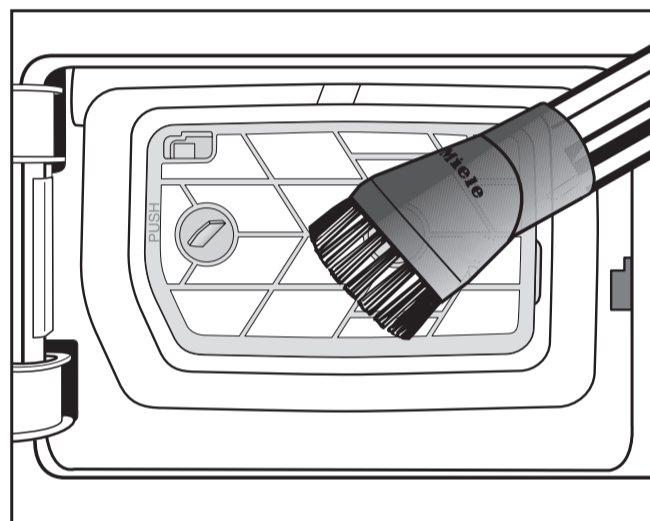

- Aspirer prudemment les peluches.
- En cas de fort encrassement : voir le mode d'emploi.
- Mettre le filtre en place : voir la figure de gauche, ordre ③-②-①.

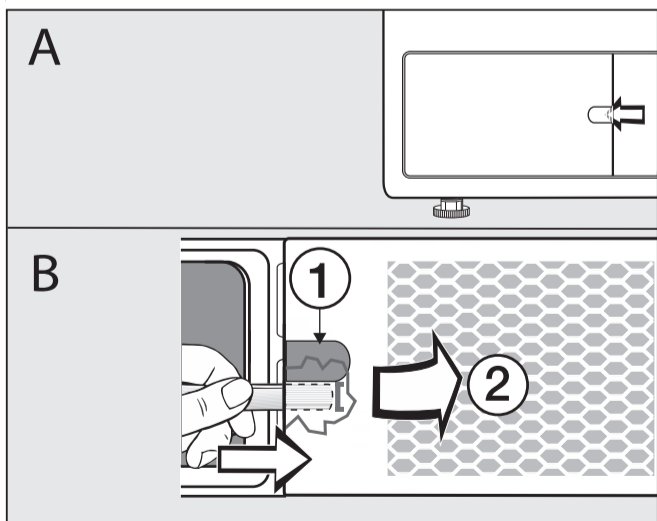
Nettoyage : uniquement lorsque le message Ouvrir la grille en bas à droite, nettoyer l'échangeur thermique s'affiche (confirmer avec OK).

- (A) Ouvrir le clapet.
- (B) par ex. en passant le manche d'une cuillère sous le bord ① et en le soulevant légèrement.
- Ouvrir la grille ② et la retirer.

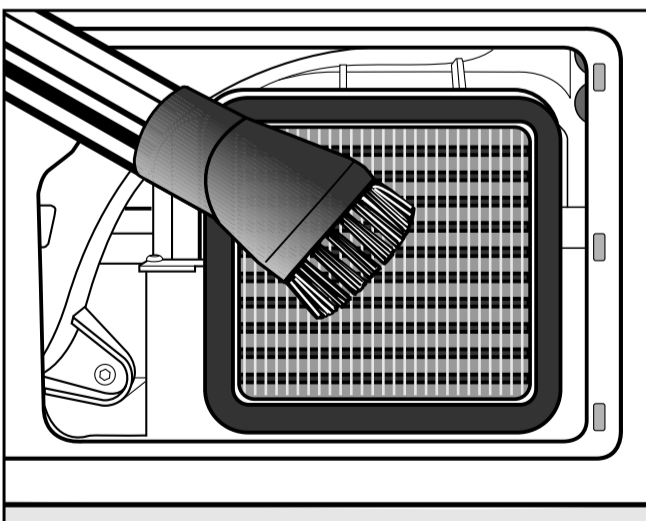

⚠ Risque de blessure : ne jamais toucher les lamelles de refroidissement avec les mains.
Risque de coupure.

- Aspirer prudemment les peluches/la poussière.

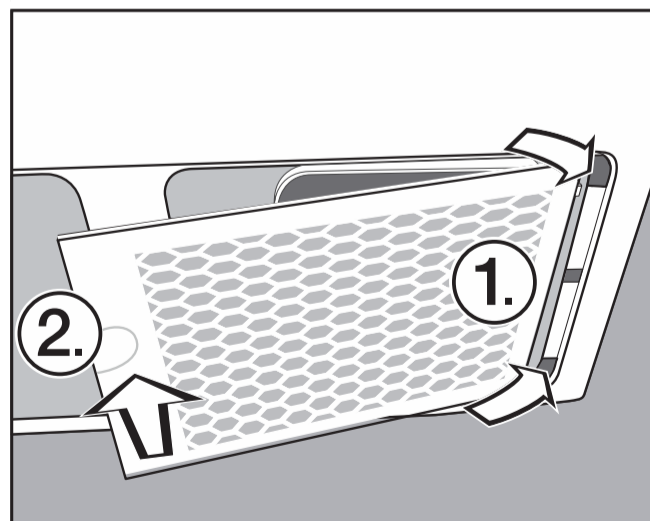

- Insérer la grille à droite ①.
- Appuyer fermement sur la grille à gauche ②.

Tipp: Staubsauger bereithalten

Reinigen: nach dem Trocknen – und bei Displaymeldung Luftwege reinigen (mit OK bestätigen).

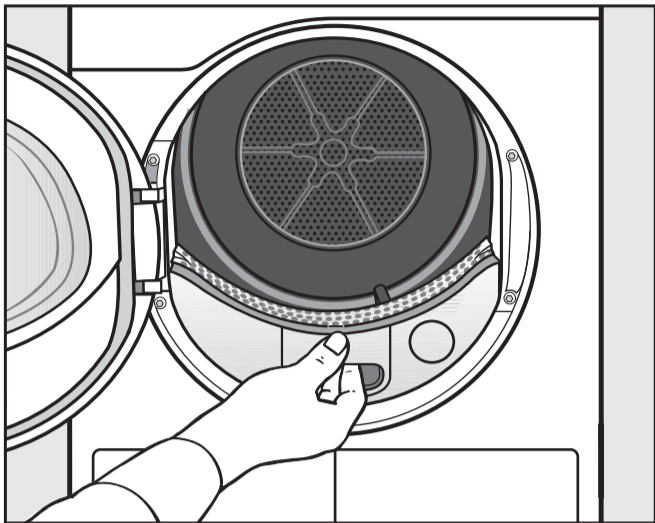

- Flusenfilter herausziehen.

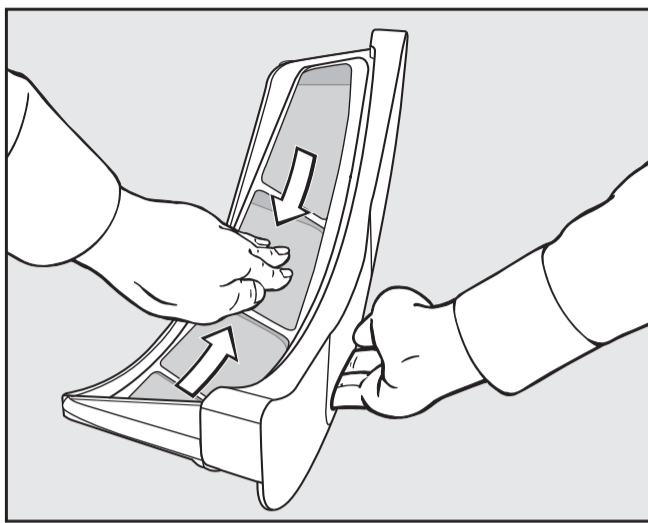

- Flusen abstreifen oder absaugen.
- Bei starker Verschmutzung: siehe Gebrauchsanweisung.

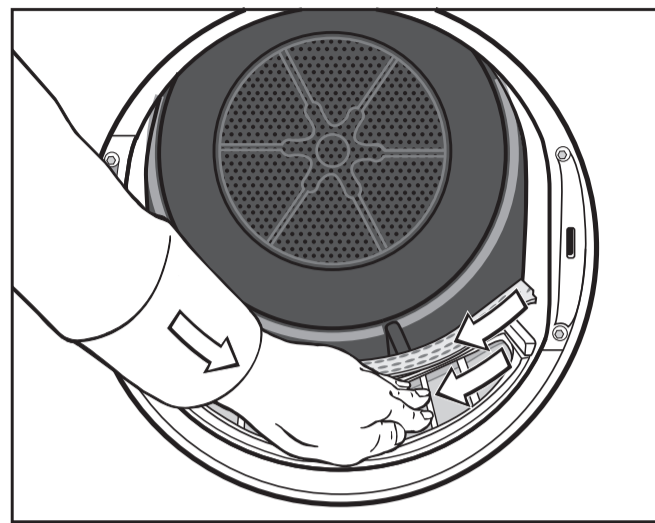

- Flusen abstreifen oder absaugen.
- Bei starker Verschmutzung: siehe Gebrauchsanweisung.

Reinigen: 1 x am Tag bei Dauerbetrieb – und bei Displaymeldung Luftwege reinigen (mit OK bestätigen).

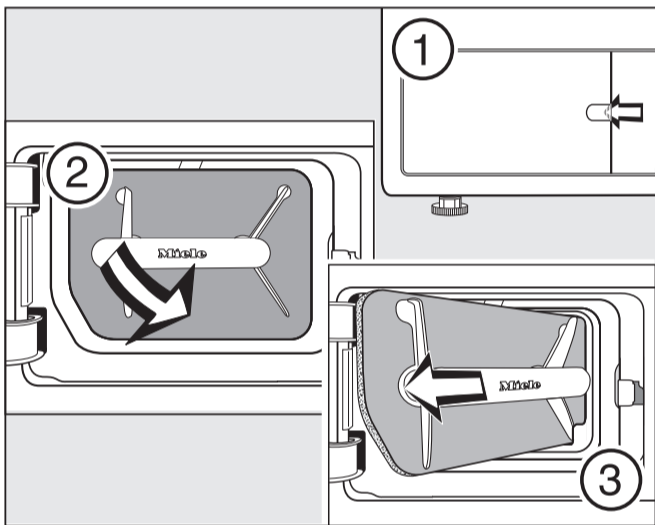

- Klappe öffnen ①.
- Sockelfilter am Griff schräg nach rechts vorne ziehen ②.
- Sockelfilter schräg herausziehen ③.
- Sockelfilter regelmäßig auf Verschleißspuren prüfen.

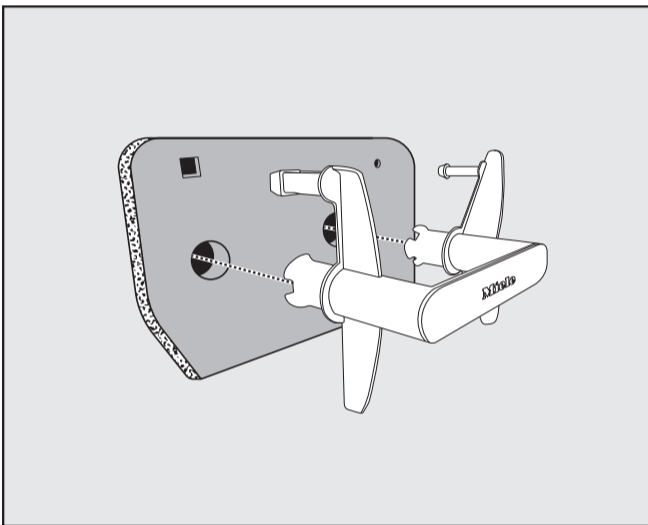

- Griff aus dem Sockelfilter ziehen.
- Sockelfilter ausspülen, behutsam ausdrücken und trocknen lassen.
- Griff aufstecken.

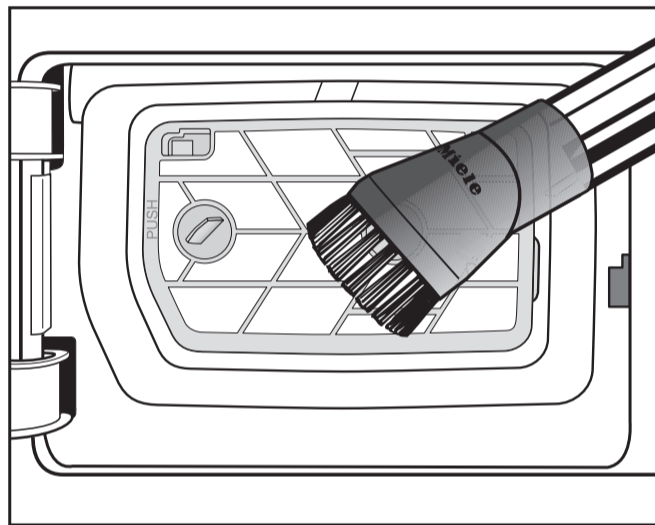

- Flusen vorsichtig absaugen.
- Bei starker Verschmutzung: siehe Gebrauchsanweisung.
- Sockelfilter einsetzen: siehe Bild links, Reihenfolge ③-②-①.

Reinigen: Nur bei Displaymeldung Gitter unten rechts öffnen, Wärmetauscher reinigen (mit OK bestätigen)

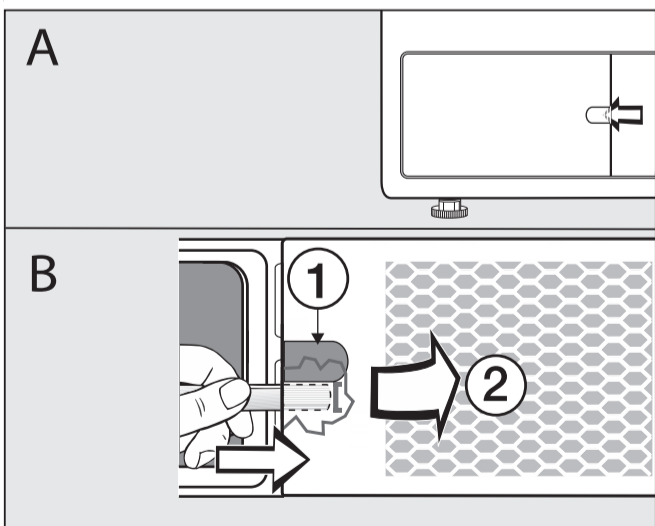

- (A) Klappe öffnen.
- (B) z. B. einen Löffelstiel unter den Rand stecken ① und leicht hebeln.
- Gitter aufklappen ② und abnehmen.

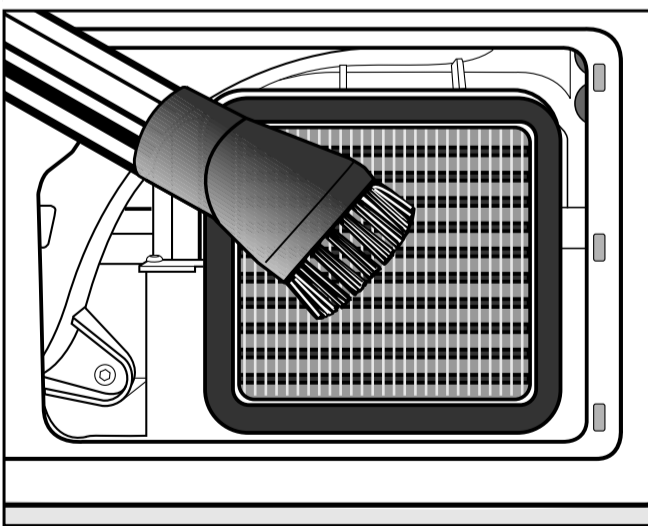

- ⚠ Verletzungsgefahr: Kühlrippen nicht mit den Händen berühren. Sie können sich schneiden.
- Flusen/Staub vorsichtig absaugen.

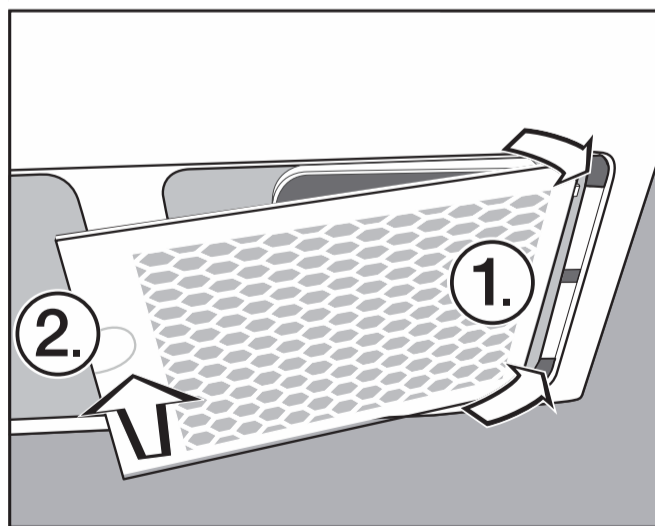

- Gitter rechts einsetzen ①.
- Gitter links fest andrücken ②.