

# BRIGHTWELL

SOLUÇÕES DE DISTRIBUIÇÃO REVOLUCIONÁRIAS

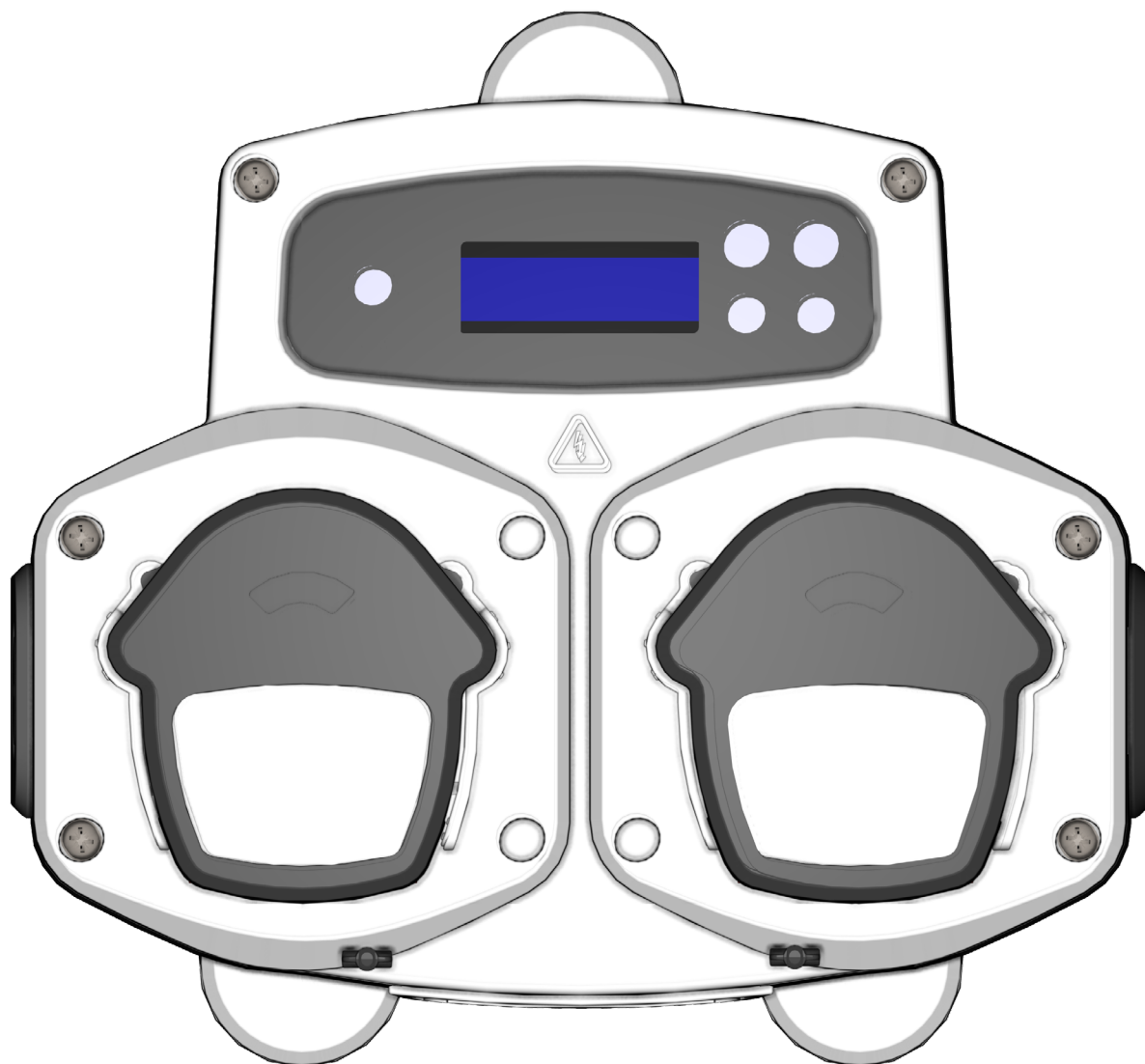

## Brightlogic 2

### Guia de iniciação rápida

Instalação e Configuração

[Brightwell.co.uk](http://Brightwell.co.uk)

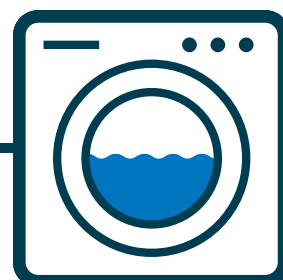

# ÍNDICE

PRECAUÇÕES DE SEGURANÇA	5
INSTALAÇÃO - MONTAGEM	6
INSTALAÇÃO - LIGAÇÃO 1	7
INSTALAÇÃO - LIGAÇÃO 2	8
PROGRAMAÇÃO - CONTROLOS	9
PROGRAMAÇÃO - LEGENDA DAS INSTRUÇÕES	9
PROGRAMAÇÃO - SELEÇÃO DE IDIOMA	10
DIAGRAMA DE FLUXO - INSTRUÇÕES	11
DIAGRAMA DE FLUXO - INSTRUÇÕES	13
DIAGRAMA DE FLUXO - INSTRUÇÕES	15
FORMULA SELECT - INSTALAÇÃO	15

# PORTUGUÊS

Secção



# PRECAUÇÕES DE SEGURANÇA

---

## Instruções de Segurança Importantes

Leia atentamente as seguintes precauções antes de utilizar este equipamento.

***Esta unidade contém componentes de alta tensão que podem expor o(a) utilizador(a) ao risco de choque elétrico.***

**Não abrir o compartimento sem isolar o sinal e as fontes de alimentação.** Certifique-se de que essas fontes foram isoladas durante pelo menos 5 minutos antes de entrar no compartimento.

**Os meios de desconexão devem ser incorporados de acordo com as regras de ligação.**

**Não** montar a unidade em superfícies instáveis, irregulares ou não verticais.....

**Não** colocar objectos pesados em cima da unidade.

**Não** tentar colocar itens (tais como chaves de fendas) nas partes móveis do cabeçote.

**Não** alimentar a unidade além dos valores indicados na etiqueta de classificação.

**Não** utilizar cabos danificados ou desgastados.

**Não** desmontar ou modificar este equipamento.

**Não** permitir que o equipamento seja utilizado por pessoas (incluindo crianças) com capacidades físicas, sensoriais ou mentais reduzidas, ou com falta de experiência e conhecimento, a menos que sejam vigiadas ou tenham recebido instruções.

**Não** permitir que as crianças utilizem o equipamento como brinquedo e garantir a sua supervisão.

**Não** utilizar o aparelho se o cabo de alimentação estiver danificado. Este deve ser substituído pelo fabricante, pelo seu agente de serviço ou por uma pessoa igualmente qualificada para prevenir qualquer tipo de risco.

Garantir **sempre** cuidado ao manusear produtos químicos.

# INSTALAÇÃO - MONTAGEM

Fixar a unidade a uma parede vertical utilizando os parafusos fornecidos.

Assegurar que a unidade está nivelada e posicionada não mais de 2 metros acima da base do produto que será dispensado.

**Notas importantes.**

Altura máxima de tubos de sucção e descarga - 2 metros

Tamanho mínimo do tubo - 8x11mm

Diagrama de aparafusamento / perfuração - na próxima página

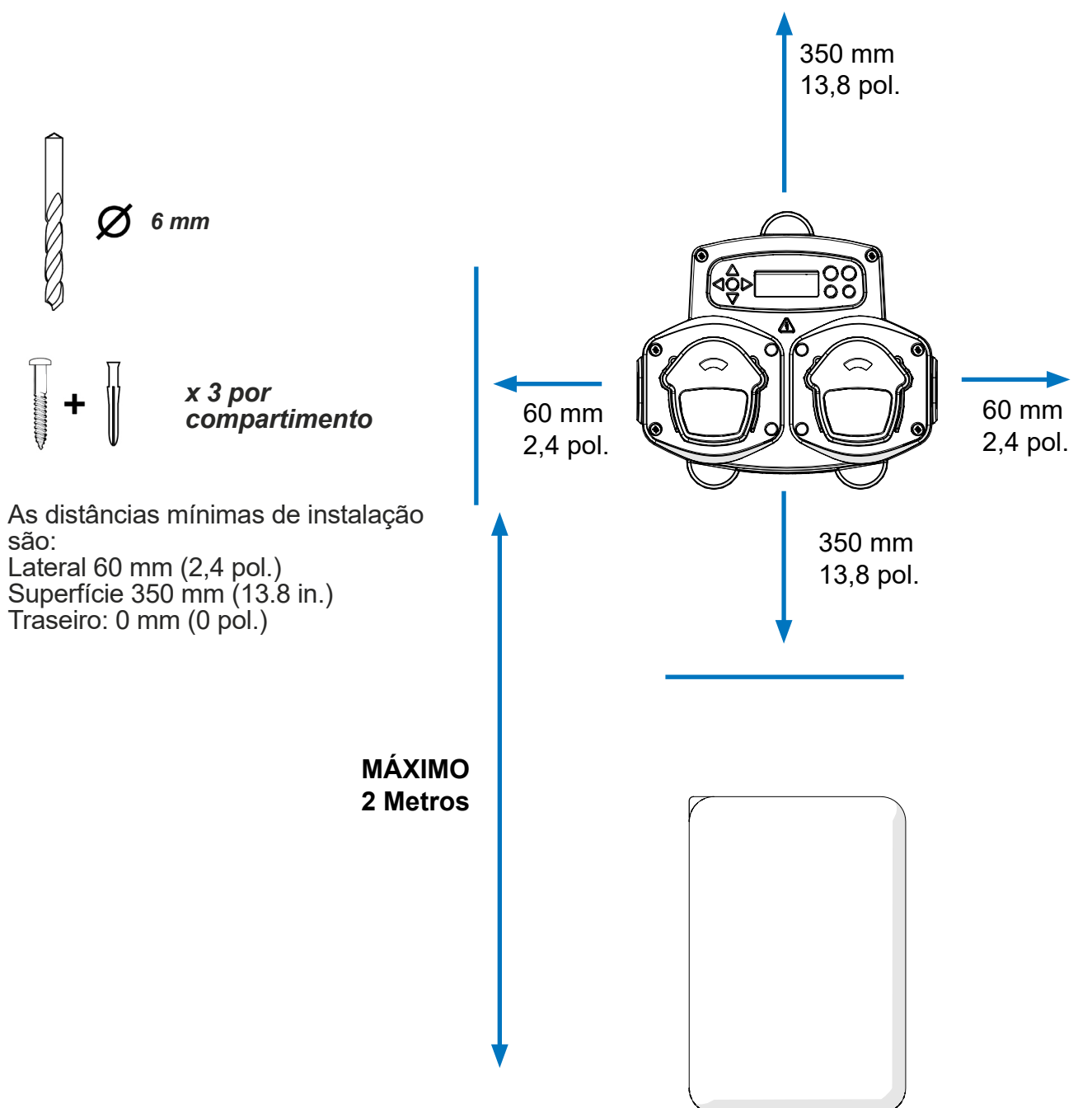

# INSTALAÇÃO - LIGAÇÃO 1

Na maioria dos casos, a placa de interface ou solenóides na máquina central terão um fio comum (ou seja, os seus terminais negativos estão todos ligados por um fio comum).

Os interruptores S1 e S2 podem ser mudados para a posição comum (para cima), e o fio único (comum) pode ser levado para o carril B.

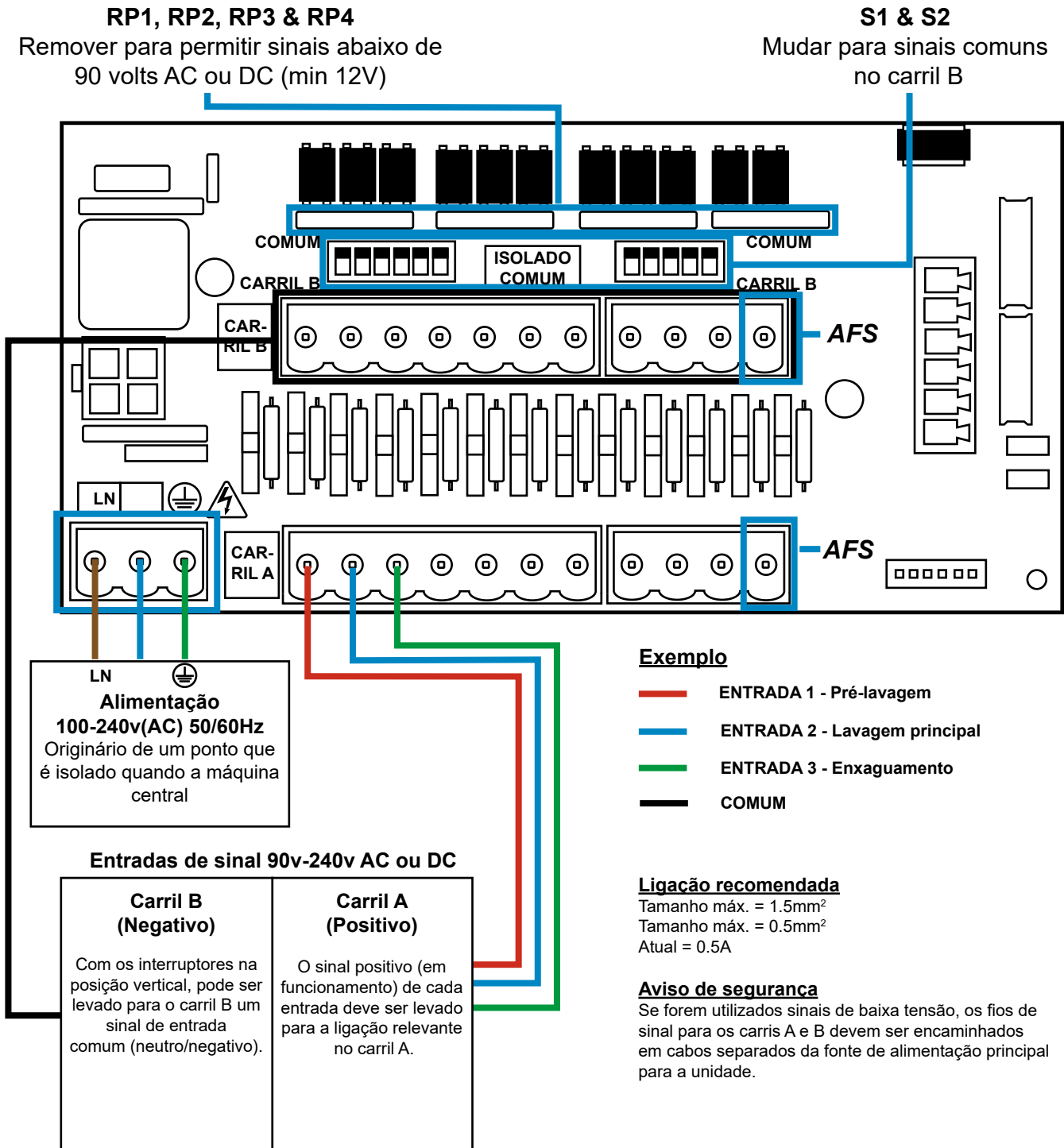

# INSTALAÇÃO - LIGAÇÃO 2

Em alguns casos, a placa da interface ou os solenóides na mangueira **não** são comuns. **Por exemplo:** A válvula solenóide suavizante em algumas máquinas não está ligada através de um fio comum aos outros solenóides.

Se for este o caso, o sinal deve ser isolado do carril B comum no quadro. Isto é feito mudando o interruptor adequado (S1 e S2 para a posição isolada, ou seja, para a posição inferior). Em caso de dúvida, troque o interruptor adequado para cada fonte de sinal de entrada.

**UMA FALHA AO LIGAR O INTERRUPTOR ADEQUADO RESULTARÁ NUMA FALHA DA UNIDADE.**

**NÃO TENTE LIGAR OS INTERRUPTORES QUANDO A ALIMENTAÇÃO ESTIVER LIGADA**

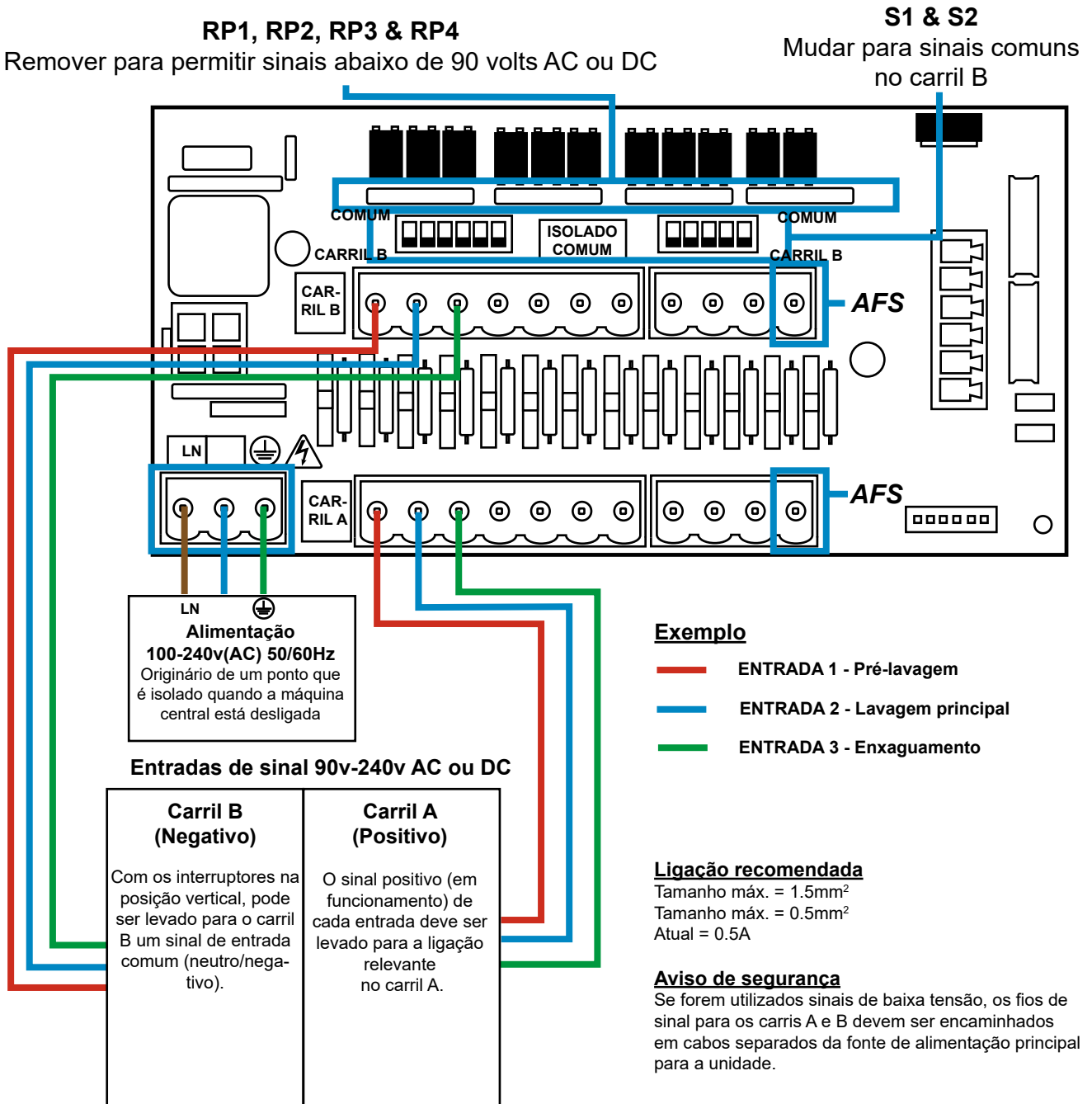

## PROGRAMAÇÃO - CONTROLOS

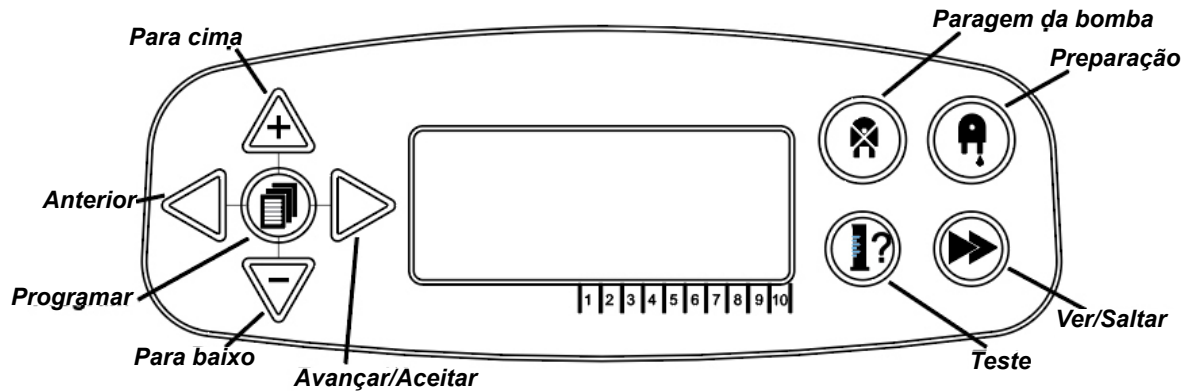

## PROGRAMAÇÃO - LEGENDA DAS INSTRUÇÕES

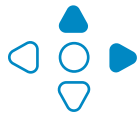
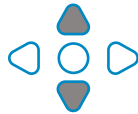
- Ao longo das instruções:
- 
    - ● Se for mostrado um botão ou botões em **AZUL** este(s) devem ser premidos para avançar para a fase seguinte. (Se forem mostrados dois botões, estes devem ser premidos)
  - 
    - ○ Se forem mostrados botões em **CINZENTO**, estes deverão ser premidos individualmente para obter o resultado desejado. (ou seja, e/ou)

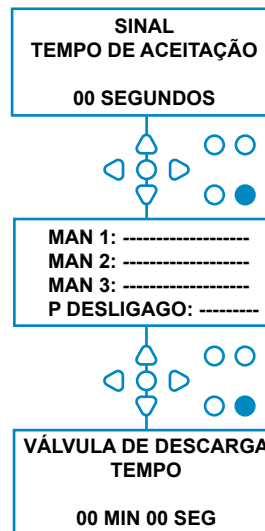

Ao longo das instruções, há vários ecrãs que são destacados a **NEGRITO**.

Dentro do programa, em qualquer ponto, o utilizador pode fazer a transição para o ecrã seguinte a **NEGRITO** através do botão **VER/SALTAR**.



# PROGRAMAÇÃO - SELEÇÃO DE IDIOMA

Francês, alemão, espanhol, holandês, checo, polaco, inglês, italiano ou português.

Prima e mantenha premido o botão **TESTE** durante 2 segundos. É então exibido o ecrã do código de acesso. Introduza o código de acesso de quatro dígitos correto usando as teclas **PARA CIMA** e **PARA BAIXO** para selecionar um número e a tecla **AVANÇAR/ACEITAR** para se movimentar (ver página 15).

Utilizar as teclas **PARA CIMA** e **PARA BAIXO** para percorrer as opções de idioma. Premir o botão **AVANÇAR/ACEITAR** para selecionar o exibido

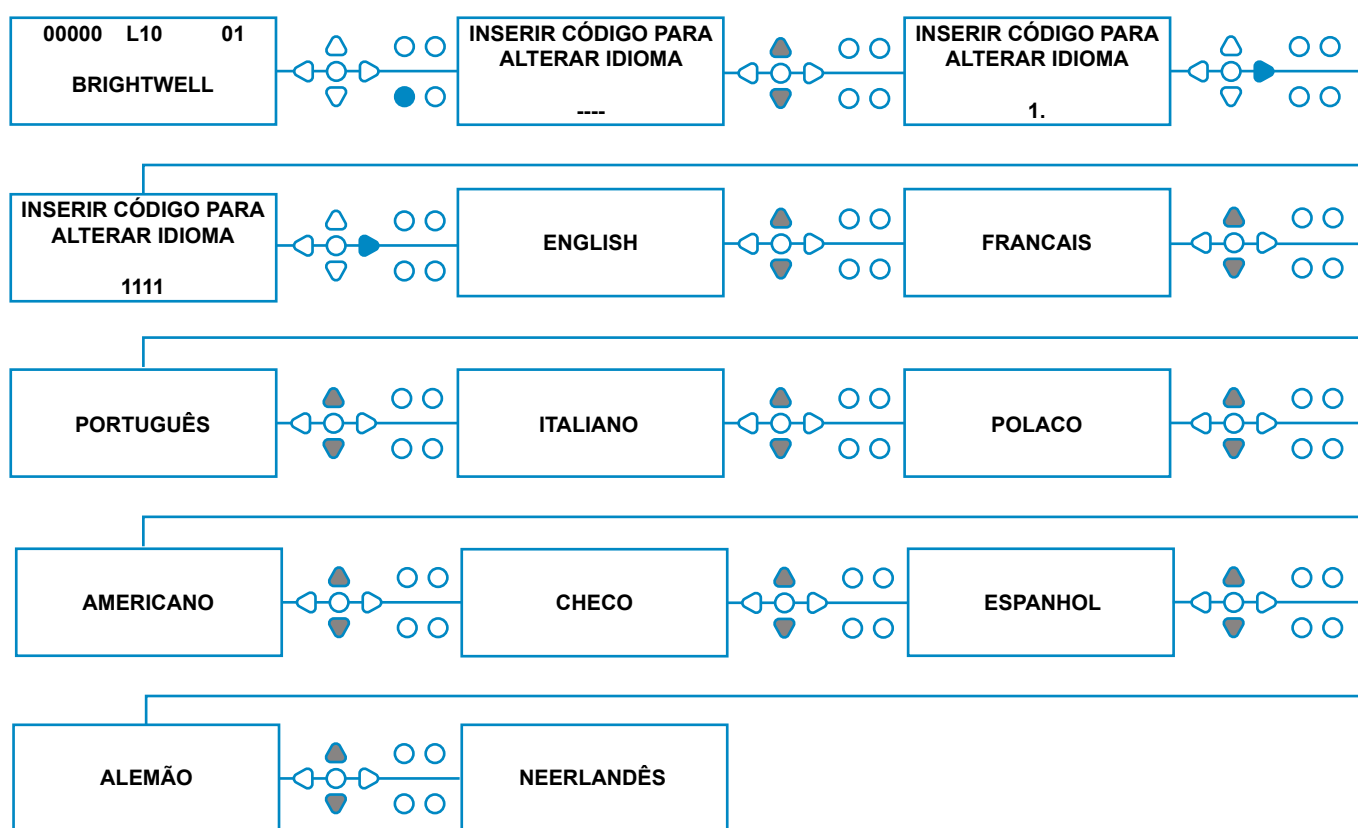

# DIAGRAMA DE FLUXO - INSTRUÇÕES

“A unidade não será traduzida para este idioma. Como tal, por favor, verifique o menu em inglês apresentado no ecrã página.”

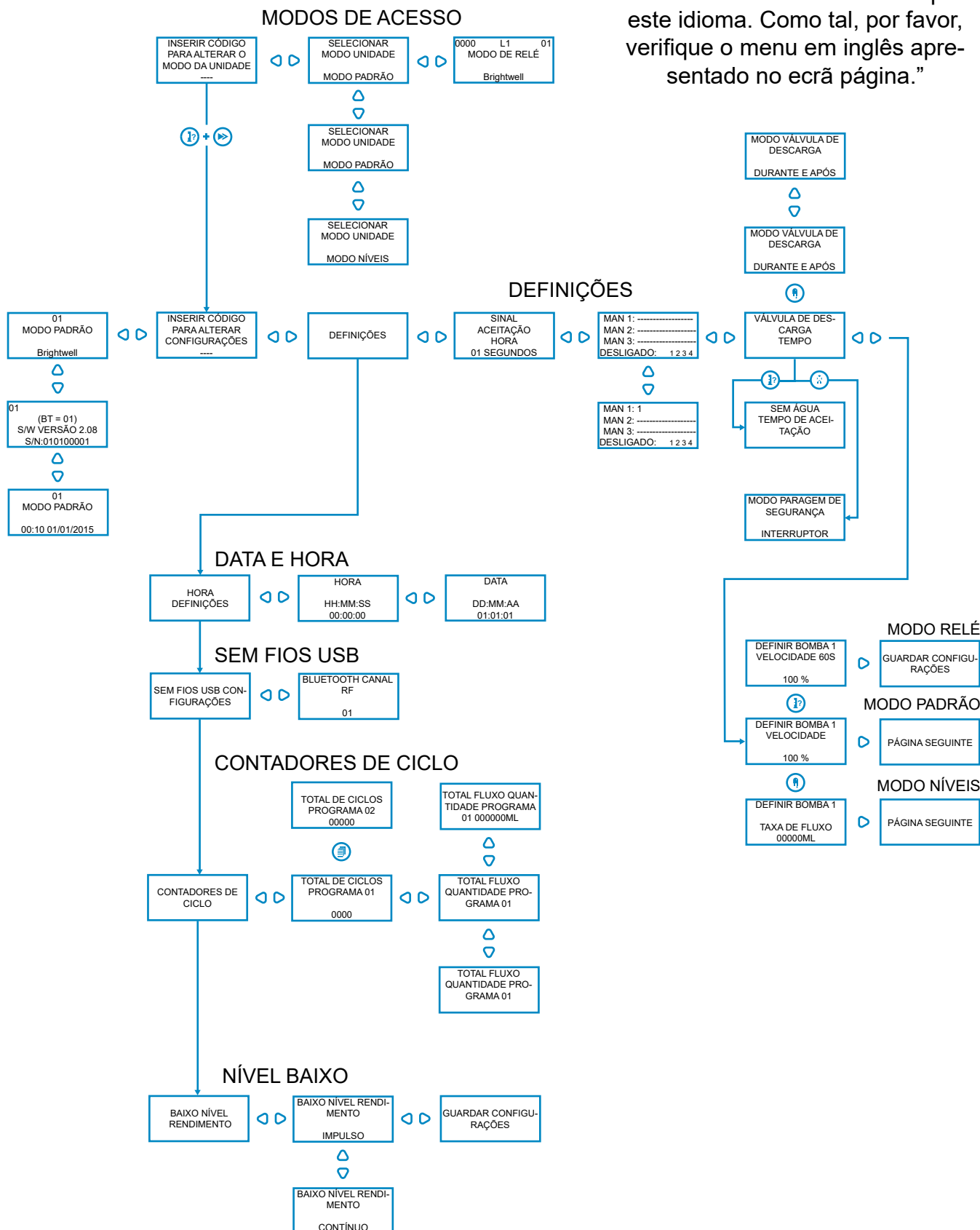

## ACCESSING MODES

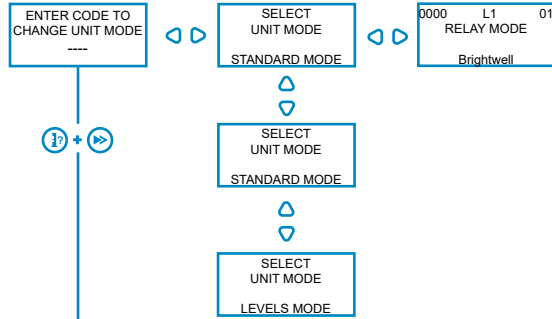

## SETTINGS

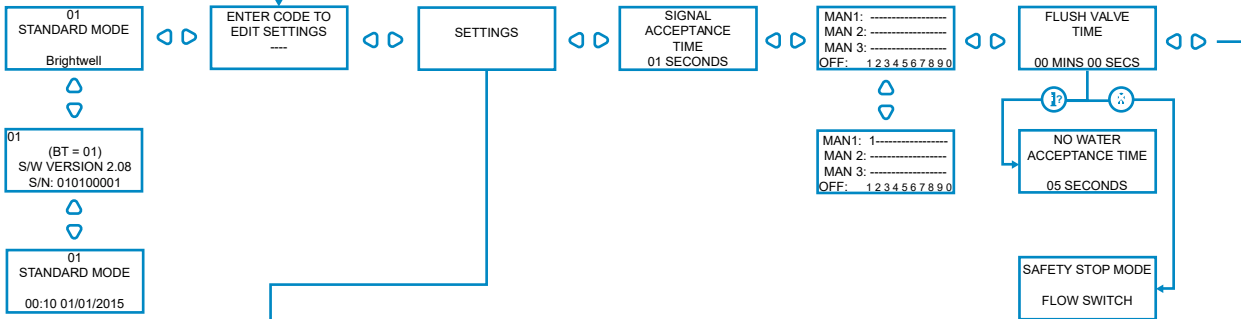

## DATE & TIME

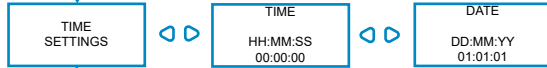

## WIRELESS USB



## CYCLE COUNTERS

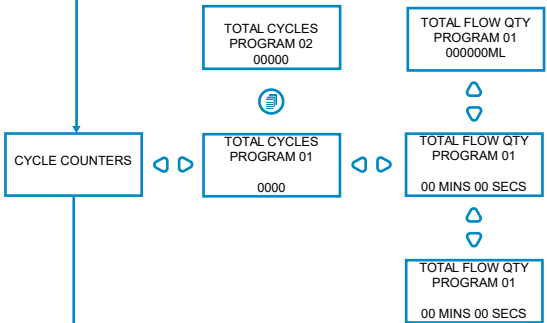

## LOW LEVEL

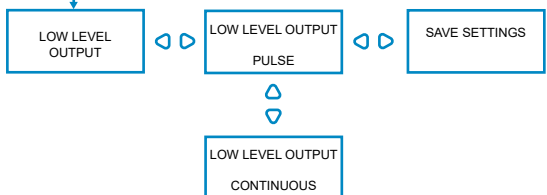

FLUSH VALVE MODE  
DURING & AFTER

FLUSH VALVE MODE  
DURING & AFTER

FLUSH VALVE TIME  
00 MINS 00 SECS

NO WATER  
ACCEPTANCE TIME  
05 SECONDS

SAFETY STOP MODE  
FLOW SWITCH

## RELAIS MODE

SET PUMP 1  
SPEED 60S  
100%

SAVE SETTINGS

## STANDARD MODE

SET PUMP 1  
SPEED  
100%

NEXT PAGE

## LEVELS MODE

SET PUMP 1  
FLOWRATE 00000ML  
01/01/2015

NEXT PAGE

# DIAGRAMA DE FLUXO - INSTRUÇÕES

“A unidade não será traduzida para este idioma. Como tal, por favor, verifique o menu em inglês apresentado no ecrã página.”

## MODO PADRÃO

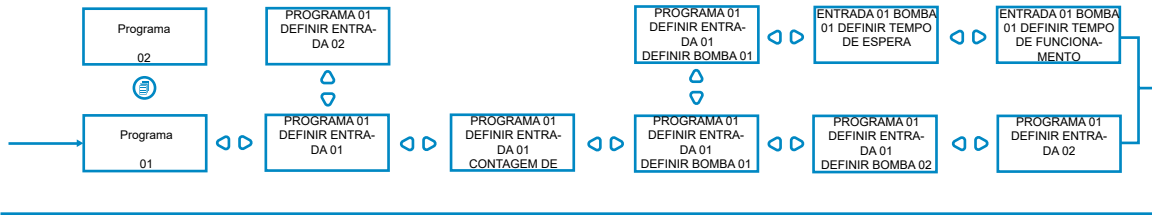

## MODO PADRÃO

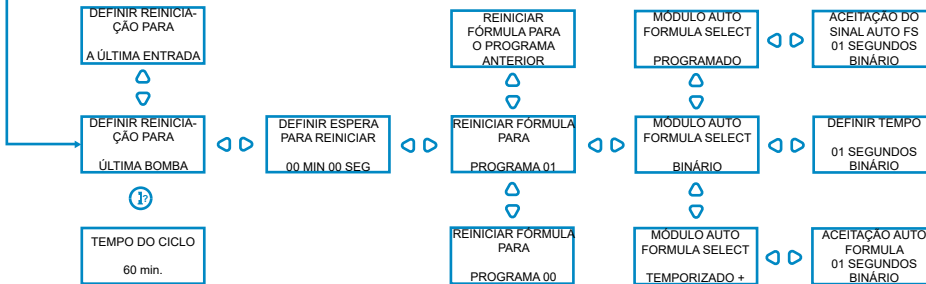

## MODO NÍVEIS

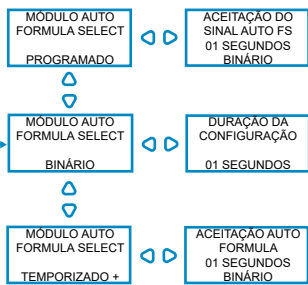
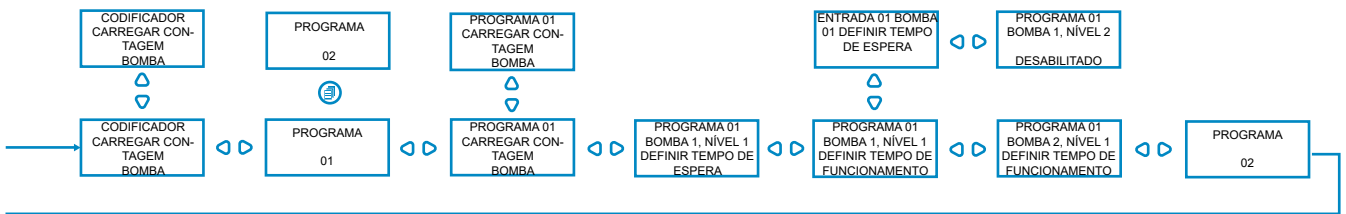



## DIAGRAMA DE FLUXO - INSTRUÇÕES

O módulo BrightLogic Formula Select (opcional) permite a seleção remota de até 20 programas de lavagem diferentes, os nomes dos programas podem ser exibidos através do upload pelo programa de computador.

O módulo Formula Select também pode ser utilizado para preparar e parar as bombas.

**O programa desejado deve ser selecionado, utilizando as teclas PARA CIMA e PARA BAIXO no módulo e premindo enter, antes de iniciar o ciclo de lavagem.**

### Opções de reiniciação:

Há quatro opções disponíveis para reiniciar a seleção da fórmula:

Reiniciar Fórmula para o programa 01 - (configuração padrão)

Reiniciar Fórmula para o programa 00 - (programa em branco)

Reiniciar Fórmula para o programa 02 - (definir para qualquer número de programa)

Reiniciar fórmula para o programa anterior - (reinicia para o programa anterior)

A unidade pode ser reiniciada manualmente pressionando as teclas para cima e para baixo durante 1 segundo.

Sem um módulo Formula Select

Se não houver formula select instalada, os programas podem ser selecionados a partir da própria unidade.

## FORMULA SELECT - INSTALAÇÃO

Adaptar o módulo a uma superfície adequada, numa área acessível, utilizando o Velcro fornecido. Antes da montagem, certifique-se de que a alimentação para a unidade foi isolada.

Abrir a tampa do compartimento principal

Passar o cabo através do buçim situado na parte inferior da unidade e conduzi-lo para perto da tomada de ligação Formula Select no quadro (canto inferior direito).

### Nota:

Deve ser utilizado um cabo revestido.

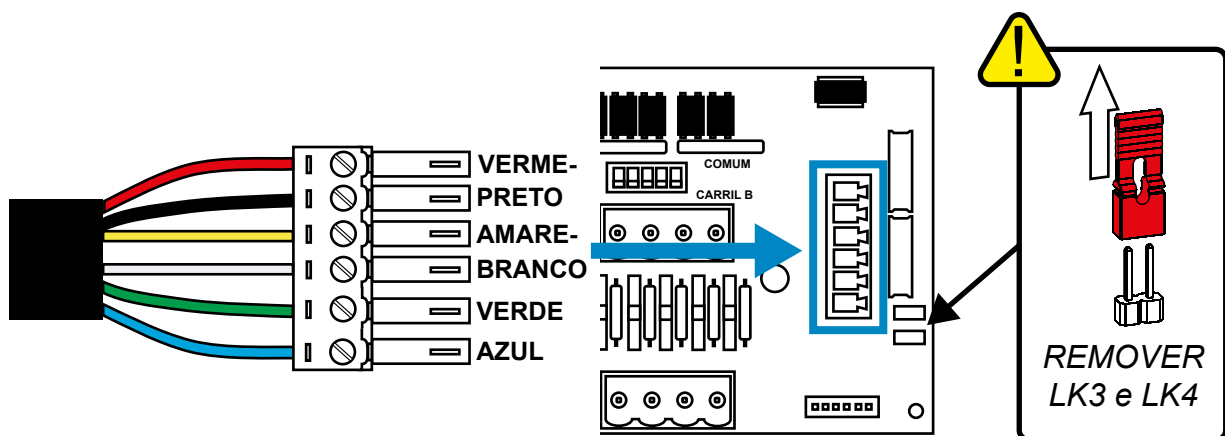

Ajustar o conector verde com o fio colorido na ordem mostrada acima. Ligar o conector à tomada correta e pressionar o buçim para prender o cabo.

**REMOVER ligação LK3 & LK4**