









Instrucciones de manejo y montaje Acondicionador de vino



Es **imprescindible**, antes de su primera utilización, leer las «Instrucciones de emplazamiento, manejo y montaje» para evitar posibles daños tanto al usuario, como al aparato.

Contenido

Advertencias e indicaciones de seguridad	5
Su contribución a la protección del medio ambiente	15
Instalación	16
Lugar de emplazamiento.....	16
Clase climática	17
Indicaciones para la instalación	18
Muebles/Empotramientos	18
Resistencia del suelo del hueco de empotramiento	18
Entrada y salida de ventilación.....	19
Apertura de la puerta.....	19
Side-by-side	19
Medidas de empotramiento	21
Medidas con la puerta abierta (ángulo de apertura 90°/115°)	23
Medidas del frontal del mueble	24
Montaje del acondicionador de vino	25
Antes de comenzar... ..	25
Herramientas necesarias.....	25
Peso del frontal del mueble.....	26
Nivelar el hueco de empotramiento	26
Comprobar el hueco de empotramiento	27
Antes del montaje.....	27
Preparar el hueco de empotramiento.....	29
Introducir el acondicionador de vino en el hueco de empotramiento.....	31
Nivelar el acondicionador de vino	33
Fijar el acondicionador de vino en el hueco de empotramiento	36
Preparar el montaje del frontal del mueble	37
Fijar y nivelar el frontal del mueble.....	40
Fijar las cubiertas	44
Fijar las cubiertas de la puerta	47
Fijar la rejilla de ventilación del zócalo y el panel del zócalo	48
Limitar el ángulo de apertura de la puerta	48
Conexión eléctrica.....	49
Ahorro de energía	51
Descripción del aparato	53
Pantalla principal	54
Modo de ajustes 	55
Accesorios	57
Accesorios que forman parte del suministro	57
Accesorios especiales.....	57

Primera puesta en funcionamiento	58
Antes de la primera utilización	58
Seleccionar los asistentes de la puerta correctos (Push2Open/Push2Open)	58
Manejo del acondicionador de vino	59
Realizar la primera puesta en funcionamiento	60
Conectar y desconectar el acondicionador de vino	61
En caso de ausencias prolongadas	61
Realizar otros ajustes	62
Conectar o desconectar Bloqueo del teclado  / 	62
Realizar Autotest <input checked="" type="checkbox"/>	63
Conectar Asistente de la puerta 	64
Desconectar Asistente de la puerta 	66
Miele@home	66
Desconectar Modo exposición 	70
Restablecer los ajustes al estado de suministro 	71
Conectar o desconectar Modo Sabbat 	73
Conectar o desconectar Iluminación de ambiente 	74
Seleccionar Display de ambiente	75
La temperatura y la humedad óptimas	76
La temperatura óptima	76
Placas aislantes para la separación térmica	77
Ajustar la temperatura	77
La humedad	77
Aumentar la humedad δ	78
No aumentar la humedad δ	78
Alarma de la puerta	79
Almacenar botellas de vino	80
Rejillas de madera	81
Cambio de posición de las rejillas de madera	81
Adaptar la rejilla	81
Rotulación de las rejillas de madera	82
Capacidad máxima	82
Descongelación automática	83
Limpieza y mantenimiento	84
Consejos respecto a los productos de limpieza	84
Antes de la limpieza del acondicionador de vino	85
Interior del aparato, accesorios, puerta	85

Contenido

Limpieza de la junta de la puerta	86
Limpieza de las rejillas de ventilación y de evacuación de aire	86
Después de la limpieza	86
¿Qué hacer si ...?	87
Causas de ruidos	93
Servicio Post-venta	94
Contacto en caso de anomalías.....	94
Base de datos EPREL	94
Garantía.....	94
Declaración de conformidad	95
Derechos de propiedad intelectual y licencias	96

Advertencias e indicaciones de seguridad

Este acondicionador de vino cumple todas las normas de seguridad vigentes. No obstante, el manejo indebido puede provocar lesiones personales y daños materiales.

Lea detenidamente el manual de instrucciones de manejo y montaje antes de poner en funcionamiento el acondicionador de vino. Contienen indicaciones importantes para el montaje, la seguridad, el uso y el mantenimiento. De esta forma se protegerá y evitará daños en el acondicionador de vino.

Según la norma internacional IEC 60335-1, Miele indica explícitamente que deben leerse y seguirse las indicaciones incluidas en el capítulo para la instalación del acondicionador de vino, así como las advertencias e indicaciones de seguridad.

Miele no se hace responsable de los daños causados por no respetar estas indicaciones.

Conserve las presentes Instrucciones de manejo y de montaje y entréguelas al nuevo propietario en caso de venta posterior del aparato.

 Peligro de sufrir daños y lesiones debido al vuelco del acondicionador de vino.

El acondicionador de vino es muy pesado y tiende a volcarse cuando las puertas están abiertas.

Mantenga cerrada la puerta del acondicionador de vino hasta que esté montado y haya sido fijado al hueco de empotramiento tal y como se indica en las instrucciones de manejo y montaje.

 Riesgo de sufrir lesiones por rotura del cristal.

A una altura superior a 2.000 m el cristal de la puerta del aparato podría romperse debido al comportamiento de la presión del aire. Los fragmentos afilados podrían causar heridas graves.

Advertencias e indicaciones de seguridad

Uso apropiado

► El acondicionador de vino está destinado a su uso en el hogar o en emplazamientos similares a los domésticos, como por ejemplo

- en tiendas, oficinas y entornos de trabajo similares
- en propiedades agrícolas
- para clientes de hoteles, moteles, pensiones que ofrecen desayuno y otros entornos residenciales típicos.

Este acondicionador de vino no es apto para el uso en zonas exteriores.

► Utilice el acondicionador de vino exclusivamente en el ámbito doméstico para refrigerar y almacenar vino.

Está prohibido cualquier otro tipo de utilización.

► El acondicionador de vino no está indicado para almacenar o refrigerar medicamentos, plasma sanguíneo, preparados de laboratorio o productos médicos similares debido a las sustancias o productos que contienen. El uso inadecuado del acondicionador de vino puede dañar los productos almacenados o provocar su descomposición. Tampoco está indicado para ser utilizado en zonas con riesgo de explosiones.

Miele no se hace responsable de daños ocasionados por el uso indebido o por el manejo incorrecto del aparato.

► Aquellas personas (niños incluidos) que por motivo de una incapacidad física, sensorial o mental, inexperiencia o desconocimiento no estén en condiciones de manejar el acondicionador de vino de una forma segura, no podrán hacer uso de la misma sin supervisión. El uso del acondicionador de vino por parte de dichas personas sin supervisión está permitido solamente si se les ha explicado el manejo del mismo de tal forma que puedan utilizarlo de forma segura y pueden reconocer los posibles peligros originados por un manejo incorrecto.

Advertencias e indicaciones de seguridad

Niños en casa

- ▶ Los niños menores de 8 años deben permanecer alejados del acondicionador de vino, a no ser que estén vigilados en todo momento.
- ▶ Los niños a partir de 8 años pueden manejar el acondicionador de vino sin supervisión si se les ha explicado su manejo de tal forma que puedan utilizarlo de manera segura. Los niños deben poder reconocer y comprender los posibles peligros originados por un manejo incorrecto.
- ▶ Los niños no deben limpiar o realizar tareas de mantenimiento en el acondicionador de vino sin supervisión.
- ▶ Preste continua atención a los niños que se encuentren cerca del acondicionador de vino. No deje jamás que los niños jueguen con él.
- ▶ Existe el riesgo de sufrir lesiones en la zona de las bisagras de la puerta del acondicionador de vino. Evite que los niños entren en contacto con la misma.
- ▶ ¡Peligro de ahogamiento! Al jugar, los niños podrían quedar enrollados en el material de embalaje (p. ej. plásticos) o cubrirse la cabeza con él y ahogarse. Mantenga el material del embalaje fuera del alcance de los niños.

Advertencias e indicaciones de seguridad

Seguridad técnica

► Se ha comprobado la estanqueidad del circuito de refrigerante. El aparato cumple todas las normas de seguridad pertinentes así como las directivas aplicables de la UE.



► Este acondicionador de vino contiene el refrigerante isobutano (R600a), un gas natural de alta compatibilidad medioambiental, aunque inflamable. No provoca daños en la capa de ozono ni aumenta el efecto invernadero.

El uso de este refrigerante respetuoso con el medio ambiente ha provocado un ligero aumento del ruido de funcionamiento. Además de los ruidos de funcionamiento del compresor, pueden producirse ruidos debidos al flujo en todo el circuito de frío. Aunque, lamentablemente, estos efectos no pueden evitarse, no influyen en el rendimiento del acondicionador de vino.

Asegúrese de que ninguna parte del circuito de frío resulte dañada durante el transporte y la instalación del acondicionador de vino. Se podrían producir salpicaduras de refrigerante que pueden provocar graves lesiones oculares.

En caso de daños:

- Evite el contacto con fuego u otras fuentes de ignición.
- Separe el acondicionador de vino de la red eléctrica.
- Procure ventilar durante algunos minutos la estancia en la que se encuentre emplazado el acondicionador de vino.
- Póngase en contacto con el Servicio Post-venta.

Advertencias e indicaciones de seguridad

- ▶ Cuando más refrigerante hay en un acondicionador de vino, mayor debe ser la habitación en la que se emplaza el acondicionador de vino. En caso de fuga eventual, en las habitaciones de menor tamaño se puede formar una mezcla inflamable de aire y gas. Por 11 g de refrigerante, la sala debe tener un tamaño mínimo de 1 m³. La cantidad de refrigerante se indica en la placa de características en el interior del acondicionador de vino.
- ▶ Compruebe sin falta la coincidencia de los datos de conexión (fusibles, frecuencia y tensión) indicados en la placa de características del acondicionador de vino con los de la instalación eléctrica de la vivienda para evitar que se produzcan daños en el mismo. Compárelos antes de conectarlo. En caso de duda, consulte a un técnico electricista.
- ▶ La seguridad eléctrica del acondicionador de vino quedará garantizada solamente si está conectado a un sistema de toma de tierra instalado de forma reglamentaria. Este requisito básico de seguridad debe cumplirse. En caso de duda, haga que un técnico electricista revise la instalación de la casa.
- ▶ El funcionamiento fiable y seguro del acondicionador de vino queda garantizado solo si está conectado a la red eléctrica pública.
- ▶ Para que, en caso de urgencia, se pueda desconectar el acondicionador de vino de la red eléctrica rápidamente, la base de enchufe deberá encontrarse fuera de la zona posterior del aparato y ser fácilmente accesible.
- ▶ Si el cable de conexión a red adjunto estuviese dañado debería ser sustituido por una pieza original con el fin de evitar peligros para el usuario. Miele garantiza que se cumplan los requisitos de seguridad solo con las piezas de sustitución originales.
- ▶ Los dispositivos de varios enchufes o los cables de prolongación no garantizan la seguridad necesaria (peligro de incendio). No conecte el acondicionador de vino a la red eléctrica con este tipo de dispositivos.

Advertencias e indicaciones de seguridad

- ▶ Si la humedad llega a los componentes conductores de corriente o al cable de conexión se puede provocar un cortocircuito. No utilice el acondicionador de vino en zonas con humedad o en las que haya salpicaduras de agua (p. ej. garajes, lavaderos, etc.).
- ▶ No se puede utilizar este acondicionador de vino en lugares inestables (p. ej. embarcaciones).
- ▶ En zonas de clima tropical (temperaturas por encima de aprox. 32 °C y humedad superior a aprox. el 70 %), el acondicionador de vino debe ponerse en funcionamiento únicamente en estancias climatizadas. De otro modo, no es posible garantizar el correcto funcionamiento del acondicionador de vino.
- ▶ Los daños en el acondicionador de vino pueden poner en peligro su seguridad. Controle visualmente que no presente daños. Nunca ponga un acondicionador de vino dañado en funcionamiento.
- ▶ Utilice el acondicionador de vino únicamente cuando esté montado para poder garantizar su funcionamiento correcto.
- ▶ En caso de trabajos de instalación, mantenimiento y reparación, el acondicionador de vino deberá desconectarse de la red. El acondicionador de vino está desconectado de la red eléctrica únicamente si se cumplen las siguientes condiciones:
 - se han desactivado los automáticos de la instalación eléctrica, o
 - se han desenroscado totalmente los fusibles roscados de la instalación eléctrica, o
 - se ha desenchufado el cable de conexión del aparato. En aparatos dotados de un cable de conexión con clavija, no tire del cable, utilice siempre la clavija para desenchufar el aparato de la red eléctrica.
- ▶ Los trabajos de instalación, mantenimiento o reparación inadecuados pueden originar graves peligros para el usuario. Los trabajos de instalación, mantenimiento o reparación se realizarán exclusivamente por personal técnico autorizado de Miele.

Advertencias e indicaciones de seguridad

- ▶ Se pierden los derechos de la garantía si el acondicionador de vino no es reparado por el Servicio Post-venta autorizado de Miele.
- ▶ Los componentes defectuosos solo podrán ser sustituidos por piezas originales de Miele. Miele solo podrá garantizar el total cumplimiento de los requisitos de seguridad si se utilizan piezas originales.
- ▶ Este aparato está equipado, debido a requisitos especiales (p. ej., relacionados con temperatura, humedad, resistencia química, resistencia a la abrasión y vibración) con una lámpara especial. Esta lámpara solo se puede utilizar para el uso previsto. No es apropiada para iluminación ambiental. La sustitución solo puede ser llevada a cabo por personal autorizado por Miele o por el Servicio Post-venta. Las lámparas de este aparato son de la clase de eficiencia energética F.

Uso apropiado

- ▶ El acondicionador de vino está diseñado para una determinada clase climática (temperatura ambiente) y requiere el cumplimiento de los correspondientes márgenes de temperatura. En la placa de características situada en el interior del acondicionador de vino encontrará la indicación de la clase climática correspondiente a su modelo. Una temperatura ambiente más baja originará un excesivo tiempo de parada del compresor, de modo que el acondicionador de vino no podrá mantener la temperatura necesaria.
- ▶ Cerciórese de que las rejillas de ventilación no queden tapadas u obstruidas por objetos. De lo contrario, no quedaría garantizada la correcta conducción del aire, lo que incrementaría el consumo de energía eléctrica y podría causar daños en los componentes de aparato.

Advertencias e indicaciones de seguridad

- ▶ Si almacena alimentos que contengan grasa o aceite, observe que la grasa o el aceite que pueda derramarse no entre en contacto con los componentes de material sintético del acondicionador de vino. Se podrían producir fisuras de tensión en el material sintético y podría romperse o rasgarse.
- ▶ Riesgo de incendio y de explosión. No almacene materiales explosivos ni productos con gases combustibles en el acondicionador de vino (p .ej., botes de spray). Los gases inflamables pueden llegar a arder debido a los componentes eléctricos.
- ▶ ¡Riesgo de explosión! No utilice aparatos eléctricos en el acondicionador de vino. Pueden producirse chispas eléctricas.

Accesorios y repuestos

- ▶ Utilice exclusivamente accesorios originales de Miele. Si se utilizan o instalan otros componentes no autorizados se pierde todo derecho de garantía.
- ▶ Miele les ofrece una garantía de suministro de hasta 15 años para piezas de repuesto funcionales tras el fin de la producción en serie de este aparato. Podrá disponer de piezas de repuesto funcionales a través del Servicio Post-venta de Miele.

Limpieza y mantenimiento

- ▶ No aplique aceites o grasas en la junta de la puerta, ya que con el tiempo ésta se volvería porosa.
- ▶ El vapor de un limpiador a vapor podría penetrar en las piezas conductoras de tensión y provocar un cortocircuito. No utilice nunca un limpiador a vapor para limpiar el acondicionador de vino.
- ▶ Los objetos puntiagudos o con bordes afilados dañan el generador de frío y pueden causar un mal funcionamiento del acondicionador de vino. No utilice en ningún caso objetos puntiagudos o con bordes afilados para

Advertencias e indicaciones de seguridad

- eliminar capas de escarcha,
- retirar restos como p. ej. etiquetas.

Transporte

- ▶ Transporte siempre el acondicionador de vino en posición vertical y en el embalaje de transporte para evitar que se produzcan daños.
- ▶ Peligro de sufrir daños y lesiones. Transporte el acondicionador de vino con la ayuda de una segunda persona, ya que es muy pesado.

Advertencias e indicaciones de seguridad

Reciclaje de aparatos inservibles

- ▶ En caso necesario, destruya el cierre de la puerta del aparato anti-guo. Así evitará que los niños se queden encerrados jugando poniendo en peligro su vida.
- ▶ ¡Se podrían producir salpicaduras de refrigerante que pueden provocar graves lesiones oculares! Cerciórese de no dañar ningún componente del circuito refrigerador, p. ej.
 - pinchando los conductos del refrigerante del evaporador,
 - doblando las conducciones,
 - raspando recubrimientos protectores.

Su contribución a la protección del medio ambiente

Eliminación del embalaje de transporte

El embalaje protege al acondicionador de vino de daños durante el transporte. Los materiales del embalaje se han seleccionado siguiendo criterios ecológicos y en función de su posterior tratamiento en plantas de reciclaje.

La devolución del embalaje al ciclo de reciclaje contribuye al ahorro de materias primas y reduce la generación de residuos. Por tanto, dichos materiales no deberán tirarse a la basura, sino entregarse en un punto de recogida específico.

Reciclaje de aparatos inservibles

Los aparatos eléctricos y electrónicos contienen multitud de materiales valiosos. También contienen sustancias, mezclas y componentes concretos que eran necesarios para su funcionamiento y seguridad. En la basura doméstica, así como si se manipulan de forma incorrecta, pueden ser perjudiciales para la salud y causar daños en el medio ambiente. En ningún caso tire su aparato inservible en la basura doméstica.

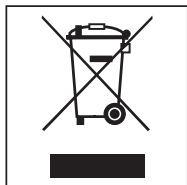

En su lugar, utilice para ello los puntos de recogida y almacenamiento oficialmente establecidos para la entrega y reciclaje de aparatos eléctricos y electrónicos disponibles en el municipio, distribuidores o Miele. Usted es el único

responsable legal de borrar cualquier dato personal disponible en el aparato a eliminar.

Cerciórese de que las conducciones del acondicionador de vino no puedan sufrir desperfectos hasta la entrega del aparato a un establecimiento especializado para su reciclaje.

De este modo se garantiza que el refrigerante en el circuito de frío y el aceite del compresor no lleguen a contaminar el medio ambiente.

Guarde el aparato inservible fuera del alcance de los niños hasta el momento de transportarlo al desguace. Encontrará información al respecto en las instrucciones de manejo, en el capítulo «Advertencias e indicaciones de seguridad».

Instalación

Lugar de emplazamiento

El lugar adecuado debe estar seco y bien ventilado.

Al seleccionar el lugar de emplazamiento, tenga en cuenta que el consumo energético del acondicionador de vino aumenta si se sitúa en las proximidades de una calefacción, una cocina u otra fuente de calor. También debe evitarse la luz solar directa.

Cuanto más elevada sea la temperatura ambiente, más tiempo funciona el compresor y mayor será el consumo de energía del acondicionador de vino.

Al emplazar el acondicionador de vino, asegúrese además de lo siguiente:

- La base de enchufe deberá encontrarse fuera de la zona posterior del aparato y debe ser accesible en caso de emergencia.
- El conector de red y el cable de red no deben estar en contacto con la parte posterior del acondicionador de vino, ya que estos podrían resultar dañados a causa de la vibración del aparato.
- Tampoco se deben conectar otros aparatos a la base de enchufe situada en la zona posterior del acondicionador de vino.

En caso de no poder evitar que el lugar de emplazamiento se encuentre cerca de una fuente de calor, mantenga las siguientes distancias mínimas:

- con cocinas eléctricas o de gas al menos 3 cm
- con cocinas de aceite o de carbón al menos 30 cm

Si no es posible mantener estas distancias mínimas, se deberá colocar una placa entre el acondicionador de vino y la fuente de calor para aislarla.

Clase climática

El acondicionador de vino está diseñado para una determinada clase climática (temperatura ambiente) y requiere el cumplimiento de los correspondientes márgenes de temperatura. En la placa de características situada en el interior del acondicionador de vino encontrará la indicación de la clase climática correspondiente a su modelo.

Clase climática	Temperatura ambiente
SN	+10 °C hasta +32 °C
N	+16 °C hasta +32 °C
ST	+16 °C hasta +38 °C
T	+16 °C hasta +43 °C

Una temperatura ambiente más baja originará un excesivo tiempo de parada del compresor. ¡Como resultado podría producirse un aumento de la temperatura en el acondicionador de vino, lo que podría provocar daños!

 Riesgo de sufrir daños debido a una elevada humedad en el aire.

En caso de que la humedad del aire sea alta, esto puede producir la formación de condensados en las superficies exteriores del acondicionador de vino y, con ello, corrosión.

Emplace el acondicionador de vino en una estancia seca o climatizada con suficientes posibilidades de ventilación.

Una vez instalado el acondicionador de vino, asegúrese de que la puerta del mismo cierra correctamente, que no se cubren las rejillas de entrada y salida de ventilación y que el montaje se ha realizado tal y como se describe en este el manual de instrucciones de manejo y montaje.

 Alteración del funcionamiento debido a alta humedad y altas temperaturas.

Una humedad elevada (superior a aprox. el 70 %) combinada con una temperatura ambiente elevada (temperaturas por encima de aprox. 32 °C) puede afectar al funcionamiento de su acondicionador de vino.

En zonas de clima tropical, ponga a funcionar el acondicionador de vino en una estancia climatizada.

Instalación

Indicaciones para la instalación

 Riesgo de sufrir daños y lesiones debido a que el acondicionador de vino se vuelca.

El acondicionador de vino es muy pesado y tiende a volcarse cuando las puertas están abiertas.

Mantenga cerrada la puerta del aparato hasta que esté montado y haya sido fijado al hueco de empotramiento tal y como se indica en las instrucciones de manejo y montaje.

Debido al tamaño y peso del acondicionador de vino, es imprescindible que el montaje sea realizado con la ayuda de otra persona.

Muebles/Empotramientos

El acondicionador de vino se fijará con tornillos a los muebles contiguos o empotramientos. Por tal motivo, todos los muebles o empotramientos a los que se vaya a fijar, deberán estar sujetos al suelo o la pared.

Resistencia del suelo del hueco de empotramiento

Para realizar un emplazamiento seguro del acondicionador de vino y garantizar su funcionamiento, el suelo del hueco de emplazamiento deberá ser plano y estar nivelado.

El suelo del hueco de emplazamiento deberá ser fuerte y firme.

Debido al peso que alcanza el acondicionador de vino lleno es necesario que la base sea altamente resistente. Para ello, consulte a un arquitecto o un especialista en construcción en caso necesario.

El peso de un acondicionador de vino con carga completa es aprox.:

KWT 26x2 Vi	674 kg
KWT 26x2 ViS	679 kg

Entrada y salida de ventilación

 Riesgo de sufrir daños y peligro de incendio por una entrada y salida de aire de ventilación inadecuada.

En caso de que el acondicionador de vino no esté lo suficientemente ventilado, el compresor salta más frecuentemente y funciona durante más tiempo.

Esto conlleva un aumento del consumo energético y de la temperatura de funcionamiento del compresor, lo que puede ocasionar daños en el compresor.

Asegúrese de que haya suficiente entrada y salida de aire de ventilación en el acondicionador de vino.

Es imprescindible que respete las rejillas de ventilación. Cerciórese de que las secciones de ventilación no queden tapadas u obstruidas por objetos.

Apertura de la puerta

 Riesgo de sufrir daños y lesiones debido al cambio del sentido de apertura de la puerta.

Cambiar el sentido de apertura de la puerta por su cuenta podría causar daños en el aparato y lesiones.

El acondicionador de vino se suministra con un sentido de apertura de la puerta fijo. En ningún caso se podrá realizar el cambio de apertura de la puerta sin llamar a un técnico.

Si es necesario cambiar el sentido de apertura de la puerta, póngase en contacto con el Servicio Post-venta.

Side-by-side

Se puede instalar el aparato junto a otro modelo "Side-by-side". En el siguiente resumen se presentan las opciones de instalación Side-by-side que tiene su acondicionador de vino.

Dependiendo de la situación de montaje, necesitará el kit de montaje Side-by-side para el montaje Side-by-side (ver capítulo «Accesorios», apartado «Accesorios opcionales»).

En el manual de instrucciones de montaje del kit de montaje de los modelos Side-by-side se describe cómo fijar el acondicionador de vino.

... con pared divisoria

La pared **a** entre los acondicionadores de vino/aparatos de frío colocados uno al lado del otro deberá tener un grosor de **al menos 16 mm**.

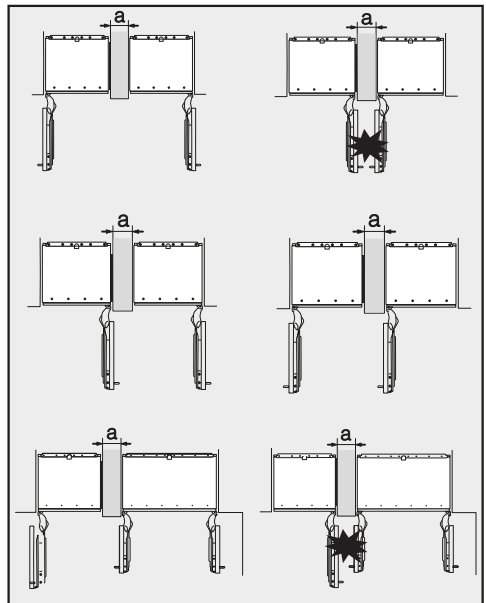

Instalación

En caso de colocar las aperturas de las puertas de los aparatos una al lado de la otra, se deberá tener en cuenta el grosor de los frontales de los muebles y los tiradores de las puertas, para evitar que, en caso de abrirlas a la vez, las puertas colisionen y resulten dañadas.

Cada uno de los acondicionadores de vino/aparatos de frío se fija al hueco de empotramiento utilizando los materiales de montaje suministrados.

En caso de que la pared divisoria **a** sea **más estrecha de 160 mm** es necesaria una calefacción de pared lateral del kit de montaje Side-by-side para evitar la formación de condensados y los daños que de ella pudieran derivarse.

Tenga en cuenta al planificar los huecos de empotramiento que será necesario añadir **4 mm**, es decir, el ancho de la calefacción de la pared lateral (ver capítulo «Instalación», apartado «Medidas de empotramiento»).

En caso de que la pared divisoria **a** sea **más gruesa que 160 mm** no necesita el kit de montaje Side-by-side ni tampoco la calefacción de pared lateral.

... sin pared divisoria

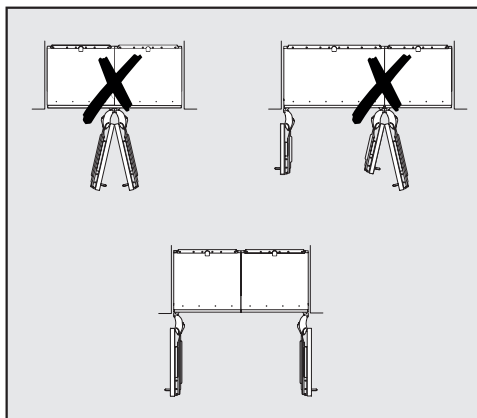

En el caso de que no haya ninguna pared divisoria entre los acondicionadores de vino/aparatos de frío a emplazar, deberán unirse directamente uno con el otro con ayuda del kit de montaje Side-by-side. Además, deberá montarse la calefacción de la pared lateral para evitar la formación de condensados y los daños que de ella pudieran derivarse.

Medidas de empotramiento

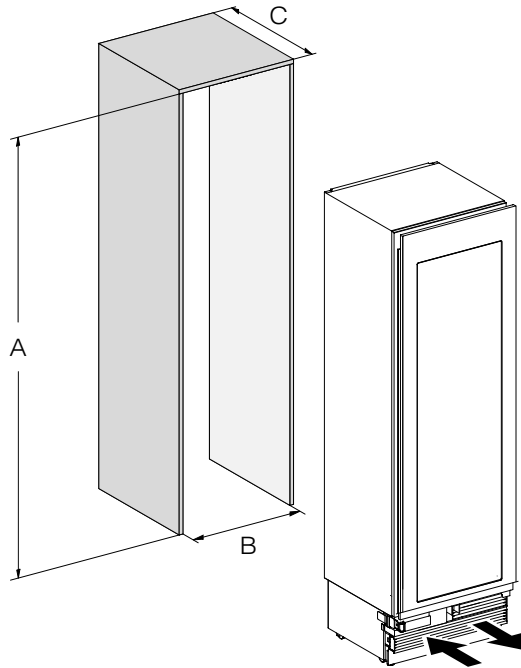

	A	B	C
KWT 26x2 Vi(S)	2134 – 2164 mm	610 mm	610 mm + frontal del mueble (19–38 mm)

Instalación

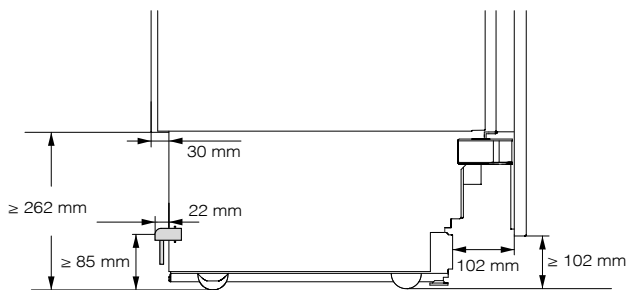

Vista lateral

Medidas con la puerta abierta (ángulo de apertura 90°/115°)

KWT 26x2 Vi(S)

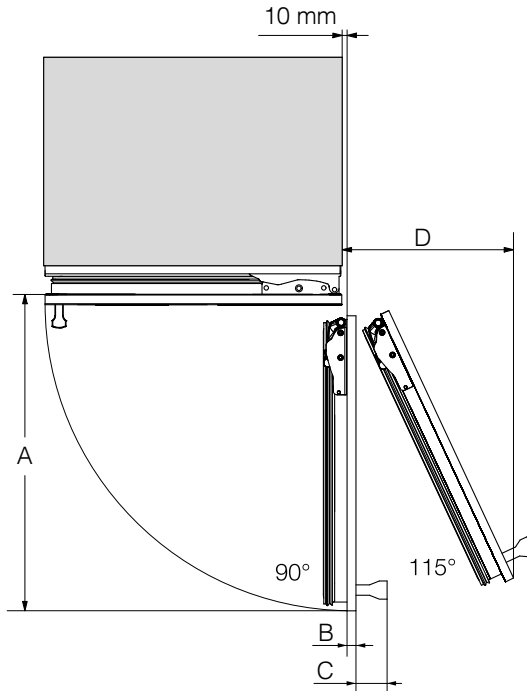

A	B*	C*	D (en caso de un frontal de mueble de 19 mm)
677 mm	Frontal del mueble (19–38 mm)	Tirador de la puerta	296 mm

* Las medidas del frontal del mueble y del tirador de la puerta varían en función de la configuración de la cocina.

Instalación

Medidas del frontal del mueble

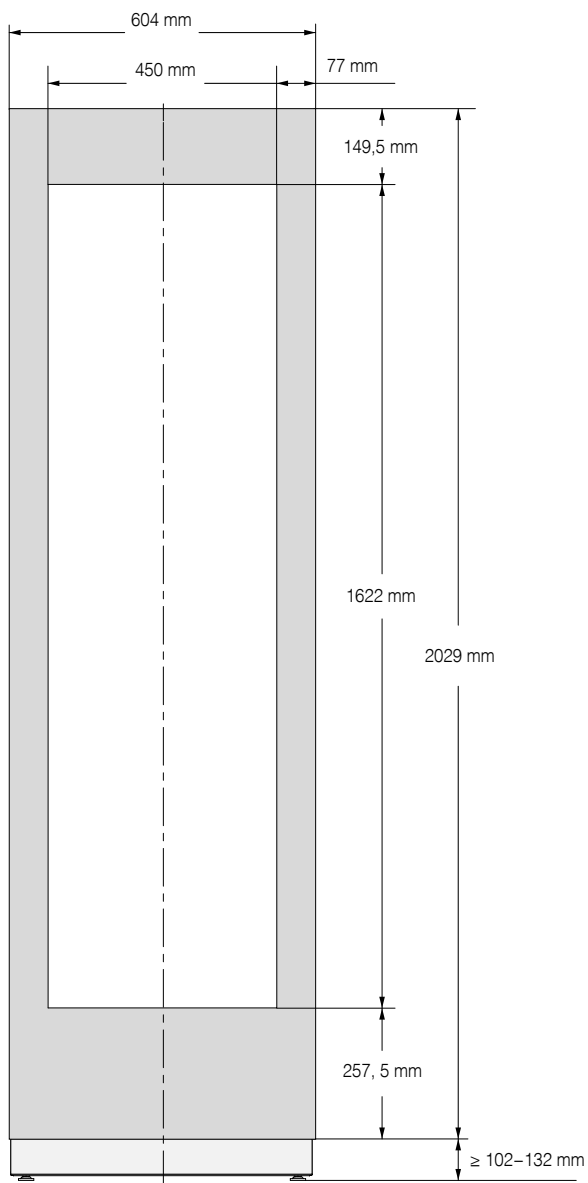

Montaje del acondicionador de vino

Antes de comenzar...

Lea detenidamente el manual de instrucciones de manejo y montaje antes de comenzar con la instalación del acondicionador de vino.

El acondicionador de vino debe ser instalado por un instalador cualificado de acuerdo con las indicaciones que figuran en el manual de instrucciones de manejo y montaje. El funcionamiento seguro del acondicionador de vino solo quedará garantizado si este se instala y conecta de acuerdo con el manual de instrucciones de manejo y montaje.

 **Riesgo de sufrir daños y lesiones debido al vuelco del acondicionador de vino.**

El acondicionador de vino es muy pesado y tiende a volcarse cuando las puertas están abiertas.

Mantenga cerrada la puerta del aparato hasta que esté montado y haya sido fijado al hueco de empotramiento tal y como se indica en las instrucciones de manejo y montaje.

Debido al tamaño y peso del acondicionador de vino, es imprescindible que el montaje sea realizado con la ayuda de otra persona.

Herramientas necesarias

- Taladro con acumulador
- Destornillador (TX 20)
- Martillo perforador
- Taladros de distintos tamaños en función del material
- Martillo
- Llave de boca
- Llave de carraca, complemento: nuez, 8 mm
- Cinta adhesiva
- Cuchillo para moquetas
- Llave corrediza
- Nivel de burbuja
- Cinta métrica
- Lápiz

Otros

- Escalera
- Carretilla

Instalación

Peso del frontal del mueble

Antes de montar el frontal del mueble, asegúrese de no exceder el peso permitido del frontal a montar:

Acondicionador de vino	Peso máximo del frontal del mueble
KWT 26x2 Vi(S)	73 kg

 Riesgo de sufrir daños debido a un frontal del mueble excesivamente pesado.

Si se montan puertas con un peso superior al permitido, las bisagras pueden resultar dañadas, lo que a su vez podría provocar limitaciones funcionales.

Estos daños pueden causar problemas de funcionamiento, entre otras cosas.

Antes de montar el frontal del mueble, asegúrese de no exceder el peso permitido del frontal a montar.

Nivelar el hueco de empotramiento

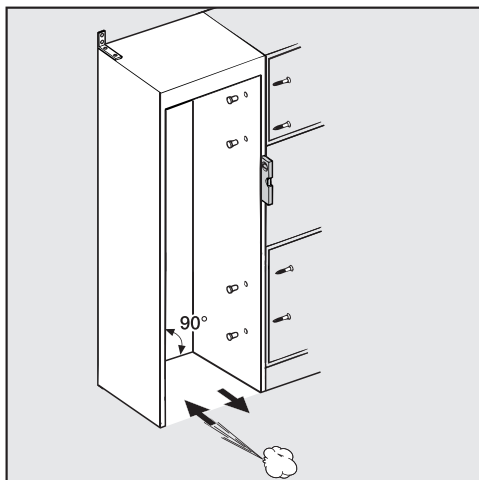

Se debe nivelar cuidadosamente el hueco de empotramiento con un nivel de burbuja antes de emplazar el acondicionador de vino. Las esquinas del hueco de empotramiento deben estar enfrentadas en un ángulo de 90°, en caso contrario el frontal del mueble no encajará perfectamente en las cuatro esquinas del hueco de empotramiento.

Comprobar el hueco de empotramiento

- Compruebe las medidas de empotramiento (ver capítulo «Instalación», apartado «Medidas de empotramiento»).
- Compruebe la posición de la conexión eléctrica. La longitud del cable de conexión a la red es de 3 m.

La base de enchufe debe encontrarse fuera de la zona posterior del aparato y ser accesible en caso de emergencia.

- Asegúrese de que no haya obstáculos en el entorno de instalación (ver capítulo «Instalación», apartado «Medidas con la puerta abierta»).
- Instale el acondicionador de vino exclusivamente en un hueco de empotramiento estable y fijo que se mantenga sobre una base horizontal y lisa.
- Asegúrese de que el hueco de empotramiento cumpla además los siguientes criterios:
 - Las paredes laterales del hueco de empotramiento deberán ser lisas.
 - Las paredes contiguas del hueco de empotramiento deberán tener un grosor de al menos 16 mm.
 - Las paredes contiguas deben estar firmemente unidas al suelo o a la pared.
 - La profundidad de paredes laterales acortadas debe ser de al menos 100 mm.

Antes del montaje

- Antes de realizar el montaje, extraiga todos los accesorios del exterior del aparato.
- Compruebe si el acondicionador de vino ha sufrido daños durante el transporte.

No monte un acondicionador de vino dañado.

- Cerciórese de que todos los elementos de la pared trasera puedan vibrar libremente.
- Fije un pedazo de revestimiento del suelo o similar al suelo delante del lugar de emplazamiento previsto para evitar que sufra daños durante la instalación.

Instalación

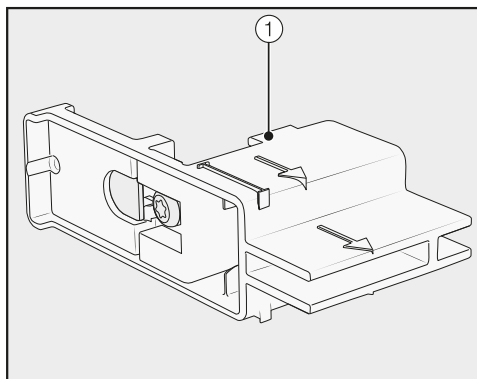

- **No retire los soportes de ajuste ① de la puerta del aparato. Los soportes de ajuste se necesitan más adelante para la nivelación en el hueco de empotramiento.**

⚠ Riesgo de sufrir daños y lesiones debido al vuelco del acondicionador de vino.

El acondicionador de vino deja de estar asegurado en cuanto desenrosque las piezas angulares de sujeción con las que se fija al palé.

Debido al tamaño y peso del acondicionador de vino, **es imprescindible que el montaje sea realizado con la ayuda de otra persona.**

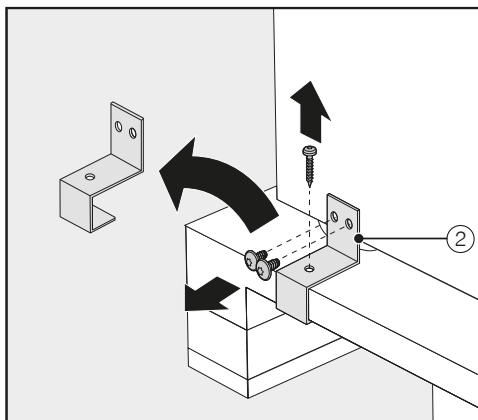

- **Desenrosque las piezas angulares de sujeción ②.**
- **Alce el acondicionador de vino del palé con cuidado y con la ayuda de varias personas elevando en primer lugar la parte posterior del aparato.**

⚠ Riesgo de dañar el suelo debido a la carga.

El movimiento del acondicionador de vino podría dañar el suelo.

En caso de un suelo delicado, mueva el acondicionador de vino con precaución de no dañarlo.

Una vez que ha enderezado el acondicionador de vino, puede moverlo utilizando las ruedas que se encuentran en la parte inferior del aparato.

Preparar el hueco de empotramiento

 Riesgo de sufrir daños y lesiones debido al vuelco del acondicionador de vino.

El acondicionador de vino es muy pesado y tiende a volcarse cuando las puertas están abiertas.

Es esencial atornillar varias veces el hueco de empotramiento a la pared de la parte posterior y/o superior. Solo así se podrá evitar que el acondicionador de vino vuelque una vez fijado al hueco de empotramiento.

Utilice las escuadras antivuelco adjuntas para la fijación del hueco de empotramiento.

El material necesario para la instalación del acondicionador de vino está incluido en el volumen de suministro. Las bolsas de plástico han sido marcadas con letras.

- Tenga en cuenta estas letras durante los distintos pasos de montaje y utilice la bolsa de plástico correspondiente con el material de montaje necesario.

Las escuadras antivuelco evitan que el acondicionador de vino pueda volcar.

Las escuadras antivuelco también se utilizan para fijar el hueco de empotramiento a las paredes contiguas.

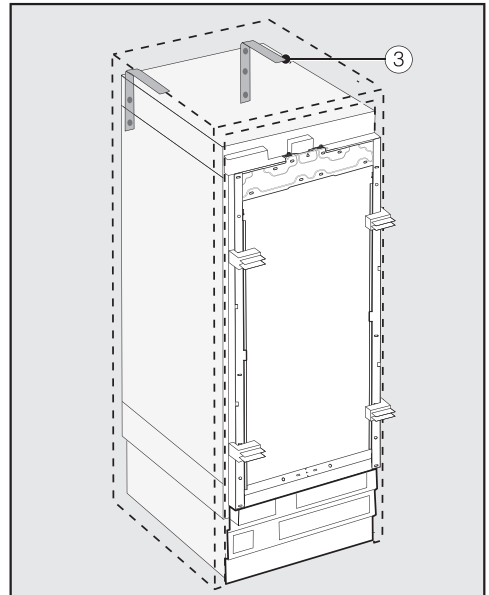

- Utilice 2 escuadras antivuelco para cada aparato individual ③ y 4 escuadras antivuelco para una combinación de 2 aparatos (Side-by-side).
- Coloque las escuadras antivuelco ③ a la derecha y a la izquierda del hueco de empotramiento.

Dependiendo del ajuste posterior de las patas regulables, la posición de las escuadras antivuelco en altura es de 2.134-2.164 mm desde el suelo del nicho.

Instalación

⚠ Peligro de sufrir daños y lesiones debido al vuelco del acondicionador de vino.

Si las escuadras antivuelco se fijan a demasiada altura, no es posible utilizarlas para fijar el acondicionador de vino.

La distancia entre las escuadras antivuelco y el acondicionador de vino no debe superar los 8 mm.

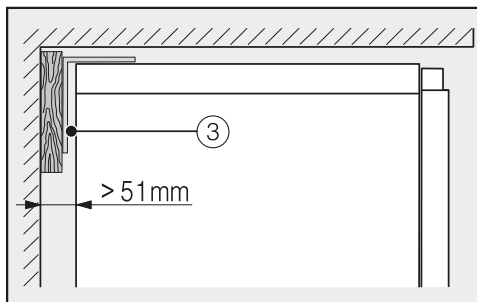
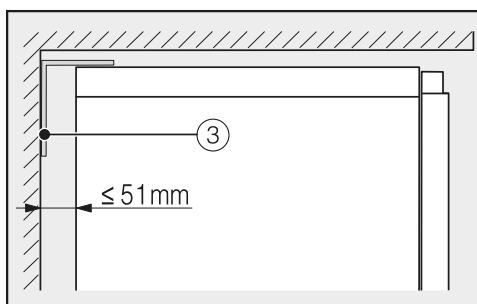

- Asegúrese de que el espacio entre la pared posterior del acondicionador de vino y el hueco de empotramiento no supere los 51 mm.
- En caso necesario, coloque una cuña de madera detrás de las escuadras antivuelco ③.
- Marque los orificios de taladro con la ayuda de las escuadras antivuelco en la pared posterior del hueco de empotramiento.



En el paquete incluido en el suministro encontrará tornillos de fijación para diferentes usos/materiales.

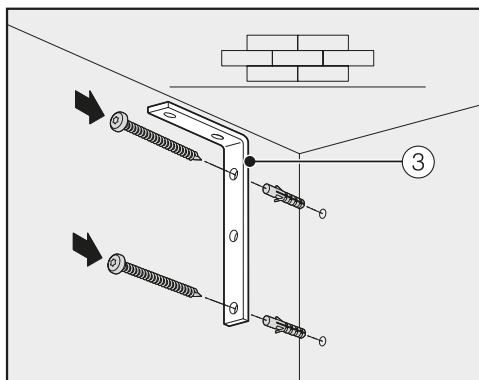

Fijación en una pared de hormigón

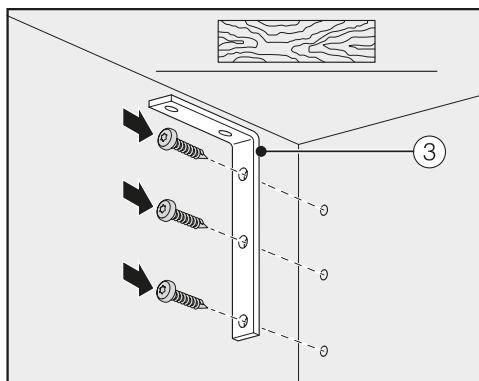

Fijación en una pared de madera

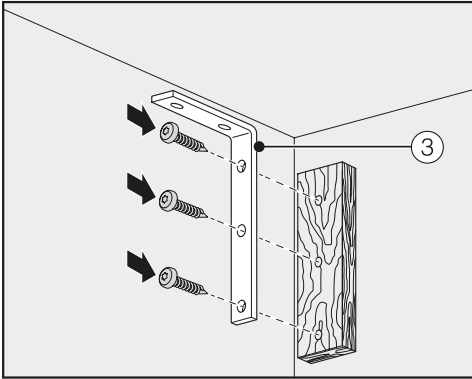

Fijación con una cuña de madera

- Ahora, utilice las escuadras antivuelco ③ para conectar el hueco de empotramiento con la pared de la parte posterior y/o superior.

Introducir el acondicionador de vino en el hueco de empotramiento

Asegúrese de que al introducir el acondicionador de vino en el hueco de empotramiento no resulta dañada la conexión eléctrica.

Si desea emplazar varios aparatos Side-by-side, una los acondicionadores de vino/aparatos de frío entre sí (ver instrucciones de manejo del kit de montaje Side-by-side).

Es necesario retirar el listón del zócalo del acondicionador de vino para que este pueda nivelarse más adelante.

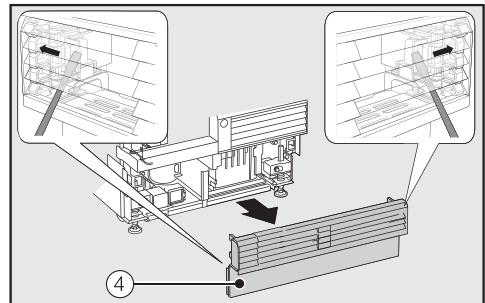

- Introduzca con cuidado un destornillador de ranura por ambos lados a través de la rejilla del listón del zócalo ④ y empuje las lengüetas de plástico desde el interior hacia el exterior para que el listón del zócalo se desenganche.
- Coloque el listón del zócalo a un lado.

Instalación

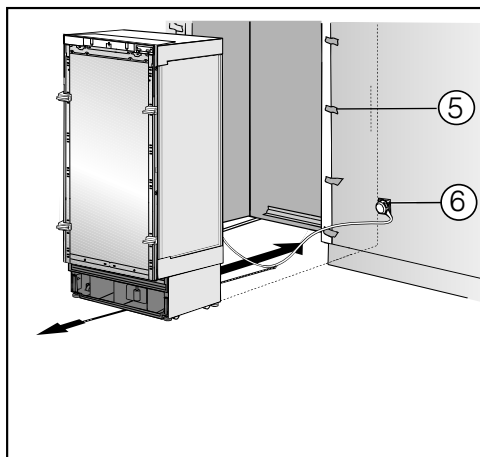

- Proteja los frontales de los muebles contiguos con una cantonera ⑤.
- Enchufe la clavija de conexión situada en la parte posterior del acondicionador de vino (ver capítulo «Instalación», apartado «Conexión eléctrica»).
- Enchufe la clavija de red ⑥ en la base de enchufe.

En la medida de lo posible, la base de enchufe deberá estar ubicada al lado del acondicionador de vino y ser fácilmente accesible.

⚠ Riesgo de sufrir daños por sobrecarga eléctrica.

La sobrecarga eléctrica del acondicionador de vino puede causar un cortocircuito y, por lo tanto, daños en el aparato.

En las combinaciones Side-by-side, cada uno de los aparatos deberá estar conectado a una base de enchufe individual.

Consejo: Para evitar que el cable de red pueda quedar pillado, anude un hilo en el centro del cable de red y, al introducir el acondicionador de vino en el hueco, tire del cable hacia delante por debajo del aparato.

- Introduzca el acondicionador de vino con cuidado en el hueco de empotramiento.
- Si no es posible introducir el acondicionador de vino fácilmente en el hueco de empotramiento, por ejemplo, porque el suelo es irregular, desenrosque ligeramente las patas regulables traseras (ver capítulo «Instalación», apartado «Nivelar el aparato») e intente introducir el aparato de nuevo en el hueco.
- Retire las cantoneras ⑤ de los frontales de los muebles contiguos.

Nivelar el acondicionador de vino

Los soportes de ajuste ① en la puerta del aparato ayudan a nivelar el acondicionador de vino en el hueco de empotramiento.

Los soportes de ajuste se corresponden con frontales de muebles de un grosor de 19 mm o 38 mm.

- A continuación, nivele el acondicionador de vino con los frontales de los muebles contiguos.

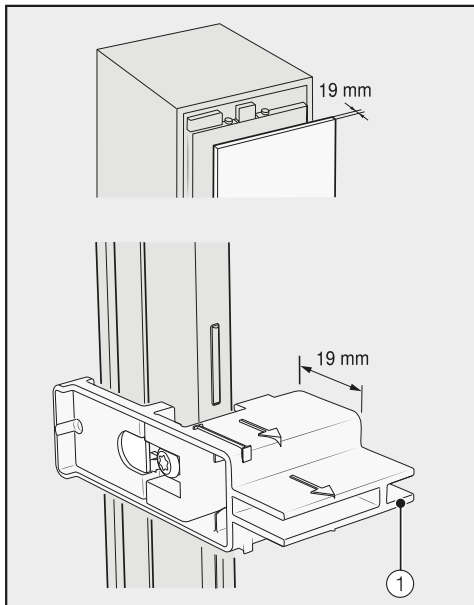

Grosor del frontal del mueble de 19 mm

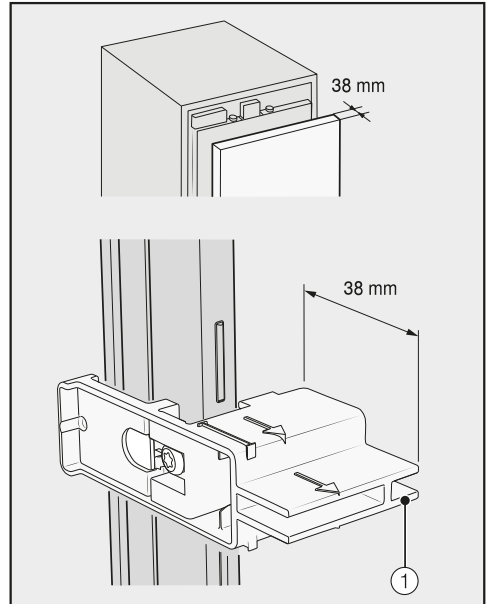

Grosor del frontal del mueble de 38 mm

Las patas delanteras y traseras son regulables en altura y se pueden ajustar desde la parte delantera del aparato.

⚠ Riesgo de sufrir daños debido a un ajuste indebido de las patas.

Usar un destornillador con acumulador podría dañar el ajuste de las patas.

Ajuste las patas regulables delanteras y traseras a mano.

Instalación

A

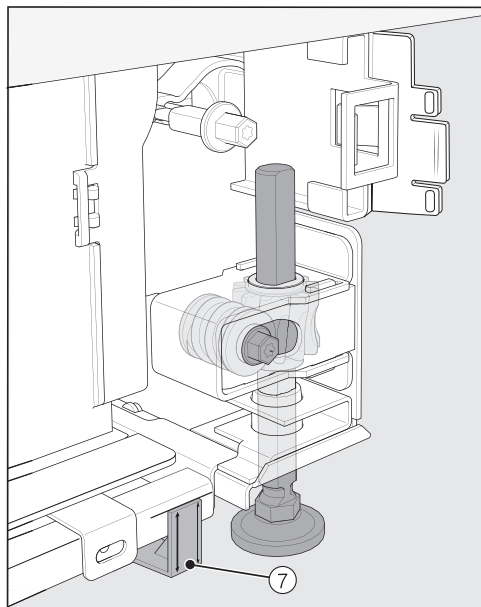

- Coloque los separadores ⑦ suministrados a ambos lados en las marcas junto a las patas regulables delante del acondicionador de vino.

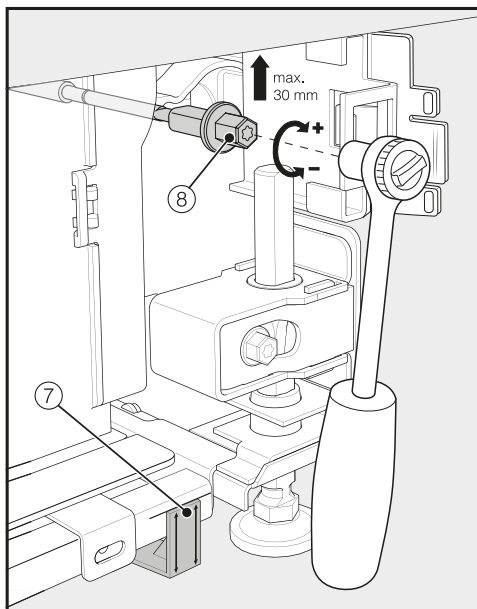

- Ajuste las patas traseras con una llave de carraca (complemento: nuez, 8 mm) o con un destornillador (TX 20) ⑧.

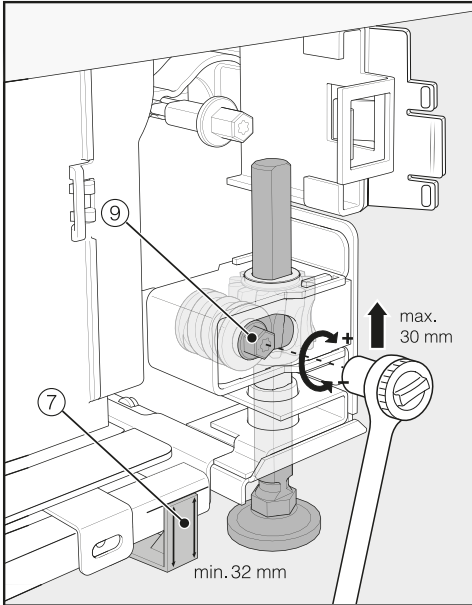

- Ajuste las patas delanteras con una llave de carraca (complemento: nuez, 8 mm) o con un destornillador (TX 20) ⑨.

Consejo: Extraiga las patas regulables paso a paso: alternando derecha e izquierda, etc.

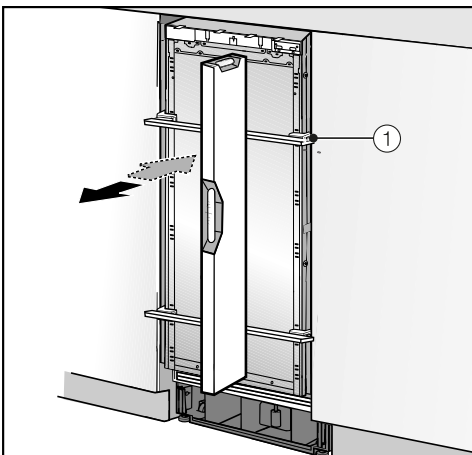

- Para nivelar el acondicionador de vino, coloque el nivel de burbuja sobre los soportes de ajuste ① de la puerta del aparato.
- Extraiga las patas regulables ⑧ y ⑨ a ambos lados por lo menos hasta que la marca en el zócalo alcance la medida fijada de 32 mm en el separador ⑦. La medida fijada de 32 mm corresponde a una altura del hueco de empotramiento de 2.134 mm.

Es importante que las patas regulables estén niveladas a una altura de al menos 32 mm para garantizar la entrada y salida de ventilación del acondicionador de vino a través del zócalo de este.

⚠ Riesgo de daños debido a un ajuste excesivo de las patas regulables.

Las patas traseras pueden resultar dañadas.

Desenrosque las patas **solo** hasta que alcancen la marca del zócalo de 62 mm (altura máxima del hueco de empotramiento de 2164 mm).

- Vuelva a nivelar el acondicionador de vino con los soportes de ajuste ① y con la ayuda del nivel de burbuja.

Instalación

Fijar el acondicionador de vino en el hueco de empotramiento

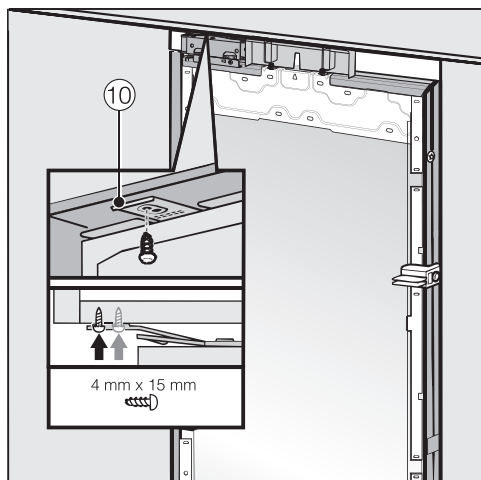

- Atornille las pestañas superiores de la chapa de fijación ⑩ a los muebles superiores o empotramientos.

Si no fuera posible fijar el acondicionador de vino en la parte superior, este puede fijarse al hueco de empotramiento con las pestañas de fijación laterales:

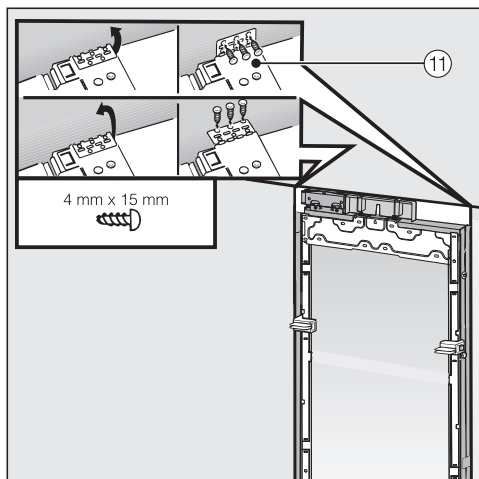

- Extienda las pestañas de fijación laterales ⑪.
- Atornille las pestañas de fijación laterales ⑪ con los muebles contiguos o empotramientos.

- Abra la puerta del aparato.

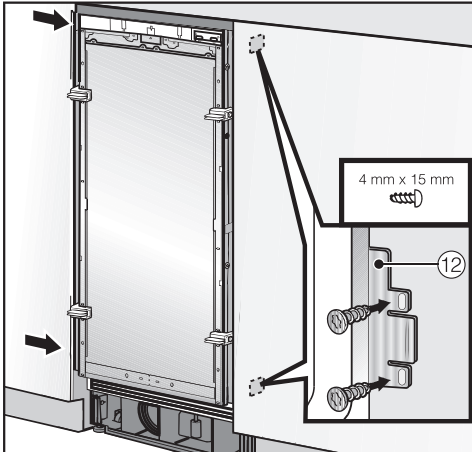

- Atornille las pestañas superiores e inferiores del frontal de acero inoxidable ⑫ a los muebles contiguos o empotramientos.

En caso de una combinación Side-by-side, los acondicionadores de vino/ aparatos de frío solo pueden fijarse en la parte externa de la pared de los muebles contiguos o empotramientos.

Preparar el montaje del frontal del mueble

- Abra la puerta del aparato hasta el tope.

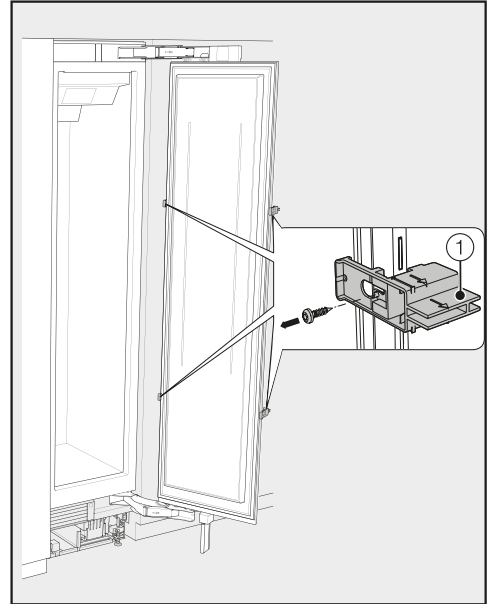

- Desatornille los soportes de ajuste ① de la puerta del aparato.

Instalación

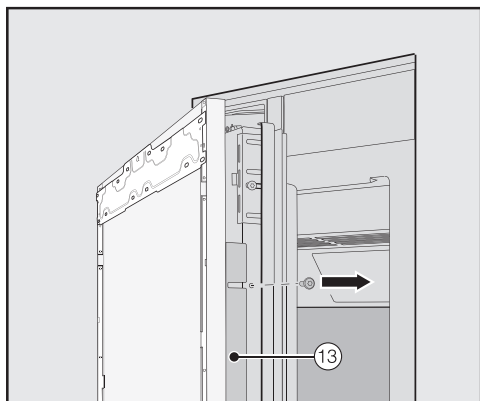

- Desatornille los listones de ángulo ⑬ de ambos lados de la puerta del aparato y aparte los listones y los tornillos. Los necesitará más adelante.

- Cierre la puerta.

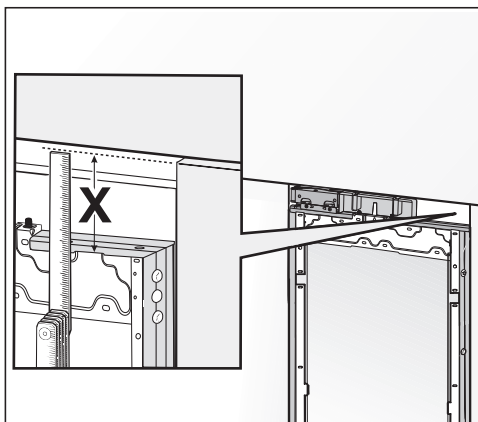

- Mida la distancia X entre el marco de montaje y el borde superior del frontal del mueble contiguo.

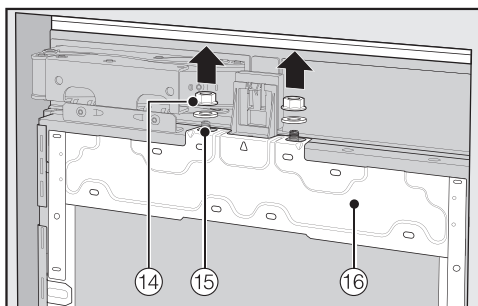

- Afloje las tuercas y las arandelas ⑭ de los pernos roscados ⑮ y apártelas. Las necesitará más adelante.
- Retire hacia arriba el marco de montaje ⑯ de la puerta del aparato.

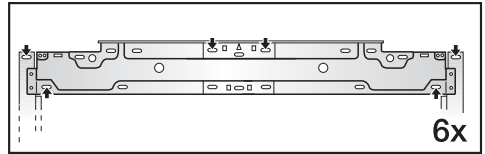
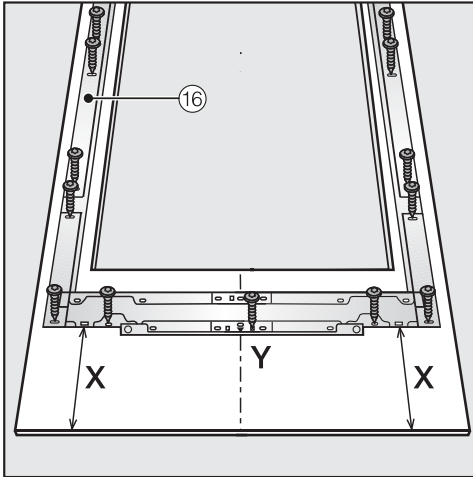

- Fije el marco de montaje ⑩ arriba al frontal del mueble con al menos 6 tornillos.

El marco de montaje está equipado con varios orificios que se adaptan a diferentes tipos de frontales de muebles.

Atornille el marco de montaje siempre en el área más resistente del frontal del mueble. Seleccione una longitud de tornillo menor que el espesor del frontal del mueble.

- Coloque el frontal del mueble que vaya a montar con la cara interior hacia arriba sobre una superficie firme (para evitar arañazos, coloque una manta debajo).
- Marque la distancia **X**-3 mm en la parte interior del frontal del mueble.
- Calcule y marque también el centro **Y** del frontal del mueble.
- Coloque el marco de montaje ⑩ de acuerdo a las marcas en el frontal del mueble.
- Pretaladre los orificios.



- Atornille el marco de montaje ⑩ al frontal del mueble:
Fije el marco de montaje ⑩ a cada punto de fijación con al menos un tornillo.

Instalación

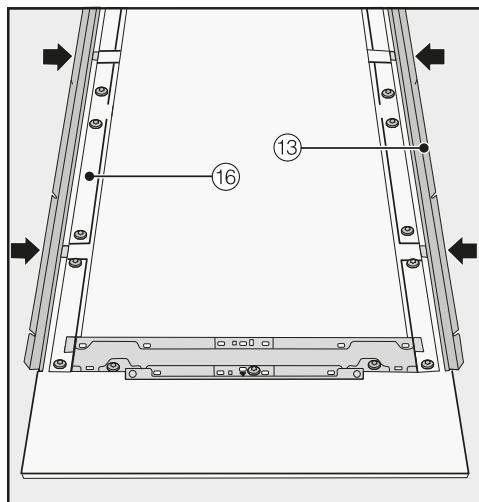

- Introduzca ahora los listones de ángulo ⑬ en ambos lados hasta el tope en las aperturas previstas para ello en el marco de montaje ⑯.

Fijar y nivelar el frontal del mueble

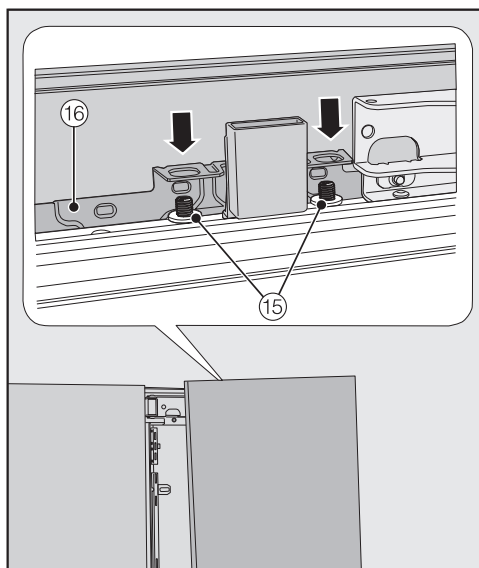

- Abra la puerta del aparato y cuelgue el frontal del mueble con el marco de montaje ⑯ desde arriba en los pernos roscados ⑮.

E

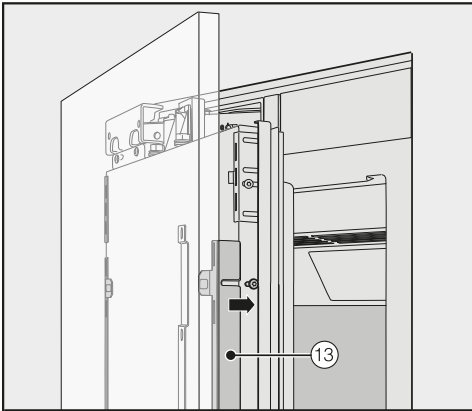

- Presione los listones de ángulo ⑬ por ambos lados en el marco blanco de plástico y atorníllelos primero sin apretar. Encontrará tornillos de sustitución para ello en la bolsa de plástico con la letra E.

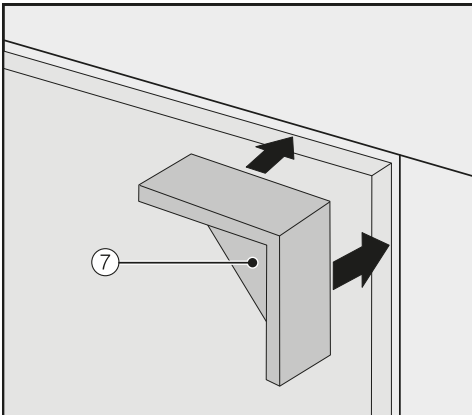

- Coloque los separadores ⑦ en ambos lados en las esquinas superiores del frontal del mueble.
- Cierre la puerta del aparato y compruebe la distancia hasta las puertas de los muebles colindantes.

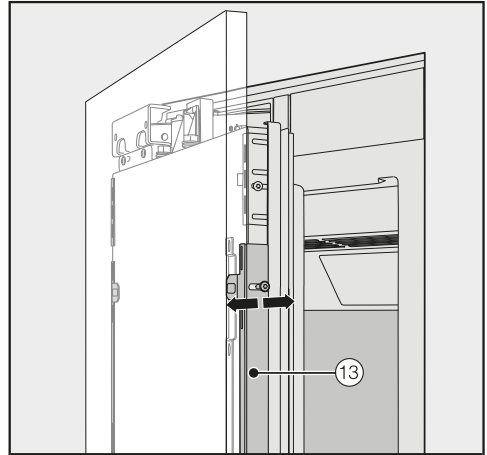

- Nivele la profundidad del frontal del mueble con las ranuras de los listones de ángulo ⑬.

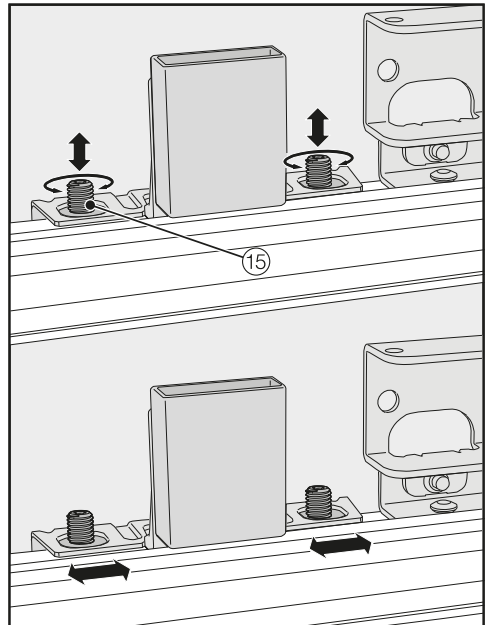

- Nivele la altura y los lados del frontal del mueble con los pernos rosca-dos ⑮.

Instalación

- Cierre la puerta del aparato y compruebe la distancia hasta los frontales de los muebles colindantes.

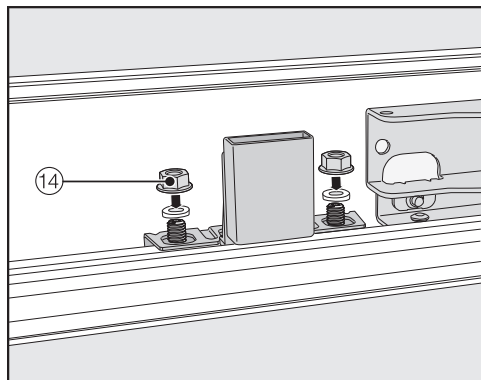

- Coloque de nuevo las arandelas y las tuercas 14 y apriete las tuercas 14. De este modo se fija el frontal del mueble.

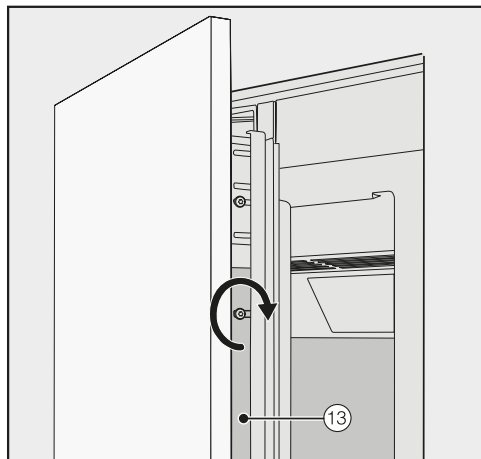

- A continuación, apriete los tornillos de los listones de ángulo 13.
- Abra la puerta del aparato.
- Retire los separadores 7 del frontal del mueble.

Montar los ángulos de fijación



El frontal del mueble se fija adicionalmente a la parte inferior de la puerta del aparato con ayuda del ángulo de fijación.

Monte el ángulo de fijación solo después de haber instalado el acondicionador de vino (dado el caso, la combinación Side-by-side) y de haber nivelado el frontal del mueble.

- Abra la puerta del aparato hasta el tope.

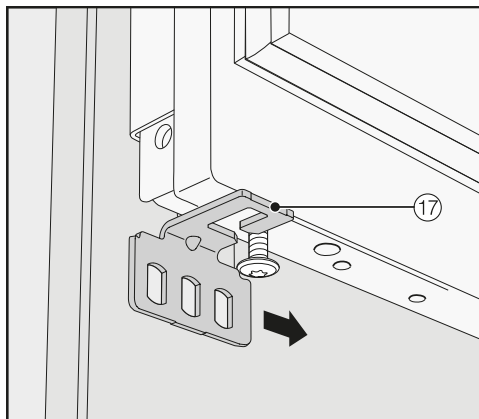

- Empuje el ángulo de fijación 17 desde fuera sobre el tornillo situado en la parte inferior de la puerta del aparato.

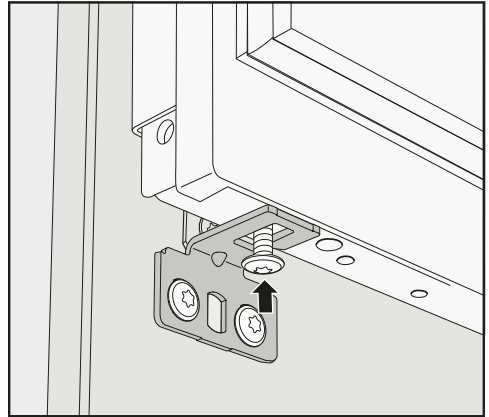
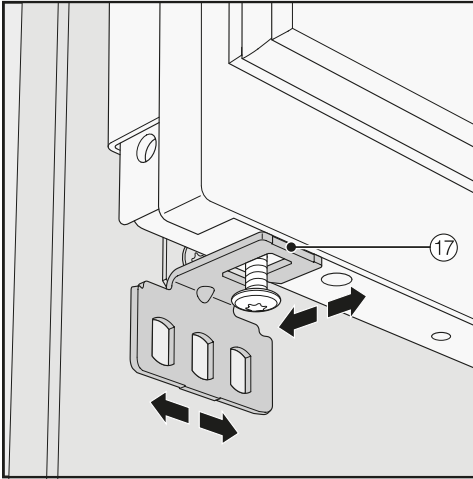

- Enrosque el tornillo en la parte inferior de la puerta del aparato.

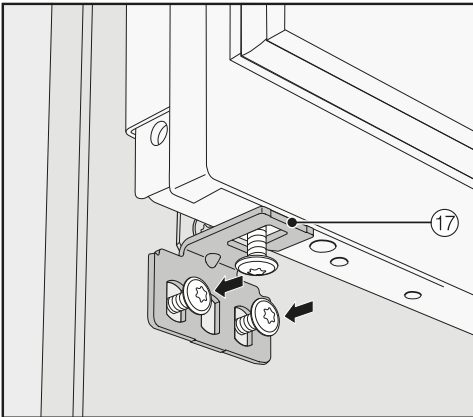

- Atornille el ángulo de fijación ⑰ al frontal del mueble.

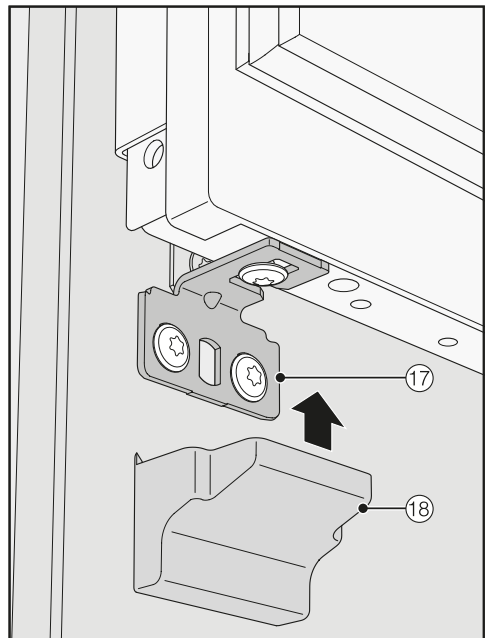

- Coloque la cubierta ⑱ sobre el ángulo de fijación ⑰.

Instalación

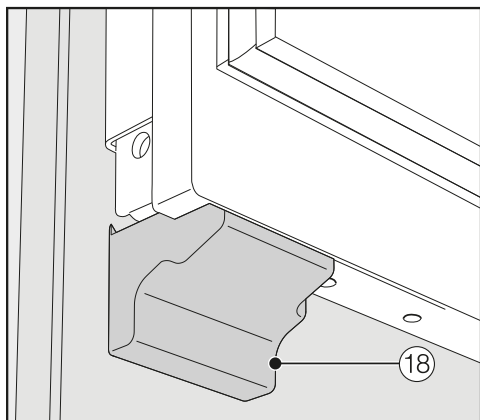

- Encaje la cubierta ⑱ sobre el ángulo de fijación de manera que se escuche el «clic».

Fijar las cubiertas

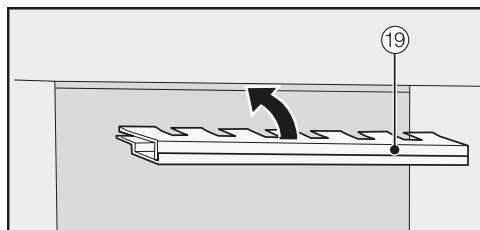

- Antes de poder insertar la cubierta ⑱ en la ranura por encima del acondicionador de vino, la cubierta debe ensamblarse de la siguiente manera:

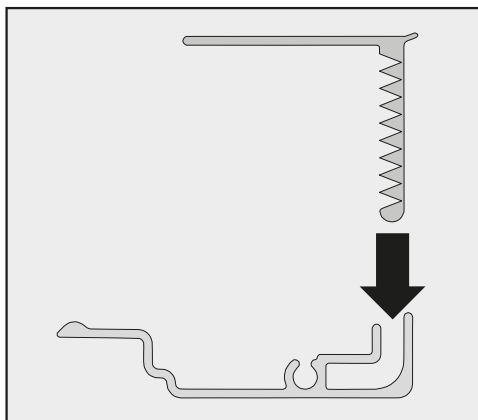

- Inserte ambas partes de la cubierta una dentro de la otra.

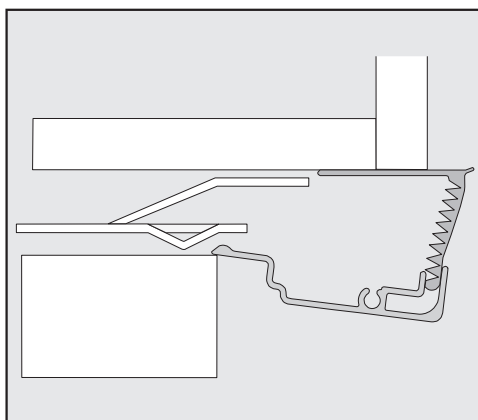

Cubierta vista de lado

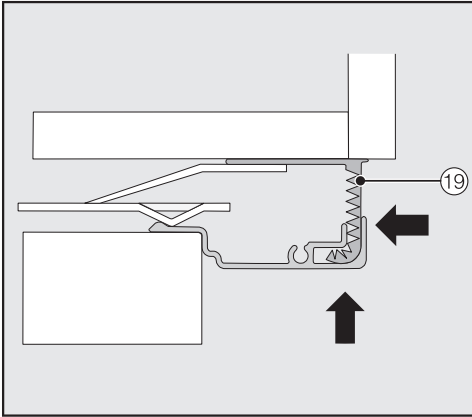

- Inserte la cubierta ensamblada ⑲ en la ranura por encima del acondicionador de vino hasta que encaje. Introduzca las dos partes de la cubierta una dentro de la otra tanto como sea necesario.

Montar la cubierta de una combinación Side-by-side

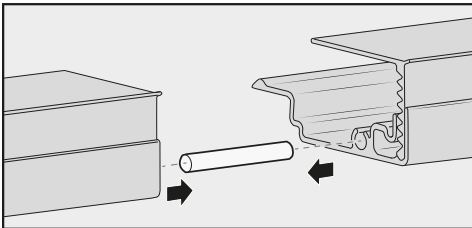

- Introduzca el perno (incluido en el kit de montaje Side-by-side) hasta la mitad en la guía de la cubierta del aparato que se encuentra en el lado izquierdo.
- Coloque la segunda cubierta sobre el perno y presione ambas cubiertas entre sí.
- Coloque ambas cubiertas juntas en la ranura por encima de los aparatos hasta que encajen.

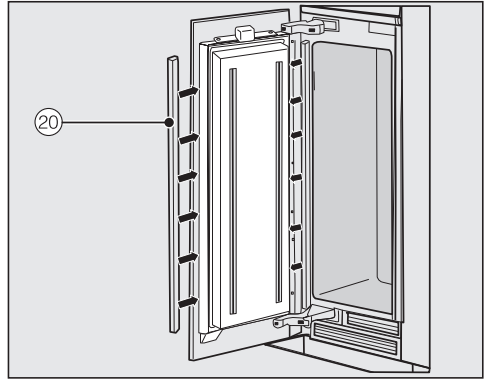

- Monte a ambos lados de las puertas las cubiertas ⑳ de plástico, presionándolas con fuerza de abajo hacia arriba en la ranura entre la puerta del aparato y el frontal del mueble.

Instalación

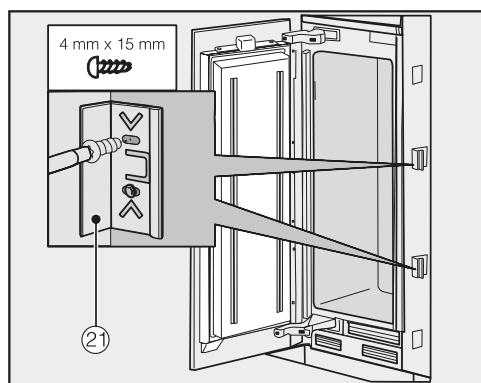

- Fije al menos 3 abrazaderas (21) a ambos lados del acondicionador de vino para las cubiertas de ranura.

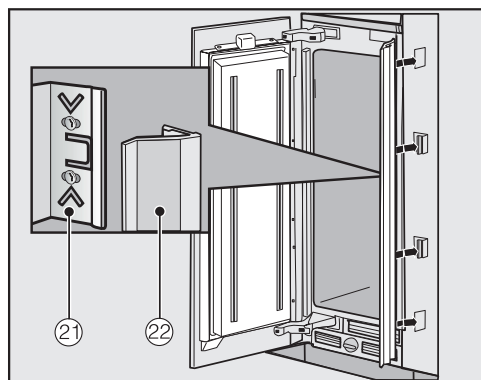

- Ahora, coloque a cada lado las cubiertas de ranura (22) en las abrazaderas (21).

En la combinación Side-by-side las cubiertas de ranura deberán colocarse solo por la parte exterior.

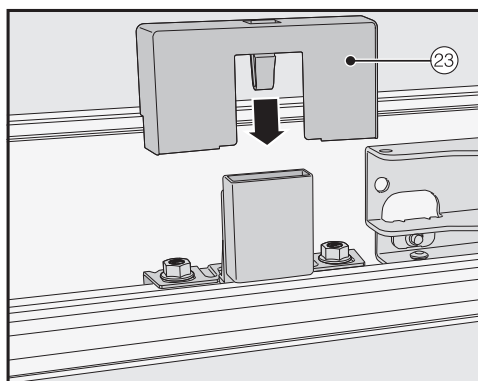

- Coloque la cubierta (23) sobre el interruptor de contacto de la luz.

Fijar las cubiertas de la puerta

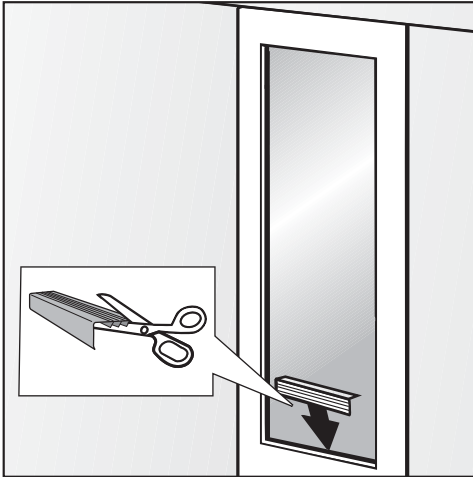

- Si fuera necesario, acorte los listones de cubierta de la puerta a la medida de la anchura del hueco en el frontal del mueble. Se adjunta un listón de cubierta adicional para tomar las medidas necesarias.

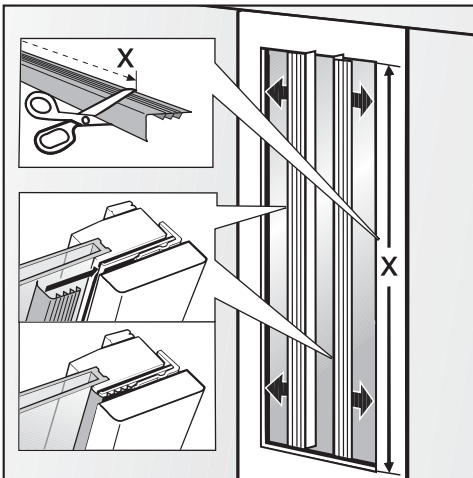

- Acorte los listones de cubierta largos de ambos lados de la puerta a la medida necesaria X.

- Coloque los listones de cubierta en el hueco entre el frontal del mueble y la placa de cristal.

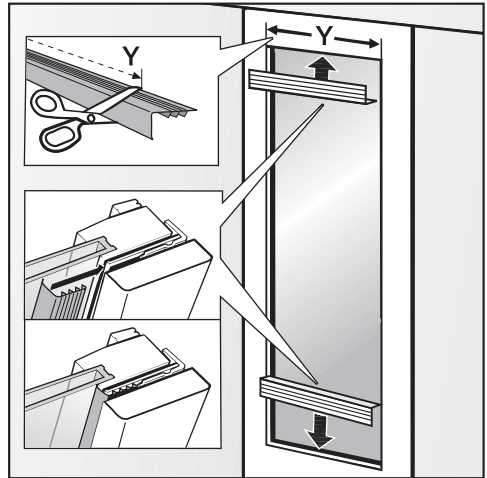

- Acorte los listones de cubierta cortos de la parte superior e inferior de la puerta a la medida necesaria Y.
- Coloque los listones de cubierta en el hueco entre el frontal del mueble y la placa de cristal.

Instalación

Fijar la rejilla de ventilación del zócalo y el panel del zócalo

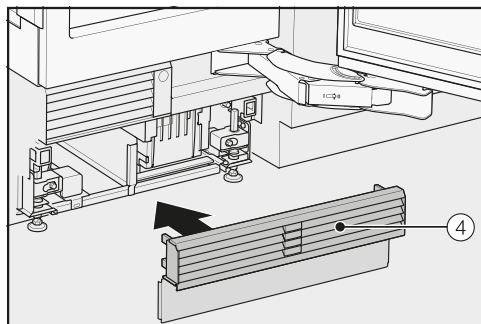

- Encaje la rejilla de ventilación del zócalo ④ abajo en el zócalo del aparato.

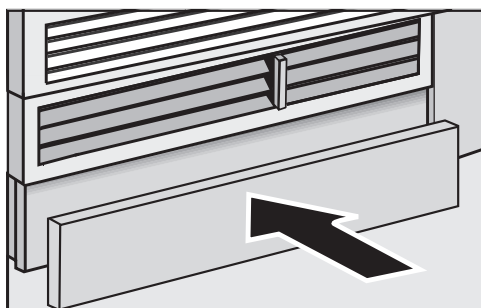

- En caso necesario, corte el panel del zócalo a la longitud y altura necesarias (entre el borde inferior del zócalo y el suelo).
- Fije el panel del zócalo debajo, en la rejilla de ventilación del zócalo.

Limitar el ángulo de apertura de la puerta



Las bisagras de la puerta del acondicionador de vino están ajustadas de fábrica de tal forma que permiten una amplia apertura de la puerta del aparato.

En caso de que la puerta, p. ej., al abrirse golpeará una pared colindante, debería limitar el ángulo de apertura de la puerta a 90°.

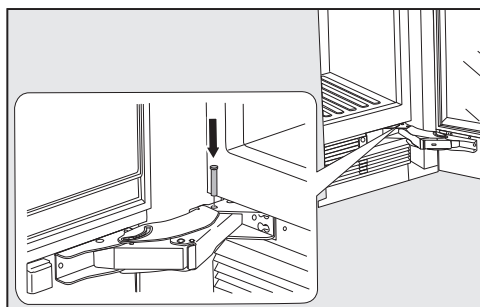

- Abra la puerta del aparato.
- Introduzca desde arriba el perno de limitación en la bisagra inferior.

El ángulo de apertura de la puerta está limitado ahora a 90°.

Conexión eléctrica

Este acondicionador de vino solo puede conectarse con el cable de conexión a red adjunto (corriente alterna 50/60 Hz, 220-240 V). A través del Servicio Post-venta es posible adquirir un cable de conexión más largo.

El fusible debe tener al menos 10 A.

La conexión eléctrica solo se puede realizar a una base de enchufe con toma a tierra correctamente instalada. La instalación eléctrica deberá realizarse de acuerdo con la norma VDE 0100.

Para que, en caso de urgencia, se pueda desconectar el acondicionador de vino de la red eléctrica rápidamente, la base de enchufe deberá encontrarse fuera de la zona posterior del aparato y ser fácilmente accesible.

En caso de que el enchufe quede inaccesible para el usuario, se precisará un interruptor para cada polo. Son válidos los interruptores con una apertura de contacto de al menos 3 mm. Entre estos se encuentran los interruptores de potencia, los fusibles y los contactores (EN 60335).

El conector y el cable de red no deben estar en contacto con la parte posterior del acondicionador de vino, ya que estos podrían resultar dañados a causa de la vibración del aparato. Esto podría producir un cortocircuito.

Tampoco se deben conectar otros aparatos a la base de enchufe situada en la zona posterior del acondicionador de vino.

No está permitida la conexión a través de un cable de prolongación, puesto que no se garantiza la seguridad necesaria del acondicionador de vino (p. ej., peligro de sobrecalentamiento).

No es posible conectar el acondicionador de vino a onduladores utilizados en una alimentación independiente de corriente como, p. ej., **suministro de energía solar**.

De lo contrario, al conectar el acondicionador de vino podrían producirse picos de tensión que originarían una desconexión de seguridad. La electrónica puede resultar dañada. Tampoco debe utilizarse el acondicionador de vino en combinación con **conectores de ahorro energético**, puesto que se reduce el suministro de energía al aparato y este se calienta en exceso.

Instalación

Conectar el acondicionador de vino

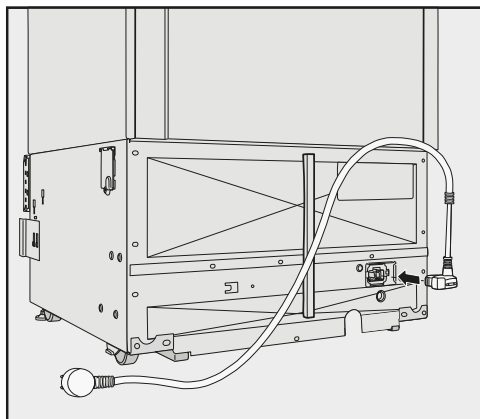

- Enchufe la clavija de conexión situada en la parte posterior del acondicionador de vino.

Tenga en cuenta que la clavija de conexión esté bien encajada.

- Enchufe la clavija de red del acondicionador de vino en la base de enchufe.

El acondicionador de vino está conectado a la red eléctrica.

	Consumo energético normal	Consumo energético elevado
Emplazamiento/mantenimiento	En estancias con ventilación.	En estancias cerradas, sin ventilación.
	Protegido de la radiación solar directa.	Expuesto a la radiación solar directa.
	Alejado de una fuente de calor (elemento calefactor, cocina).	Junto a una fuente de calor (elemento calefactor, cocina).
	A una temperatura ambiente ideal aprox. de 20 °C.	A una temperatura ambiente alta a partir de 25 °C.
	No cubrir las secciones de entrada y salida para la ventilación y limpiar el polvo regularmente.	En caso de que las secciones de entrada y salida de ventilación estén cubiertas o tengan polvo.
Ajuste de temperatura	10 a 12 °C	¡Cuanto más baja sea la temperatura ajustada, mayor será el consumo energético!

Ahorro de energía

	Consumo energético normal	Consumo energético elevado
Manejo	Colocación de las rejillas de madera como en el estado de suministro.	
	Abrir la puerta únicamente cuando sea necesario y lo más brevemente posible. Colocar las botellas de vino correctamente clasificadas.	La apertura de la puerta repetida y prolongadamente provoca pérdida de frío y que entre aire caliente ambiental. El acondicionador de vino intenta bajar la temperatura y el tiempo de funcionamiento del compresor aumenta.
	No llene excesivamente los compartimentos para que pueda circular el aire.	Una corriente de aire insuficiente causa pérdidas en la potencia frigorífica.

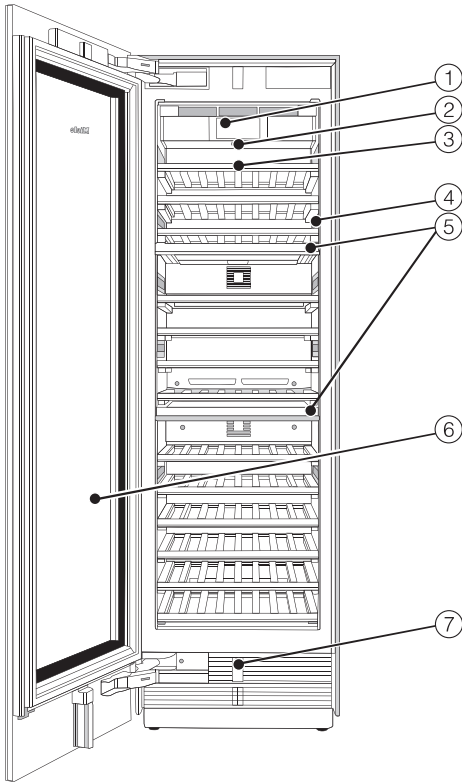



- ① Display
- ② Tecla Conexión/Desconexión
- ③ Rejillas de madera con listones de etiquetado
- ④ Iluminación interior
- ⑤ Placa aislante para la separación térmica de las zonas de atemperado
- ⑥ Puerta de cristal con filtro UV
- ⑦ Apertura automática de la puerta (Push2open/Pull2open)

Descripción del aparato

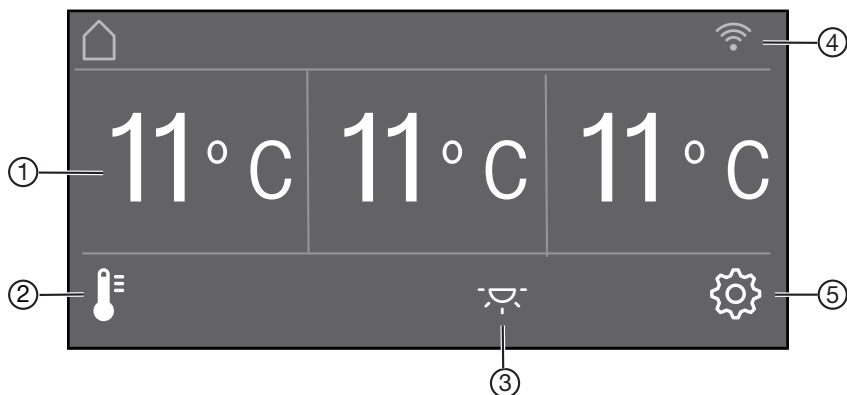







Pantalla principal







- ① Indicación de temperatura (temperatura teórica) para las 3 zonas de atemperado
- ② Tecla sensora  para ajustar la temperatura y la humedad Δ
- ③ Tecla sensora  para conectar y desconectar la iluminación interior cuando la puerta del aparato está cerrada (iluminación ambiental)
- ④ Indicación del estado de la conexión de Miele@home (solo visible si se ha configurado Miele@home)
- ⑤ Tecla sensora  para seleccionar diversas funciones en el modo de ajustes

Modo de ajustes





En el modo de ajustes podrá seleccionar las siguientes funciones y modificar algunos de sus ajustes:

Símbolo		Función
	Idioma	Ajustar
	Luminosidad	Ajustar (de más oscuro a más claro)
	Esquema de colores	Ajustar (oscuro o claro)
	Señales acústicas	Ajustar el volumen o desconectar el Señales acústicas completamente (p. ej., para la alarma de la puerta)
	Sonido del teclado	Ajustar el volumen o desconectar el Sonido del teclado completamente
°F / °C	Unidad de temperatura	Ajustar (grados Fahrenheit o grados Celsius)
	Bloqueo del teclado	Conectar o desconectar (ver capítulo «Realizar otros ajustes»)
	Autotest	El sistema se reinicia y se comprueba si hay errores o anomalías (ver capítulo «Realizar otros ajustes»)
	Asistente de la puerta	Conectar o desconectar (Push2Open o Pull2Open) (ver capítulo «Realizar otros ajustes»)
@	Miele@home	Configurar, desactivar o consultar el estado de la conexión WiFi (ver capítulo «Realizar otros ajustes»)

Descripción del aparato

	Modo exposición	Desconectar * (solo visible cuando Modo exposición está conectado, ver capítulo «Realizar otros ajustes»)
	Ajustes de fábrica	Restablecer los ajustes al estado de suministro (ver capítulo «Realizar otros ajustes»)
	Iluminación de ambiente	Seleccionar entre 5 ajustes de iluminación ambiental diferentes (ver capítulo «Realizar otros ajustes»)
	Display de ambiente	Seleccionar la visualización del display cuando la puerta del aparato está cerrada (ver capítulo «Realizar otros ajustes»)
	Modo Sabbath	Conectar o desconectar (ver capítulo «Realizar otros ajustes»)

Símbolos en el modo de ajustes

	Navegar por el modo de ajustes o seleccionar un ajuste
	Modificar un ajuste (p. ej., la luminosidad del display)
	Confirmar un ajuste
	Salir del nivel de menú

Accesorios que forman parte del suministro

Conector del aparato

Lápiz de tiza

Utilice el lápiz de tiza suministrado para rotular los listones magnéticos situados sobre las rejillas de madera. De este modo tendrá una buena visión general de los tipos de vino almacenados.

Accesorios especiales

Miele le ofrece una serie de prácticos accesorios y productos de limpieza y mantenimiento creados específicamente para el acondicionador de vino.

Paño multiuso de microfibra

El paño de microfibra ayuda a eliminar las huellas dactilares y la suciedad ligera depositada sobre frontales de acero inoxidable, paneles de aparatos, ventanas, muebles, ventanas de vehículos, etc.

Revestimiento frontal acero inoxidable

Los paneles frontales de acero inoxidable garantizan un diseño exterior de alta calidad para su acondicionador de vino.

También hay disponibles tiradores y paneles de zócalo con estética de acero inoxidable.

Kit de montaje Side-by-Side

Para montar dos o más acondicionadores de vino/aparatos de frío uno al lado del otro, puede que necesite el kit de montaje Side-by-Side (ver capítulo «Instalación», apartado «Side-by-side»).

Caja de bisagra

En caso de llevar a cabo un cambio del sentido de apertura de la puerta, deberá modificarse también la rejilla de ventilación del zócalo superior. Para hacerlo es necesaria una caja de bisagra nueva.

El cambio de sentido de apertura de la puerta deberá ser llevado a cabo por el Servicio técnico.

Podrá adquirir los accesorios especiales en nuestra tienda online o a través de nuestro Servicio Post-venta (ver información al final de este manual de instrucciones) y en distribuidores especializados.

Primera puesta en funcionamiento

Antes de la primera utilización

Antes de conectar el acondicionador de vino, déjelo en reposo durante aprox. 1 hora después del transporte.

De este modo evitará posibles fallos de funcionamiento del acondicionador de vino.

Material de embalaje

- Retire todo el material de embalaje del interior.

Retire todo el material de embalaje, incluida la lámina adhesiva, **antes** de conectar el acondicionador de vino. La lámina adhesiva es difícil de retirar de superficies frías.

Limpieza del acondicionador de vino

Tenga en cuenta las indicaciones que aparecen en el capítulo «Limpieza y mantenimiento».

- Limpie el interior del aparato y los accesorios.

Seleccionar los asistentes de la puerta correctos (Push2Open/Push2Open)

Al abrir la puerta, el asistente la protege.

Puede elegir entre los dos asistentes de la puerta Push2Open y Push2Open (ver capítulo «Realizar otros ajustes», apartado «Encender Asistente de la puerta []»).
El asistente de la puerta Push2Open está ajustado de fábrica.

- Seleccione el asistente de la puerta Push2Open si su acondicionador de vino tiene un frontal de mueble con tirador.
- Seleccione el asistente de la puerta Push2Open si su acondicionador de vino tiene un frontal de mueble sin tirador.

Manejo del acondicionador de vino

Evite arañar el display Touch con objetos afilados, p. ej. lápices.
Toque el display Touch exclusivamente con los dedos.
Es posible que el display Touch no reaccione si tiene los dedos fríos.

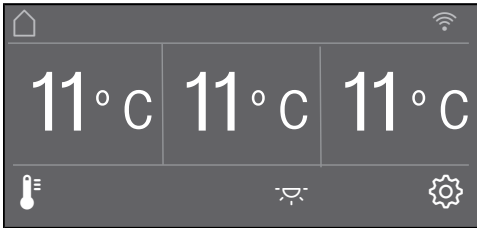

Las teclas sensoras situadas debajo de la indicación de temperatura se pueden **seleccionar** tocándolas, mientras que los símbolos y los textos que aparecen en la indicación de temperatura o por encima de ella solo se **visualizan**.

El modo de ajustes

En el modo de ajustes  podrá seleccionar las distintas funciones del acondicionador de vino y modificar algunos de sus ajustes (ver capítulo «Realizar otros ajustes»).

- Toque la tecla sensora  para acceder al modo de ajustes.
- Utilice las teclas sensoras < y > para seleccionar la función en la que desea realizar los ajustes.
- Confirme la selección pulsando OK.
- Modifique los ajustes, según sea necesario, con las teclas sensoras < y > o con las teclas sensoras + y -.
- Confirme la selección pulsando OK.

El ajuste **resaltado en color** es el ajuste **seleccionado**, que puede confirmarse directamente con OK.

- Pulse la tecla sensora  si desea regresar al nivel de menú anterior o cancelar el proceso.

Cada pulsación en el display se confirma con un sonido de tecla. Este sonido de tecla se puede desconectar en el modo de ajustes .

Primera puesta en funcionamiento

Realizar la primera puesta en funcionamiento

- Abra la puerta del aparato.

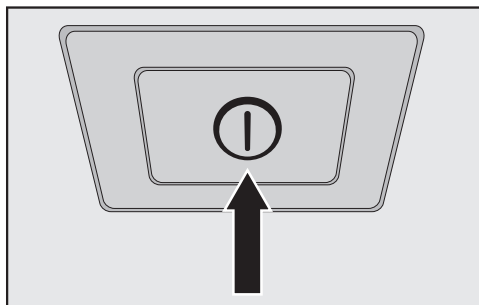



- Conecte el acondicionador de vino pulsando la tecla Conexión/Desconexión.

La tecla Conexión/Desconexión se encuentra debajo del display.

El acondicionador de vino comienza a enfriar y la iluminación interior se enciende cuando la puerta está abierta.

En el display del acondicionador de vino aparece Miele.

- Cuando conecte el acondicionador de vino por primera vez, se le solicitará que realice los siguientes ajustes:
 - Ajustar Idioma (si accidentalmente ha seleccionado un Idioma incorrecto, regrese al modo de ajustes  y busque el símbolo  para ajustar el idioma)
 - Ajustar Unidad de temperatura: °C (grados Celsius) o °F (grados Fahrenheit)
 - Configurar Miele@home:

- Seleccione **adelante** si desea configurar Miele@home ahora (siga las indicaciones del capítulo «Realizar otros ajustes», apartado «Miele@home»).
- Seleccione **saltar** si desea configurar Miele@home en otro momento.
- Utilice las teclas sensoras < y > para seleccionar el ajuste correcto y confirme la selección con **OK**.
- Pulse la tecla sensora ↶ si desea regresar al nivel de menú anterior.

En el display aparece el mensaje Primera puesta en funcionamiento realizada correctamente.

- Confirme la primera puesta en funcionamiento con **OK**.

En el display aparece la pantalla principal (ver capítulo «Descripción del aparato», apartado «Pantalla principal»).

La primera puesta en funcionamiento no se puede cancelar. Si se desconecta el acondicionador de vino, esto solo interrumpirá la primera puesta en funcionamiento, que deberá continuar cuando se vuelva a conectar el aparato.

Conectar y desconectar el acondicionador de vino

Conectar el acondicionador de vino

- Abra la puerta del aparato.
- Conecte el acondicionador de vino pulsando la tecla Conexión/Desconexión.

El acondicionador de vino comienza a enfriar y la iluminación interior se enciende cuando la puerta está abierta.

En el display del acondicionador de vino aparece Miele, después aparece la pantalla principal:

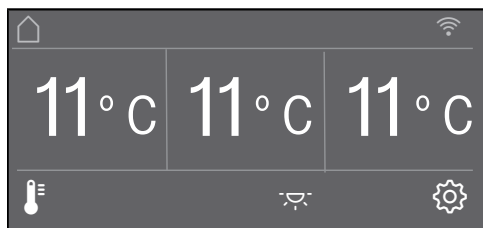

Desconectar el acondicionador de vino

- Desconecte el acondicionador de vino pulsando la tecla Conexión/Desconexión.

La iluminación interior y la refrigeración están desconectados.

Tenga en cuenta que: El acondicionador de vino no se desconecta de la red cuando se apaga con la tecla Conexión/Desconexión.

En caso de ausencias prolongadas

En caso de no usar el acondicionador de vino durante un tiempo prolongado

- desconecte el acondicionador de vino,
- desconecte la clavija de conexión o desconecte el fusible de la instalación doméstica.
- limpie el acondicionador de vino y
- deje el acondicionador de vino abierto para que se ventile y evitar así la formación de olores.

Si se desconecta el acondicionador de vino durante un período de ausencia prolongado y no se limpia, existe el riesgo de que se forme moho al dejarlo cerrado.

Es imprescindible que limpie el acondicionador de vino.

Realizar otros ajustes

En el modo de ajustes  podrá seleccionar las distintas funciones del acondicionador de vino y modificar algunos de sus ajustes para poder adaptar el aparato a sus necesidades.

A continuación se describen únicamente las funciones del modo de ajustes  que requieren una explicación más detallada.

Mientras se encuentre en el modo de ajustes , la alarma de la puerta y otros avisos de advertencia se desactivarán automáticamente.

Conectar o desconectar Bloqueo del teclado /

Active el Bloqueo del teclado si quiere evitar cambios de temperatura accidentales o ajustes involuntarios en el modo de ajustes .

- En el modo de ajustes , utilice las teclas sensoras < y > para seleccionar Bloqueo del teclado y confirme la selección con *OK*.
- Utilice las teclas sensoras < y > para On o Off el bloqueo del teclado y confirme la selección con *OK*.
- El bloqueo del teclado se activará después de cerrar la puerta del aparato.

En el display no se muestra que el bloqueo del teclado está activado.

Si pulsa una tecla sensora cuando está activado el bloqueo del teclado, en el display aparecerá el mensaje Para desbloquear, mantener pulsada la tecla *OK* durante 6 segundos.

- Siga las indicaciones del display.

El display se desbloquea brevemente para que pueda realizar los ajustes deseados. El bloqueo del teclado se activará de nuevo cuando cierre la puerta del aparato.

Realizar Autotest

Realice el Autotest si cree que su acondicionador de vino no funciona correctamente y desea comprobar si existe alguna anomalía.

- En el modo de ajustes , utilice las teclas sensoras < y > para seleccionar Autotest y confirme la selección con OK.
- Pulse la tecla sensora ↶ si desea cancelar el proceso.

Se inicia el Autotest y el acondicionador de vino comprueba si existen errores o anomalías.

- Si el autotest no detecta errores ni anomalías, en el display aparece el mensaje Reiniciar sistema.
- Si el autotest detecta errores o anomalías, en el display se muestran los mensajes de anomalía correspondientes.

Además, se emite una señal acústica.

- Si le molesta la señal acústica, puede desconectarla anticipadamente pulsando la tecla sensora .
- Anote el/los mensaje(s) de anomalía.
- Póngase en contacto con el Servicio Post-venta e informe sobre los mensajes de anomalía mostrados.
- Confirme el mensaje con OK.

En el display aparece el mensaje Reiniciar sistema.

El acondicionador de vino se desconecta brevemente y se vuelve a conectar.

En el display aparece el mensaje Autotest finalizado.

- Confirme el mensaje con OK.

En el display aparece de nuevo la pantalla principal.

Realizar otros ajustes

Conectar Asistente de la puerta

Puede elegir entre los asistentes de la puerta Push2Open y Pull2Open.

El asistente de la puerta Push2Open está ajustado de fábrica.

El asistente de la puerta Push2Open es adecuado para frontales de muebles sin tirador. La puerta del aparato se abre automáticamente presionándola ligeramente.

El asistente de la puerta Pull2Open es adecuado para frontales de muebles con tirador. La puerta del aparato se puede abrir fácilmente y con poco esfuerzo.

 **Riesgo de sufrir daños debido al cierre anticipado de la puerta del aparato.**

El cierre anticipado y repetido de la puerta del aparato cuando el asistente de la puerta está conectado puede causar daños y problemas de funcionamiento.

No sujete ni cierre la puerta mientras la apertura automática de la puerta siga extendida. Si aun así ha cerrado la puerta, déjela cerrada durante 5 minutos. La apertura automática de la puerta se reajustará.

Conectar Push2Open



- En el modo de ajustes , utilice las teclas sensoras < y > para seleccionar Asistente de la puerta y confirme la selección con OK.
- Utilice las teclas sensoras < y > para seleccionar Modo y confirme la selección con OK.

- Utilice las teclas sensoras < y > para seleccionar Push2Open y confirme la selección con OK.

- Pulse la tecla sensora ↶ para regresar al nivel de menú anterior.



- Ajustar la intensidad

También es posible ajustar la intensidad de la función Push2Open. Cuanto menor sea la intensidad ajustada, menor será la fuerza necesaria al presionar la puerta del aparato.

- En el modo de ajustes , utilice las teclas sensoras < y > para seleccionar Asistente de la puerta y confirme la selección con OK.
- En el modo de ajustes , utilice las teclas sensoras < y > para seleccionar Intensidad y confirme la selección con OK.
- Utilice las teclas sensoras < y > para seleccionar la intensidad deseada (abajo, en el centro, arriba) y confirme la selección con OK.



- Ajustar la duración de AutoClose

También puede establecer la duración que la puerta del aparato debe permanecer abierta antes de que se cierre automáticamente.

- En el modo de ajustes , utilice las teclas sensoras < y > para seleccionar Asistente de la puerta y confirme la selección con OK.
- En el modo de ajustes , utilice las teclas sensoras < y > para seleccionar AutoClose y confirme la selección con OK.
- Utilice las teclas sensoras + y - para seleccionar la duración deseada (5-30 segundos) y confirme la selección con OK.



Protección contra aperturas indeseadas de la puerta: en caso de que no tire de ella para abrirla, la puerta se cierra automáticamente después de la duración que ha definido.

Conectar Pull2Open

- En el modo de ajustes , utilice las teclas sensoras < y > para seleccionar Asistente de la puerta y confirme la selección con OK.
- Utilice las teclas sensoras < y > para seleccionar Modo y confirme la selección con OK.
- Utilice las teclas sensoras < y > para seleccionar Pull2Open y confirme la selección con OK.
- Pulse la tecla sensora  para regresar al nivel de menú anterior.

- Ajustar la intensidad

También es posible ajustar la intensidad de la función Pull2Open. Cuanto menor sea la intensidad ajustada, menor será la fuerza necesaria para tirar de la puerta del aparato.

- En el modo de ajustes , utilice las teclas sensoras < y > para seleccionar Asistente de la puerta y confirme la selección con OK.
- En el modo de ajustes , utilice las teclas sensoras < y > para seleccionar Intensidad y confirme la selección con OK.
- Utilice las teclas sensoras < y > para seleccionar la intensidad deseada (abajo, en el centro, arriba) y confirme la selección con OK.

Realizar otros ajustes

Desconectar Asistente de la puerta

- En el modo de ajustes , utilice las teclas sensoras < y > para seleccionar Asistente de la puerta y confirme la selección con *OK*.
- Utilice las teclas sensoras < y > para seleccionar Modo y confirme la selección con *OK*.
- Utilice las teclas sensoras < y > para seleccionar Off y confirme la selección con *OK*.
- Pulse la tecla sensora ↵ para regresar al nivel de menú anterior.

Miele@home

Su acondicionador de vino está equipado con un módulo WiFi integrado.

De fábrica la conexión está desactivada.

Para utilizarlo, necesita:

- una red WiFi,
- la App Miele@mobile,
- una cuenta de usuario de Miele. Es posible configurar una cuenta de usuario a través de la App Miele@mobile.

La App Miele@mobile le guía para realizar la conexión entre el acondicionador de vino y la red WiFi de su hogar.

Una vez haya conectado el acondicionador de vino a la red WiFi, estas son algunas de las acciones que podrá realizar con la App:

- Obtener información sobre el estado de su acondicionador de vino.
- Modificar los ajustes de su acondicionador de vino.

El consumo de energía aumenta al conectar el acondicionador de vino a su red WiFi, incluso cuando está desconectado.

Asegúrese de que la señal de su red WiFi en el lugar de emplazamiento de su acondicionador de vino tenga la intensidad suficiente.

Disponibilidad de conexión WiFi

La conexión WiFi se reparte con otros aparatos (p. ej. microondas, aparatos que se manejan a distancia). Debido a lo que se pueden producir problemas de conexión temporales o continuos. Por lo tanto, no se garantiza la total disponibilidad de las funciones ofrecidas.

Disponibilidad de Miele@home

El uso de la App Miele@home depende de que el servicio Miele@home esté disponible en su país.

El servicio de Miele@home no está disponible en todos los países.

Para saber más, entre en la página web www.miele.com.

Aplicación Miele@mobile

Puede descargar la aplicación Miele@mobile de forma totalmente gratuita de la Apple App Store® o en la Google Play Store™.



Conectar el acondicionador de vino a través de la App Miele@mobile

Para llevar a cabo el registro, necesitará lo siguiente:

- La contraseña de la conexión WiFi.
- La contraseña del acondicionador de vino

La contraseña del acondicionador de vino es el número de fabricación que se encuentra en la placa de características.

La placa de características se encuentra en el interior del acondicionador de vino.



Por ejemplo, con el siguiente número de fabricación «78000001» la contraseña sería «78000001».

- En el modo de ajustes , utilice las teclas sensoras < y > para seleccionar Miele@home y confirme la selección con OK.

En el display aparece Configurar.

- Confirme la selección pulsando OK.
- Utilice las teclas sensoras < y > para seleccionar Por la App y confirme la selección con OK.

Realizar otros ajustes

- Inicie la App Miele@mobile y siga las indicaciones que aparecen en la App.
- En cuanto su acondicionador de vino se haya conectado correctamente a su red WiFi a través de la aplicación, en el display del aparato se mostrará *Conexión realizada*.
- Confirme el proceso de nuevo con la tecla *OK*.

Si la conexión WiFi está activa, en el display aparece .

Conectar el acondicionador de vino a través de WPS

Para este tipo de conexión, su router debe disponer de la función WPS.

- En el modo de ajustes , utilice las teclas sensoras < y > para seleccionar Miele@home y confirme la selección con *OK*.

En el display aparece *Configurar*.

- Confirme la selección pulsando *OK*.
- Utilice las teclas sensoras < y > para seleccionar *Por WPS* y confirme la selección con *OK*.
- Después, siga las indicaciones que aparecen en el display.
- Confirme el proceso con *OK*.

Para poder utilizar las funciones Miele@home, deberá registrar también su acondicionador de vino en la App.

- En cuanto su acondicionador de vino se haya conectado correctamente a su red doméstica a través de WPS, en el display se mostrará *Conexión realizada*.
- Confirme el proceso de nuevo con la tecla *OK*.

Si la conexión WiFi está activa, en el display aparece .

Desactivar Miele@home

- En el modo de ajustes , utilice las teclas sensoras < y > para seleccionar Miele@home y confirme la selección con **OK**.
- Utilice las teclas sensoras < y > para seleccionar **desactivar** y confirme la selección con **OK**.

En el display aparece el mensaje **Desactivado**.

- Confirme el mensaje con **OK**.

Su acondicionador de vino se desconecta de la red WiFi.

En el display se apaga el símbolo .

Activar Miele@home

Debe reactivar la conexión de red si Miele@home se activó con anterioridad y la conexión se desconectó.

- En el modo de ajustes , utilice las teclas sensoras < y > para seleccionar Miele@home y confirme la selección con **OK**.
- Utilice las teclas sensoras < y > para seleccionar **activar** y confirme la selección con **OK**.

En el display aparece el mensaje **Registro realizado**.





- Confirme el mensaje con **OK**.

Si la conexión WiFi está activa, en el display aparece .

Comprobar el estado de la conexión WiFi

- En el modo de ajustes , utilice las teclas sensoras < y > para seleccionar Miele@home y confirme la selección con **OK**.
- Utilice las teclas sensoras < y > para seleccionar **Estado de la conexión** y confirme la selección con **OK**.

En el display aparece información sobre el estado de la conexión WiFi:

-  conectado: la conexión es muy buena,
-  conectado: la conexión es medianamente buena,
-  conectado: la conexión es débil,
- : no hay conexión.

Configurar de nuevo Miele@home

Si su red WiFi ha cambiado, puede volver a configurar Miele@home para su acondicionador de vino.

- En el modo de ajustes , utilice las teclas sensoras < y > para seleccionar Miele@home y confirme la selección con **OK**.
- Utilice las teclas sensoras < y > para seleccionar **Configurar de nuevo** y confirme la selección con **OK**.

En el display aparece el mensaje **¿Recuperar configuración?**

- Utilice las teclas sensoras < y > para seleccionar **sí o no** y confirme la selección con **OK**.

Realizar otros ajustes

Restablecer la configuración de la red

Recupere los ajustes al estado de suministro antes de deshacerse del acondicionador de vino, venderlo o poner en funcionamiento uno ya usado. De esta forma también se restablece la configuración de la red de modo que se eliminan todos los datos personales del aparato. Además, el anterior propietario ya no podrá acceder al aparato.

- Restablezca los ajustes del aparato como se describe en el capítulo «Restablecer los ajustes al estado de suministro ».

Desconectar Modo exposición

El modo exposición permite mostrar el acondicionador de vino en un distribuidor **sin que la refrigeración esté conectada**. Para el uso privado no se requiere este ajuste.

En caso de que el modo exposición estuviera conectado de fábrica, en el display se mostrará .

- En el modo de ajustes , utilice las teclas sensoras < y > para seleccionar Modo exposición y confirme la selección con **OK**.

En el display aparece el mensaje Para desactivar, pulsar durante 4 segundos la tecla **OK**.

- Siga las indicaciones del display.

En el display aparece la cuenta atrás Desactivar el modo exposición en seg.

En el display aparece el mensaje Modo exposición desactivado. El aparato enfría.

- Confirme el mensaje con **OK**.

En el display aparece de nuevo la pantalla principal.

Restablecer los ajustes al estado de suministro

Puede restablecer los ajustes del acondicionador de vino al estado de suministro.

Recupere los ajustes al estado de suministro antes de deshacerse del acondicionador de vino, venderlo o poner en funcionamiento uno ya usado. De esta forma también se restablece la configuración de la red de modo que se eliminan todos los datos personales del aparato. Además, el anterior propietario ya no podrá acceder al aparato.

- En el modo de ajustes , utilice las teclas sensoras < y > para seleccionar *Ajustes de fábrica* y confirme la selección con *OK*.
- Utilice las teclas sensoras < y > para seleccionar *Restaurar* y confirme la selección con *OK*.











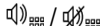

Después de una breve espera, en el display aparece el mensaje *Ajustes restaurados*.

- Confirme el mensaje con *OK*.

Se reinicia la primera puesta en funcionamiento (ver capítulo «Primera puesta en funcionamiento», apartado «Realizar la primera puesta en funcionamiento»).

Los ajustes del acondicionador de vino se restablecen a los siguientes valores:

Realizar otros ajustes

Función	Ajustes en el estado de suministro
	Idioma inglés
	Luminosidad valor medio (4 de 7 segmentos)
	Esquema de colores Oscuro
	Señales acústicas valor medio (4 de 7 segmentos)
	Sonido del teclado valor medio (4 de 7 segmentos)
	Unidad de temperatura grados Celsius
	Bloqueo del teclado desconectado
	Asistente de la puerta Push2open
	Miele@home desconectado
	Iluminación de ambiente Ambiente 2
	Display de ambiente Indicación del display temperatura
	Modo Sabbath desconectado
	Humedad No aumentada
	Temperatura en las zonas de atemperado 11 °C

Conectar o desconectar Modo Sabbat

El acondicionador de vino dispone de un Modo Sabbat indicado para su uso en prácticas religiosas.

Mientras está conectado el Modo Sabbat, no podrá realizar ajustes en el acondicionador de vino.

Asegúrese de que la puerta del aparato esté correctamente cerrada, dado que las advertencias ópticas y acústicas están desconectadas en el Modo Sabbat.

- En el modo de ajustes , utilice las teclas sensoras < y > para seleccionar Modo Sabbat y confirme la selección con *OK*.
- Utilice las teclas sensoras < y > para seleccionar On o Off y confirme la selección con *OK*.

Cuando está conectado el Modo Sabbat, en el display aparece  y la luminosidad del display se reduce (el display no cambia cuando se cierra la puerta del aparato).

Cuando está conectado el Modo Sabbat , se desactivan las siguientes funciones:

- el asistente de la puerta (en el caso de frontales de muebles sin tirador, la puerta deberá abrirse desde abajo o desde un lado),
- la iluminación,
- todas las señales acústicas y ópticas,
- la indicación de temperatura,

- La iluminación ambiental (en caso de estar conectada anteriormente)

Sigue funcionando lo siguiente:

- la tecla sensora del modo de ajustes  para desconectar el Modo Sabbat.

La función Modo Sabbat se desconecta automáticamente transcurridas 125 horas.

Realizar otros ajustes

Conectar o desconectar Iluminación de ambiente

En caso de que también desee presentar sus botellas de vino con la puerta cerrada, puede conectar la Iluminación de ambiente. La iluminación interior permanecerá encendida incluso con la puerta del aparato cerrada.

Cada una de las zonas de atemperado está equipada con una regleta de iluminación, para que el acondicionador de vino esté perfectamente iluminado.

- Pulse la tecla sensora  en el display para que aparezca resaltada en color.

- Cierre la puerta.

La iluminación interior permanecerá encendida incluso con la puerta del aparato cerrada.

- Para desconectar la Iluminación de ambiente, pulse la tecla sensora  para que ya no aparezca resaltada en color.

Ahora está desconectada la iluminación interior con puerta cerrada.

Seleccionar la intensidad de la Iluminación de ambiente

Puede determinar la intensidad de la Iluminación de ambiente en el modo de ajustes .

También puede decidir en qué zonas de atemperado se debe conectar la Iluminación de ambiente.

- En el modo de ajustes , utilice las teclas sensoras < y > para seleccionar Iluminación de ambiente y confirme la selección con OK.

- Utilice las teclas sensoras < y > para seleccionar el ajuste adecuado para usted (Ambiente 1 - Ambiente 5):

- Ambiente 1 - Ambiente 3:
Iluminación de débil a fuerte en todas las zonas de atemperado

- Ambiente 4:
Solo se ilumina la zona de atemperado central.

- Ambiente 5:
La zona de atemperado central se ilumina con mayor intensidad, mientras que las zonas de atemperado superior e inferior se iluminan más débilmente.

- Confirme la selección pulsando OK.

- Cierre la puerta.

La Iluminación de ambiente tiene el ajuste deseado.

La colocación de LEDs en las regletas de iluminación descarta los posibles efectos negativos sobre el vino debido al calentamiento o a los rayos UV.

 Riesgo de sufrir daños por iluminación LED.

Esta iluminación se corresponde con el grupo de riesgo RG 2. En caso de que la cubierta esté defectuosa, los ojos podrían sufrir daños.

En caso de que la cubierta de la lámpara esté defectuosa no la examine directamente con instrumentos ópticos (como una lupa o similares).

Seleccionar Display de ambiente

Es posible ajustar el tipo de visualización del display cuando la puerta del aparato está cerrada.

- En el modo de ajustes , utilice las teclas sensoras < y > para seleccionar **Display de ambiente** y confirme la selección con **OK**.
- Utilice las teclas sensoras < y > para seleccionar el tipo de visualización del display deseado:
 - Temperatura
 - Logotipo Miele
 - Desconectado (el display está apagado).
- Confirme la selección pulsando **OK**.

Cuando la puerta del aparato está cerrada, está activa la visualización del display que ha seleccionado.

En cuanto abra la puerta del aparato, en el display aparecerá la pantalla principal.

La temperatura y la humedad óptimas

Los vinos sufren un cambio continuo en función de las condiciones ambientales. Por este motivo, tanto la temperatura como la calidad del aire son decisivas para su conservación.

Con una temperatura constante determinada para el vino, una humedad del aire elevada, así como un ambiente exento de olores, en esta zona se presentan las condiciones óptimas de almacenamiento para su vino.

Además, la zona de atemperado garantiza (al contrario que un frigorífico) un entorno con pocas vibraciones, de modo que el proceso de maduración del vino no se ve alterado.

La temperatura óptima

Puede almacenar vinos a una temperatura entre 6 y 18 °C. Si desea almacenar juntos vinos tintos y blancos, seleccione una temperatura entre 12 y 14 °C. Esta temperatura es apropiada tanto para vinos blancos y como para tintos. Los vinos tintos deberían abrirse entonces al menos dos horas antes de su degustación para que se oxigenen y puedan liberar su aroma.

Una temperatura de almacenamiento demasiado elevada (por encima de 22 °C) provoca que el vino madure con demasiada rapidez, de forma que los aromas no pueden seguir desarrollándose. Por el contrario, con una temperatura de almacenamiento demasiado baja (por debajo de 5 °C) el vino no podrá alcanzar el punto óptimo de maduración.

Los vinos se dilatan con el calor y se contraen con el frío – Las variaciones de temperatura provocan estrés en el

vino y esto interrumpe la maduración. Por eso es muy importante poder mantener una temperatura casi constante.

Tipos de vino	Temperatura de degustación* recomendada
Vinos tintos ligeros y afrutados:	+14 °C hasta +16 °C
Vinos tintos fuertes:	+18 °C
Vino rosado:	+8 °C hasta +10 °C
Vinos blancos delicados y aromáticos:	+8 °C hasta +12 °C
Vinos blancos fuertes o dulces:	+12 °C hasta +14 °C
Champán, cava, prosecco:	+6 °C hasta +10 °C

* Guarde el vino entre 1 y 2 °C por debajo de la temperatura de degustación recomendada, ya que se calienta al servirlo en una copa.

Consejo: Los vinos tintos fuertes deberían abrirse entre 2 y 3 horas antes de su degustación para que se oxigenen y se liberen los aromas.

Consejo: Con las botellas de vino ya abiertas se recomienda extraer el oxígeno de las mismas, ya que de lo contrario se pierde aroma y sabor. Hay aparatos especiales (p. ej. un cierre de botella con bomba) que absorben el aire y generan vacío.

La temperatura y la humedad óptimas

Placas aislantes para la separación térmica

El acondicionador de vino cuenta con 2 placas aislantes fijas, que dividen el interior en 3 zonas de atemperado diferentes. Esto le permite almacenar hasta 3 tipos diferentes de vino al mismo tiempo, por ejemplo, vino tinto, vino blanco y champán.

Ajustar la temperatura

- Pulse la tecla sensora  para ajustar la temperatura.

Aparecen las temperaturas ajustadas anteriormente para las 3 zonas de atemperado.

- Utilice las teclas sensoras < y > para seleccionar la zona de atemperado en la que desea cambiar la temperatura y confirme la selección con OK.
- Ajuste la temperatura con las teclas sensoras + y -. Si mantiene pulsadas las teclas, el valor de temperatura cambia de forma continua.
- Confirme el ajuste de la temperatura con OK o espere aproximadamente 8 segundos después de pulsar la última tecla. La temperatura se acepta automáticamente.

Consejo: Tras cerrar la puerta, la temperatura nueva ajustada quedará confirmada y memorizada.

La indicación de temperatura en el display siempre muestra la temperatura **deseada**.

Cuando haya realizado un cambio de temperatura, verifique la indicación de temperatura **una vez transcurridas aprox. 6 horas con el acondicionador**

de vino poco lleno y transcurridas 24 horas aprox. si el acondicionador de vino está lleno. Solo entonces queda ajustada la temperatura real.

- Si después de ese tiempo la temperatura fuese demasiado alta o baja, vuelva a ajustar la temperatura.

Posibles valores de ajuste de temperatura

La temperatura en las tres zonas de atemperado puede ajustarse entre 5 y 20 °C.

La humedad

En un frigorífico convencional la humedad del aire es demasiado escasa para el vino, por lo que estos aparatos no son adecuados para almacenar esta bebida. El aumento de la humedad del aire es de vital importancia para almacenar vino a fin de que el corcho natural se mantenga húmedo desde el exterior. Cuando la humedad del aire es reducida el corcho natural se seca por la parte exterior y la botella no queda cerrada herméticamente. Por este motivo, las botellas de vino deben colocarse siempre en posición horizontal para que el vino conserve el corcho natural húmedo desde el interior. Si penetra aire en la botella, el vino se deterioraría irremediablemente.

Consejo: El nivel de humedad se puede ajustar por separado para cada zona de atemperado. Aumente la humedad en una zona de atemperado cuando en ella se almacenen botellas de vino con corchos naturales.

La temperatura y la humedad óptimas

 Riesgo de sufrir daños por humedecimiento adicional.

La humedad del aire aumenta y se condensa en el interior. El agua condensada puede causar daños en el acondicionador de vino, p. ej. corrosión.

No humedezca la atmósfera en el aparato de forma adicional colocando, p. ej., un platillo con agua.

Aumentar la humedad δ

Cuando se ajusta una mayor humedad, los ventiladores se activan automáticamente. Esto asegura que la humedad del aire y la temperatura se distribuyan de forma homogénea en el acondicionador de vino, de manera que todos los vinos se encuentran bajo las mismas buenas condiciones. Los ventiladores se apagan automáticamente mientras permanezca abierta la puerta del aparato.

- Pulse la tecla sensora  para ajustar la temperatura.
- Utilice las teclas sensoras < y > para seleccionar la zona de atemperado en la que desea aumentar la humedad del aire y confirme la selección con *OK*.
- Toque la tecla δ .

La tecla δ está ahora resaltada en color.

- Confirme la selección con *OK* o espere aproximadamente 8 segundos después de pulsar la última tecla. El ajuste se acepta automáticamente.

En la zona de atemperado seleccionada aumenta la humedad del aire.

No aumentar la humedad δ

- Pulse la tecla sensora  para ajustar la temperatura.
- Utilice las teclas sensoras < y > para seleccionar la zona de atemperado en la que no desea aumentar la humedad del aire y confirme la selección con *OK*.
- Toque la tecla δ .

La tecla δ ya no está resaltada en color.

- Confirme la selección con *OK* o espere aproximadamente 8 segundos después de pulsar la última tecla. El ajuste se acepta automáticamente.

En la zona de atemperado seleccionada vuelve a disminuir la humedad del aire.

Alarma de la puerta

Si la puerta del aparato permanece abierta durante más de 2 minutos, se emite una señal acústica.

Además, en el display aparece el mensaje Cerrar la puerta.

En cuanto se cierra la puerta del aparato, cesa la señal acústica y se apaga el mensaje en el display.

Desconectar anticipadamente la alarma de la puerta

Si le molesta la señal acústica, puede desconectarla con antelación.

■ Pulse la tecla sensora *OK*.

Cesa la señal acústica y el mensaje se apaga en el display.

La señal acústica y el mensaje en la pantalla aparecerán de nuevo después de un cierto tiempo mientras no se cierre la puerta del aparato.

Almacenar botellas de vino

Las vibraciones y movimientos ejercen un efecto negativo sobre el proceso de maduración del vino de forma que su sabor se puede ver afectado.

Asimismo, para garantizar también que no se perturba el almacenamiento del resto de botellas al sacar una de ellas, los mismos tipos de vino deberían colocarse siempre que sea posible alineados en la misma rejilla de madera. Además debería evitar apilar las botellas de vino en la misma rejilla de madera.

Lo ideal es almacenar las botellas de vino en posición horizontal para que el corcho natural se mantenga siempre húmedo y no penetre aire en la botella.

Consejo: Adicionalmente, para las botellas con corcho natural se recomienda aumentar la humedad en el aire del acondicionador de vino (ver capítulo «La temperatura y la humedad óptimas», apartado «Aumentar la humedad Δ»).

 Riesgo de sufrir lesiones por caída de botellas de vino.

En determinadas circunstancias, las botellas de vino podrían quedar calzadas en las rejillas de madera superiores y caerse del acondicionador de vino al extraer las rejillas de madera.

Extraiga siempre las rejillas de madera con cuidado y despacio.

 Riesgo de sufrir daños y lesiones debido a cristales rotos.

Las rejillas de madera y las botellas que sobresalen pueden dañar la puerta del aparato, en caso de cerrarla.

Asegúrese de que no sobresalgan.

No cubra la ranura de entrada y salida de ventilación de la pared posterior: es importante para la potencia de refrigeración.

Rejillas de madera

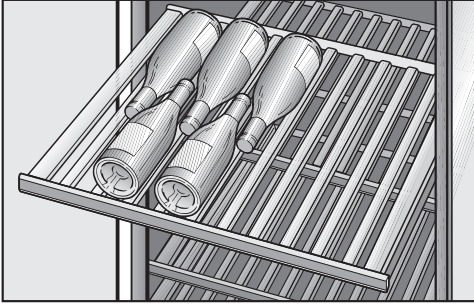

Las rejillas de madera con carriles son extraíbles para que pueda colocar y sacar las botellas de vino cómodamente.

Cambio de posición de las rejillas de madera

Podrá extraer y volver a colocar las rejillas de madera como desee.

- Tire hasta el tope de la rejilla hacia delante y levántela de las carriles. Sujétela por los bordes.
- Para colocarla de nuevo, sitúe la rejilla de madera desde arriba sobre la guía extendida de forma que encaje. El rótulo mira hacia afuera.

Adaptar la rejilla

Reajustar los listones individuales sobre las rejillas de madera uno a uno y adaptarlos al tamaño de botella correspondiente. De esta forma cada botella queda almacenada en una posición segura.

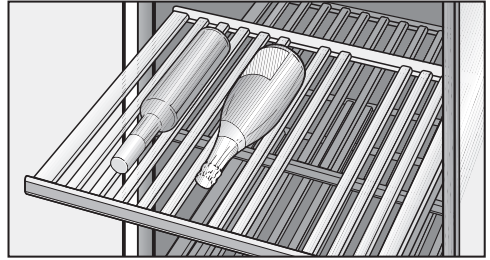

- Ajustar o retirar los listones individuales de la rejilla de madera simplemente retirándolos hacia arriba. De este modo la rejilla de madera puede adaptarse perfectamente al tamaño de sus botellas.

Almacenar botellas de vino

Rotulación de las rejillas de madera

Para tener una buena visión general de los tipos de vino almacenados puede rotular los listones lacados de pizarra situados sobre las rejillas de madera.

Puede rotular el listón directamente o retirarlo de la rejilla de madera:

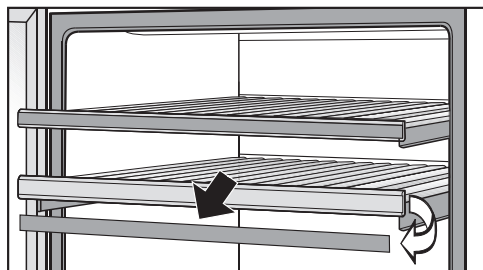

- Sujete el listón de rotulado por los lados y retírelo hacia adelante.
- Puede borrar los rótulos del listón que no desee con un paño húmedo.

⚠ Riesgo para la salud debido a una limpieza inadecuada.

El revestimiento lacado de los listones rotulados de pizarra podría resultar dañado.

No limpie los listones rotulados con un producto para la limpieza, sino simplemente con agua limpia.

- Utilice una tiza para rotularlos y colóquelos de nuevo desde arriba en la rejilla de madera.

Capacidad máxima

⚠ Riesgo de sufrir daños debido a una carga excesiva.

La carga excesiva de las rejillas de madera puede hacer que se dañen.

Cada rejilla de madera individual puede cargar un máximo de 35 kg.

Asegúrese de no apilar botellas unas encima de otras sobre las rejillas de madera.

El acondicionador de vino tiene una capacidad máxima para 104 botellas (0,75 l; tipo de botella: botella Burdeos).

Descongelación automática

El acondicionador de vino se descongela automáticamente.

Limpieza y mantenimiento

Tenga precaución de que no llegue agua a la electrónica o a la iluminación.

 Riesgo de sufrir daños por la entrada de humedad.

El vapor de un limpiador a vapor podría dañar los componentes sintéticos y eléctricos.

No utilice un limpiador a vapor para limpiar el acondicionador de vino.

No retirar la placa de características del interior del acondicionador de vino. Es necesaria en caso de anomalía.

Consejos respecto a los productos de limpieza

Para evitar daños en las superficies, al limpiar **no utilice**

- productos de limpieza que contengan sosa, amoníaco, ácidos o cloruros,
- productos de limpieza descalcificadores,
- productos de limpieza abrasivos (p. ej., líquidos o en polvo, o piedras de limpieza),
- productos de limpieza que contengan disolventes,
- productos de limpieza especiales para acero inoxidable,
- productos de limpieza para lavavajillas,
- sprays para hornos,
- limpiacristales (a excepción del cristal de la puerta del aparato),
- cepillos y esponjas duros y abrasivos (p. ej., los especiales para ollas),
- gomas quitamanchas,
- espátulas de metal afiladas.

Utilice solo productos para la limpieza y el cuidado del acondicionador de vino que no dañen los alimentos.

Para la limpieza le recomendamos que utilice agua templada y un poco de detergente suave.

Antes de la limpieza del acondicionador de vino

- Desconecte el acondicionador de vino pulsando la tecla Conexión/Desconexión.
- Saque del acondicionador de vino las botellas de vino y guárdelas en un lugar fresco.
- Extraiga el resto de elementos que se puedan extraer para limpiarlos (ver capítulo «Almacenar botellas de vino», apartado «Cambio de posición de las rejillas de madera»).
- Retire los listones rotulados antes de limpiar las rejillas de madera (ver capítulo «Almacenar botellas de vino», apartado «Rotulación de las rejillas de madera»).

Interior del aparato, accesorios, puerta

Limpie el acondicionador de vino al menos una vez al mes. No deje que la suciedad se reseque, límpiela rápidamente.

- Limpie el interior del acondicionador de vino con agua templada y un poco de detergente suave. Lave todas las piezas a mano, no en el lavavajillas.
- Después de su limpieza, aclare con agua limpia y séquelo todo con un paño.

 Riesgo para la salud debido a una limpieza inadecuada. El revestimiento lacado de los listones rotulados de pizarra podría resultar dañado.

No limpie los listones de rotulado de las rejillas de madera con un producto para la limpieza, sino simplemente con agua limpia.

- Limpie todos los componentes de madera con un paño ligeramente húmedo, estos no deben estar **mojados**.
- Deje el acondicionador de vino abierto durante algún tiempo para que se ventile y evitar así la formación de olores.
- Limpie las superficies de cristal en la puerta del aparato con un limpiacristales.

Limpeza y mantenimiento

Limpeza de la junta de la puerta

 Riesgo de sufrir daños debido a una limpeza incorrecta.
En caso de tratar la junta de la puerta con aceites o grasas, esta podría volverse porosa.
No aplique aceites o grasas.

- Limpie la junta de la puerta periódicamente solo con agua, y a continuación séquela bien con un paño.

Limpeza de las rejillas de ventilación y de evacuación de aire

Las acumulaciones de polvo aumentan el consumo energético.

- Limpie la rejilla de ventilación regularmente con un pincel o con el aspirador (utilice p. ej. el accesorio correspondiente del aspirador Miele).

Después de la limpeza

- Introduzca de nuevo todos los elementos en el acondicionador de vino.
- Enchufe de nuevo el acondicionador de vino y conéctelo.
- Introduzca de nuevo las botellas de vino en el acondicionador de vino y cierre la puerta del aparato.

La mayor parte de las anomalías que se producen en el día a día las podrá solucionar usted mismo. En muchos casos se puede ahorrar tiempo y dinero, ya que evitará la intervención del Servicio Post-venta.







Las siguientes tablas le ayudarán a encontrar las causas de un fallo o error, y corregirlo.

No abra el aparato de frío en la medida de lo posible hasta que se haya eliminado la anomalía para reducir al máximo la pérdida de frío.

Problema	Causa y solución
<p>Realice el Autotest si cree que su acondicionador de vino no funciona correctamente. De este modo se comprueba si existen errores o anomalías en el aparato.</p>	<p>Después de realizar el autotest, se muestran los posibles errores en el display.</p> <ul style="list-style-type: none"> ■ Realice el autotest (ver capítulo «Realizar otros ajustes», apartado «Realizar Autotest <input checked="" type="checkbox"/>»). ■ Dado el caso, póngase en contacto con el Servicio Post-venta e informe sobre los mensajes de anomalía mostrados.
<p>El acondicionador de vino no tiene potencia de refrigeración, la iluminación interior no funciona cuando la puerta está abierta.</p>	<p>El acondicionador de vino no está conectado.</p> <ul style="list-style-type: none"> ■ Conecte el acondicionador de vino. En el display aparece la indicación de temperatura. <p>El interruptor de red no está colocado correctamente en la base de enchufe.</p> <ul style="list-style-type: none"> ■ Enchufe la clavija de red en la base de enchufe. <p>El fusible de la instalación doméstica se ha disparado. El acondicionador de vino, la tensión de red u otro aparato podrían estar dañados.</p> <ul style="list-style-type: none"> ■ Llame a un técnico electricista o al Servicio Post-venta.
<p>El compresor se conecta cada vez más a menudo y durante más tiempo, la temperatura en el acondicionador de vino es demasiado baja.</p>	<p>Se ha ajustado una temperatura demasiado baja.</p> <ul style="list-style-type: none"> ■ Corrija el ajuste de temperatura. <p>Las secciones de ventilación del armario de alojamiento se encuentran tapadas o presentan polvo acumulado.</p> <ul style="list-style-type: none"> ■ Evite tapar las secciones de ventilación. ■ Elimine regularmente el polvo acumulado en las secciones de entrada y salida de aire. <p>Se ha abierto el aparato muy a menudo o se han introducido grandes cantidades de vino.</p>

¿Qué hacer si ...?

Problema	Causa y solución
	<p>■ Abra la puerta únicamente cuando sea necesario y durante el menor tiempo posible.</p> <p>La temperatura necesaria se ajusta de nuevo por sí sola transcurrido un tiempo.</p> <hr/> <p>La puerta del aparato no está cerrada correctamente.</p> <p>■ Cierre la puerta.</p> <p>La temperatura necesaria se ajusta de nuevo por sí sola transcurrido un tiempo.</p> <hr/> <p>La temperatura ambiente es demasiado alta. Cuanto más elevada sea la temperatura ambiente, más tiempo funciona el compresor.</p> <p>■ Observe las indicaciones del capítulo «Instalación», apartado «Lugar de emplazamiento».</p> <hr/> <p>El acondicionador de vino no se instaló correctamente en el hueco de empotramiento.</p> <p>■ Observe las indicaciones del capítulo «Instalación», apartado «Montaje del acondicionador de vino».</p>
<p>El compresor se conecta cada vez con menor frecuencia y durante menos tiempo, asciende la temperatura en el acondicionador de vinos.</p>	<p>No hay anomalía. La temperatura ajustada es demasiado elevada.</p> <p>■ Corrija el ajuste de temperatura.</p> <p>■ Compruebe la temperatura de nuevo transcurridas 24 horas.</p>
<p>El compresor funciona de forma continuada.</p>	<p>No se trata de ninguna anomalía. Para ahorrar energía, el compresor conmuta a una velocidad menor cuando la demanda de frío es reducida. De esta forma se prolonga el tiempo de funcionamiento del compresor.</p>
<p>Se emite una señal acústica.</p>	<p>La puerta del acondicionador de vino está abierta desde hace más de 2 minutos aprox.</p> <p>■ Cierre la puerta.</p>







Problema	Causa y solución
<p>No se emite ninguna señal acústica, a pesar de que la puerta está abierta.</p>	<p>Ha desactivado la señal acústica.</p> <ul style="list-style-type: none"> ■ Conecte la señal acústica en el modo de ajustes . <p>La función Modo Sabbat  está conectada: la indicación de temperatura está oscura y el display muestra el símbolo .</p> <ul style="list-style-type: none"> ■ Puede apagar el modo Sabbat en todo momento (ver capítulo «Realizar otros ajustes», apartado «Conectar o desconectar el Modo Sabbat »).
<p>No es posible abrir la puerta del aparato.</p>	<p>El asistente de la puerta Push2Open está conectado, pero el frontal del mueble del acondicionador de vino no tiene tirador.</p> <ul style="list-style-type: none"> ■ Conecte el asistente de la puerta Push2Open si el frontal del mueble no tiene tirador (ver capítulo «Realizar otros ajustes», apartado «Conectar Asistente de la puerta »).
<p>No es posible abrir la puerta del aparato cuando el Modo Sabbat  está activado.</p>	<p>El asistente de la puerta Push2Open está conectado, el Modo Sabbat también está conectado.</p> <ul style="list-style-type: none"> ■ Cuando el Modo Sabbat está conectado se desconecta el asistente de la puerta. ■ Abra la puerta desde abajo o desde un lado.

¿Qué hacer si ...?

Mensajes en el display

Mensaje	Causa y solución
Se emite la señal acústica y en el display aparece el mensaje Cerrar la puerta.	La puerta del aparato está abierta. <ul style="list-style-type: none">■ Cierre la puerta.■ Si desea desconectar la señal acústica anticipadamente, pulse la tecla sensora <i>OK</i> en el display. La señal acústica se apaga.
La indicación de temperatura está oscura y el display muestra el símbolo	La función Modo Sabbath está conectada: la iluminación interior está desconectada y el acondicionador de vino enfría. <ul style="list-style-type: none">■ Puede apagar el modo Sabbath en todo momento (ver capítulo «Realizar otros ajustes», apartado «Conectar o desconectar el Modo Sabbath »).
En el display aparece «F Póngase en contacto con el Servicio técnico de Miele», además se emite una señal acústica.	Se ha producido una anomalía. <ul style="list-style-type: none">■ Anote el mensaje de anomalía si es necesario.■ Póngase en contacto con el Servicio Post-venta.■ Para desconectar la señal acústica, pulse el símbolo . El mensaje de anomalía solo desaparece de la pantalla cuando se haya solucionado el error del aparato.
	Hay subtensión o sobretensión. <ul style="list-style-type: none">■ Observe los datos de conexión del capítulo «Instalación», apartado «Conexión eléctrica».■ Si fuera necesario, póngase en contacto con el Servicio Post-venta.■ Para desconectar la señal acústica, pulse el símbolo . El mensaje de anomalía solo desaparece de la pantalla cuando se haya solucionado el error del aparato.
En el display se ilumina el símbolo . El acondicionador de vino no tiene potencia de refrigeración, sin embargo, el manejo del aparato sigue funcionando.	El Modo exposición está conectado. El modo exposición permite mostrar el acondicionador de vino en un distribuidor sin que la refrigeración esté conectada. Para el uso privado no se requiere este ajuste. <ul style="list-style-type: none">■ Desconecte el modo exposición (ver capítulo «Realizar otros ajustes», apartado «Desconectar Modo exposición »).

No funciona la iluminación interior

Problema	Causa y solución
<p>No funciona la iluminación interior.</p>	<p>El acondicionador de vino no está conectado.</p> <ul style="list-style-type: none"> ■ Conecte el acondicionador de vino. <p>La función Modo Sabbath está conectada: la indicación de temperatura está oscura y el display muestra el símbolo .</p> <ul style="list-style-type: none"> ■ Puede desconectar el Modo Sabbath en todo momento en el modo de ajustes . <p>Se ha producido una anomalía.</p> <div style="border: 1px solid gray; padding: 5px; margin-bottom: 10px;"> <p> Peligro de descargas eléctricas producidas por cables accesibles.</p> <p>Al retirar la cubierta de la luz podría entrar en contacto con piezas conductoras de electricidad. No retire la tapa de la luz. La iluminación LED debe ser reparada y sustituida exclusivamente por el Servicio Post-venta.</p> </div> <div style="border: 1px solid gray; padding: 5px;"> <p> Riesgo de sufrir daños por iluminación LED. Esta iluminación se corresponde con el grupo de riesgo RG 2. En caso de que la cubierta esté defectuosa, los ojos podrían sufrir daños. En caso de que la cubierta de la lámpara esté defectuosa no la examine directamente con instrumentos ópticos (como una lupa o similares).</p> </div> <ul style="list-style-type: none"> ■ Póngase en contacto con el Servicio Post-venta.
<p>La iluminación interior se enciende también con la puerta cerrada.</p>	<p>La función Iluminación de ambiente está conectada.</p> <ul style="list-style-type: none"> ■ Desconecte la función Iluminación de ambiente  (ver capítulo «Realizar otros ajustes», apartado «Conectar o desconectar Iluminación de ambiente »).

¿Qué hacer si ...?

Problemas generales con el acondicionador de vino

Problema	Causa y solución
Se forma moho en las etiquetas de las botellas de vino.	En función del tipo de adhesivo de la etiqueta, puede formarse una ligera cantidad de moho en la misma. ■ Elimine el moho por completo. Limpie las botellas de vino y elimine los posibles restos de adhesivo.
Los puentes sobre las rejillas de madera se deforman.	El cambio de volumen debido al absorber humedad o al secarse es una característica típica de la madera. El aumento de humedad en el aparato provoca que los componentes de madera «se alabeen». De este modo los componentes de madera pueden deformarse o agrietarse en determinadas circunstancias. Los nudos y las vetas en la madera forman parte de las características de la madera.
Se forma una capa blanca en los corchos de las botellas de vino	Los corchos se han oxidado debido al contacto con el aire. ■ Elimine la capa con un paño seco. La capa no tiene influencia alguna en la calidad del vino.

Causas de ruidos

Ruidos normales	Su origen
Brrrrr ...	El zumbido proviene del motor (compresor). Cuando se conecta el motor, el ruido puede ser más alto durante un tiempo breve.
Blubb, blubb ...	Los ruidos tipo burbujeo, gárgaras o zumbidos proceden del refrigerante que fluye por las tuberías.
Click ...	El tintineo puede oírse siempre que el termostato conecta o desconecta el motor.
Crac ...	El chisporroteo se oye siempre que los materiales del acondicionador de vino se expanden.
Recuerde que los ruidos del motor y del circuito de refrigeración no se pueden evitar.	

Ruidos	Causa y solución
Clapeteo, tintineo	El acondicionador de vino está desnivelado. Nivele el aparato con la ayuda de un nivel de burbuja. Utilice para ello las patas roscadas que se encuentran debajo del aparato o coloque algo debajo.
	El acondicionador de vino roza otros muebles o aparatos. Sepárelo.
	Las baldas se mueven o atascan. Compruebe los componentes extraíbles y, si fuera necesario, vuelva a colocarlos.
	Las botellas o recipientes se tocan entre sí. Separe un poco las botellas o recipientes.

Servicio Post-venta

Contacto en caso de anomalías

En caso de anomalías, que no pueda solucionar usted mismo, informe p. ej. a su distribuidor Miele o al Servicio Post-venta de Miele.

Es posible concertar una cita con el Servicio Post-venta a través de nuestra página web.

Al final de este documento encontrará el número de teléfono del Servicio Post-venta de Miele.

El Servicio técnico necesitará saber la denominación del aparato y el número de fabricación (fab./SN/n°). Encontrará ambos datos en la placa de características.

La placa de características se encuentra en el interior del aparato.

Base de datos EPREL

A partir del 1 de marzo de 2021, se puede encontrar información acerca del etiquetado sobre consumo de energía y los requisitos de diseño ecológico en la base de datos de productos europea (EPREL). Puede acceder a ella a través de este enlace: <https://eprel.ec.europa.eu/>. Deberá introducir la denominación del aparato.

La denominación se encuentra en la placa de características.



Garantía

La duración de la garantía es de 2 años.

A través del Servicio Post-venta obtendrá más información sobre las condiciones de garantía de su país.

Declaración de conformidad

Por la presente, Miele declara que este armario bodega cumple con los requisitos de la directiva europea 2014/53/EU.

En el siguiente link encontrará el texto completo de la declaración de conformidad europea:

- productos, descarga, en www.miele.es
- Atención al cliente, solicitud de información, instrucciones de manejo, e www.miele.es/electrodomesticos/solicitud-de-informacion-385.htm introduciendo el nombre del producto o el número de fabricación

Banda de frecuencia	2,4000 GHz – 2,4835 GHz
---------------------	----------------------------

Potencia de transmisión máxima < 100 mW

Derechos de propiedad intelectual y licencias

Para el manejo y control del aparato, Miele hace uso de software propio o ajeno no sujeto a una licencia de código abierto. Dicho software o componentes de software están protegidos por derechos de autor. Deben respetarse los derechos de autor tanto de Miele como de terceros.

Además, el presente aparato incluye componentes de software cuya distribución está sujeta a condiciones de licencia de código abierto. Puede consultar los componentes de código abierto incluidos, junto con los avisos de derechos de autor correspondientes, copias de las respectivas condiciones de licencia válidas y, en caso necesario, información adicional, en el documento «Open Source Information and Licenses». Las regulaciones de responsabilidad y garantía de las condiciones de licencia de código abierto allí recogidas son aplicables únicamente en relación con los respectivos propietarios de los derechos.

En particular, el aparato contiene componentes de software protegidos por licencias de propiedad de derechos, de conformidad con la Licencia Pública General de GNU, versión 2, o la Licencia Pública General Reducida de GNU, versión 2.1. Miele pone a su disposición o a la de terceros, durante un período de tiempo de al menos tres años tras la compra o envío del aparato, una copia de lectura mecánica del código fuente de los componentes de código abierto contenidos en el aparato cuya licencia está sujeta a la Licencia Pública de GNU, versión 2, o a la Licencia Pública Reducida de GNU, versión 2.1, en soporte informático (CD-ROM, DVD o memoria USB). Para obtener dicho código fuente, contacte con nosotros indicando el nombre del producto, el número de serie y los datos de compra por correo electrónico (info@miele.com) o bien en la siguiente dirección postal:

Miele & Cie. KG
Open Source
GTZ/TIM
Carl-Miele-Straße 29
33332 Gütersloh

Le advertimos de la garantía limitada a favor del propietario de los derechos, de conformidad con los términos de la Licencia Pública General de GNU, versión 2, y la Licencia Pública General Reducida de GNU, versión 2.1:

This program is distributed in the hope that it will be useful, but WITHOUT ANY WARRANTY, without even the implied warranty of MERCHANTABILITY of FITNESS FOR A PARTICULAR PURPOSE. See the GNU General Public License and GNU Lesser General Public License for more details.

Miele S.A.U.

Avda. Bruselas, 31
28108 Alcobendas (Madrid)
Tfno.: 91 623 20 00
Fax: 91 662 02 66
Internet: www.miele.es
E-mail: miele@miele.es

Teléfono Servicio Postventa / Atención al Cliente: 902 398 398

E-mail Servicio Postventa: mieleservice@miele.es
E-mail Atención al Cliente: miele@miele.es

Teléfono Servicio de Atención al Distribuidor: 902 878 209

Servicios concertados en todas las capitales y poblaciones importantes.

Chile

Miele Electrodomésticos Ltda.
Av. Nueva Costanera 4055
Vitacura
Santiago de Chile
Tel.: (56 2) 957 0000
Fax: (56 2) 957 0079
Internet: www.miele.cl
E-Mail: info@miele.cl

Alemania

Dirección del fabricante

Miele & Cie. KG
Carl-Miele-Straße 29
33332 Gütersloh

KWT 2602 Vi, KWT 2612 Vi

es-ES

M.-Nr. 11 548 550 / 00