

Miele

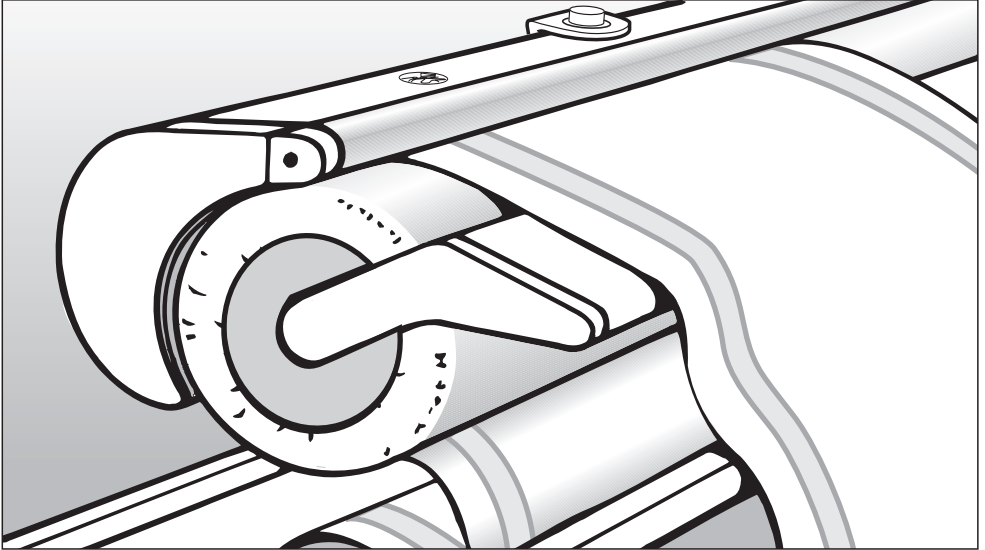

Használati utasítás Mángorló HM 16-80

Feltétlenül olvassa el a használati utasítást a felállítás, beszerelés és üzembe helyezés előtt. Ezáltal megóvja magát és elkerüli készüléke károsodását.

hu - HU

M.-Nr. 09 630 980

Tartalom

Készülékleírás	4
Biztonsági utasítások és figyelmeztetések	6
Az Ön hozzájárulása a környezetvédelemhez	9
Szállítás	10
Szállítási biztosíték	10
Tologatás és felállítva	11
Csatlakoztatás	12
Az első üzembevetel előtt:	13
A mángorlás előtt	14
Munkakörnyezet a mángorláshoz	14
A textília előkészítése	14
További javaslatok a megfelelő mángorlási nedvességez	15
Az ujjvédelem működésének ellenőrzése	16
Gőzberendezés	17
A víztartály feltöltése	17
A víztartály kiürítése	18
Mángorlás	19
Be- és kikapcsolás	19
Válasszon mángorlási hőmérsékletet (gőz nélküli mángorláshoz)	19
Mángorlási hőmérséklet választása (gőzzel történő mángorlásnál)	20
A gőzberendezés be- és kikapcsolása	20
Hengersebesség választása	21
A textília behelyezése	22
A beadó lécszerelése	22
Textiltartó rúd	22
A mángorlás után	23
Áramkimaradás	24
Mángorlás a gyakorlatban	25
Kéztörölők, konyharuhák, zsebkendők, szalvéták stb.	25
Asztalterítők	25
Paplanhuzatok	26
Ingek	26
Nadrágok gőzölése	30
Női szoknyák gőzölése	30

Ápolás	31
A vályú tisztítása	31
A burkolat tisztítása	31
A víztartály tisztítása	31
Mángorlószővet	32
A mángorlószővet kicserélése	32
Hibaelhárítás	35
Ügyfélszolgálat	37
Műszaki adatok	38

Készülékleírás

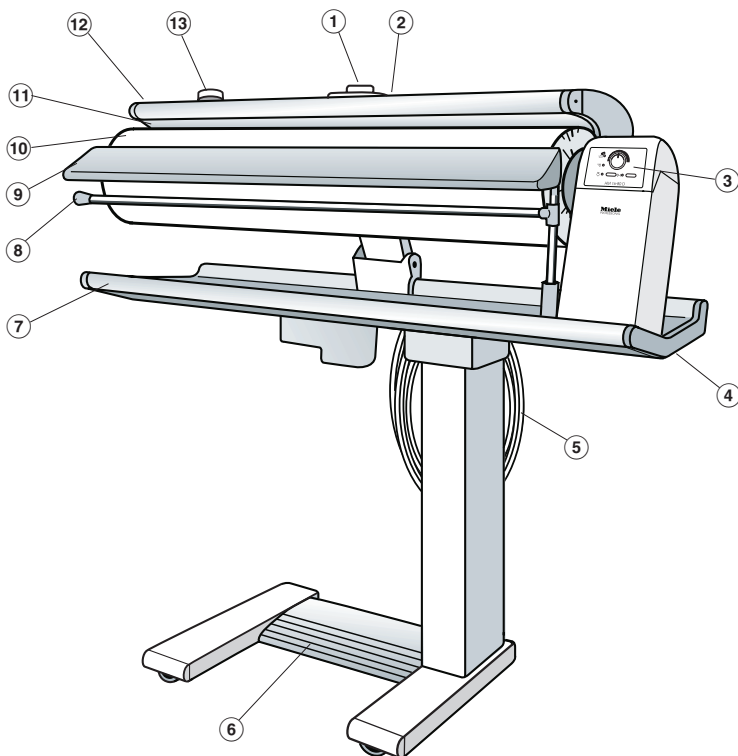

① Hőmérsékletválasztó

② Vészkioldó

③ Kezelőpanel

④ Kioldó retesz

⑤ Csatlakozókábel

⑥ Lábkapcsoló

⑦ Mángorlóasztal

⑧ Textiltartó

⑨ Beadó lécs

⑩ Henger

⑪ Vályú

⑫ Ujjvédő lécs

⑬ Vízartály-zárókupak

Kezelőpanel

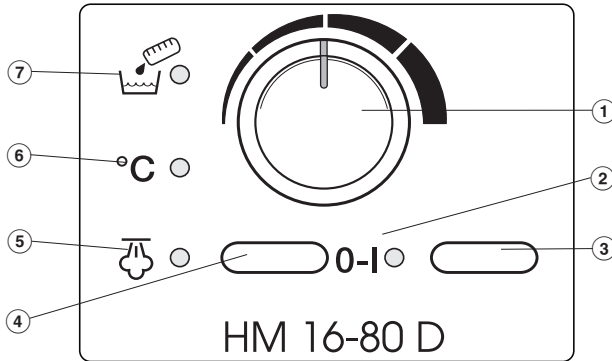

① Hengersebesség-választó

② I-O "Be-Ki" jelzőlámpa

③ I-O "Be-Ki" kapcsoló

④ ☁ "Gőz" kapcsoló

⑤ ☁ "Gőz" jelzőlámpa

⑥ °C "Hőmérséklet" jelzőlámpa

⑦ 🍷 "Üres víztartály" jelzőlámpa

Biztonsági utasítások és figyelmeztetések

A mángorló első használata előtt olvassa el a használati útmutatót. Fontos figyelmeztetéseket tartalmaz a biztonságra, a használatra és a mángorló karbantartására vonatkozólag. Ezáltal magát is védi, és megakadályozza a mángorló károsodását.

Őrizze meg ezt a használati útmutatót, és adja tovább az esetleges következő tulajdonosnak.

Rendeltetésszerű használat

▶ Ezt a mángorlót kizárólag olyan textíliák mángorlására szabad használni, amelyek mángorlásra alkalmasak és a mosásuk vízzel történt.

▶ Azon személyek, akik fizikai, érzékszervi vagy szellemi képességeik okán, vagy gyakorlatlanságukból, ill. tudatlanságukból fakadóan alkalmatlanok a mángorló biztos kezelésére, egy felelős személy felügyelete vagy utasításai nélkül nem használhatják a mángorlót.

Műszaki elektromos biztonság

▶ A felállítás előtt ellenőrizze, hogy a mángorlón nincsenek e látható külső sérülések. Sérült mángorlót semmi esetre se vegyen üzembe. A sérült mángorló veszélyeztetheti az ön biztonságát!

▶ A csatlakozó vezeték sérülése esetén egy speciális csatlakozó vezetéket kell installálni egy a gyártó által feljogosított szakembernek.

▶ A mángorló csatlakoztatása előtt feltétlenül hasonlítsa össze a típustáblán szereplő csatlakozási adatokat (biztosíték, feszültség és frekvencia) az elektromos hálózat adataival.

Kétség esetén ezeket kérdezze meg egy elektromos szakembertől.

▶ Ennek a készüléknek az elektromos biztonsága csak akkor szavatolható, ha előírászerűen installált védővezeték rendszerhez van csatlakoztatva. Nagyon fontos, hogy ezt az alapvető biztonsági feltételt ellenőrizzék, és kétség esetén az épületgépészetet egy szakember átvizsgálja.

A gyártó nem tehető felelőssé az olyan károkért, amelyeket hibás, vagy szakadt védővezeték okozott (pl. áramütés).

▶ A mángorlót nem szabad többszörös csatlakozó aljzattal vagy hosszabbító kábellel csatlakoztatni, mert ezek nem nyújtanak megfelelő biztonságot (pl. túlmelegedés veszélye).

Biztonsági utasítások és figyelmeztetések

▶ A mángorló megfelel az előírt biztonsági előírásoknak. A szakszerűtlen szerelések a felhasználóra nézve jelentős veszélyt jelenthetnek, amelyekért a gyártó nem vállal felelősséget. A szereléseket csak a Miele által felhatalmazott szakemberek végezhetik.

▶ A hibás alkatrészeket csak eredeti Miele alkatrészekre szabad kicserélni. Csak ezen az alkatrészek esetében tudjuk garantálni, hogy teljes mértékben megfelelnek a biztonsági követelményeknek.

▶ A mángorló csak akkor van leválasztva az elektromos hálózatról, ha:

- a mángorló hálózati dugója ki van húzva, vagy
- az elektromos hálózat biztosítóka le van kapcsolva, vagy
- az elektromos hálózat csavaros biztosítóka teljesen ki van csavarva.

▶ Ne károsítsa meg, ne távolítsa el vagy ne iktassa ki a mángorló biztonsági berendezéseit és kezelőelemeit.

▶ Csak akkor használja a mángorlót, ha minden lehető külső burkolati elem fel van szerelve, és ezáltal nincs hozzáférés az áramot vezető vagy forgó készülék-alkatrészekhez.

▶ Ha a mángorló imbolygó helyen kerül beépítésre és beszerelésre (pl. hajón), akkor a szereléseket csak olyan szakember/szakszervíz végezheti, aki a vályús mángorló biztonságos üzemeltetésének feltételeit biztosítani tudja.

Szakszerű használat

▶ A mángorlóval történő munka során mindig passzos ruhákat kell hordani. A bő ujjas ruhákat, a kötények pántjait, a sálakat és a nyakkendőket a henger könnyen elkaphatja.

▶ A munka megkezdése előtt a gyűrűket, a karkötőket, a láncokat és az órákat le kell venni.

▶ Felfűtött állapotban akut égésveszély áll fenn, ha:

- a vályút megérinti,
- a textilja igazításához és kisimításához a felemelt vályú és a henger közé nyúl, és ezzel egyidejűleg rálép a lábkapcsolóra.

▶ Bekapcsolt gőzfűtésnél ne csavarja le a víztartály fedelét. Különböző felfűtött víz égési sérüléseket okozhat.

▶ Soha ne engedje a gyerekeket a mángorló közvetlen közelében játszani vagy a mángorlót kezelni.

▶ Ne használjon kizárólag desztillált vizet. A desztillált víz pontkorróziót okoz a víztartályban.

▶ Ne tegyen textilát a felfűtött vályúra. Tűzveszély!

Biztonsági utasítások és figyelmeztetések

► Használja a kihajtható textiltartó rudat.

A textiltartó kizárólag textíliák felakasztására szolgál. Használat után rögtön vissza kell hajtani. Ne nyomja meg a kihajtott textiltartó rudat. Fennáll a veszélye, hogy a mángorló az emelőhatás miatt felbillen.

► Kapcsolja ki a mángorlót, mielőtt a konnektorból kihúzza.

► Ne a csatlakozó kábelnél fogva húzza ki a készüléket! A hálózati dugót fogja meg.

► Ne hajtsa át a csatlakozókábelt a felfűtött vályún keresztül. A kábel megsérülhet - áramütés veszély! A kábel feltekerésére használja a mángorlón található tartót.

► Ne tegye a mángorlót fagyveszélyes helyre. A fagyott víz károsíthatja a víztartályt és a gőztömlőt.

A tartozékok használata

► Kiegészítő részeket csak akkor szabad beépíteni, ha ezt a Miele kifejezetten engedélyezte. Ha más részeket épít be vagy rá, akkor az a garanciára való jogosultság, a szavatosság és / vagy a termékfelelősség elvesztésével jár.

A csomagolóanyag megsemmisítése

A csomagolás megóvjja a készüléket a szállítási sérülésektől. A csomagolóanyagokat környezetvédelmi és hulladékkezelés-technikai szempontok alapján választották ki, így azok újrahasznosíthatók.

A csomagolásnak az anyagkörforgásba való visszavezetése nyersanyagot takarít meg és csökkenti a keletkező hulladék mennyiségét.

Az Ön szakkereskedője visszaveszi a készülék csomagolását.

A régi készülék selejtezése

A használt elektromos és elektronikus készülékek még jelentős mennyiségben tartalmaznak értékes anyagokat.

Tartalmaznak azonban olyan káros anyagokat is, amelyek a működéshez és biztonságához voltak szükségesek. Ezek a szemétkerülő, vagy nem megfelelő kezelés esetén ártalmasak lehetnek az emberi egészségre és a környezetre. Ezért semmi esetre se

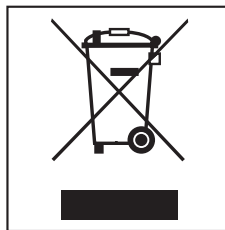

dobja a szemétkerülő régi készülékét.

Ehelyett vegye igénybe a lakóhelyén a használt elektromos és elektronikus készülékek leadására és hasznosítására felállított hulladékgyűjtő udvarokat.

Kérjük gondoskodjon arról, hogy selejtezendő készüléke az elszállításig gyermekek elől biztonságosan elzárva legyen tárolva.

Szállítás

Szállítási biztosíték

Távolítsa el a szállítási biztosítékot rögtön az után, hogy a mángorlót felállította a görgőkre.

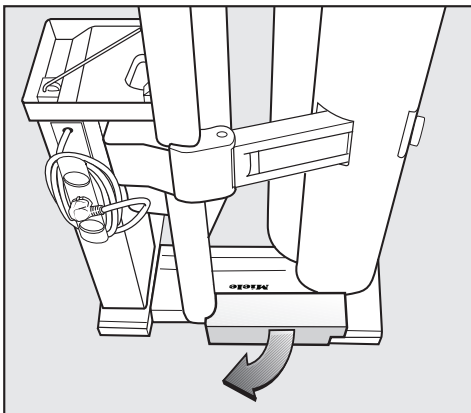

- A szállítási biztosítékot húzza ki.

Őrizze meg a szállítási biztosítékot!
Szállítás előtt (pl. költözésnél)
összecsukott mángorlónál újra tegye
be.

A mángorló négy görgővel van felszerelve.

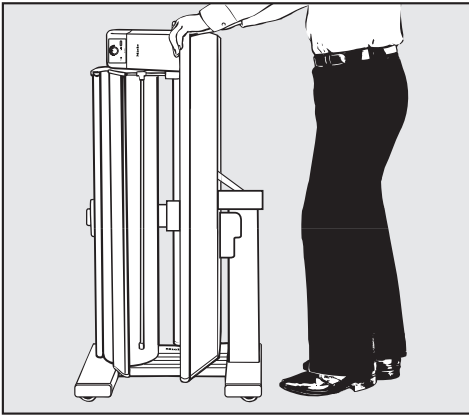

- A mángorlót a mángorlóasztalnál fogja meg, és tolja vagy húzza maga előtt.

Az akadályok áthidalásához, mint pl. a szőnyegek széle vagy a küszöbök, és a kormányzáshoz is:

- a mángorlót enyhén döntse meg.

A mángorlót lehet kinyitva és összecsukva tolni.

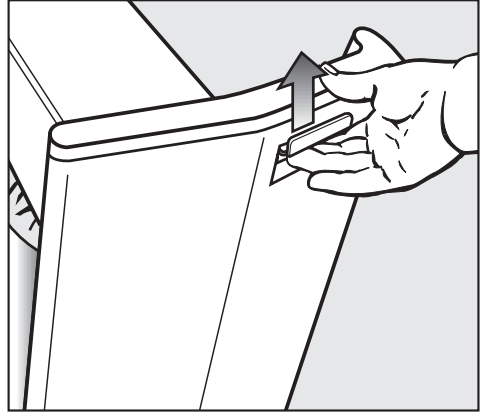

- A kioldó kilincset, jobb oldalon hátul, a mángorlóasztal alatt, húzza meg és a mángorlóasztalt tartsa erősen.

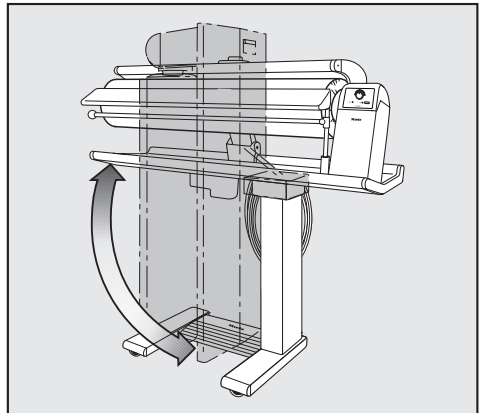

- A mángorló felső részét ütközésig fordítsa vízszintes vagy függőleges helyzetbe. Csak akkor engedje el a kioldó kilincset, ha a forgatást befejezte.
- Ahhoz, hogy a mángorló összecsukásánál és a szállításnál ne folyjon ki a víz, a víztartály kupakját mindig szorosan be kell csavarni.

Csatlakoztatás

Elektromos csatlakoztatás

A mángorló egy szabályosan kialakított AC 220-240 V 50-60 Hz-es földelt konnektorhoz való csatlakoztatásra van kialakítva.

A teljesítményfelvétel és a hálózati biztosíték a típustáblán található.

A biztonság növelésére a VDE az irányvonalaiiban, a DIN VDE 0100 739 részében a készülékhez egy FI-védőkapcsoló installálását ajánlja 30 mA-es (DIN VDE 0664) kioldóárammal.

Csatlakoztatás

A csatlakozókábel a mángorlóasztal mögött fel van tekerve.

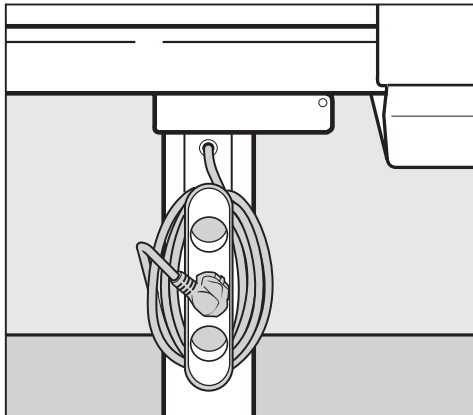

- A kábelt fejtse le. A dugót még ne dugja be a konnektorba.

Az első üzembevétel előtt:

A szállításhoz a henger be van tekerve egy fóliával a por elleni védelem érdekében.

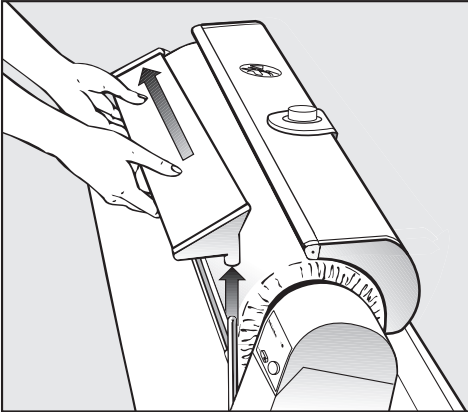

- A beadó léceket vegye le. A beadó léceket először a jobb oldali léctartóból emelje ki, majd a bal oldali léctartónál húzza ki.

Amint a dugó be van dugva, és a mángorló be van kapcsolva, a vályú automatikusan felemelkedik. Kérjük, ezután vegye le a védőfóliát.

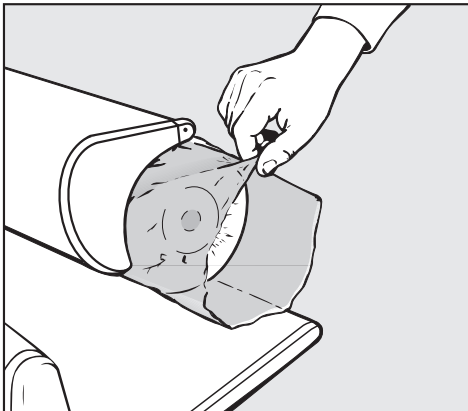

- A védőfóliát a hengerről húzza le.

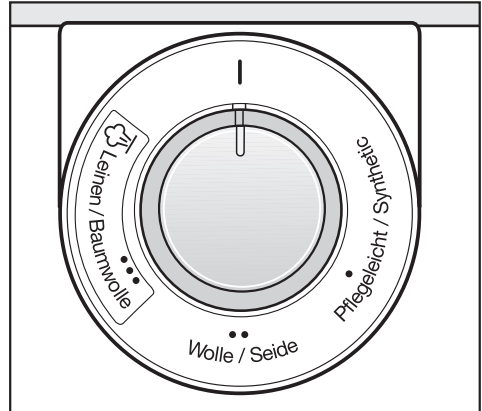

- A tartozékok között található ragasztófóliát a hőmérsékletválasztónál ragassza fel.

A mángorlás előtt

Munkakörnyezet a mángorláshoz

Ügyeljen arra, hogy a mángorló vízszintes helyzetben legyen az egyenletes gőzkiáramlás biztosításához, valamint gondoskodjon róla, hogy a mángorló stabilan álljon, és ne gurulhasson el oldalra.

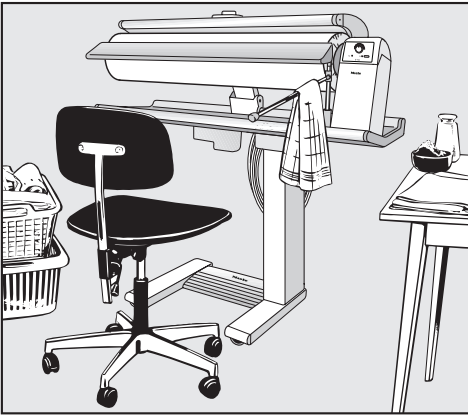

Szükség van egy állítható magasságú székre és egy pakoló felületre a kivasalt textíliákhoz.

Elérhető közelségben kell, hogy legyen:

- a mángorlótól balra a kosár az előkészített textíliákkal,
- a mángorlótól jobbra egy pakoló felület a mángorolt textíliákhoz

Az ingeket, köpenyeket, blúzokat stb. azonnal akassza fel egy vállfára.

A kisebb ruhadarabokat rá lehet tenni a kihajtható textiltartó rúdra.

Készítse elő egy vízzel töltött edényt is a textília utólagos nedvesítéséhez.

A textília előkészítése

A helyesen előkészített textília a jó mángorlási eredmény előfeltétele.

Ezért a textíliát mángorlás előtt:

- be kell fröcskölni gőz nélkül
- ki kell nyújtani és simítani
- szét kell válogatni

A textília befröcskölése gőz nélkül

A textíliának megfelelő nedvességűnek kell lenni. Csak ekkor garantált, hogy , - megfelelő hőmérséklet-beállítás mellett a mángorlón való átfutás után sima és száraz lesz. Ezért a textíliákat, úgy, mint a kézi vasalásnál, be kell fröcskölni; a legjobb néhány órával a mángorlás előtt, így a nedvesség egyenletesen szétoszlik.

Amennyiben rendelkezésre áll egy szárítógép, akkor a mángorolandó textíliákat a "Vasalásnedves" programmal szárítsa.

Amennyiben kevés az idő az előkészítésre ill. az utólagos nedvesítésre, akkor használjon meleg vizet.

További javaslatok a megfelelő mángorlási nedvességre

Anyag	Mángorlási nedvesség
Selyem	nedves kendőbe csomagolni a vízfoltok elkerüléséhez
Műszálas anyagok, mint a dralon, nylon, perlon stb.	enyhén nedvestől szárazig
Gyapjú (pl. nadrágok)	nedves ruha alatt gőzölni
Pamut	enyhén nedves
Vászon	erősen nedves

A mángorlás előtt

Kinyújtás és simítás

A befröcskölt textíliát kívánság szerint ki kell nyújtani.

A szalagokat, pántokat és szegélyeket ki kell simítani.

A nagyobb textíliákat, mint az asztalterítők, lepedők és ágyneműk, hosszában össze kell hajtani, és harmonika formában össze kell hajtogatni: így mángorlóhatók az egyes részek a legkényelmesebben.

Szétválogatás

A mángorolandó textíliákat válogassa szét a sima és formázott részek, valamint a hőérzékenység szerint: ezután gördülékenyen lehet mángorolni.

Először a hőre érzékeny anyagokat kell mángorolni, mint a perlon, nylon és a műselyem. Ezután emelkedő hőmérsékleten a selyem, gyapjú, pamut és a vászon következnek.

A keményített textíliákat utoljára kell mángorolni, hogy az esetleg a vályúban maradt keményítőmaradványok más textíliák mángorlását ne korlátozzák.

A mángorló első használata:

A hengeren egy 2-3 mm-es kiemelkedés érezhető vagy látható.

Ez a mángorlási folyamatot nem befolyásolja, és a mángorlás következtében kb. 3 óra elteltével kiegyenlítődik.

Ezzel lehet elérni, hogy az alsó bevonat csaknem résmentes legyen.

Az ujjvédelem működésének ellenőrzése

Az ujjvédő léccel egy biztonsági berendezés, melyet ellenőrzés céljából minden mángorlás előtt működésbe kell hozni.

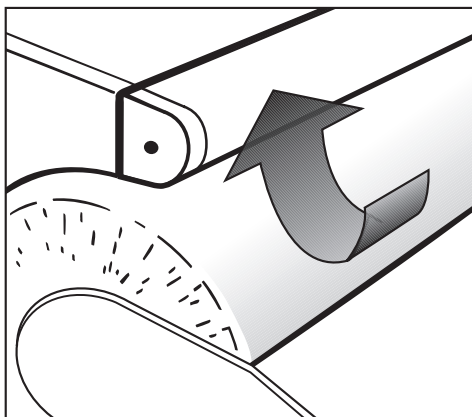

- Bekapcsolt mángorló mellett teljesen lépjen rá a lábkapcsolóra.
– A vályú lesüllyed a forgó hengerhez.
- Ha az ujjvédő léccel felemeli, a henger megáll és a vályú felemelkedik.
- Engedje el az ujjvédő léccel, és vegye el a lábát a lábkapcsolóról.
- Lépjen rá újra teljesen a lábkapcsolóra.
– A vályú lesüllyed és a henger elkezdi forogni.

Száraz vagy enyhén nedves textíliák szárításához a mángorló egy gőzberendezéssel van felszerelve.

Mángorlás gőzzel és gőz nélkül

Ha a textília már mángorlásnedves, akkor gőz nélkül mángoroljon. Gőzzel a száraz vagy az enyhén nedves textíliákat kell mángorolni.

A víztartály feltöltése

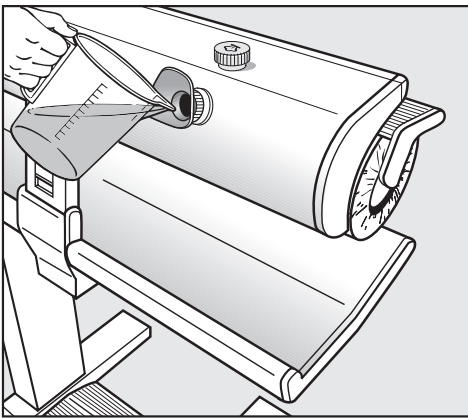

- A bekapcsolás előtt, kinyitott mángorlónál először tölts fel a víztartályt a betöltőnyílás alsó széléig **vezetékes vízzel** (kb. 0,8l). A kereskedelmi forgalomban kapható vasalóvízet nem szabad használni.
- Ennek megkönnyítésére becsavarhatja a be- és kiöntő tölcsért.



17° dH (3 mmol/l) keménységű vezetékes víztől ajánlott a vizet 1:1 arányban desztillált vízzel keverni.

⚠ Soha ne használjon kizárólag desztillált vizet. Ez pontkorróziót okoz a víztartályban.

A víztartályt csak addig szabad feltölteni, amíg a vízszint eléri a betöltő nyílás alsó szélét.

- Azért, hogy a mángorló összecukásakor ne folyon ki a víz, a víztartály kupakját mindig szorosan rá kell csavarni.

Ha üzemelés közben pirosan világít az  "Üres víztartály" jelzőlámpa, akkor a víztartályt újra fel kell tölteni.

Ha bekapcsolt gőzberendezés mellett a víztartály feltöltése nem történik meg, akkor a  "Gőz" és  "Víztartály" jelzőlámpák egy perces intervallumokban felváltva villognak.

Vigyázat, gőzfejlődés! A zárat lassan nyissa ki.

- Várja meg, amíg a gőz kiszivárog a víztartályból, és csak a gőzki lépés befejeződése után nyissa ki a zárat, és tölts be a vizet.

Gőzberendezés

Lehetséges, hogy még víz marad a tartályban. A mennyiség a vízkeménységtől és a vízkövesedés állapotától függ.

A víztartály feltöltése kb. 40 percen át történő gőzzel való mángorlás után elegendő. A felfűtési idő a gőzfejlődésig kb. 4 perc. A felfűtési idő a tank vízkövesedésével változhat.

- Ha a mángorlást megszakítja, ajánlatos a gőzkapcsolót kikapcsolni.

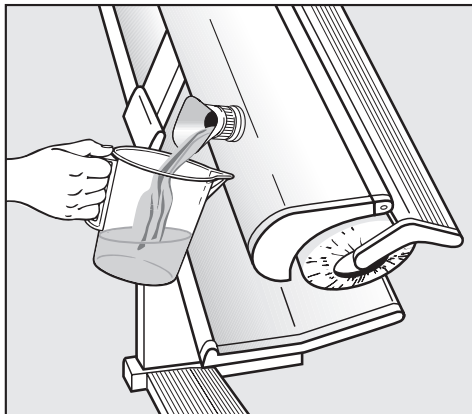

A víztartály kiürítése

 A víztartályt csak lehűlt vályúnál és lehűlt víznél ürítse ki.

A víztartályt a mángorlás után ki kell üríteni. A víztartály károsodása a vízben lévő alkotóelemek (pl. klór, mész, réz) miatt, ezzel elkerülhető.

- A víztartály betöltőnyílásának kupakját csavarja le.
- Könnyítésként felcsavarhatja a be- és kiöntő tölcseért.

- A mángorlót lassan billentse meg, és ezzel egyidejűleg tartson egy megfelelő edényt (pl. egy mérőpoharat) a betöltőnyílás alá. - A vizet hagyja kifolyni. -
- A kupakot csavarja vissza a betöltőnyílásra.

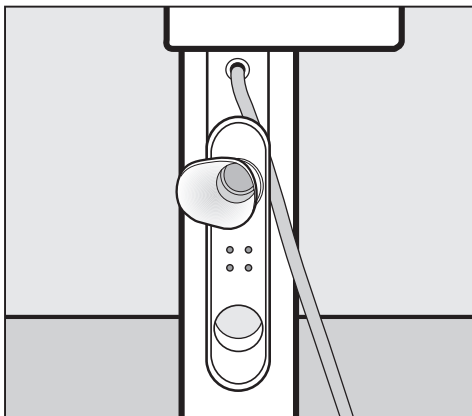

- A be- és kiöntőtölcseért használat után tegye a kábeltartóra.

Be- és kikapcsolás

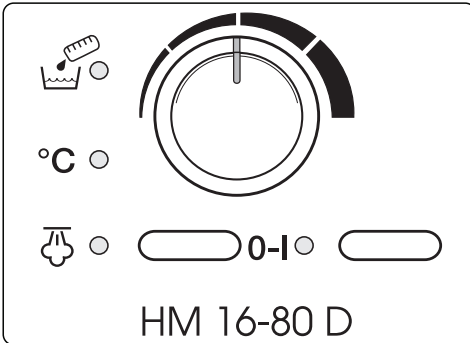

A mángorlót a **I-0** kapcsolóval kell be- és kikapcsolni.

A bekapcsoláshoz

- Nyomja meg a **I-0** kapcsolót
- A bal oldali jelzőlámpa a kapcsoló mellett kigyullad.

A kikapcsoláshoz

- A **I-0** kapcsolót nyomja meg és engedje el
- A bal oldali jelzőlámpa a kapcsoló mellett elalszik.

Válasszon mángorlási hőmérsékletet (gőz nélküli mángorláshoz)

A mángorlási hőmérsékletet a hőmérsékletválasztóval kell beállítani.

A hőmérsékletválasztó beosztásán az egyes hőmérséklet-fokozatokat pontszimbólumok jelölik, amelyek megfelelnek a nemzetközi "Vasalási" ápolási szimbólumoknak.

Szövetszál-típus	Pontszimbólumok	Hőmérséklet-fokozatok
Kímélő / Szintetikus	●	alacsony hőmérséklet
Gyapjú / Selyem	●●	közepes hőmérséklet
Vászon / Pamut	●●●	magas hőmérséklet
	I	40 - 60°C

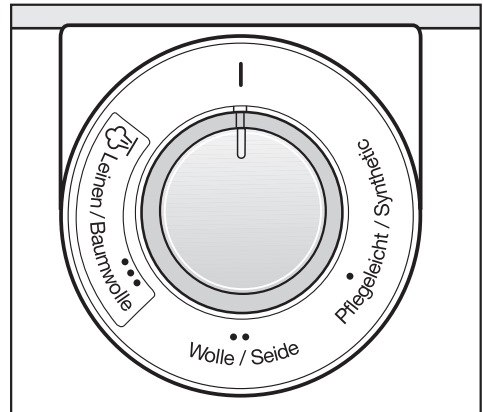

- A hőmérsékletválasztót állítsa a kívánt hőmérsékletre.
- A **°C** "Hőmérséklet" jelzőlámpa addig világít, ameddig a vályú felfűt. A jelzőlámpa kialszik, amikor a választott hőmérsékletet a vályú elérte.

Kevertszál anyagoknál az érzékenyebb szövetszál határozza meg a mángorlási hőmérsékletet. Például polyacryl és pamut összetevőjű textíliáknál a **●●** Gyapjú / Selyem beállítással kell mángorolni, és nem a pamuttal.

Mángorlás

Mángorlási hőmérséklet választása (gőzzel történő mángorlásnál)

- A hőmérsékletválasztót állítsa a ●●● Pamut/Vászon (magas hőmérséklet) beállításra.

A hőmérsékletválasztó ● és ●● fokozatra történő beállításánál a gőzzel való mángorlás nem lehetséges.





A gőzberendezés be- és kikapcsolása

A hőmérsékletválasztóval válassza ki a ●●● hőmérséklet fokozatot, mielőtt a gőzberendezést bekapcsolja.

A gőzberendezés a  "Gőz" kapcsolóval kapcsolható be és ki.

Bekapcsolás

- Nyomja meg a  kapcsolót - ha a készülék elérte a szükséges mángorlási hőmérsékletet, akkor a gomb mellett a jelzőlámpa felgyullad.

Ha üzemelés során a víztartály kiürül, akkor kialszik a  "Gőz" jelzőlámpa, és pirosan világít a  "Üres víztartály" jelzőlámpa. Ha bekapcsolt gőzberendezés mellett a víztartály feltöltése nem történik meg, akkor a  "Gőz" és  "Víztartály" jelzőlámpák egy perces intervallumokban felváltva villognak.

Kikapcsolás

- Nyomja meg a  kapcsolót, majd engedje el - a gomb mellett a jelzőlámpa kialszik.

Hengersebesség választása

A hengersebesség az alacsonytól (kb. 2 m/perc) a magasig (kb. 4,5 m/perc) öt fokozatban állítható.

Az alacsony hengersebesség megkönnyíti a komplikáltabb formájú ruhadarabok mángorlását, mint pl. az ingek vagy blúzok. A több rétegben mángorolt textíliáknál is ajánlott a hengersebesség csökkentése. Gyakran már 1 vagy 2 körfordulás is elég, hogy sima és száraz textíliákat kapjunk.

A vékonyabb, egyrétegű textíliákat, mint pl. a zsebkendők vagy konyharuhák, magasabb sebességgel lehet mángorolni.

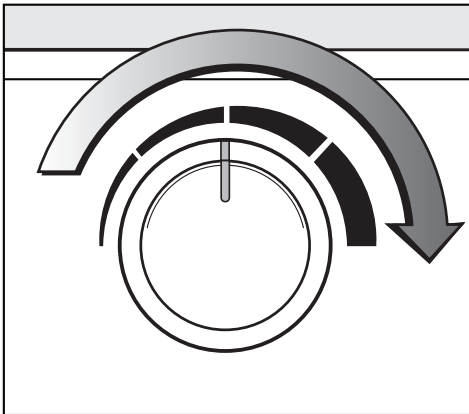

- A hengersebesség-választót állítsa a kívánt sebességre.

Mángorlás

A mángorlás folyamatát a lábkapcsolóval lehet irányítani. A lábkapcsolónak három állása van:

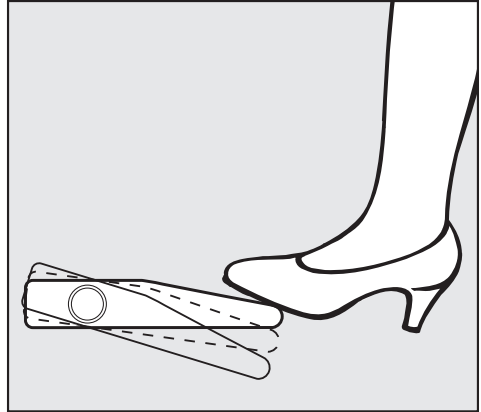

- felemelés
- gőzölés
- mángorlás

A mángorláshoz:

- A lábkapcsolót teljesen nyomja be.

 Ne nyúljon a vályú és a henger közé. Égésveszély - zúzódásveszély

A gőzöléshez:

- a lábkapcsolót először teljesen nyomja le; majd a lábát kissé emelje meg. Így a henger leereszkedett vályú mellett megáll.

A vályú felemeléséhez:

- Vegye le a lábát a lábkapcsolóról.

Mángorlás

A textília behelyezése

- A textíliát igazítsa el a beadó lécen szálirányban és simítsa ki.

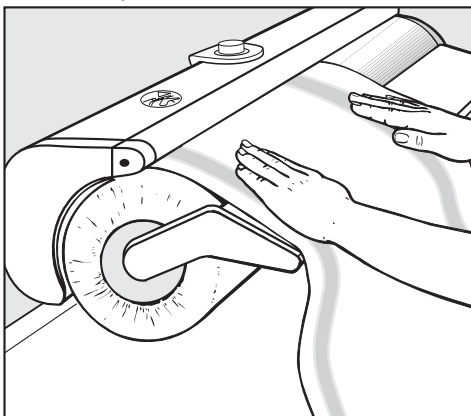

- Ezután a hengert a textíliával együtt kézzel forgassa addig, amíg a textília elejét a henger be tudja fogni.

Ezután:

- Lépjen rá a lábkapcsolóra.

A beadó léc leszerelése

A különböző formájú textíliák mángorlásához a beadó lécet le is lehet venni; pl. ha szoknyákat (kerek) kell mángorolni.

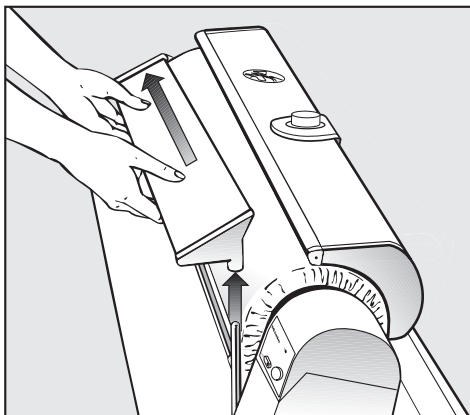

- A beadó lécet először a jobb oldali tartóból emelje ki, majd ezután a henger bal oldalán húzza ki.

Textiltartó rúd

A kivasalt textíliákat ráncmentes ráteheti a kihajtható textiltartó rúdra.

 Ne nehézkedjen rá a textiltartó rúdra, mert fenn áll a veszélye, hogy a mángorló felbillen.

Típek

Ha a textília behúzásánál gyűrődés jön létre:

a mángorlást szakítsa meg, a textíliát kissé húzza vissza és simítsa el.

Esetleg egy nedves szivaccsal vagy ruhával nedvesítse be.

Lehetőleg mindig használja ki a henger teljes szélességét, így marad a henger felülete egyenletesen sima.

Kisebb textíliáknál, mint pl. a zsebkendők, váltogassa a henger jobb és bal oldalát.

A kiálló gombokkal rendelkező textíliákat úgy kell mángorolni, hogy a gombok a henger felé nézzenek, és a rugalmas hengerbevonatba benyomódhassanak.

A cipzárak, fémgombok és fémkapcsok fölé rakjon egy kendőt a vályú védelmére.

Nem hőálló, és különösen magas gombokat, pl. gömb alakú gombok, kérjük (a vályú védelme miatt) ne mángoroljon.

Ha már majdnem készen van a mángorlással, hőmérsékletválasztót a I állásra állíthatja, és alacsony hőmérsékleten a kisebb textíliákat még kivasalhatja.

A mángorlás után

- A mángorlót kapcsolja ki.
- A  "Gőz" kapcsolót kapcsolja ki
- A hőmérsékletválasztót állítsa a I állásra.
- A dugót a konnektorból húzza ki.

Ha a mángorlót el akarja tenni:

- A vályút hagyja lehűlni.
- A víztartályt ürítse ki.
- A mángorlót hajtsa össze.
- A csatlakozókábelt tekerje fel.
- A védőhuzatot húzza rá.

Ne tegye a mángorlót fagyveszélyes helyekre. A fagyott víz károsíthatja a víztartályt és a gőztömlőt.

Mángorlás

Áramkimaradás

Áramkimaradás esetén nyomja meg a vészkioldót.

Ha mángorlás közben áramkimaradás történik, a vályú a hengeren marad. A textília a henger és a vályú között marad, és kiéghet.

A beszorult textília kiszabadításához:

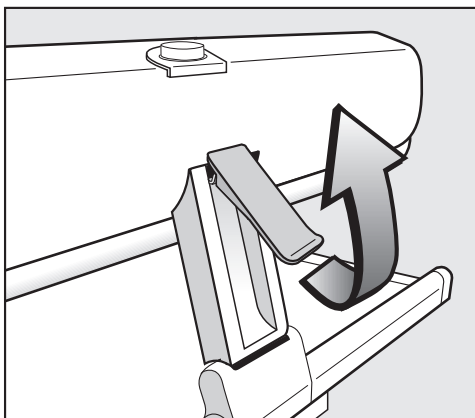

- Húzza fel a vészkioldót.
 - a préselő nyomás megszűnik, és a textília, a készülék helyzetétől függően, előre vagy hátra kihúzható.

Ha az áram visszatér (a hálózati kapcsoló jelzőlámpája világít), nyomja le a vészkioldót. Ezután tovább lehet mángorolni.

Az utasításokat a gyakorlatban történő mángorláshoz tekintse "egy lehetséges megoldásnak a sok közül". A mángorlásban szerzett tapasztalatai során biztosan fog találni olyan megoldásokat, amelyek Önnek a kezelésben jobban megfelelnek.

Kéztörölők, konyharuhák, zsebkendők, szalvéták stb.

ЙДЊДЊ Б řň

Asztalterítők

A terítőkbe nem kerül, ha először a közepét vasalja.

- Az asztalterítőt keresztbe tegye be, a szélek kilógnak bal és jobb oldalon.
- Ezután hajtsa félbe.
- A terítő még vasalatlan részét – a henger bal oldalán – mindkét oldalon



mángorolja át.

A kimángorolt középső részt a henger bal szélén hagyja lelógni, így nem keletkezik vasalási él.



- Az összehajtogatás után esetleg még egyszer mángorolja át.

Lepedők és paplanhuzatok

Úgy mángorolja, ahogy az asztalterítőket vagy – ha a vasalási él nem zavarja – hosszában hajtsa össze és úgy mángorolja.

A paplanhuzatokon a díszítéseket és hímzéseket először jobbról, majd balról vasalja; a díszítések így szebbek lesznek.

Mángorlás a gyakorlatban

Paplanhuzatok

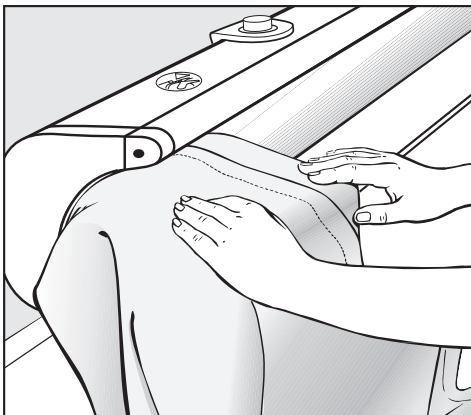

- Először a gombos szegélyt mángorolja begombolva a mángorló jobb oldalán. A gombok a vasalóhenger felé nézzenek.

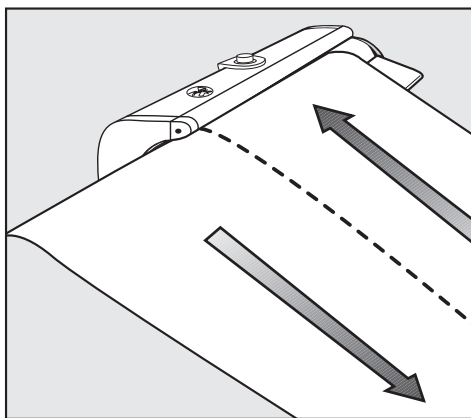

- A paplanhuzatot 2 részben, hosszanti irányban mángorolja.

Párnahuzatok

- Először a gombos szegélyt mángorolja begombolva (mint a paplanhuzatnál). Ezután az egész huzatot mángorolja mindkét oldalán.

Ingek

Az ingeket beadó léccel mángorolja.

A mángorlás sorrendje:

- ujjak mandzsettával
- hátrész
- elülső rész
- gallér

Ujjak és mandzsetták

- Az ujjakat simítsa ki és srégen tegye a hengerre. A mandzsettákat először hagyja ki.

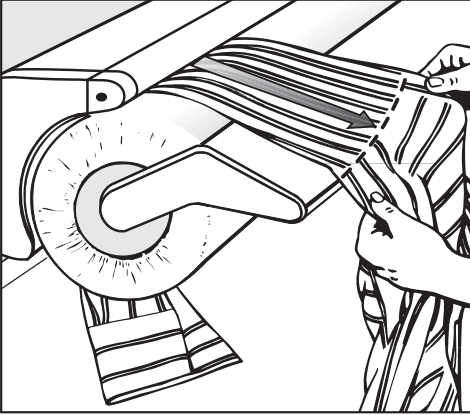

- Az ujjakat a mandzsetta varrásától a vállakig mángorolja át.

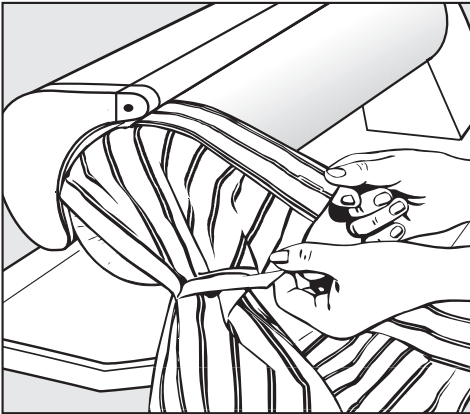

- A mandzsettákat minkét oldalon a henger bal szélén mángorolja. A dupla mandzsettát ezután hajtsa össze (gomblyukat a gomblyukra) és mángorolja át.

Hátrész / Vállrés

Vállrészes ingeknél:

- A passzét a hátvarrás hosszában hajtsa be.

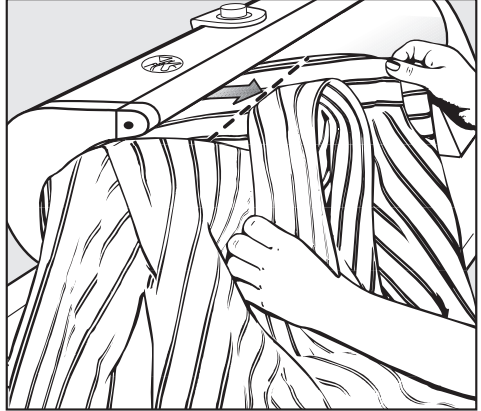

- Az inget srégen tegye a hengerre, és a bal oldali hátvarrástól a gallérig mángorolja.

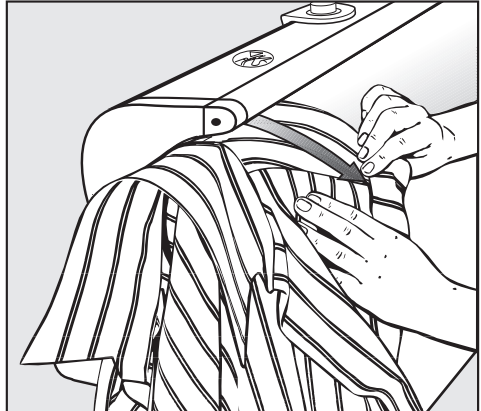

- Ezután az inget fordítsa ki, és a gallér mellett a jobb oldali hátvarrásig mángorolja.

Mángorlás a gyakorlatban

Hátrész

A hátrészt két részben kell mángorolni, mindig körülbelül a hát közepétől az oldalvarrásig.

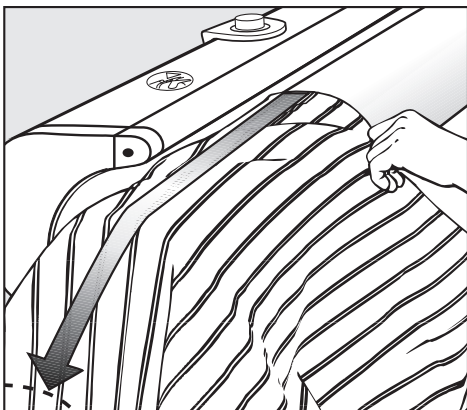

- Az inget, fent a jobb oldalon, a passzé varrásig – a passzé nélküli ingeknél a gallér varrásáig – húzza rá a hengerre, és a hátrészt simítsa ki.

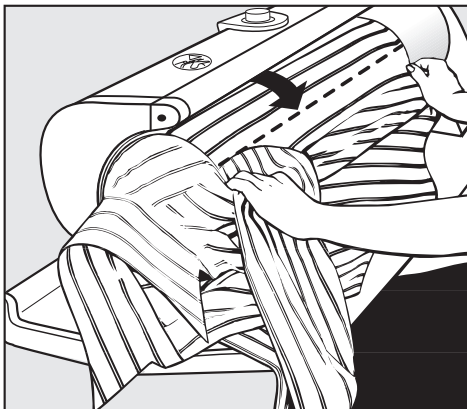

- A hátrész közepétől a karok varrásáig mángorolja. A kimaradt részt az oldalvarrásig az ing elejével együtt mángorolja.

A hátrész másik részét mángorolja úgy, ahogy az elsőt, csak a bal oldalon.

- Az inget vegye le a hengerről, fordítsa meg és a bal oldalon újra húzza fel.
- A hátrész még vasalatlan részeit mángorolja ki.

Elülső részek

Az ing elülső részét, és a hátrész még vasalatlan részeit a henger bal oldalán kell mángorolni először az alsó szegélytől a karkivágásig.

- A bal elülső résszel kezdje!

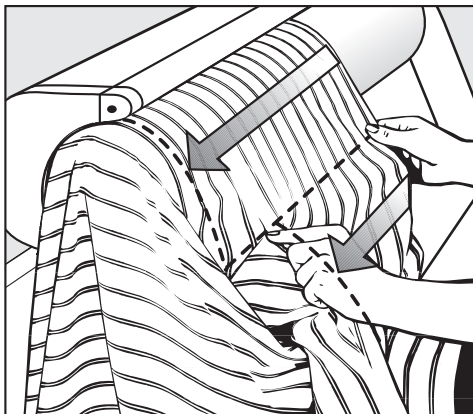

- Az inget szabadítsa ki és a karkivágás mentén a gallérig vasalja.
- A jobb elülső részt ugyanígy mángorolja, csak a bal oldalon.

Gallérok

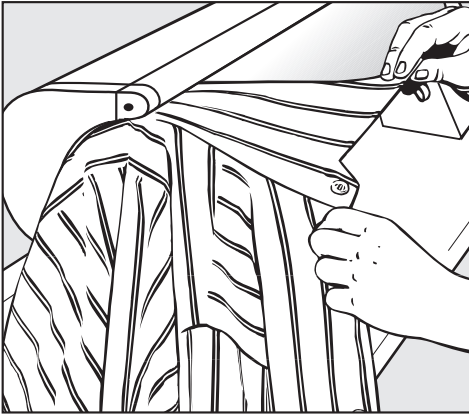

A gallér mindkét oldalát a henger bal szélén vasolja. Ha a gomb a vasalóvályú felé néz, akkor a gombot ne vasolja.

- Ezután a gallért hajtsa ki, és esetleg vízszintesen nyomja meg.

Hálóing

A hálóing ujjait, a passzét és a hátrészt úgy mángorolja, mint az ingeknél.

Az elülső rész mángorlása:

- Amikor a hálóinget a hengerre felhúzza, az ujjakat és a mellrészt a henger bal oldalán lógassa le.
- A bal oldalvarrástól kezdve a jobb oldalvarrásig vasolja körbe. Ennek során, hogy a mellrészt is átfogja, a hálóinget húzogassa ide-oda, esetleg csináljon egy középső hajtást, és a gombsorral együtt nyomja meg.
- A gallért – ha van – úgy mángorolja, mint az ingnél.

Pizsama

A pizsamakabátot úgy mángorolja, ahogy az ingeket. A nadrágoknál először a szárakat mángorolja lehetőleg külön, a henger bal szélén.

- Az egyik szárát az elülső oldalától, a másikat a hátsó oldaláról.
- A szárát először a hajtókától a betoldásig mángorolja.
- Ezután a középső varrásig húzza ki, és a korcig mángorolja tovább. A gumiszalagot a korbán húzza feszesre.

Kötények, köpenyek

A kötényeket és a köpenyeket úgy mángorolja, ahogy az ingeket.

Kantáros kötények

- A kantárokat egymás mellett mángorolja a hajtókáig és a hajtókán keresztül a derékig.
- Ezután a kötényt mángorolja vagy sávokban a derékig, vagy átlósan. Ebben az esetben a hajtókát a henger bal szélén hagyja lelógni.

Mángorlás a gyakorlatban

Nadrágok gőzölése

- A nadrág mindkét szárát külön tegye a hengerre. A felső részt a henger bal szélén hagyja lelógni.

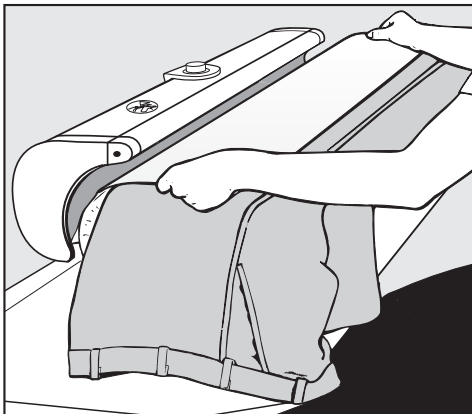

- A nadrág szárára tegyen egy vizes ruhát, és a hengert addig forgassa kézzel, amíg a nadrág gőzölendő részét a henger elfedi.
- Ezen a módon a vasalási éleket mindkét oldalon külön gőzölje.

Női szoknyák gőzölése

Beadó léccel dolgozzon, a henger szabadon futását használja ki!

- A szoknyát a henger szabad végétől a szoknya korcáig húzza át a hengeren.
- Tegyen rá egy nedves ruhát.
- A szoknyát vagy a ráncokat részről részre haladva mángorolja.

 Minden tisztítási munkánál húzza ki a hálózati dugót húzza ki a konnektorból.

A vályú tisztítása

Ha pl. vízkőlerakódások vagy keményítőmaradványok rakódnak le a vályúban, akkor ezeket a kereskedelmi forgalomban kapható mosogató- és öblítőszerrel lehet eltávolítani. A tisztítást hideg vályú mellett kell végezni. A vészkioldás kioldása megkönnyíti a munkát.

Ne használjon durvaszemcsés súrolószert!

A burkolat tisztítása

A burkolatot a szennyeződéstől függően szárazon vagy nedvesen le lehet törölni.

Itt sem szabad súrolószert használni!

A víztartály tisztítása

A kemény víz okozta vízkőlerakódások a víztartályban onnan vehetők észre, hogy a gőzfűvőkánál csekély mennyiségű víz lép ki. Ezek a vízkőlerakódások a víztartály vezetékes vízzel történő átöblítésével eltávolíthatók.

- A hálózati dugót a konnektorból húzza ki.

 A víz tartályt csak hideg készüléknél öblítse!

A használt vezetékes víz keménységétől függően a tartályt 3-tól 10-ig terjedő vízfeltöltés után vezetékes vízzel át kell öblíteni.

A makacs vízkőlerakódások a kereskedelmi forgalomban kapható vízkőoldókkal eltávolíthatók.

Ehhez feltétlenül vegye figyelembe a gyártó alkalmazási utasításit, az adagolást és a hatóidőt.

- A víztartályt félig (0,4 l) töltse fel és **zárja le**.
- A mángorlót hirtelen mozdulattal tolja néhányszor előre és vissza.
- Végül kétszer öblítse át alaposan vezetékes vízzel, a textilkárok elkerülése érdekében.

A víztartály feltöltését és kiürítését lásd a "Gőzberendezés" fejezetben.

Ápolás

Mángorlószövet

A mángorlószövet 2% nemesacél szálát tartalmazó aramid szövetszálakból áll.

A mángorlószövet enyhe, barnás elszíneződése az idő múlásával normális jelenség. Ha a szövet mégis csúnyává válik, akkor könnyen lecserélhető.

Mángorlószövetek kaphatók a szakkereskedőknél vagy a Miele ügyfélszolgálatánál.

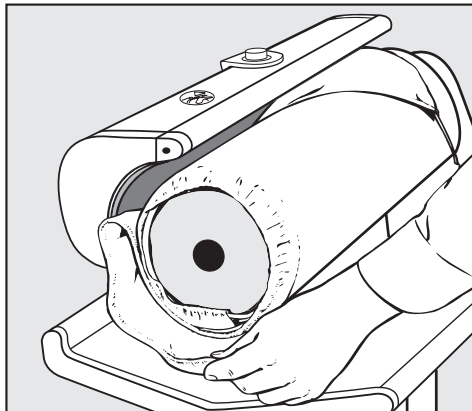

- A mángorlószövetet tekerje le.

A mángorlószövet kicserélése

 A mángorlószövetet csak hideg vályúnál cserélje le!

- A beadó lécet vegye le.

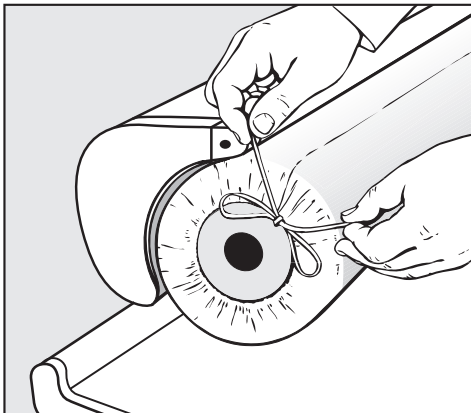

- A masnikat a jobb és bal oldalon bontsa ki.

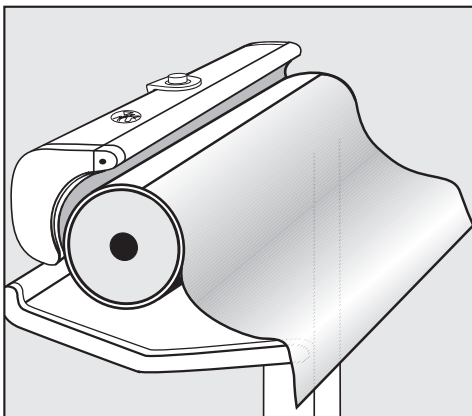

- A hengerre erősített pamutszövetet teljesen tekerje le, és hagyja lelógni.

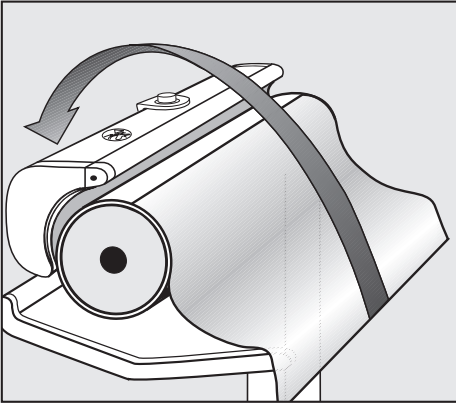

- A pamutszövetet mindkét oldalon fogja meg, erősen húzza meg és így hajtsa át a vályú felett.

A pamutszövet kezdő rése most fent van!

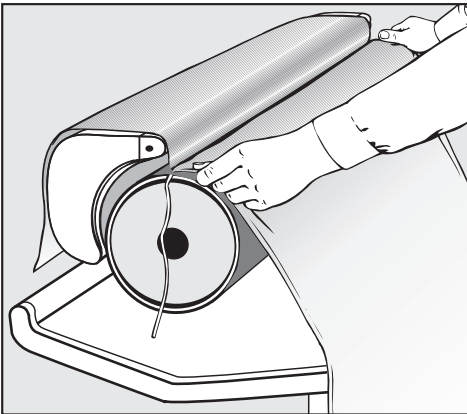

- Az új mángorlószövetet a vágási éllel helyezze be a kezdő részbe (a szalagok kívül, varrás belül) és simítsa ki.

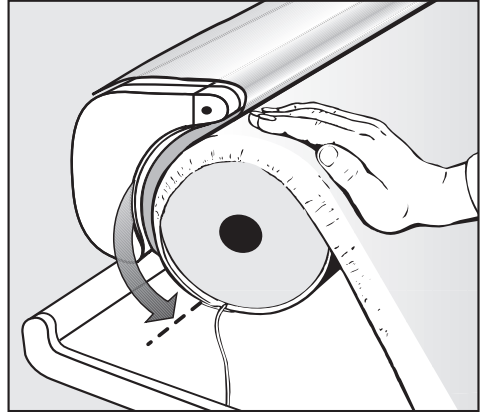

- A hengert forgassa a mángorlási irányba, amíg a kezdő rész alulra kerül, lásd a nyilat.
- A mángorlót kapcsolja be.

A mángorló bekapcsolásakor a vályú azonnal felfűt.
A hőmérséklet-szabályozót feltétlenül állítsa a I állásba.

Ápolás

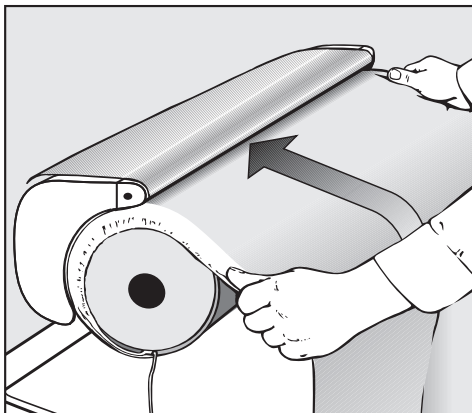

- A lábkapcsolót nyomja le, és a mángorlószövetet simára "mángorolja fel".

Ügyeljen arra, hogy a szalagokat ne tekerje be.

A henger néhány körfordulása után, ha a mángorlószövet vége pont a vályú felett van:

- Nyomva tartott lábkapcsoló mellett a mángorlót kapcsolja ki.
A vályú lent marad, és szorosan tartja a mángorlószövetet.

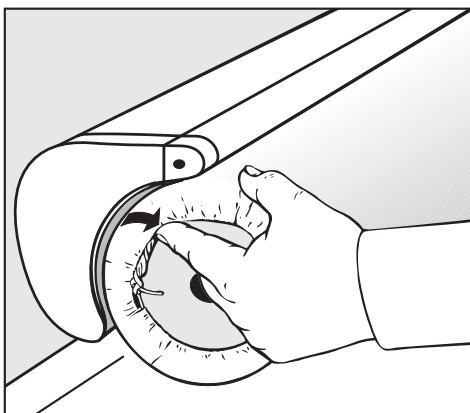

- A szalagokat a henger bal és jobb oldalán szorosan húzza meg, csomózza meg és dugja a mángorlószövet alá.
- A beadó lécet tegye vissza.
- A mángorlót kapcsolja be – a vályú felemelkedik.



A legtöbb üzemzavart és hibát, amelyek a napi üzemelés során felmerülhetnek, Önmaga is elháríthatja. Sok esetben időt és pénzt takaríthat meg, mivel nem kell hívnia az ügyfélszolgálatot.

A következő táblázat segít Önnek megtalálni egy üzemzavar vagy hiba okát és elhárításának módját. Azonban vegye figyelembe:

 Az elektromos készülékek szereléseit csak erre feljogosított szakember végezheti. A szakszerűtlen szerelések jelentős veszélyt jelenthetnek a felhasználóra nézve.

Probléma	Lehetséges ok	Elhárítás
A mángorlót nem lehet működtetni.	A mángorló nem kap áramot.	Ellenőrizze, hogy - a hálózati dugó be van e dugva, - az építésoldali biztosíték rendben van e.
Hibás textilbehúzás.	A mángorlószővet piszkos.	Mossa ki mángorlószővetet 60°C-on.
Hibás textilbehúzás.	A vályúban vízkőlerakódások vagy keményítőmaradványok vannak.	A kereskedelmi forgalomban kapható mosó- és tisztítószerrel távolítsa el.
Ráncosodás (gyűrődés).	A vályú szennyezett (vízkőlerakódások).	A vályút a kereskedelmi forgalomban kapható mosó- és tisztítószerrel tisztítsa meg.
Erősen szennyezett vasalószövet.	Lerakódások	Mossa ki mángorlószővetet 60°C-on.
A vasalóvályúnak nincs préselő nyomása.	A vészkioldás be van nyomva.	A vészkioldást nyomja le (lásd "a feszültségkiesést is").
Nincs gőz. A  "Gőz" jelzőlámpa kialszik a mángorlás közben.	A vályú hőmérséklete a gőzzel történő mángorláshoz túl alacsony.	A hőmérsékletszabályozót állítsa a ●●● fokozatra, és várjon, amíg a jelzőlámpa fölvillog.

Hibaelhárítás

Probléma	Lehetséges ok	Elhárítás
Nincs gőz. A  "Gőz" jelzőlámpa kialszik a mángorlás közben, és a  "Üres víztartály" jelzőlámpa pirosan világít.	A víztartály üres.	A víztartályt töltsse fel.
A gőzfűvókák köpködnek.	A használt vezetékes víz nem tiszta.	A gőztartályt eressze le, öblítse át és töltsse fel vezetékes vízzel. Lásd az "Ápolás" fejezetet.
Alacsony vízkilépés a gőzfűvókánál.	A víztartályban vízkőlerakódások vannak a kemény víz miatt.	A vízkőlerakódásokat a víztartály vezetéke vízzel történő átöblítésével el kell távolítani. Lásd az "Ápolás" fejezetet.





Javítás

A javítások végrehajtásához kérjük, értesítse

- a szakkereskedőt vagy
- a Miele gyári ügyfélszolgálatot az alábbi telefonszámon:

(HK) Magyarország
0036 880 6480

Az ügyfélszolgálatnak szüksége van a készüléke típusára és gyári számára. Mindkét adatot megtalálja a típustáblán elől, a mángorlóasztal alsó részén.

IBN	Typ	①
	Fabr.Nr.	②
	Art.Nr.	
	M.-Nr.	
		③
		
		④
	Total	⑤
		
		

- ① Typ
- ② Gyári szám
- ③ Feszültség/frekvencia
- ④ Hálózati feszültség (építésoldali)
- ⑤ Teljesítményfelvétel

A kapcsolási rajz a mángorlóasztalban található elől, jobbra, a műanyag burkolat alatt.

Műszaki adatok

Magasság	95,9 (felhajtva 105,2) cm
Szélesség	98.5 (felhajtva 50) cm
Mélység	38.0 cm
Tömeg	39 kg
max. talajnyomás	382 Newton
A víztartály feltöltési mennyisége	0,8 liter
Hálózati feszültség	lásd a típus táblán
Csatlakozási érték	lásd a típus táblán
Biztosíték	lásd a típus táblán
Hatósági vizsgálati jelek	VDE zavarszűrés

Miele

Miele Kft.

H – 1022 Budapest
Alsó Törökvesz út 2.
Tel: (06-1) 880-6400
Fax: (06-1) 880-6402
E-mail: info@miele.hu
Internet: www.miele.hu

Gyártó:**Miele & Cie. KG**

Carl-Miele-Straße 29
33332 Gütersloh
Németország