

















Ръководство за употреба Комбиниран хладилник с фризер



Задължително прочетете тази инструкция за експлоатация и монтаж преди поставянето, монтажа и пускането в експлоатация. Така ще предпазите себе си и ще предотвратите евентуални щети.

Съдържание

Указания за безопасност и предупреждения	5
Вашият принос към опазването на околната среда.....	17
Монтаж	18
Място на монтиране	18
Комбинации side-by-side.....	19
Климатичен клас	20
Вентилация.....	20
Промяна на отварянето на вратата.....	21
Мебелна врата на хладилника.....	21
Хоризонтални и вертикални размери на пространството около хладилника	21
– Тегло на вратата на шкафа.....	23
Монтажни размери	24
Вграждане във висок шкаф/изглед отстрани.....	24
Връзки и вентилация.....	25
Ограничаване на ъгъла на отваряне на вратите на уреда	26
Свързване към електричеството.....	27
Енергоспестяване	28
Описание на уреда	30
Стартов дисплей.....	32
Разбиране на принципа на управление.....	32
Режим на настройка 	33
Оформление на вътрешното пространство.....	35
Преместване на отделение за съхранение с фино регулиране.....	35
Преместване отделението за съхранение с фино регулиране	35
Преместване на отделенията за съхранение/отделението за бутилки	36
Закачване на поставките за яйца	36
Преместване или премахване на държача за бутилки	36
Преместване на рафт за съхранение/рафт за съхранение с осветление..	36
Използване на поставката за бутилки в разделителната преграда.....	37
Изваждане и повторно поставяне на кутията за сортиране	37
Използване на адаптер за тавата за печене	37
Гъвкаво оформление на фризерната зона(система VarioRoom).....	38
Поставяне на филтър за миризми	38
Доставени принадлежности	38
Допълнителни закупувани принадлежности	38
Включване и изключване на фризера	40
Преди първото включване.....	40
Свързване на хладилника.....	40
Пълнене и поставяне на водния резервоар за пулверизатора.....	40

Включване на хладилния уред	40
Изключване на хладилника	41
Изключване на зоната за охлаждане отделно	41
При продължително отсъствие имайте предвид следното	41
Оптимална температура	42
Индикатор за температурата	43
Настройване на температурата в зоната за охлаждане/замразяване	43
Възможни стойности за настройка	43
Функции "Супер охлаждане" и "Супер замразяване"	44
Предприемане на други настройки	46
Обяснения на съответните настройки	46
Режим "Парти" 	46
Режим "Отпуск" 	46
Включване на функцията за заключване  / 	47
Режим "Шабат" 	48
Информация за режим "Шабат" 	49
Промяна на периода до използване на алармата за отворена врата 	49
Miele@home	50
Промяна на силата на предупредителните и звуковите сигнали  / 	52
Промяна на яркостта на дисплея 	52
Изключване на режима за презентация 	52
Възстановяване на фабричните настройки 	53
Информация 	53
Индикация за смяна на филтъра за миризми 	53
Режим за почистване 	53
Аларма за температурата и за вратата	54
Съхранение на продукти в зоната за охлаждане	56
Участъци с различно охлаждане	56
Продукти, неподходящи за зоната за охлаждане	57
Указания за закупуване на хранителни продукти	57
Правилно съхранение на хранителните продукти	58
Съхранение на хранителни продукти в PerfectFresh Active зоната	59
PerfectFresh Active зона	59
Отделение с контролирана влажност	59
Пулверизатор (Humidifier )	61
Отделение за сухо съхранение	63

Съдържание

Замразяване и съхраняване	66
Какво се случва при замразяване на пресни хранителни продукти?	66
Максимален капацитет на замразяване.....	66
Съхранение на готови дълбокозамразени продукти.....	66
Замразяване на пресни хранителни продукти от потребителя	67
Продължителност на съхранение на замразени хранителни продукти	68
Бързо охлаждане на напитки	69
Използване на аксесоари.....	69
Приготвяне на ледени кубчета.....	69
Обезскрежаване	70
Почистване и поддръжка	71
Указания относно препаратите за почистване	71
Подготовка на хладилника за почистване	72
Почистване на вътрешното пространство	73
Почистване на аксесоарите на ръка или в съдомиялна машина	73
Изваждане и разглобяване на аксесоари за почистването.....	74
Почистване на уплътнението на вратата	81
Почистване на вентилационните и обезвъздушителните отвори.....	81
След почистването	82
Какво да правим, когато	83
Причини за шумовете	95
Сервизно обслужване	97
Контакт при неизправности	97
База данни EPREL	97
Гаранция.....	97
Декларация за съответствие	98
Авторски права и лицензи	99

Указания за безопасност и предупреждения

Този хладилен уред съответства на предписаните изисквания за безопасност. Неправилното боравене с него обаче може да причини нараняване на хора и материални щети.

Прочетете внимателно ръководството за употреба и монтаж, преди да започнете да използвате хладилния уред. То съдържа важни указания за монтажа, безопасността, употребата и техническото обслужване. Така ще предпазите себе си и ще предотвратите причиняването на щети на хладилния уред.

Съгласно стандарт IEC 60335-1 Miele обръща изрично внимание на това, че цялата налична информация за монтаж на хладилника, както и указанията за безопасност и предупрежденията, трябва непременно да се прочетат и да се спазват.

Miele не носи отговорност за щети, които са причинени вследствие на неспазване на тези указания.

Запазете това ръководство за употреба и монтаж и го предайте на евентуален следващ собственик.

Указания за безопасност и предупреждения

Употреба по предназначение

▶ Този хладилник е предназначен за употреба в домакинството и в среда, подобна на домашната, например

- в магазини, офиси и друга подобна работна среда
- в селскостопански постройки
- от клиенти в хотели, мотели, закусвални и други типични жилищни пространства.

Този хладилник не е предназначен за употреба на открито.

▶ Използвайте хладилника единствено и само в домакинство за охлаждане и съхраняване на хранителни продукти, както и за съхраняване на замразени храни, за замразяване на пресни продукти и за приготвяне на лед.

Не се разрешава използването за никакви други цели.

▶ Хладилникът не е предназначен за съхраняване и охлаждане на медикаменти, кръвна плазма, лабораторни препарати или подобни вещества и продукти, залегнали в основата на медицинската продуктова линия. Неправилното използване на хладилника може да доведе до увреждане на съхраняваните стоки или тяхното разваляне. Освен това хладилникът не е подходящ за работа във взривоопасни зони.

Miele не носи отговорност за щети, които са причинени от употреба не по предназначение или от неправилна експлоатация.

▶ Лица (включително деца), които поради ограничените си физически, сензорни или умствени способности или поради своята неопитност или незнание не са в състояние да използват правилно хладилния уред, трябва да бъдат наблюдавани по време на експлоатация.

Тези лица могат да използват хладилния уред без надзор само когато работата с него им е обяснена така, че да могат да го използват по безопасен начин и да разберат потенциалните опасности вследствие на неправилната употреба.

Деца в домакинството

▶ Деца под 8 години трябва да се държат далеч от фризера, освен ако не са под постоянно наблюдение.

Указания за безопасност и предупреждения

- ▶ Деца над осем годишна възраст могат да боравят с фризера без надзор единствено и само ако предварително им е обяснено как да работят безопасно с него. Децата трябва да са в състояние да разпознават и разбират потенциалните опасности вследствие на неправилната употреба.
- ▶ Децата не трябва да почистват или поддържат фризера без надзор.
- ▶ Наблюдавайте децата, които се намират близо до фризера. Не позволявайте на децата да си играят с фризера.
- ▶ Опасност от задушаване! В процеса на игра децата могат да се увият в опаковъчния материал (например фолиото) или да го поставят на главата си и да се задушат. Дръжте опаковката на недостъпно за деца място.

Техническа безопасност

- ▶ Системата на охлаждащата течност е тествана за течове. Този хладилник съответства на предписаните изисквания за безопасност, както и на съответните директиви на ЕО.



- ▶ Предупреждение: опасност от пожар/запалими материали. Този символ се намира върху компресора и указва за наличие на запалими материали. Не премахвайте този стикер.

Указания за безопасност и предупреждения

Съдържащият се хладилен агент (данни върху табелката с данни) е екологичен, но запалим.

Използването на този екологичен хладилен агент води до частично увеличаване на шума при експлоатация. Освен работните шумове на компресора могат да се появят и шумове от циркулацията в целия охлаждащ кръг. За съжаление тези ефекти не могат да бъдат избегнати, но нямат никакво въздействие върху функционалността на хладилния уред.

При транспортирането и при вграждането/монтажа на хладилния уред внимавайте да не бъдат повредени компоненти на охлаждащия кръг. Пръскащият хладилен агент може да увреди очите, а изтичащият хладилен агент може да се възпламени.

При повреди:

- Избягвайте открит огън или запалителни източници.
- Изключете хладилния уред от електрическата мрежа.
- Проветрете за няколко минути помещението, в което се намира хладилният уред.
- Уведомете отдела за обслужване на клиенти.

► Колкото повече хладилен агент има в един хладилен уред, в толкова по-голямо помещение трябва да бъде монтиран той. При евентуален теч в прекалено малки помещения може да се образува възпламенима смес от газ и въздух. За всеки 8 g хладилен агент помещението трябва да разполага с обем най-малко 1 m³. Количеството на хладилния агент е отбелязано на табелката с данни във вътрешността на хладилния уред.

► Параметрите за свързване (предпазител, честота, напрежение) върху Табелката с данни на фризера трябва задължително да съвпадат с данните на електрическата мрежа, за да се избегне опасността от увреждане на уреда. Сравнете ги преди свързването. Ако се колебаете, консултирайте се с квалифициран електротехник.

Указания за безопасност и предупреждения

- ▶ Електрическата безопасност на фризера е гарантирана само ако той е свързан към правилно инсталирана система от защитни проводници. Това основно изискване за безопасност трябва да бъде гарантирано. При съмнения възложете проверката на електрическата инсталация на квалифициран електротехник.
- ▶ Временната или постоянна работа към автономна или несинхронна с мрежата инсталация за хранване с енергия (напр. островни мрежи, системи за подсигуряване) е възможна. Предпоставка за работата е спазването на предписанията на EN 50160 или сравним стандарт от страна на инсталацията за хранване с енергия.
Функциите и начинът на работа на защитните мерки, предвидени в тази домашна инсталация и в този продукт на Miele, трябва да бъдат гарантирани и в островен режим на работа или при несинхронна с мрежата работа или да бъдат заменени с равностойни мерки в инсталацията. Както например е описано в актуалната публикация на VDE-AR-E 2510-2.
- ▶ Ако приложеният мрежов хранващ кабел е повреден, той трябва да бъде сменен с оригинален резервен кабел, за да се избегнат опасности за потребителя. Miele може да гарантира, че изискванията за безопасност са изпълнени, само при използването на оригинални резервни части.
- ▶ Разклонителите или удължителите не осигуряват необходимата безопасност (опасност от пожар). Поради това не включвайте фризера чрез тях към електрическата мрежа.
- ▶ Ако до токопроводящите части на електрическата мрежа или до хранващия кабел проникне влага, тя може да предизвика късо съединение. Поради тази причина не използвайте хладилника във влажна среда (например гараж, перално помещение).
- ▶ Този фризер не трябва да се използва в подвижни съоръжения (например кораби).
- ▶ Повреди на фризера могат да застрашат вашата безопасност. Проверете го за видими повреди. Никога не използвайте неисправен фризер.

Указания за безопасност и предупреждения

- ▶ Използвайте фризера само в монтирано състояние, за да се осигури безопасна функционалност.
- ▶ При работи по монтажа и поддръжката или ремонтни дейности хладилникът трябва да бъде изключен от електрическата мрежа. Уредът се счита за изключен, когато:
 - са изключени предпазителите на електротабло или
 - изцяло са развити предпазителите на електротабло или
 - щепселът е изключен от контакта. За да изключите щепсела от контакта, издърпайте самия щепсел, а не захранващия кабел.
- ▶ В следствие на неправилно извършена работа по монтажа, техническото обслужване или ремонтни дейности може да възникне сериозна опасност за потребителя. Такъв вид дейности могат да бъдат извършвани само от специалисти, оторизирани от Miele.
- ▶ Правото на гаранционно обслужване се губи, ако ремонтът на фризера се извърши от специалист, който не е оторизиран от Miele.
- ▶ Дефектните компоненти могат да бъдат подменени само с оригинални резервни части на Miele. Само при такива части Miele гарантира, че те изпълняват в пълен обхват изискванията за безопасност.
- ▶ Поради специалните условия на експлоатация и изискванията (например относно температурата, влажността, химическата устойчивост, устойчивостта на износване и на вибрации), този хладилник е оборудван със специална лампа. Тази лампа може да се използва само за предвидената употреба. Тя не е подходяща за осветление на помещение. Смяната трябва да се извършва само от оторизиран от Miele специалист или от сервиз на Miele. Този хладилник съдържа няколко светлинни източника с клас на енергийна ефективност минимум F.

Указания за безопасност и предупреждения

Правилен монтаж

- ▶ При монтажа на хладилника задължително съблюдавайте и приложените указания за монтаж.
- ▶ При транспортирането и вграждането на хладилния уред винаги носете защитни ръкавици.
- ▶ Извършвайте монтажа на хладилника с помощта на 2-ри човек.
- ▶ Извършете смяната на посоката на отваряне на вратата (ако е необходимо) съгласно приложените указания за монтаж.
- ▶ Предприемете вграждането на хладилника само в устойчив, правоъгълен и хоризонтален шкаф за вграждане, поставен на хоризонтален и равен под.

Указания за безопасност и предупреждения

Употреба по предназначение

- ▶ Хладилникът е с точно определен климатичен клас (диапазон на околната температура), чиито граници трябва да се спазват. Климатичният клас е указан на табелката с данни, поставена във вътрешността му. По-ниска околна температура може да доведе до изключване на компресора за дълъг период от време, така че хладилникът да не може да поддържа необходимата температура.
- ▶ Не трябва да бъдат закривани или запушвани вентилационните и обезвъздушителните отвори. В противен случай вече не е гарантирано безпрепятственото постъпване на въздух в уреда. Консумацията на електроенергия се повишава и не се изключват повреди на отделни компоненти.
- ▶ Ако държите във фризера или на вратата му хранителни продукти със съдържание на мазнини или масло, се уверете, че тези мазнини или масло няма да попаднат върху пластмасовите части на уреда. В пластмасата могат да се образуват пукнатини и да се разруши.
- ▶ Опасност от пожар и експлозия! Не съхранявайте в хладилника взривоопасни вещества или продукти, съдържащи леснозапалими материали (напр. флакони със спрей). Запалимите газови смеси могат да се запалят от електрическите компоненти.
- ▶ Опасност от експлозия! Не използвайте никакви електрически уреди във фризера (например, за приготвяне на крем сладолед). Могат да се образуват искри.
- ▶ Опасност от повреда и нараняване! Не съхранявайте в зоната за замразяване кутии или бутилки с газирани напитки или течности, които могат да замръзнат. Кутиите или бутилките могат да се пръснат.
- ▶ Опасност от повреда и нараняване! Изваждайте бутилките, които сте сложили в зоната за замразяване, след не повече от един час. Бутилките могат да се пръснат.

Указания за безопасност и предупреждения

- ▶ Опасност от нараняване! Не докосвайте замразени храни или металните части на уреда с мокри ръце. Ръцете ви могат да залепнат за леда.
- ▶ Опасност от нараняване! Не хващайте ледени кубчета с голи ръце и никога не поставяйте лед или сладолед на клечка в устата си направо от фризера. Прекалено ниската температура на замразения продукт може да предизвика ледено изгаряне на устните или езика.
- ▶ Не замразявайте повторно частично или напълно размразени хранителни продукти. Консумирайте размразените хранителни продукти възможно най-скоро, тъй като те губят своите хранителни стойности и се развалят. Размразените хранителни продукти могат да бъдат повторно замразени само след като са били термично обработени (варене или печене).
- ▶ При консумация на хранителни продукти с изтекъл срок на годност съществува риск от хранително отравяне. Срокът на годност зависи от много фактори, като например от свежестта и качеството на хранителните продукти, както и от температурата, при която те се съхраняват. Спазвайте инструкциите на производителя по отношение на условията за съхранение и срока на годност!

Указания за безопасност и предупреждения

Акcesoари и резервни части

▶ Използвайте само оригинални акcesoари на Miele. Ако се монтират или вграждат други части, се губят правата на гаранция, гаранционни услуги и/или отговорността на производителя.

▶ Miele Ви предоставя до 15 години гаранция за доставка на функционалните резервни части след края на серийното производство на Вашия хладилник, като срокът на тази гаранция е най-малко 10 години.

Почистване и поддръжка

▶ Не използвайте масла или смазка за уплътнението на вратата. Това ще увреди уплътнението на вратата и с течение на времето то ще започне да пропуска въздух.

▶ Парата от парочистачка може да попадне върху токопроводящи части и по този начин да предизвика късо съединение. Никога не използвайте парочистачка за почистване и размразяване на фризера.

▶ Предметите с остри върхове или ръбове могат да повредят ледогенератора и фризерът да стане негоден за експлоатация. Поради тази причина не използвайте никакви остри предмети за:

- отстраняване на слой скреж или лед,
- разделяне на замразени хранителни продукти или отстраняване на формички за лед.

▶ Не поставяйте електрически уреди за отопление или свещи във фризера, за да го размразите. Те могат да повредят пластмасовите части.

▶ Не използвайте спрейове за размразяване или размразяващи агенти. Те могат да образуват експлозивни газове, могат да съдържат пенообразуващи вещества или разтворители, или да са опасни за здравето.

Указания за безопасност и предупреждения

Транспорт

- ▶ Винаги транспортирайте фризера във вертикално положение и в оригиналната му опаковка, за да го защитите от повреди.
- ▶ Опасност от повреда и нараняване! Транспортирайте хладилника с втори човек, тъй като уредът е тежък.

Изхвърляне на стария Ви уред

- ▶ Деца, които играят, могат да се заключат и задушат в хладилния уред.
 - Демонтирайте вратата(ите) на уреда.
 - Извадете чекмеджетата.
 - Оставете рафтовете за съхранение в хладилния уред, така че децата да нямат възможност да се катерят лесно.
 - При необходимост разглобете ключалката на вратата на стария Ви хладилен уред. Така предотвратявате опасността играещи деца да се заключат сами вътре и да поставят живота си в опасност.
- ▶ Опасност от електрически удар!
 - Отрежете щепсела от захранващия кабел.
 - Отрежете захранващия кабел от стария уред.
- ▶ Изхвърлете всичко, което сте отделили от стария уред.
- ▶ По време и след изхвърлянето се уверете, че хладилникът не е поставен в близост до бензин или други запалими газове и течности.
- ▶ Опасност от пожар поради изтичащо масло или изтичащ хладилен агент! Съдържащият се хладилен агент и съдържащото се масло са запалими. Изтичащият хладилен агент или изтичащото масло могат да се възпламенят при съответната висока концентрация и в контакт с външен източник на топлина. По време на изхвърлянето се уверете, че циркулацията на хладилния агент не е нарушена, за да се избегне неконтролирано изтичане на хладилен агент (информация от табелката с данни) или масло.

Указания за безопасност и предупреждения

► Изтичането на охладител може да увреди очите! Не увреждайте никакви части на охлаждащата верига, като например чрез:

- пробиване на охлаждащите канали в изпарителя,
- изкривяване на тръбопроводите,
- надраскване на покритията на повърхностите.

Символ на компресора (в зависимост от модела)

Това указание е от значение само при рециклиране. При нормална експлоатация не съществува опасност.



► Маслото в компресора може да бъде смъртоносно при поглъщане и навлизане в дихателните пътища.

Изхвърляне на опаковката

Опаковката служи за боравене с уреда и го предпазва от повреди при транспортирането. Опаковъчните материали са избрани съгласно изискванията за екологична съвместимост и технологиите за третиране на отпадъци и затова по принцип могат да бъдат рециклирани.

Връщането на опаковката за рециклиране спестява суровини. Използвайте специфичните за съответните материали места за събиране за повторна употреба и възможности за връщане. Вашият специализиран магазин Miele ще приеме транспортните опаковки.

Изхвърляне на употребяван уред

Електрическите и електронните уреди съдържат много ценни материали. Също така те съдържат и определени вещества, смеси и компоненти, които са били необходими за тяхната функционалност и безопасност. В битовите отпадъци, както и при неправилно третиране, те могат да бъдат опасни за човешкото здраве и за околната среда. Затова в никакъв случай не изхвърляйте остарелия уред в битовата смет.



Уверете се, че до извозването на Вашия фризер за правилно и съобразено с екологичните изисквания рециклиране той няма да бъде повреден. Така ще предотвратите попадането в околната среда на хладилен агент от охладителната система и на масло от компресора.

Вместо това за безплатното предаване и рециклиране на електрически и електронни уреди се обърнете към официалните пунктове за предаване и обратно приемане, създадени към общината, търговеца или към Miele. По закон само Вие сте отговорни за изтриване на евентуално запамените персонални данни на уреда, който изхвърляте. Вие сте задължени по закон да изваждате от уреда без разрушаване стари батерии и акумулатори, които не са неподвижно вградени в уреда, както и лампи, които могат да се отстраняват без разрушаване. Предавайте ги в подходящ събирателен пункт, където те трябва да бъдат приети безплатно. Погрижете се Вашият употребяван уред да бъде съхраняван безопасно за деца до неговото транспортиране.

Монтаж

Място на монтиране

 Опасност от повреди и наранявания вследствие на преобръщане на хладилника.

Хладилникът е тежък и може да се обърне напред, ако вратата му е отворена.

Дръжте вратата/вратите на уреда затворена(и), докато той не бъде вграден. Хладилникът трябва да бъде закрепен в нишата за вграждане съгласно ръководството за употреба и монтаж.

 Опасност от пожар и повреда вследствие на топлоотдаващи уреди.

Топлоотдаващите уреди могат да се запалят и да подпалят хладилника.

Хладилният уред не може да се вгражда под готварски плот.

 Опасност от пожар и повреда вследствие на открити пламъци.

Откритите пламъци могат да запалят хладилния уред.

Дръжте открити пламъци, напр. свещи, на разстояние от хладилния уред.

Подходящо място на монтиране е сухо и проветриво помещение.

 Опасност от повреда в резултат на висока влажност на въздуха.

При висока влажност на въздуха по външните повърхности на хладилника може да се образува конденз. Този кондензат може да доведе до корозирание на външните стени на уреда.

Поставете хладилника в сухо и/или климатизирано помещение с достатъчна вентилация.

След поставянето се убедете, че вратата/вратите на уреда се затвора(т) правилно и че вграждането на хладилника е извършено съгласно описанието. Посочените сечения на вентилационната система трябва да бъдат спазвани.

Моля, при избора на място на монтиране имайте предвид, че консумацията на енергия на хладилния уред се увеличава, когато е поставен в непосредствена близост до отоплителен уред, готварска печка или друг източник на топлина. Избягвайте излагането на директна слънчева светлина. Колкото по-висока е околната температура, толкова по-дълго работи компресорът и толкова по-висока е консумацията на енергия.

Освен това при вграждането на хладилния уред обърнете внимание на следното:

- Контактът трябва да бъде разположен извън обхвата на задната страна на уреда и да бъде достиган лесно в случай на авария.
- Щепселът и захранващият кабел не трябва да се допират до задната страна на хладилния уред, тъй като могат да бъдат повредени от вибрациите му.
- Други уреди също не трябва да се включват към контакти в зоната на задната страна на този хладилен уред.
- При монтирането на хладилния уред внимавайте мрежовият захранващ кабел да не бъде затиснат или повреден.
- В зоната на задната страна на уреда не трябва да се поставят и да се използват удължители или разклонителни шини, както и други електронни уреди (като напр. халогенни трансформатори).
- Подът на мястото на монтиране трябва да бъде хоризонтален и равен, и да бъде да същата височина, на каквато е подът в околната зона.

Комбинации side-by-side



Опасност от повреда вследствие на конденз на външните стени на уреда.

При висока влажност на въздуха на външните стени на уреда може да се образува конденз, който да доведе до корозия.

Принципно не поставяйте хладилник с други модели вертикално или хоризонтално.

Изключение: Вашият хладилник може да бъде вграден до друг хладилник с интегрирано отопление, но в отделни ниши. Попитайте Вашия търговец какви са възможните комбинации за вграждане на Вашия хладилник.

Монтаж

Климатичен клас

Хладилният уред е проектиран за точно определен климатичен клас (диапазон на околната температура), чиито граници трябва да се спазват. Климатичният клас е указан на табелката с данни, поставена във вътрешността на хладилния уред.

Климатичен клас	Околна температура
SN	10 до 32 °C
N	16 до 32 °C
ST	16 до 38 °C
T	16 до 43 °C
SN-ST	10 до 38 °C
SN-T	10 до 43 °C

По-ниска околна температура може да причини изключване на компресора за дълъг период от време. Това може да доведе до по-високи температури в хладилния уред и вследствие на това до повреда.

Вентилация

 Опасност от пожар и повреда вследствие на недостатъчна вентилация.

Ако хладилникът не се вентилира достатъчно, компресорът ще се включва по-често и ще работи по-продължително. Това ще доведе до увеличаване на консумацията на енергия и до повишаване на работната температура на компресора, което може да го повреди.

Погрижете се за достатъчна вентилация на хладилника.

Задължително спазвайте посочените напречни сечения на вентилационната система.

Вентилационните отвори не трябва да са закрити или запушени.

Освен това те трябва редовно да се почистват от натрупания прах.

Въздухът в близост до задната страна на хладилника се затопля. Затова шкафът за вграждане трябва да е изработен така, че да осигурява безпроблемна вентилация (вижте глава “Размери за вграждане” и приложеното ръководство за монтаж).

Промяна на отварянето на вратата

 **Опасност от нараняване и повреда поради голямо тегло на вратата.**

Ако смяната на пантите на вратата се извършва от един човек, съществува висока опасност от нараняване и повреда.

Задължително сменяйте ограничителя на вратата с помощта на втори човек.

Хладилният уред се доставя фабрично с дясно отваряне на вратата. Ако Ви е необходимо ляво отваряне, трябва да се промени положението на пантите на вратата (вижте приложената инструкция за монтаж).

Мебелна врата на хладилника

Хоризонтални и вертикални размери на пространството около хладилника

В зависимост от дизайна на кухнята дебелината и радиусът на ръбовете на мебелната врата, както и размерите на пространството около хладилника (хоризонтални и вертикални) са точно определени.

Затова непременно обърнете внимание на:

- **Хоризонтални размери на пространството около хладилника**

Разстоянието между мебелната врата и намиращата се над нея или под нея врата на шкафа трябва да е най-малко 3 mm.

- **Вертикални размери на пространството около хладилника**

Ако размерите на пространството между мебелната врата на хладилника и декоративния панел на кухнята откъм страната на пантите, респективно страничната стена, са прекалено малки, то при отваряне вратата на хладилника може да се удари в декоративния панел/страничната стена.

Конкретните размери на пространството около хладилника зависят от дебелината и радиуса на ръба на мебелната врата.

Вземете под внимание това при планирането на Вашата кухня или при смяна на хладилния уред, като изберете подходящо решение за вграждане.

Монтаж

Дебелина на мебелната врата A [mm]	Размери на околното пространство X [mm] за различните радиуси на ръбовете B			
	R0	R1,2	R2	R3
≥16–19	най-малко 3			
20	5	4	4	3,5
21	5,5	5	4,5	4
22	6,5	6	5,5	5

Съвет: Монтирайте дистанционер между корпуса на хладилната мебел и страничната плоскост. Така ще осигурите достатъчно широко пространство.

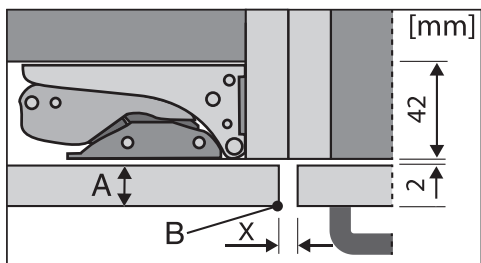

монтиран в съседство декоративен панел

A = дебелина на вратата на хладилника

B = радиус на ръба

X = размер на свободното пространство, което трябва да се остави

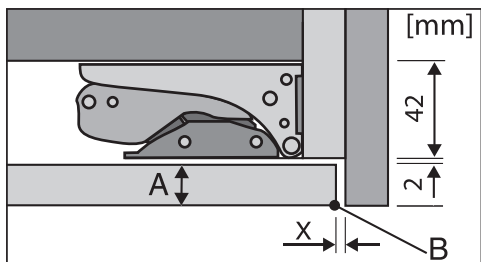

обкантваща странична плоскост

A = дебелина на вратата на хладилника

B = радиус на ръба

X = размер на свободното пространство, което трябва да се остави

– Тегло на вратата на шкафа



Опасност от повреда вследствие на прекалено тежка врата на шкафа.

Монтирана врата на шкафа, която надвишава допустимото тегло, може да причини повреди на пантите, които могат да нарушат функционирането.

Преди монтажа се уверете, че монтираната врата на шкафа не надвишава допустимото тегло.

Максимално допустимите тегла на мебелните врати в kg са:

Хладилен уред	горна мебелна врата	долна мебелна врата
---------------	---------------------	---------------------

KFN 7774 ...	18	12
--------------	----	----

Монтаж

Монтажни размери

Вграждане във висок шкаф/изглед отстрани

Всички размери са указани в mm.

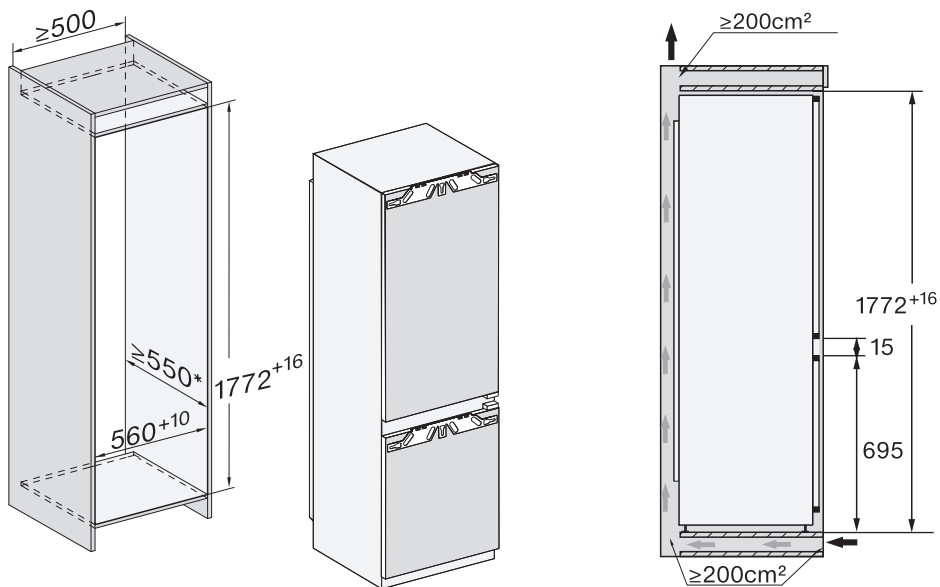

* Обявената консумация на електроенергия е изчислена въз основа на дълбочина на нишата 560 mm. Хладилникът е напълно функционален и при дълбочина на нишата 550 mm, но е с малко по-висока консумация на електроенергия.

Преди вграждането се уверете, че шкафът, в който ще се вгражда уредът, съответства точно на дадените размери за вграждане.

Връзки и вентилация

Всички размери са указани в mm.

За гарантиране на правилната работа на хладилника е задължително да бъдат спазени посочените размери на вентилационните и обезвъздушителните отвори.

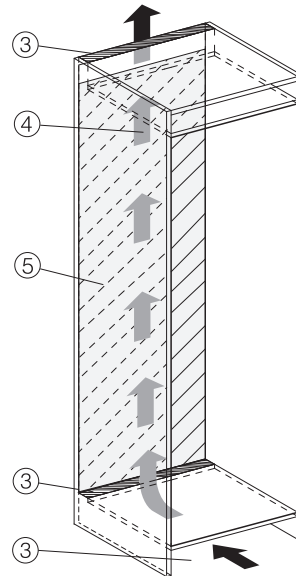
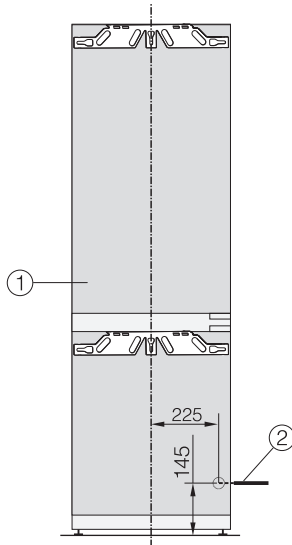

- ① Изглед отпред
- ② Мрежов захранващ кабел, дължина = 2 200 mm
По-дълъг мрежов захранващ кабел можете да закупите от сервиза на Miele.
- ③ Вентилационен отвор мин. 200 cm²
- ④ Вентилация
- ⑤ Няма връзка в тази зона

Монтаж

Ограничаване на ъгъла на отваряне на вратите на уреда

Пантите на вратите са настроени фабрично така, че вратите на уреда да могат да се отворят широко.

Ако обаче по една или друга причина желаете да ограничите ъгъла на отваряне на вратите на уреда на припл. 90°, това може да бъде постигнато чрез настройване на пантата.

Ограничителите на отварянето на вратата трябва да се монтират, преди да бъде вграден хладилният уред.

За поставяне на щифта в горната панта на вратата на зоната за замразяване, е необходимо вратата на зоната за охлаждане да се свали (вижте приложените инструкции за монтаж).

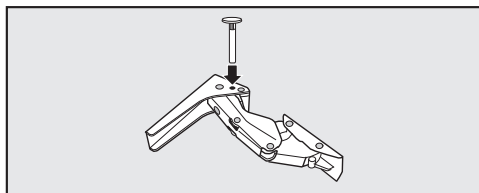

- За ограничаване на ъгъла на отваряне на вратата поставете приложените щифтове в горната част на пантите.

Сега ъглите на отваряне на вратите на уреда са ограничени до припл. 90°.

Свързване към електричеството

Фризерът трябва да се свързва само с приложения мрежов захранващ кабел към защитен контакт.

Поставете фризера така, че контактът да е достъпен свободно. Ако контактът не е свободно достъпен, тогава се уверете, че от страна на инсталацията има устройство за разединяване на всеки полюс.

⚠ Опасност от пожар вследствие на прегряване.

Използването на хладилника с разклонители или удължители за захранване може да доведе до претоварване на кабелите.

От съображения за безопасност не използвайте разклонители или удължители за захранване.

Електрическата инсталация трябва да е изпълнена съгласно VDE 0100.

От съображения за сигурност препоръчваме употребата на прекъсвач на остатъчен ток (RCD) от типа  в определената за дома инсталация за електрическо свързване на фризера.

Повреденият мрежов захранващ кабел може да се сменя само със специален мрежов захранващ кабел от същия тип (предлаган от сервиза на Miele). От съображения за безопасност смяната трябва да се извършва само от квалифициран специалист или от сервиза на Miele.

Тези инструкции за експлоатация или табелката с данни предоставят информация за номиналната разходвана мощност и съответната защита. Сравнете тази информация с данните

за електрическата връзка на място. В случай на съмнение попитайте електротехник.

Възможна е временна или постоянна работа към автономна или несинхронна с мрежата инсталация за захранване с енергия (напр. островни мрежи, системи за подсигуряване). Предпоставка за работата е спазването на предписанията на EN 50160 или сравним стандарт от страна на инсталацията за захранване с енергия. Функциите и начинът на работа на защитните мерки, предвидени в тази домашна инсталация и в този продукт на Miele, трябва да бъдат гарантирани и при изолиран режим на работа или при несинхронна с мрежата работа или да бъдат заменени с равностойни мерки в инсталацията. Както например е описано в актуалната публикация на VDE-AR-E 2510-2.

Свързване на хладилника

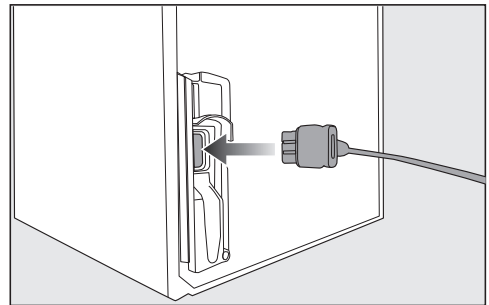

■ Пъхнете щепсела от задната страна на хладилника.

Следете щепселът да влезе докрай.

■ Пъхнете щепсела на захранващия кабел на хладилника в контакта.

Сега хладилникът е свързан към електрическата мрежа.

Енергоспестяване

Така пестите електроенергия:

Място за монтаж При повишена температура на околната среда хладилникът трябва да се охлажда по-често, поради което използва повече енергия. Поради това:

- Поставете хладилника в помещение с добра вентилация.
- Не поставяйте хладилника в близост до топлинни източници (радиатор, готварска печка).
- Предпазвайте хладилника от пряка слънчева светлина.
- Осигурете идеална околна температура около 20 °C.
- Вентилационните отвори трябва да бъдат свободни и редовно почиствани от прах.

Настройка на температурата Колкото по-ниска е настроената температура, толкова е по-висока консумацията на електроенергия. Препоръчват се следните настройки:

- Зона за охлаждане 4 до 5 °C.
- PerfectFresh Active зона около 0 °C.
- Зона за замразяване -18 °C.

Употреба Чрез внесена топлина и възпрепятствана циркулация на въздуха се повишава консумацията на електроенергия. Поради това:

- Отваряйте вратата на уреда само при необходимост и за най-кратко време. Доброто поддръждане на хранителните продукти помага при ориентирането.
- Затваряйте напълно вратата/вратите на уреда след отваряне.
- Оставете топлите храни и напитки да изстинат, преди да ги поставите в хладилния уред.
- Съхранявайте хранителните продукти добре опаковани или добре покрити.
- Не препълвайте чекмеджетата, за да може въздухът в тях да циркулира.

- Поставете продуктите за размразяване в зоната за охлаждане.
- Придържайте се към разположението на чекмеджетата и рафтовете като при доставката.

Описание на уреда

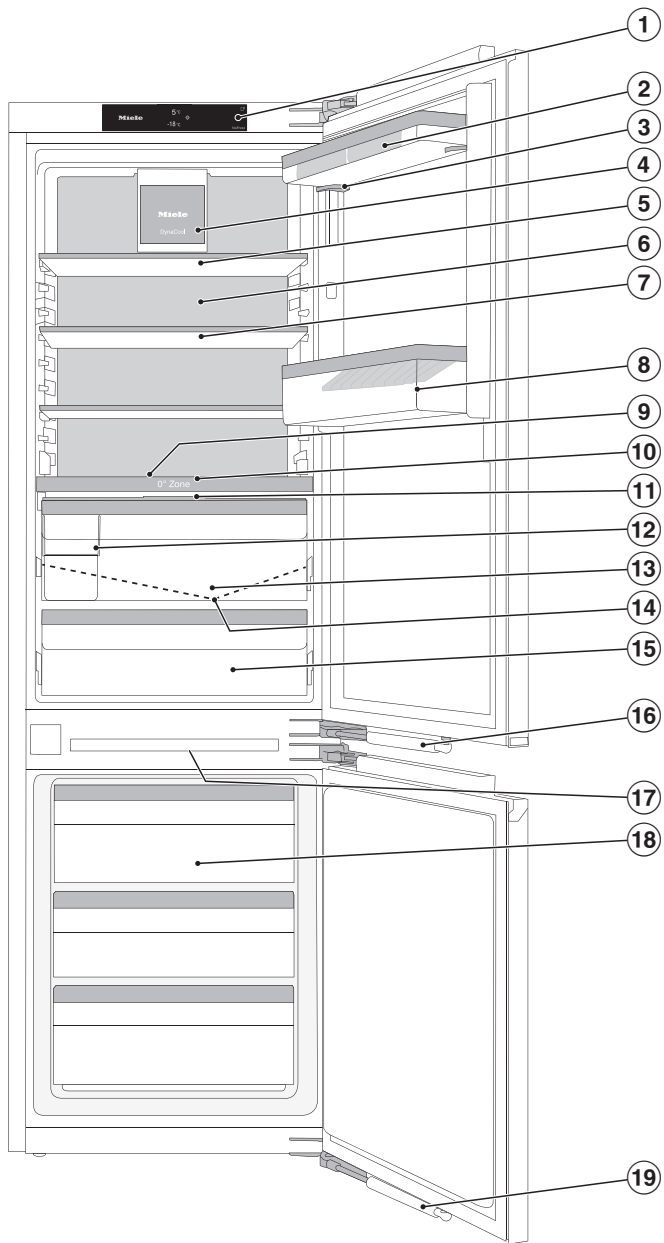



- ① Дисплей
- ② Поставка за яйца
- ③ Отделение за съхранение с фино регулиране
- ④ Вентилатор с осветление
- ⑤ двукомпонентен рафт за съхранение (FlexiBoard)
- ⑥ Суха задна стена за предотвратяване на кондензат
- ⑦ Рафт за съхранение с осветление (FlexiLight 2.0 осветление)
- ⑧ Отделение за бутилки с държач
- ⑨ Място за тава за печене (ComfortSize)
- ⑩ Разделителна преграда с поставка за бутилки, с пулверизатор (Humidifier) и воден резервоар за овлажняване на отделението за влажно съхранение
- ⑪ Капак на отделението за настройка на влажността на въздуха в отделението за влажно съхранение
- ⑫ Кутия за сортиране
- ⑬ Отделение за влажно съхранение на плодове и зеленчуци (PerfectFresh Active зона)
- ⑭ Улей и отвор за изтичане на водата от обезскрежаването
- ⑮ Отделение за сухо съхранение с поддържане на ниска температура за хранителни стоки, които се развалят лесно (PerfectFresh Active зона)
- ⑯ Амортисьор за затваряне на вратата (система SoftClose)
- ⑰ Вътрешно осветление на зоната за замразяване
- ⑱ Фризерни чекмеджета
- ⑲ Амортисьор за затваряне на вратата (система SoftClose)

Описание на уреда

Стартов дисплей

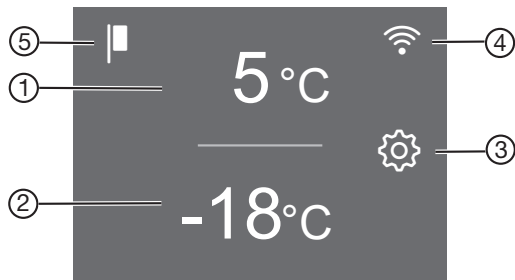
Дисплеят може да бъде надраскан от остри предмети като напр. моливи.
Докосвайте дисплея само с пръсти.
Ако пръстите Ви са студени, е възможно дисплеят да не реагира.



- ① Индикацията за температурата на зоната за охлаждане
- ② Индикация за температурата на зоната за замразяване
- ③ Сензорен бутон режим на настройка  за избиране на различни функции в режима на настройка
- ④ Индикатор за статус на свързване с Miele@home (появява се само когато е включена функцията Miele@home)
- ⑤ Индикатор “Режим за презентация” (появява се само когато е включена функцията “Режим за презентация”)

Разбиране на принципа на управление











- Докоснете желаната зона/желания символ на стартовия дисплей.
- Плъзнете наляво или надясно по дисплея, докато желаната стойност/желаният символ не се покаже в средата.
- Натиснете за потвърждение върху желания избор на дисплея.

Избраната стойност/избраният символ светва (с някои изключения) в оранжево.











- За да излезете от нивото на настройка, натиснете  или *OK*.

Режим на настройка

В режим на настройка можете да избирате следните функции и отчасти да промените техните настройки:

Символ	Функция	Фабрична настройка
	Включване или изключване на функцията режим “Парти” (вижте глава “Предприемане на други настройки”)	Изкл.
	Включване или изключване на функцията режим “Отпуск” (вижте глава “Предприемане на други настройки”)	Изкл.
	Включване или изключване на блокиращата функция (вижте глава “Предприемане на други настройки”)	 (Изкл.)
	Изключване на хладилния уред (вижте глава “Включване и изключване на хладилния уред”)	
	Включване или изключване на функцията режим “Шабат” (вижте глава “Предприемане на други настройки”)	Изкл.
	Извикване на информация за функцията режим “Шабат” (вижте глава “Предприемане на други настройки”)	—
	Промяна на периода до използване на алармата за отворена врата (вижте глава “Предприемане на други настройки”)	1:00
	Промяна на степента на температурата в зоната PerfectFresh Active (вижте глава “Оптимална температура”)	5
	Включете или изключете пулверизатора (Humidifier) или настройте интензивността на пулверизатора (вижте глава “Съхранение на хранителни продукти в PerfectFresh Active зоната”)	Изкл.

Описание на уреда

	Настройка на функцията Miele@home за 1-ви път, активиране и деактивиране на WLAN или нулиране на мрежовата конфигурация (вижте глава “Предприемане на други настройки”)	APP
	Включване или изключване на звука на бутоните	Вкл.
	Промяна на силата на звука на предупредителните и звуковите сигнали или цялостно изключване на предупредителните и звуковите сигнали (вижте глава “Предприемане на други настройки”)	Вкл. /Степен 5
	Промяна на яркостта на дисплея (вижте глава “Предприемане на други настройки”)	Степен 4
	Промяна на температурата (°Целзий или °Фаренхайт)	°C
	Изключване на функцията режим за презентация (показва се само ако е включен) (вижте глава “Предприемане на други настройки”)	Изкл.
	Възстановяване на фабричните настройки (вижте глава “Предприемане на други настройки”)	—
	Извикване на информация (идентификатор на модела и фабричен номер) за Вашия хладилен уред (вижте глава “Предприемане на други настройки”)	—
	Включване на напомнянето за смяна на филтъра за миризми (вижте глава “Допълнително закупувани аксесоари”) (вижте глава “Предприемане на други настройки”)	Изкл.
	Включване или изключване на режима за почистване (вижте глава “Почистване и поддръжка”)	Изкл.

Оформление на вътрешното пространство

Преместване на отделение за съхранение с фино регулиране

Използвайте финото регулиране, ако се нуждаете от повече място нагоре в разположеното отдолу отделение за съхранение/отделение за бутилки.

Височината на отделението за съхранение може да се регулира в заредено състояние.

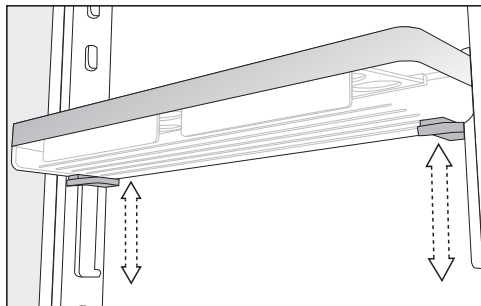

- Обхванете отделението с две ръце, натиснете и двата сиви бутона от двете страни под отделението за съхранение и преместете отделението.

Преместване отделението за съхранение с фино регулиране

Премествайте отделенията за съхранение/отделенията за бутилки във вратата на хладилника само когато не са заредени.

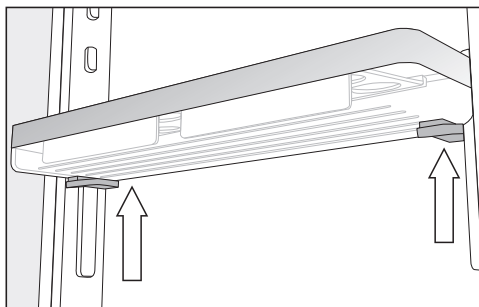

- Обхванете отделението за съхранение с две ръце от страни, така че да докосвате двата сиви бутона под отделението за съхранение.
- Натиснете сивите бутони едновременно и плъзнете отделението за съхранение нагоре от водещите лайсни.

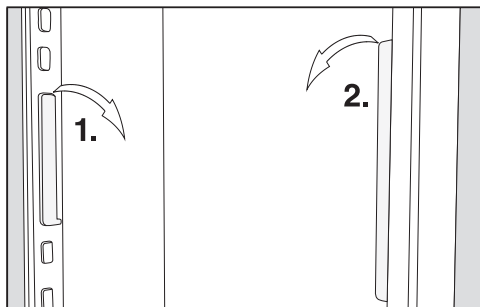

- Извадете водещата лайсна от опорите и я преместете на желаната позиция.
- Преместете втората водеща лайсна успоредно на първата лайсна.
- Пъхнете отделението за съхранение отгоре върху водещите лайсни.

Описание на уреда

Преместване на отделенията за съхранение/отделението за бутилки

Премествайте отделенията за съхранение/отделенията за бутилки във вратата на хладилника само когато не са заредени.

- Повдигнете отделението за съхранение/отделенията за бутилки нагоре и го извадете, като го дръпнете напред.
- Сложете отново отделението за съхранение/отделенията за бутилки на съответната позиция.

Закачване на поставките за яйца

- Закачете поставките за яйца върху задния ръб на отделението за съхранение на вратата на уреда.

Преместване или премахване на държача за бутилки

Ламелите на държача за бутилки осигуряват по-добро задържане на бутилките при отваряне и затваряне на вратата на уреда.

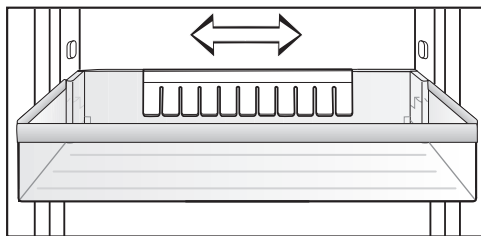

Можете да премествате държача за бутилки надясно или наляво. По този начин можете да направите повече място за напитките в картонени кутии.

Държачът за бутилки може да се снема изцяло (например за почистване):

- Извадете държача за бутилки, като го издърпате нагоре.

Преместване на рафт за съхранение/рафт за съхранение с осветление

Можете да премествате рафтовете за съхранение според височината на продуктите за охлаждане.

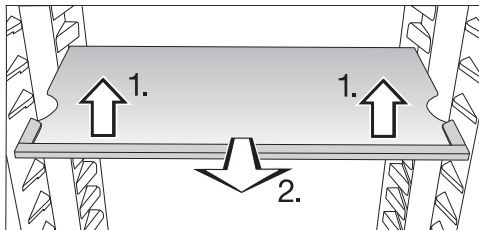

- Повдигнете рафта за съхранение леко отпред и го дръпнете малко напред.
- Повдигнете го така, че жлебовете да минат над опорните издатини на хладилния уред, за да преместите рафта нагоре или надолу.
- Плъзнете рафта за съхранение навътре.

Внимавайте да поставите рафта за съхранение с осветление така, че да се чуе как се фиксира.

Рафтовете за съхранение са защитени срещу непреднамерено издърпване посредством стопери.

Използване на поставката за бутилки в разделителната преграда

В разделителната преграда може по избор да се използват поставката за бутилки или стъкленото дъно.

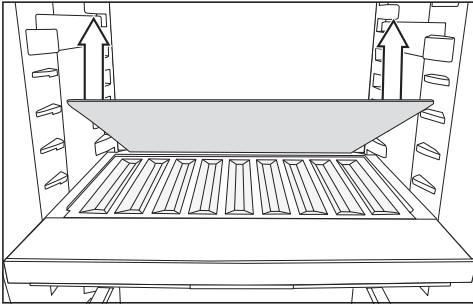

- Извадете задното стъклено дъно от разделителната преграда и го съхранявайте отделно.
- Поставете бутилките докрай с дъното назад.

Съвет: Ако бутилките стърчат извън поставката за бутилки, преместете долното отделение за бутилки нагоре.

Изваждане и повторно поставяне на кутията за сортиране

Допълнителната кутия за сортиране в PerfectFresh Active зоната Ви улеснява при сортирането на хранителни продукти.

- Ако желаете да извадите кутията за сортиране, първо я повдигнете отзад.
- За да върнете кутията за сортиране в чекмеджето, първо поставете предната ѝ част.

Използване на адаптер за тавата за печене

Приложеният адаптер за тавата за печене позволява лесното използване на тавата за печене във Вашата зона за охлаждане. Максимални размери на тавата за печене: ширина 466 mm/ дълбочина 386 mm/ височина 50 mm.

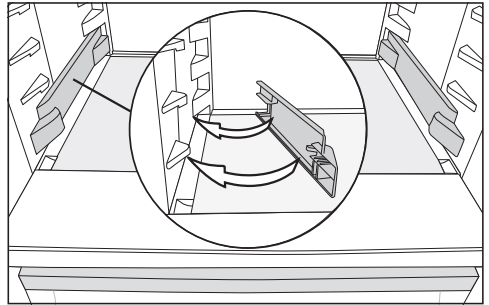

- Фиксирайте адаптерите отляво и отдясно върху най-долните поставки в зоната за охлаждане.
- Отворете вратата на уреда до упор.

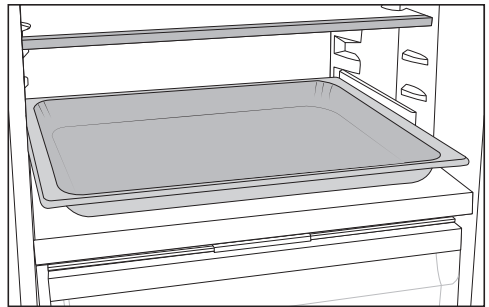

- Поставете тавата за печене върху адаптера в зоната за охлаждане и я плъзнете докрай навътре.

Съвет: Оставете тавата за печене да се охлади до стайна температура, преди да я поставите в зоната за охлаждане.

Описание на уреда

Гъвкаво оформление на фризерната зона (система VarioRoom)

Ако желаете да замразите храна за замразяване с по-големи размери, като напр. пуйка или дивеч, можете да извадите горните чекмеджета и стъклените рафтове между чекмеджетата. По този начин се освобождава повече обем, а с това и място за съхранение-то на обемиста, висока храна за замразяване.

Поставяне на филтър за миризми

Филтърът за миризми с поставка KKF-FS (Active AirClean) се предлага като допълнително закупувана принадлежност (вижте раздел “Допълнително закупувани принадлежности”).

При хранителни продукти със силна миризма (например пикантни сирена) внимавайте за следното:

- Сложете поставката с филтрите за миризми на рафта, на който съхраняват тези хранителни продукти.
- При необходимост сменете филтъра за миризми по-рано.
- Поставете допълнителни филтри за миризми (с поставка) в хладилния уред (вижте раздел “Допълнително закупувани принадлежности”).

Поставката за филтрите за миризми стои на задната предпазна лайсна на рафта за съхранение.

■ За да преместите филтъра за миризми, издърпайте поставката за филтрите за миризми нагоре и я сменете от предпазната лайсна.

■ Свалете предпазната лайсна от рафта за съхранение.

■ Поставете предпазната лайсна върху желания рафт за съхранение.

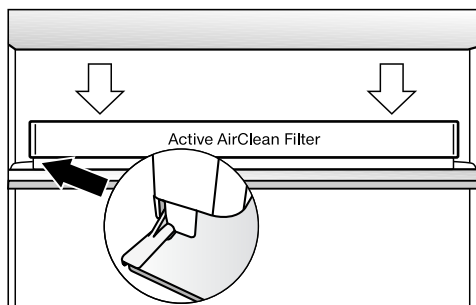

■ Поставете поставката на предпазната лайсна.

Доставени принадлежности

Адаптер за тавата за печене

Кутия за сортиране

Поставка за яйца

Държач за бутилки

Форма за ледени кубчета

Допълнителни закупувани принадлежности

В асортимента на Miele се предлагат помощни аксесоари и препарати за почистване и поддръжка, съобразени с хладилния уред.

Можете да поръчате допълнително закупувани аксесоари в уебмагазина на Miele. Можете също така да получите тези продукти и чрез сервиза на Miele (вижте в края на тази инструкция за експлоатация), както и чрез Вашия специализиран търговец на Miele.

Универсална микрофибърна кърпа

Микрофибърната кърпа спомага за отстраняване на отпечатащи от пръсти и леки замърсявания по фронталните части от неръждаема стомана, капациите на уреда, прозорци, мебели, автомобилни стъкла и др.

Комплект MicroCloth

Комплектът MicroCloth се състои от една универсална, една предназначена за стъкло и една гланцираща кърпа.

Кърпите са особено здрави и издръжливи. Благодарение на своите деликатни микрофибърни влакна кърпите притежават висока почистваща сила.

MicroCloth HyClean

MicroCloth HyClean е антибактериална универсална кърпа, която е особено устойчива на разкъсване и издръжлива. Тя може да се използва суха или влажна, със или без почистващ препарат.

Филтър за миризми с поставка KKF-FS (Active AirClean)

Филтърът за миризми неутрализира неприятните миризми в зоната за охлаждане и по този начин се грижи за по-доброто качество на въздуха там.

Смяна на филтъра с активен въглен KKF-RF (Active AirClean)

Можете да закупите подходящи резервни филтри за поставката. Препоръчително е филтърът с активен въглен да се сменя на всеки 6 месеца.

Поставка за бутилки

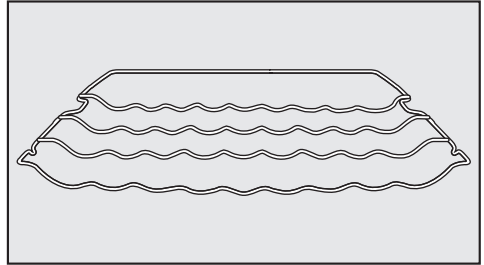

С поставката за бутилки можете да складирате бутилки хоризонтално в хладилното пространство и по този начин да ги съхранявате, спестявайки място.

Поставката за бутилки може да се позиционира по различни начини в хладилното пространство.

Рафт за съхранение с въртящо се дъно (FlexiTray)

Въртящото се дъно може да се върти на 180° по посока на часовниковата стрелка и по този начин позволява оптимален достъп до разположените отзад хранителни продукти.

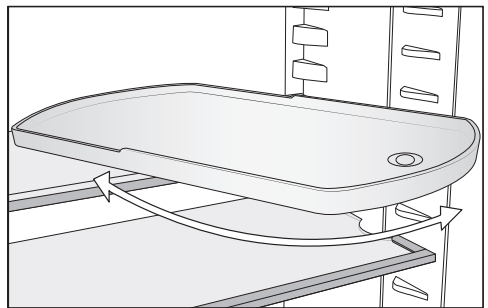

Кутия за сортиране

За описание вижте глава “Описание на уреда”, раздел “Оформление на вътрешното пространство”.

Включване и изключване на фризера

Преди първото включване

- Отстранете всички опаковъчни материали и защитни фолиа.
- Почистете вътрешната част на уреда и аксесоарите (вижте глава “Почистяване и поддръжка”).

Свързване на хладилника

- Свържете хладилника към електрическата мрежа съгласно описанието в глава “Свързване към електричеството”.

Първоначално на дисплея се показва Miele, а след това – .



Пълнене и поставяне на водния резервоар за пулверизатора



- Напълнете водния резервоар за пулверизатора с прясна питейна вода (вижте глава “Съхранение на хранителни продукти в PerfectFresh Active зоната”, раздел “Отделение за влажно съхранение”).
- Поставете водния резервоар в разделителната преграда между зоната за охлаждане и PerfectFresh Active зоната (вижте глава “Съхранение на хранителни продукти в PerfectFresh Active зоната”, раздел “Отделение за влажно съхранение”).

Включване на хладилния уред

- Отворете вратата на уреда.
- Докоснете  на дисплея.

Хладилният уред започва да охлажда и вътрешното осветление се включва.

Когато настроената температура на замразяване бъде достигната, символът   изгасва, индикаторът за температура на зоната за замразяване светва за постоянно, а предупредителният сигнал спира.

- Ако предупредителният сигнал Ви пречи, натиснете  .

Предупредителният сигнал спира.

Хладилният уред се настройва на предварително зададените температури.



Преди да поставите хранителни продукти за първи път, оставете хладилника да се охлажда в продължение на няколко часа, за да понижите температурата достатъчно. Поставете продукти в хладилника едва след като предварително зададената температура е достигната.

Поставете хранителни продукти в зоната за замразяване едва когато температурата в зоната за замразяване е достатъчно ниска (най-малко -18 °C).

Включване и изключване на фризера

Изключване на хладилника

Можете да изключите целия хладилен уред само в режима за настройки .

- Докоснете .
- Плъзнете наляво или надясно, докато в средата не се покаже .
- Докоснете .



Охлаждането и вътрешното осветление са изключени.

На дисплея се появява .

Моля, имайте предвид: Когато хладилният уред се изключи, той не е разединен от електрическата мрежа.

Изключване на зоната за охлаждане отделно

Можете да изключите зоната за охлаждане отделно, като зоната за замразяване ще остане включена. Това е подходящо например за периода на отпуск.



- Докоснете индикацията за температурата на зоната за охлаждане.
- Плъзнете надясно, докато в средата не се покаже .
- Докоснете .

Индикацията за температурата на зоната за охлаждане изгасва. На дисплея се появява .

Зоната за охлаждане е изключена.

Индикацията за температурата на зоната за замразяване продължава да свети.

Повторно отделно включване на зоната за охлаждане

- В индикацията за температурата на зоната за охлаждане натиснете .
- Докоснете .

Зоната за охлаждане отново е включена.

При продължително отсъствие имайте предвид следното

Ако при дълго отсъствие хладилникът бъде оставен изключен, но непочистен, при затворена врата съществува опасност от образуване на плесени.

Непременно почистете хладилника.

Ако няма да използвате хладилника за продължителен период от време, тогава спазвайте следното:

- Изключете хладилника.
- Извадете щепсела от контакта или изключете съответния предпазител на електрическото табло.
- Изпразнете водния резервоар за пулверизатора и го съхранявайте почистен и подсушен.
- За да проветрите хладилника достатъчно и да предотвратите образуване на миризми, почистете хладилника и го оставете отворен.

Спазвайте последните две указания и когато изключвате отделната зона за охлаждане за по-продължителен период.

Оптимална температура

Правилната настройка на температурата е от изключително значение за трайността на хранителните продукти. С понижаването на температурата се забавят процесите на растеж на микроорганизми. Хранителните продукти не се развалят толкова бързо.

Температурата в хладилника се повишава:

- колкото по-често и за по-дълго се отваря вратата
- колкото повече хранителни продукти се съхраняват в него
- колкото по-топли са свежите хранителни продукти, които поставяте за съхранение в него
- колкото по-висока е температурата на околната среда около хладилника Хладилникът е с точно определен климатичен клас (диапазон на околната температура), чиито граници трябва да се спазват.

... в зоната за охлаждане и в PerfectFresh Active зоната

За зоната за охлаждане препоръчваме температура **4 °C**.

В PerfectFresh Active зоната температурата се регулира автоматично и е в диапазона от **0 °C до 3 °C**.

Автоматично разпределение на температурата (система с динамично охлаждане DynaCool)

Хладилникът включва автоматично вентилатора, когато в зоната за охлаждане се включи охлаждането. Така студенината се разпределя равномерно в зоната за охлаждане и поставените там хранителни продукти се охлаждат до приблизително една и съща температура.

... във фризерната зона

За да се замразят пресни храни, е необходима температура от **-18 °C**. Срокът на годност на храните може да бъде удължен, при което да се запази оптималното качество.

Когато температурата се покачи над **-10 °C**, поради микроорганизмите започва разлагането, храните стават по-нетрайни. По тази причина разтопените или размразени храни трябва да бъдат повторно замразени едва след като са били обработени (сготвени или печени). Високите температури убиват повечето микроорганизми.

Индикатор за температурата

При нормален режим на работа на дисплея се показват **средната, действителна температура в зоната за охлаждане и най-високата температура в зоната за замразяване** в хладилния уред към настоящия момент.

В зависимост от околната температура и настройката могат да минат няколко часа, докато бъдат достигнати желаните температури и техните стойности започнат да се показват постоянно.

Настройване на температурата в зоната за охлаждане/замразяване

- Докоснете индикацията за температурата на зоната за охлаждане, чиято температура искате да настроите.
- Плъзнете наляво или надясно, докато желаната температура не се покаже в средата.
- Натиснете за потвърждение върху желаната температура.

Индикацията за температурата превключва отново на действителната стойност на температурата на охлаждане и замразяване в хладилния уред в момента.



Възможни стойности за настройка

- Зона за охлаждане: 3 до 9 °C
- Зона за замразяване: -15 до -26 °C

Промяна на степента на температурата в зоната PerfectFresh Active

Температурата в зоната PerfectFresh Active се регулира автоматично в диапазона 0 до 3 °C.

Ако искате тя да бъде по-висока или по-ниска, тъй като възнамерявате да съхранявате напр. риба, можете да я промените леко на степени.

- Докоснете .
- Плъзнете наляво или надясно, докато в средата се покаже .
- Докоснете .
- Плъзнете наляво или надясно, докато в средата се покаже желаната настройка (1: най-ниска температура; 9: най-висока температура).
- Натиснете за потвърждение върху желаната настройка.

Фабричната настройка на степента на температурата е 5.

При настройка от степен 1 до степен 4 при определени обстоятелства е възможно температурата да падне под 0°C. Храните могат да замръзнат.

Проверете настройката на температурата.

Когато сте променили настройката на температурата:

- Проверете температурата още веднъж след няколко часа. Едва тогава настроената температура ще бъде достигната в действителност.
- след около 6 часа при не изцяло пълен хладилник
- след около 24 часа при пълен хладилник

Ако след този период от време температурата е твърде ниска или твърде висока:

- настройте температурата отново.

Функции "Супер охлаждане" и "Супер замразяване"

Бързо охлаждане ❄️

При включена функция "Бързо охлаждане" ❄️ **зоната за охлаждане** се охлажда много бързо до най-ниската стойност (в зависимост от околната температура). Хладилникът работи с максималната мощност на охлаждане и температурата намалява. Изберете тази функция, когато искате да охладите бързо голямо количество прясно съхранявани хранителни продукти или напитки.

При включена функция "Бързо охлаждане" ❄️ може да има повишен шум на уреда.

Функцията "Бързо охлаждане" ❄️ трябва да се включи **4 часа преди поставянето** на хранителните продукти или напитките.

Функцията "Бързо охлаждане" ❄️ се изключва автоматично след около 12 часа. Хладилникът започва да работи отново с нормална мощност на охлаждане.

Съвет: С цел икономия на електроенергия можете сами да изключите функцията "Бързо охлаждане" ❄️, когато хранителните продукти или напитки се охладят достатъчно.

Включване и изключване на "Бързо охлаждане" ❄️

- Докоснете индикацията за температурата на зоната за охлаждане.
- За да включите и изключите функцията "Супер охлаждане", натиснете ❄️.

При **включена** функция "Супер охлаждане" ❄️ свети в оранжево.

- Излезте от това ниво на настройка, като натиснете индикацията за температура.

Функции "Супер охлаждане" и "Супер замразяване"

"Супер замразяване" ❄️

При включена функция "Супер замразяване" ❄️ **зоната за замразяване** се охлажда много бързо до най-ниската стойност (в зависимост от околната температура). Хладилникът работи с максималната мощност на охлаждане и температурата намалява. Изберете тази функция преди замразяване на пресни хранителни продукти. При използването на тази функция хранителните продукти ще бъдат замразени много бързо, при което ще бъдат съхранени полезните вещества, витамините, външният вид и вкусът им.

При включена функция "Супер замразяване" ❄️ може да има повишен шум на уреда.

"Супер замразяване" трябва да се включи при бл. **6 часа преди поставянето** на хранителните продукти, които искате да замразите. Ако искате да поставите **максимално количество продукти**, трябва да включите "Супер Замразяване" ❄️ **24 часа по-рано**.

Функцията "Супер замразяване" ❄️ се изключва автоматично след макс. 72 часа. Хладилникът започва да работи отново с нормална мощност на охлаждане. Времето до изключването на функцията зависи от количеството поставени пресни хранителни продукти.

Съвет: С цел икономия на електроеенергия можете сами да изключите функцията "Супер замразяване", когато хранителните продукти или напитките се охладят достатъчно.

Не е необходимо да включвате функцията "Супер замразяване",

- ако поставяте вече замразени хранителни продукти.
- ако всекидневно поставяте не повече от 2 kg хранителни продукти.

Включване/изключване на "Супер замразяване" ❄️

- Докоснете индикацията за температурата за зоната за замразяване.
- За да включите и изключите функцията "Супер замразяване", натиснете ❄️.

При **включена** функция "Супер замразяване" ❄️ свети в оранжево.

- Излезте от това ниво на настройка, като натиснете индикацията за температура.

Предприемане на други настройки

Обяснения на съответните настройки



По-надолу ще бъдат описани само онези настройки, които имат нужда от допълнително обяснение.



Когато се намирате в режим на настройка , алармата за отворена врата или друго предупредително съобщение ще бъдат отменени автоматично.



Режим “Парти”

Препоръчва се да използвате функцията режим “Парти” , когато искате да охладите или замразите бързо голямо количество прясно съхранявани хранителни продукти и напитки.

Съвет: Включете функцията режим “Парти”  около 4 часа преди поставянето на хранителните продукти или напитките.



При включена функция режим “Парти”  функциите “Бързо охлаждане” и “Супер замразяване”  се включват автоматично.

Режим “Парти”  не може да се включи, когато хладилната част е изключена или е включен режим “Отпуск” .

Функцията режим “Парти”  се изключва автоматично след около 24 часа. Можете обаче да изключите функцията режим “Парти”  преждевременно по всяко време.

Режим “Отпуск”

Функцията режим “Отпуск”  се препоръчва, когато напр. по време на отпуск не искате да изключвате напълно зоната за охлаждане или не се нуждаете от силно охлаждане.

Включеният режим “Отпуск”  се показва на стартовия дисплей. Той може да бъде изключен чрез стартовия дисплей, както и чрез режима за настройки .

При това зоната за охлаждане се регулира на температура 15 °C, като PerfectFresh Active зоната се настройва автоматично на температура от 9 до 12 °C. Зоната за охлаждане може да продължи да работи в енергоспестяващ режим.

Зоната за замразяване остава включена на настроената предварително температура.

При тази средна температура в зоната за охлаждане в хладилника могат да останат за известно време хранителни продукти, които не се развалят лесно. Потреблението на енергия е по-ниско в сравнение с това при нормален режим на работа. Освен това няма да се появят мризми и плесени, което може да се случи при изключена зона за охлаждане, ако вратата на уреда е затворена.

 Опасност за здравето вследствие на консумация на развалени хранителни продукти.

При продължително поддържане на температура над 4 °C могат да пострадат трайността и качеството на хранителните продукти в зоната за охлаждане.

Включвайте функцията режим “Отпуск”  винаги само за ограничено време.

Не съхранявайте през това време нетрайни и лесно развалящи се хранителни продукти, като плодове, зеленчуци, риба, месо и млечни продукти.

Включване на функцията за заключване /

Включената функция за заключване предпазва от неволно изключване на хладилника и от неволни промени от неупълномощени лица, например деца.

■ Докоснете .

■ Плъзнете наляво или надясно, докато в средата не се покаже .

■ Докоснете .

При включена функция за заключване  свети в оранжево.

■ Затворете вратата на уреда. Едва тогава функцията за заключване  е активна.

Краткосрочно деактивиране на функцията за заключване /

Ако желаете например да промените температурата, можете да деактивирате краткосрочно функцията за заключване:

■ Докоснете индикацията за температурата на зоната за охлаждане, чиято температура искате да промените.

■ Докоснете  за около 6 секунди.

Индикацията прескача в промяна на температурата.

■ Сега направете желаните настройки.

Със затваряне на вратата на уреда функцията за заключване  се активира отново.

Изключване на функцията за заключване / напълно

■ Докоснете .

■ Докоснете  за около 6 секунди.

■ Плъзнете наляво или надясно, докато в средата не се покаже .

■ Докоснете .

При изключена функция за заключване светва .

Предприемане на други настройки

Режим “Шабат”

За подпомагане на религиозните обичаи хладилният уред разполага с режим “Шабат”.

Включеният режим “Шабат”  първоначално се показва на стартовия дисплей.

След 3 секунди дисплеят се изключва.

Докато е включен режимът “Шабат” , нямате възможност да предприемате настройки по Вашия хладилен уред.

Уверете се, че вратите на уреда са плътно затворени, тъй като оптичните и звуковите предупредителни сигнали са изключени.

Функцията режим “Шабат”  се изключва автоматично след ок. 80 часа.

При включен режим “Шабат”  се деактивират:

- вътрешното осветление при отворена врата на уреда,
- всички звукови и оптични сигнали,
- индикацията за температура,
- активната WiFi връзка.

Всички други функции, включени преди това, остават активирани.

 Опасност за здравето вследствие на консумация на развалени хранителни продукти.

Тъй като в режим “Шабат”  не се показва евентуално прекъсване на електрозахранването, е възможно хранителните продукти да бъдат подложени за определен период от време на по-високи температури. Така се скъсява срокът на годност на хранителните продукти.

Ако по време на режим “Шабат”  е имало прекъсване на електрозахранването, проверете качеството на хранителните продукти.



Изключване на режим “Шабат”

- Докоснете черния дисплей.

Появява се .

- Докоснете .

 светва в оранжево.



- В режим на настройка  натиснете символа .

Когато режимът “Шабат” е изключен, символът  свети в бяло.

Включване на режим “Шабат”

- В режим на настройка  прелистете със сензорния бутон < или > до символа .

- Докоснете ОК.

При включена функция режим “Шабат”  в горния ъгъл на дисплея се появява точка .

След 3 секунди дисплеят се изключва.

- Затворете вратата на уреда.



Предприемане на други настройки

Изключване на режим “Шабат”

- Докоснете сензорния бутон *OK*.

На дисплея се появява .

- Докоснете *OK*.

При включена функция режим “Шабат”  в горния ъгъл на дисплея се появява точка .

- Докоснете *OK*.

При изключена функция режим “Шабат”  точката в горния ъгъл на дисплея изчезва.

Информация за режим “Шабат”

Този продукт е сертифициран от Star-K, международен институт за кашер сертифициране.

Тук можете да извикате версията на сертификата на Star-K.

Промяна на периода до използване на алармата за отворена врата

Можете да настроите колко бързо след отваряне на врата на уреда трябва да прозвучи алармата за отворена врата.

- Докоснете .

- Плъзнете наляво или надясно, докато в средата не се покаже .

- Докоснете .

- Плъзнете наляво или надясно, докато желаният времеви период между 30 секунди и 3 минути: 30 секунди не се покаже в средата.

- Натиснете за потвърждение върху желаната настройка.

Предприемане на други настройки

Miele@home

Вашият хладилник е оборудван с интегриран WLAN модул.

Фабрично свързването в мрежа е деактивирано.

За да го активирате, се нуждаете от:

- WLAN мрежа
- приложението на Miele
- потребителски акаунт в Miele. Можете да създадете потребителски акаунт през приложението на Miele.

Приложението на Miele ще Ви напраща при осъществяването на връзката между хладилника и домашната WLAN мрежа.

След като свържете хладилника към Вашата WLAN мрежа, с помощта на приложението можете да извършвате например следните действия:

- Да извиквате информация за работното състояние на Вашия хладилник.
- Да променят настройките на Вашия хладилник.

Чрез свързване на хладилника към Вашата WLAN мрежа разходът на енергия се повишава дори когато хладилникът е изключен.

Уверете се, че на мястото на поставяне на Вашия хладилник сигналът на Вашата WLAN мрежа е достатъчно силен.

Достъпност до WLAN връзката

WLAN връзката споделя една честотна лента с други устройства (напр. микровълнови фурни, играчки с дистанционно управление). Това може да предизвика временни или постоянни прекъсвания на връзката. Поради това не е възможно да гарантираме непрекъснатата достъпност до предлаганите функции.

Достъпност на Miele@home

Използването на приложението Miele зависи от достъпността на услугите Miele@home във Вашата държава.

Услугата на Miele@home не е достъпна във всички държави.

Информация за достъпността ще получите на интернет страницата www.miele.com.



Приложение Miele

Приложението Miele можете да изтеглите безплатно от приложението на Apple Store® или Google Play Store™.



Предприемане на други настройки

Настройване на Miele@home за 1-ви път





- Докоснете .
- Плъзнете наляво или надясно, докато в средата не се покаже .
- Докоснете .
- Натиснете върху желанния метод на свързване (APP или WPS).

След успешно вписване на стартовия дисплей се показва .



Ако връзката не бъде осъществена успешно, се показва .

- В този случай стартирайте процеса отново.

Деактивиране или активиране на WLAN връзка





- Докоснете .
- Плъзнете наляво или надясно, докато в средата не се покаже .
- Докоснете .
- За да деактивирате WLAN връзката, натиснете върху .

Появява се .

- За да активирате отново WLAN връзката, докоснете .
- За да напуснете нивото на менюто, докоснете .

Ако WLAN връзката е активна, на стартовия дисплей светва .

Нулиране на мрежова конфигурация

- Докоснете .
- Плъзнете наляво или надясно, докато в средата не се покаже .
- Докоснете .
- Плъзнете надясно, докато в средата не се покаже .
- Докоснете .
- Докоснете ОК.

Всички направени настройки и зададени стойности за Miele@home се нулират.



WLAN връзката е деактивирана,  изгасва на стартовия дисплей.

Нулирайте мрежовата конфигурация, когато изхвърляте или продавате хладилника или когато пускате в експлоатация употребяван хладилник. Всички лични данни се изтриват от хладилника. По този начин предишният собственик вече не може да получи достъп до хладилника.

Предприемане на други настройки

Промяна на силата на предупредителните и звуковите сигнали /



Можете да промените силата на предупредителните и звуковите сигнали (напр. при аларма за отворена врата или съобщение за грешка). Или можете да изключите предупредителните и звуковите сигнали, ако Ви смущават.

- Докоснете .
- Плъзнете наляво или надясно, докато в средата не се покаже .
- Докоснете .
- Изберете желаната сила на звука, като плъзнете наляво или надясно сегментната лента.
- Потвърдете желаната сила на звука, като докоснете сегментната скала.

При изключени предупредителни и звукови сигнали се появява .

Промяна на яркостта на дисплея





Можете да адаптирате яркостта на дисплея спрямо светлинните условия във Вашата среда.

- Докоснете .
- Плъзнете наляво или надясно, докато в средата не се покаже .
- Докоснете .
- Изберете желаната степен на яркост, като плъзнете наляво или надясно сегментната лента.
- Потвърдете желаната степен на яркост, като докоснете сегментната скала.

Изключване на режима за презентация

Режимът за презентация  позволява демонстрирането на възможностите на хладилника в търговските центрове без включване на охлаждането. При домашна употреба тази настройка не Ви е необходима.

Ако режимът за презентация е включен фабрично, на стартовия дисплей се показва .



- Докоснете .
- Докоснете .
- Плъзнете наляво или надясно, докато в средата не се покаже .
- Докоснете .

След като режимът за презентация  бъде изключен, хладилникът се изключва и трябва да бъде включен отново.

Предприемане на други настройки

Възстановяване на фабричните настройки

Възстановяват се всички фабрични настройки на хладилника (за настройки вижте глава “Описание на уреда”).

- Докоснете .
- Плъзнете наляво или надясно, докато в средата не се покаже .

- Докоснете .

Появява се .

- Докоснете ОК.

Хладилникът се изключва и трябва да бъде включен отново.



Информация **i**

На дисплея се показват данните за уреда (идентификатор на модела и фабричен номер).

Пригответе тези данни за уреда:

- за свързването на хладилния уред във Вашата WiFi мрежа (вижте глава “Предприемане на допълнителни настройки”, раздел “Miele@home”) (в зависимост от модела);
- за съобщаването за неизправност на отдела за обслужване на клиенти на Miele (вижте глава “Отдел за обслужване на клиенти”);
- за изискване на информация от базата данни EPREL (вижте глава “Отдел за обслужване на клиенти”).

Индикация за смяна на филтъра за миризми



След поставянето на филтъра за миризми (допълнително закупуван аксесоар) първо трябва да се активира индикацията за смяна на филтъра за миризми  в режима на настройка .

Индикацията за смяна на филтъра за миризми  на началния дисплей Ви напомня приблизително на всеки 6 месеца, че филтърът за миризми трябва да бъде сменен (вижте глава “Почистване и поддръжка”, раздел “Смяна на филтъра за миризми”).

Режим за почистване

Режимът за почистване  улеснява почистването на зоната за охлаждане (вижте глава “Почистване и поддръжка”). Вътрешното осветление остава включено, въпреки че зоната за охлаждане е изключена. Акустичните и оптичните сигнали също са изключени.

Включеният режим за почистване  се показва на стартовия дисплей.

След почистване режимът за почистване  трябва да бъде изключен. Когато вратата на уреда е затворена за повече от 10 минути, режимът за почистване  се изключва автоматично.

Аларма за температурата и за вратата

 Опасност за здравето вследствие на консумация на развалени хранителни продукти.

Ако температурата остане по-висока от -18°C за по-дълъг период от време, замразените продукти могат да започнат да се топят или размразяват. Така се скъсява срокът на годност на хранителните продукти.

Проверете дали замразените продукти не са почнали да се размразяват или дали не са се размразили. Ако е така, трябва да използвате тези хранителни продукти възможно най-скоро или да ги обработите допълнително (да ги сготвите или опечете), преди да ги замразите отново.

Аларма за температурата

За да не може температурата във фризерната зона да се повишава незабелязано, хладилният уред е оборудван с аларма за температура.

Ако температурата в зоната за замразяване достигне твърде топъл температурен диапазон, в индикацията за температурата на зоната за замразяване се показва , светещо в червено.

Допълнително прозвучава предупредителен сигнал, докато не приключи проблемът, задействал алармата, или докато предупредителният сигнал не бъде изключен преждевременно.

Определяният от фризера като твърде висок обхват на температурата зависи от настроената температура.

Акустичният и оптичният сигнал се подават в следните ситуации когато:

- Включвате хладилника и температурата в някоя температурна зона силно се отличава от настроената температура.
- Сортирате и изваждате замразени продукти, при което навлиза твърде голямо количество топъл въздух от помещението.
- Замразявате голямо количество хранителни продукти.
- Замразявате топли свежи хранителни продукти.
- Възникнало е прекъсване на електрозахранването.
- Хладилникът е повреден.

Преди да изключите алармата за температура, би трябвало да откриете и отстраните причината за нея.

Ако предупредителният сигнал Ви пречи, можете да го изключите преждевременно.

■ Докоснете .

Предупредителното съобщение е потвърдено:  угасва и предупредителният сигнал спира.

На дисплея се появява стартовият екран: в индикацията за температурата на зоната за замразяване се показва мигащо за около 1 минута най-високата температура, която е имало досега в зоната за замразяване. След това индикацията за температурата се превключва на актуалната температура в зоната за замразяване.

Аларма за отворена врата

Хладилният уред е оборудван с аларма на вратата, за да се избегнат загуби на енергия, ако вратата на уреда е оставена отворена, и за да се предпазят съхраняваните охладени храни от топлината.

Ако някоя врата на уреда бъде оставена отворена по-продължително време, на съответната индикация за температурата се показва , светещо в жълт цвят. В допълнение прозвучава предупредителен сигнал, а вътрешното осветление свети с пулсации.

Времето до използване на алармата на вратата може да бъде променено (вижте глава “Предприемане на допълнителни настройки”).

Акустичният предупредителен сигнал на алармата на вратата може да бъде изключен (вижте глава “Предприемане на допълнителни настройки”).

Веднага след затварянето на вратата на уреда предупредителният сигнал спира и  на дисплея угасва.

Преждевременно изключване на алармата на вратата

■ Докоснете  на дисплея.

Предупредителният сигнал спира, символът  изгасва и вътрешното осветление свети постоянно.

Ако вратата на уреда не бъде затворена, алармата на вратата ще се повтори след ок. 1 минута.

Съхранение на продукти в зоната за охлаждане

 Опасност от експлозия вследствие на запалими газови смеси.

Запалимите газови смеси могат да се запалят от електрически компоненти.

Не съхранявайте в хладилника взривоопасни вещества или продукти, съдържащи леснозапалими материали (напр. флакони със спрей). Съответните спрейове се разпознават чрез отпечатаните данни за съдържанието или чрез символ с пламък. Евентуално изтичащи газове могат да се запалят от електрически компоненти.

 Опасност от повреда вследствие на хранителни продукти, съдържащи мазнини или масло.

Ако в хладилника или на вратата му държите хранителни продукти със съдържание на мазнини или масло, в пластмасата могат да се образуват пукнатини и тя да се счупи или повреди.

Следете изтичащите мазнини или масла да не попаднат върху пластмасовите части на хладилника.

Ако циркулацията на въздуха е недостатъчна, охлаждащата мощност на уреда намалява и се повишава консумацията на електроенергия.

Не съхранявайте хранителните продукти прекалено близо един до друг, за да може въздухът да циркулира добре.

Не покривайте вентилатора на задната стена.

Участъци с различно охлаждане

Поради естествената циркулация на въздуха в хладилното пространство се обособяват участъци с различна температура.

Студеният, тежък въздух се отлага в долната част на зоната за охлаждане. При съхраняването на хранителните продукти се възползвайте оптимално от тези зони на различно охлаждане.

Това е хладилен уред с автоматично динамично охлаждане, при който се създава равномерна температура, когато работи вентилаторът. По този начин разликите между отделните зони за охлаждане са доста по-малки.

Най-топъл участък

Най-топлият участък в хладилното пространство е най-отгоре в предната част и при вратата на уреда. Използвайте този участък за съхранение на пример на масло, за да бъде то удобно за мазане, както и за сирена и кашкавали, за да запазят те аромата си.

Съхранение на продукти в зоната за охлаждане

Най-студен участък

Най-студеният участък в зоната за охлаждане е непосредствено над разделителната преграда към зоната PerfectFresh Active и до задната стена. Още по-ниски са температурите в отделията на зоната PerfectFresh Active.

При настройка за температурата от 4 °C и съответната хигиена се забавя размножаването на бактерии, напр. на салмонела и листерия, които могат да доведат до сериозни хранителни отравяния.

Затова използвайте тези участъци в зоната за охлаждане и зоната PerfectFresh Active за всички чувствителни и лесноразвалящи се храни, като например:

- риба, месо, птиче месо,
- колбаси, готови ястия,
- ястия или сладкарски изделия с яйца или сметана,
- прясно тесто, тесто за сладкиши, пица, кишове,
- сирена от непастъоризирано мляко и други продукти от непастъоризирано мляко,
- хумус, зеленчукови паста за маза-не, растителни заместители на крема сирене,
- готови зеленчуци, опаковани във фолио,
- като цяло всички пресни храни (чиито минимален срок на годност се отнася до температури на съхранение от минимум 4 °C).

Продукти, неподходящи за зоната за охлаждане

Не всички хранителни продукти могат да се съхраняват при температури под 5 °C, тъй като са чувствителни към студа.

Към тези чувствителни към студа хранителни продукти спадат, наред с другото:

- ананасът, авокадото, бананите, наровете, мангото, динята, папаята, маракуята, цитрусовите плодове (като лимоните, портокалите, мандарините, грейпфрутът)
- плодовете (които трябва да продължат да зреят)
- патладжаните, краставиците, картофите, чушките, доматиите, тиквичките
- твърдите сирена (като пармезан, “Бергкезе”)

Указания за закупуване на хранителни продукти

Най-важната предпоставка за дълъг период на съхранение е свежестта на хранителния продукт, който искате да съхраните.

Внимавайте и за срока на годност и за правилната температура на съхранение.

Охлаждането трябва по възможност да не се прекъсва, например хранителните продукти да не се превозват в топъл автомобил.

Правилно съхранение на хранителните продукти

Съхранявайте хранителните продукти добре опаковани или добре покрити в зоната за охлаждане (в PerfectFresh Active зоната има изключения).

Така ще предотвратите опасността те да поемат чужди миризми, да изсъхнат или да пренесат евентуално различни микроорганизми. Това трябва да се спазва особено при съхраняването на продукти от животински произход. Вземете под внимание, че хранителни продукти като сурово месо и риба не трябва да влизат в контакт с останалите храни.

При правилна настройка на температурата и подходяща хигиена трайността на хранителните продукти може значително да се удължи. Избягват се хранителни отпадъци.

Съхранение на хранителни продукти в PerfectFresh Active зоната

PerfectFresh Active зона

PerfectFresh Active зоната отговаря на изискванията за хладилните отделения съгласно DIN EN 62552:2020.

В PerfectFresh Active зоната се създават оптимални условия за съхранение на плодове, зеленчуци, риба, месо и млечни продукти. Хранителните продукти остават свежи значително по-дълго, запазват вкуса и витамините си.

В PerfectFresh Active зоната температурата се регулира автоматично и е в диапазона от 0 до 3 °C. Тази температура е по-ниска в сравнение с температурата в традиционната зона за охлаждане, но за нечувствителни към студ хранителни продукти това е оптималната температура на съхранение.

Освен това в PerfectFresh Active зоната може допълнително да се регулира и влажността на въздуха по такъв начин, че влажността да е подходяща за съхраняваните хранителни продукти. Когато е включен и пулверизаторът , оставените на съхранение плодове и зеленчуци се оросяват с водна пара. Пулверизаторът  се включва на приблизително всеки 90 минути и при всяко отваряне на вратата. Повишената влажност на въздуха спомага хранителните продукти да запазят своята собствена влага и да не изсъхват прекалено бързо.

Запомнете, че доброто първоначално състояние на хранителните продукти е от значение за доброто им съхранение.

Изваждайте хранителните продукти от PerfectFresh Active зоната около 30 до 60 минути преди консумация. Те имат най-добър аромат и вкус на стайна температура.

Отделение с контролирана влажност

∂ |   

∂∂∂ |   

В **отделението с контролирана влажност** температурата е в диапазона от 0 до 3 °C, а в зависимост от позицията на капака на отделението влажността на въздуха не е повишена ∂ или е повишена ∂∂∂.

Неповишена влажност на въздуха ∂

При тази настройка ∂ отделението за влажно съхранение се превръща в отделение за сухо съхранение (вижте раздел “Отделение за сухо съхранение”).

Повишена влажност на въздуха ∂∂∂

При тази настройка отделението е подходящо за използване като отделение с контролирана влажност за съхранение на плодове и зеленчуци.

Съхранение на хранителни продукти в PerfectFresh Active зоната

При повишена влажност на въздуха в отделението за влажно съхранение може да се образува кондензна вода.

Ако прецените, че се е образувала твърде много кондензна вода и хранителните продукти са засегнати, процедирайте, както следва: Отстранете кондензната вода с кърпа.

Отворете капака на отделението, като изберете позицията “Неповишена влажност на въздуха δ ”.

Изключете пулверизатора ☼ .

Избор на повишена влажност на въздуха $\delta\delta\delta$

При тази настройка $\delta\delta\delta$ пулверизаторът ☼ би трябвало да е включен.

При включен пулверизатор ☼ потреблението на енергия леко се повишава. Освен това може да има повишен шум на уреда.

- Докоснете ☼ .
- Плъзнете наляво или надясно, докато в средата не се покаже ☼ .
- Докоснете ☼ .
- Плъзнете наляво, докато в средата не се покаже желаната интензивност на пулверизатора (1: ниско овлажняване; 3: максимално овлажняване).
- Натиснете за потвърждение върху желаната настройка.

Символът ☼ светва в оранжево.

- Отворете чекмеджето на отделението за влажно съхранение.

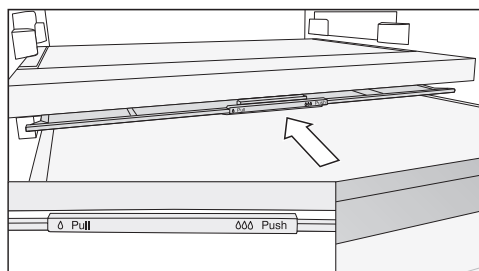

- Бутнете капака на отделението докрай назад.

Капакът на отделението е затворен и влажността остава в отделението $\delta\delta\delta$.

Съхранение на хранителни продукти в PerfectFresh Active зоната

Избор на неповишена влажност на въздуха δ

При тази настройка δ пулверизаторът ☼ би трябвало да е изключен.

- Докоснете ⚙ .
- Плъзнете наляво или надясно, докато в средата не се покаже ☼ .
- Докоснете ☼ .
- Плъзнете надясно и натиснете върху ⏻ .

Символът ☼ светва в бяло.

- Отворете чекмеджето на отделението за влажно съхранение.

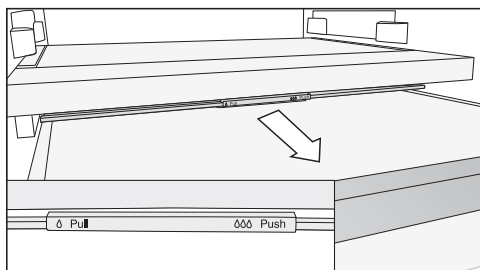

- Издърпайте капака на отделението докрай напред.

Капакът на отделението е отворен и влажността се намалява δ .

Ако хранителните продукти се подават над ръба на чекмеджето, при вкарването на чекмеджето може да се промени позицията на капака на отделението и той да се затвори. При пълненето внимавайте хранителните продукти да не опират отдолу в капака на отделението.

Пулверизатор (Humidifier ☼)

При включен пулверизатор ☼ съхраняваните в отделението за влажно съхранение плодове и зеленчуци се оросяват с вода при всяко отваряне на вратата, както и приблизително на всеки 90 минути. Водната пара сподобства за допълнителна влажност в отделението за влажно съхранение.

Пулверизаторът и прилежащият воден резервоар се намират в разделителната преграда между зоната за охлаждане и PerfectFresh Active зоната.

Преди да включите пулверизатора (виж глава “Предприемане на други настройки”), обърнете внимание на следното:

- Водният резервоар е почистен, напълнен с вода и фиксиран.
- Капакът на отделението за влажно съхранение е затворен (настройка $\delta\delta\delta$).

Водата във водния резервоар е достатъчна за около 4 месеца.

Водният резервоар трябва да се напълни отново едва когато пулверизаторът спре да произвежда водна пара.

⚠ Опасност от повреда поради неподходящо пълнене.

Съдържащи захар течности може да нарушат функцията на пулверизатора.

Пълнете водния резервоар само с прясна питейна вода.

Съхранение на хранителни продукти в PerfectFresh Active зоната

⚠ Опасност за здравето поради замърсена вода.

Използването на замърсена вода може да причини натравяния.

Пълнете водния резервоар само с прясна питейна вода.

⚠ Опасност за здравето вследствие на бактериално замърсена вода.

Вода, която стои във водния резервоар по-дълго време, може да развие микроорганизми и да застраши здравето Ви.

Почистете водния резервоар за пулверизатора и напълнете водния резервоар с прясна питейна вода, когато хладилният Ви уред или зоната на охлаждане са били изключени за по-дълго време (повече от 2 дни) или ако пулверизаторът е бил изключен за по-дълго време (повече от 2 дни).

Почистете водния резервоар за пулверизатора и напълнете водния резервоар с прясна питейна вода, когато режимът "Отпуск"  е бил включен за по-дълъг период от време (повече от 2 седмици).

Пълнене на водния резервоар за пулверизатора

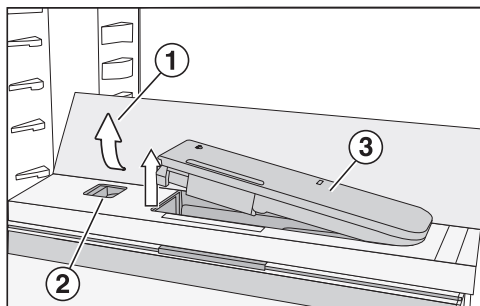

■ Натиснете задните външни ъгли на стъкленото дъно **①**.

Стъкленото дъно се повдига отпред нагоре.

■ Хванете стъкленото дъно и го повдигнете назад.

Стъкленото дъно е във вертикално положение.

■ Преместете плъзгащото се копче **②** наляво.

Водният резервоар **③** изскача от ямката.

■ Извадете водния резервоар и го напълнете с питейна вода до маркировката.

■ Поставете обратно водния резервоар.

■ Преместете стъкленото дъно **①** надолу.

Отделение за сухо съхранение



В **отделението за сухо съхранение** температурата е в диапазона от 0 до 3 °C, влажността на въздуха не е повишена δ .

Отделението за сухо съхранение е особено подходящо за съхранение на храни, които се развалят бързо, като:

- прясна риба, черупкови и ракообразни животни,
- месо, птиче месо, колбаси,
- деликатесни салати,
- млечни продукти като мляко, йогурт, сирене, сметана, извара и т.н.,
- растителни продукти, като тофу, овесена напитка, хумус, зеленчукова паста за мазане, заместители на месни продукти и сирена и т.н.
- Допълнително тук можете да съхранявате храни от всякакъв вид, стига да са опаковани.

Обърнете внимание, че хранителните продукти, които са богати на белтъчини, се развалят по-бързо. Това означава, че черупковите и ракообразните животни например се развалят по-бързо от рибата, а рибата – по-бързо от месото. Съхранявайте тези хранителни продукти от хигиенични съображения само **покрити или опаковани**.

Съхранение на хранителни продукти в PerfectFresh Active зоната

Ако не сте доволни от ефекта на съхранение (хранителните продукти омекват и започват да изглеждат спаружени след кратък период на съхранение), отново обърнете внимание на следните указания:

- Съхранявайте само свежи хранителни продукти. Състоянието, в което ги поставяте за съхранение, е от решаващо значение за свежестта им след това.
- Преди да поставите хранителни продукти, почистете отделенията на PerfectFresh Active зоната.
- Изцеждайте много влажните хранителни продукти, преди да ги сложите за съхранение.
- Не съхранявайте чувствителни към студ хранителни продукти в PerfectFresh Active зоната (вижте глава “Съхранение на хранителни продукти в зоната за охлаждане”, раздел “Продукти, неподходящи за зоната за охлаждане”).
- Избирайте за съхранение на хранителните продукти подходящото отделение в PerfectFresh Active зоната, както и оптималната позиция на капака на отделението (неповишена влажност δ или повишена влажност $\delta\delta$).
- Повишена влажност на въздуха $\delta\delta$ в отделението за влажно съхранение се постига само чрез съдържащата се в хранителните продукти влага, ако те се съхраняват неопаковани. Колкото повече хранителни продукти се съхраняват в отделението, толкова по-висока е влажността.
- Не препълвайте отделенията.
- Ако прецените, че при настройката $\delta\delta$ се е образувала твърде много кондензна вода и хранителните продукти са засегнати:
 - Отстранете кондензната вода с кърпа.
 - Поставете решетка за печене или подобен съд вътре, за да може излишната влага да се изцеди.
 - Отворете капака на отделението, като изберете позицията “Неповишена влажност на въздуха δ ”, и изключете пулверизатора .
- Ако въпреки настройката $\delta\delta$ влажността на въздуха е прекалено ниска, опаковайте хранителните продукти в херметична опаковка.
- Ако имате чувството, че температурата в PerfectFresh Active зоната е прекалено висока или прекалено ниска, опитайте най-напред да я регулирате през зоната за охлаждане, като промените температурата там съвсем малко, от 1 °C до 2 °C. След това, най-късно до образуването на ледени кристали на пода на отделенията в PerfectFresh Active зоната, температурата трябва да бъде повишена, тъй като в противен случай хранителните продукти ще се повредят от студа.

Съхранение на хранителни продукти в PerfectFresh Active зоната

- Ако промяната на температурата в зоната за охлаждане не е достатъчна, променете температурата в PerfectFresh Active зоната (вижте глава “Оптимална температура”).

Замразяване и съхраняване

Какво се случва при замразяване на пресни хранителни продукти?

 Опасност за здравето вследствие на консумация на развалени хранителни продукти.

Ако температурата остане по-висока от -18°C за по-дълъг период от време, замразените продукти могат да започнат да се топят или размразяват. Така се скъсява срокът на годност на хранителните продукти. Проверете дали замразените продукти не са почнали да се размразяват или дали не са се размразили. Ако е така, трябва да използвате тези хранителни продукти възможно най-скоро или да ги обработите допълнително (да ги сготвите или опечете), преди да ги замразите отново.

Пресните хранителни продукти трябва да бъдат замразявани възможно най-бързо с цел запазване на полезните вещества, витамините, външния вид и вкуса.

Ако хранителният продукт се замрази бързо, клетъчната течност има по-малко време да излезе от клетките в междинните пространства. Клетките се смачкват значително по-малко. По време на процеса на размразяване малкото количество течност, попаднало в междинното пространство, се абсорбира отново от клетките, така че загубата на сок е много малка. Поради това се образува само малка локва вода.

Максимален капацитет на замразяване

За да се замразят хранителните продукти максимално бързо до сърцевината си, не трябва да бъде надвишаван максималният капацитет на замразяване. Максималният капацитет на замразяване за 24 часа е посочен на табелката с данни: "Капацитет на замразяване ... kg/24 ч."

Съхранение на готови дълбокозамразени продукти

Ако искате да съхранявате готова дълбокозамразена храна, още при закупуването ѝ от магазина проверете:

- дали опаковката не е повредена
 - срока на годност
 - температурата на зоната за охлаждане в магазина трябва да е -18°C или по-ниска
- Транспортирайте дълбокозамразената храна по-възможност в хладилна чанта и я поставете бързо в хладилника.

Замразяване на пресни хранителни продукти от потребителя

Преди поставянето на продуктите

- При пресни хранителни продукти, чието количество е по-голямо от 2 kg, включете функцията “Супер замразяване” ❄ 6 часа преди поставянето на хранителните продукти.
- При още по-голямо количество хранителни продукти включете функцията “Супер замразяване” ❄ 24 часа преди поставянето на хранителните продукти.

Така замразените вече продукти ще натрупат “резерв” от студенина.

- Замразявайте само хранителни продукти, които са в свежо и добро състояние.

Имайте предвид, че някои храни не са подходящи за замразяване. Към тях спадат например видове зеленчуци, които обикновено се консумират сурови, като листни салати или репички.

Съвет: За да се запазят цветът, вкусът, ароматът и витамин С, бланширайте зеленчуците преди да ги замразите. За тази цел ги пуснете на порции за около 2–3 минути във вряща вода. След това ги извадете и ги пуснете в леденостудена вода за бързо охлаждане. Оставете зеленчуците да се отцедят.

Опаковане на продукти за замразяване

- Замразявайте продуктите на порции.
- Съвет:** За да избегнете хладилно изгаряне, изберете подходяща опаковка (като напр. контейнери за замразяване).
- Изтеглете въздуха от опаковката и затворете опаковката херметически.
- Отбележете съдържанието и датата на замразяване върху опаковката.

Поставяне на продукти за замразяване

 Опасност от повреда вследствие на твърде голямо натоварване.

Твърде голямото натоварване може да доведе до повреда на фризерното чекмедже/стъклени рафт.

Спазвайте винаги максималното количество на зареждане:

фризерно чекмедже = 12 kg
– стъклен рафт = 35 kg

Подлежащите на замразяване хранителни продукти не трябва да се докосват до вече замразените, за да не се получи размразяване.

- За да избегнете слепването или замръзването на хранителните продукти, поставете опаковките сухи.

За да се замразят хранителните продукти бързо до сърцевината си, не превишавайте следните размери на опаковките:

- Плодове и зеленчуци макс. 1 kg
- Месо макс. 2,5 kg

Замразяване и съхраняване

– малко количество продукти за замразяване

Хранителните продукти трябва да се замразяват в горните фризерни чекмеджета.

- Подреждайте продуктите по цялото дъно на **горните** фризерни чекмеджета, за да могат да се замразят възможно най-бързо до сърцевината си.

– система VarioRoom: прибиране на максимално количество замразяващи продукти (вижте табелката с данни)

Ако вентилационните отвори са препречени, охлаждащата мощност намалява и се повишава консумацията на електроенергия.

При поставяне на продуктите за замразяване внимавайте вентилационните отвори да не са покрити.

Съвет: Можете да увеличите гъвкавостта на зоната за замразяване. Ако искате да замразите продукт с по-големи размери, например пуйка или дивеч, можете да извадите стъклените полици, разположени между чекмеджетата за замразяване.

- Извадете горните фризерни чекмеджета.
- Подредете продуктите на горните стъквени полици по цялата им повърхност, за да могат да замръзнат възможно най-бързо.

След замразяването:

- Изключете функцията “Супер замразяване” ❄️.

- Поставете замразените продукти във фризерните чекмеджета и отново плъзнете чекмеджетата по местата им.

Продължителност на съхранение на замразени хранителни продукти

Група-хранителни продукти	Време на съхранение (месеци)
Сладолед	от 2 до 6
Хляб, тестени изделия	от 2 до 6
Сирене, кашкавал	от 2 до 4
Риба, мазна	от 1 до 2
Риба, чисто месо	от 1 до 5
Колбаси, шунка	от 1 до 3
Дивеч, свинско	от 1 до 12
Птици, телешко	от 2 до 10
Зеленчуци, плодове	от 6 до 18
Билки	от 6 до 10

Посочените времена за съхранение са ориентировъчни стойности.

При стандартни замразени продукти от решаващо значение е посочената върху опаковката продължителност на съхранение.

При една постоянна температура на замразяване от -18°C и подходяща хигиена, може да се използва максималното време за съхранение на хранителните продукти и да се намали изхвърлянето на хранителни отпадъци.

Бързо охлаждане на напитки

За бързо охлаждане на напитки в зоната за охлаждане включете функцията “Супер охлаждане” ❄️.

Ако искате да охладите голямо количество напитки или ако искате допълнително да охладите напитки и в зоната за замразяване, изберете функцията режим “Парти” 🎉 в режима за настройки 🏠.

Изваждайте бутилките, които сте сложили в зоната за замразяване, след **не повече от един час**. Бутилките могат да се пръснат.

Използване на аксесоари

Приготвяне на ледени кубчета

- Напълнете формата за лед до 3/4 с вода и я поставете на дъното на фризерното чекмедже.
- За отделяне на ледчетата от формата използвайте някакъв тъп предмет, например дръжката на лъжица.

Съвет: Много лесно ще извадите кубчетата от формата, ако я задържите за малко под течаща вода.

Обезскрежаване

Зона за охлаждане и PerfectFresh Active зона

Зоната за охлаждане и PerfectFresh Active зоната се размразяват автоматично.

Водата от размразяването изтича през улей и през отточна тръба към изпарителната система от задната страна на хладилника. Водата от размразяването се изпарява автоматично от топлината на компресора.

Поддържайте чисти улея и отвора за изтичане на водата от размразяването. Водата от размразяването трябва да може да изтича винаги свободно.

Зона за замразяване

Хладилният уред е оборудван със система NoFrost, благодарение на което той се размразява автоматично.

Образуваната се влага се отлага на изпарителя, размразява се от време на време и се изпарява автоматично.

Благодарение на автоматичното размразяване зоната за замразяване никога не се покрива с лед. Хранителните продукти не се размразяват от тази специална система.

Типовата табелка, разположена във вътрешността на хладилния уред, не трябва да се отстранява. Тя ще бъде необходима в случай на неизправност.

Внимавайте в електрониката на уреда или в осветлението да не попада никаква вода.

 **Опасност от повреда вследствие проникване на влага.**
Парата от парочистачка може да повреди пластмасите и електрическите компоненти.
Не използвайте парочистачка за почистване на хладилния уред.

Водата за почистване не трябва да се стича по улея за размразената вода.

Указания относно препаратите за почистване

Във вътрешността на хладилника използвайте само безопасни за хранителните продукти препарати за почистване и поддръжка.

За да избегнете нараняване на повърхностите, при почистването не използвайте **никакви**

- почистващи препарати, съдържащи сода, амоняк, киселини или хлориди
- препарати за отстраняване на котлен камък
- абразивни почистващи препарати (например абразивен прах, абразивно почистващо мляко, почистващи пасти)
- препарати за почистване, съдържащи разтворители
- препарати за почистване на неръждаема стомана
- почистващи препарати за миене на съдове за съдомиялни машини
- спрейове за почистване на фурни
- препарати за почистване на стъкло
- почистващи твърди гъби и четки (например гъби за тенджери)
- обезмаслителни
- остри метални стъргалки

За почистване Ви препоръчваме да използвате чиста гъба, хладка вода и малко количество препарат за миене на ръце.





Почистване и поддръжка

Подготовка на хладилника за почистване

Почистване само на зоната за охлаждане:

Включете режима за почистване .

При това охлаждането в зоната за охлаждане е изключено, а вътрешното осветление остава включено.

- Докоснете .
- Плъзнете наляво или надясно, докато в средата не се покаже .
- Докоснете .
- За да излезете от това ниво на настройка, докоснете .

Включеният режим за почистване  се показва на стартовия дисплей.

- Извадете хранителните продукти от зоната за охлаждане и ги сложете на студено.
- Извадете за почистване аксесоарите, които могат да бъдат извадени (вижте раздел “Изваждане, разглобяване и почистване на аксесоари”).

Почистване на зоната за охлаждане/на целия хладилник:

- Изключете хладилника.

На дисплея се появява  и охлаждането е изключено.

- Извадете хранителните продукти от зоната за замразяване/от хладилника и ги сложете на студено.
- Извадете за почистване аксесоарите, които могат да бъдат извадени (вижте раздел “Изваждане, разглобяване и почистване на аксесоари”).

Почистване на вътрешното пространство

Почиствайте редовно хладилника, най-малко веднъж в месеца.

Ако замърсяванията въздействат по-продължително време, при определени обстоятелства те не могат да се отстранят.

Повърхностите могат да се оцветят или да се променят.

Най-добре отстранявайте замърсяванията веднага.

- Почиствайте **вътрешното пространство** с чиста гъба, хладка вода и малко количество препарат за миене на ръце.
- След почистването изплакнете всичко с чиста вода и подсушете с кърпа.
- Почиствайте по-често улея и отвора за изтичане на водата от обезскрежаването и дренажната тръба с помощта на пръчица или друг подходящ инструмент, за да може размразената вода да се оттича без проблемно.
- Оставете хладилника отворен за известно време, за да се проветри достатъчно и да се избегне образуването на миризми.

Почистване на аксесоарите на ръка или в съдомиялна машина

Следните части трябва да се почистват само **ръчно**:

- пластините или лайстните от неръждаема стомана
- отделението за съхранение с фино регулиране
- адаптерите за двукомпонентния рафт за съхранение
- Рафт за съхранение с печат
- разделителната преграда с поставка за бутилки
- всички чекмеджета и капаци на отделения (съдържат се в зависимост от модела)
- регулируемата поставка за бутилки (налична като допълнително закупуван аксесоар)
- пластмасовите части на рафта за съхранение с въртящо се дъно (наличен като допълнително закупуван аксесоар)
- кутията за сортиране

Следните компоненти са **пригодени да се почистват в съдомиялна машина**:

Почистване и поддръжка

⚠ Опасност от повреда поради твърде високи температури в съдомиялната машина.

Части на хладилника могат да станат непригодни и да се деформират при почистване в съдомиялна машина при повече от 55 °С.

За компоненти, подходящи за миене в съдомиялна, изберайте само програми за миене с максимална температура 55 °С.

Вследствие на контакта с природните багрила, напр. в морковите, доматите и кетчупа, пластмасовите детайли могат да се оцветят в съдомиялната машина. Това оцветяване няма да окаже влияние на тяхната устойчивост.

- държачът за бутилки, поставката за яйца, формата за ледени кубчета
- отделенията за съхранение и отделенията за бутилки във вратата на уреда (без пластината от неръждаема стомана)
- водещите лайстни за отделението за съхранение с фино регулиране
- рафтовете за съхранение (без лайстните и без облицовката)
- 2-те части на водния резервоар за пулверизатора
- стъклените полици (без предпазните лайстни)
- адаптерът за тавата за печене
- държачът за филтъра за миризми (наличен като допълнително закупван аксесоар)

Изваждане и разглобяване на аксесоари за почистването

Изваждане на отделението за съхранение с фино регулиране

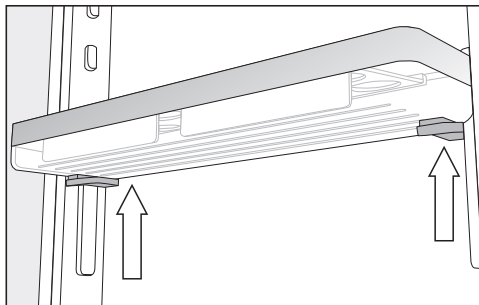

- Обхванете отделението за съхранение с две ръце, натиснете и двата сиви бутона от двете страни под отделението за съхранение и плъзнете отделението нагоре от водещите лайстни.
- Извадете водещата лайстна от опорите.
- След почистването поставете водещата лайстна на желаната позиция и поставете втората водеща лайстна успоредно на първата на срещуположната страна.
- Пъхнете отново отделението за съхранение отгоре върху водещите лайстни.

Разглобяване на отделението за съхранение/отделението за бутилки

Свалете пластините от неръждаема стомана, преди да почистите отделението за съхранение/отделението за бутилки в съдомиялната машина.

За да снемете пластината от неръждаема стомана, процедирайте, както следва:

- Поставете отделението за бутилки/отделението за съхранение върху работния плот.

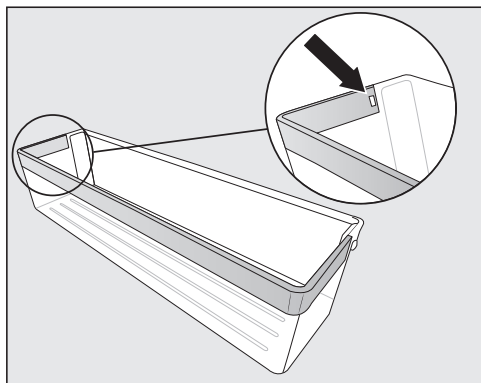

- Натиснете фиксиращата скоба от ямката. Сега цялата пластина от неръждаема стомана се отделя от кутията на отделението.
- След почистването отново фиксирайте в обратен ред пластината от неръждаема стомана към кутията на отделението.

Разглобяване на рафта за съхранение/рафта за съхранение с осветление

⚠ Опасност от повреда вследствие на грешно почистване.

Лайстната от неръждаема стомана с LED осветление се поврежда, ако я поставите за почистване във вода.

Почиствайте лайстната от неръждаема стомана с LED осветление с влажна кърпа.

Преди да почистите рафта за съхранение, свалете лайстната от неръждаема стомана или лайстната от неръждаема стомана с LED осветление.

- Поставете рафта за съхранение върху мека подложка (например домакинска кърпа за съдове) върху работния плот с горната страна надолу.

⚠ Опасност от повреда вследствие на неправилно боравене.

При изтегляне на лайстната от неръждаема стомана с LED осветление могат да се повредят металните контакти.

Тези контакти на левия преден ъгъл захранват LED осветлението с ток. Винаги освобождавайте първо страната, на която няма контакти.

Почистване и поддръжка

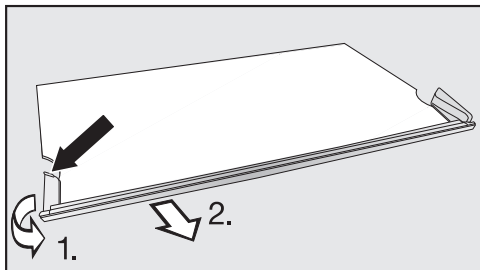

- Поставете отново декоративната лайстна на рафта за съхранение.

- Хванете пластмасовата рамка от лявата страна на стоманената лайстна в най-задната точка.

1. Издърпайте и отстранете пластмасовата рамка от рафта за съхранение и
2. същевременно издърпайте лайстната. Сега се освобождава и срещуположната страна.

- След почистването отново прикрепете в обратен ред лайстната от неръждаема стомана към рафта за съхранение.

Разглобяване на двукомпонентен рафт за съхранение

Преди почистването на рафта за съхранение свалете декоративната лайстна. За тази цел процедирайте по следния начин:

- Поставете рафта за съхранение на мека подложка (напр. домакинска кърпа за съдове) върху работния плот.
- Свалете декоративната лайстна, като я подхванете от едната страна.
- Свалете двата адаптера отляво и отдясно от опорните ребра.
- След почистването поставете двата адаптера на желаната височина отляво и отдясно върху опорните ребра.

Изваждане на чекмеджетата на зоната за охлаждане

- Издърпайте чекмеджето докрай.

Чекмеджето се заключва в задната част чрез скоби. Преди изваждането това заключване трябва да се освободи.

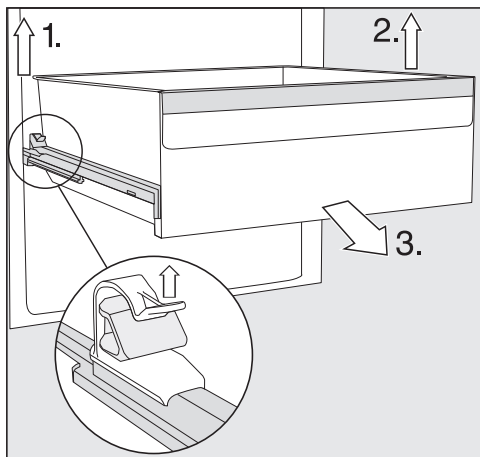

- 1. Повдигнете лявата скоба и същевременно издърпайте чекмеджето напред от заключването.
- 2. Изпълнете този процес и на срещуположната страна.

Чекмеджето вече не е заключено.

- 3. Сега извадете чекмеджето напред, като приложите сила.

Накрая отново приберете телескопичните водачи, за да се избегнат повреди.

 Опасност от повреда вследствие на грешно почистване.

Телескопичните водачи съдържат специална грес, която може да бъде измита при почистване, и телескопичните водачи могат да се повредят вследствие на това.

Почиствайте телескопичните водачи с влажна кърпа.

Поставяне на чекмеджетата

- Поставете чекмеджето върху напълно прибраните навътре телескопични водачи.
- Плъзнете чекмеджето със сила навътре в хладилния уред, докато се чуе щракване.

Изваждане и разглобяване на водния резервоар за пулверизатора

 Опасност за здравето вследствие на бактериално замърсена вода.

Вода, която стои във водния резервоар по-дълго време, може да развие микроорганизми и да застраши здравето Ви.

Почистете водния резервоар за пулверизатора и напълнете водния резервоар с прясна питейна вода, когато хладилният Ви уред или зоната на охлаждане са били изключени за по-дълго време (повече от 2 дни) или ако пулверизаторът е бил изключен за по-дълго време (повече от 2 дни).

Почистете водния резервоар за пулверизатора и напълнете водния резервоар с прясна питейна вода, когато режимът "Отпуск"  е бил включен за по-дълъг период от време (повече от 2 седмици).

Почистване и поддръжка

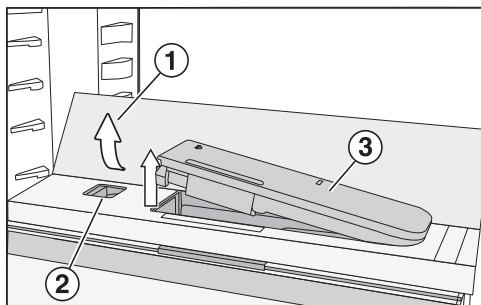

- Преместете стъкленото дъно ① надолу.

- Натиснете задните външни ъгли на стъкленото дъно ①.

Стъкленото дъно се повдига отпред нагоре.

- Хванете стъкленото дъно и го повдигнете назад.

Стъкленото дъно е във вертикално положение.

- Преместете плъзгащото се копче ② наляво.

Водният резервоар ③ изскача от ямката.

- Извадете водния резервоар.

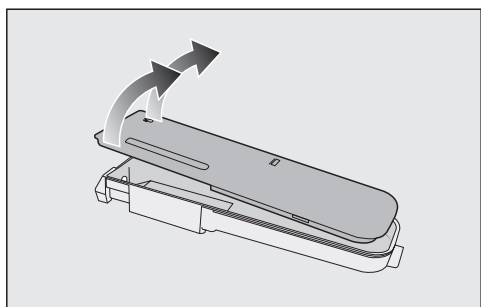

- Разглобете водния резервоар на 2-те му съставни части и почистете частите на ръка или в съдомиялната машина.

- Поставете обратно водния резервоар.

Отстраняване на разделителната преграда с поставка за бутилки

- Извадете предното и задното стъклено дъно от разделителната преграда.

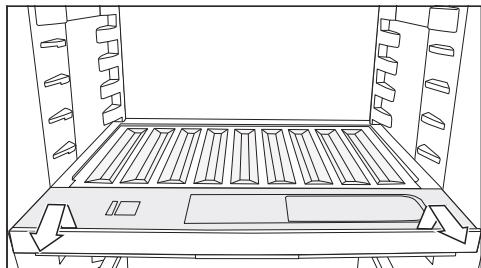

- Повдигнете поставката за бутилки напред и я изтеглете навън.
- След почистването плъзнете поставката за бутилки докрай и я натиснете надолу.
- Поставете стъклените дъна отново върху разделителната преграда.

Изваждане на капака на отделението

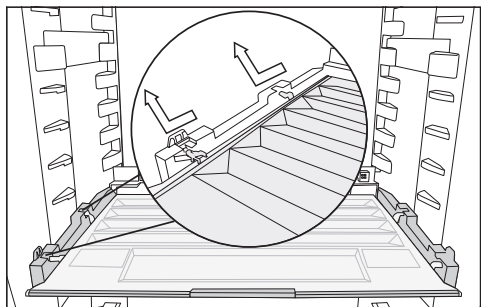

- Повдигнете капака напред и го изтеглете навън.
- След почистване пхнете капака на отделението обратно.

Изваждане на чекмеджетата и стъклените рафтове от фризерната зона

Изваждане на чекмедже от телескопичните водачи

- Издърпайте чекмеджето докрай.
- Хванете от страни страничното чекмедже в задната част и първо го повдигнете нагоре, а след това го извадете напред.

Накрая отново приберете телескопичните водачи, за да се избегнат повреди.

Поставяне на чекмедже

- Поставете чекмеджето върху напълно прибраните навътре телескопични водачи.
- Плъзнете чекмеджето във фризерната зона, докато се фиксира.

Изваждане на най-долното чекмедже

- Издърпайте чекмеджето навън, като при това го повдигате отпред.

Изваждане на стъклен рафт

- Изтеглете навън стъкления рафт заедно с телескопичните водачи.

Почистване и поддръжка

Сваляне на телескопичните водачи от стъкления рафт

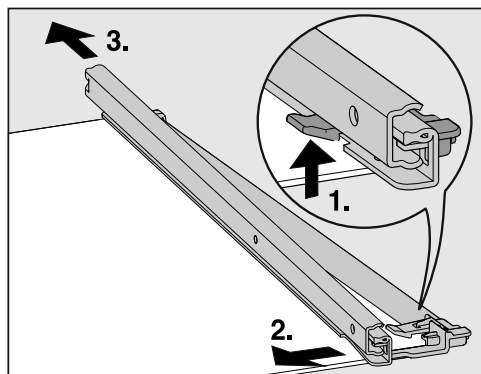

■ Свалете телескопичния водач:

1. Натиснете фиксиращия щифт нагоре.
2. Избутайте телескопичния водач на страни.
3. След това издърпайте телескопичния водач назад.

■ Свалете задната и предната предпазни лайстни от стъкления рафт.

■ След почистването отново закрепете предпазните лайстни към стъкления рафт.

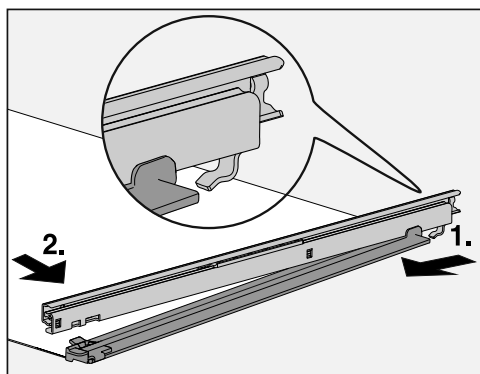

■ Закрепете телескопичните водачи към стъкления рафт:

1. За целта поставете телескопичните водачи отзад и ги захванете с натиск.
2. След това фиксирайте щифтовете отпред.

Смяна на филтъра за миризми (допълнително закупуван аксесоар)

Сменяйте филтрите за миризми в поставката на всеки 6 месеца.

Символът  на стартовия дисплей Ви напомня, че филтърът за миризми трябва да бъде сменен.

Резервен филтър за миризми KKF-RF можете да закупите от сервиза на Miele, специализираните магазини или интернет магазина на Miele.

- Издърпайте поставката за филтрите за миризми нагоре и я отстранете от рафта за съхранение.

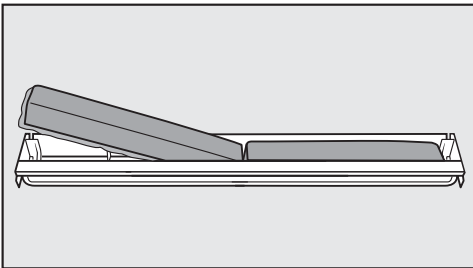

- Отстранете двата филтъра за миризми и сложете новите с попиващата страна надолу в поставката.

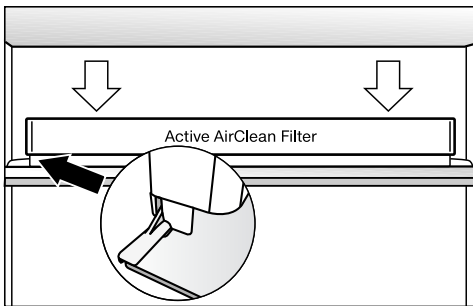

- Сложете поставката в средата на задната предпазна лайстна на рафта за съхранение, така че да се фиксира там.

- За да потвърдите смяната на филтрите, докоснете символа  на дисплея.

Индикацията за смяна на филтъра за миризми угасва и броячът се нулира.

Символът  изчезва от стартовия дисплей.

Почистване на уплътнението на вратата

 Опасност от повреда вследствие на грешно почистване.

При третиране на уплътнението на вратата с масла или мазнини то може да започне да пропуска въздух.

Не използвайте масла или смазка за уплътнението на вратата.

- Почиствайте уплътнението на вратата редовно с чиста вода и накрая го подсушавайте само с кърпа.



Почистване на вентилационните и обезвъздушителните отвори

Отлаганията от прах увеличават консумацията на електроенергия.

- Редовно почиствайте вентилационните и обезвъздушителните отвори с четка или прахосмукачка (за тази цел използвайте например четката за изсмукване за прахосмукачки Miele).



Почистване и поддръжка

След почистването

- Поставете всички части обратно в хладилника.
- Включете евентуално хладилника отново.
- Ако в режима на почистване  сте активирали зоната за охлаждане: докоснете на стартовия дисплей .
- Докоснете отново .

Когато функцията за почистване е изключена, символът  свети в бяло.

Зоната за охлаждане започва отново да охлажда.

- Включете за известно време функцията “Супер замразяване” , за да може да се охлади бързо зоната за замразяване.
- Включете за известно време функцията “Бързо охлаждане” , за да може зоната за охлаждане да се охлади бързо.
- Поставете хранителните продукти в зоната за охлаждане.
- Вкарайте чекмеджетата с продуктите във фризера веднага щом температурата в него стане достатъчно ниска.
- Изключете функцията “Супер замразяване”  веднага след като бъде достигната постоянна температура на зоната за замразяване от минимум -18 °C.
- Затворете вратите на уреда.



Какво да правим, когато ...

Можете сами да отстраните повечето неизправности и грешки, които могат да възникнат при ежедневните операции. В много случаи можете да спестите време и пари, като не се налага да се обаждате на сервиза.

На интернет страница www.miele.com/service ще получите информация за самостоятелното отстраняване на неизправности.

Таблиците по-долу ще Ви помогнат да откриете и отстраните причините за неизправност или грешка.

Преди да бъде отстранен проблемът, по възможност не отваряйте хладилника, за да сведете до минимум загубите на студен въздух.

Проблем	Причина и отстраняване
Хладилникът няма охлаждаща мощност, а вътрешното осветление не се включва при отворена врата на уреда.	Хладилникът не е включен и на дисплея свети  ■ Включете хладилника.
	Щепселът на захранващия кабел не е пъхнат докрай в контакта. ■ Пъхнете щепсела на захранващия кабел в контакта. При изключен хладилник на дисплея се появява  .
	Предпазителят на инсталацията в жилището е сработил. Хладилникът, напрежението в мрежата или друг уред може да са неизправни. ■ Свържете се с електротехник или със сервиза.
Компресорът работи непрекъснато.	Това не е грешка. С цел икономия на електроенергия, компресорът се включва при нисък разход на студенина в режим на намалени обороти. Поради това се увеличава времето на работа на компресора.
Компресорът се включва все по-често и за по-дълъг период от време, температурата в хладилника е твърде ниска.	Вентилационните отвори са закрити или задръстени с прах. ■ Не закривайте вентилационните отвори. ■ Почиствайте редовно вентилационните отвори от прах.
	Вратите на уреда са отваряни често или е поставено за съхранение или замразяване голямо количество пресни хранителни продукти. ■ Отваряйте вратите на уреда само при необходимост и за възможно най-кратко време.

Какво да правим, когато ...

Проблем	Причина и отстраняване
	<p>Нужната температура ще се настрои автоматично след известно време.</p>
	<p>Вратите на уреда не са затворени правилно. Възможно е в зоната за замразяване да се е образувал дебел слой лед.</p> <ul style="list-style-type: none"> ■ Затворете вратите на уреда.
	<p>Нужната температура ще се настрои автоматично след известно време.</p> <p>Ако се е образувал дебел слой лед, това намалява охлаждащата способност на уреда, което предизвиква повишаване на консумацията на електроенергия.</p> <ul style="list-style-type: none"> ■ Размразете и почистете хладилника.
	<p>Околната температура е твърде висока. Колкото по-висока е околната температура, толкова по-дълго работи компресорът.</p> <ul style="list-style-type: none"> ■ Обърнете внимание на указанията в глава “Монтаж”, раздел “Място за монтаж”.
	<p>Хладилникът е бил неправилно вграден в нишата.</p> <ul style="list-style-type: none"> ■ Инсталирайте уреда в съответствие с инструкциите в приложените инструкции за монтаж.
	<p>В хладилника е настроена твърде ниска температура.</p> <ul style="list-style-type: none"> ■ Корижирайте настройката на температурата.
	<p>Замразено е по-голямо количество хранителни продукти наведнъж.</p> <ul style="list-style-type: none"> ■ Вземете под внимание указанията в глава “Замразяване и съхраняване”.
	<p>Функцията “Бързо охлаждане” ❄️ е още включена.</p> <ul style="list-style-type: none"> ■ За да спестите енергия, изключете предварително функцията “Бързо охлаждане” ❄️.
	<p>Функцията “Супер замразяване” ❄️❄️ е все още включена.</p> <ul style="list-style-type: none"> ■ За да спестите енергия, изключете функцията “Супер замразяване” ❄️❄️.

Какво да правим, когато ...



















Проблем	Причина и отстраняване
<p>Компресорът се включва все по-рядко и за по-кратко време, температурата в хладилния уред се покачва.</p>	<p>Това не е повреда. Настроената температура е твърде висока.</p> <ul style="list-style-type: none"> ■ Коригирайте настройката на температурата. ■ Проверете температурата още веднъж след 24 часа. <p>Замразените продукти започват да се размразяват.</p> <p>Околната температура е паднала под тази, за която е предвиден Вашият хладилен уред.</p> <p>Компресорът се включва по-рядко, когато околната температура е твърде ниска. Затова в зоната за замразяване може да е станало твърде топло.</p> <ul style="list-style-type: none"> ■ Обърнете внимание на указанията в глава “Монтаж”, раздел “Място за монтаж”. ■ Увеличете околната температура.
<p>Хладилникът е обледен или във вътрешността му се образува кондензна вода. Евантуално вратата на уреда не се затваря правилно.</p>	<p>Уплътнението на вратата е излязло от канала си.</p> <ul style="list-style-type: none"> ■ Проверете дали уплътнението на вратата стои плътно в канала си. <p>Уплътнението на вратата е повредено.</p> <ul style="list-style-type: none"> ■ Проверете дали уплътнението на вратата е повредено.
<p>Уплътнението на вратата е повредено или трябва да се смени.</p>	<p>Уплътнението на вратата се сменя без инструменти.</p> <ul style="list-style-type: none"> ■ Сменете уплътнението на вратата. То може да бъде закупено в специализираните магазини или в центъра за обслужване на клиенти на Miele.

Какво да правим, когато ...









Общи проблеми с фризера







Проблем	Причина и отстраняване
В отделението за влажно съхранение с настройката $\delta\delta\delta$ хранителните продукти са засегнати.	<p>В отделението за влажно съхранение има твърде много кондензна вода.</p> <ul style="list-style-type: none">■ Отстранете кондензната вода с кърпа.■ Поставете решетка за печене или подобен съд вътре, за да може излишната влага да се изцеди.■ Отворете капака на отделението, като изберете позицията “Неповишена влажност на въздуха δ”, и изключете пулверизатора ☼.
Дъното на хладилното пространство е мокро.	<p>Отворът за изтичане на водата от обезскрежаването е запушен.</p> <ul style="list-style-type: none">■ Почистете улея и отвора за изтичане на водата от обезскрежаването.
Замразените храни са се слепнали.	<p>Опаковката на хранителните продукти не е била суха при поставянето им.</p> <ul style="list-style-type: none">■ Разделете храните посредством някакъв тъп предмет, например лъжица.
Не се издава предупредителен сигнал, въпреки че вратата е била отворена за дълъг период от време.	<p>Това не е неизправност. Предупредителният сигнал в режима за настройка е изключен. Ако искате да включите отново звуковата аларма:</p> <ul style="list-style-type: none">■ Докоснете ☼.■ Плъзнете наляво или надясно, докато в средата се покаже ☼.■ Докоснете ☼.■ Изберете желаната сила на звука, като плъзнете наляво или надясно сегментната лента.■ Потвърдете желаната сила на звука, като докоснете сегментната скала. <p>При включени предупредителни и звукови сигнали се появява ☼.</p>

Съобщения на дисплея



Съобщение	Причина и отстраняване
<p>На стартовия дисплей свети , хладилникът няма охлаждателна мощност, но управлението на хладилника, както и вътрешното осветление, са все още в изправност.</p>	<p>Режимът за презентация е включен.</p> <ul style="list-style-type: none"> ■ Докоснете . ■ Докоснете . ■ Плъзнете наляво или надясно, докато в средата не се покаже . ■ Докоснете . <p>След като режимът за презентация  бъде изключен, хладилникът се изключва и трябва да бъде включен отново.</p>
<p>На дисплея светва  и хладилникът не може да бъде управляван.</p>	<p>Функцията за почистване все още е включена.</p> <ul style="list-style-type: none"> ■ Изключете отново функцията за почистване, като докоснете на стартовия дисплей . ■ Докоснете отново . <p>Когато функцията за почистване е изключена, символът  свети в бяло.</p> <p>Хладилникът започва да охлажда отново.</p>
<p>На дисплея не се показва нищо. Той е черен.</p>	<p>Включен е режим “Шабат” : Вътрешното осветление е изключено, но хладилникът охлажда.</p> <ul style="list-style-type: none"> ■ Докоснете черния дисплей. <p>Появява се .</p> <ul style="list-style-type: none"> ■ Докоснете . <p> светва в оранжево.</p> <ul style="list-style-type: none"> ■ Докоснете отново символа . <p>Когато режимът “Шабат” е изключен, символът  свети в бяло.</p>
<p>На дисплея светва  и хладилникът не може да бъде управляван.</p>	<p>Функцията за заключване е включена.</p> <ul style="list-style-type: none"> ■ Отключете хладилника за кратко или изключете функцията за заключване изцяло (вижте глава “Предприемане на други настройки”, раздел “Краткосрочно деактивиране/цялостно изключване на функцията за заключване / ”).



Какво да правим, когато ...

Съобщение	Причина и отстраняване
<p>На началния дисплей светва символът , допълнително прозвучава звуков сигнал.</p>	<p>Индикацията за смяна на филтъра за миризми . Ви напомня, че филтърът за миризми трябва да бъде сменен.</p> <ul style="list-style-type: none">■ Сменете филтъра за миризми в стойката (вижте глава “Почистване и поддръжка”, раздел “Смяна на филтъра за миризми (допълнително закупван аксесоар)”) и потвърдете смяната на филтъра за миризми, като докоснете символа  на дисплея. <p>Символът  изчезва от стартовия дисплей.</p>
<p>На съответната индикация за температурата на зоната за охлаждане и/или на фризерната зона свети в жълто , допълнително прозвучава предупредителен сигнал и вътрешното осветление свети с пулсации.</p>	<p>Активирана е алармата на вратата.</p> <ul style="list-style-type: none">■ Натиснете за известно време на дисплея  . <p>Предупредителният сигнал спира, символът   изгасва и вътрешното осветление отново свети постоянно.</p> <ul style="list-style-type: none">■ Затворете съответната врата на уреда.

Съобщение	Причина и отстраняване
<p>В индикацията за температурата на зоната за замразяване светва в червено  , допълнително прозвучава предупредителен сигнал.</p>	<p>Алармата за температура е активирана, в зависимост от настроената температура в зоната за замразяване е станало твърде топло или твърде студено.</p> <p>Причините за това могат да са например:</p> <ul style="list-style-type: none"> – Вратата на уреда е отворена често. – Замразявано е голямо количество хранителни продукти, без да е включена функцията “Супер замразяване”. – Имало е по-дълго прекъсване на електрозахранването (спиране на тока). – Хладилникът е повреден. <p>■ Докоснете  .</p> <p>Предупредителното съобщение е потвърдено:   угасва и предупредителният сигнал спира.</p> <p>На дисплея се показва мигащо за около 1 минута най-високата температура, която е имало досега в зоната за замразяване. След това индикацията за температурата се превключва на актуалната температура в зоната за замразяване.</p> <p>Можете преждевременно да напуснете мигащата индикация за температурата:</p> <p>■ Докоснете индикацията за температурата на зоната за замразяване.</p> <p>Показваната най-висока температура се изтрива. След това на дисплея се появява реалната моментна температура на зоната за замразяване.</p> <p>■ Отстранете проблема, задействал алармата.</p> <p>■ В зависимост от температурата проверете дали хранителните продукти не са се разтопили или дори размразили. Ако това е така, обработете хранителните продукти допълнително (сгответе ги или ги опечете), преди да ги замразите отново.</p>



Какво да правим, когато ...

Съобщение	Причина и отстраняване
<p> светва в червено на дисплея и допълнително прозвучава предупредителен сигнал.</p>	<p>Показва се прекъсване на електрозахранването: температурата в зоната за замразяване се е повишила прекалено много в последните дни или часове вследствие на прекъсване на електрозахранването.</p> <ul style="list-style-type: none">■ Докоснете . <p>Съобщението за грешка е потвърдено:</p> <p> угасва и предупредителният сигнал спира.</p> <p>В индикацията за температурата на зоната за замразяване се показва мигащо за около 1 минута най-високата температура, която е имало досега в зоната за замразяване. След това индикацията за температурата се превключва на актуалната температура в зоната за замразяване.</p> <p>Можете преждевременно да напуснете мигащата индикация за температурата:</p> <ul style="list-style-type: none">■ Докоснете индикацията за температурата на зоната за замразяване. <p>Показваната най-висока температура се изтрива. След това на дисплея се появява реалната моментна температура на зоната за замразяване. Тогава хладилникът продължава да работи с последната настройка за температурата.</p> <ul style="list-style-type: none">■ Отстранете проблема, задействал алармата.■ В зависимост от температурата проверете дали хранителните продукти не са се разтопили или дори размразили. Ако това е така, обработете хранителните продукти допълнително (сгответе ги или ги опечете), преди да ги замразите отново.

Съобщение	Причина и отстраняване
<p> светва в червено на дисплея, евентуално се показва код за грешка F с числа. Освен това прозвучава предупредителен сигнал.</p>	<p>Налице е неизправност.</p> <ul style="list-style-type: none"> ■ Изключете предупредителния сигнал, като докоснете  на дисплея. ■ Свържете се с отдела за обслужване на клиенти. <p>За да съобщите за неизправността, освен показвания код на неизправност са Ви необходими и идентификаторът на модела и фабричният номер на Вашия хладилен уред. Можете да извикате тази информация директно:</p> <ul style="list-style-type: none"> ■ За целта натиснете  на дисплея. <p>На дисплея се показват нужните данни за уреда.</p> <p>Чрез потвърждаване с <i>OK</i> напускате информационния дисплей и кодът за неизправност Ви се показва отново.</p> <p>Можете да изключите хладилния уред и директно от съобщението за неизправност.</p> <hr/> <p>Показва се неизправност на уреда: тази индикация е винаги с приоритет и незабавно отменя всяка настройка, която извършвате в момента.</p> <p>Неизправността на уреда се показва с приоритет пред налична аларма на вратата и/или за температура.</p>

Какво да правим, когато ...







Проблеми с пулверизатора

Проблем	Причина и отстраняване
Пулверизаторът не оросява хранителните продукти в PerfectFresh Active зоната	Пулверизаторът не е включен. ■ В режим на настройка  натиснете символа  .
	Капакът на отделението е издърпан напред и по този начин е на настройка “Неповишена влажност на въздуха δ”. ■ Плъзнете капака на отделението назад, така че да се избере настройката “Повишена влажност на въздуха δδδ”.
	Във водния резервоар няма достатъчно вода. ■ Напълнете водния резервоар.
	Водният резервоар не е фиксиран правилно. ■ Поставете водния резервоар така, че да се фиксира правилно.
	Пред пулверизатора има замърсяване. ■ Почистете пулверизатора и водния резервоар.

Вътрешно осветление

 Опасност от токов удар вследствие на открити токопроводими части. При сваляне на капака на осветлението можете да докоснете токопроводими части. Не сваляйте капака на осветлението. LED осветлението може да се ремонтира или подменя само от центъра за обслужване на клиенти.

 Опасност от нараняване от LED осветлението. Това осветление съответства на рискова група RG 2. Ако капакът е повреден, очите могат да бъдат засегнати. При повреден капак на осветлението не гледайте директно в осветлението с оптични инструменти (лупа или други подобни) от непосредствена близост.

Проблем	Причина и отстраняване
Вътрешното осветление не работи.	Хладилникът не е включен. <ul style="list-style-type: none"> ■ Включете хладилника.
	Включен е режим “Шабат”  : дисплеят е черен, но хладилникът охлажда. <ul style="list-style-type: none"> ■ Докоснете черния дисплей. Появява се  . <ul style="list-style-type: none"> ■ Докоснете .  светва в оранжево. <ul style="list-style-type: none"> ■ В режим на настройка  натиснете символа . Когато режимът “Шабат” е изключен, символът  свети в бяло.
	При отворена врата вътрешното осветление се изключва автоматично след около 15 минути поради прегряване. Ако това не е причината, налице е неизправност. <ul style="list-style-type: none"> ■ Свържете се с центъра за обслужване на клиенти.

Какво да правим, когато ...

Проблем	Причина и отстраняване
<p>LED осветлението на един от рафтовете за съхранение не функционира.</p>	<p>Рафтът за съхранение не приляга плътно към опорните ребра на хладилника.</p> <ul style="list-style-type: none"> ■ Проверете дали рафтът за съхранение е поставен правилно върху опорните ребра: рафтът за съхранение има на левия преден ъгъл метални контакти, чрез които LED осветлението се захранва с ток. ■ Плъзнете рафта за съхранение навътре, докато се чуе щракване. <p>LED осветлението на лайстната от неръждаема стомана е повредено.</p> <ul style="list-style-type: none"> ■ Сменете лайстната от неръждаема стомана с LED осветление. Можете да закупите резервен в центъра за обслужване на клиенти.
<p>LED осветлението на всички рафтове за съхранение не функционира.</p>	<p>През LED осветлението е попаднала течност на един от рафтовете за съхранение или в отворите на контактите в реброто на хладилника отляво. Защитното изключване изключва LED осветлението на всички рафтове за съхранение.</p> <ul style="list-style-type: none"> ■ Избършете лайстната от неръждаема стомана с LED осветление с влажна кърпа, подсушете лайстната или я оставете да изсъхне извън хладилния уред. ■ Внимавайте контактите да са чисти и сухи, преди да сложите обратно рафтовете за съхранение с осветлението. ■ Плъзнете рафта за съхранение навътре, докато се чуе щракване. ■ Затворете вратата на уреда. <p>След повторно отваряне на вратата на уреда вътрешното осветление започва да функционира отново.</p> <p>Ако това не са причините за липсата на осветление, налице е неизправност.</p> <ul style="list-style-type: none"> ■ Свържете се с центъра за обслужване на клиенти.
<p>Вътрешното осветление пулсира.</p>	<p>Това не е неизправност. Алармата на вратата е била активирана и вътрешното осветление пулсира с предупредителния сигнал.</p>

Причини за шумовете

По време на работата хладилният уред издава различни шумове. При ниска охлаждаща мощност хладилният уред работи енергоспестяващо, но по-продължително. Силата на звука е по-слаба. При голяма охлаждаща мощност хранителните продукти се охлаждат по-бързо. Силата на звука е по-висока.

Нормални шумове	Каква е причината за възникването им?
Свистене, със-кане	В охлаждащия кръг се впръсква хладилен агент.
Бълбукане, гъргорене, шу-ртене	Хладилният агент циркулира през тръбите.
Бръмчене	Хладилният уред охлажда.
Щракване	Термостатът включва или изключва компресора.
Бръмчене, шум	Вентилаторът работи.
Пукане	В хладилния уред става разширение на материалите.
Дрънчене	Вентилите или клапите са активни.
Бръмчене (хладилни уреди с воден резервоар)	От водния резервоар се изпомпва вода.
Шум от всмукване (хладилни уреди с амортизатор за затваряне на вратата)	Вратата на уреда с амортизатор за затваряне на вратата се отваря или затваря.
Не забравяйте, че шумовете, съпровождащи работата на компресора и охлаждащия кръг, са неизбежни.	

Причини за шумовете

Шумове	Причина и отстраняване
Вибриране, щракане, дрънчене	Хладилният уред не е нивелиран. Нивелирайте хладилния уред с помощта на нивелир. За тази цел използвайте регулируемите крачета (в зависимост от модела) в долната част на хладилния уред.
	При ниша за вграждане над 140 cm: Плъзнете приложените стабилизиращи релси на долната страна на дъното на уреда.
	Чекмеджетата, кошниците или рафтовете се клатят или са се заклинили. Проверете изваждащите се компоненти и ги наместете отново.
	Бутилки или съдове се допират. Раздалечете леко бутилките или съдовете.
	Държачът на кабела за транспортиране (в зависимост от модела) все още виси на задната стена на уреда. Отстранете държача на кабела за транспортиране.

На интернет страница www.miele.com/service ще получите информация за самостоятелното отстраняване на неизправности и за резервни части на Miele.

Контакт при неизправности

При неизправности, които не можете да отстраните сами, уведомете например Вашия специализиран търговец на Miele или сервиза на Miele.

Можете да запазите час в сервиза на Miele онлайн на адрес www.miele.bg/service.

Информацията за връзка със сервиза на Miele ще откриете в края на този документ.

Сервизът се нуждае от идентификатора на модела и фабричния номер (фабр./сериен номер/N^o). Данните ще намерите на табелката с данни.

Табелката с данни ще намерите във вътрешността на фризера.

Показване на информация за уреда

В режима за настройки можете да намерите тази информация в раздел Информация **i** (вижте глава “Предприемане на други настройки”) или на табелката с технически характеристики във вътрешността на хладилника.

База данни EPREL

От 1 март 2021 г. информацията за енергийното етикетирание и за изискванията за екодизайн може да бъде намерена в европейската продуктова база данни (EPREL). Можете да отворите продуктовата база данни от следната връзка: <https://eprel.ec.europa.eu/>. Ще бъдете поканени да въведете идентификатора на модела.

Идентификатора на модела ще намерите върху табелката с данни във вътрешността на хладилния уред или, в зависимост от модела, в режима за настройка в Информация **i**.

Miele	
XXXXXX	Nr. XX/XXXXXXXXXX.
<small>WEINTEMPERIERSCHRANK-INTERTECH-MODELL MULTITEMPERATURE WINE STORAGE CHINET-UNDERCORKTOP ARMOIRÉ À HAISE TEMPERÉES-INS-MOUL ENCASTRABLE SOUS PLAN ARMARIO P. ACCONZIONATO, VINO-MOUL POTREBNO ENCAMERA ВИННИ ТЕМПЕРАТУРНИ ШРАП</small>	
<small>Refrigerant Class Classe Réfrig</small> SN-ST	<small>Ap-Type/WF-Type A-Type/WF-Type</small> <small>Enthalpy/Net Gross Capacity Volume Enut/Capacité Bruta</small> XXX l
<small>Number of Tot</small> / G / /MEN / RALT <small>Net Capacity Volume U e</small> / R / /F / /WINE / CHILL <small>Capac. Util</small> / Tot / F / /C / /VINO / CHILL	R600a: XXg

Гаранция

Гаранционният срок е 2 години.

Повече информация можете да намерите в доставените с машината гаранционни условия.

Декларация за съответствие

С настоящото Miele декларира, че този хладилник с фризер съответства на Директива 2014/53/ЕС.

Пълния текст на ЕС декларацията за съответствие можете да откриете на един от следните интернет адреси:

- Продукти, изтегляне, на www.miele.bg

Честотна лента	2,4000 GHz – 2,4835 GHz
----------------	----------------------------

Максимална мощност на из- лъчване	< 100 mW
---	----------

За обслужване и управление на модула за комуникация Miele ползва собствени или чужди софтуери, които не попадат под действието на така нареченото Open Source лицензно условие. Тези софтуери/софтуерни компоненти са защитени с авторски права. Авторските права на Miele и трети лица трябва да се спазват.

Освен това интегрираният в уреда модул за комуникация съдържа софтуерни компоненти, които се предоставят при лицензионни условия за Open Source. Можете да извикате съдържащите се компоненти за Open Source, заедно със сведенията относно авторските права, копията от съответно валидните лицензни условия, както евентуално и друга информация локално с IP през съответния уеб браузър ([http\[s\]://<IP адрес>/Licenses](http[s]://<IP адрес>/Licenses)). Посочените там правила относно отговорността и гаранцията на Open Source лицензионните условия са в сила само по отношение на съответните носители на авторски права.

МИЛЕ БЪЛГАРИЯ ЕООД
Ул. Бяла черква №24
гр.София, 1408

Тел: + 359 2 426 00 89
+ 359 882 391 073

Имейл адрес: info@miele.bg
www.miele.bg

Miele & Cie. KG
Carl-Miele-Straße 29
33332 Gütersloh
Deutschland

KFN 7774 ...

bg-BG

M.-Nr. 12 585 630 / 00