

Miele

Instruções de utilização e programação

Mealheiro



C 4065

Leia as instruções de utilização **atentamente** antes da montagem, instalação e início de funcionamento. Desta forma não só se protege como evita anomalias no aparelho.



M.-Nr. 05 706 220

Medidas de segurança e precauções	4
Protecção do meio ambiente	5
Descrição do aparelho	6
Informações gerais sobre o mealheiro C 4065	6
Programação	8
Entrada na programação	8
Saída do modo de programação	8
Listagem das posições de memória	9
Exemplos	11
Indicação do somatório diário de todas as moedas (sem entrada no nível de programação)	11
Indicação do somatório diário de todas as moedas (com entrada no nível de programação)	12
Exemplos de programação	13
Alteração do tempo principal (funcionamento por tempo) da opção standard 60 minutos para 30 minutos.	14
Indicações	15
Somatório diário de todas as moedas	15
Indicações em funcionamento programado	16
Indicações antes e depois de libertar o programa	16
Programação em funcionamento por tempo	17
Programação do tempo principal Posição de memória P03	17
Programação do tempo para a moeda Posição de memória P08.	17
Funções especiais	18
Programação da luminosidade do visor Posição de memória P23	18
Limpeza e manutenção	19
Serviço técnico	20
Instruções resumidas	21

Medidas de segurança e precauções

Leia as instruções de utilização e programação atentamente antes de iniciar o funcionamento com o mealheiro. Ai encontra indicações importantes sobre segurança, utilização e manutenção o que contribui para evitar avarias. Guarde o livro de instruções e de programação.

Antes de ligar o mealheiro à rede eléctrica verifique se os dados mencionados na placa de características (tensão e frequência) correspondem com os da rede eléctrica.

A segurança eléctrica do aparelho só está garantida se for ligado a uma tomada com protecção. É importante que estas regras base de segurança existam. No caso de dúvida mande rever a instalação eléctrica por um técnico. O fabricante não pode ser responsabilizado por danos que resultem da falta ou interrupção de protecções

Não utilize o aparelho se apresentar danos exteriores (por ex. fio de ligação danificado).

Se o cabo de ligação for danificado, terá de ser substituído pelo serviço de assistência técnica.

De qualquer forma não deve abrir o mealheiro porque pode eventualmente tocar em peças condutoras de energia.

Reparações em aparelhos eléctricos só devem ser feitas por técnicos.

Reparações feitas indevidamente podem trazer graves consequências para o aparelho e utilizador e o fabricante não assume qualquer responsabilidade.

O mealheiro só está desligado da corrente eléctrica se o comutador principal ou os fusíveis/disjuntores do quadro estiverem desligados.

Não instale o mealheiro em local húmido. Temperaturas baixas influenciam o funcionamento do mealheiro.

Para limpar o aparelho não utilize máquinas de pressão ou jactos de água.

Peças com defeito só devem ser substituídas por peças originais Miele. Só peças de origem beneficiam de garantia.

Utilização de acessórios

Só devem ser montados acessórios se forem aconselhados pela Miele. Se forem montadas outras peças fica excluído o direito à garantia.

Recolha as moedas/fichas diariamente. Assim evita acumulação no mealheiro que poderá conduzir a avarias de funcionamento.

Embalagem

A embalagem de protecção do aparelho durante o transporte é feita a partir de materiais seleccionados do ponto de vista ecológico e por isso reciclável.

A devolução das embalagens ao ciclo de reciclagem contribui para economia de matérias primas e redução do aumento de resíduos.

Aparelhos em fim de vida útil

Aparelhos eléctricos e electrónicos contêm diversos materiais válidos mas também contêm substâncias nocivas que foram necessárias para a segurança e para o funcionamento.

Por este motivo, aparelhos que devido a avaria ou substituição deixam de ser utilizados, não devem ser depositados junto do contentor de lixo. Se forem manuseados de forma inadequada não só podem causar problemas de saúde como prejudicar o meio ambiente.

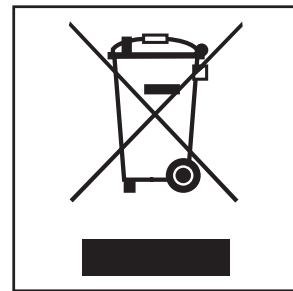

Informe-se junto da sua Câmara Municipal sobre as possibilidades de recolha e reciclagem.

Desta forma contribui para despoluição do meio ambiente.

Mantenha os aparelhos até serem transportados, fora do alcance de crianças.

Descrição do aparelho

Informações gerais sobre o mealheiro C 4065

O mealheiro C 4065 está equipado com um verificador de moedas mecânico.
O mealheiro C 4065 pode ser utilizado por selecção de tempo ou por programação para comandar máquinas Miele.

Funcionamento programado (Programação em série):

Para comandar aparelhos e máquinas para que estejam equipadas com um programador ou um comando electrónico para que se desenrole um programa completo (por exemplo um programa de lavagem).

Funcionamento por controle de tempo*:

Para comandar aparelhos que funcionem durante um determinado espaço de tempo (por exemplo tempo para passar a ferro.)

* É necessário programar o mealheiro.

Mealheiro C 4065

- ① Visor
- ② Teclas de programação
- ③ Entrada de moedas
- ④ Tecla para devolução de moedas
- ⑤ Saída de moedas
- ⑥ Cabo de ligação
- ⑦ Caixa de recolha de moedas
- ⑧ Painel de gaveta
- ⑨ Fecho
- ⑩ Painel frontal

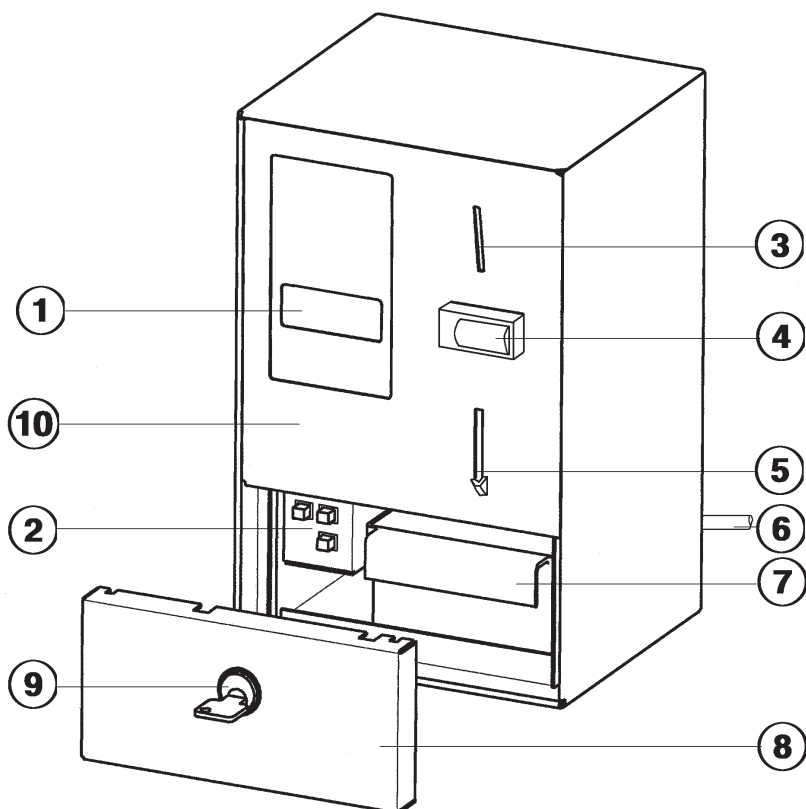

Antes de introduzir as moedas verifique de tem a quantia exacta. Evite valor em excesso.
O mealheiro não dá troco.

Introduza somente as moedas de valor igual às indicadas no mealheiro.

Indicações

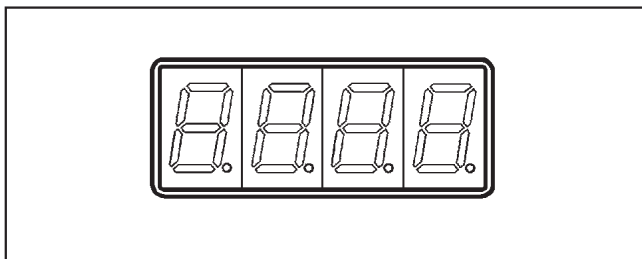

Entre outras indicações aparece:

- A quantia a pagar,
- o modo de funcionamento da máquina ligada (funcionamento programado, controle de tempo
- as posições de memória e opções
- a contagem,
- Indicações de teste e serviço.

Teclas de programação

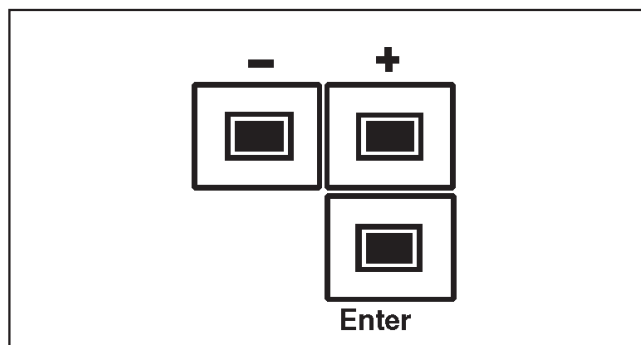

Através destas teclas pode seleccionar várias posições de memória e entrar nas várias opções.

Tecla " + " e " - "

Tecla para seleccionar as várias posições e para alterar os valores das opções.

Sempre que carregue na tecla a indicação é alterada em uma posição.

Mantendo a tecla pressionada altera as posições rapidamente.

Outras funções:

Tecla " + "

Entrada para ler o contador fora do nível de programação

Tecla " - "

para eliminar o conteúdo do contador e para voltar ao início.

Tecla " Enter "

Esta tecla tem várias funções.

- Entrada no modo de programação.
- Passagem da posição de memória para a opção.
- Memorização da opção e retorno à posição de memória.
- Seleccionar o contador fora do nível de programação.

Programação

Entrada na programação

Condição previa:

- O aparelho/a máquina tem de estar ligada e
- no caso de máquinas de roupa e secadores a porta deve estar fechada.

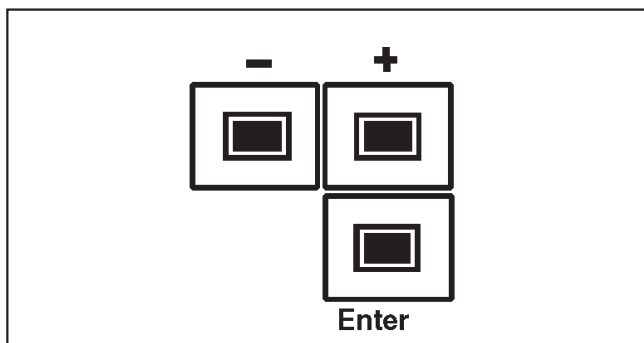

- Carregue e largue a tecla " **Enter, 4 x** " no espaço de **5 segundos**.

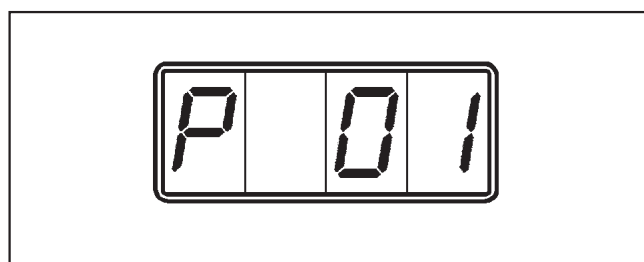

No lado esquerdo do visor aparece a letra " **P** " (nível de programação). A indicação " **01** " no lado direito mostra a primeira posição de memória.

Seleccionar uma " Posição de memória "

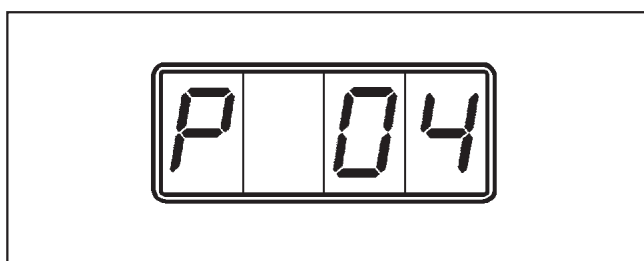

- Carregar na tecla " + " ou " - " até que apareça a posição de memória correspondente (00, 01, 02 ...25) (por exemplo " **04** ").
- Carregar na tecla " **Enter** ".

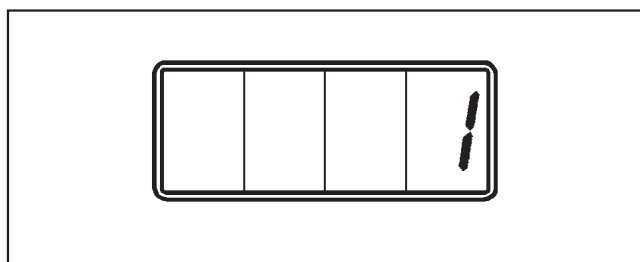

No lado direito do visor aparece a opção correspondente à posição de memória (por ex. " **1** ").

Seleccionar uma " Opção "

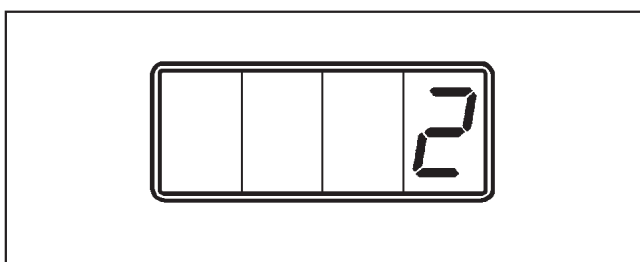

- Carregue na tecla " + " ou " - " até que a opção correspondente (1,2,3,4 ...9999) apareça no visor (por exemplo " **2** " para funcionamento por controle de tempo).

Memorizar a " Opção "

- Carregar na tecla " **Enter** ".

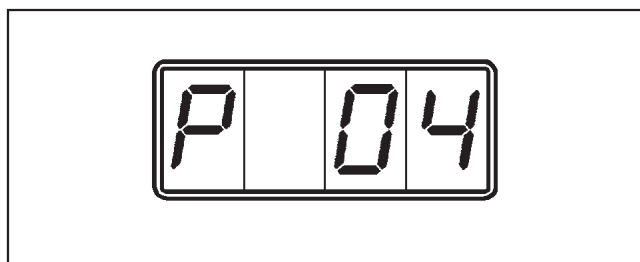

No visor aparece " **P 04** ".

A opção " 2 " na posição de memória " 4 " está memorizada.

Saída do modo de programação

Para sair há duas possibilidades:

- Desligar o aparelho/máquina.
- Se no espaço de 50 segundos não carregar em nenhuma tecla de programação a saída será automática.
- Seleccionar a posição de memória "00" e tecla " **Enter** ".













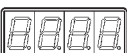

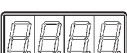



Listagem das posições de memória

Nas posições de memória podem ser programadas opções e verificar o contador.

Opções standard alteradas devem ser mencionadas na coluna "Standard".



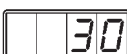





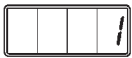

 = Introdução através do utilizador ou serviço técnico.

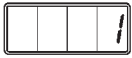
 = Introdução só pelo serviço técnico.

Posição de memória	Indicação (Standard)	Nota	Descrição das várias funções	Opções			Observações
				Standard			
P 00			Saída do modo de programação				Página 7
P 01			Indicação da soma diária de todas as moedas (valor em dinheiro) -Eliminar através da tecla " - "				Página 10, 11, 14
P 02			Indicação do somatório total de todas as moedas (valor em dinheiro) -não eliminável				
P 03			Para funcionamento programado -alterável de acordo com a programação de casas decimais.	2,00 EUR			Página 16
			Para funcionamento por tempo: Tempo principal em minutos (Só, se a posição de memória 4 estiver regulada para funcionar por tempo.) -Alterável de acordo com o tempo programado para moedas. Até 1440 vezes do tempo programado para as moedas e em passos correspondentes ao tempo do valor das moedas.				
P 04			1 Funcionamento programado 2 Funcionamento por tempo	1	2		
P 05			Número de casas decimais a serem indicadas Só para indicar o valor. 1 duas casas decimais (por exemplo 4.50) 2 nenhuma casa decimal (por ex. 4)	1	2		
P 06			Para funcionamento programado: Mensagem resposta 1 Fim do programa com 230 V Sinal DESLIGADO ** (também interrupção de corrente) 2 Fim do programa com 230 V Sinal LIGADO ** 3 Fim do programa só com interrupção de corrente	1	2	3	
P 07			Para funcionamento programado: Memorização de tempo -Alterável em segundos de 2 até 180.	180 Seg.	2 a 180 Segundos		
P 08			Para funcionamento por tempo: Tempo para a moeda de menor valor (que está programada) -Alterável de minuto em minuto de 1 até 120 minutos.	30 Min.	1 a 120 Minutos		Página 16

- Continua na próxima página -

Programação

Posição de memória	Indicação (Standard)	Nota	Descrição das várias funções	Opções				Observações
				Standard				
P 09			Para funcionamento por tempo: Modo de pagamento 1 Moeda (sempre tempo principal total) 2 Pagamento mínimo (primeiro quantia única para tempo principal, depois possibilidade de adquirir ≥ 1 minuto de acordo com as moedas inseridas) 3 Tempo curto (de acordo com a quantia inserida pode adquirir tempo proporcional a ≥ 1 minuto)	1	2	2	3	
P 10			Para funcionamento por tempo: Libertar tempo / Stop tempo 1 Desbloqueio de tempo logo após introduzir as moedas 2 Desbloqueio de tempo com 230 V Sinal DESLIGADO Fim do tempo com 230 V Sinal LIGADO 3 Desbloqueio de tempo com 230 V Sinal LIGADO Stop Tempo com 230 V Sinal DESLIGADO 4 Desbloqueio de tempo com 230 V Sinal DESLIGADO com função de memória através do tempo de ligação do relé principal 5 Desbloqueio de tempo com 230 V Sinal LIGADO com função de memória através do tempo de ligação do relé principal.	1	2	3	4	5
P 17			Valor atribuído para canal 1	0,50* EUR				
P 23			Luminosidade do visor alterável de 1 até 7	3	1 - 7			Página 17
P 24			Retorno à posição standard	S	i			

*) Conforme o verificador de moedas instalado.

Indicação do somatório diário de todas as moedas (sem entrada no nível de programação)

Generalidades

Também sem entrar no nível de programação podem ser verificados os conteúdos do contador do somatório diário de moedas (quantias), somatório diário de todas as moedas. Também é possível eliminar o somatório diário sem estar no nível de programação.

Condição prévia

- A máquina tem de estar ligada e a porta no caso de máquinas de roupa e secadores tem de estar fechada.

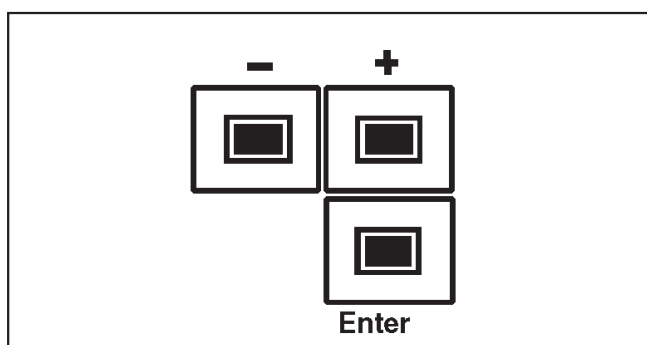

- Carregar na tecla " + " durante ca. de 5 segundos e largar.

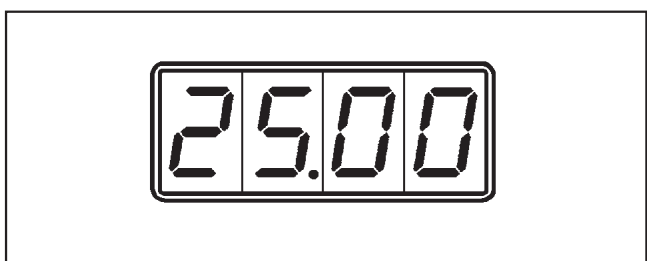

Conteúdo do contador diário para "Moedas (Quantia)" (eliminável). No visor aparece a quantia cobrada no dia, por exemplo *25.00* EUR.

Somatório total (não eliminável):

- Carregar na tecla " **Enter** " e largar.

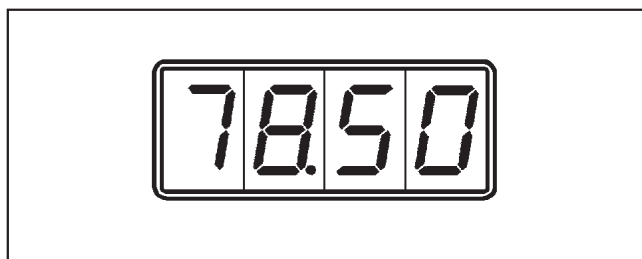

No visor é indicada a soma diária cobrada, por exemplo *78.50* EUR.

Eliminar a soma total diária

A soma total diária só pode ser eliminada se for seleccionada e estiver à vista. Sendo indiferente o número que esteja a ser indicado no visor.

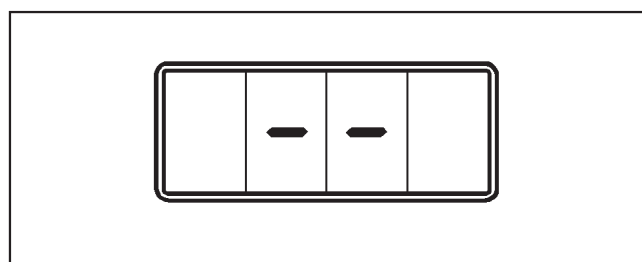

- Carregar na tecla " - " até que no visor apareçam dois traços horizontais.
- Deixar de carregar na tecla " - ".

O total do contador foi apagado e no visor aparece "0.00"

Saída da indicação

Há três hipóteses para sair:

- Desligar o mealheiro (desligando no comutador principal).
- Se no espaço de 50 segundos não voltar a carregar na tecla "Enter", a saída é automática.
- Após indicação do último contagem (contagem total) carregue na tecla "Enter".

Exemplos

Indicação do somatório diário de todas as moedas (com entrada no nível de programação)

Condições:

- A máquina têm de estar ligada e a porta no caso de máquinas de roupa e secadores tem de estar fechada.

No visor do mealheiro é indicado o valor Standard programado **2.00** EUR. Foram comprados 5 programas de lavagem por 2,- EUR .

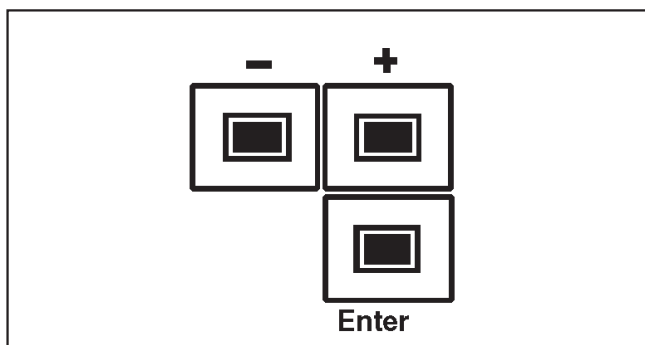

- Carregue **4 x** na tecla " **Enter** " no espaço de **5 segundos** e volte a largar.

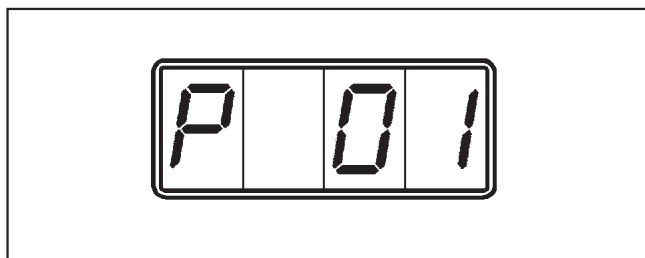

No lado esquerdo do visor aparece a letra " **P** " (Indicação do nível de programação), no lado direito aparece a primeira posição de memória.

- Carregue novamente na tecla " **Enter** " **1 x**.

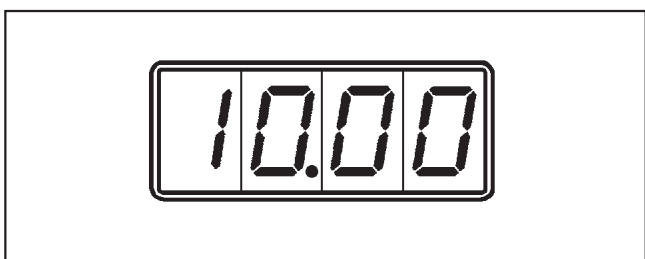

No visor aparece o valor cobrado **10.00** EUR.

Quantias mais elevadas (superior a 99,90 EUR) serão indicadas em movimento. Quantias com 4 números ou inferior aparecem fixas no visor.

Se pretender eliminar o somatório diário:

- Carregue na tecla " - " durante 5 segundos.

Saída da programação

Para sair tem três hipóteses:

- Desligar o mealheiro ou a máquina.
- Se no espaço de 50 segundos não carregar em nenhuma tecla de programação, a saída é automática.
- Seleccionando a posição de memória "00" e carregando em " **Enter** ".

Alteração do preço da posições Standard de 2.00 EUR para 2.50 EUR

Condição prévia

- A máquina têm de estar ligada e a porta no caso de máquinas de roupa e secadores tem de estar fechada.

No visor do mealheiro aparece o valor standard programado *2.00* EUR.

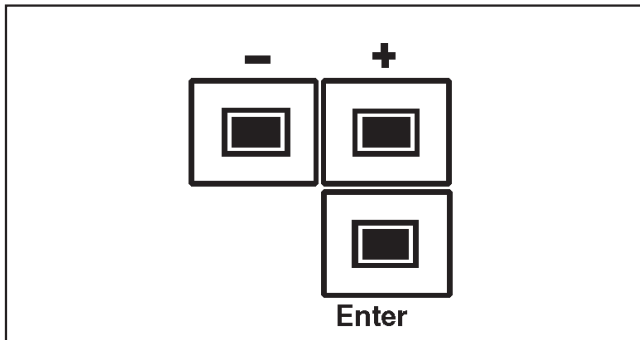

- Carregue **4 x** na tecla " **Enter** " no espaço de **5 segundos** e volte a largar.

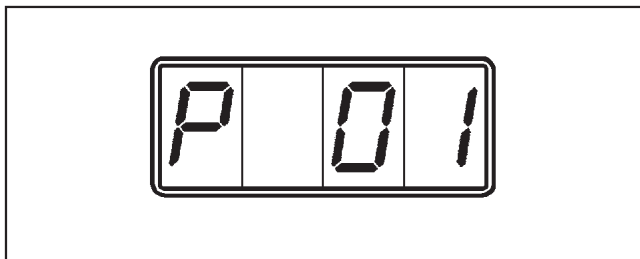

No lado esquerdo do visor aparece a letra " *P* " (Indicação do nível de programação). No lado direito aparece " *01* " a primeira posição de memória.

- Carregue na tecla " **+** " até que apareça a posição de memória " *03* ".
- Carregue na tecla " **Enter** ".



No visor aparece o valor standard programado *2.00* EUR.

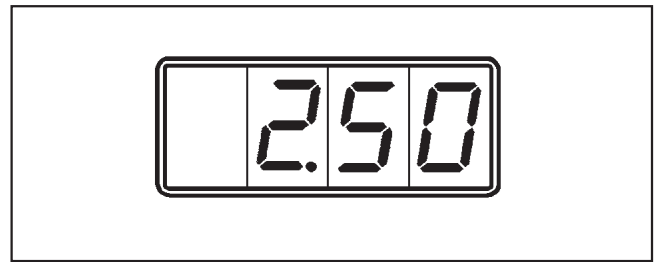

- Carregue na tecla " **+** " as vezes que forem necessárias até aparecer o valor de " *2.50* EUR ".

A alteração depende da recolha de moedas do verificador mecânico e do valor programado na posição P17.

- Carregar na tecla " **Enter** ".

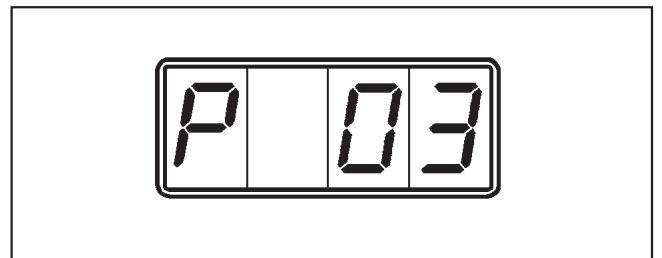

No visor aparece " *P 03* ".

Ao fim de aproximadamente 50 segundos a indicação passa de " *P 03* " para *2.50* EUR.

O novo preço de 2.50 EUR está memorizado.

Exemplos de programação

Alteração do tempo principal (funcionamento por tempo) da opção standard 60 minutos para 30 minutos.

Condição previa

- A máquina têm de estar ligada e a porta no caso de máquinas de roupa e secadores tem de estar fechada
- O funcionamento por tempo deve ser programado antes através da posição de memória " 4 ". O tempo standard programado é de 60 minutos. O tempo programado para a moeda de menor valor (0,50 EUR) é de 30 minutos.

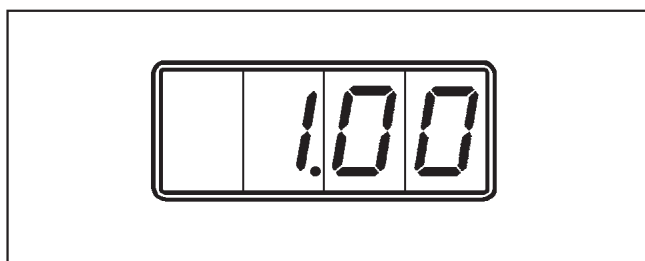

No visor do mealheiro aparece o valor de 1.00 EUR.

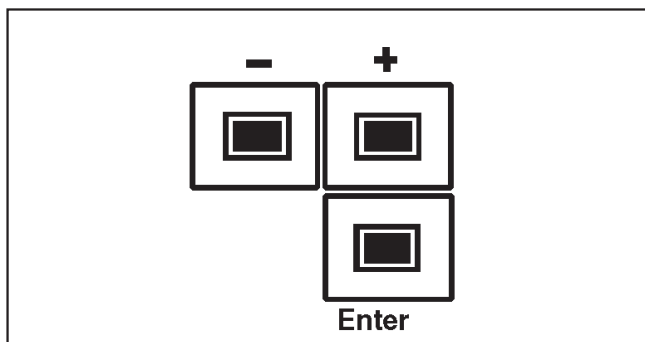

- Carregue **4 x** na tecla " **Enter** " no espaço de **5 segundos** e volte a largar.

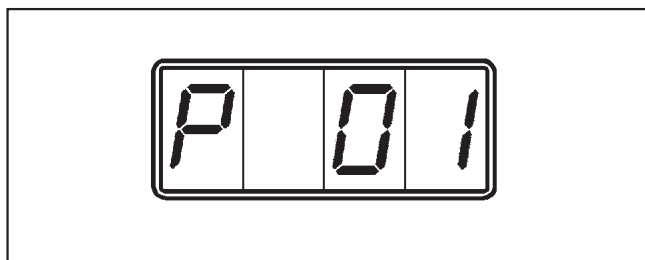

No lado esquerdo do visor aparece a letra " **P** ". No lado direito aparece " **01** " a primeira posição de memória.

- Carregue na tecla " **+** " até que a posição de memória " **03** " seja indicada.
- Carregue na tecla " **Enter** ".

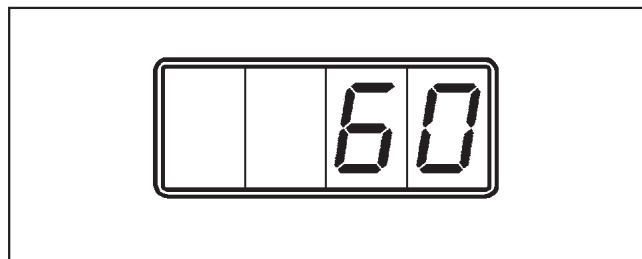

No visor aparece o tempo principal standard programado de 60 minutos.

- Carregue **1x** na tecla " **-** ".

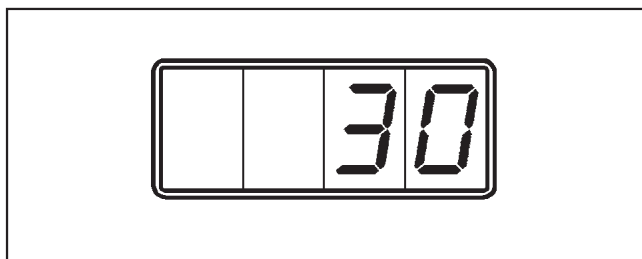

No visor é indicado o novo tempo principal programado.

- Carregue na tecla " **Enter** ".

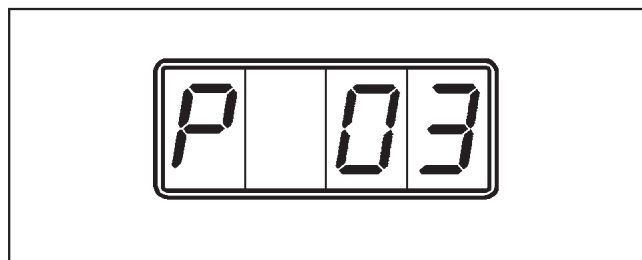

No visor aparece " **P 03** ".

Ao fim de aproximadamente 50 segundos a indicação no visor passa de " **P 03** " para **0.50** EUR.

O novo tempo principal de 30 minutos está programado.

*) De acordo com o verificador de moedas programado

Somatório diário de todas as moedas

O contador do somatório diário soma os valores das moedas introduzidas. O somatório diário pode ser eliminado.

Indicação do somatório diário

- Para poder ver o conteúdo do somatório diário é necessário seleccionar a posição de memória **1**.
- Carregando na tecla "**Enter**" aparece a quantia em movimento (só a partir de valores com 5 números). Iniciando da direita para a esquerda e pela casa decimal mais elevada .

Após passar a casa decimal de menor valor, o visor fica limpo (posição 9), o processo volta a iniciar-se.

A quantia de 178,50 EUR aparece da seguinte forma:

1.

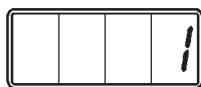

2.



3.



4.



5.



6.



7.



8.

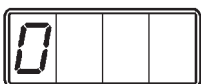

9.



10.



11.



..... etc.

Eliminar o somatório diário

Posição de memória P01

O somatório diário pode ser eliminado se for seleccionado e estiver à vista. Sendo indiferente, o número que esteja a passar no visor.

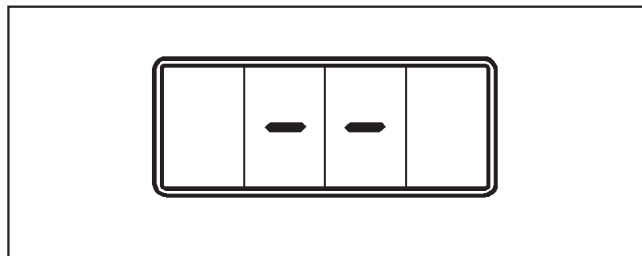

- Pressionar a tecla "-" até que apareça no visor dois traços horizontais.

- Deixar de pressionar a tecla "-".

O soma do contador está eliminada, e no visor aparece por exemplo "0.00".

Contador soma total

Posição de memória P02

O contador de soma total, soma tal como o contador do somatório diário, os valores das moedas introduzidas.

Não é possível eliminar a soma total.

- Para ver o valor da soma total proceda como para ver o somatório diário.

Indicações em funcionamento programado

Indicações antes e depois de libertar o programa

Em funcionamento programado aparece no visor após ligar a máquina (por exemplo Máquina de lavar roupa) e antes de libertar o programa, a quantia que deve ser introduzida no mealheiro.

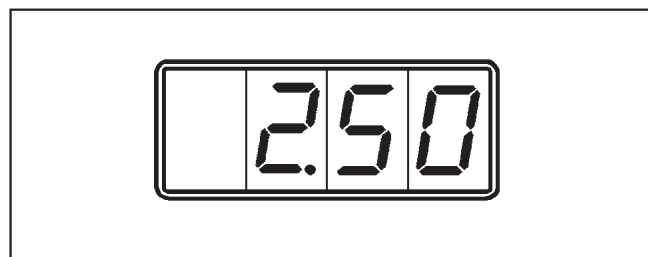

No visor aparece por exemplo um valor de 2.50 EUR. O número de casas decimais aparecem de acordo com a programação (neste caso 1 \triangleq 2 casa decimais).

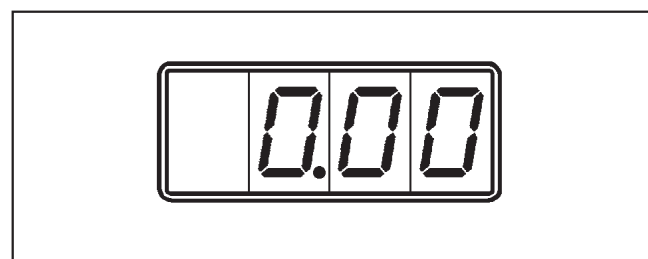

De acordo com a quantia introduzida no mealheiro o visor passa a indicar " 0.00 ".

Ao fim de aproximadamente 2 segundos a indicação passa para uma situação dinâmica.

1.



2.



3.



4.



As duas posições intermédias mostram um círculo em rotação (que corresponde ao tambor em rotação) e um ponto.

Enquanto o ponto estiver indicado, é possível abrir a porta da máquina (por exemplo para introduzir uma peça de roupa sem que haja perda de dinheiro).

Ao fim de aproximadamente 3 minutos (ver P07) o ponto desaparece.

Programação do tempo principal

Posição de memória P03

O tempo principal só pode ser alterado em passos correspondentes ao tempo para as moedas que vão ser introduzidas. Mas o limite situa-se entre 1 vez até 1440 vezes esse tempo.

Programação do tempo para a moeda

Posição de memória P08

A programação do tempo para a moeda pode ser feita de 1 minuto até 120 minutos.

Este tempo também aparece depois no visor, quando existir a programação "Desbloqueio de tempo através da introdução de moedas" (ver página 9, posição de memória P 10).

A quantia para o tempo total é calculada da seguinte forma:

Tempo principal programado em minutos dividido pelo tempo programado para a moeda em minutos.

Um exemplo:

O tempo principal programado é de 80 minutos, 2 minutos de tempo para a moeda de menor valor 0,50* EUR.

Quantia para o tempo principal= $\frac{80 \text{ minutos} \times 0,50^* \text{ EUR}}{2 \text{ minutos}}$

$$= 40 \times 0,50 \text{ EUR}$$

$$= \mathbf{20,- \text{ EUR}}$$

*) De acordo com o verificador de moedas

Funções especiais

Programação da luminosidade do visor Posição de memória P23

A claridade do visor pode ser alterada dentro dos limites 1 a 7.

Após efectuar a alteração desta opção pode visualizar de imediato a claridade do visor. Assim tem a possibilidade de controlar se a luminosidade está como pretende antes de efectuar a memorização.

 Não deve utilizar jactos de água nem máquinas de alta pressão para limpar o mealheiro.

O exterior do mealheiro em aço inox deve ser limpo com um produto apropriado e não abrasivo.

Peças em material sintético são limpas com detergente não abrasivo ou com um pano húmido. No final deve passar um pano seco.

O mealheiro está isento de manutenção.

Serviço técnico

Em caso de avaria contacte o serviço de assistência técnica.

Indique o modelo do aparelho, número de série e de material.

Miele Miele & Cie. GmbH & Co Postfach D-33325 Gütersloh CE IBN	MADE IN GERMANY FABRIQUE EN ALLEMAGNE	
	Typ	.
	Fabr.-Nr.	.
	Art.-Nr.	.
	M.-Nr.	.
		.
		. A
		. A
	Total	. A . kW
		. kW
	. kW	

Estes dados encontram-se na placa de características (situada nas costas do mealheiro).

As moedas podem ser rejeitadas ao serem introduzidas pela primeira vez.
A causa poderá ser moedas danificadas ou gastas.

- Repita o processo utilizando outras moedas.

Condições para utilização e indicações do mealheiro C 4065

A utilização da máquina de lavar roupa, secador de roupa ou máquina de passar a ferro em conjunto com o mealheiro, está descrita no respectivo livro de instruções.

Proceda à utilização na sequência indicada, caso contrário não recupera as moedas introduzidas.

Para máquinas de lavar roupa, secadores e máquinas de passar a ferro

Depois de ter ligado a máquina na sequência correcta preste atenção às indicações que aparecem no visor do mealheiro.



No visor do mealheiro é indicado o valor a pagar, por exemplo 2.00 EUR.

Antes de introduzir as moedas verifique se tem a quantia correcta. Evite introduzir um valor superior ao indicado. O mealheiro não restitui troco.

Utilize só as moedas indicadas no mealheiro

■ Introduzir as moedas/moeda

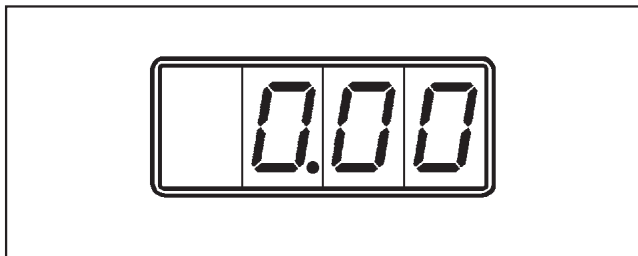

De acordo com as moedas introduzidas o valor vai sendo descontado em ordem decrescente até alcançar " 0.00 ".

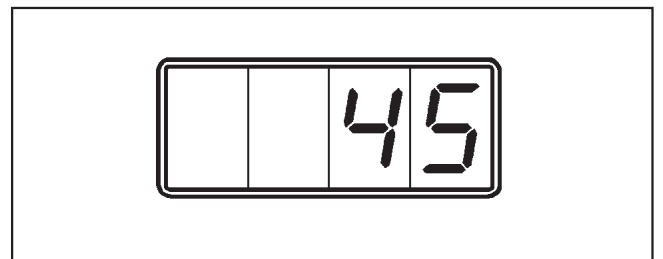
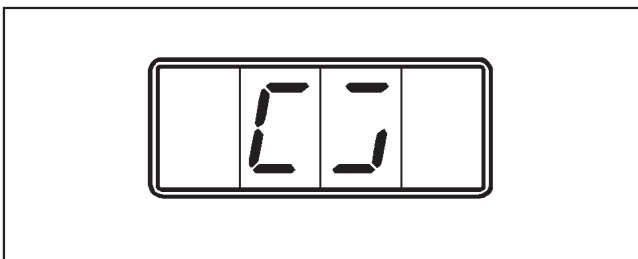

Ao fim de aprox. 2 segundos a indicação altera e aparece um circulo a girar ou o tempo adquirido (funcionamento por tempo) por ex. 45 minutos no caso de passar a ferro.

O aparelho ou a máquina está pronta a iniciar o funcionamento.

- Carregar na tecla "◀ Start" do aparelho e da máquina.
Para HM 5316 carregar na tecla "I Ligado".

No final do programa aparece no visor do mealheiro o valor a ser introduzido.

MIELE PORTUGUESA, LDA.

Sede, Salão de exposição, Assistência técnica e Armazém

Av. do Forte, 5
2795 - 504 Carnaxide

Telefones:

Geral	21 4248 100
Assistência Técnica	21 4248 310
Peças e Acessórios	21 4248 371
Apoio ao Cliente	21 4248 391
Fax	21 4248 109

Filial do Porto Salão de exposição e Assistência Técnica

Rua do Pinheiro Manso, 431
4100 - 413 Porto
Tel. 22 610 25 16
Fax 22 610 30 06

Fábricas Miele:

Gütersloh/Alemanha Federal

Filial de Faro Salão de exposição e Assistência Técnica

Urbanização de São Luís
Lt. B2, Loja 2
8005 - 333 Faro
Tel. 289 823 773
289 813 951
Fax 289 813 784

Internet: <http://www.miele.pt>
infmielep@mail.telepac.pt