

Miele

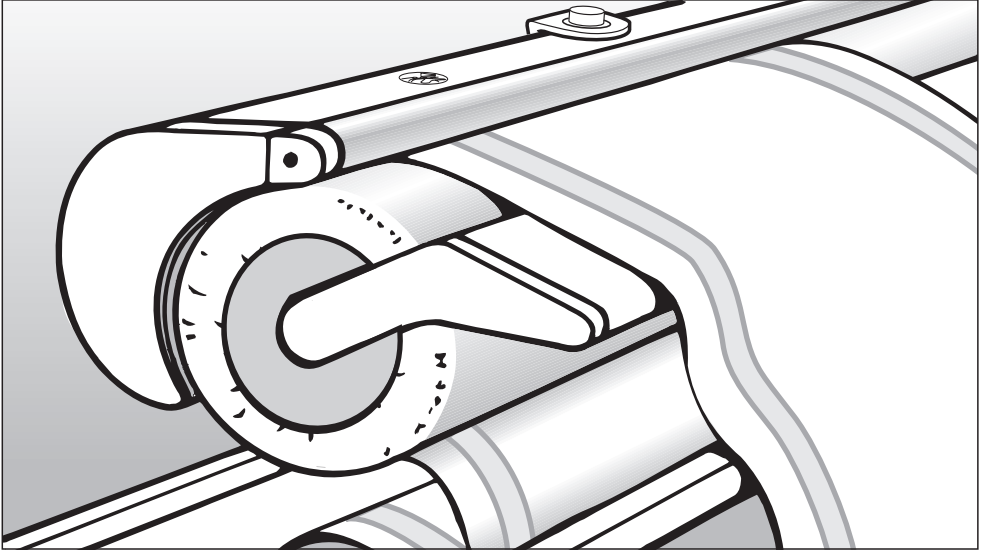

Istruzioni d'uso

Stiratrice

B 995 D

**Informazioni importanti
sulla garanzia al capitolo
"Assistenza tecnica"**

Leggere **assolutamente** le istruzioni d'uso prima di procedere al posizionamento, all'installazione e alla messa in funzione. In questo modo si evitano danni a se stessi e alle apparecchiature.

it - IT

M.-Nr. 07 660 241

Indice

Descrizione	4
Istruzioni di sicurezza e avvertenze	6
Il Vostro contributo alla tutela dell'ambiente	9
Trasporto	10
Sicurezze trasporto	10
Trasportare a aprire la stiratrice	11
Allacciamento elettrico	12
Primo utilizzo	13
Prima di stirare	14
Postazione di lavoro	14
Preparare la biancheria	14
Alcuni consigli:	14
Verificare l'efficienza del listello salvadita!	15
Vapore	16
Riempire il serbatoio	16
Vuotare il serbatoio	17
Stirare	18
Accensione e spegnimento	18
Impostare la temperatura (stirare senza vapore)	18
Impostare la temperatura (stirare con vapore)	19
Accendere e spegnere il riscaldamento vapore	19
Impostare la velocità del rullo	20
Introdurre la biancheria	21
Smontare il tavolo di introduzione	21
Asta portabiancheria	21
Dopo aver stirato	22
Interruzione di corrente	23
Consigli per stirare	24
Fazzoletti, strofinacci, foulard, tovaglioli, ecc.	24
Tovaglie	24
Copripiumoni	25
Camicie	25
Stirare i pantaloni con il vapore	29
Stirare le gonne con il vapore	29
Pulizia e manutenzione	30
Pulire la conca	30
Pulire l'involucro	30

Indice

Pulire il serbatoio dell'acqua	30
Panno di stiratura	31
Sostituire il panno	31
Guida guasti	34
Assistenza tecnica	36
Dati tecnici	37

Descrizione

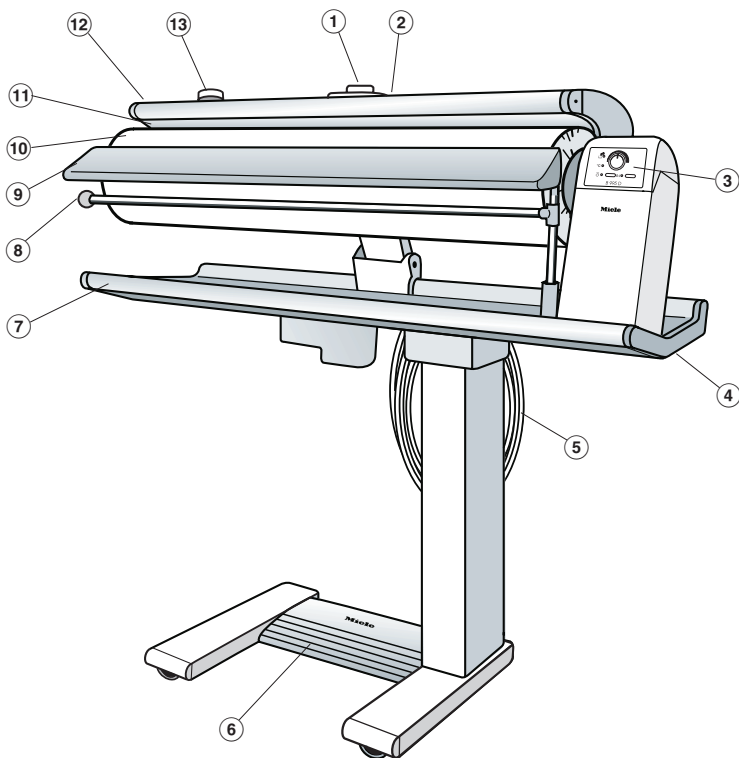

- | | |
|-------------------------|------------------------------|
| ① Sblocco di emergenza | ⑧ Asta portabiancheria |
| ② Selettore temperatura | ⑨ Piano d'introduzione |
| ③ Pannello comandi | ⑩ Rullo |
| ④ Leva di sblocco | ⑪ Conca di stiratura |
| ⑤ Cavo di alimentazione | ⑫ Listello salvadita |
| ⑥ Pedale | ⑬ Tappo serbatoio dell'acqua |
| ⑦ Tavolo d'appoggio | |

Pannello comandi

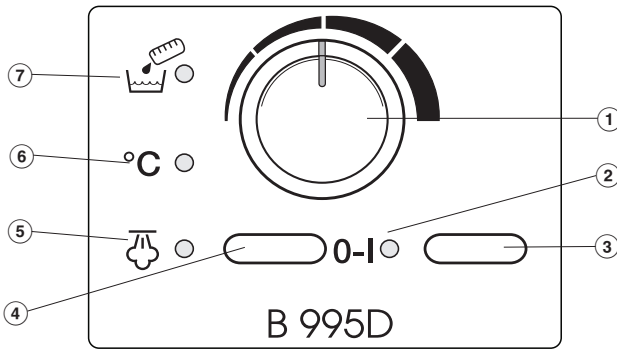

① Regolatore velocità rullo

② Spia **I-O** "On-Off"

③ Interruttore **I-O** "On-Off"

④ Interruttore  "Vapore"

⑤ Spia  "Vapore"

⑥ Spia **°C** "Temperatura"

⑦ Spia  "Serbatoio acqua vuoto"

Istruzioni di sicurezza e avvertenze

Prima di mettere in funzione la stiratrice per la prima volta, leggere attentamente queste istruzioni d'uso; contengono importanti informazioni sull'uso, sulla manutenzione e sulla sicurezza dell'apparecchio. In questo modo si evitano rischi alle persone e danni materiali.

Conservare le istruzioni d'uso e consegnarle anche a eventuali altri utenti.

Destinazione d'uso

► Questa stiratrice può essere utilizzata solamente per stirare capi dichiarati idonei alla stiratura a macchina sull'etichetta e che sono stati lavati in acqua.

► Coloro, che per incapacità fisica, sensoriale o psichica, per inesperienza, nonché non conoscenza non siano in grado di utilizzare autonomamente con sicurezza la stiratrice, possono metterla in funzione solo se sorvegliati e istruiti da persone competenti, che se ne assumono la responsabilità.

Sicurezza elettrica

► Prima di installare la stiratrice, controllare che non vi siano danni visibili. Non mettere mai in funzione la stiratrice se presenta dei danni. Un apparecchio danneggiato può mettere a rischio la sicurezza.

► Se il cavo di alimentazione è danneggiato, deve essere sostituito con un cavo speciale da personale tecnico autorizzato Miele.

► Prima di allacciare la stiratrice alla rete elettrica confrontare i valori di tensione, protezione e frequenza, indicati sulla targhetta dati, con quelli della rete elettrica.

In caso di dubbi, consultare un elettricista qualificato.

► La sicurezza elettrica è garantita solo se la macchina è allacciata a una presa con regolare sistema di messa a terra. È importante assicurarsi che questa condizione sia verificata perché si tratta di una condizione fondamentale. In caso di dubbi consultare un tecnico qualificato.

La casa produttrice non risponde di eventuali danni causati dalla mancanza o dall'interruzione del conduttore di messa a terra (p.es. scossa elettrica).

► Non allacciare la stiratrice alla rete elettrica con prolunghie o prese multiple, perché non garantiscono la necessaria sicurezza (ad es. rischio di surriscaldamento).

Istruzioni di sicurezza e avvertenze

► La stiratrice è conforme alle vigenti norme di sicurezza. Riparazioni non corrette possono esporre l'utente a pericoli non prevedibili, per i quali la casa produttrice non si assume alcuna responsabilità. Le riparazioni possono essere effettuate solo da tecnici qualificati e autorizzati Miele.

► Sostituire eventuali pezzi guasti o difettosi con ricambi originali Miele; solo usando pezzi di ricambio originali la casa produttrice garantisce il rispetto degli standard di sicurezza.

► La stiratrice è staccata dalla rete elettrica solo se:

- la spina del cavo di alimentazione è estratta, quindi non infilata nella presa, oppure se
- l'interruttore generale dell'impianto elettrico della casa è disinserito, oppure se
- il fusibile dell'impianto elettrico è completamente svitato (quindi tutto l'impianto elettrico è staccato).

► Non danneggiare, rimuovere o aggiornare le sicurezze e i comandi della stiratrice.

► Utilizzare la stiratrice soltanto se tutti i rivestimenti esterni smontabili sono al loro posto e quindi se tutte le parti sotto tensione o in movimento risultano inaccessibili.

► L'installazione di questa stiratrice in luoghi non stazionari (ad es. sulle navi) deve essere effettuata da personale tecnico qualificato che garantisca i presupposti per un suo utilizzo conforme ai requisiti di sicurezza.

Uso corretto

► Quando si utilizza la stiratrice indossare sempre abiti aderenti. Maniche ampie, cinture, nastri, sciarpe, foulard e cravatte possono essere agganciati dal rullo.

► Prima di utilizzare la macchina togliere anelli, braccialetti, catenelle e orologi.

► Una volta che la stiratrice è calda, pericolo di gravi ustioni se:

- si tocca la conca
- per muovere e distendere la biancheria si infilano le mani tra la conca aperta e il rullo e contemporaneamente si preme il pedale

► Non svitare il coperchio del serbatoio dell'acqua se è stato attivato il vapore.

Pericolo di ustionarsi.

► Non permettere mai ai bambini di giocare in prossimità della stiratrice, né tanto meno di metterla in funzione.

► Non utilizzare mai solo acqua distillata. Può causare corrosione perforante nel serbatoio dell'acqua.

► Non appoggiare capi di biancheria sulla conca calda. Pericolo d'incendio!

► Utilizzare l'asta appendibiancheria mobile.

L'asta serve solamente ad appendere dei capi di biancheria. Richiuderla sempre subito dopo l'uso. Non appoggiarsi sull'asta appendibiancheria quando è aperta; c'è il pericolo che l'intera stiratrice si ribalti per l'effetto leva.

Istruzioni di sicurezza e avvertenze

- ▶ Prima di sfilare la spina dalla presa elettrica, spegnere la stiratrice.
- ▶ Non afferrare il cavo, bensì impugnare sempre la presa.
- ▶ Non appoggiare il cavo di alimentazione sulla conca calda. Se si danneggia il cavo c'è il rischio di scossa elettrica!
Per arrotolare il cavo utilizzare l'apposito dispositivo sulla stiratrice.
- ▶ Non installare la stiratrice in ambienti esposti al gelo. Se l'acqua gela nel serbatoio o nel tubo del vapore può causare dei danni.

Impiego di accessori

- ▶ Possono essere montati solo accessori espressamente autorizzati da Miele. Se si montano altri accessori, il diritto alla garanzia e a prestazioni in garanzia per vizi e/o difetti del prodotto decade.

Smaltimento dell'imballaggio

L'imballaggio protegge l'apparecchio da eventuali danni derivanti dal trasporto. I materiali impiegati per l'imballaggio sono stati selezionati secondo criteri di rispetto per l'ambiente e di facilità nello smaltimento e sono in massima parte riciclabili. Il reintegro dell'imballaggio nel circuito dei materiali consente di risparmiare materie prime e riduce il volume degli scarti.

Smaltimento rifiuti apparecchiature elettriche ed elettroniche (RAEE)

ai sensi del Decr. Legisl. 25 luglio 2005, n. 151 in attuazione delle Direttive 2002/95/CE, 2002/96/CE e 2003/108/CE sullo smaltimento dei rifiuti di apparecchiature elettriche ed elettroniche.

Il simbolo del cassonetto barrato indica che il prodotto alla fine della propria vita utile deve essere raccolto separatamente dagli altri rifiuti.

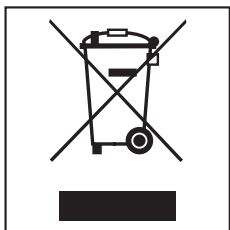

L'utente dovrà conferire l'apparecchiatura giunta a fine vita agli idonei centri di raccolta differenziata dei rifiuti elettronici ed elettrotecnici oppure riconsegnarla al rivenditore al momento dell'acquisto di una nuova apparecchiatura di tipo equivalente,

in ragione di uno a uno.

L'adeguata raccolta differenziata per l'avvio successivo dell'apparecchiatura dismessa al riciclaggio, al trattamento e allo smaltimento ambientalmente compatibile contribuisce a evitare possibili effetti negativi sull'ambiente e sulla salute e favorisce il riciclo dei materiali di cui è composta l'apparecchiatura.

Per la gestione del recupero e dello smaltimento degli elettrodomestici, Miele Italia aderisce al consorzio Ecodom (Consorzio Italiano Recupero e Riciclaggio Elettrodomestici).

Lo smaltimento abusivo del prodotto da parte dell'utente comporta l'applicazione di sanzioni amministrative previste dalla normativa vigente.

Trasporto

Sicurezze trasporto

Rimuovere le sicurezze trasporto solo dopo aver posizionato la stiratrice sulle rotelle.

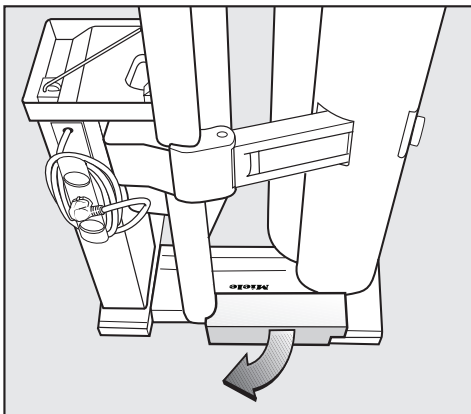

- Rimuovere le sicurezze trasporto.

Conservare le sicurezze trasporto! Devono essere rimontate prima di un altro trasporto (es. trasloco), a stiratrice ripiegata (chiusa).

Trasportare a aprire la stiratrice

La stiratrice è dotata di quattro rotelle.

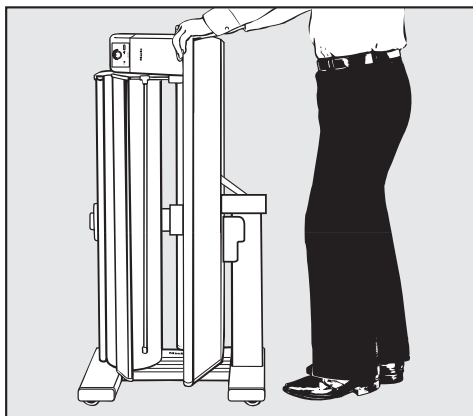

- Afferrare la stiratrice dal tavolo di appoggio e spingerla davanti a sé o tirarla verso di sé.

Per superare ostacoli come tappeti o soglie ma anche per fare una curva

- sollevarla leggermente.

La stiratrice può essere trasportata sia aperta, sia chiusa.

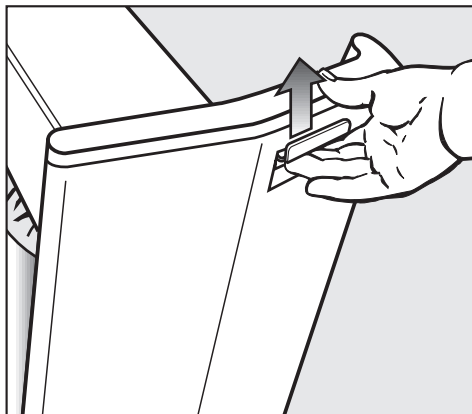

- Tirare la leva di sblocco situata a destra, sotto il tavolo di appoggio e contemporaneamente tenere il tavolo.

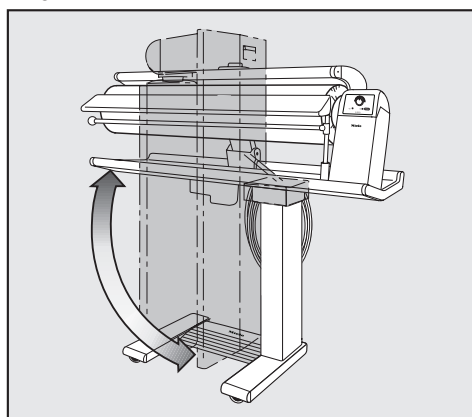

- Ribaltare la parte superiore della stiratrice in posizione orizzontale o, per chiuderla, in posizione verticale fino alla battuta. Lasciare la leva solo una volta terminata la procedura di ribaltamento.
- Assicurarsi che il coperchio del serbatoio sia sempre chiuso quando si chiude e si trasporta la stiratrice, altrimenti l'acqua potrebbe fuoriuscire.

Allacciamento elettrico

Allacciamento elettrico

La stiratrice è predisposta per essere allacciata a una presa schuko regolamentare con corrente AC 220-240 V 50-60 Hz.

Potenza assorbite e protezione si ricavano dalla targhetta dati.

Per aumentare la sicurezza il VDE, nella direttiva DIN VDE 0100 parte 739 raccomanda di preporre all'apparecchio un interruttore automatico differenziale (salvavita) con corrente di scatto conforme alle norme vigenti: 30 mA (DIN VDE 0664).

Allacciamento la stiratrice alla corrente elettrica

Il cavo è arrotolato dietro il tavolo di appoggio.

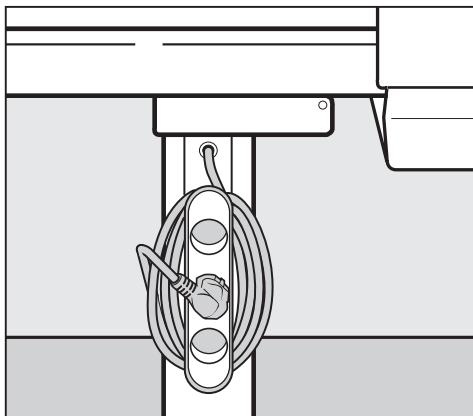

- Prelevare il cavo.
Non infilare ancora la spina nella presa.

Primo utilizzo

Il rullo è avvolto in una pellicola per proteggerlo dalla polvere durante il trasporto.

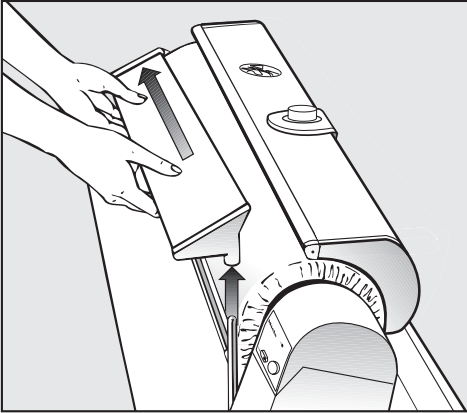

- Smontare il piano di introduzione. Sollevare il piano dal sostegno destro e poi sfilarlo sul lato sinistro.

Non appena si allaccia la stiratrice alla corrente e la si accende, la conca si stacca automaticamente. A questo punto sfilare la pellicola.

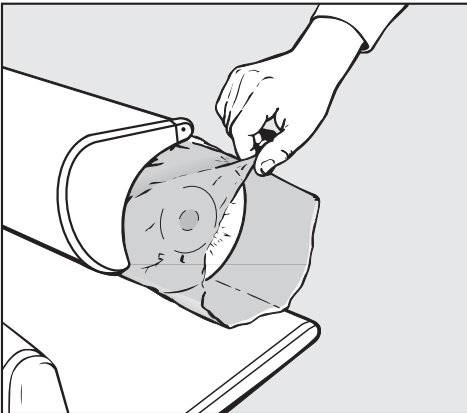

- Sfilare la pellicola dal rullo.

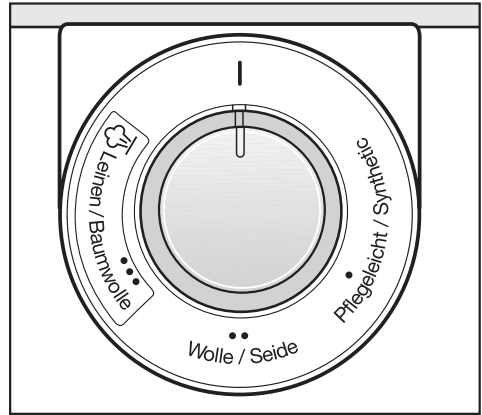

- Con gli accessori viene fornito un adesivo con i programmi in italiano che il cliente deve incollare intorno al selettore. Attenzione: far combaciare la linea che indica la posizione on/off sul pannello con la linea sull'adesivo.

Prima di stirare

Postazione di lavoro

Assicurarsi che la stiratrice sia in posizione orizzontale, per garantire la corretta emissione di vapore, e che sia stabile, ovvero che non scivoli di lato.

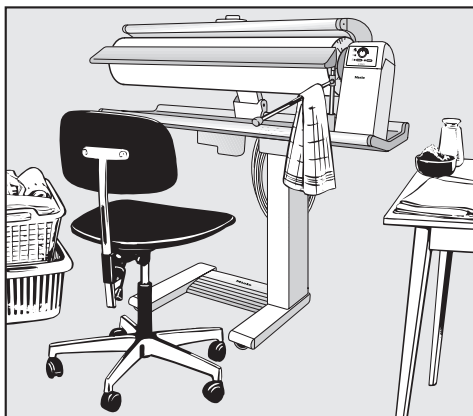

Servono: una sedia con altezza regolabile e un piano per appoggiare la biancheria stirata.

Inoltre dovrebbero essere a portata di mano:

- a sinistra della stiratrice il cesto della biancheria da stirare
- a destra il piano per appoggiare la biancheria stirata

Camice, camici, camicette e simili dovrebbero essere appesi subito sulle grucce una volta stirati.

Capi più piccoli possono essere appesi all'asta mobile.

Tenere a portata di mano anche un recipiente con dell'acqua per inumidire la biancheria.

Preparare la biancheria

Per stirare bene la biancheria è necessario prepararla correttamente.

Per questo:

- inumidire la biancheria se si stira senza vapore
- distenderla
- dividerla.

Inumidire la biancheria se si stira senza vapore

Per essere stirata bene con la giusta temperatura e in un unico passaggio, la biancheria deve essere sufficientemente umida. Inumidire quindi i tessuti come per stirarli a mano; meglio se un paio di ore prima in modo che l'umidità si distribuisca in modo omogeneo.

Se si usa un'asciugabiancheria, scegliere il livello di asciugatura "Stiratrice".

Se la si inumidisce poco prima di stirare o la si inumidisce di nuovo, usare preferibilmente acqua calda.

Alcuni consigli:

Tessuto	Umidità
Seta	arrotolare insieme a un panno umido per evitare macchie d'acqua
Fibre sintetiche come acrilico, nylon, poliammide ecc.	leggermente umido, quasi asciutto
Lana (es. pantaloni)	far evaporare l'umidità con un panno umido
Cotone	poco umido
Lino	abbastanza umido

Distendere la biancheria

Distendere la biancheria umida come per stirarla a mano.

Distendere lacci, bretelle e orli.

Piegare capi di grandi dimensioni come tovaglie, lenzuola e copripiumini nel senso della lunghezza e a fisarmonica. Sono più facili da stirare.

Dividere la biancheria

Dividere la biancheria in base alla forma (biancheria piana da una parte e capi di abbigliamento dall'altra) e alla temperatura. Così si lavora più velocemente.

Stirare prima i tessuti che richiedono temperature più basse, come acrilico, nylon, viscosa. Poi passare ai tessuti che richiedono una temperatura più alta, in ordine: seta, lana, cotone e infine lino.

Stirare per ultima la biancheria inamidata in modo che eventuali residui di amido rimasti sulla conca non si depositino su altri tessuti.

Primo utilizzo della stiratrice:

Si vede o si sente al tatto sul rullo un rilievo di circa 2-3 mm.

Questo rilievo non influenza la stiratura e si livella comunque dopo ca. 3 ore di stiro.

Serve a fare in modo che l'avvolgimento del rullo sottostante sia praticamente privo di fessure.

Verificare l'efficienza del listello salvadita!

Il listello salvadita è un dispositivo di sicurezza. Controllare sempre che funzioni correttamente ogni volta che si inizia a stirare.

- A stiratrice accesa, premere il pedale fino in fondo.
 - La conca si accosta al rullo che ruota.

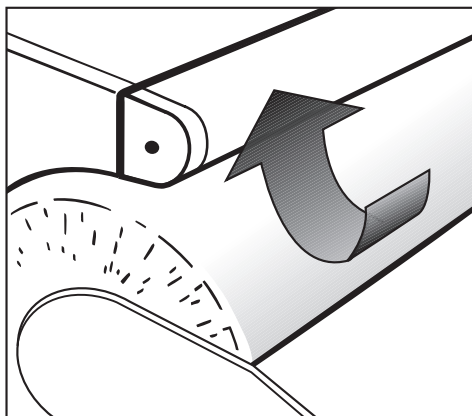

- Se si solleva il listello salvadita, il rullo si ferma e la conca si stacca.
- Rilasciare il listello salvadita e togliere il piede dal pedale.
- Spingere di nuovo il pedale fino in fondo.
 - La conca si riaccosta e il rullo riprende a ruotare.

Vapore

La stiratrice è dotata di un erogatore di vapore che serve per stirare biancheria asciutta o poco umida.

Stirare con e senza vapore

Se la biancheria è già sufficientemente umida, stirare senza vapore. Se invece è asciutta o quasi asciutta, stirare con il vapore.

Riempire il serbatoio

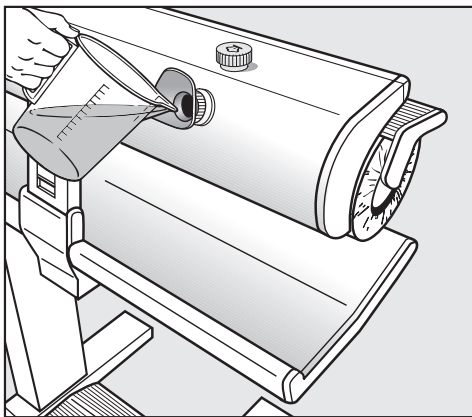

- L'acqua va versata nel serbatoio a stiratrice spenta e aperta. Riempire il serbatoio fino al bordo inferiore dell'imbuto utilizzando **acqua di rubinetto** (ca. 0,8l). Non utilizzare acqua distillata!
- Per agevolare l'operazione si può avvitare l'imbuto che aiuta sia a riempire che a vuotare il serbatoio.



Se l'acqua del rubinetto ha una durezza superiore ai 17° dH (3 mmol/l) si consiglia di miscelarla con acqua distillata in parti uguali.

 Non utilizzare mai solo acqua distillata. Può causare corrosione perforante nel serbatoio dell'acqua.

Riempire il serbatoio solo fino al bordo inferiore dell'imbuto.

- Assicurarsi che il tappo del serbatoio sia sempre chiuso quando si chiude la stiratrice, altrimenti l'acqua potrebbe fuoriuscire.

Se mentre la stiratrice è in funzione si accende di rosso la spia  "Serbatoio acqua vuoto", riempire il serbatoio.

Se mentre il dispositivo vapore è attivo non viene riempito il serbatoio dell'acqua, le spie  "Vapore" e  "Serbatoio acqua" lampeggiano alternandosi con un intervallo di alcuni minuti.

Attenzione al vapore! Aprire il tappo lentamente.

- Aspettare che il vapore sia fuoriuscito dal serbatoio, solo dopo aprire completamente il tappo e versare nuova acqua.

È possibile che nel serbatoio vi sia ancora acqua. La quantità dipende dal grado di durezza e da eventuali depositi di calcare.

Un riempimento basta di solito per ca. 40 minuti di lavoro. Il riscaldamento dell'acqua per produrre il vapore dura ca. 4 minuti. Se ci sono dei depositi di calcare nel serbatoio, il riscaldamento può durare più a lungo.

- Se si interrompe la stiratura, si consiglia di spegnere l'interruttore vapore.

Vuotare il serbatoio

⚠ Vuotare il serbatoio dell'acqua solo a conca fredda e acqua raffreddata.

Al termine della stiratura il serbatoio va vuotato. Eventuali sostanze disciolte nell'acqua (es. cloro, calcio, rame) potrebbero danneggiare il serbatoio.

- Svitare il tappo.
- Per agevolare l'operazione si può avvitare l'imbuto che aiuta sia a riempire che a vuotare il serbatoio.

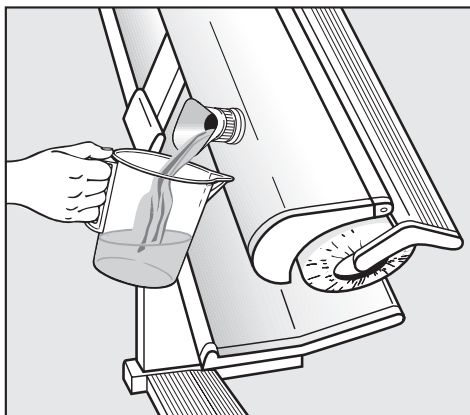

- Ribaltare lentamente la macchina dopo aver posto sotto l'imbuto un recipiente adeguato (es. una brocca). - far defluire l'acqua. -
- Avvitare di nuovo il tappo.

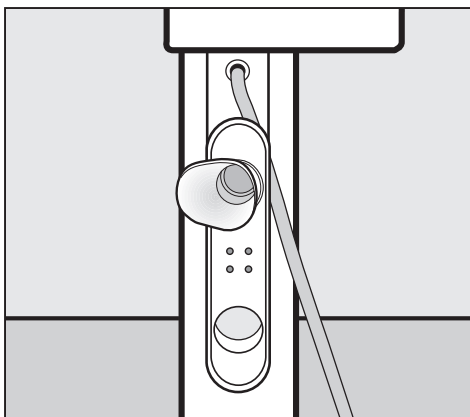

- Dopo l'uso riporre l'imbuto nell'apposito foro situato sotto il cavo.

Stirare

Accensione e spegnimento

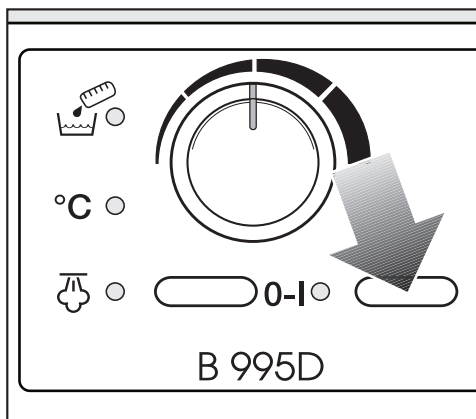

La stiratrice si accende e si spegne con l'interruttore **I-O**.

Accensione

■ Premere il tasto **I-O**.

- la spia a sinistra dell'interruttore si accende.

Spegnimento

■ Premere il tasto **I-O** e lasciarlo.

- la spia a sinistra dell'interruttore si spegne.

Impostare la temperatura (stirare senza vapore)

La temperatura della conca si imposta con il selettore temperatura.

Sulla ghiera del selettore sono riportati i vari livelli temperatura utilizzando il simbolo universale del "punto".

Tipo di tessuto	Simbolo	Livelli temperatura
Lava-Indossa / Fibre sintetiche	●	temperatura bassa
Lana / Seta	●●	temperatura media
Lino / Cotone	●●●	temperatura alta
	I	40 - 60°C

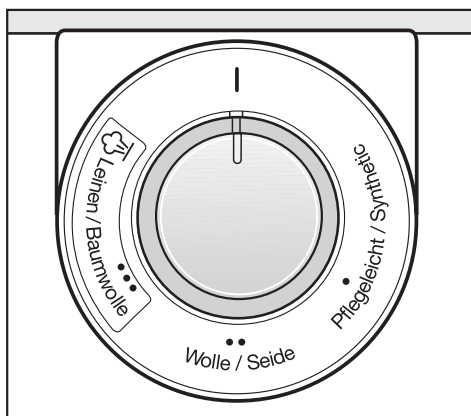

■ Ruotare il selettore sulla temperatura desiderata.

- La spia **°C** si accende e resta accesa per il tempo di riscaldamento della conca.

Si spegne, non appena la temperatura impostata viene raggiunta.

Se i tessuti sono misti, orientarsi alla fibra che richiede una temperatura più bassa. Capi in misto cotone, ad esempio, che contengono cotone e poliestere, devono essere stirati con ●● Lana / Seta e non con la temperatura del cotone.

Impostare la temperatura (stirare con vapore)

- Ruotare il selettore temperatura su ●●● Cotone / lino (alta temperatura)

Se il selettore si trova in posizione ● o ●●, stirare con il vapore non è possibile.



Accendere e spegnere il riscaldamento vapore



Prima di attivare il riscaldamento del vapore, ruotare il selettore sul livello ●●●.

Il riscaldamento vapore si accende e si spegne con l'interruttore  "Vapore".

Accensione

- Premere l'interruttore 
 - se la conca ha raggiunto la temperatura giusta, la spia accanto al tasto si accende.

Se il serbatoio dell'acqua si svuota mentre la stiratrice è in funzione, la spia  "Vapore" si spegne e la spia  "Serbatoio acqua vuoto" si accende di colore rosso.

Se con il dispositivo del vapore attivo il serbatoio dell'acqua non viene riempito le spie  "Vapore" e  "Serbatoio acqua" lampeggiano alternandosi con un intervallo di alcuni minuti.

Spegnimento

- Premere l'interruttore  e lasciarlo
 - la spia accanto al tasto si spegne.

Stirare

Impostare la velocità del rullo

La velocità del rullo può essere impostata da un minimo di ca. 2 m/min. a un massimo di ca. 4,5 m/min. in cinque livelli.

Una bassa velocità facilita l'introduzione e la stiratura di capi più complessi, come ad es. camicie e camicette. Si consiglia di impostare una velocità bassa anche se si vogliono stirare capi in più strati. Così sono sufficienti uno o due passaggi per ottenere biancheria asciutta e stirata.

Capi sottili, a un solo strato, come ad es. fazzoletti o strofinacci da cucina, possono essere stirati a una velocità maggiore.

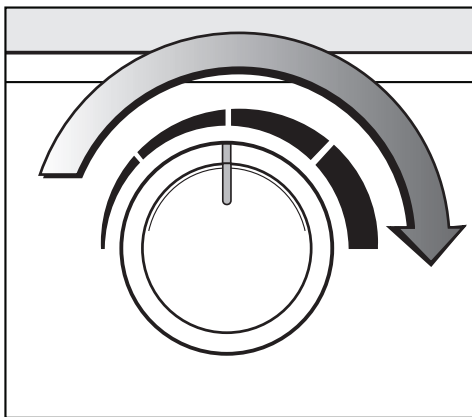

- Ruotare il selettore sulla velocità rullo desiderata.

Stirare

La stiratura viene gestita attraverso il pedale. Il pedale ha tre posizioni:

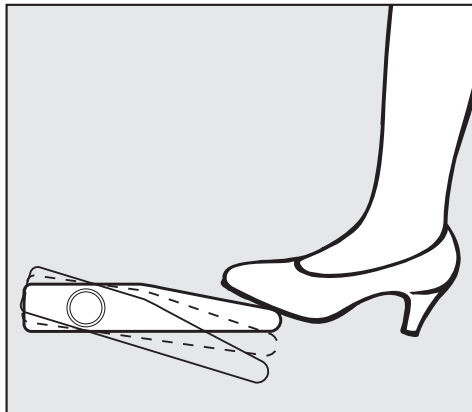

- sollevare
- emettere vapore
- stirare.

Per stirare:

- premere il pedale fino in fondo.

 Non infilare le mani tra la conca e il rullo. Pericolo di ustionarsi – Pericolo di schiacciarsi.

Per emettere vapore:

- Premere prima il pedale fino in fondo, poi sollevare un po' il piede. Il rullo si ferma con la conca accostata.

Per aprire la conca:

- togliere il piede dal pedale.

Introdurre la biancheria

- Disporre la biancheria sul tavolo di introduzione con le fibre in direzione del rullo e distenderla.

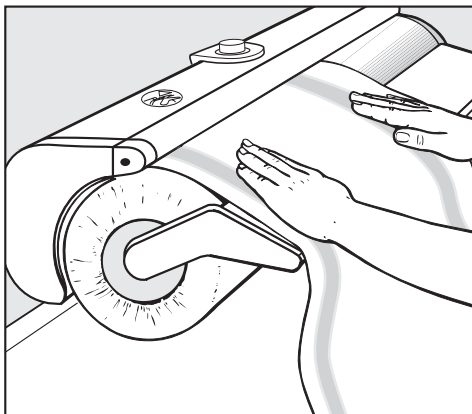

- Ruotare il rullo a mano finché il bordo del capo di biancheria da introdurre entra nella conca.

Poi:

- premere il pedale con il piede.

Smontare il tavolo di introduzione

Per stirare capi di biancheria complessi, ad esempio gonne, è possibile smontare il tavolo di introduzione.

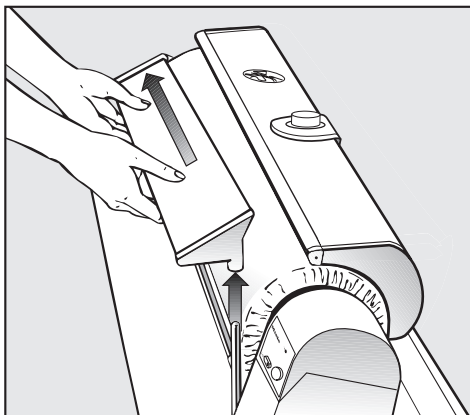

- Sollevare il tavolo dal sostegno destro e poi sfilarlo sul lato sinistro.

Asta portabiancheria

Una volta stirata, la biancheria può essere appesa sull'asta mobile.

 Non appoggiarsi sull'asta appendibiancheria quando è aperta; c'è il pericolo che l'intera stiratrice si ribalti.

Stirare

Suggerimenti

Se si formano delle pieghe mentre si introduce la biancheria:

interrompere il processo, estrarre un po' il capo e distenderlo. Eventualmente inumidirlo con una spugna o un panno umidi.

Utilizzare possibilmente sempre l'intera lunghezza del rullo, così la superficie dell'avvolgimento si mantiene liscia.

Se si stirano piccoli capi, ad es. i fazzoletti, alternare la parte destra a quella sinistra.

Capi con bottoni sporgenti vanno stirati con la parte dei bottoni rivolta verso il rullo.

Per proteggere la conca, coprire cerniere lampo, bottoni in metallo o ganci metallici con un panno.

Non stirare capi con bottoni non resistenti ad alte temperature oppure molto alti, altrimenti si rischia di danneggiare la conca.

È possibile ruotare il selettore temperatura su **I** quando si è quasi terminato di stirare per continuare il lavoro con temperatura bassissima.

Dopo aver stirato

- Spegnere la stiratrice.
- Spingere l'interruttore  "Vapore"
- Riportare il selettore su **I**.
- Togliere la spina dalla presa elettrica.

Se si vuole riporre la stiratrice:

- lasciare raffreddare la conca
- vuotare il serbatoio dell'acqua
- chiudere la stiratrice
- arrotolare il cavo di alimentazione
- coprirlo con il rivestimento.

Non installare la stiratrice in ambienti esposti al gelo. Se l'acqua gela nel serbatoio o nel tubo del vapore può causare dei danni.

Interruzione di corrente

Se manca la corrente, azionare lo sblocco di emergenza.

Se manca la corrente mentre si sta stirando, la conca resta accostata al rullo. Il capo di biancheria viene trattenuto e c'è il rischio che fonda.

Per liberare il capo di biancheria

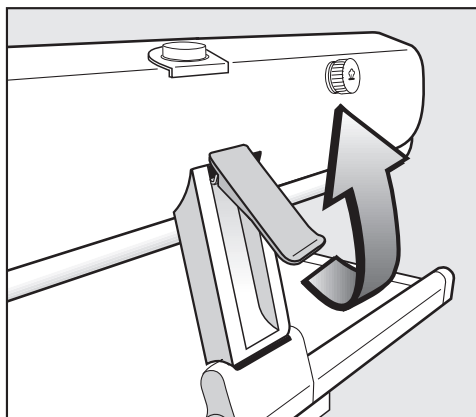

- tirare verso l'altro lo sblocco di emergenza.
- non c'è più pressione di appoggio e il capo può essere tolto dal basso o dall'alto a seconda di dove si trovava rispetto al rullo.

Quando torna la corrente (la spia sull'interruttore si accende), premere verso il basso lo sblocco di emergenza. A questo punto si può continuare a stirare normalmente.

Consigli per stirare

Tenere presente che queste indicazioni sono solo dei consigli. Possono esserci altri metodi altrettanto validi per stirare nel migliore dei modi a seconda delle proprie abitudini.

Fazzoletti, strofinacci, foulard, tovaglioli, ecc.

Stirare i capi con la trama parallela al tavolo di introduzione, in questo modo non si deformano e si riescono a piegare più facilmente.

Introdurre fazzoletti e tovaglioli in diagonale ed eventualmente ripassarli anche da piegati.

Utilizzare tutta la lunghezza del rullo!

Tovaglie

Per evitare la piega centrale nelle tovaglie si può stirare prima la parte centrale:



- Infilare la tovaglia in diagonale, lasciando penzolare le estremità a destra e a sinistra.

- Piegare nel senso della larghezza.

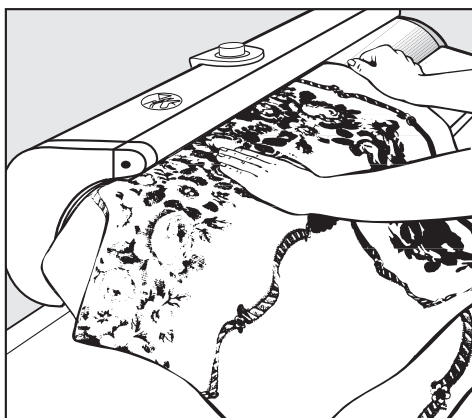

- Stirare il pezzo non stirato del capo – sul lato sinistro del rullo – su entrambi i lati.
Far fuoriuscire la parte centrale già stirata sull'estremità sinistra del rullo. In questo modo non si ha alcuna piega centrale.
- Passare eventualmente di nuovo la tovaglia piegata.

Lenzuola ecc.

Procedere come per le tovaglie, oppure – se la piega centrale non dà fastidio – piegare nel senso della lunghezza e stirare.

Decorì e ricami andrebbero stirati prima dal diritto e poi dal rovescio.

Copripiumoni

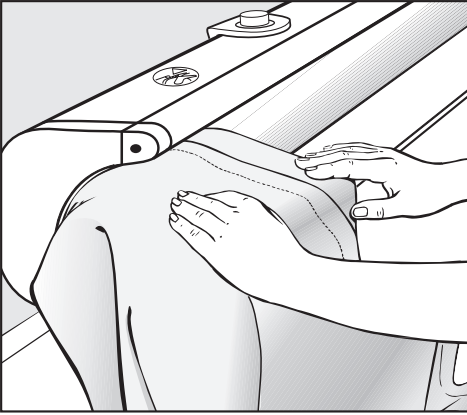

- Stirare prima sull'estremità sinistra del rullo il bordo con i bottoni chiusi. I bottoni vanno rivolti verso il rullo.

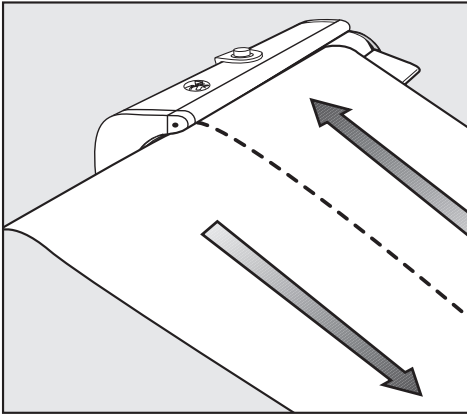

- Stirare il copripiumone in due parti, piegato nel senso della lunghezza.

Federe

- Stirare prima il bordo abbottonato (come per il copripiumone). Poi la federa intera, su entrambi i lati. Se i bottoni sono rivolti verso la conca, non stirarli insieme al capo.

Camicie

Per stirare le camicie, togliere il tavolo di introduzione.

Sequenza:

- maniche e polsini
- schiena
- i due lati davanti (lombi anteriori)
- colletto.

Consigli per stirare

Maniche e polsini

- Distendere le maniche e disporle perpendicolari al rullo. Lasciare per il momento non stirati i polsini.

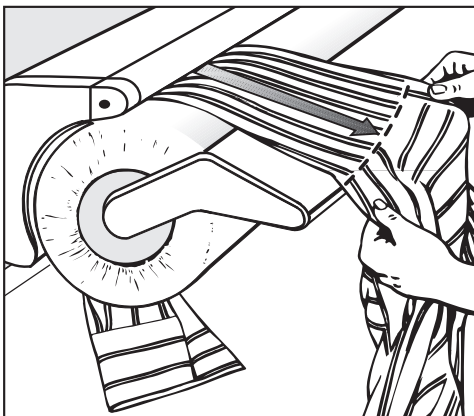

- Stirare le maniche dalla cucitura dei polsini fino al gomito.

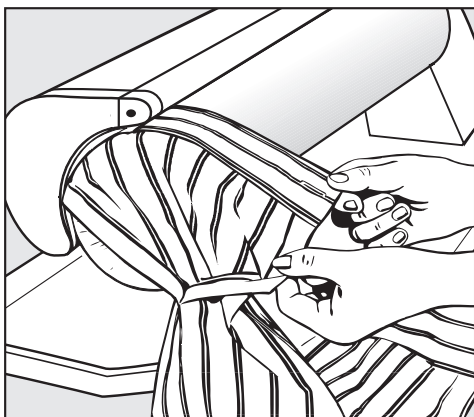

- Stirare i polsini su entrambi i lati all'estremità sinistra del rullo. Piegare successivamente i polsini doppi (far combaciare le due asole dei bottoni) e stirare. Se il bottone è rivolto verso la conca, non stirarlo insieme al polsino.

Schiena / spalle

Se le camicie hanno l'applicazione sulle spalle.

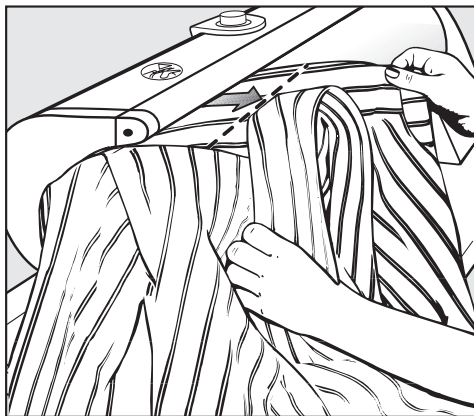

- Piegare l'applicazione lungo la cucitura della schiena.
- Sistemare la camicia perpendicolare al rullo e stirare dalla cucitura della spalla sinistra fino al colletto.

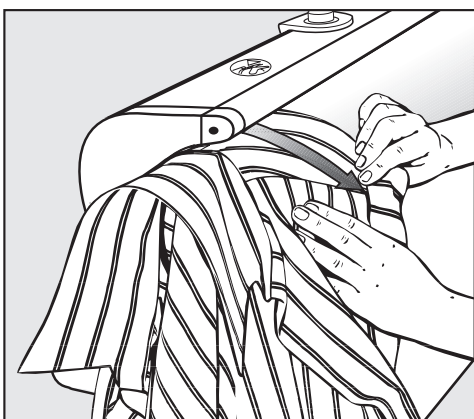

- Poi voltare la camicia e stirare dal colletto fino alla cucitura della spalla destra.

Schiena

La schiena si stirava in due passaggi, dal centro alle due estremità.

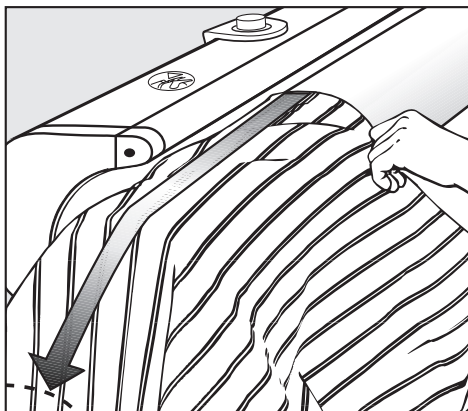

- Infilare la camicia con il lato diritto verso l'alto nel rullo fino alla cucitura dell'applicazione (oppure fino al colletto se non ha l'applicazione) e distendere la schiena.



- Stirare dal centro verso la cucitura di una manica. La striscia che manca alla cucitura sarà stirata insieme ai lembi anteriori.

Procedere allo stesso modo con l'altra metà della schiena.

- Sfilare la camicia dal rullo, voltarla e infilarla di nuovo sul rullo, questa volta quindi al rovescio.
- Stirare la parte ancora non stirata della schiena.

I due lati davanti (lombi anteriori)

I due lembi anteriori e la parte ancora non stirata della schiena si stirano sull'estremità sinistra del rullo partendo sempre dal bordo inferiore fino all'incavo della manica.

- Iniziare dal lembo sinistro.

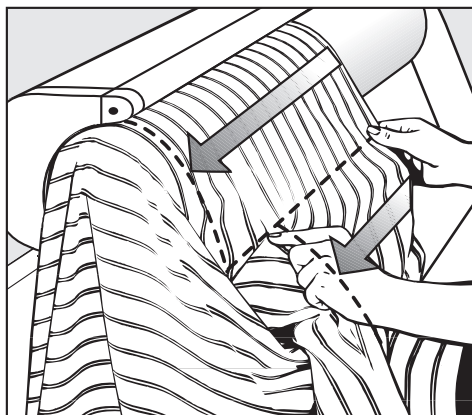

- Sfilare la camicia e stirare passando l'incavo della manica fino al collo.
- Procedere allo stesso modo con il lembo destro, ma sulla sinistra.

Consigli per stirare

Colletto

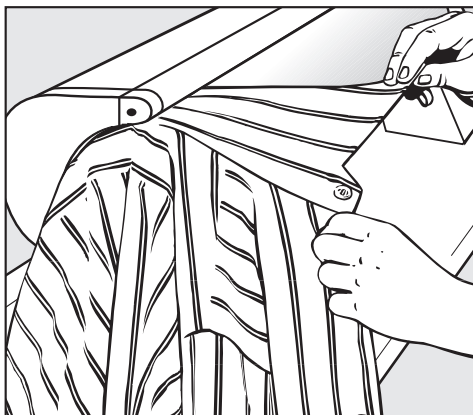

Stirare il colletto da entrambi i lati sull'estremità sinistra del rullo. Se il bottone è rivolto verso la conca, non stirarlo.

- Piegare poi il colletto ed eventualmente premerlo in orizzontale.

Camicia da notte

Stirare le maniche, le spalle e la schiena a camicia da notte chiusa, come una camicia normale.

Per stirare la parte davanti:

- Infilare la camicia da notte sul rullo in modo tale che maniche e petto fuoriescano dall'estremità sinistra del rullo.
- Iniziando dalla cucitura laterale sinistra, stirare in tondo fino alla cucitura laterale destra. Per comprendere anche la parte del petto, muovere la camicia da notte avanti e indietro, eventualmente fare la piega centrale e premere insieme all'abbottonatura.
- Stirare il colletto, se presente, come descritto per la camicia.

Pigiama

Stirare la casacca come descritto per la camicia. Per i pantaloni, iniziare prima dalle gambe, una a una, sul lato sinistro del rullo.

- Una gamba dal diritto, l'altra dal rovescio.
- Stirare prima dalla caviglia al cavallo.
- Poi sfilare fino alla cucitura centrale e stirare fino alla vita. Tendere l'elastico in vita.

Camici, grembiuli

Stirare camici e grembiuli come descritto per la camicia.

Camici-grembiule senza maniche

- Stirare le spalline, disponendole l'una accanto all'altra, fino alla pettorina e poi insieme alla pettorina fino al cinturino.
- Stirare poi il grembiule dal bordo fino al cinturino in diverse corsie oppure stirare il grembiule in perpendicolare. Lasciare pendere in questo caso la pettorina dall'estremità sinistra del rullo.

Stirare i pantaloni con il vapore

- Sistemare ogni gamba singolarmente sul rullo. Lasciar penzolare la parte della vita dall'estremità sinistra del rullo.

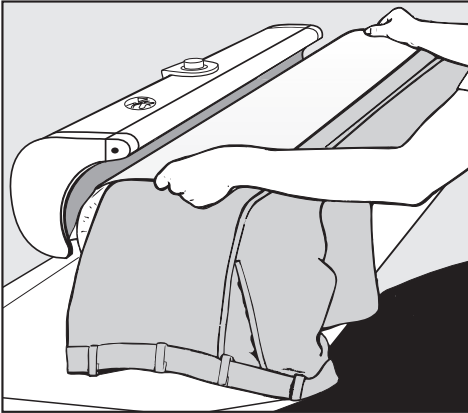

- Coprire la gamba del pantalone con un panno umido e ruotare il rullo a mano finché il lato del pantalone da vaporare è coperto dalla conca. Con la stiratura a vapore il rullo rimane fermo quando la conca è accostata.
- Procedere su ogni lato piegato del pantalone.

Stirare le gonne con il vapore

Lavorare senza tavolo di introduzione, utilizzare tutta la lunghezza del rullo!

- Infilare la gonna sull'estremità libera del rullo fino alla vita.
- Sistemarvi sopra un panno umido.
- Stirare la gonna o le pieghe pezzetto dopo pezzetto.

Pulizia e manutenzione

 Per qualsiasi lavoro di pulizia, sfilare la spina dalla presa elettrica.

Pulire la conca

Eventuali depositi di calcare o residui di amido si tolgono dalla conca con un normale detersivo per i piatti. La pulizia deve essere effettuata a conca fredda. Staccare lo sblocco d'emergenza facilitata il lavoro.

Non utilizzare detersivi abrasivi e granulosi.

Pulire l'involucro

L'involucro può essere lavato sia a secco, sia con acqua, a seconda del grado di sporco.

Non utilizzare prodotti abrasivi!

Pulire il serbatoio dell'acqua

Il deposito di calcare nel serbatoio, dovuto alla presenza di acqua dura, si nota perché piccole quantità di acqua fuoriescono dagli ugelli del vapore. I depositi di calcare possono essere eliminati sciacquando il serbatoio con acqua di rubinetto.

- Togliere la spina dalla presa elettrica.

 Sciacquare il serbatoio dell'acqua solo a macchina fredda!

Di norma, è opportuno sciacquare il serbatoio ogni 3-10 riempimenti, a seconda del grado di durezza dell'acqua.

Eventuali depositi incrostati si tolgono con i comuni prodotti anticalcare.

Rispettare assolutamente le indicazioni su dosaggio e tempi di azione, fornite dal produttore.

- Riempire il serbatoio fino a metà (0,4 litri) e **chiuderlo**.
- Spingere avanti e indietro la stiratrice a scatti più volte.
- Infine sciacquare 2 volte con acqua del rubinetto, per evitare danni alla biancheria.

Per come riempire e vuotare il serbatoio v. al capitolo "Riscaldamento vapore".

Panno di stiratura

Il panno di stiratura è in cotone 100% con bordo tessuto ed è avvolto in due strati sul rullo per assorbire meglio l'umidità. Quando si lava, si restringe al massimo del 6%, quindi può essere tranquillamente riapplicato sul rullo. L'avvolgimento sottostante, fissato al rullo (in panno di cotone) evita che il panno di stiratura possa scivolare. Il panno di stiratura viene fornito già pre-lavato, per evitare maggiori restringimenti.

Nel caso in cui la biancheria non aderisca bene al rullo o se il panno dovesse essere molto sporco, può essere lavato a 60°C.

Dopo il lavaggio applicare il panno umido quando la conca è fredda e infine asciugarlo stirando.

È normale che col tempo il panno di stiratura assuma una leggera colorazione ambrata. Se diventasse tuttavia troppo scuro, si consiglia di cambiarlo.

I panni di stiratura si possono comprare presso l'assistenza tecnica autorizzata Miele.

Sostituire il panno

 Sostituire il panno di stiratura solo a conca fredda!

- Smontare il piano di introduzione.

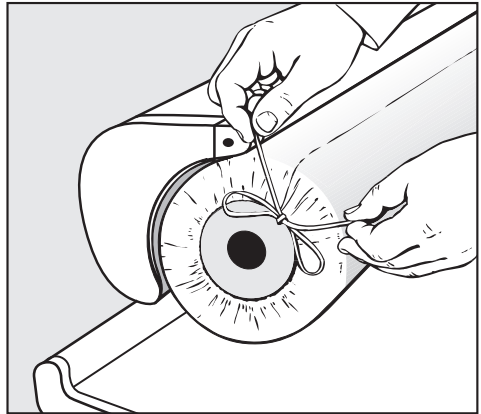

- Sciogliere il laccetti sul lato destro e sinistro del rullo.

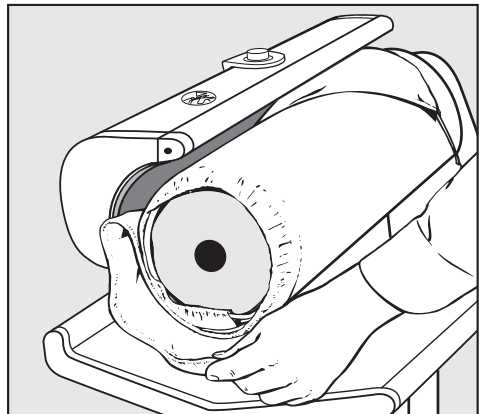

- Srotolare il panno.

Pulizia e manutenzione

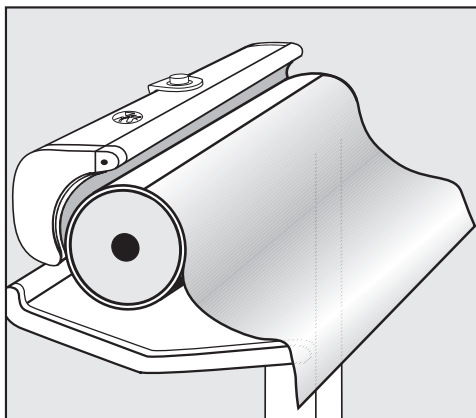

- Srotolare del tutto il panno fissato al rullo e lasciarlo penzolare liscio.

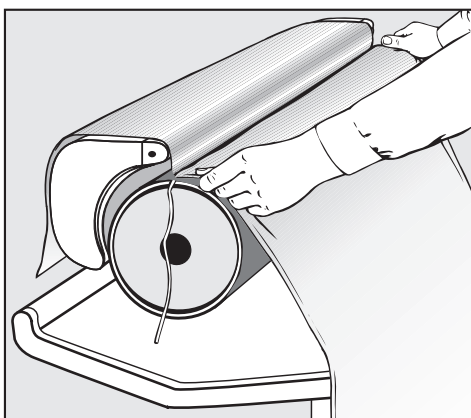

- Infilare il nuovo panno con il bordo tagliato nel punto di inizio del panno vecchio (laccetti all'esterno, cucitura all'interno) e distenderlo.

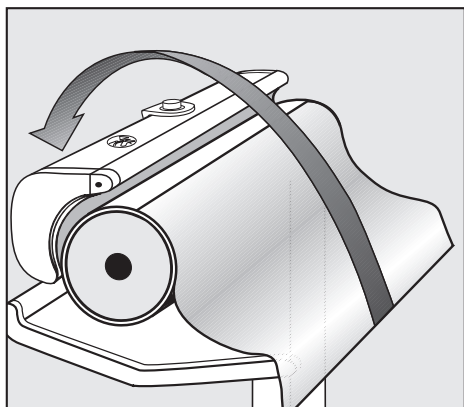

- Afferrare il panno su entrambi i lati, tenderlo e ribaltarlo sopra la conca.

Il punto di inizio del panno si trova quindi sopra!

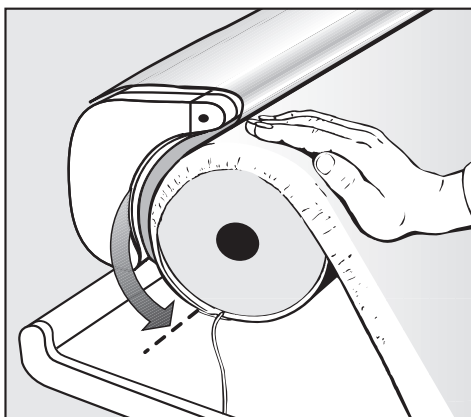

- Ruotare il rullo a mano in direzione di stiratura finché il punto di inizio si trova in basso, v. freccia.

- Accendere la stiroatrice.

Quando si accende la stiroatrice la conca si riscalda subito.
Ruotare assolutamente il regolatore della temperatura in posizione I.

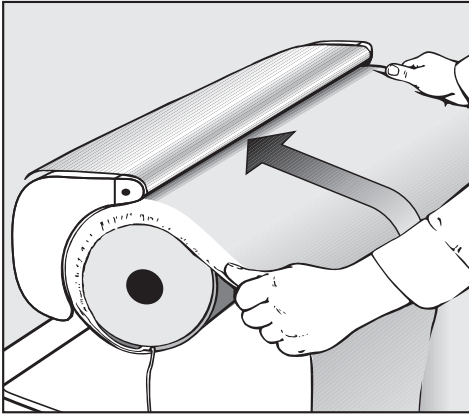

- Premere il pedale e "arrotolare" il panno stirandolo.

Fare attenzione a non prendere dentro anche i laccetti.

Dopo un paio di giri del rullo, quando l'estremità del nuovo panno si trova sotto la conca:

- tenendo premuto il pedale spegnere la stiroatrice.
La conca resta allora accostata e trattiene il panno.

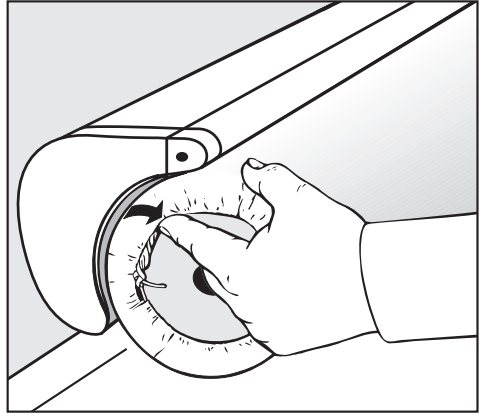



- Tirare i laccetti, annodarli e infilarli sotto il panno su entrambi i lati del rullo.
- Rimontare il tavolo di introduzione.
- Accendere la stiroatrice – la conca si stacca.



Guida guasti

La maggior parte dei guasti e delle anomalie che si verificano nell'uso quotidiano della macchina possono essere eliminati personalmente. In molti casi è possibile risparmiare tempo e costi senza doversi necessariamente rivolgere all'assistenza tecnica.

Le tabelle che seguono riportano i guasti che possono essere eliminati personalmente, indicandone le possibili cause e i probabili rimedi. Tenere tuttavia presente che:

 Riparazioni ad apparecchiature elettriche possono essere effettuate solo da personale tecnico qualificato e autorizzato. Se non sono effettuate correttamente, le riparazioni possono mettere seriamente a rischio la sicurezza di chi usa l'elettrodomestico.

Problema	Possibile causa	Rimedio
La stiratrice non si avvia	La stiratrice non è allacciata alla corrente elettrica.	Controllare se - la spina è infilata nella presa - se il fusibile dell'impianto elettrico (di casa) è a posto.
La biancheria non entra bene	Il telo di stiratura è sporco.	Lavare il panno di stiratura a 60°C.
La biancheria non entra bene	Depositi di calcare o di amido sulla conca stirante.	Eliminare con detersivi appositi, normalmente reperibili in commercio.
Formazione di pieghe	La conca è sporca (depositi di calcare).	Pulire la conca con detersivi appositi, normalmente reperibili in commercio.
Telo molto sporco	Depositi	Lavare il panno di stiratura a 60°C.
La conca non fa pressione	È attivo il dispositivo di sblocco d'emergenza della conca	Spingere verso il basso la leva dello sblocco (v. anche quando si parla dell'interruzione della corrente).
Non c'è vapore. La spia  "Vapore" si spegne durante la stiratura	Temperatura della conca troppo bassa per il funzionamento con vapore.	Impostare la temperatura a ●●● e attendere che la spia si spenga.

Problema	Possibile causa	Rimedio
<p>Non c'è vapore. La spia  "Vapore" si spegne durante la stiratura e la spia  "Serbatoio acqua" si accende di rosso</p>	<p>Il serbatoio è vuoto.</p>	<p>Riempire il serbatoio.</p>
<p>Fuoriuscita di vapore e acqua dagli ugelli</p>	<p>Non è stata usata acqua di rubinetto.</p>	<p>Vuotare il serbatoio, sciacquarlo e riempirlo con acqua di rubinetto, v. al capitolo "Pulizia e manutenzione".</p>
<p>Leggera fuoriuscita di acqua dagli ugelli</p>	<p>Depositi calcarei nel serbatoio in seguito all'uso di acqua dura.</p>	<p>I depositi di calcare possono essere eliminati sciacquando il serbatoio con acqua di rubinetto, v. al capitolo "Pulizia e manutenzione".</p>

Assistenza tecnica

Riparazioni

Per eventuali riparazioni rivolgersi al servizio di assistenza tecnica Miele (vedi Numero assistenza tecnica elettrodomestici), indicando il modello e il numero dell'apparecchio.

Questi dati possono essere rilevati dalla relativa targhetta, situata frontalmente sulla parte inferiore del tavolo di appoggio.

IBN	Typ	(1)
	Fabr.Nr.	(2)
	Art.Nr.	
	M.-Nr.	
		(3)
		(4)
	Total	(5)

- ① Modello
- ② Codici
- ③ Tensione/Frequenza
- ④ Protezione
(impianto di casa)
- ⑤ Assorbimento potenza



Al costo massimo di 14 cent/min da rete fissa e in media 35 cent/min da cellulare.

Informazioni importanti sulla garanzia

Ogni elettrodomestico è coperto da garanzia totale nei termini contemplati nel relativo libretto. La garanzia viene concessa per il periodo previsto dalla legislazione nazionale vigente. Nulla è dovuto per diritto di chiamata.

Dati tecnici

Altezza	95,9 (chiuso: 105,2) cm
Larghezza	98,5 (chiuso: 50) cm
Profondità	38,0 cm
Peso	39 kg
Carico max. sul pavimento	382 Newton
Capacità del serbatoio	0,8 litri
Tensione	v. targhetta dati
Potenza assorbita	v. targhetta dati
Protezione	v. targhetta dati
Marcature	VDE, disp.antidisturbo radio-TV

Miele

Il Contact Center è a disposizione per una consulenza personalizzata sui nostri prodotti per rispondere con competenza e professionalità a qualsiasi richiesta di informazione.

Il consumatore può inoltre essere messo automaticamente in contatto con il centro di assistenza tecnica autorizzato più vicino per richiedere un intervento.

Per gettare uno sguardo sul mondo Miele e lasciarsi coinvolgere dall'eleganza e dalla funzionalità dei nostri elettrodomestici, ma anche per conoscere gli accessori, i servizi e vantaggi esclusivi che Miele riserva ai suoi clienti.

Miele Italia S.r.l.

Strada di Circonvallazione, 27
39057 S. Michele-Appiano (BZ)

Centri di assistenza tecnica autorizzati Miele in tutte le regioni italiane.

Produttore: Miele & Cie. KG, Carl-Miele-Straße 29, 33332 Gütersloh - Germania



Servizio Clienti

0471 670505



www.miele.it

info@miele.it