



Οδηγίες χρήσης και τοποθέτησης Επαγγελματικό πλυντήριο ρούχων PWM 514 PWM 520

Διαβάστε **οπωσδήποτε** τις οδηγίες χρήσης πριν από την τοποθέτηση - σύνδεση - αρχική λειτουργία. Έτσι προστατεύετε τον εαυτό σας και αποφεύγετε βλάβες.

el-GR

Απόρριψη της συσκευασίας μεταφοράς

Η συσκευασία προστατεύει το πλυντήριο από τυχόν ζημιές κατά τη μεταφορά του. Τα υλικά συσκευασίας έχουν επιλεγεί με οικολογικά κριτήρια και με βάση τη δυνατότητα ορθής διαχείρισης των απορριμμάτων, και είναι επομένως ανακυκλώσιμα.

Με την επαναχρησιμοποίηση των υλικών συσκευασίας εξοικονομούνται πρώτες ύλες και μειώνεται ο όγκος των απορριμμάτων. Η συσκευασία επιστρέφεται στον εξειδικευμένο έμπορο.

Απόρριψη της παλιάς συσκευής

Οι παλιές ηλεκτρικές και ηλεκτρονικές συσκευές περιλαμβάνουν αρκετές πολύτιμες πρώτες ύλες. Περιέχουν όμως και πολλές βλαβερές ουσίες, οι οποίες ωστόσο ήταν προηγουμένως απαραίτητες για τη σωστή λειτουργία και την ασφάλειά τους. Στα οικιακά απορρίμματα ή λόγω εσφαλμένου χειρισμού, αυτές οι ουσίες μπορεί να αποτελέσουν κίνδυνο για τη δημόσια υγεία και το περιβάλλον. Σε καμία περίπτωση μην πετάτε την παλιά σας συσκευή μαζί με τα οικιακά απορρίμματα.

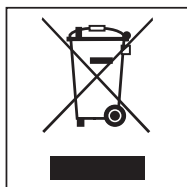

Να χρησιμοποιείτε αντί αυτών τα σημεία συγκέντρωσης που έχουν δημιουργηθεί στην περιοχή σας για την επιστροφή και ανακύκλωση των παλιών ηλεκτρικών και ηλεκτρονικών συσκευών. Ενημερωθείτε σχετικά από τον εξουσιοδοτημένο έμπορο της Miele.

Φροντίστε η παλιά συσκευή σας να φυλάσσεται μακριά από παιδιά μέχρι την αποκομιδή της.

Εξοικονόμηση ενέργειας

Κατανάλωση ενέργειας και νερού

- Χρησιμοποιείτε το **μέγιστο** επιτρεπόμενο φορτίο κάθε προγράμματος πλύσης.
Έτσι η κατανάλωση ενέργειας και νερού σε σχέση με την ποσότητα των ρούχων είναι στα χαμηλότερα επίπεδα.

Απορρυπαντικά









- Μην χρησιμοποιείτε μεγαλύτερη ποσότητα απορρυπαντικού από αυτήν που αναφέρει η συσκευασία του.
- Σε μικρότερα φορτία μειώνετε την ποσότητα απορρυπαντικού.

Συμβουλή, αν συνεχίσετε με στέγνωμα σε στεγνωτήριο

Για εξοικονόμηση ενέργειας κατά το στέγνωμα επιλέγετε τον μεγαλύτερο δυνατό αριθμό στροφών στύψιματος του εκάστοτε προγράμματος πλύσης.

Προστασία περιβάλλοντος	2
Υποδείξεις ασφαλείας	6
Χρήση σύμφωνα με τους κανονισμούς	7
Προβλέπιμη λανθασμένη χρήση	9
Τεχνική ασφάλεια	10
Σωστή χρήση	12
Χλώριο και ζημιές εξαρτημάτων	14
Επεξεργασία με αντιχλώριο	14
Αξεσουάρ	15
Απόρριψη της παλιάς συσκευής	15
Περιγραφή συσκευής (με θήκη απορρυπαντικού)	16
Τύποι συσκευών με θήκη απορρυπαντικού (WEK)	16
Τύποι συσκευών χωρίς θήκη απορρυπαντικού (WEK)	17
Χειρισμός	18
Πίνακας χειρισμού	18
Πλήκτρα αφής και οθόνη αφής με πλήκτρα αφής	18
Βασικό μενού	19
Παραδείγματα για τον χειρισμό	19
Χειρισμός του τύπου πλυντηρίων αυτοεξυπηρέτησης	21
Προετοιμασία πλύσης	23
Άδειασμα τσεπών	23
Φορτία	23
Τοποθετείτε τα ρούχα	24
Προετοιμασία πλύσης	25
4. Επιλέγετε ρυθμίσεις προγράμματος	27
Πλύση με θήκη απορρυπαντικού	28
Προσθήκη απορρυπαντικού μέσω της θήκης μαλακτικού	28
Λευκαντικό	29
Χρήση βαφών, προϊόντων ξεβαφής καθώς και καθαριστικών αλάτων	29
Δοσολογία απορρυπαντικού	29
Δοσολογία απορρυπαντικού	29
Ποσότητα δόσης απορρυπαντικού	29
Σκληρότητα νερού	29
6. Ξεκινάτε το πρόγραμμα - Λήξη προγράμματος	31
Χρονόμετρο	32
Βοήθεια για βλάβες	33
Service	35
Τι πρέπει να κάνετε, όταν	36
Βοήθεια για βλάβες	36
Δεν ξεκινάει κανένα πρόγραμμα	36
Το αποτέλεσμα πλύσης δεν είναι ικανοποιητικό	37
Γενικά προβλήματα με το πλυντήριο ρούχων	38
Πιθανές αιτίες για αυξημένη δημιουργία αφρού	39
Τέντωμα μεγάλων τεμαχίων ιματισμού	40
Συνέχιση προγράμματος μετά από διακοπή ρεύματος	40

Πίνακας περιεχομένων

Καθαρισμός και περιποίηση	41
Σχηματισμός σκουριάς από εξωτερικούς παράγοντες	41
Καθαρισμός θήκης απορρυπαντικού, θήκης υπόλοιπων προϊόντων και σιφονιού αναρ- ρόφησης	42
Εγκατάσταση	44
Τοποθέτηση πλυντηρίου ρούχων	44
Στερέωση	44
Γενικοί όροι λειτουργίας	44
Διευκόλυνση της συντήρησης	45
Τοποθέτηση σε βάση	45
Ασφάλεια μεταφοράς	46
Αφαίρεση των ασφαλειών μεταφοράς	46
Υδραυλική σύνδεση	47
Σύνδεση δοσομετρούμενου μέσου στον θάλαμο ανάμειξης δοσομέτρησης υγρού απορ- ρυπαντικού	48
Εκροή νερού	49
Ηλεκτρολογική σύνδεση	49
Πρόσθετες λειτουργίες (Extras)	50
Πρόπλυση 	50
Πρόπλυση 	50
Ξέβγαλμα Plus 	50
Μούλιασμα 	50
Εντατικό 	50
Πρόσθετο νερό 	50
Διακοπή πλύσης 	50
Διακοπή πλήρωσης 	51
Ιδιαιτερότητες στη διεξαγωγή προγράμματος	52
Στύψιμο	52
Ακύρωση τελικού στυψίματος (διακοπή πλύσης)	52
Προστασία από το τσαλάκωμα	52
Αλλαγή διεξαγωγής προγράμματος	53
Αλλαγή προγράμματος	53
Αλλαγή προγράμματος πλύσης	53
Διακοπή προγράμματος	53
Ενεργοποιήστε το πλυντήριο ρούχων μετά από διακοπή ρεύματος	53
Προσθήκη/αφαίρεση ρούχων	54
Προγραμματισμοί ιδιοκτήτη	55
Άνοιγμα επιπέδου ρυθμίσεων ιδιοκτήτη	55
Πρόσβαση μέσω κωδικού	55
Αλλαγή κωδικού	55
Τερματισμός των ρυθμίσεων	55

Χειρισμός/ένδειξη	56
γλώσσα	56
Γλώσσα αρχικής οθόνης	56
καθορισμός γλωσσών	56
Φωτεινότητα οθόνης	56
Ώρα	57
Ημερομηνία	57
ένταση ήχου.....	57
παράμετρος ορατότητα	57
Ταξινόμηση πρόσθετων λειτουργιών	57
Απενεργοπ συσκευή	57
προεπιλογή έναρξης.....	58
μνήμη.....	58
Μονάδα θερμοκρασίας.....	58
Μονάδα βάρους	58
Επιλογή προγράμματος.....	59
σύστημα ελέγχου	59
Πακέτα προγραμμάτων.....	60
ταξινόμηση προγραμμάτων.....	60
πρόγραμμα διάταξ χρωμ.....	60
Υγιεινή	60
κωδικός για προχωρημέν.....	60
Τεχνολογία μεθόδου	61
προστασ από το τσαλάκωμα.....	61
χρόν ως επόμ service	61
παροχή νερού.....	62
Νομικές πληροφορίες	62
Τεχνικά χαρακτηριστικά.....	63
Στοιχεία συσκευής PWM 514	63
Ηλεκτρολογική σύνδεση	63
Διαστάσεις τοποθέτησης	63
Βάρος και επιβάρυνση δαπέδου	63
Τιμές εκπομπών	63
Ασφάλεια προϊόντος	63
WLAN	63
Στοιχεία συσκευής PWM 520	64
Ηλεκτρολογική σύνδεση	64
Διαστάσεις τοποθέτησης	64
Βάρος και επιβάρυνση δαπέδου	64
Τιμές εκπομπών	64
Ασφάλεια προϊόντος	64
WLAN	64
Δήλωση συμμόρφωσης ΕΕ	65
Προστασία δεδομένων WLAN	66
Προστασία δεδομένων και ασφάλεια δεδομένων.....	66
Εργοστασιακή ρύθμιση παραμετροποίησης δικτύου.....	66
Πνευματικά δικαιώματα και άδειες χρήσης	66

Υποδείξεις ασφαλείας

Αυτό το πλυντήριο ρούχων ανταποκρίνεται πλήρως στις ισχύουσες προδιαγραφές ασφαλείας. Η παραβίαση της σωστής χρήσης της συσκευής είναι επικίνδυνη και για το χειριστή και για τη συσκευή.

Διαβάστε προσεκτικά τις οδηγίες χρήσης, πριν να θέσετε σε λειτουργία το πλυντήριο ρούχων. Μέσα σ' αυτές υπάρχουν σημαντικές υποδείξεις για την τοποθέτηση, την ασφάλεια, τον χειρισμό και τη συντήρηση της συσκευής. Έτσι προστατεύετε τον εαυτό σας και αποφεύγετε τυχόν βλάβες στη συσκευή.

Σύμφωνα με τις προδιαγραφές IEC 60335-1 η εταιρεία Miele τονίζει κατηγορηματικά, ότι θα πρέπει οπωσδήποτε να διαβάσετε και να ακολουθείτε το κεφάλαιο για την τοποθέτηση του πλυντηρίου ρούχων καθώς και τις υποδείξεις ασφαλείας.

Ο κατασκευαστής δεν μπορεί να θεωρηθεί υπεύθυνος για βλάβες που προκύπτουν από λανθασμένη χρήση ή αμέλεια αυτών των υποδείξεων.

Φυλάξτε αυτές τις οδηγίες χρήσης και σε περίπτωση που η συσκευή αλλάξει ιδιοκτήτη μην παραλείψετε να του παραδώσετε και τις οδηγίες χρήσης.

Αν στο χειρισμό της συσκευής συμμετέχουν και άλλα άτομα, θα πρέπει να τα ενημερώσετε σχετικά ή να τους δώσετε να διαβάσουν λεπτομερώς τις υποδείξεις ασφαλείας και τις προειδοποιήσεις.

Χρήση σύμφωνα με τους κανονισμούς

- ▶ Η χρήση της συσκευής αυτής είναι αποκλειστικά και μόνο για το πλύσιμο ρούχων, που η ετικέτα σύνθεσης αναφέρει ότι είναι κατάλληλα για πλύσιμο σε πλυντήριο. Οποιαδήποτε άλλη χρήση δεν επιτρέπεται και είναι πιθανόν επικίνδυνη. Ο κατασκευαστής δεν ευθύνεται για βλάβες που προκύπτουν από λανθασμένους χειρισμούς ή αμέλεια των υποδείξεων ασφαλείας.
- ▶ Η χρήση της συσκευής πρέπει να γίνεται σύμφωνα με το βιβλίο οδηγιών χρήσης. Επίσης πρέπει να γίνεται τακτική συντήρηση και έλεγχος σωστής λειτουργίας της συσκευής.
- ▶ Η συσκευή δεν προορίζεται για χρήση σε εξωτερικούς χώρους.
- ▶ Μην τοποθετείτε το πλυντήριο ρούχων σε χώρους που επικρατούν πολύ χαμηλές θερμοκρασίες. Η παγωνιά δημιουργεί ρωγμές ή σκασίματα στους σωλήνες. Η αξιοπιστία της λειτουργίας του ηλεκτρονικού μπορεί να μειωθεί σε θερμοκρασίες υπό το μηδέν.
- ▶ Το παρόν πλυντήριο ρούχων προορίζεται μόνο για επαγγελματική χρήση.
- ▶ Αν η συσκευή χρησιμοποιείται σε επαγγελματικό χώρο, τότε επιτρέπεται να την χειρίζεται μόνο εκπαιδευμένο ή εξειδικευμένο προσωπικό. Αν η συσκευή χρησιμοποιείται σε χώρο με δημόσια πρόσβαση, ο υπεύθυνος για τη λειτουργία της πρέπει να διασφαλίσει την ακίνδυνη χρήση της συσκευής.
- ▶ Αυτό το πλυντήριο ρούχων δεν επιτρέπεται να τοποθετείται και να λειτουργεί σε χώρους που βρίσκονται εν κινήσει (π.χ. πλοία).
- ▶ Δεν επιτρέπεται η χρήση της συσκευής από άτομα, τα οποία λόγω της ψυχικής ή διανοητικής τους κατάστασης, της έλλειψης εμπειρίας ή λόγω άγνοιας δεν είναι σε θέση να τη χειριστούν με ασφάλεια. Επιτρέπεται μόνο υπό την επιτήρηση ή τις οδηγίες ενός άλλου υπεύθυνου ατόμου.
- ▶ Μην επιτρέπετε σε παιδιά κάτω των 8 ετών να πλησιάζουν στο πλυντήριο ρούχων, εκτός αν βρίσκονται διαρκώς υπό την επιτήρησή σας.
- ▶ Παιδιά άνω των 8 ετών επιτρέπεται να χρησιμοποιήσουν το πλυντήριο ρούχων χωρίς επιτήρηση, μόνο όταν τους δοθούν οι κατάλληλες οδηγίες σχετικά με το πλυντήριο ρούχων, ώστε να μπορούν να το χρησιμοποιήσουν με ασφάλεια. Πρέπει να αναγνωρίζουν και να καταλαβαίνουν τους πιθανούς κινδύνους ενός λάθους χειρισμού.
- ▶ Τα παιδιά δεν επιτρέπεται να καθαρίζουν τη συσκευή και να κάνουν εργασίες συντήρησης σε αυτή χωρίς επιτήρηση.
- ▶ Επιτηρείτε πάντα τα παιδιά που παίζουν κοντά στο πλυντήριο ρούχων και μην τα αφήνετε ποτέ να παίζουν με τη συσκευή.

Υποδείξεις ασφαλείας

- ▶ Τα προγράμματα απολύμανσης απαγορεύεται να διακοπούν, επειδή διαφορετικά μπορεί να περιοριστούν τα αποτελέσματα απολύμανσης. Ο ιδιοκτήτης της συσκευής πρέπει με τους αντίστοιχους ελέγχους κατά τη λειτουργία να διασφαλίζει το επίπεδο απολύμανσης θερμικών ή θερμοχημικών διαδικασιών.

Προβλέψιμη λανθασμένη χρήση

▶ Σε καμία περίπτωση μην χρησιμοποιείτε καθαριστικά που περιέχουν χημικούς διαλύτες (π.χ. βενζίνη καθαρισμού). Διάφορα μέρη της συσκευής μπορεί να υποστούν ζημιά καθώς και να δημιουργηθούν δηλητηριώδεις αναθυμιάσεις. **Κίνδυνος φωτιάς και έκρηξης!**

▶ Όταν πλένετε με υψηλές θερμοκρασίες, λάβετε υπόψη σας, ότι το γυάλινο παράθυρο της πόρτας θερμαίνεται πάρα πολύ. Γι' αυτό μην αφήνετε τα παιδιά να το ακουμπήσουν, όσο διαρκεί το πρόγραμμα. **Κίνδυνος εγκαύματος!**

▶ Κλείνετε την πόρτα μετά από κάθε πρόγραμμα. Έτσι αποφεύγετε να προσπαθήσουν τα παιδιά παίζοντας να σκαφαλώσουν στο πλυντήριο ρούχων ή να κρύψουν διάφορα αντικείμενα μέσα στον κάδο ή μικρά ζώα να σκαφαλώσουν πάνω στο πλυντήριο ρούχων.

▶ Μην καταστρέφετε, μην αφαιρείτε και μην παραβλέπετε τα συστήματα ασφαλείας καθώς και τα όργανα χειρισμού του πλυντηρίου.

▶ Δεν επιτρέπεται να χρησιμοποιείτε συσκευές, στις οποίες έχουν πάθει βλάβη τα όργανα χειρισμού ή η μόνωση στους αγωγούς, μέχρι να αποκατασταθεί η βλάβη.

▶ Το νερό που βγαίνει από τη συσκευή είναι σαπουνόνερο και δεν είναι πόσιμο! Φροντίστε ώστε το σαπουνόνερο να διοχετεύεται σε μια ειδικά για αυτή την περίπτωση κατασκευασμένη αποχέτευση.

▶ Πριν βγάλετε τα ρούχα από τον κάδο, ελέγχετε πάντα, αν αυτός είναι ακίνητος. Βάζοντας το χέρι σας μέσα σε ένα κάδο που δεν έχει ακόμη σταματήσει να περιστρέφεται, υπάρχει κίνδυνος τραυματισμού.

▶ Προσέχετε κατά το κλείσιμο της πόρτας να μην πιαστεί κάποιο μέλος του σώματός σας στο κενό ανάμεσα στην πόρτα και το πλαίσιο.

Προσοχή! Η πόρτα κλειδώνει αυτόματα μόλις ξεκινήσει η συσκευή.

▶ Όταν χρησιμοποιείτε συνδυασμούς υλικών περιποίησης πλύσης μαζί με άλλα ειδικά καθαριστικά, πρέπει να λάβετε οπωσδήποτε υπόψη σας τις υποδείξεις χρήσης των παρασκευαστών. Χρησιμοποιείτε το κάθε υλικό μόνο για την περίπτωση που υποδεικνύεται από τον παρασκευαστή του, έτσι ώστε να αποφύγετε τυχόν βλάβες και έντονες χημικές αντιδράσεις.

Τεχνική ασφάλεια

- ▶ Πριν από την τοποθέτηση του πλυντηρίου ρούχων ελέγχετε αν υπάρχουν ορατές εξωτερικές ζημιές. Ένα πλυντήριο ρούχων που εμφανίζει ζημιές δεν επιτρέπεται να τοποθετηθεί, ούτε να τεθεί σε λειτουργία.
 - ▶ Η συσκευή αυτή σας εγγυάται ηλεκτρική ασφάλεια, εφόσον συνδεθεί με σύστημα γείωσης σύμφωνα προς τις ισχύουσες προδιαγραφές. Είναι πολύ σημαντικό να ελεγχθεί αυτή η βασική προϋπόθεση ασφαλείας, και μάλιστα από έναν ειδικό. Η Miele δεν ευθύνεται για βλάβες που μπορεί να προκληθούν σε περίπτωση απουσίας ή διακοπής της γείωσης.
 - ▶ Εξαιτίας λανθασμένων επισκευών μπορεί να προκύψει σοβαρός κίνδυνος για το χειριστή, για τον οποίο καμία ευθύνη δεν φέρει η εταιρεία Miele. Οι επισκευές πρέπει να γίνονται μόνο από ειδικό τεχνικό ή τεχνικό εξουσιοδοτημένο από την εταιρεία Miele, διαφορετικά για βλάβες που θα προκύψουν αργότερα δεν θα ισχύει η εγγύηση.
 - ▶ Μην επιχειρήσετε να κάνετε αλλαγές στη συσκευή, αν αυτό δεν επιτρέπεται ρητά από την εταιρεία Miele.
 - ▶ Σε περίπτωση βλάβης ή κατά τον καθαρισμό και τη συντήρηση, η συσκευή πρέπει να αποσυνδέεται από το ηλεκτρικό δίκτυο. Η συσκευή αποσυνδέεται τελείως από το ηλεκτρικό δίκτυο, τότε μόνο, όταν:
 - έχετε βγάλει το φισ του πλυντηρίου ρούχων από την πρίζα ή
 - έχετε κλείσει τη γενική ασφάλεια στον ηλεκτρικό πίνακα, ή
 - έχετε αφαιρέσει τη βιδωτή ασφάλεια από τον ηλεκτρικό πίνακα.
- Βλέπε επίσης κεφ. «Τοποθέτηση και σύνδεση», παράγραφος «Ηλεκτρική σύνδεση».
- ▶ Το πλυντήριο ρούχων επιτρέπεται να συνδεθεί στην παροχή νερού μόνο με καινούριο σετ εύκαμπτων σωλήνων. Παλιά σετ εύκαμπτων σωλήνων δεν επιτρέπεται να ξαναχρησιμοποιηθούν. Ελέγχετε τα σετ εύκαμπτων σωλήνων σε τακτικά χρονικά διαστήματα. Έτσι μπορείτε, αν χρειαστεί, να τα αντικαταστήσετε εγκαίρως και να προλάβετε τυχόν διαρροές.
 - ▶ Σε περίπτωση διαρροών πρέπει να αποκατασταθεί η αιτία που τις προκαλεί, πριν συνεχίσετε να χρησιμοποιείτε το πλυντήριο. Σε περίπτωση διαρροής νερού αποσυνδέετε αμέσως το πλυντήριο ρούχων από το ηλεκτρικό δίκτυο!
 - ▶ Σε ελαττωματικές λειτουργίες της θέρμανσης με ατμό μπορεί να δημιουργηθούν υψηλές θερμοκρασίες στην περιοχή της πόρτας, στο καπάκι της θήκης απορρυπαντικού και στο εσωτερικό του κάδου (ιδιαίτερα στο χείλος του κάδου). Υπάρχει κίνδυνος ελαφρών εγκαυμάτων. Αυτή η υπόδειξη ισχύει μόνο για συσκευές με θέρμανση ατμού.

- ▶ Τα εξαρτήματα που έχουν υποστεί βλάβη επιτρέπεται να αντικαθίστανται αποκλειστικά και μόνο με γνήσια ανταλλακτικά Miele. Μόνο έτσι μπορεί να εγγυηθεί η Miele ότι η συσκευή θα ανταποκρίνεται πλήρως στις προδιαγραφές ασφαλείας, με βάση τις οποίες έχει κατασκευαστεί.
- ▶ Γι' αυτό το πλυντήριο ρούχων ισχύουν οι διατάξεις και οι κανόνες της Γερμανικής Νομικής Ασφάλειας ατυχημάτων (DGUV). Συνιστάται, να γίνεται έλεγχος σύμφωνα με τις διατάξεις και τους κανόνες της Γερμανικής Νομικής Ασφάλειας ατυχημάτων - DGUV100-500 /κεφάλαιο 2.6/ παράγραφος 4. Τα αποτελέσματα του ελέγχου πρέπει να καταχωρούνται σε ένα βιβλίο ελέγχου, το οποίο μπορείτε να προμηθευτείτε από το Miele Service.
- ▶ Λάβετε υπόψη σας τις υποδείξεις στο κεφ. «Τοποθέτηση και σύνδεση» καθώς και το κεφ. «Τεχνικά χαρακτηριστικά».
- ▶ Το φως του πλυντηρίου ρούχων πρέπει πάντα να είναι προσβάσιμο, έτσι ώστε το πλυντήριο να μπορεί κάθε στιγμή να αποσυνδεθεί από το ηλεκτρικό ρεύμα.
- ▶ Για τη μόνιμη σύνδεση θα πρέπει στην εγκατάσταση να υπάρχει σύστημα διαχωρισμού για κάθε πόλο.
- ▶ Σε περίπτωση που προβλέπεται μια σταθερή ηλεκτρική σύνδεση, πρέπει το πλυντήριο να μπορεί να αποσυνδεθεί από την παροχή ηλεκτρικού ρεύματος μέσω ενός συστήματος αποσύνδεσης όλων των πόλων από το δίκτυο. Το σύστημα αποσύνδεσης από το δίκτυο πρέπει να βρίσκεται κοντά στο πλυντήριο ρούχων και κάθε φορά να είναι αναγνωρίσιμο, ανεμπόδιστα προσβάσιμο και εύκολο στον χειρισμό.
- ▶ Σε μοντέλα πλυντηρίων ρούχων χωρίς δικό τους διακόπτη ασφαλείας πρέπει στον χώρο τοποθέτησης να υπάρχει ένα κεντρικό σύστημα ασφαλείας.

Σωστή χρήση

- ▶ Το μέγιστο φορτίο για το PWM 514 ανέρχεται σε 14 kg και για το PWM 520 σε 20 kg στεγνά ρούχα. Για τα μερικώς περιορισμένα φορτία για μεμονωμένα προγράμματα μπορείτε να ενημερωθείτε στο κεφάλαιο «Επισκόπηση προγραμμάτων».
- ▶ Πριν από την έναρξη λειτουργίας αφαιρέστε τις ασφάλειες μεταφοράς του πλυντηρίου ρούχων (βλέπε κεφάλαιο «Αφαίρεση ασφάλειας μεταφοράς»). Αν δεν τις αφαιρέσετε, μπορεί κατά το στύψιμο να προκληθούν ζημιές στο πλυντήριο ρούχων, πιθανώς και σε διπλανά έπιπλα ή συσκευές.
- ▶ Μην προσπαθήσετε ποτέ να ανοίξετε την πόρτα της συσκευής βίαια. Η πόρτα ανοίγει μόνο όταν εμφανιστεί η αντίστοιχη υπόδειξη στην οθόνη.
- ▶ Μην πιέζετε την ταλαντευόμενη μονάδα του μηχανήματος προς τα πίσω την ώρα που η συσκευή είναι σε λειτουργία.
- ▶ Κατά το κλείσιμο της πόρτας υπάρχει κίνδυνος σύνθλιψης και τραυματισμού ανάμεσα το πλαίσιο της πόρτας και στο άνοιγμα του κάδου καθώς και στους μεντεσέδες .
Προσοχή: Η πόρτα κλειδώνει αυτόματα κατά την εκκίνηση της συσκευής!
- ▶ Κλείνετε τη βρύση, αν πρόκειται να απουσιάσετε για μεγάλο χρονικό διάστημα (π.χ. διακοπές), προπαντός όταν δεν υπάρχει κοντά στη συσκευή στόμιο εκροής νερού (Gully).
- ▶ Προσέχετε να μην μπαίνουν μέσα στον κάδο μαζί με τα ρούχα διάφορα ξένα αντικείμενα (π.χ. καρφιά, βελόνες, κέρματα, συνδετήρες). Τα ξένα αντικείμενα μπορεί να προκαλέσουν βλάβες σε μέρη της συσκευής (π.χ. περίβλημα τυμπάνου, τύμπανο). Τα μέρη που έχουν υποστεί βλάβη μπορεί στη συνέχεια προκαλέσουν φθορές στα ρούχα.
- ▶ Αν χρησιμοποιείτε πάντα τη σωστή δόση απορρυπαντικού, η αφαίρεση αλάτων της συσκευής δεν θα είναι απαραίτητη. Αν όμως παρουσιαστεί στη συσκευή έντονη συσσώρευση αλάτων, θα πρέπει να χρησιμοποιήσετε ένα ειδικό υλικό αφαίρεσης αλάτων με αντισκωρική προστασία. Τέτοια υλικά μπορείτε να τα προμηθευτείτε από τα καταστήματα πώλησης προϊόντων Miele ή από το τμήμα ανταλλακτικών της Miele. Τηρείτε αυστηρά τις οδηγίες δοσολογίας.
- ▶ Υφάσματα που έχουν υποστεί επεξεργασία με καθαριστικά που περιέχουν διαλύτες πρέπει πριν από το πλύσιμο να ξεπλένονται με καθαρό νερό. Λάβετε υπόψη ότι τα κατάλοιπα διαλυτών πρέπει να απορρίπτονται μόνο σύμφωνα με την εθνική νομοθεσία περί υγρών αποβλήτων.
- ▶ Δεν πρέπει, σε καμία περίπτωση, να χρησιμοποιείτε καθαριστικά που περιέχουν χημικούς διαλύτες (π.χ. βενζίνη καθαρισμού). Υπάρχει κίνδυνος βλάβης σε διάφορα τμήματα της συσκευής και δημιουργίας δηλητηριωδών αναθυμιάσεων. **Κίνδυνος έκρηξης και πυρκαγιάς!**

► Αποφεύγετε να αποθηκεύετε ή να χρησιμοποιείτε κοντά στο πλυντήριο ρούχων βενζίνη, πετρέλαιο ή άλλα εύφλεκτα υλικά. Μη χρησιμοποιείτε το καπάκι της συσκευής σαν επιφάνεια τοποθέτησης διαφόρων αντικειμένων.

Κίνδυνος έκρηξης και πυρκαγιάς!

► Μην αποθηκεύετε στο καπάκι της συσκευής χημικά υλικά (υγρά απορρυπαντικά, βοηθητικά υλικά). Αυτά μπορεί να προκαλέσουν χρωματικές αλλοιώσεις ή επίσης ζημιά στο βερνίκι. Αν πέσουν κατά λάθος χημικά υλικά στην επιφάνεια, τα αφαιρείτε αμέσως με ένα βρεγμένο πανί.

► Στην πίσω πλευρά της συσκευής υπάρχει μία έξοδος τουρμπίνας. Αυτή δεν πρέπει σε καμία περίπτωση να κλείσει ή να καλυφθεί. Λάβετε υπόψη την ελάχιστη απόσταση στο σχέδιο εγκατάστασης.

► Οι βαφές, τα προϊόντα ξεβαφής και τα καθαριστικά αλάτων πρέπει να είναι κατάλληλα για χρήση σε πλυντήρια ρούχων. Τηρείτε οπωσδήποτε τις οδηγίες χρήσης του κατασκευαστή.

► Τα ξεβαφτικά υλικά περιέχουν θείο, γι' αυτό και προκαλούν σκουριά. Μη χρησιμοποιείτε ποτέ ξεβαφτικά στο πλυντήριο ρούχων.

► Αποφεύγετε την επαφή των ανοξειδωτων επιφανειών με υγρά απολυμαντικά ή απορρυπαντικά που περιέχουν χλώριο ή υποχλωριώδες νάτριο. Τα υλικά αυτά μπορεί να προκαλέσουν διάβρωση στις ανοξειδωτες επιφάνειες. Επίσης διάβρωση μπορεί να προκαλέσουν και οι έντονοι υδρατμοί από σαπουνόνερο που περιέχει χλώριο. Γι' αυτό δεν επιτρέπεται να τοποθετείτε κοντά στη συσκευή δοχεία με αυτού του είδους περιεχόμενο.

► Για τον καθαρισμό του πλυντηρίου δεν επιτρέπεται να χρησιμοποιείτε καμία συσκευή υψηλής πίεσης ούτε και να το βρέχετε με νερό από λάστιχο ποτίσματος.

Χλώριο και ζημιές εξαρτημάτων

► Όσο αυξάνεται η χρήση χλωρίου τόσο αυξάνεται και η πιθανότητα πρόκλησης βλαβών στα εξαρτήματα.

► Η χρήση προϊόντων που περιέχουν χλώριο, όπως π.χ. υποχλωριώδες νάτριο και χλωριούχα λευκαντικά σε σκόνη, μπορεί να καταστρέψει την προστατευτική επικάλυψη του ανοξείδωτου χάλυβα και να προκαλέσει διάβρωση σε εξαρτήματα. Για αυτόν τον λόγο μην χρησιμοποιείτε προϊόντα που περιέχουν χλώριο. Χρησιμοποιείτε εναλλακτικά λευκαντικό με βάση το οξυγόνο.

Αν ωστόσο γίνει χρήση χλωριούχου λευκαντικού, πρέπει να διεξάγεται πάντα και αποχλωρίωση. Διαφορετικά, τόσο τα εξαρτήματα του πλυντηρίου ρούχων όσο και τα ρούχα μπορεί να υποστούν μόνιμες και ανεπανόρθωτες βλάβες.

Επεξεργασία με αντιχλώριο

Η επεξεργασία με αντιχλώριο πρέπει να πραγματοποιείται αμέσως μετά την εφαρμογή του χλωριούχου λευκαντικού. Για την επεξεργασία με αντιχλώριο ενδείκνυνται το υπεροξείδιο του υδρογόνου καθώς και τα απορρυπαντικά και τα λευκαντικά με βάση το οξυγόνο. Μην αδειάσετε το νερό στο ενδιάμεσο.

Σε περίπτωση επεξεργασίας με θειοθειικό και ειδικότερα κατά τη χρήση νερού υψηλής σκληρότητας μπορεί να σχηματιστεί γύψος. Ο γύψος αυτός μπορεί να επικαθίσει στο πλυντήριο ρούχων ή να σχηματίσει κρούστες πάνω στα ρούχα. Η επεξεργασία με υπεροξείδιο του υδρογόνου συνιστάται έναντι της επεξεργασίας με θειοθειικό, διότι το υπεροξείδιο του υδρογόνου υποστηρίζει τη διαδικασία εξουδετέρωσης του χλωρίου.

Οι ακριβείς δοσολογίες και οι θερμοκρασίες επεξεργασίας πρέπει να ρυθμίζονται και να ελέγχονται επί τόπου σύμφωνα με τη συνιστώμενη δοσολογία του παρασκευαστή του απορρυπαντικού και του βοηθητικού μέσου. Επίσης, τα ρούχα πρέπει να ελέγχονται για υπολείμματα ενεργού χλωρίου.

Αξεσουάρ

▶ Η τοποθέτηση εξαρτημάτων, επιτρέπεται να γίνει, μόνον όταν αυτά φέρουν την σφραγίδα της Miele ή όταν η ίδια η εταιρεία επιτρέπει την τοποθέτησή τους. Αν χρησιμοποιήσετε εξαρτήματα άλλης μάρκας, χάνετε κάθε δικαίωμα να απαιτήσετε την προστασία και τα πλεονεκτήματα που περιέχονται μέσα στην εγγύηση.

Απόρριψη της παλιάς συσκευής

▶ Αχρηστεύετε τις κλειδαριές των πορτών, όταν απορρίπτετε ή αποσύρετε παλιά πλυντήρια ρούχων. Έτσι, προφυλάσσετε τα μικρά παιδιά που παίζουν από το να κλειστούν μέσα θέτοντας σε κίνδυνο τη ζωή τους.

Ο κατασκευαστής δεν μπορεί να θεωρηθεί υπεύθυνος για βλάβες που προκύπτουν από λανθασμένη χρήση ή αμέλεια των υποδείξεων ασφαλείας.

Περιγραφή συσκευής (με θήκη απορρυπαντικού)

Τύποι συσκευών με θήκη απορρυπαντικού (WEK)

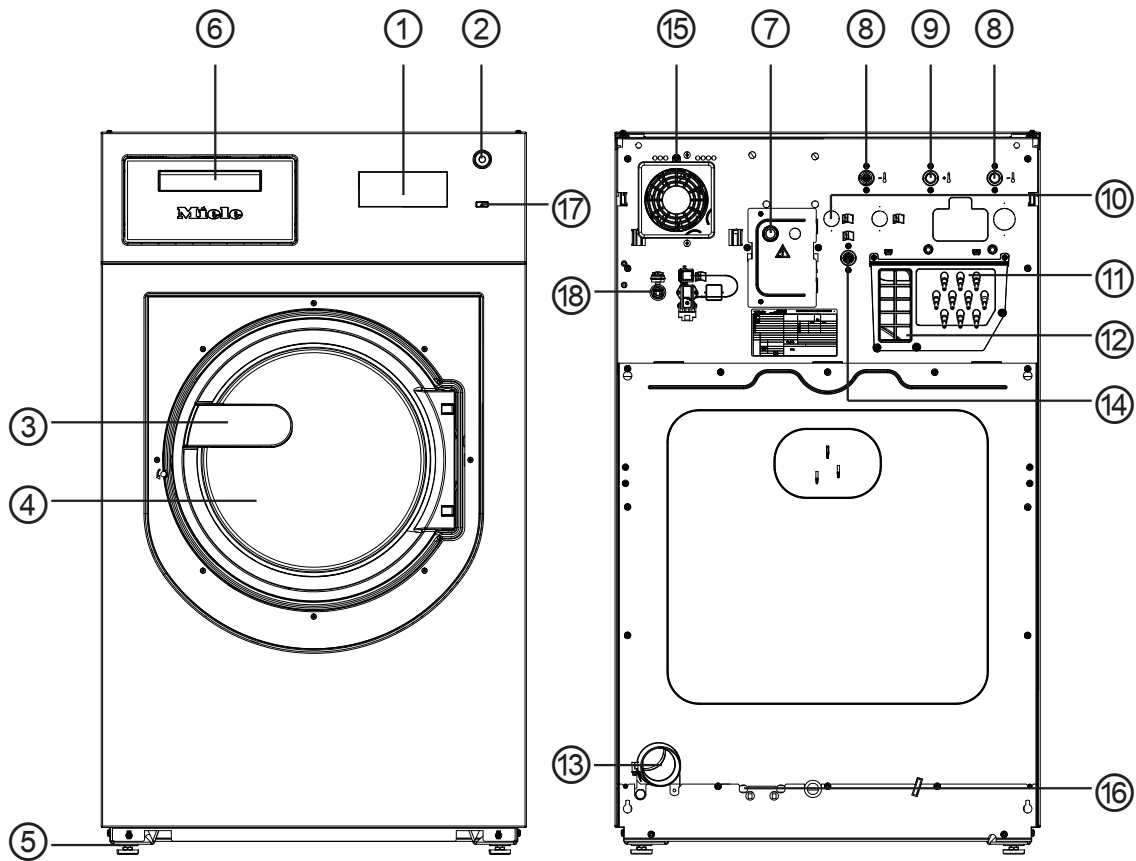

- ① **Οθόνη**
βλέπε κεφάλαιο «Λειτουργία στοιχείων χειρισμού»
- ② **Διακόπτης έκτακτης ανάγκης**
βλέπε κεφάλαιο «Λειτουργία στοιχείων χειρισμού»
- ③ **Λαβή πόρτας**
- ④ **Πόρτα**
- ⑤ **Ρυθμιζόμενο βιδωτό πόδι (4 τεμάχια)**
- ⑥ **Θήκη απορρυπαντικού**
- ⑦ **Ηλεκτρολογική σύνδεση**
- ⑧ **Σύνδεση κρύου νερού**
- ⑨ **Σύνδεση ζεστού νερού**
- ⑩ **2 x σύνδεση σκληρού νερού**
(προαιρετικά)
- ⑪ **Συνδέσεις για εξωτερικές δοσομετρικές αντλίες**
- ⑫ **Σύστημα απορρόφησης υδρατμών/ελεύθερο στόμιο εκροής τύπου AB**
- ⑬ **Εκροή νερού**
- ⑭ **Σύνδεση με κρύο νερό για υγρό απορρυπαντικό**
(προαιρετικά)
- ⑮ **Περίβλημα ανεμιστήρα**
- ⑯ **Δυνατότητα άμεσης/έμμεσης σύνδεσης ατμού**
(ανάλογα το μοντέλο)
- ⑰ **Πλήκτρο I**
- ⑱ **Θύρα επικοινωνίας με εξωτερικές συσκευές**

Περιγραφή συσκευής (με θήκη απορρυπαντικού)

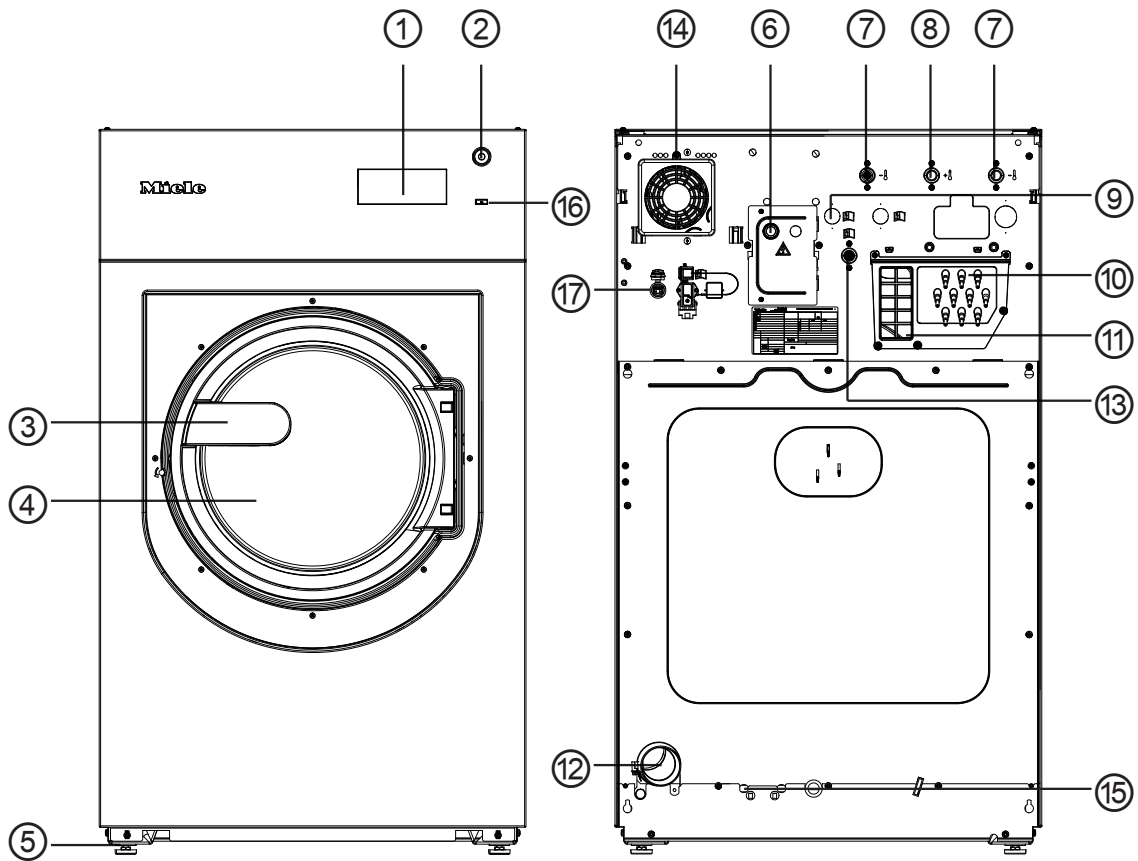

Τύποι συσκευών χωρίς θήκη απορρυπαντικού (WEK)



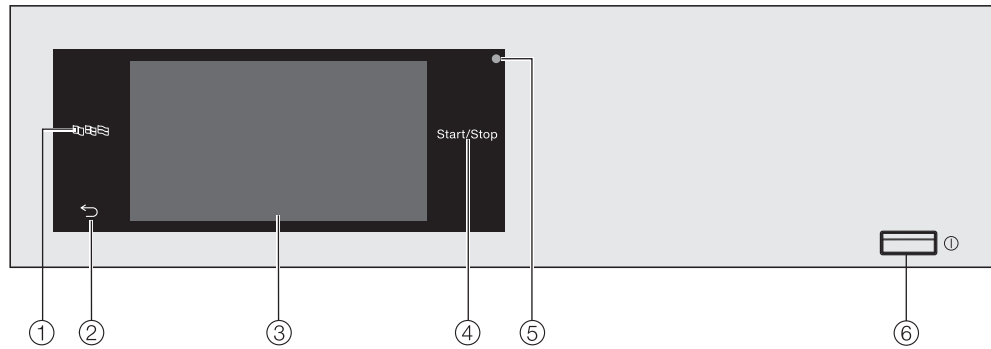

- ① **Οθόνη**
βλέπε κεφάλαιο «Λειτουργία στοιχείων χειρισμού»
- ② **Διακόπτης έκτακτης ανάγκης**
βλέπε κεφάλαιο «Λειτουργία στοιχείων χειρισμού»
- ③ **Λαβή πόρτας**
- ④ **Πόρτα**
- ⑤ **Ρυθμιζόμενο βιδωτό πόδι (4 τεμάχια)**
- ⑥ **Ηλεκτρολογική σύνδεση**
- ⑦ **Σύνδεση κρύου νερού**
- ⑧ **Σύνδεση ζεστού νερού**
- ⑨ **2 x σύνδεση σκληρού νερού**
(προαιρετικά)
- ⑩ **Συνδέσεις για δοσομετρικές αντλίες**
- ⑪ **Σύστημα απορρόφησης υδρατμών/
ελεύθερο στόμιο εκροής τύπου AB**
- ⑫ **Εκροή νερού**
- ⑬ **Σύνδεση με κρύο νερό για υγρό απορρυπαντικό**
- ⑭ **Περίβλημα ανεμιστήρα**
- ⑮ **Δυνατότητα άμεσης/έμμεσης σύνδεσης ατμού**
(ανάλογα το μοντέλο)
- ⑯ **Πλήκτρο I**
- ⑰ **Θύρα επικοινωνίας με εξωτερικές συσκευές**

Πίνακας χειρισμού



- ① **Πλήκτρο αφής επιλογής γλώσσας** 
Για την επιλογή της τρέχουσας γλώσσας χειριστή. Μετά τη λήξη του προγράμματος εμφανίζεται και πάλι η γλώσσα του ιδιοκτήτη.
- ② **Πλήκτρο αφής επιστροφής** 
Μεταβαίνει ένα επίπεδο πίσω στο μενού.
- ③ **Οθόνη αφής**
- ④ **Πλήκτρο αφής έναρξη/στοπ**
Ξεκινά το επιλεγμένο πρόγραμμα πλύσης και διακόπτει ένα πρόγραμμα που έχει ήδη ξεκινήσει. Μόλις αρχίσει να αναβόσβηνει το πλήκτρο αφής μπορεί να ξεκινήσει το επιλεγμένο πρόγραμμα.
- ⑤ **Οπτική θύρα επικοινωνίας**
Για τον τεχνικό service.
- ⑥ **Πλήκτρο** 
Για ενεργοποίηση και απενεργοποίηση του πλυντηρίου ρούχων. Το πλυντήριο ρούχων τίθεται αυτόματα εκτός λειτουργίας για λόγους εξοικονόμησης ενέργειας. Αυτό γίνεται 15 λεπτά μετά τη λήξη του προγράμματος/της προστασίας από το τσαλάκωμα ή την ενεργοποίηση, αν δεν ακολουθήσει άλλος χειρισμός.

Πλήκτρα αφής και οθόνη αφής με πλήκτρα αφής

Τα πλήκτρα αφής ,  και *έναρξη/στοπ* καθώς και τα πλήκτρα αφής στην οθόνη αντιδρούν στο άγγιγμα με τα ακροδάχτυλα. Κάθε άγγιγμα επιβεβαιώνεται με έναν ήχο πλήκτρων. Μπορείτε να αλλάξετε ή να απενεργοποιήσετε την ένταση ήχου των πλήκτρων (βλέπε κεφάλαιο «Επίπεδο ρυθμίσεων ιδιοκτήτη»).

Ο πίνακας χειρισμού με τα πλήκτρα αφής και την οθόνη αφής μπορεί να γρατζουνιστεί από μυτερά ή αιχμηρά αντικείμενα όπως π.χ. μολύβια ή στυλό.

Αγγίζετε τον πίνακα χειρισμού μόνο με τα δάχτυλα.

Βασικό μενού

Μετά την ενεργοποίηση του πλυντηρίου ρούχων εμφανίζεται στην οθόνη το βασικό μενού.

Από το βασικό μενού μεταβαίνετε σε όλα τα σημαντικά υπομενού.

Αγγίζοντας το πλήκτρο αφής  επιστρέφετε κάθε φορά στο βασικό μενού. Τιμές που έχουν ρυθμιστεί από πριν δεν αποθηκεύονται.

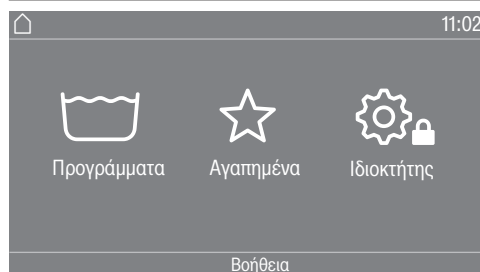

 **Προγράμματα** Για την επιλογή των προγραμμάτων πλύσης.

 **Αγαπημένα** Σχετικά με την επιλογή 12 αγαπημένων προγραμμάτων πλύσης, τα οποία μπορούν να προσαρμοστούν και να αποθηκευτούν από τον ιδιοκτήτη (βλ. κεφάλαιο «Προγραμματισμοί ιδιοκτήτη», παράγραφος «Αγαπημένα προγράμματα»).

 **Ιδιοκτήτης** Στους προγραμματισμούς ιδιοκτήτη μπορείτε να προγραμματίσετε το ηλεκτρονικό σύστημα του πλυντηρίου ρούχων, έτσι ώστε να λειτουργεί σύμφωνα με τις εκάστοτε απαιτήσεις σας (βλέπε κεφ. «Προγραμματισμοί ιδιοκτήτη»).

Παραδείγματα για τον χειρισμό

Λίστες επιλογών

Μενού προγραμμάτων (απλή επιλογή)



Μπορείτε να μετακινηθείτε προς τα αριστερά ή στα δεξιά αγγίζοντας και σύροντας το δάχτυλό σας στην οθόνη. Τοποθετήστε το δάχτυλο επάνω στην οθόνη αφής και κινήστε το προς την επιθυμητή κατεύθυνση.

Η πορτοκαλί γραμμή κύλισης δείχνει ότι ακολουθούν περαιτέρω δυνατότητες επιλογών.

Αγγίξτε ένα όνομα προγράμματος για να επιλέξετε ένα πρόγραμμα πλύσης.

Η οθόνη μεταβαίνει στο βασικό μενού του επιλεγμένου προγράμματος.

Μενού πρόσθετων λειτουργιών (πολλαπλή επιλογή)

Χειρισμός

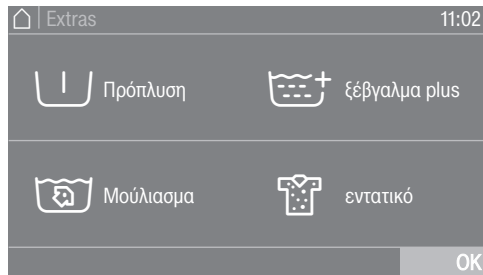

Αγγίξτε μία ή περισσότερες πρόσθετες λειτουργίες για να τις επιλέξετε.

Οι πρόσθετες λειτουργίες που έχετε επιλέξει τώρα επισημαίνονται με πορτοκαλί χρώμα.

Για να ακυρώσετε μια πρόσθετη λειτουργία αγγίξτε ξανά την πρόσθετη λειτουργία.

Με το πλήκτρο αφής *OK* ενεργοποιούνται οι μαρκαρισμένες πρόσθετες λειτουργίες.

Σε ορισμένα μενού μπορούν να ρυθμιστούν αριθμητικές τιμές.

Ρύθμιση αριθμητικών τιμών

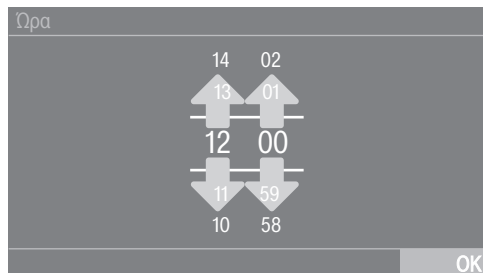

Εισαγάγετε τους αριθμούς σύροντας το δάκτυλό σας προς τα πάνω ή προς τα κάτω. Τοποθετήστε το δάκτυλό σας επάνω στο ψηφίο που πρέπει να αλλάξει και κινήστε το προς την επιθυμητή κατεύθυνση. Με το πλήκτρο αφής *OK* γίνεται αποδεκτή η ρυθμισμένη αριθμητική τιμή.

Χρήσιμη συμβουλή: Σε ορισμένες ρυθμίσεις μπορεί μια τιμή να ρυθμιστεί μέσω ενός αριθμητικού πληκτρολογίου.

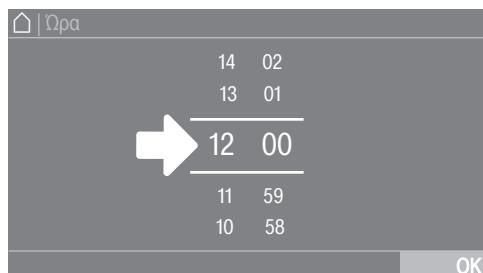

Αν αγγίξετε τα ψηφία ανάμεσα στις δύο παύλες για σύντομο χρονικό διάστημα, εμφανίζεται το αριθμητικό πληκτρολόγιο.

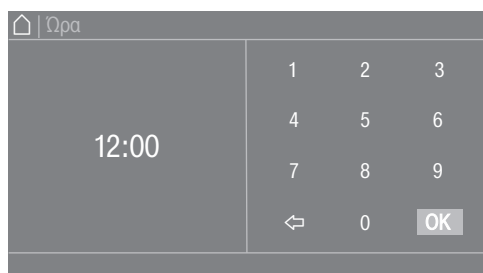

Μόλις καταχωριστεί μια έγκυρη τιμή, το πλήκτρο αφής OK επισημαίνεται με πράσινο χρώμα.

Αναπτυσσόμενο μενού

Στο αναπτυσσόμενο μενού μπορείτε να εμφανίσετε διάφορες πληροφορίες π.χ. για ένα πρόγραμμα πλύσης.



Αν στο πάνω άκρο της οθόνης, στο κέντρο της προβολής, εμφανίζεται μια πορτοκαλί γραμμή μπορείτε να εμφανίσετε το αναπτυσσόμενο μενού. Αγγίξτε τη γραμμή και σύρετε το δάχτυλο στην οθόνη προς τα κάτω.

Για να αφήσετε το επίπεδο μενού

- Αγγίξτε το πλήκτρο αφής ↵, για να καταλήξετε στην προηγούμενη οθόνη.

Όσα έχετε εισάγει μέχρι τότε και δεν τα έχετε επιβεβαιώσει με το OK, δεν αποθηκεύονται.

Εμφάνιση βοήθειας

Σε ορισμένα μενού η ένδειξη Βοήθεια εμφανίζεται στην κατώτερη γραμμή της οθόνης.

- Αγγίξτε το πλήκτρο αφής Βοήθεια για να εμφανίσετε τις υποδείξεις.
- Αγγίξτε το πλήκτρο αφής κλείσιμο για να επιστρέψετε στην προηγούμενη οθόνη.

Χειρισμός του τύπου πλυντηρίων αυτοεξυπηρέτησης

Ανάλογα με την κατάσταση προγραμματισμού μπορεί το αρχικό μενού να εμφανίζει διαφορετικές επιλογές (βλέπε κεφάλαιο «Επίπεδο ρυθμίσεων ιδιοκτήτη», παράγραφος «Σύστημα ελέγχου»).

Ο απλοποιημένος χειρισμός πραγματοποιείται μέσω μιας συντεταγμένης επιλογής. Οι χειριστές δεν μπορούν να τροποποιήσουν τα προρυθμισμένα προγράμματα.

WS-απλό



Προσφέρονται από 4 έως 12 προρυθμισμένα προγράμματα. Αυτά τα προγράμματα δεν μπορούν να τροποποιηθούν από τον χειριστή.

WS-λογότυπο

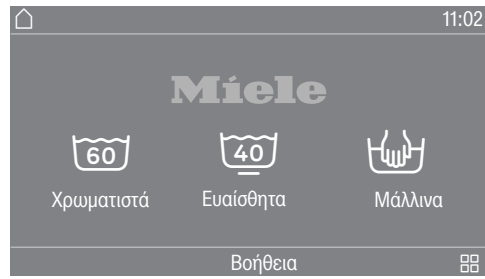

Προσφέρονται έως και 12 προρυθμισμένα προγράμματα. Η επιλογή των 3 πρώτων προγραμμάτων μπορεί να πραγματοποιηθεί άμεσα. Τα υπόλοιπα προγράμματα επιλέγονται από μια λίστα επιλογής . Αυτά τα προγράμματα δεν μπορούν να τροποποιηθούν από τον χειριστή.

Άδειασμα τσεπών

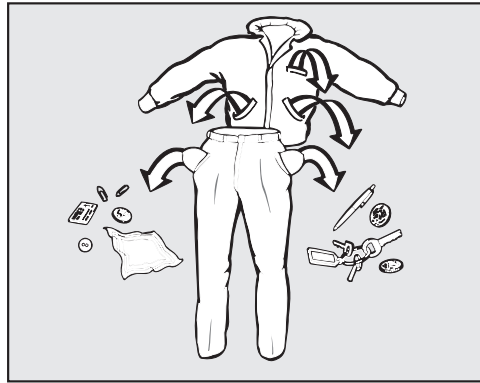

- Αδειάστε όλες τις τσέπες.

⚠ Ζημιές από ξένα αντικείμενα.

Καρφιά, κέρματα, συνδετήρες κ.λπ. μπορεί να καταστρέψουν ρούχα και μέρη της συσκευής.

Ελέγχετε τα ρούχα πριν από το πλύσιμο για ξένα αντικείμενα τα οποία και αφαιρείτε.

Φορτία

(στεγνά ρούχα)

PWM 514	PWM 520
έως 14 kg	έως 20 kg

Τα φορτία αναφέρονται στην αντίστοιχη επισκόπηση προγραμμάτων.

Προετοιμασία πλύσης

Τοποθετείτε τα ρούχα

- Θέτετε το πλυντήριο ρούχων σε λειτουργία με το πλήκτρο I.
- Ανοίγετε την πόρτα τραβώντας από τη λαβή.
- Ξεδιπλώνετε τα ρούχα και τα τοποθετείτε χαλαρά στον κάδο. Τοποθετώντας μαζί ρούχα διαφορετικού μεγέθους, τα αποτελέσματα της πλύσης θα είναι καλύτερα και στο στύψιμο θα υπάρχει ισομερής κατανομή ρούχων.

Τοποθετώντας το μέγιστο επιτρεπόμενο φορτίο, η κατανάλωση ενέργειας και νερού, σε σχέση με την ποσότητα των ρούχων, είναι στα χαμηλότερα επίπεδα. Η υπερβολική ποσότητα ρούχων επιδρά αρνητικά στο αποτέλεσμα πλύσης και αυξάνει το τσαλάκωμά τους.

Κλείσιμο πόρτας

- Κλείστε την πόρτα πιέζοντας προς την εγκοπή ασφάλισης.

 Προσέχετε να μη πιαστούν ρούχα ανάμεσα στην πόρτα και στο λάστιχο της πόρτας.

Η πόρτα ασφαλίζει, ωστόσο δεν έχει ακόμη κλειδώσει. Η πόρτα κλειδώνει αυτόματα μόλις ξεκινήσει η λειτουργία της συσκευής.

Ενεργοποίηση πλυντηρίου ρούχων

- Πιέζετε το πλήκτρο ①.

Επιλογή προγράμματος



Έχετε διάφορες δυνατότητες για να επιλέξετε ένα πρόγραμμα. Μπορείτε να επιλέξετε ένα πρόγραμμα στο μενού Προγράμματα.

- Αγγίξτε το πλήκτρο αφής Προγράμματα.



- Κάντε αναζήτηση στην οθόνη προς τα δεξιά μέχρι να εμφανιστεί το επιθυμητό πρόγραμμα.
- Αγγίξτε το πλήκτρο αφής του προγράμματος.

Η οθόνη μεταβαίνει στο βασικό μενού του προγράμματος πλύσης. Εναλλακτικά, μπορείτε να επιλέξετε ένα πρόγραμμα στο μενού Αγαπημένα.

Τα προγράμματα στα Αγαπημένα μπορούν να αλλάξουν από τον ιδιοκτήτη (βλέπε κεφάλαιο «Επίπεδο ρυθμίσεων ιδιοκτήτη», ενότητα «Αγαπημένα προγράμματα»).

- Αγγίξτε το πλήκτρο αφής Αγαπημένα.

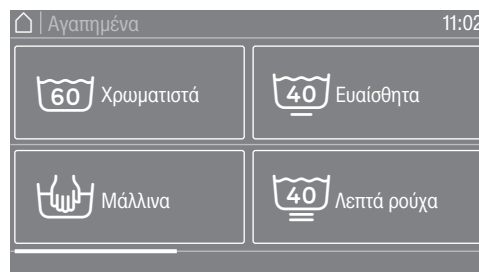

- Κάντε αναζήτηση στην οθόνη προς τα δεξιά μέχρι να εμφανιστεί το επιθυμητό πρόγραμμα.
- Αγγίξτε το πλήκτρο αφής του προγράμματος.

Η οθόνη μεταβαίνει στο βασικό μενού του προγράμματος πλύσης.

Προετοιμασία πλύσης

Στα αγαπημένα προγράμματα οι περισσότερες ρυθμίσεις προγράμματος είναι ήδη καθορισμένες και δεν μπορούν να τροποποιηθούν.

4. Επιλέγετε ρυθμίσεις προγράμματος

Επιλογή φορτίου

Για να καταστεί δυνατή μια ανάλογη του φορτίου εξωτερική δοσομέτρηση, μπορείτε σε ορισμένα προγράμματα να καθορίσετε το φορτίο.

- Αγγίξτε το πλήκτρο αφής βάρους.
- Καταχωρίστε μια έγκυρη τιμή για το μέγεθος φορτίου.

Η οθόνη μεταβαίνει στο μενού Επισκόπηση.

Επιλογή θερμοκρασίας

Μπορείτε να αλλάξετε την προρυθμισμένη θερμοκρασία ενός προγράμματος πλύσης.

- Αγγίξτε το πλήκτρο αφής Θερμοκρασία.
- Επιλέξτε την επιθυμητή θερμοκρασία.

Η οθόνη μεταβαίνει στο μενού Επισκόπηση.

Επιλογή αριθμού στροφών

Μπορείτε να αλλάξετε τον προρυθμισμένο αριθμό στροφών στυψίματος ενός προγράμματος πλύσης.

- Αγγίξτε το πλήκτρο αφής Θερμοκρασία.
- Επιλέξτε τον επιθυμητό αριθμό στροφών στυψίματος.

Η οθόνη μεταβαίνει στο μενού Επισκόπηση.

Επιλογή πρόσθετων λειτουργιών

Σε ορισμένα προγράμματα πλύσης μπορείτε να επιλέξετε πρόσθετες λειτουργίες.

- Αγγίξτε το πλήκτρο αφής Extras.
- Επιλέξτε μία ή περισσότερες πρόσθετες λειτουργίες.
- Επιβεβαιώστε με το πλήκτρο αφής OK.



Η οθόνη μεταβαίνει στο μενού Επισκόπηση.

Περισσότερες πληροφορίες θα βρείτε στο κεφάλαιο «Πρόσθετες λειτουργίες».

Πλύση με θήκη απορρυπαντικού

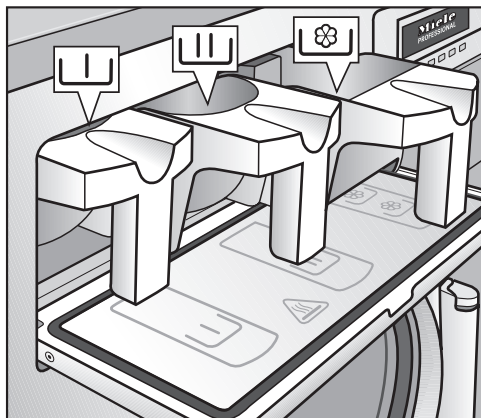
Προσθήκη απορρυπαντικού μέσω της θήκης μαλακτικού



- Για τα βασικά προγράμματα προσθέτετε απορρυπαντικό σε σκόνη για την κύρια πλύση στη θήκη  και, αν επιθυμείτε, απορρυπαντικό για την πρόπλυση στη θήκη , προϊόν φροντίδας στη θήκη .

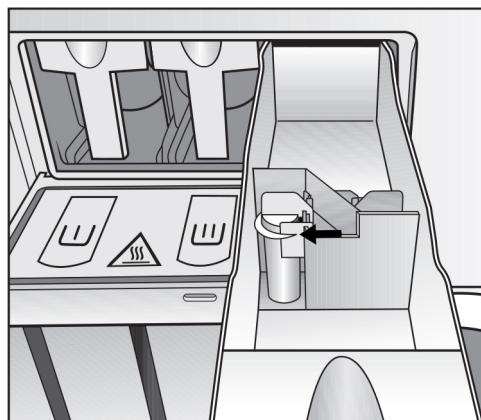

- Προσθέστε τυχόν άλλα υγρά βοηθητικά προϊόντα πλύσης στην πίσω θήκη  (αν αυτό έχει προγραμματιστεί).

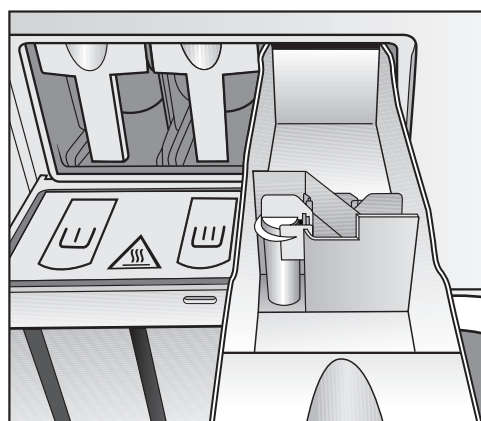

Τα βοηθητικά προϊόντα πλύσης στις θήκες  δεν επιτρέπεται να ξεπερνούν τη σήμανση.

Διαφορετικά, εισέρχονται αμέσως μέσα από το σιφονάκι αναρρόφησης στο περίβλημα του τυμπάνου.

Λευκαντικό

Προσθέτετε λευκαντικό μόνο σε ρούχα που η ετικέτα τους φέρει το σύμβολο Δ.

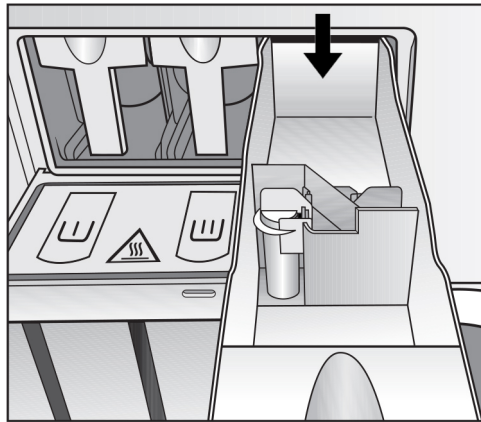

Η προσθήκη υγρού λευκαντικού επιτρέπεται μόνο στην προοριζόμενη για τον σκοπό αυτόν θήκη. Μόνο έτσι διασφαλίζεται ότι το μέσο εγχέεται αυτόματα κατά τον 2ο κύκλο πλύσης. Η προσθήκη υγρού λευκαντικού σε χρωματιστά είναι ασφαλής μόνο αν ο κατασκευαστής του υφάσματος υποδεικνύει στην ετικέτα φροντίδας την αντοχή του χρώματος και επιτρέπει ρητά τη χρήση λευκαντικού.

⚠ Όσο αυξάνεται η χρήση χλωρίου τόσο αυξάνεται και η πιθανότητα πρόκλησης βλαβών στα εξαρτήματα.

Χρήση βαφών, προϊόντων ξεβαφής καθώς και καθαριστικών αλάτων

Οι βαφές, τα προϊόντα ξεβαφής καθώς και τα καθαριστικά αλάτων πρέπει να είναι κατάλληλα για χρήση σε πλυντήρια ρούχων. Τηρείτε οπωσδήποτε τις οδηγίες χρήσης του κατασκευαστή.

Δοσολογία απορρυπαντικού

Δοσολογία απορρυπαντικού

Αποφεύγετε την υπερβολική δόση, γιατί δημιουργεί έντονο αφρό.

- Μη χρησιμοποιείτε απορρυπαντικά που δημιουργούν πολύ αφρό.
- Πρέπει να λάβετε υπόψη τις οδηγίες στη συσκευασία απορρυπαντικού.

Η δοσολογία εξαρτάται από:

- την ποσότητα των ρούχων
- τη σκληρότητα νερού
- τον βαθμό λερώματος των ρούχων

Ποσότητα δόσης απορρυπαντικού

Λάβετε υπόψη τη σκληρότητα νερού και τις οδηγίες του παρασκευαστή του απορρυπαντικού.

Πλύση με θήκη απορρυπαντικού

Σκληρότητα νε- ρού

Σκληρότητα	Συνολική σκληρότητα σε mmol/l	Γερμανικός βαθμός σκληρότητας °dH
Μαλακό (I)	0 - 1,5	0 - 8,4
Μέτριο (II)	1,5 - 2,5	8,4 - 14
Σκληρό (III)	πάνω από 2,5	πάνω από 14

Αν δεν την γνωρίζετε, μπορείτε να ενημερωθείτε από την αρμόδια Υπηρεσία ύδρευσης.

6. Ξεκινάτε το πρόγραμμα - Λήξη προγράμματος

Ξεκινάτε το πρόγραμμα

Μόλις μπορεί να ξεκινήσει ένα πρόγραμμα, αναβοσβήνει το πλήκτρο αφής *έναρξη/στοπ*.

- Αγγίζετε το πλήκτρο αφής *έναρξη / στοπ*.

Η πόρτα κλειδώνει (σύμβολο ) και το πρόγραμμα πλήσης ξεκινά.

Αν έχει επιλεγεί ένας χρόνος προεπιλογής έναρξης, αυτός εμφανίζεται στην οθόνη.

Μετά την παρέλευση του χρόνου προεπιλογής έναρξης ή αμέσως μετά την έναρξη στην οθόνη εμφανίζεται η διάρκεια του προγράμματος. Επιπλέον, στην οθόνη εμφανίζεται και η πορεία διεξαγωγής του προγράμματος.

Χρήσιμη συμβουλή: Στο πτυσσόμενο μενού μπορείτε να ρυθμίσετε να εμφανίζονται η επιλεγμένη θερμοκρασία, οι στροφές συψίματος και οι επιλεγμένες πρόσθετες λειτουργίες.

Λήξη προγράμματος

Στην προστασία από το τσαλάκωμα η πόρτα είναι ακόμη ασφαλισμένη. Η πόρτα μπορεί όμως ανά πάσα στιγμή να απασφαλίσει με το πλήκτρο *έναρξη/στοπ*.

Αφαιρείτε τα ρούχα

- Ανοίγετε την πόρτα.
- Αφαιρείτε τα ρούχα.

Ρούχα που έμειναν μέσα στον κάδο μπορούν στο επόμενο πλύσιμο να στενέψουν ή να ξεβάψουν και να καταστρέψουν άλλα ρούχα. Αφαιρέστε όλα τα ρούχα από τον κάδο.

- Ελέγχετε το λάστιχο στην πόρτα για τυχόν αντικείμενα.

Χρήσιμη συμβουλή: Αφήνετε την πόρτα λίγο ανοιχτή, έτσι ώστε να μπορέσει να στεγνώσει ο κάδος.

- Θέτετε το πλυντήριο ρούχων εκτός λειτουργίας με το πλήκτρο ①.
- Αφαιρείτε τη χρησιμοποιημένη κάψουλα από τη θήκη απορρυπαντικού, σε περίπτωση που κάνατε χρήση της.

Χρήσιμη συμβουλή: Αφήνετε τη θήκη απορρυπαντικού λίγο ανοιχτή, για να μπορεί να στεγνώσει.



Με το χρονόμετρο μπορεί να επιλέξετε το χρόνο μέχρι την έναρξη του προγράμματος, το χρόνο έναρξης προγράμματος ή το χρόνο λήξης του προγράμματος.

Ρύθμιση χρονομέτρου

- Αγγίξτε το πλήκτρο αφής  χρονόμετρο.
- Επιλέξτε λήξη στις, έναρξη σε ή έναρξη στις.
- Ρυθμίστε τις ώρες και τα λεπτά και επιβεβαιώστε με το πλήκτρο αφής OK.

Αλλαγή χρονομέτρου

Πριν την έναρξη του προγράμματος μπορεί να αλλάξει ο επιλεγμένος χρόνος προεπιλογής έναρξης.

- Αγγίζετε το πλήκτρο αφής ,  ή .
- Αν το επιθυμείτε, αλλάζετε τον δεδομένο χρόνο και τον επιβεβαιώνετε με το πλήκτρο αφής OK.

Ακύρωση χρονομέτρου

Πριν από την έναρξη του προγράμματος μπορεί να ακυρωθεί ο επιλεγμένος χρόνος προεπιλογής έναρξης.

- Αγγίξτε το πλήκτρο αφής ,  ή .

Στην οθόνη εμφανίζεται ο επιλεγμένος χρόνος προεπιλογής έναρξης.

- Αγγίξτε το πλήκτρο αφής διαγραφή.
- Επιβεβαιώστε με το πλήκτρο αφής OK.

Ο επιλεγμένος χρόνος προεπιλογής έναρξης ακυρώνεται.

Έναρξη χρονομέτρου

- Αγγίξτε το πλήκτρο αφής *έναρξη/στοπ*.

Η πόρτα κλειδώνει και στην οθόνη εμφανίζεται ο χρόνος μέχρι την έναρξη του προγράμματος.

Μετά την έναρξη προγράμματος ο επιλεγμένος χρόνος προεπιλογής έναρξης μπορεί να αλλάξει ή να ακυρωθεί μόνο μέσω διακοπής προγράμματος.

Μπορείτε να ξεκινήσετε το πρόγραμμα άμεσα οποιαδήποτε στιγμή.

- Αγγίξτε το πλήκτρο αφής *έναρξη αμέσως*.

Διακοπή ρεύματος κατά τη διάρκεια της πλύσης

- Θέστε τη συσκευή εκτός λειτουργίας.
- Θέστε εκτός λειτουργίας τον γενικό διακόπτη (στον χώρο εγκατάστασης).
- Κλείστε τις βαλβίδες απομόνωσης νερού ή ατμού στον χώρο εγκατάστασης.

Για να αφαιρέσετε τα ρούχα πρέπει πρώτα να ανοίξετε χειροκίνητα τη βαλβίδα εκροής και κατόπιν να απασφαλίσετε χειροκίνητα την πόρτα.

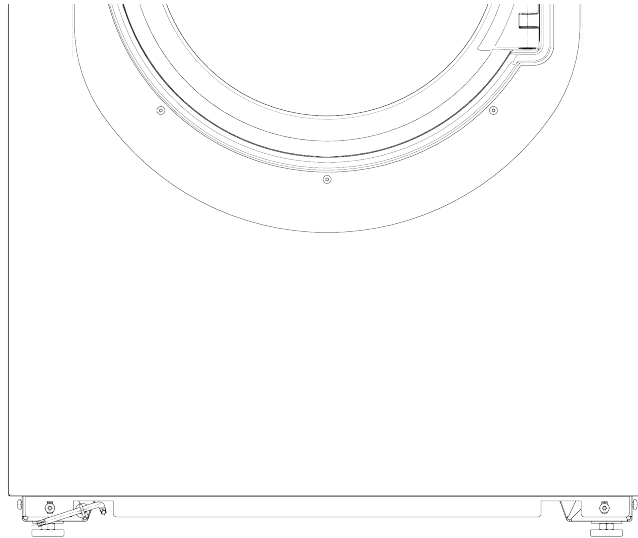

- Ωθήστε το κλειδί Torx T 40 της απασφάλισης έκτακτης ανάγκης της πόρτας μέσω του δακτυλίου στη μπροστινή πλευρά της συσκευής.
- Ανοίξτε τη βαλβίδα εκροής τραβώντας τον δακτύλιο με τη βοήθεια του κλειδιού Torx.
- Τραβήξτε τον δακτύλιο μέχρι να εκρεύσει εντελώς το νερό πλύσης.

Το νερό πλύσης εκρέει.

Η αποστράγγιση έκτακτης ανάγκης κλείνει αυτόματα με την αφαίρεση του κλειδιού Torx από τον δακτύλιο.

- Σπρώξτε και πάλι τον δακτύλιο προς τα πίσω μέχρι το τέρμα.

Η πόρτα δεν ανοίγει.

⚠ Προσοχή! Κίνδυνος από τον περιστρεφόμενο κάδο και κίνδυνος εγκαύματος.

Πριν από την τοποθέτηση του κλειδιού Torx πρέπει να βεβαιωθείτε οπωσδήποτε ότι η συσκευή είναι χωρίς τάση, ο κάδος είναι ακίνητος και δεν υπάρχει νερό στη συσκευή.

Απασφάλιση
έκτακτης ανάγκης
της πόρτας σε πε-
ρίπτωση διακοπής
ρεύματος

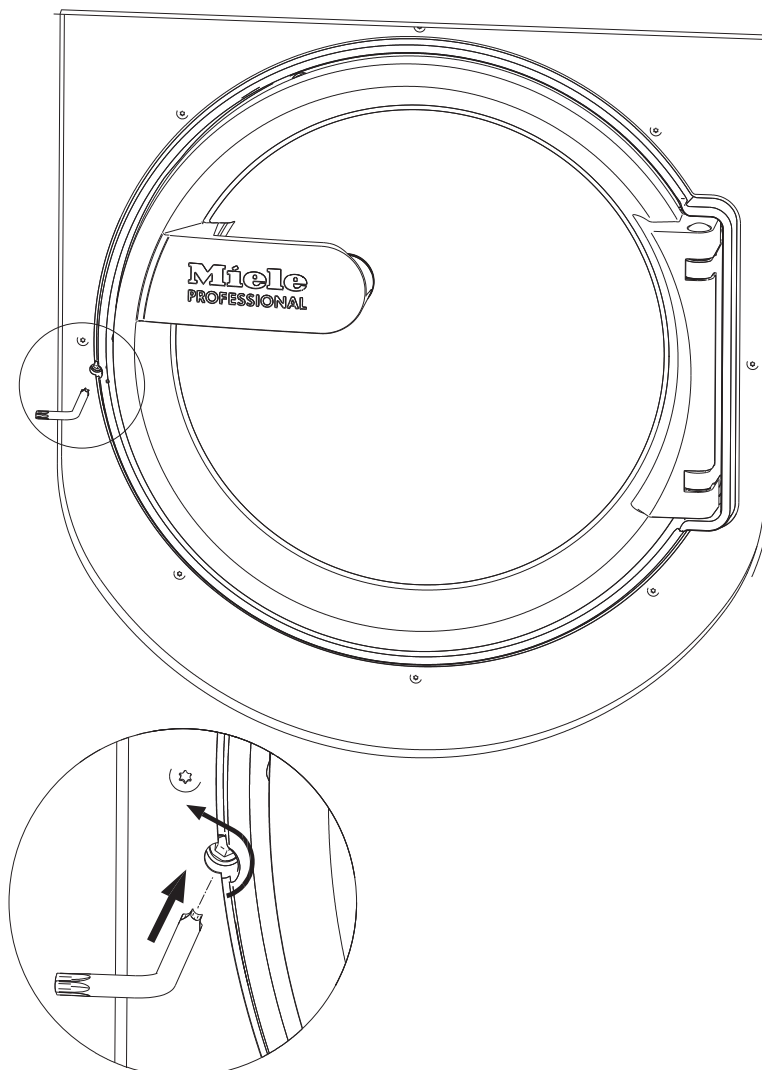

- Στρέψτε το στοιχείο απασφάλισης εσωτερικού εξάγωνου με ένα κλειδί Torx T 40 κατά δύο πλήρεις περιστροφές **αριστερόστροφα**.

Χρήσιμη συμβουλή: Πιέζοντας ταυτόχρονα την πόρτα διευκολύνεται η περιστροφή της απασφάλισης έκτακτης ανάγκης.

Το στοιχείο απασφάλισης βρίσκεται απέναντι από τον αναστολέα της πόρτας στο ύψος της λαβής της πόρτας (βλέπε εικόνα).

Το στοιχείο απασφάλισης δεν επιτρέπεται σε καμία περίπτωση να περιστραφεί προς τα δεξιά.
Ζημιά στην κλειδαριά της πόρτας.

Η αντίσταση περιστροφής μειώνεται αισθητά. Όταν το στοιχείο απασφάλισης χαλαρώσει, η πόρτα ξεκλειδώνει.

Χρήσιμη συμβουλή: Δεν είναι απαραίτητο να περιστρέψετε προς τα πίσω (στην αρχική θέση) το στοιχείο απασφάλισης.

Μπορείτε τώρα να ανοίξετε την πόρτα.

Service

Σε περίπτωση βλάβης ειδοποιήστε αμέσως το Miele Service.

Όταν πρόκειται να καλέσετε το Miele Service θα χρειαστεί να αναφέρετε το μοντέλο, τον αριθμό σειράς και τον κωδικό προϊόντος. Τα συγκεκριμένα στοιχεία αναγράφονται στην πινακίδα τύπου. Όταν η πόρτα είναι ανοιχτή, βλέπετε την πινακίδα τύπου στο επάνω μέρος, στον δακτύλιο της πόρτας ή επάνω στην πίσω πλευρά της συσκευής:

Model			
SN:	/	0	0 0 0 0 0 0 0 0 0 0
Art.-Nr.		Mat -Nr.	
IBN			

Αναφέρετε επίσης στο Service το μήνυμα βλάβης που εμφανίζεται στην οθόνη της συσκευής.

Σε περίπτωση αντικατάστασης πρέπει να χρησιμοποιήσετε αποκλειστικά γνήσια ανταλλακτικά Miele (και σε αυτή την περίπτωση το Miele Service θα χρειαστεί τις πληροφορίες μοντέλου, αριθμού σειράς και κωδικού προϊόντος).

Τι πρέπει να κάνετε, όταν ...

Βοήθεια για βλάβες

Τις περισσότερες απλές βλάβες ή ανωμαλίες που μπορεί να παρουσιαστούν κατά την καθημερινή χρήση, μπορείτε να τις αντιμετωπίσετε μόνοι σας. Σε πολλές περιπτώσεις εξοικονομείτε χρόνο και χρήμα, επειδή δεν χρειάζεται να καλέσετε το Miele Service.

Οι επόμενοι πίνακες μπορεί να σας βοηθήσουν να εντοπίσετε την αιτία μιας βλάβης ή ανωμαλίας και να την αποκαταστήσετε. Όμως λάβετε υπόψη σας, ότι:

⚠ Οι επισκευές σε ηλεκτρικές συσκευές πρέπει να γίνονται μόνο από ειδικευμένους τεχνικούς, αλλιώς μπορεί να δημιουργηθούν σημαντικοί κίνδυνοι για το χειριστή.

Δεν ξεκινάει κανένα πρόγραμμα

Πρόβλημα	Αιτία και διόρθωση
Η οθόνη παραμένει σκοτεινή και το πλήκτρο αφής έναρξη/στοπ δεν ανάβει και δεν αναβοσβήνει.	Η συσκευή δεν έχει ηλεκτρικό ρεύμα. <ul style="list-style-type: none">■ Ελέγχετε, αν το πλυντήριο ρούχων έχει τεθεί σε λειτουργία.■ Ελέγχετε, αν το πλυντήριο είναι συνδεδεμένο με το ηλεκτρικό ρεύμα.■ Ελέγχετε, αν η ασφάλεια της κτιριακής εγκατάστασης είναι εντάξει.
	Το πλυντήριο ρούχων τέθηκε αυτόματα εκτός λειτουργίας για λόγους οικονομίας ρεύματος. <ul style="list-style-type: none">■ Θέτετε το πλυντήριο ρούχων πάλι σε λειτουργία με το πλήκτρο ①.
Στην οθόνη εμφανίζεται ένα μήνυμα βλάβης	Για όσο χρονικό διάστημα εμφανίζεται ένα μήνυμα βλάβης στην οθόνη δεν μπορεί να ξεκινήσει κανένα νέο πρόγραμμα. <ul style="list-style-type: none">■ Λάβετε υπόψη τις υποδείξεις στην οθόνη.
Η οθόνη είναι σκοτεινή και η ενδεικτική λυχνία του πλήκτρου έναρξη αναβοσβήνει αργά.	Η οθόνη απενεργοποιείται αυτόματα για εξοικονόμηση ενέργειας (stand by). <ul style="list-style-type: none">■ Πατήστε ένα πλήκτρο. Η κατάσταση αναμονής για εξοικονόμηση ενέργειας (stand by) τερματίζεται.

Το αποτέλεσμα πλύσης δεν είναι ικανοποιητικό

Πρόβλημα	Αιτία και διόρθωση
Τα ρούχα δεν καθαρίζουν καλά με υγρό απορρυπαντικό.	<p>Τα υγρά απορρυπαντικά δεν περιέχουν λευκαντικές ουσίες. Γι' αυτό και δεν αφαιρούνται οι λεκέδες, π.χ. από φρούτα, καφέ ή τσάι.</p> <ul style="list-style-type: none"> ■ Χρησιμοποιείτε απορρυπαντικά σε σκόνη που περιέχουν λευκαντικές ουσίες. ■ Βάζετε λευκαντική σκόνη στη θήκη  και το υγρό απορρυπαντικό στο σφαιρίδιο δοσολογίας. ■ Μη βάζετε ποτέ στη θήκη υγρό απορρυπαντικό μαζί με λευκαντική σκόνη.
Πάνω στα πλυμένα ρούχα έχουν κολλήσει γκριζωπά κατάλοιπα σαν ελαστικά.	<p>Τα ρούχα ήταν πολύ λερωμένα με λιπαρές ουσίες (αλοιφές, κρέμες, λάδια) και το απορρυπαντικό δεν ήταν αρκετό για να τα διαλύσει.</p> <ul style="list-style-type: none"> ■ Σε αυτού του είδους τα ρούχα θα πρέπει να προσθέτετε περισσότερο απορρυπαντικό ή να τα πλένετε με υγρό απορρυπαντικό. ■ Πριν από την επόμενη πλύση ξεκινάτε ένα πρόγραμμα 60°C με υγρό απορρυπαντικό χωρίς ρούχα.
Πάνω στα πλυμένα σκούρα ρούχα παραμένουν άσπροι λεκέδες που μοιάζουν με υπολείμματα από απορρυπαντικό.	<p>Τα απορρυπαντικά περιέχουν κόκκους που δεν διαλύονται στο νερό, για να βοηθούν στην αποσκλήρυνσή του. Αυτοί οι κόκκοι κολλούν πάνω στα ρούχα.</p> <ul style="list-style-type: none"> ■ Προσπαθείτε μετά το στέγνωμα των ρούχων, να απομακρύνετε τα υπολείμματα με τη βοήθεια μιας βούρτσας. ■ Πλένετε τα σκούρα ρούχα την επόμενη φορά με υγρά απορρυπαντικά. Αυτά συνήθως δεν περιέχουν κόκκους.
Τα ρούχα με ιδιαίτερα έντονους λιπαρούς λεκέδες δεν καθαρίζουν καλά.	<ul style="list-style-type: none"> ■ Επιλέγετε ένα πρόγραμμα με πρόπλυση. Διεξάγετε την πρόπλυση με υγρό απορρυπαντικό. ■ Στην κύρια πλύση τοποθετείτε στη συνέχεια απορρυπαντικό του εμπορίου σε σκόνη. <p>Για τις έντονα λερωμένες επαγγελματικές φόρμες διατίθενται στο εμπόριο ειδικά δραστικά απορρυπαντικά για την κύρια πλύση. Απευθυνθείτε στο τμήμα πελατών μιας εταιρείας παρασκευής απορρυπαντικών.</p>

Τι πρέπει να κάνετε, όταν ...

Γενικά προβλήματα με το πλυντήριο ρούχων

Πρόβλημα	Αιτία και διόρθωση
Η συσκευή δεν στέκεται σταθερή κατά το στύψιμο.	<p>Τα πόδια της συσκευής δεν πατάνε ομοιόμορφα στο δάπεδο ή δεν είναι σταθεροποιημένα.</p> <ul style="list-style-type: none">■ Ευθυγραμμίζετε τη συσκευή και σταθεροποιείτε τα πόδια της.
Μένουν αρκετά υπολείμματα απορρυπαντικού στη θήκη απορρυπαντικού.	<p>Η πίεση παροχής του νερού δεν είναι αρκετή.</p> <ul style="list-style-type: none">■ Καθαρίστε τα φίλτρα παροχής νερού. <p>Απορρυπαντικά σε σκόνη μαζί με αποσκληρυντικά έχουν την τάση να «κολλούν».</p> <ul style="list-style-type: none">■ Καθαρίστε καλά τη θήκη απορρυπαντικού και μελλοντικά τοποθετείτε στη θήκη πάντα πρώτα το απορρυπαντικό και μετά το αποσκληρυντικό.
Το μαλακτικό δεν ξεπλένεται εντελώς ή μένει πολύ νερό μέσα στη θήκη ☼.	<p>Το σιφονάκι αναρρόφησης δεν είναι καλά τοποθετημένο ή έχει βουλώσει.</p> <ul style="list-style-type: none">■ Καθαρίστε το σιφονάκι αναρρόφησης, βλέπε κεφάλαιο «Καθαρισμός και φροντίδα», παράγραφος «Καθαρισμός της θήκης απορρυπαντικού».
Στην οθόνη εμφανίζεται μια ξένη γλώσσα.	<p>Στη θέση «Ρυθμίσεις 🚩», «Γλώσσα 🚩» έχετε επιλέξει άλλη γλώσσα.</p> <ul style="list-style-type: none">■ Ρυθμίζετε τη γλώσσα που θέλετε. Σας καθοδηγεί η σημαία που βρίσκεται δίπλα από τη «γλώσσα».
Η πόρτα δεν ανοίγει	<p>Η συσκευή δεν έχει ρεύμα.</p> <ul style="list-style-type: none">■ Ελέγχετε, αν η συσκευή είναι σε λειτουργία.■ Ελέγχετε, αν η συσκευή είναι συνδεδεμένη με το ηλεκτρικό δίκτυο.■ Ελέγχετε, αν η ασφάλεια της κτιριακής εγκατάστασης είναι εντάξει. <p>Διακοπή ρεύματος</p> <ul style="list-style-type: none">■ Ανοίγετε την πόρτα, όπως περιγράφεται στο επόμενο κεφάλαιο. <p>Υπάρχει ακόμη νερό μέσα στον κάδο και το πλυντήριο δεν μπορεί να κάνει άντληση.</p> <ul style="list-style-type: none">■ Ελέγξτε αν είναι βουλωμένο το σύστημα αποχέτευσης νερού. Καθαρίζετε το σύστημα αποχέτευσης, όπως περιγράφεται στο επόμενο κεφάλαιο. <p>Για λόγους προστασίας από εγκαύματα, η πόρτα της συσκευής δεν ανοίγει, αν η θερμοκρασία του σαπουνόνερου υπερβαίνει τους 50°C.</p>

Πιθανές αιτίες για αυξημένη δημιουργία αφρού

Πρόβλημα	Αιτία και διόρθωση
Αυξημένη δημιουργία αφρού κατά τη διάρκεια της πλύσης.	Χρησιμοποιείτε ακατάλληλο απορρυπαντικό. ■ Χρησιμοποιήστε απορρυπαντικό κατάλληλο για επαγγελματικά πλυντήρια ρούχων. Τα οικιακά απορρυπαντικά δεν είναι κατάλληλα.
	Χρησιμοποιείτε μεγάλη ποσότητα απορρυπαντικού. ■ Ακολουθείτε πιστά τις οδηγίες του παρασκευαστή του απορρυπαντικού σχετικά με τη δοσολογία του και ανάλογα με τη σκληρότητα νερού της περιοχής.
	Πλένετε με υπερβολικά μαλακό νερό. ■ Σε νερό με βαθμό σκληρότητας 1 χρησιμοποιείτε λιγότερο απορρυπαντικό σύμφωνα με τις οδηγίες του παρασκευαστή του απορρυπαντικού.
	Τα ρούχα είναι ελάχιστα λερωμένα. ■ Σε ελαφρώς λερωμένα ρούχα χρησιμοποιείτε λιγότερο απορρυπαντικό σύμφωνα με τις οδηγίες του παρασκευαστή του απορρυπαντικού.
	Στα ρούχα υπάρχουν υπολείμματα (π.χ. από απορρυπαντικό). ■ Πλύντε τα ρούχα ξανά στο πρόγραμμα «Πρόπλυση» χωρίς να επιλέξετε θερμοκρασία και να προσθέσετε απορρυπαντικό.
	Το φορτίο είναι πολύ μικρό. ■ Μειώστε τη δοσολογία του απορρυπαντικού.
	Ο αριθμός στροφών του κάδου κατά την πλύση είναι πολύ υψηλός. ■ Μειώστε τον αριθμό στροφών του κάδου και τον ρυθμό πλύσης.

Τι πρέπει να κάνετε, όταν ...

Τέντωμα μεγάλων τεμαχίων ιματισμού

Πρόβλημα	Αιτία και διόρθωση
Ξεχείλωμα μεγάλων τεμαχίων κατά το στύψιμο	Υπάρχει περίπτωση τα μεγάλα τεμάχια να ξεχειλώσουν κατά το στύψιμο. <ul style="list-style-type: none">■ Αυτό μπορεί να αποφευχθεί σε μεγάλο βαθμό μέσω αναπρογραμματισμού. Απευθυνθείτε στο service.

Συνέχιση προγράμματος μετά από διακοπή ρεύματος

Αν ένα πρόγραμμα που εκτελείται διακοπεί π.χ. λόγω διακοπής ρεύματος, μπορείτε μόλις επανέλθει η τάση τροφοδοσίας να το συνεχίσετε.

- Ενεργοποιήστε το πλυντήριο ρούχων με το πλήκτρο **I**.
- Έπειτα επιλέξτε «ΕΝΑΡΞΗ».

Το πρόγραμμα συνεχίζεται σύμφωνα με την αποθηκευμένη κατάσταση.

- Εφόσον αυτό είναι δυνατό, καθαρίζετε και φροντίζετε το πλυντήριο ρούχων μετά τη χρήση.

Για τον καθαρισμό του πλυντηρίου ρούχων δεν επιτρέπεται να χρησιμοποιείτε καμία συσκευή καθαρισμού υψηλής πίεσης, ούτε και να το βρέχετε με δέσμη νερού.

- Καθαρίζετε **το περίβλημα του πλυντηρίου ρούχων, το πλαίσιο πίνακα χειρισμού και τα πλαστικά μέρη** μόνο με ένα απαλό καθαριστικό ή ένα μαλακό υγρό πανί και έπειτα σκουπίζετε τις επιφάνειες μέχρι να στεγνώσουν.

Τα σκληρά απορρυπαντικά χαράζουν την επιφάνεια.

- Καθαρίζετε τις επιφάνειες από ανοξείδωτο χάλυβα με καθαριστικό για ανοξείδωτες επιφάνειες του εμπορίου.
- Απομακρύνετε τις επικαθίσεις από το λάστιχο πόρτας με ένα υγρό πανί.

Εισχώρηση καθαριστικού στα ηλεκτρικά εξαρτήματα.

- Κατά την απολύμανση μιας επιφάνειας, καθαρίζετε την πρόσοψη και την περιοχή της κλειδαριάς της πόρτας μόνο με ένα νωπό πανί. Μην ψεκάζετε κανένα υγρό.

Χρήσιμη συμβουλή: Σε περίπτωση μεγάλης ποσότητας σκόνης καθαρίζετε το περίβλημα του ανεμιστήρα με ηλεκτρική σκούπα. Το περίβλημα του ανεμιστήρα βρίσκεται στην πίσω πλευρά της συσκευής.

Σχηματισμός σκουριάς από εξωτερικούς παράγοντες

Ο κάδος είναι κατασκευασμένος από ανθεκτικό στη διάβρωση ανοξείδωτο χάλυβα. Το νερό που περιέχει σίδηρο ή τα σιδηρούχα ξένα σώματα (π.χ. συνδετήρες, μεταλλικά κουμπιά, ρινίσματα σιδήρου) τα οποία τοποθετούνται μαζί με τα ρούχα μπορεί να προκαλέσουν σχηματισμό σκουριάς στον κάδο. Σε αυτήν την περίπτωση καθαρίζετε τακτικά τον κάδο και, αμέσως μόλις διαπιστώσετε την εμφάνιση σκουριάς, εφαρμόστε προϊόντα φροντίδας ανοξείδωτου χάλυβα του εμπορίου. Τα λάστιχα της πόρτας πρέπει να ελέγχονται για σιδηρούχα υπολείμματα και να καθαρίζονται σχολαστικά με τα προαναφερόμενα προϊόντα. Τα μέτρα αυτά πρέπει να διεξάγονται τακτικά για προληπτικούς λόγους.

Καθαρισμός θήκης απορρυπαντικού, θήκης υπόλοιπων προϊόντων και σιφονιού αναρρόφησης

- Μετά τη χρήση καθαρίζετε σχολαστικά με ζεστό νερό τη θήκη απορρυπαντικού και τις θήκες των υπόλοιπων προϊόντων από υπολείμματα απορρυπαντικού και επιφανειακές κρούστες.
- Αν η συσκευή δεν χρησιμοποιείται για μεγάλο χρονικό διάστημα αφήστε το καπάκι της θήκης απορρυπαντικού ανοιχτό.
- Καθαρίστε επίσης το σιφονάκι αναρρόφησης της θήκης βοηθητικού μέσου πλύσης.

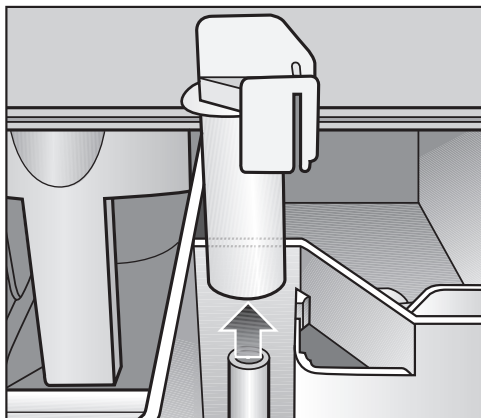

- Τραβήξτε το σιφονάκι αναρρόφησης προς τα έξω. Καθαρίστε το σιφονάκι αναρρόφησης με ζεστό νερό και στη συνέχεια επανατοποθετήστε το.

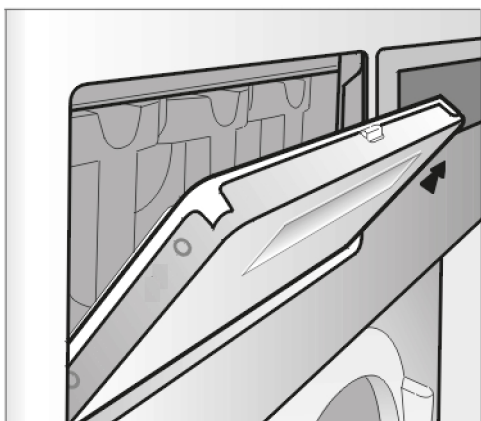

Καθαρισμός αυλακιού αποστράγγισης και σιφονιού

- Ανοίξτε το καπάκι της θήκης μαλακτικού σε γωνία 45°, ανασηκώστε το από τη δεξιά πλευρά και αφαιρέστε το προς τα επάνω.

Σε περίπτωση έμφραξης του αυλακιού αποστράγγισης και του αντίστοιχου στομίου εκροής, καθαρίστε τα.

- Ελέγχετε κατά διαστήματα το πλέγμα του συστήματος αναρρόφησης υδρατμών στην πίσω πλευρά της συσκευής και, αν χρειάζεται, καθαρίστε το.

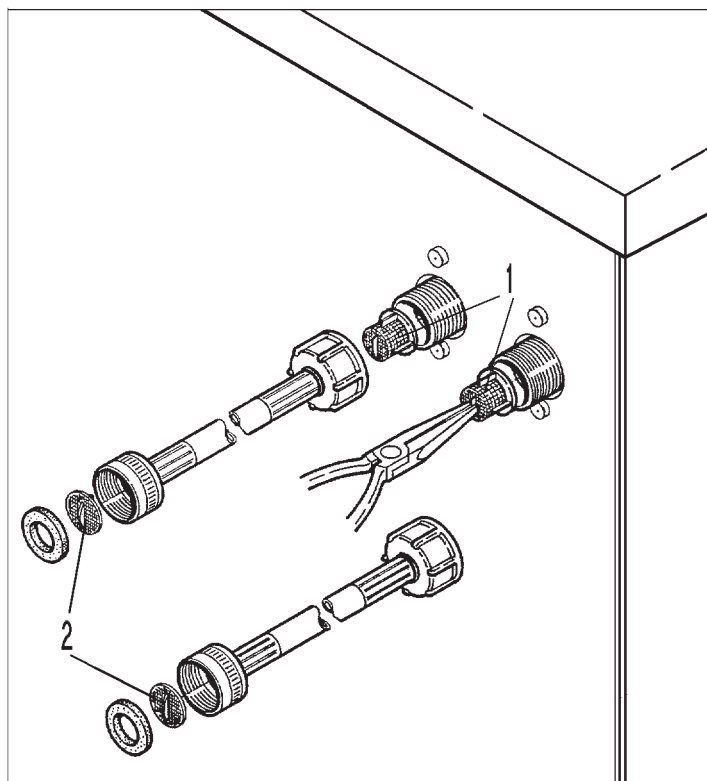

- Ελέγχετε κατά διαστήματα τα φίλτρα των βαλβίδων παροχής νερού (1) και των εύκαμπτων σωλήνων παροχής (2) και, αν χρειάζεται, καθαρίστε τα.

Τοποθέτηση πλυντηρίου ρούχων

Το πλυντήριο ρούχων επιτρέπεται να τοποθετηθεί και να τεθεί σε λειτουργία μόνο από το Miele Service ή από εξουσιοδοτημένο εμπορικό αντιπρόσωπο. Λάβετε υπόψη τις υποδείξεις στο σχέδιο εγκατάστασης.

Το παρόν πλυντήριο ρούχων προορίζεται για χρήση μόνο για ρούχα τα οποία δεν έχουν διαποτιστεί με επικίνδυνες ή εύφλεκτες ουσίες.

- Για να αποφύγετε τυχόν ζημιές που οφείλονται στην παγωνιά μην τοποθετείτε το πλυντήριο ρούχων σε καμία περίπτωση σε χώρους που επικρατούν πολύ χαμηλές θερμοκρασίες.
- Για τη μετακίνηση εντός του χώρου τοποθέτησης της συσκευής χρησιμοποιήστε ανυψωτικό όχημα.

Συσκευές που έχουν πόδια δεν επιτρέπεται να μετατοπίζονται. Τα πόδια της συσκευής μπορεί να πάθουν ζημιά.

- Αφαιρείτε προσεκτικά τη συσκευασία μεταφοράς με το κατάλληλο εργαλείο.
- Σηκώνετε το πλυντήριο ρούχων από την παλέτα μεταφοράς με τη βοήθεια ανυψωτικού μηχανήματος.

Στερέωση

- Για σταθεροποίηση στερεώνετε το πλυντήριο ρούχων με το συνοδευτικό υλικό στερέωσης στο δάπεδο μέσω των ποδιών.

Το παραδοτέο υλικό στερέωσης προορίζεται για στερέωση με ούπατ σε δάπεδο από μπετό. Σε περίπτωση που υπάρχουν άλλες κατασκευές δαπέδου στο μέρος τοποθέτησης πρέπει να παραγγελθεί χωριστά το υλικό στερέωσης.

Γενικοί όροι λειτουργίας

Αυτο το πλυντήριο ρούχων προβλέπεται αποκλειστικά για χρήση σε επαγγελματικούς χώρους και πρέπει να λειτουργεί μόνο σε εσωτερικό χώρο.

Θερμοκρασία περιβάλλοντος του χώρου τοποθέτησης: 0°C έως 40°C.

Σχετική υγρασία: μη συμπυκνούμενη

Ανάλογα με την κατασκευή του τόπου τοποθέτησης μπορεί να προκληθεί μετάδοση ήχων ή δονήσεων.

Χρήσιμη συμβουλή: Σε περίπτωση υψηλών απαιτήσεων ηχομόνωσης καλέστε έναν ειδικό να εκτιμήσει τον χώρο εγκατάστασης ως προς την ηχομόνωση.

Διευκόλυνση της συντήρησης

Για να διευκολυνθεί η μεταγενέστερη συντήρηση της συσκευής από το service, δεν επιτρέπεται οι προβλεπόμενες ελάχιστες αποστάσεις και η απόσταση από τον τοίχο να είναι μικρότερες από τις απαιτούμενες.

- Τηρείτε οπωσδήποτε τις προβλεπόμενες ελάχιστες αποστάσεις και την απόσταση από τον τοίχο.

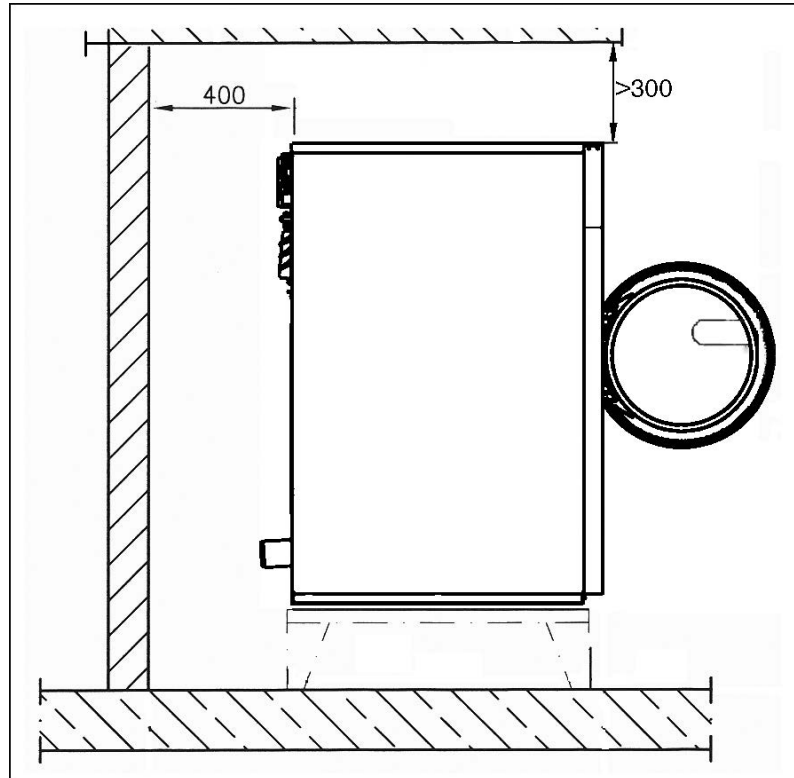

Η ελάχιστη απόσταση από τον τοίχο για εργασίες συντήρησης είναι περ. 400 mm.

- Ευθυγραμμίστε οριζόντια το πλυντήριο ρούχων, ρυθμίζοντας τα βιδωτά πόδια.

Η οριζόντια τοποθέτηση του πλυντηρίου ρούχων είναι σημαντική προκειμένου αυτό να λειτουργεί απρόσκοπτα.

Τοποθέτηση σε βάση

Κατά την τοποθέτηση σε μία βάση θα πρέπει να στερεώσετε το πλυντήριο ρούχων στην ειδική βάση της Miele ή σε μία βάση από μπετόν. Η ειδική βάση της Miele θα πρέπει επίσης να στερεωθεί στο δάπεδο.

Ασφάλεια μεταφοράς

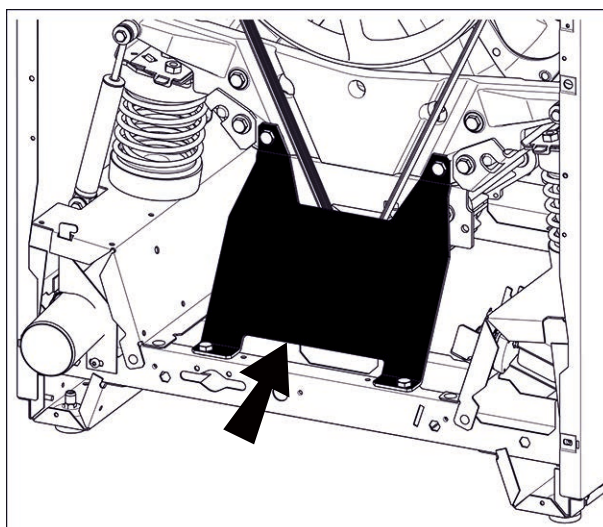
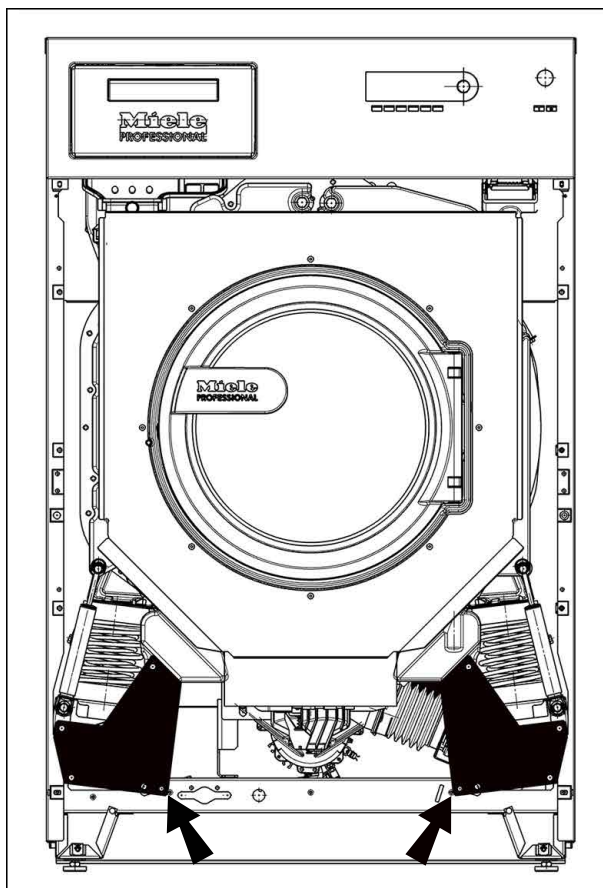

Αφαίρεση των ασφαλειών μεταφοράς

Οι 2 μπροστινές ασφάλειες μεταφοράς είναι στερεωμένες με 3 εξαγωνικές βίδες η κάθε μία. Η ασφάλεια μεταφοράς πίσω είναι στερεωμένη με 4 εξαγωνικές βίδες. Οι ασφάλειες μεταφοράς αφαιρούνται μόνο στον χώρο τοποθέτησης και πριν από την έναρξη λειτουργίας του πλυντηρίου ρούχων.

- Αφαιρέστε το μπροστινό και το πίσω τοίχωμα:
- Στο κάτω άκρο του μπροστινού τοιχώματος ξεβιδώστε τις βίδες και αφαιρέστε το μπροστινό τοίχωμα.

- Στο κάτω άκρο του πίσω τοιχώματος ξεβιδώστε τις βίδες και αφαιρέστε το πίσω τοίχωμα.
- Για την αφαίρεση των ασφαλειών μεταφοράς ξεβιδώστε τις εξαγωνικές βίδες.

Φυλάξτε τις ασφάλειες μεταφοράς. Πρέπει να τοποθετηθούν ξανά πριν από τη μεταφορά της συσκευής.

Υδραυλική σύνδεση

Για να είναι εγγυημένη η σωστή διεξαγωγή ενός προγράμματος, απαιτείται πίεση ροής νερού από ελάχιστο 100 μέχρι 1000 kPa (1 μέχρι 10 bar) το μέγιστο

Για την υδραυλική σύνδεση πρέπει να χρησιμοποιηθούν βασικά οι συνοδευτικοί σωλήνες παροχής.

Σε περίπτωση αντικατάστασης του σωλήνα χρησιμοποιήστε μόνο ποιότητες σωλήνων, που να αντέχουν σε πίεση τουλάχιστον 7000 kPa (70 bar) και σε θερμοκρασία νερού τουλάχιστον 90 °C. Αυτό ισχύει και για τον υπόλοιπο συναφή εξοπλισμό της συσκευής. Τα γνήσια ανταλλακτικά Miele πληρούν αυτές τις προϋποθέσεις.

Χρήσιμη συμβουλή: Η παροχή ζεστού νερού δεν πρέπει να υπερβαίνει τους 70 °C.

Σύνδεση δοσομετρούμενου μέσου στον θάλαμο ανάμειξης δοσομέτρησης υγρού απορρυπαντικού

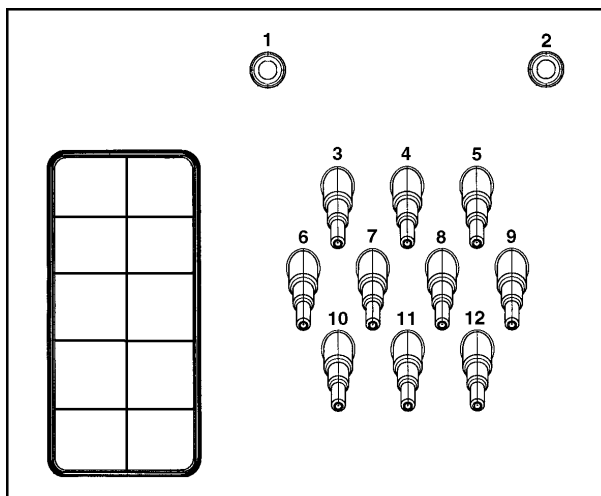

Οι συνδέσεις **1** και **2** προορίζονται για δοσομέτρηση συμπαγούς υλικού. Αυτά τα συνδετικά στόμια είναι κλειστά και πρέπει να ανοίξουν με ένα τρυπάνι 8 mm.

Οι συνδέσεις **1** και **2** μπορούν να χρησιμοποιηθούν επίσης για συστήματα δοσομέτρησης υψηλής πίεσης με παροχή νερού. Προσοχή, τα συστήματα δοσομέτρησης πρέπει να είναι εξοπλισμένα με ένα ξεχωριστό σύστημα προστασίας πόσιμου νερού βάσει EN 61770 και EN 1717.

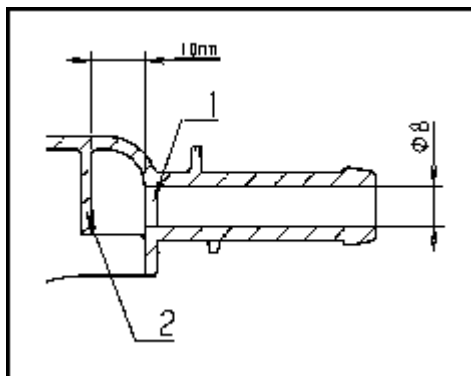

Πρέπει επίσης να λάβετε υπόψη ότι μόνο το πρώτο τοίχωμα (1) μπορεί να διατρηθεί αφού 10 mm πιο πίσω υπάρχει ένα σκληρό τοίχωμα (2).

Αν οι ανοιγμένες με τρυπάνι συνδέσεις δεν χρησιμοποιούνται πια, θα πρέπει να τις κλείσετε.

Οι συνδέσεις **3** έως **12** προορίζονται για δοσομέτρηση υγρού απορρυπαντικού. Αυτά τα συνδετικά στόμια είναι κλειστά και πρέπει να τα κόψετε με ένα μικρό πριόνι στη διάμετρο του σωλήνα. Αν τα κομμένα συνδετικά στόμια δεν χρησιμοποιούνται πια θα πρέπει να τα κλείσετε.

Εκροή νερού

Εκροή νερού **AV** πλευράς συσκευής DN 70, σημείου σύνδεσης στον χώρο τοποθέτησης DN 70. Στιγμαία ταχύτητα ροής 200 l/min. Σε πολύ υψηλή κλίση αποχέτευσης πρέπει να προβλεφθεί εξαερισμός σωλήνα, έτσι ώστε να μην μπορεί να δημιουργηθεί κενό στο σύστημα αποχέτευσης του πλυντηρίου ρούχων.

Σωλήνας εξόδου υδρατμών και αφρού **BWS**

Σε αυξημένη δημιουργία αφρού μπορεί να βγει αφρός από το σύστημα απορρόφησης υδρατμών. Για την απομάκρυνση του αφρού μπορεί να τοποθετηθεί ένα προαιρετικό σύστημα σωλήνα εξόδου υδρατμών.

Ηλεκτρολογική σύνδεση

Η ηλεκτρολογική σύνδεση επιτρέπεται να εκτελείται μόνο από πιστοποιημένο ηλεκτρολόγο εγκαταστάσεως κτιρίων, τηρώντας τις προδιαγραφές κάθε χώρας όπως π.χ. VDE (Γερμανία), ÖVE (Αυστρία) και SEV (Ελβετία) και τις προδιαγραφές της αρμόδιας εταιρείας παραγωγής ενεργείας.

Χρήσιμη συμβουλή: Ανοίξτε το καπάκι της συσκευής. Ο συνδετικός ακροδέκτης βρίσκεται στη βάση εξαρτημάτων.

Κατά την εγκατάσταση ενός διακόπτη προστασίας από παραμένον ρεύμα (RCD) πρέπει να εγκαθίσταται ένας **διακόπτης προστασίας από παραμένον ρεύμα τύπου B** (για όλους τους τύπους ρεύματος).

Ο ηλεκτρικός εξοπλισμός της συσκευής ανταποκρίνεται στα πρότυπα DIN EN 60335-1, DIN EN 50571.

Οι πληροφορίες για την τάση αναγράφονται στην πινακίδα τύπου.

Για τη μόνιμη σύνδεση θα πρέπει στην εγκατάσταση να υπάρχει διάταξη αποσύνδεσης για κάθε πόλο. Διατάξεις αποσύνδεσης θεωρούνται οι διακόπτες με άνοιγμα επαφής πάνω από 3 mm. Σε αυτούς συμπεριλαμβάνονται, π.χ. διακόπτες LS, ασφάλειες και ρελέ (VDE 0660).

Τα συνδετικά βύσματα και οι διατάξεις αποσύνδεσης θα πρέπει να είναι ανά πάσα στιγμή προσβάσιμα.

Αν αποσυνδεθεί η συσκευή από το ηλεκτρικό δίκτυο, πρέπει η διάταξη αποσύνδεσης να έχει τη δυνατότητα να κλείνει ή η πρόσβαση για έλεγχο στο σημείο διαχωρισμού πρέπει να είναι δυνατή ανά πάσα στιγμή.

Λάβετε υπόψη το συνοδευτικό διάγραμμα συνδεσμολογίας.

Πρόσθετες λειτουργίες (Extras)

Μπορείτε να συμπληρώσετε τα προγράμματα με τις πρόσθετες λειτουργίες.

Δεν μπορείτε να επιλέξετε όλες τις πρόσθετες λειτουργίες σε όλα τα προγράμματα. Εάν δεν προσφέρεται μία πρόσθετη λειτουργία, τότε αυτή δεν εγκρίνεται για το πρόγραμμα πλύσης.

Επιλογή πρόσθετων λειτουργιών

- Αγγίξτε το πλήκτρο αφής Extras.
- Επιλέξτε μία ή περισσότερες από τις προσφερόμενες πρόσθετες λειτουργίες.
- Επιβεβαιώστε με το πλήκτρο αφής OK όταν υπάρχουν περισσότερες πρόσθετες λειτουργίες προς επιλογή.

Πρόπλυση

Για έντονα λερωμένα ρούχα μπορεί να επιλεγθεί επιπρόσθετα μία πρόπλυση. Οι μεγάλες ποσότητες βρωμιάς μαλακώνουν και αφαιρούνται πριν την κύρια πλύση.

Πρόπλυση

Τα ρούχα ξεβγάζονται πριν από την κύρια πλύση για να αφαιρεθούν μεγάλες ποσότητες βρωμιάς όπως π.χ. σκόνη, άμμος.

Ξέβγαλμα Plus

Για ένα ιδιαίτερα καλό αποτέλεσμα ξεβγάλματος μπορεί να ενεργοποιηθεί ένα πρόσθετο ξέβγαλμα.

Μούλιασμα

Για πολύ βρώμικα ρούχα με λεκέδες από πρωτεΐνες. Ο χρόνος μούλιασματος ανέρχεται σε 10 λεπτά.

Εντατικό

Για πολύ βρώμικα και πολύ ανθεκτικά ρούχα. Εδώ ισχυροποιείται η τεχνική πλυσίματος και αυξάνεται η θερμοκρασία με αποτέλεσμα μεγαλύτερη καθαριότητα.

Πρόσθετο νερό

Η στάθμη του νερού κατά την πλύση και το ξέβγαλμα αυξάνεται.

Διακοπή πλύσης

Τα ρούχα παραμένουν μέσα στο νερό μετά τον τελευταίο κύκλο πλύσης. Έτσι τα ρούχα δεν τσαλακώνονται, αν δεν τα βγάλετε από το πλυντήριο ρούχων αμέσως μετά τη λήξη του προγράμματος.

Διακοπή πλήρωσης

Το νερό αντλείται πριν από τον τελευταίο κύκλο πλύσης και το πρόγραμμα σταματά. Τα προϊόντα τελικής επεξεργασίας όπως π.χ. η κόλλα κολλαρίσματος προστίθενται μέσω της θήκης απορρυπαντικού.

Το πρόγραμμα συνεχίζεται πατώντας το πλήκτρο αφής *έναρξη/στοπ*.

Ιδιαιτερότητες στη διεξαγωγή προγράμματος

Στύψιμο

Αριθμός στροφών τελικού στυψίματος

Κατά την επιλογή προγράμματος στην οθόνη εμφανίζεται πάντα ο μέγιστος για το πρόγραμμα πλύσης αριθμός στροφών στυψίματος.

Είναι δυνατή μια μείωση του αριθμού στροφών τελικού στυψίματος.

Δεν μπορεί όμως να επιλεγεί μεγαλύτερος αριθμός στροφών τελικού στυψίματος από τον μέγιστο αριθμό που αναφέρεται στην επισκόπηση προγραμμάτων.

Ενδιάμεσο στύψιμο

Τα ρούχα στύβονται μετά την κύρια πλύση και ανάμεσα στα ξεβγάλματα. Όταν μειώσετε τον αριθμό στροφών του τελικού στυψίματος, μειώνονται αντίστοιχα και οι στροφές ενδιάμεσου στυψίματος.

Ακύρωση τελικού στυψίματος (διακοπή πλύσης)

- Επιλέξτε την πρόσθετη λειτουργία *Διακοπή πλύσης* και στη συνέχεια το πρόγραμμα *Λήξη*. Μετά τον τελευταίο κύκλο πλύσης αντλείται το νερό και ενεργοποιείται η προστασία από το τσαλάκωμα.

Προστασία από το τσαλάκωμα

Ο κάδος περιστρέφεται για 30 λεπτά επιπλέον μετά τη λήξη του προγράμματος, για να προστατέψει τα ρούχα από το τσαλάκωμα. Μπορείτε να ανοίξετε το πλυντήριο ρούχων οποιαδήποτε στιγμή.

Σε μερικά προγράμματα δεν πραγματοποιείται πρόγραμμα προστασίας από το τσαλάκωμα μετά τη λήξη του προγράμματος.

Αλλαγή προγράμματος πλύσης

Αλλαγή προγράμματος

Για να επιλέξετε ένα άλλο πρόγραμμα πρέπει πρώτα να διακόψετε το πρόγραμμα που έχει ξεκινήσει και να επιλέξετε το καινούριο πρόγραμμα.

Διακοπή προγράμματος

Μπορείτε να διακόψετε ένα πρόγραμμα πλύσης οποιαδήποτε στιγμή μετά την έναρξη του προγράμματος.

- Αγγίξτε το πλήκτρο αφής *έναρξη/στοπ*.

Στην οθόνη εμφανίζεται:

i Θέλετε να διακόψετε το πρόγραμμα;

- Επιλέξτε ναι.

Στην οθόνη εμφανίζεται:

το πρόγραμ έχει διακοπεί.

Το πλυντήριο ρούχων αντλεί τη σαπουνάδα.

- Περιμένετε μέχρι να ξεκλειδώσει η πόρτα.
- Ανοίξτε την πόρτα.
- Αφαιρέστε τα ρούχα.

Ενεργοποιήστε το πλυντήριο ρούχων μετά από διακοπή ρεύματος

Εάν κατά τη διάρκεια της πλύσης τεθεί το πλυντήριο ρούχων εκτός λειτουργίας με το πλήκτρο ①, τότε το πρόγραμμα διακόπτεται.

- Θέτετε το πλυντήριο ρούχων πάλι σε λειτουργία με το πλήκτρο ①.
- Λάβετε υπόψη το μήνυμα στην οθόνη.
- Αγγίξτε το πλήκτρο *έναρξη / στοπ*.

Εάν προκληθεί διακοπή ρεύματος, τότε το πρόγραμμα διακόπτεται.

- Μετά την επαναφορά του ρεύματος επιβεβαιώνετε το μήνυμα στην οθόνη με *OK*.
- Αγγίξτε το πλήκτρο *έναρξη / στοπ*.

Το πρόγραμμα συνεχίζεται.

Προσθήκη/αφαίρεση ρούχων

Στα πρώτα λεπτά μετά την έναρξη του προγράμματος μπορείτε να προσθέσετε ή να αφαιρέσετε ρούχα.

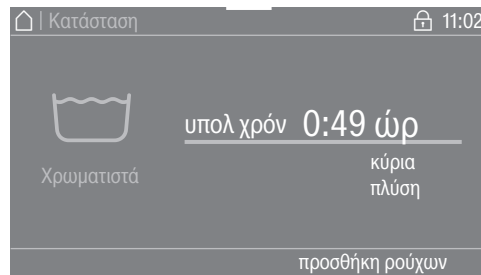

- Αγγίξτε το πλήκτρο αφής προσθήκη ρούχων.

Αν η ένδειξη προσθήκη ρούχων δεν εμφανίζεται πλέον στην οθόνη, δεν μπορείτε πλέον να προσθέσετε άλλα ρούχα.

Το πρόγραμμα πλύσης σταματά και η πόρτα ξεκλειδώνει.

⚠ Κίνδυνος δερματικών εγκαυμάτων από απορρυπαντικά.
Κατά την εκ των υστέρων τοποθέτηση ή την αφαίρεση ρούχων ενδέχεται να έρθετε σε επαφή με απορρυπαντικό, ιδιαίτερα αν αυτό προστίθεται εξωτερικά.
Προσέχετε όταν βάζετε τα χέρια σας στον κάδο.
Σε περίπτωση επαφής του μείγματος νερού-απορρυπαντικού με το δέρμα, ξεπλύνετε αμέσως με άφθονο καθαρό νερό.

- Ανοίξτε την πόρτα.
- Προσθέστε ή αφαιρέστε μεμονωμένα ρούχα.
- Κλείστε την πόρτα.
- Αγγίξτε το πλήκτρο αφής *έναρξη/στοπ*.

Το πρόγραμμα πλύσης συνεχίζεται.

Σε θερμοκρασία άνω των 55°C στον κάδο, το κλείστρο της πόρτας παραμένει ενεργό. Μόνο μετά τη μείωση της θερμοκρασίας κάτω από 55°C απενεργοποιείται το κλείστρο της πόρτας.

Άνοιγμα επιπέδου ρυθμίσεων ιδιοκτήτη

- Θέστε το πλυντήριο ρούχων σε λειτουργία.



- Αγγίξτε το πλήκτρο αφής Ιδιοκτήτης .

Η οθόνη μεταβαίνει στο μενού Προγράμματα. Ιδιοκτήτη.

Πρόσβαση μέσω κωδικού

Οι προγραμματισμοί ιδιοκτήτη πρέπει να ανοίγουν με έναν κωδικό.

Ο κωδικός είναι **000** (εργοστασιακή ρύθμιση).

Αλλαγή κωδικού

Μπορείτε να αλλάξετε τον κωδικό για την πρόσβαση στους προγραμματισμούς ιδιοκτήτη για να προστατέψετε το πλυντήριο ρούχων από μη εξουσιοδοτημένη πρόσβαση.

Εάν ο κωδικός αργότερα δεν είναι πλέον γνωστός, πρέπει να ενημερωθεί το Miele Service. Το Miele Service πρέπει να επαναφέρει τον κωδικό.

Σημειώστε τον νέο κωδικό και φυλάξτε τον με ασφάλεια.

Τερματισμός των ρυθμίσεων

- Αγγίζετε το πλήκτρο αφής .

Η οθόνη επιστρέφει σε ένα προηγούμενο επίπεδο μενού.

- Αγγίζετε το πλήκτρο αφής .

Η οθόνη μεταβαίνει στο βασικό μενού.

Προγραμματισμοί ιδιοκτήτη

Χειρισμός/ένδειξη

γλώσσα

Οι ενδείξεις στην οθόνη μπορούν να εμφανίζονται σε διάφορες γλώσσες. Μέσω του υπομενού γλώσσας μπορείτε να επιλέξετε τη σταθερά ρυθμισμένη γλώσσα ιδιοκτήτη.

Για ένα πρόγραμμα που διενεργείται, η γλώσσα χειριστή μπορεί να αλλάξει μέσω του πλήκτρου αφής ⌘ .

Γλώσσα αρχικής οθόνης

Οι ενδείξεις στην οθόνη μπορούν να εμφανίζονται σε διάφορες γλώσσες χειριστή. Με αυτή τη ρύθμιση καθορίζετε κατά ποιον τρόπο μπορείτε να επιλέγετε τις γλώσσες.

Διεθνώς

Διατίθενται 6 γλώσσες προς επιλογή. Το πλήκτρο αφής ⌘ δεν είναι ενεργό. Λάβετε υπόψη τη ρύθμιση καθορισμός γλωσσών.

Επιλογή γλώσσας

Με το πλήκτρο αφής ⌘ μπορείτε να επιλέξετε μια γλώσσα. Διατίθενται όλες οι γλώσσες προς επιλογή (εργοστασιακή ρύθμιση).

Η σειρά των πρώτων 4 γλωσσών μπορεί να αλλάξει. Σε αυτό το σημείο εμφανίζονται οι γλώσσες που επιλέγονται συχνότερα.

Βασική γλώσσα

Η γλώσσα χειριστή δεν μπορεί να αλλάξει. Η γλώσσα χειριστή αντιστοιχεί στη γλώσσα ιδιοκτήτη. Το πλήκτρο αφής ⌘ δεν είναι ενεργό.

καθορισμός γλωσσών

Οι γλώσσες για τη ρύθμιση λίστα γλωσσών διεθνής μπορούν να αλλάξουν.

Διατίθενται προς επιλογή 6 γλώσσες. Διατίθενται όλες οι γλώσσες προς επιλογή.

Αν πρέπει να υιοθετηθεί μια καινούργια γλώσσα για γλώσσα αρχικής οθόνης:

- Επιλέγετε τη γλώσσα που θα πρέπει να αντικατασταθεί.

Εμφανίζονται όλες οι διαθέσιμες γλώσσες.

- Επιλέξτε και επιβεβαιώστε τη γλώσσα η οποία θα αντικαταστήσει την προηγούμενη επιλεγμένη.

Η νέα γλώσσα εμφανίζεται στο σημείο στο οποίο αντικαταστάθηκε η παλιά.

Φωτεινότητα οθόνης

Η φωτεινότητα της οθόνης μπορεί να αλλάξει. Η ρύθμιση εξαρτάται από τις διάφορες συνθήκες φωτισμού στο περιβάλλον τοποθέτησης.

Η ρύθμιση πραγματοποιείται σε 10 βαθμίδες.

Ώρα	<p>Μετά την επιλογή της μορφής ώρας μπορεί να ρυθμιστεί και η ώρα.</p> <p><u>Μορφή ώρας</u></p> <ul style="list-style-type: none">- 24ωρο- 12ωρο- χωρίς ώρα <p><u>ρύθμιση</u></p> <ul style="list-style-type: none">- Η ώρα μπορεί να ρυθμιστεί.
Ημερομηνία	<p>Μετά την επιλογή της μορφής ημερομηνίας μπορεί να ρυθμιστεί η ημερομηνία.</p> <p><u>Μορφή ημερομηνίας</u></p> <ul style="list-style-type: none">- HH/MM/EEEE- EEEE/MM/HH- MM/HH/EEEE <p><u>Ημερομηνία</u></p> <ul style="list-style-type: none">- Η ημερομηνία μπορεί να ρυθμιστεί.
ένταση ήχου	<p>Η ένταση ήχου των διάφορων σημάτων μπορεί να αλλάξει.</p> <ul style="list-style-type: none">- Ήχος λήξης- Ήχος πλήκτρων- Ήχος χαιρετισμού <p>Η ρύθμιση πραγματοποιείται σε 7 βαθμίδες και μπορεί επίσης και να απενεργοποιηθεί.</p> <ul style="list-style-type: none">- Ήχος βλάβης <p>Ο ήχος βλάβης μπορεί να ενεργοποιηθεί ή να απενεργοποιηθεί.</p>
παράμετρος ορατότητα	<p>Διάφορες παράμετροι όπως θερμοκρασία, αριθμός στροφών, πρόσθετες λειτουργίες κλπ. εμφανίζονται με την επιλογή προγράμματος. Εσείς καθορίζετε ποιες παράμετροι δεν πρέπει να εμφανίζονται. Αυτές οι παράμετροι δε μπορούν πλέον να αλλάξουν κατά την επιλογή του προγράμματος.</p> <p>Εργοστασιακή ρύθμιση: όλες οι παράμετροι είναι ορατές (πορτοκαλί επισήμανση)</p>
Ταξινόμηση πρόσθετων λειτουργιών	<p>Στη ρύθμιση παράμετρος ορατότητα εμφανίζεται στην κάτω γραμμή Ταξινόμ «Extras». Αγγίξτε το πλήκτρο αφής για να αλλάξετε τη σειρά των πρόσθετων λειτουργιών (βλέπε κεφάλαιο «Επίπεδο ρυθμίσεων ιδιοκτήτη», ενότητα «Ταξινόμηση προγραμμάτων»).</p>
Απενεργοποίηση συσκευής	<p>Για εξοικονόμηση ενέργειας απενεργοποιείται αυτόματα το πλυντήριο ρούχων μετά τη λήξη του προγράμματος ή εφόσον δεν πραγματοποιείται κανένας χειρισμός. Αυτό μπορεί να αλλάξει.</p>

Προγραμματισμοί ιδιοκτήτη

Η αλλαγή αυτής της ρύθμισης έχει ως αποτέλεσμα μια αυξημένη κατανάλωση ενέργειας.

- Χωρίς απενεργοποίηση
- Απενεργοποίηση μετά από 15 λεπτά (εργοστασιακή ρύθμιση)
- Απενεργοποίηση μετά από 20 λεπτά
- Απενεργοποίηση μετά από 30 λεπτά

προεπιλογή έναρξης

Η ένδειξη της προεπιλογής έναρξης (χρονόμετρο) μπορεί να ενεργοποιηθεί ή να απενεργοποιηθεί.

Εργοστασιακή ρύθμιση: ON

μνήμη

Το πλυντήριο ρούχων αποθηκεύει τις ρυθμίσεις ενός προγράμματος που επιλέχθηκαν τελευταίες (θερμοκρασία, αριθμός στροφών και κάποιες επιλογές) μετά την έναρξη του προγράμματος.

Αν επιλεγεί εκ νέου το πρόγραμμα πλύσης, το πλυντήριο ρούχων εμφανίζει τις αποθηκευμένες ρυθμίσεις.

Εργοστασιακή ρύθμιση: OFF

Μονάδα θερμοκρασίας

Μπορείτε να επιλέξετε σε ποια μονάδα εμφανίζονται οι θερμοκρασίες.

Εργοστασιακή ρύθμιση: °C/Κελσίου

Μονάδα βάρους

Μπορείτε να επιλέξετε αν τα μεγέθη φορτίου θα εμφανίζονται σε «kg» ή σε «lbs». Η ένδειξη μπορεί επίσης και να απενεργοποιηθεί.

Εργοστασιακή ρύθμιση: kg

Μπορείτε να αλλάξετε τον κωδικό για την πρόσβαση στο επίπεδο ρυθμίσεων ιδιοκτήτη.

- Εισαγάγετε τον τρέχοντα κωδικό.
- Εισαγάγετε τον νέο κωδικό.

Επιλογή προγράμματος

σύστημα ελέγχου

Μπορείτε να ρυθμίσετε τον χειρισμό του πλυντηρίου ρούχων ως «τύπου πλυντηρίων αυτοεξυπηρέτησης». Ο απλοποιημένος χειρισμός πραγματοποιείται μέσω μιας συντεταγμένης επιλογής. Οι χειριστές δεν μπορούν να τροποποιήσουν τα προρυθμισμένα προγράμματα.

Χρήσιμη συμβουλή: Συμβουλή: Προβείτε αρχικά σε όλες τις απαραίτητες ρυθμίσεις και αλλαγές στο πλυντήριο ρούχων πριν επιλέξετε μια από τις ακόλουθες επιλογές.

Επιλέγοντας «WS Απλό» ή «WS Λογότυπο» δεν μπορεί πλέον μετά τον τερματισμό του μενού *Επίπεδο ρυθμίσεων ιδιοκτήτη* να ανοίξει μέσω της οθόνης το επίπεδο ρυθμίσεων ιδιοκτήτη. Αν επιθυμείτε να αλλάξετε περαιτέρω ρυθμίσεις πρέπει να ενεργήσετε σύμφωνα με τα παρακάτω.

Ανοίγετε τους προγραμματισμούς ιδιοκτήτη (τύπος κοινού χώρου πλύσης)

- Ενεργοποιείτε το πλυντήριο ρούχων και ανοίγετε την πόρτα της συσκευής.
- ❶ Αγγίζετε το πλήκτρο αφής *έναρξη / στοπ* και το κρατάτε πατημένο κατά τη διάρκεια των βημάτων ❷-❸.
- ❷ Κλείνετε την πόρτα του πλυντηρίου ρούχων.
- ❸ Περιμένετε, μέχρι το πλήκτρο αφής *έναρξη/στοπ* που τώρα αναβοσβήνει γρήγορα να αρχίσει να ανάβει σταθερά.
- ❹ Αφήνετε το πλήκτρο αισθητήρα *έναρξη/στοπ*, όταν ανάβει μόνιμα το πλήκτρο αφής *έναρξη/στοπ*.

Βασικό (εργοστασιακή ρύθμιση).

Μπορούν να εμφανίζονται όλες οι λειτουργίες και τα προγράμματα.

WS-απλό

Έως 12 προγράμματα είναι διαθέσιμα για επιλογή. Με τη ρύθμιση αγαπημένα προγράμματα καθορίζετε ποια από τα προγράμματα θα προσφέρονται.

WS-λογότυπο

Έως 12 προγράμματα είναι διαθέσιμα για επιλογή. Με τη ρύθμιση αγαπημένα προγράμματα καθορίζετε ποια από τα προγράμματα θα προσφέρονται.

Εξωτερική επιλογή προγράμματος

Η επιλογή προγράμματος πραγματοποιείται με μια μονάδα επικοινωνίας π.χ. μέσω ενός εξωτερικού τερματικού.

Προγραμματισμοί ιδιοκτήτη

Πακέτα προγραμμάτων

Η επιλογή προγραμμάτων μπορεί να διευρυνθεί μέσω της ενεργοποίησης μεμονωμένων προγραμμάτων από τα πακέτα προγραμμάτων των κατηγοριών χρηστών.

Τα επιλεγμένα προγράμματα (πορτοκαλί επισήμανση) από τα πακέτα προγραμμάτων εμφανίζονται στην οθόνη κατά την επιλογή προγραμμάτων.

ταξινόμηση προγραμμάτων

Τα προγράμματα μπορούν να μετακινηθούν μέσα στη λίστα προγραμμάτων και στη λίστα αγαπημένων.

Εργοστασιακή ρύθμιση: OFF

Μετακίνηση προγραμμάτων

- Αγγίζετε το πλήκτρο αφής του προγράμματος, που επιθυμείτε να μετακινήσετε.
- Κρατήστε πατημένο το πλήκτρο αφής μέχρι να αλλάξει το πλαίσιο.
- Μετακινείτε το πρόγραμμα στην επιθυμητή θέση.

πρόγραμμα διάταξ χρωμ

Σε ένα αγαπημένο πρόγραμμα μπορείτε να αντιστοιχίσετε ένα χρώμα. Το αγαπημένο πρόγραμμα εμφανίζεται στη λίστα των αγαπημένων προγραμμάτων σε χρωματιστό πλαίσιο, του οποίου το χρώμα μπορείτε να επιλέξετε.

Εργοστασιακή ρύθμιση: ON

Υγιεινή

Αν χρησιμοποιήθηκε πρόγραμμα με λιγότερους από 60°C, εμφανίζεται στη συνέχεια στην οθόνη η προτροπή να εκκινήσετε το πρόγραμμα Υγιεινή συσκευής.

Εργοστασιακή ρύθμιση: OFF

κωδικός για προχωρημέν

Για να διακόψετε ένα πρόγραμμα απολύμανσης πρέπει να καταχωριστεί ένας κωδικός. Ο κωδικός μπορεί να αλλάξει.

Ο κωδικός είναι: 0 0 0

Όταν αλλάξετε τον κωδικό, σημειώστε τον νέο κωδικό.

Τεχνολογία μεθόδου

προστασ από το τσαλάκωμα

Η προστασία από το τσαλάκωμα μειώνει το τσαλάκωμα των ρούχων μετά τη λήξη του προγράμματος. Ο κάδος περιστρέφεται για 30 λεπτά επιπλέον μετά τη λήξη του προγράμματος.

Μπορείτε να ανοίξετε την πόρτα του πλυντηρίου ρούχων οποιαδήποτε στιγμή.

Εργοστασιακή ρύθμιση: ON

χρόν ως επόμ service

Στην οθόνη μπορεί να εμφανιστεί μια πληροφορία σέρβις. Ταυτόχρονα μπορεί να ρυθμιστεί η ημερομηνία ή ο αριθμός των ωρών λειτουργίας.

Υπάρχει δυνατότητα επιλογής έως και 3 μηνυμάτων με εξατομικευμένο κείμενο.

Το εξατομικευμένο κείμενο μηνύματος εμφανίζεται στη λήξη του προγράμματος και σβήνει με OK. Στη λήξη του επόμενου προγράμματος εμφανίζεται εκ νέου το ίδιο κείμενο μηνύματος.

Ρυθμίσεις

Εδώ καθορίζετε το μεσοδιάστημα (ανάλογα με τις ώρες ή την ημερομηνία), στο οποίο εμφανίζεται το κείμενο μηνύματος.

- Εργοστασιακή ρύθμιση: OFF
- βάσει χρόνου
Μπορείτε στη συνέχεια να επιλέξετε ένα χρονικό μεσοδιάστημα από 1-9999 ώρες.
- βάσει ημερομηνίας
Μπορείτε στη συνέχεια να καταχωρίσετε μια ημερομηνία.

Κείμενο μηνύματος

Εδώ καταχωρίζετε το εξατομικευμένο κείμενο μηνύματος για τις προγραμματισμένες εργασίες συντήρησης.

Επαναφορά ένδειξης

Το κείμενο μηνύματος εμφανίζεται μέχρι την οριστική επαναφορά της ένδειξης. Το κείμενο μηνύματος εμφανίζεται στη συνέχεια πάλι με την επίτευξη του επόμενου μεσοδιαστήματος.

Προγραμματισμοί ιδιοκτήτη

παροχή νερού

Πρόπλυση

Μπορεί να επιλεγθεί το είδος νερού για την πρόπλυση.

- κρύο

Για την πρόπλυση εισέρχεται μόνο κρύο νερό.

- ζεστό

Για την πρόπλυση εισέρχεται επιπλέον και ζεστό νερό.

Η εισροή ζεστού νερού επιτρέπεται μόνο σε περίπτωση επιλεγμένης θερμοκρασίας πλύσης άνω των 30°C.

Κύρια πλύση

Μπορεί να επιλεγθεί το είδος νερού για την κύρια πλύση.

- κρύο

Για την κύρια πλύση εισέρχεται μόνο κρύο νερό.

- ζεστό

Για την κύρια πλύση εισέρχεται επιπλέον και ζεστό νερό.

Η εισροή ζεστού νερού επιτρέπεται μόνο σε περίπτωση επιλεγμένης θερμοκρασίας πλύσης άνω των 30°C.

Αν η συσκευή δεν είναι συνδεδεμένη σε παροχή ζεστού νερού, οι χρόνοι διεξαγωγής προγράμματος παρατείνονται και αποκλίνουν από τον υπολειπόμενο χρόνο που εμφανίζεται στην οθόνη.

Πρώτος κύκλος πλύσης

Σε ορισμένα προγράμματα μπορεί να επιλεγθεί το είδος νερού για τον πρώτο κύκλο πλύσης.

- κρύο (εργοστασιακή ρύθμιση)

Για τον πρώτο κύκλο πλύσης εισέρχεται μόνο κρύο νερό.

- ζεστό

Για τον πρώτο κύκλο πλύσης εισέρχεται επιπλέον και ζεστό νερό.

Τελευταίος κύκλος πλύσης

Σε ορισμένα προγράμματα μπορεί να επιλεγθεί το είδος νερού για τον τελευταίο κύκλο πλύσης.

- κρύο (εργοστασιακή ρύθμιση)

Για τον τελευταίο κύκλο πλύσης εισέρχεται μόνο κρύο νερό.

- ζεστό

Για τον τελευταίο κύκλο πλύσης εισέρχεται επιπλέον ζεστό νερό (είναι δυνατό μόνο σε προγράμματα με θερμοκρασία επιλογής τουλάχιστον 60°C).

Νομικές πληροφορίες

Άδειες Open-Source

Εδώ μπορείτε να δείτε τις σχετικές πληροφορίες (βλέπε προστασία δεδομένων WLAN).

Στοιχεία συσκευής PWM 514

Ηλεκτρολογική σύνδεση

Τάση σύνδεσης	βλέπε πινακίδα τύπου
Συχνότητα	βλέπε πινακίδα τύπου
Κατανάλωση ισχύος	βλέπε πινακίδα τύπου
Κατανάλωση ρεύματος	βλέπε πινακίδα τύπου
Απαιτούμενη ασφάλεια	βλέπε πινακίδα τύπου
Θερμική απόδοση	βλέπε πινακίδα τύπου

Διαστάσεις τοποθέτησης

Πλάτος περιβλήματος (χωρίς προσθήκες)	795 mm
Ύψος περιβλήματος (χωρίς προσθήκες)	1350 mm
Βάθος περιβλήματος (χωρίς προσθήκες)	897 mm
Συνολικό πλάτος συσκευής	799 mm
Συνολικό ύψος συσκευής	1352 mm
Συνολικό βάθος συσκευής	1010 mm
Ελάχιστο πλάτος ανοίγματος εισαγωγής	805 mm
Ελάχιστη απόσταση ανάμεσα στον τοίχο και στην πρόσοψη συσκευής	1350 mm

Βάρος και επιβάρυνση δαπέδου

Καθαρό βάρος	βλέπε σχέδιο τοποθέτησης
Μέγιστη επιβάρυνση δαπέδου κατά τη διάρκεια λειτουργίας	βλέπε σχέδιο τοποθέτησης

Τιμές εκπομπών

Στάθμη θορύβου στο χώρο εργασίας, βάσει EN ISO 11204/11203	<70 dB(A) re 20 μPa
Επιτρεπόμενη στάθμη θορύβου κατά EN ISO 9614-2	<80 dB(A)

Ασφάλεια προϊόντος

Εφαρμογή προτύπων για την ασφάλεια των προϊόντων	IEC 60335-1, IEC 60335-2-7 EN 60335-1, EN 50571
--	--

WLAN

Ζώνη συχνοτήτων της μονάδας WLAN	2,400-2,4835 GHz
Μέγιστη ισχύς εκπομπής της μονάδας WLAN	< 100 mW

Τεχνικά χαρακτηριστικά

Στοιχεία συσκευής PWM 520

Ηλεκτρολογική σύνδεση

Τάση σύνδεσης	βλέπε πινακίδα τύπου
Συχνότητα	βλέπε πινακίδα τύπου
Κατανάλωση ισχύος	βλέπε πινακίδα τύπου
Κατανάλωση ρεύματος	βλέπε πινακίδα τύπου
Απαιτούμενη ασφάλεια	βλέπε πινακίδα τύπου
Θερμική απόδοση	βλέπε πινακίδα τύπου

Διαστάσεις τοποθέτησης

Πλάτος περιβλήματος (χωρίς προσθήκες)	920 mm
Ύψος περιβλήματος (χωρίς προσθήκες)	1450 mm
Βάθος περιβλήματος (χωρίς προσθήκες)	857 mm
Συνολικό πλάτος συσκευής	924 mm
Συνολικό ύψος συσκευής	1452 mm
Συνολικό βάθος συσκευής	950 mm
Ελάχιστο πλάτος ανοίγματος εισαγωγής	930 mm
Ελάχιστη απόσταση ανάμεσα στον τοίχο και στην πρόσοψη συσκευής	1250 mm

Βάρος και επιβάρυνση δαπέδου

Καθαρό βάρος	βλέπε σχέδιο τοποθέτησης
Μέγιστη επιβάρυνση δαπέδου κατά τη διάρκεια λειτουργίας	βλέπε σχέδιο τοποθέτησης

Τιμές εκπομπών

Στάθμη θορύβου στο χώρο εργασίας, βάσει EN ISO 11204/11203	<70 dB(A) re 20 μPa
Επιτρεπόμενη στάθμη θορύβου κατά EN ISO 9614-2	<80 dB(A)

Ασφάλεια προϊόντος

Εφαρμογή προτύπων για την ασφάλεια των προϊόντων	IEC 60335-1, IEC 60335-2-7 EN 60335-1, EN 50571
--	--

WLAN

Ζώνη συχνοτήτων της μονάδας WLAN	2,400-2,4835 GHz
Μέγιστη ισχύς εκπομπής της μονάδας WLAN	< 100 mW

Δήλωση συμμόρφωσης ΕΕ

Διά της παρούσης η εταιρεία Miele δηλώνει ότι αυτό το πλυντήριο ρούχων συμμορφώνεται με την Οδηγία 2014/53/ΕΕ.

Το πλήρες κείμενο της δήλωσης συμμόρφωσης ΕΕ είναι διαθέσιμο στο Internet, στις διευθύνσεις που ακολουθούν:

- Στη διεύθυνση www.miele.de/professional/index.htm, ενότητα Produkte (Προϊόντα), Download (Λήψη)
- Στη διεύθυνση <http://www.miele.de/professional/gebrauchsanweisungen-177.htm>, με την εισαγωγή της ονομασίας προϊόντος ή του αριθμού κατασκευής

Προστασία δεδομένων και ασφάλεια δεδομένων

Μόλις ενεργοποιήσετε τη λειτουργία δικτύωσης και συνδέσετε τη συσκευή σας στο Internet, η συσκευή σας στέλνει τα ακόλουθα στοιχεία στο Miele Cloud:

- Αριθμός κατασκευής συσκευής
- Τύπος συσκευής και τεχνικός εξοπλισμός
- Κατάσταση συσκευής
- Πληροφορίες για την έκδοση λογισμικού της συσκευής σας

Αρχικά τα δεδομένα αυτά δεν αντιστοιχίζονται σε συγκεκριμένο χρήστη και δεν αποθηκεύονται μόνιμα. Μόνο αφού συσχετίσετε τη συσκευή σας με έναν χρήστη, τα δεδομένα αποθηκεύονται μόνιμα και αντιστοιχίζονται σε συγκεκριμένο χρήστη. Η μεταφορά και η επεξεργασία των δεδομένων πραγματοποιείται σύμφωνα με τα υψηλά πρότυπα ασφαλείας της Miele.

Εργοστασιακή ρύθμιση παραμετροποίησης δικτύου

Μπορείτε να επαναφέρετε όλες τις ρυθμίσεις της μονάδας επικοινωνίας ή της ενσωματωμένης μονάδας WLAN στις εργοστασιακές ρυθμίσεις. Πραγματοποιήστε επαναφορά της παραμετροποίησης δικτύου, όταν θέλετε να απορρίψετε ή να πουλήσετε τη συσκευή σας ή να θέσετε σε λειτουργία μια μεταχειρισμένη συσκευή. Μόνο έτσι μπορείτε να διασφαλίσετε ότι έχετε διαγράψει όλα τα προσωπικά δεδομένα και ότι ο προκάτοχος δεν μπορεί πλέον να έχει πρόσβαση στη συσκευή σας.

Πνευματικά δικαιώματα και άδειες χρήσης

Για τον χειρισμό και τον έλεγχο της μονάδας επικοινωνίας η Miele χρησιμοποιεί δικό της λογισμικό ή λογισμικό τρίτων, το οποίο δεν υπόκειται στους όρους της εμπονομαζόμενης άδειας χρήσης λογισμικού ανοιχτού κώδικα. Το συγκεκριμένο λογισμικό ή/και τα στοιχεία του προστατεύονται από πνευματικά δικαιώματα. Οφείλετε να σεβαστείτε τα πνευματικά δικαιώματα της Miele καθώς και των τρίτων παρόχων λογισμικού.

Επιπλέον, η συγκεκριμένη μονάδα επικοινωνίας περιέχει στοιχεία λογισμικού που διατίθενται υπό τους όρους της άδειας χρήσης λογισμικού ανοιχτού κώδικα. Μπορείτε να προβάλετε τοπικά μέσω της διεύθυνσης IP από το πρόγραμμα περιήγησης Web που χρησιμοποιείτε (https://<ip_adresse>/Licenses) τα συμπεριλαμβανόμενα στοιχεία λογισμικού ανοιχτού κώδικα καθώς και τις σχετικές ειδοποιήσεις για δικαιώματα πνευματικής ιδιοκτησίας, αντίγραφα των εκάστοτε ισχυόντων όρων της άδειας χρήσης και τυχόν περαιτέρω πληροφορίες. Οι πολιτικές ευθύνης και εγγύησης στο πλαίσιο των όρων άδειας λογισμικού ανοιχτού κώδικα, οι οποίες παρατίθενται στο συγκεκριμένο σημείο, ισχύουν αποκλειστικά σε σχέση με τους εκάστοτε κατόχους δικαιωμάτων.

ΟΙΚΙΑΚΕΣ ΣΥΣΚΕΥΕΣ

Πλυντήρια-στεγνωτήρια-σιδερωτήρια ρούχων, ηλεκτρικές σκούπες, πλυντήρια πιάτων, ψυγεία, οριζόντιοι καταψύκτες, συντηρητές κρασιών, κουζίνες, εστίες ηλεκτρικές ή αερίου, απορροφητήρες κουζίνας, φούρνοι μικροκυμάτων, φούρνοι ατμού, καφετιέρες.

ΕΠΙΠΛΑ ΚΟΥΖΙΝΑΣ

Συγκροτήματα επίπλων κουζίνας και όλοι οι τύποι εντοιχιζόμενων ηλεκτρικών συσκευών.

ΕΠΑΓΓΕΛΜΑΤΙΚΕΣ ΣΥΣΚΕΥΕΣ

Επαγγελματική φροντίδα ιματισμού: πλυντήρια-στεγνωτήρια-σιδερωτήρια. Πλυντήρια πιάτων, πλυντήρια ποτηριών, ειδικά πλυντήρια για καθαρισμό και απολύμανση ιατροτεχνολογικών προϊόντων και σκευών εργαστηρίων.

ΑΘΗΝΑ
ΚΕΝΤΡΙΚΑ ΓΡΑΦΕΙΑ – ΕΚΘΕΣΗ
Λεωφ. Μεσογείων 257
15451 Ν. Ψυχικό

801 222 4444 (αστική χρέωση πανελλαδικά)

210 679 4444 (από κινητό)

Fax: 210 679 4400

e-mail: miele@miele.gr

www.miele.gr

Υποκ/μα Κύπρου:
MIELE GALLERY
Λεωφ. Γρίβα Διγενή 46
1080 Λευκωσία

Τηλ.: (+357) 22 451 999

Service: 8000 2 999 (χωρίς χρέωση)

Fax: (+357) 22 451 909



Miele & Cie. KG
Carl-Miele-Straße 29, 33332 Gütersloh, Germany