

## Kullanım Kılavuzu Laboratuvar Cam Malzemeleri ve Laboratuvar Aletleri Otomatik Yıkama ve Dezenfeksiyon Makinesi PG 8583 CD



Makinenin yerleřtirilmesi, kurulması ve ilk kez alıřtırılmasından nce kullanım kılavuzunu **mutlaka** okuyunuz. Bu Őekilde kendinizi korumuř olur ve cihazınıza gelebilecek zararların nne geersiniz.

tr - TR

M.-Nr. 10 607 852



<b>Kılavuza ilişkin bilgiler</b> .....	8
Terminoloji tanımı.....	8
<b>Amacına uygun kullanım</b> .....	9
<b>Kullanıcı profilleri</b> .....	10
Kullanıcı profili .....	10
<b>Cihaz tanıtımı</b> .....	11
Cihaz görünümü .....	11
Kumanda paneli .....	12
Tuş alanlarındaki LED ışıklar .....	13
<b>Güvenlik Talimatları ve Uyarılar</b> .....	14
Yıkama makinesi üzerindeki semboller .....	19
<b>Kumanda</b> .....	20
Ekran Resimleri.....	20
Açma .....	21
Kapatma .....	21
Otomatik kapatma (Auto-Off) fonksiyonu.....	21
Kullanıma hazır modu .....	21
Ekrandaki kullanıcı arayüzü .....	22
Menü kullanımı .....	22
Menüde ayarlar.....	23
Ekrandaki semboller .....	24
<b>İlk kez çalıştırma</b> .....	25
Kurulum ve bağlantı.....	25
İşlem .....	25
<b>Kapağın açılması ve kapatılması</b> .....	29
Elektronik kapak kilidi.....	29
Kapağın açılması .....	29
Kapağın kapatılması .....	29
Kapağın acil kilit açma tertibatı vasıtasıyla açılması.....	30
<b>Su yumuşatma sistemi</b> .....	31
Su sertlik derecesi .....	31
Su sertlik derecesi ayarı .....	32
Tuz doldurma.....	34
Yetersiz tuz göstergesi.....	36
<b>Uygulama tekniği</b> .....	37
Mobil üniteler, sepetler, modüller ve ek bölmeler .....	37
Üst sepet yükseklik ayarı.....	38
Yıkacak malzemelerin yerleştirilmesi .....	40
<b>Kimyasal işlem tekniği</b> .....	44
<b>İşlem kimyasallarının doldurulması ve dozajı</b> .....	48
Dozaj sistemleri .....	48
Emiş borularının işaretlenmesi.....	48

# İçindekiler

Nötralizasyon maddesi .....	49
Nötralizasyon maddesinin doldurulması .....	49
Düşük doluluk seviyesi göstergesi .....	50
Nötralizasyon maddesi dozajı.....	50
Deterjan .....	51
Sıvı deterjanın doldurulması .....	51
Düşük doluluk seviyesi göstergesi .....	52
Sıvı deterjan dozajı .....	52
<b>Çalıştırma</b> .....	53
Program seçimi.....	53
Programın başlatılması .....	53
Gecikmeli Başlatma özelliği ile program başlatma .....	53
Kurutma.....	55
Program akış göstergesi.....	57
Program sonu .....	57
Programın durdurulması .....	58
Program iptali .....	59
Arıza sonucu iptal .....	59
Manuel iptal.....	59
Sistem bildirimleri .....	60
Filtrenin değiştirilmesi.....	60
Süzgeç kombinasyonunun temizlenmesi .....	60
Düşük doluluk seviyeleri .....	60
Yıkama suyu basıncı ve püskürtme kolu takibi .....	61
<b>Ayarlar</b> ▾ .....	62
Gecikmeli başlatma.....	63
Kurutma.....	64
DOS havasının alınması.....	66
Lisan ▾ .....	67
Güncel saat .....	68
Ses seviyesi.....	71
<b>Gelişmiş ayarlar</b> .....	72
Kod .....	74
PIN kodu girişi .....	74
Tarih .....	77
Çalıştırma Günlüğü .....	79
Rapor.....	80
Sıcaklık birimi .....	80
Program ayarları .....	80
Hava soğutma .....	81
Program onayı .....	82
Program kaydırma: Program seçim tuşlarına fonksiyon atanması .....	83
Dozaj sistemleri .....	84
DOS havasının alınması.....	85
Test programı.....	87
Filtre bakımı .....	88
Yıkama kabinindeki süzgeçlerin temizlenmesi .....	88
Temizlik aralığını etkinleştirme ve ayarlama.....	88
Arayüz.....	90

Su sertlik derecesi .....	93
Ekran göstergesi: Sıcaklık .....	93
Ekran: Parlaklık ve Kontrast.....	94
Kapatma süresi.....	95
Kullanıma hazır mod .....	95
Otomatik kapatma (Auto-Off) fonksiyonu.....	95
Etkinleştirmenin ardından kapatma .....	96
Fabrika ayarları .....	97
Yazılım sürümü .....	97
<b>Program ayarları</b> .....	98
Program ayarlarının değiştirilmesi .....	98
Program yapısı.....	98
Program başlığı.....	98
Program blokları .....	99
Menünün görüntülenmesi.....	99
Programın sıfırlanması .....	100
Programın değiştirilmesi .....	101
Yıkama bloklarının atanması.....	102
Püskürtme kolu takibi .....	103
İletkenlik ölçümü.....	105
Su miktarının değiştirilmesi.....	108
Su tahliye süresinin uzatılması.....	109
Konsantrasyon ayarı .....	110
Yıkama bloğu sıcaklığının ayarlanması.....	111
Kurutma ünitesi .....	113
<b>Proses dokümantasyonu</b> .....	117
Parti raporlarının daha sonra okunması.....	120
Harici yazılım .....	120
Rapor yazıcısı .....	120
<b>Bakım tedbirleri</b> .....	121
Bakım .....	121
Rutin Kontrol.....	122
Yıkama kabindeki süzgeçlerin temizlenmesi .....	122
Püskürtme kollarının takibi ve temizliği.....	124
Yıkama makinesinin temizlenmesi.....	126
Kumanda panelinin temizlenmesi.....	126
Kapak contasının ve kapağın temizlenmesi .....	126
Yıkama kabinin temizlenmesi .....	126
Cihazın ön panelinin temizlenmesi .....	126
Yeniden kirlenmenin önlenmesi .....	126
Mobil raf ünitelerinin, sepetlerin, modüllerin ve ek bölmelerin kontrol edilmesi .....	127
Filtre değişimi .....	128
Kaba filtrenin değiştirilmesi .....	128
HEPA filtrenin değiştirilmesi.....	129
Çalışma saati sayacının sıfırlanması .....	130
Performans kontrolü .....	131
<b>Arıza giderme</b> .....	134
Teknik arızalar ve bildirimler .....	134
Dozaj/Dozaj sistemleri .....	135

# İçindekiler

Yetersiz tuz/Su yumuşatma sistemi.....	136
Hata numarası ile iptal .....	137
İşleme ilgili arızalar ve bildirimler .....	141
Kapak .....	143
Yetersiz temizlik ve korozyon.....	143
Püskürtme kolu takibi/İletkenlik/Yıkama suyu basıncı.....	146
Su giriş ve çıkışı.....	148
Sesler.....	149
Yazıcı/Arayüz .....	149
<b>Arıza giderme</b> .....	150
Su tahliye pompası ve tek yönlü valfin temizlenmesi .....	150
Su girişindeki süzgecin temizlenmesi.....	151
Geniş yüzeyli süzgecin eklenmesi .....	151
<b>Müşteri Hizmetleri</b> .....	152
Yetkili servisin bilgilendirilmesi .....	152
Yazılım sürümü .....	153
<b>Yerleştirme</b> .....	154
Yerleştirme ve hizalama.....	154
Üst panelin takılması .....	155
Tezgah altına montaj.....	156
Isı birikiminin önlenmesi .....	156
Elektromanyetik Uyumluluk (EMU) .....	157
<b>Elektrik bağlantısı</b> .....	158
Eşpotansiyel kuşaklama bağlantısı.....	158
Azami yük kapaması.....	159
<b>Su bağlantısı</b> .....	160
Su girişinin bağlanması .....	160
Geniş yüzeyli süzgecin eklenmesi .....	161
Su çıkışının bağlanması.....	162
<b>Program tablosu</b> .....	163
Programlar – Genel.....	163
Özel kirlenmeler için programlar .....	164
Özel yıkanacak malzemeler için programlar .....	164
İlave programlar.....	165
Kullanılan aksesuara bağlı program seçimi .....	165
<b>Program parametresi</b> .....	166
Boş bellek alanı .....	166
Boş bellek alanı .....	167
Mini.....	168
Standart.....	169
Üniversal.....	170
Yoğun .....	171
Enjektör plus.....	172
Anorganik .....	173
Organik .....	174
Yağ Programı .....	175
Plastik.....	176

Pipet .....	177
Özel 93°C-10' .....	178
<b>Teknik veriler</b> .....	179
<b>Çevre Korumaya Katkınız</b> .....	180
Nakliye Ambalajının Elden Çıkarılması .....	180

### Uyarılar

⚠ Uyarılar güvenlik ile ilgili bilgiler içerirler. Olası bedensel yaralanmalara ve mal zararlarına dikkat çekerler. Uyarıları dikkatle okuyunuz ve içerdikleri işlem talimatları ve davranış kurallarını dikkate alınız.

### Önemli notlar

Önemli notlar bilhassa dikkate alınması gereken bilgiler içerir.

### Ek bilgiler ve açıklamalar

İlave bilgiler ve açıklamalar basit bir çerçeve içinde gösterilir.

### İşlem adımları

Her bir işlem adımının önünde siyah bir kare işareti bulunur.

#### Örnek:

- Ok tuşlarıyla bir seçenek belirleyiniz ve bu ayarı OK ile kaydediniz.

### Ekran

Ekranda gösterilen ifadeler, ekran yazısı olarak geliştirilmiş olan özel bir yazı fontu ile gösterilir.

#### Örnek:

Ayarlar  Menüsü.

### Terminoloji tanımı

- Yıkama makinesi** Bu kullanım kılavuzunda, yıkama ve dezenfeksiyon makinesi 'Yıkama makinesi' olarak adlandırılmaktadır.
- Yıkanan malzeme** 'Yıkanan malzeme' terimi, yeniden işlenecek malzemeler ayrıntılı olarak tanımlanmadığında, genel adlandırma olarak kullanılmaktadır.
- Yıkama suyu** 'Yıkama suyu', su ve işlem kimyasalları karışımıdır.



Bu yıkama ve dezenfeksiyon makinesi, laboratuvar cam malzemelerinin, laboratuvar aletlerinin ve ekipmanlarının ve de aşağıda örneklerle belirtilen benzer sınıflandırılmış bileşenlerin veya parçaların yeniden işlenerek kullanıma hazır hale getirilmesini sağlamaktadır:

- Test tüpleri, beher kapları, şişeler, balon şişeler gibi kaplar
- Balon jöjeler, pipetler, ölçülü silindir gibi ölçüm kapları
- Petri kapları ve kimyasal madde tabakları gibi kaplar
- Lamlar ve sekanslama plakaları gibi düz plakalar
- Kapak, mıknatıslı karıştırma çubukları, spatula ve tapalar vb. gibi küçük parçalar
- Kutular, plastik şişeler ve kaplar, metal parçalar, boru ve hortum parçaları ve huniler gibi diğer nesnelere

Yeniden işlenerek kullanıma hazırlama uygulaması, yukarıda belirtilen laboratuvar cam malzemelerinin, laboratuvar aletlerinin ve ekipmanlarının ve de bileşenlerin temizlenmesi, yıkanması ve gerektiğinde termal dezenfeksiyonunu ve de kurutulması işlemlerini içermektedir.

Yeniden işlenerek kullanıma hazırlama işlemi, aşağıda belirtilenler ile birlikte uygulanır:

- Yeniden hazırlama uygulaması sonucuna uyumlu işlem kimyasalları
- Yıkanacak malzemeye uyumlu yük taşıyıcıları

Yıkanacak malzemenin üreticisinin bilgilerini dikkate alınız.

Yıkama ve dezenfeksiyon makinesi, örneğin yüksek öğrenim okullarındaki, araştırma merkezlerindeki ve de sanayi tesislerindeki kimya ve biyoloji laboratuvarlarında ve de sanayi sektöründeki laboratuvara benzer alanlarda kullanılması için tasarlanmıştır.

### Amacına uygun olmayan kullanım

Yıkama ve dezenfeksiyon makinesi, öngörülen kullanım amacı dışındaki amaçlar için kullanılamaz. Bu husus, özellikle aşağıda belirtilenler için geçerlidir:

- Yeniden işlenebilir tıbbi ürünlerin yeniden işlenmesi
- Gastronomi alanında kullanım
- Evsel kullanım

## Kullanıcı profilleri

---

### Kullanıcı profili

#### Günlük işlerden sorumlu kullanıcı

Günlük rutin çalışmalar için makineyi işletecek kişilerin yıkama makinesinin basit fonksiyonları ve doldurulması hakkında bilgilendirilmesi ve düzenli olarak eğitime tabi tutulması gerekir. Bu kişilerin laboratuvar cam malzemeleri ve laboratuvar aletlerinin yeniden kullanım için makede işleme tabi tutulmasına ilişkin temel bilgilere ihtiyacı vardır.

Günlük rutin çalışmalar işletme seviyesinde ve Ayarlar  menüsünde gerçekleşir. Bu menüye tüm kullanıcılar tarafından erişim mümkündür.

#### Yönetim

Program durdurma ve iptal etme gibi ileri seviye görevler laboratuvar cam malzemeleri ve laboratuvar aletlerinin yeniden kullanım için makede işleme tabi tutulmasına dair ileri seviyede temel bilgi gerektirir.

Yeniden kullanım için işleme tabi tutma prosesinin değiştirilmesi veya yıkama makinesinin örneğin kullanılan aksesuarlara ya da kullanım yerinin özelliklerine göre uyarlanması için ek özel cihaz bilgisi gerekir.

Performans kontrolleri laboratuvar cam malzemelerinin ve laboratuvar aletlerinin yeniden kullanım için makede işlenmesine, işlemlere ve başvuru standartları ve yasalara ilişkin özel bilgi gerektirir.

Yönetici işlemleri ve ayarları Gelişmiş ayarlar menüsünde bulunur. Bu menü bir PIN koduyla yetkisiz erişime karşı korunmuştur.

## Cihaz görünümü

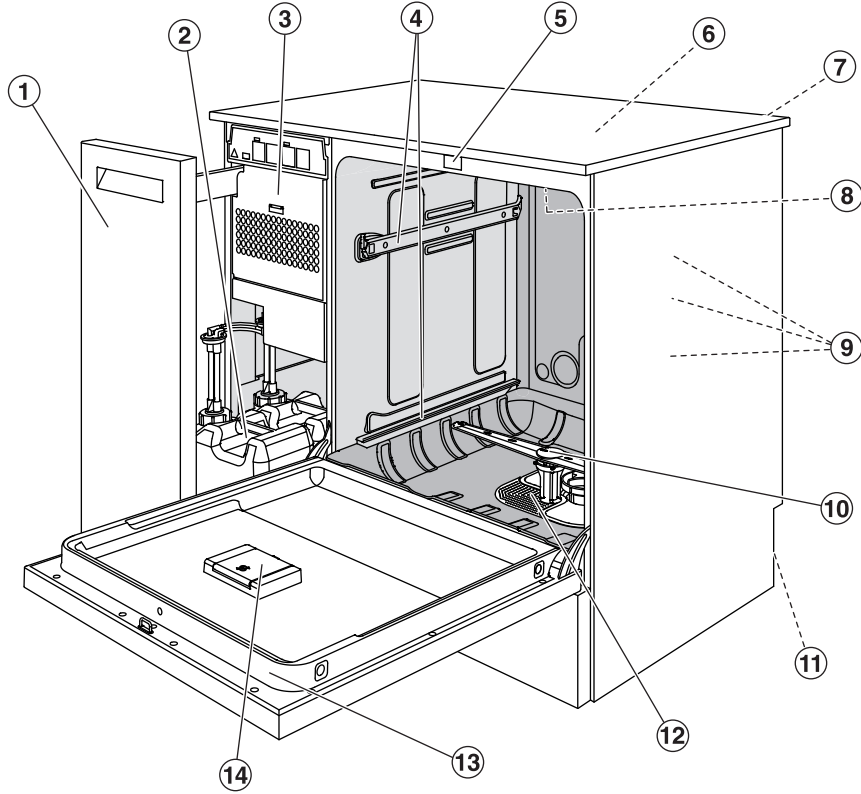

- |  |  |
|--|--|
| ① Yan kabin  | ⑧ Makinenin üst püskürtme kolu   |
| ② İşlem kimyasallarına yönelik dozaj kabı  | ⑨ Mobil raf üniteleri ve sepetler için su bağlantıları                 |
| ③ Kurutma ünitesi  | ⑩ Makinenin alt püskürtme kolu   |
| ④ Sepetler ve mobil raf üniteleri için kılavuz raylar  | ⑪ Arka yüzde:<br>– İkinci tip etiketi<br>– Elektrik ve su bağlantıları |
| ⑤ Kolay kapak kilidi mekanizması   | ⑫ Süzgeç kombinasyonu  |
| ⑥ Performans kontrolüne yönelik ölçüm sensörü girişi (üst tarafta, sağ önde, sadece üst panel söküldüğünde görülür). | ⑬ Tip etiketi  |
| ⑦ Bir arayüz tesis etmeye yönelik iletişim modülü için modül slotu (Arka yüzde, sağ üstte)                           | ⑭ Tuz haznesi  |

### Kumanda paneli

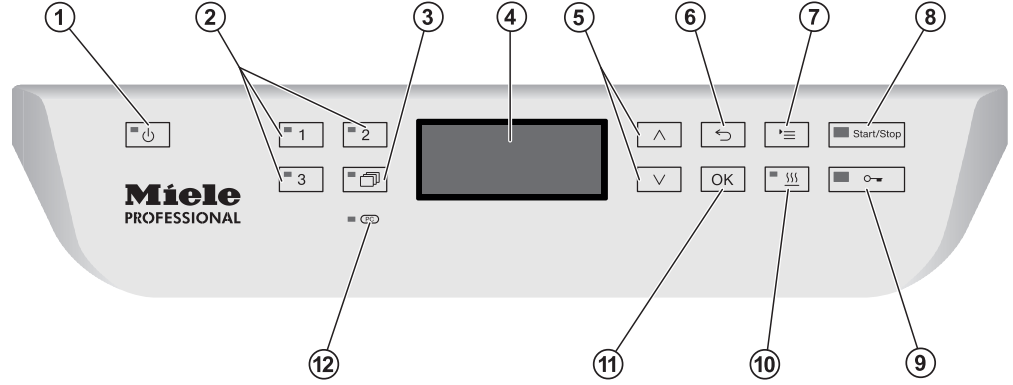

- ① **⏻ tuşu (Açma/Kapama)**  
Yıkama makinesinin gücü açılır ve kapatılır.
- ② **[1], [2] ve [3] tuşları**  
Program seçim tuşları  
Tuşlara atanan fonksiyonlar ayarlanabilir.
- ③ **[📖] tuşu (Program listesi)**  
Program seçimi için bütün programların olduğu liste görüntülenir.
- ④ **Ekran**  
Kullanıcı arayüzü ve program akış göstergesi görüntülenir.
- ⑤ **^ ve v ok tuşları**  
Kullanıcı arayüzünde gezinmek için kullanılır.
- ⑥ **↶ tuşu (Durdurma)**  
Kullanıcı arayüzünde işlem durdurur.  
Program iptal edilmez!
- ⑦ **☰ tuşu (Ayarlar)**  
Sistem ayarları menüsü açılır.
- ⑧ **Start/Stop tuşu**  
Program başlatılır veya durdurulur.
- ⑨ **🔒 tuşu (Kapak kilidini açma)**  
Program başlamadan önce veya sona erdikten sonra kapak kilidinin açılması.
- ⑩ **[🌀] tuşu (Kurutma)**  
Kurutma işleminin etkinleştirilmesi ve devre dışı bırakılması.
- ⑪ **OK tuşu**  
Kullanıcı arayüzünde seçim veya giriş onayı  
(onayla veya kaydet).
- ⑫ **[PC] Yetkili servis arayüzü**  
Yetkili servis ve müşteri hizmetleri için kontrol ve aktarım noktası.

## Tuş alanlarındaki LED ışıklar

Kumanda panelinin tuş alanlarına LED ışıklar dahil edilmiştir. Bu ışıklar yıkama makinesinin durumu hakkında bilgi verir.

Tuş alanı	LED	Durum
⏻ tuşu	YANIYOR	Yıkama makinesinin gücü açılmıştır.
	YANIP SÖNÜYOR	Yıkama makinesi kullanıma hazır moddadır.
	YANMIYOR	Yıkama makinesinin gücü kapalıdır.
1, 2 ve 3 program seçim tuşları	YANIYOR	Atanan program seçilmiştir. LED, program sona erdikten sonra da başka bir program seçilene kadar yanmaya devam eder.
	YANMIYOR	Program seçilmemiştir veya program ayarları düzenlenecektir.
📁 tuşu	YANIYOR	Program listesinden bir program seçilmiştir. LED, program sona erdikten sonra da başka bir program seçilene kadar yanmaya devam eder.
	YANMIYOR	Listeden herhangi bir program seçilmemiştir veya program ayarları düzenlenecektir.
☰ tuşu	YANIYOR	Seçilen program için ek “Kurutma” fonksiyonu etkinleştirilmiştir (bu fonksiyon her programda mümkün değildir; bkz. Program tablosu).
	YANMIYOR	Ek “Kurutma” fonksiyonu etkin değildir.
Start/Stop tuşu	YANIYOR	Bir program çalışmaktadır.
	YANIP SÖNEN YEŞİL IŞIK	Bir program seçilmiş ancak henüz başlatılmamıştır.
	YANIP SÖNEN KIRMIZI IŞIK	Bir hata meydana gelmiştir (bkz. “Arıza giderme”).
	YANMIYOR	Bir program sona ermiştir.
↔ tuşu	YANIYOR	Kapak kapalıdır (kilitlidir) ve herhangi bir program çalışmamaktadır.
	YANIP SÖNÜYOR	Bir program sona ermiştir ve kapak kapalıdır (kilitlidir).
	YANMIYOR	Bir program çalışmaktadır veya kapak açılmıştır (kilidi açıktır)

## Güvenlik Talimatları ve Uyarılar

Bu yıkama makinesi öngörülen güvenlik şartlarına uygundur. Uygunsuz bir kullanım bedensel yaralanmalara ve mal zararına sebep olabilir.

Kullanım kılavuzunu, yıkama makinesini kullanmadan önce dikkatli bir şekilde okuyunuz. Bu şekilde kendinizi korur ve yıkama makinesine gelebilecek zararların önüne geçersiniz.

Bu kullanma kılavuzunu özenle saklayınız!

### Amacına uygun kullanım

► Yıkama makinesi sadece kullanım kılavuzunda belirtilen uygulama alanlarında kullanıma yöneliktir. Tüm diğer kullanımlar, modifikasyonlar ve değişiklikler yasaktır ve tehlikeli olmaları mümkündür.

Yıkama ve dezenfeksiyon işlemi sadece, üreticileri tarafından yeniden kullanım için makinede işleme tabi tutulabilir olduğu beyan edilmiş olan laboratuvar cam malzemeleri ve laboratuvar aletlerine yönelik olarak tasarlanmıştır. Yıkanecek malzemenin üreticisinin talimatları dikkate alınmalıdır.

► Bu yıkama makinesi sadece iç mekanlarda hareketsiz ortamlarda kullanım için öngörülmüştür.

### Yaralanma tehlikeleri

**Yaralanma tehlikelerinin önüne geçmek üzere aşağıdaki uyarıları dikkate alınız!**

► Yıkama makinesi, sadece Miele yetkili servisi tarafından işletmeye alınmalı, bakımdan geçirilmeli ve onarılmalıdır. Standartların ve yasal yönetmeliklerin en iyi şekilde yerine getirilmesi için Miele ile bir Bakım ve Onarım sözleşmesi yapılması tavsiye edilir. Usulüne uygun olmayan onarımlar sonucunda kullanıcı için ciddi tehlikeler ortaya çıkabilir.

► Yıkama makinesi patlama veya don riski bulunan alanlara kurulmamalıdır.

► Olası yoğuşma suyu hasarları riskini önlemek üzere, yıkama makinesinin bulunduğu ortamda sadece uygulamaya özel kullanıma yönelik tesis mobilyaları bulunmalıdır.

► Bazı metal parçalarda yaralanma/kesik tehlikesi söz konusudur. Yıkama makinesini taşıırken ve yerleştirirken kesilmeye karşı dayanıklı koruyucu eldiven takınız.

► Tezgah altına montaj durumunda yıkama makinesinin daha sağlam durması için, makinenin yanlardaki dolaplara sıkı bir şekilde vidalanmış kesintisiz bir tezgahın altına yerleştirilmesi gerekir.

- ▶ Yıkama makinesinin elektrik güvenliği sadece usulüne uygun olarak tesis edilmiş bir koruyucu iletken sistemine bağlanması halinde sağlanır. Bu temel şartın kontrol edilmesi ve şüphe durumunda elektrik tesisatının bir uzman teknisyen tarafından kontrol edilmesi çok önemlidir. Miele, kurulum yerinde koruyucu iletken bulunmaması veya bulunan koruyucu iletkenin kopması sonucu oluşan zararlardan (ör. elektrik çarpması) sorumlu tutulamaz.
- ▶ Hasarlı veya sızdıran bir yıkama makinesi güvenliğinizi tehlikeye sokabilir. Yıkama makinesini derhal işletimden çıkarınız ve Miele yetkili servisini bilgilendiriniz.
- ▶ İşletim dışı bıraktığınız yıkama makinelerini işaretleyiniz ve yetkisiz kişiler tarafından yeniden çalıştırılmasını önleyici tedbirler alınız. Yıkama makinesi, sadece Miele yetkili servisi ve gerekli niteliklere sahip uzmanlar tarafından usulüne uygun onarıldıktan sonra tekrar işletmeye alınabilir.
- ▶ İşletim personelinin eğitilmiş olması ve düzenli olarak eğitime tabi tutulması gerekir. Eğitimsiz veya eğitime tabi tutulmamış kişilerin yıkama makinesini kullanması yasaktır.
- ▶ Sadece üreticisi tarafından ilgili uygulama alanı için onaylanmış işlem kimyasalları kullanılmalıdır. İşlem kimyasalları üreticisi, yıkanan malzemenin materyali ve yıkama makinesi üzerindeki olumsuz etkilerden sorumludur.
- ▶ İşlem kimyasallarının kullanımı sırasında dikkatli olunuz! Burada söz konusu olan kısmen aşındırıcı, tahriş edici ve toksik maddelerdir. Geçerli güvenlik yönetmeliklerini ve işlem kimyasalları üreticisinin güvenlik veri sayfalarını dikkate alınız! Koruyucu gözlük ve eldiven kullanınız!
- ▶ Yıkama makinesi sadece su ve yıkama makinesinde kullanım için öngörülmüş işlem kimyasalları ile işletim için tasarlanmıştır. Organik çözücüler veya tutuşabilir sıvılar ile işleme izin verilmez! Kauçuk ve plastik parçaların tahrip olması ve bunun sonucunda sıvı sızması neticesinde mal zararı ve patlama tehlikesi oluşur.
- ▶ Yıkama kabindeki su içme suyu değildir!
- ▶ Yıkama makinesini kumanda paneli veya açık servis kapağı gibi parçalarından tutarak kaldırmayınız. Bu parçalar zarar görebilir veya kopabilir.
- ▶ Açık kapak üzerine çıkmayınız ve oturmayınız. Yıkama makinesi devrilebilir ve zarar görebilir.
- ▶ Keskin ve sivri uçlu malzemeleri dik olarak yerleştirirken, olası yaralanma tehlikelerini dikkate alınız ve bu tür malzemeleri yaralanma tehlikesi oluşturmayacak şekilde yerleştiriniz.
- ▶ Doldurma ve boşaltma sırasında cam kırılması, tehlikeli yaralanmalara yol açabilir. Kırık cam malzemeler yıkama makinelerinde işleme tabi tutulmamalıdır.

## Güvenlik Talimatları ve Uyarılar

---

- ▶ Yıkama makinesinin işletimi sırasında olası azami sıcaklığı dikkate alınız. Kapağın kilitleme sisteminin atlanarak açılması durumunda, yanma, haşlanma veya tahriş tehlikesi ya da dezenfeksiyon maddesi kullanılıyorsa zehirli buhar soluma tehlikesi oluşur!
- ▶ Zehirli buharlarla veya işlem kimyasalları ile temas hali gibi acil durumlarda kimyasal üreticisinin güvenlik veri sayfalarına başvurunuz!
- ▶ Mobil üniteler, sepetler, modüller, ek bölmeler ve makine içindeki malzemeler çıkarılmadan önce soğumalıdır. Ardından yıkama kabinindeki çukur parçalardan olası su kalıntıları temizlenmelidir.
- ▶ Yıkama makinesi ve yakın çevresine temizlik için, örneğin bir su hortumu veya yüksek basınçlı temizlik aleti ile su püskürtülmemelidir.
- ▶ Bakım yapılacağında yıkama makinesinin elektrik bağlantısını kesiniz.
- ▶ Zeminde sıvı olduğunda, zeminin ve ayakkabıların özelliğine bağlı olarak kayma tehlikesi olur. Zemini mümkün olduğu sürece kuru tutunuz ve sıvıları hemen uygun gereçlerle temizleyiniz. Tehlikeli maddelerin ve sıcak sıvıların uzaklaştırılması sırasında uygun koruyucu tedbirler alınmalıdır.

### Kalite Güvence

**Laboratuvar cam malzemeleri ve laboratuvar aletlerinin yeniden kullanım için işleme tabi tutulması sırasında kalite güvencenin sağlanması ve maddi zararların önüne geçilmesi için, lütfen aşağıdaki uyarıları dikkate alınız!**

- ▶ Program sadece istisnai durumlarda ve sadece yetkili kişiler tarafından durdurulabilir.
- ▶ Yeniden işleme standardı operatör tarafından rutin olarak sağlanmalıdır. İşlemler sonuç kontrolleri vasıtasıyla düzenli olarak belgelendirilebilir bir şekilde denetlenmelidir.
- ▶ Termal dezenfeksiyon için, standartlar ve yönetmeliklerin yanı sıra mikrobiyoloji ve hijyen bilgilerine uygun gerekli enfeksiyon profilaksisini sağlayan sıcaklık ve etki etme süreleri uygulanmalıdır.
- ▶ Sadece kusursuz durumdaki malzemeleri yıkayınız. Plastik parçalarda ısıya dayanıklılığı dikkate alınız. Nikel kaplı ve alüminyum malzemelerin makinede yeniden işlenmeye uygunluğu sınırlıdır, bu tür malzemeler son derece özel işlem koşulları gerektirir. Paslanan demir içeren malzemeler, ne yıkanmak üzere ne de kir olarak yıkama kabinine girmelidir.
- ▶ İşlem kimyasalları belli koşullar altında yıkama makinesine zarar verebilir. İşlem kimyasalları üreticilerinin tavsiyelerine uyulması salık verilir. Zarar durumunda ve malzeme uygunsuzluğu şüphesi durumunda Miele'ye başvurunuz.



- ▶ Klor içeren deterjanlar yıkama makinesinin elastomer parçalarına zarar verilebilir.  
Klor içeren deterjan dozajı gerekiyorsa, deterjan dozajı içeren yıkama blokları için 75 °C'lik bir azami sıcaklık tavsiye edilir (bkz. Program tablosu).  
Katı ve sıvı yağ uygulamalarına yönelik, yağa dayanıklı özel elastomerler içeren yıkama makinelerinde (fabrika çıkışı versiyonlar) klor içeren deterjan kullanılmamalıdır.
- ▶ Aşındırıcı özelliklere sahip maddeler, su iletim sistemindeki mekanik parçalara zarar verebileceklerinden, yıkama makinesine girmemelidir. Yıkacak malzeme üzerindeki aşındırıcı madde kalıntıları yıkama makinesinde işleme tabi tutulmadan önce tamamen temizlenmelidir.
- ▶ Deterjanlarla veya dezenfektanlarla ön işlemlerin yanı sıra, belli kirler ve işlem kimyasalları, ve bunların kimyasal etkileşimi de köpük oluşumuna sebep olabilir. Oluşan köpük yeniden işleme ve dezenfeksiyon sonucunu olumsuz etkileyebilir.
- ▶ Yıkama işlemi yıkama kabininden hiç köpük çıkmayacak şekilde ayarlanmalıdır. Çıkan köpük yıkama makinesinin güvenli işletimini tehlikeye sokar.
- ▶ Köpük oluşumunu tespit etmek üzere yıkama işlemi operatör tarafından düzenli olarak kontrol edilmelidir.
- ▶ İşlem kimyasallarının, makineye giren kirlerin ve bunların karşılıklı etkileşiminin sonucu yıkama makinesinde ve kullanılan aksesuarlarda hasar meydana gelmesini önlemek için “Kimyasal işlem tekniği” bölümündeki bilgileri dikkate alınız.
- ▶ İşlem kimyasallarının, örneğin deterjanların kullanımına yönelik verilen tavsiyeler, işlem kimyasallarının yıkacak malzemelerin materyalleri üzerindeki etkilerinden Miele'nin sorumlu olduğu anlamına gelmez. İşlem kimyasallarının üreticisi tarafından belirtilmemiş formülasyon değişikliklerinin, saklama koşullarının v.s. temizlik sonucu kalitesini olumsuz etkileyebileceğini dikkate alınız.
- ▶ İşlem kimyasallarının kullanımı sırasında ilgili üreticinin talimatlarını mutlaka dikkate alınız. Malzeme hasarlarının ve güçlü kimyasal reaksiyonların (örneğin patlayıcı gaz reaksiyonları) önüne geçmek üzere, işlem kimyasallarını sadece üreticisi tarafından öngörülen uygulama alanında kullanınız.
- ▶ İşlem kimyasallarının saklanması ve tasfiyesine yönelik talimatlar ilgili üretici tarafından hazırlanır ve dikkate alınmaları gerekir.
- ▶ İşlem kalitesine yönelik özel gerekliliklere sahip kritik uygulamalarda, işlem şartları (deterjan, su kalitesi vb.) Miele ile önceden kararlaştırılmalıdır.

## Güvenlik Talimatları ve Uyarılar

---

- ▶ Yıkama ve durulama sonucuna yönelik özel gereklilikler mevcutsa (örneğin kimyasal analiz), işletmeci tarafından yeniden işleme standartlarının sağlanmasına yönelik düzenli kalite kontrolleri gerçekleştirilmelidir.
- ▶ Mobil üniteler, sepetler, modüller ve yıkanacak malzemelerin konulduğu ek bölmeler sadece amacına uygun olarak kullanılmalıdır. İçinde boşluk bulunan malzemelerin içi yıkama suyu ile tamamen yıkanmalıdır.
- ▶ Püskürtme kollarını engellememeleri için hafif malzemeleri ve küçük parçaları bir file örtü ile emniyet altına alınız veya küçük parça tepsisine koyunuz.
- ▶ İçinde hala artık sıvılar bulunan kaplar makineye yerleştirilmeden önce mutlaka boşaltılmalıdır.
- ▶ Yıkama kabinine konulurken yıkanacak malzemelerin üzerinde sadece çözücü kalıntıları bulunabilir. Tutuşma noktası 21 °C'nin altında olan çözücüler sadece eser miktarda bulunabilir.
- ▶ Klorlu çözeltiler, özellikle de tuz asitleri yıkama makinesinin içine girmemelidir.
- ▶ Korozyon zararlarının önüne geçmek üzere, yıkama makinesinin paslanmaz çelik dış kaplamasının klor ve tuz asidi içeren çözeltiler ve buharlar ile temas etmemesine dikkat ediniz.
- ▶ Su şebekesindeki çalışmaların ardından yıkama makinesine gelen su besleme borusunun havasının alınması gerekir. Aksi takdirde yıkama makinesinin bileşenleri zarar görebilir.
- ▶ Sirkülasyon pompasının havalandırılmasının sağlanması için, dolap içine monte edilen yıkama makinesinde yan dolaplar ile makine arasındaki boşluklar silikon gibi malzemeler ile kapatılmamalıdır.
- ▶ Kullanım kılavuzundaki montaj bilgilerini ve cihazla birlikte verilen kurulum talimatını dikkate alınız.

### Ortamda bulunan çocuklar

- ▶ Yıkama makinesinin yakınlarındaki çocuklara göz kulak olunuz. Çocukların yıkama makinesi ile oynamasına asla izin vermeyiniz. Diğer tehlikelerin yanı sıra, çocukların kendilerini yıkama makinesinin içine kilitlemeleri tehlikesi söz konusudur.
- ▶ Çocuklar yıkama makinesini kullanmamalıdır.
- ▶ Çocukların işlem kimyasalları ile temas etmesini engelleyiniz! İşlem kimyasalları gözlerde ağızda ve boğazda kimyasal yanıklarına sebep olabilir veya boğulmaya yol açabilir. Bu sebeple çocukları kapağı açık yıkama makinesinden uzak tutunuz. Yıkama makinesinin içinde halen daha işlem kimyasalı kalıntıları bulunabilir. İşlem kimyasalının güvenlik veri sayfalarını dikkate alınız ve ağızına veya gözüne işlem kimyasalı kaçırmış çocuğu derhal doktora götürünüz.

## Bileşenlerin ve aksesuarların kullanımı

- Makineye sadece ilgili kullanım amacına yönelik Miele marka ek cihazlar takılabilir. Cihazların tip tanımları size Miele tarafından belirtilecektir.
- Sadece Miele mobil üniteleri, sepetleri, modülleri ve ek bölmeleri kullanılabilir. Miele aksesuarlarının değiştirilmesi veya başka mobil üniteler, sepetler ve ek bölmeler kullanılması halinde Miele, yeterli temizlik ve dezenfeksiyon sonucunun elde edileceğini garanti edemez. Bunun sonucunda ortaya çıkan hasarlar garanti kapsamı dışında bırakılmıştır.

## Yıkama makinesi üzerindeki semboller

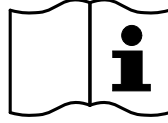

Dikkat:  
Kullanma kılavuzunu dikkate alınız!

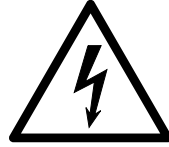

Dikkat:  
Elektrik çarpma tehlikesi!



Sıcak yüzeylere dikkat:  
Kapak açıldığında yıkama kabınınin içi çok sıcak olabilir!



Kesilme tehlikesi:  
Yıkama makinesini taşıırken ve yerleştirirken kesilmeye karşı dayanıklı koruyucu eldiven takınız.

## Eski Cihazın Elden Çıkarılması

- Lütfen, eski cihazın kan ve diğer vücut sıvıları, patojen bakteriler, koşula bağlı patojen bakteriler, genetiği değiştirilmiş malzemeler, toksik ve kanserojen maddeler, ağıt metaller vb. ile kontamine olmuş olabileceğini ve bu sebeple elden çıkarılmadan önce bunlardan arındırılması gerektiğini dikkate alınız. Güvenlik ve çevrenin korunması amacıyla tüm işlem kimyasalları kalıntılarını, güvenlik yönetmeliklerini dikkate alarak (koruyucu gözlük ve eldiven kullanımı!) iyice temizleyiniz. Çocukların kendilerini makinenin içine kilitleyememeleri için kapak kilidini de çıkarınız veya tahrip ediniz. Ardından cihazı usulüne uygun olarak elden çıkarınız.

## Kumanda paneli

Yıkama makinesi sadece kumanda paneli üzerindeki tuşlar vasıtasıyla kumanda edilir. Tuşlar ekranın iki yanında, kumanda panelinin paslanmaz çelik yüzeyi üzerine basılıdır. Ekran dokunmatik değildir.





Tuşları kullanmak için ilgili tuş alanına basmanız yeterlidir. İlgili fonksiyonu tetiklemek için hafifçe basmak yeterlidir. Tuşlara yaklaşık 20 saniye boyunca sürekli olarak basmak mümkündür.

## Ekran Resimleri

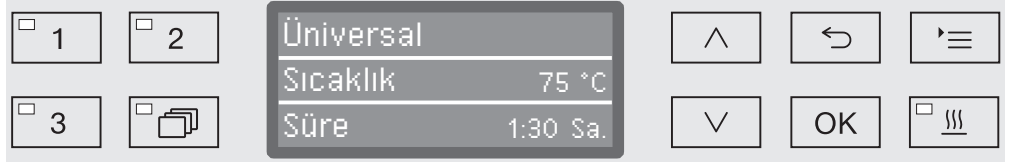
Bu kullanım kılavuzundaki ekran resimlerinin tamamı temsilidir, güncel ekran gösterimlerinden farklı olabilir.



Ekranın iki yanında kumanda tuşları resmedilmiştir.  ,  ve *Start/Stop* tuşları gösterilmemiştir.

## Açma

Yıkama makinesinin elektrik bağlantısı yapılmış olmalıdır.

- Tuş alanındaki LED yanıncaya kadar  tuşuna basınız.

Bunun üzerine ekranda şu görüntülenir:



Yıkama makinesi kullanıma hazır olduğunda, ekran göstergesi değişir ve son seçilen program gösterilir, örneğin:

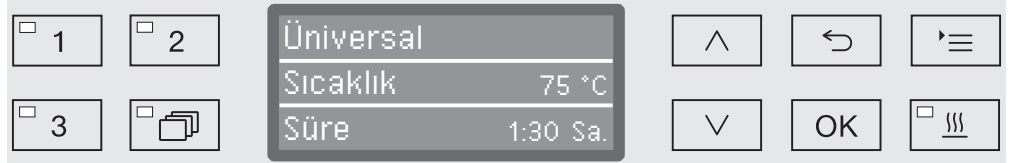

Yıkama makinesi ilk defa kullanılacaksa veya fabrika ayarlarına geri yüklenecekse, öncelikle lisan, tarih, saat v.b. gibi temel parametreler ayarlanmalıdır. Bunun için ekran otomatik olarak ilgili görünümlere geçer.

## Kapatma

-  tuşuna basınız.

## Otomatik kapatma (Auto-Off) fonksiyonu

Enerji tasarrufu için, yıkama makinesi otomatik kapatma (Auto-off) fonksiyonuna sahiptir. Yıkama makinesi ayarlanabilir bir süre boyunca kullanılmadığında, otomatik olarak kapanır, bkz. "Gelişmiş ayarlar/Kapatma süresi" bölümü.

- Yıkama makinesinin gücünü  tuşu ile tekrar açabilirsiniz.

## Kullanıma hazır modu

Kullanıma hazır modunda yıkama makinesinin gücü açık kalır,  tuşu yanıp söner ve ekranda güncel saat gösterilir. Herhangi bir tuşa basılması yoluyla yıkama makinesi tekrar etkinleştirilir. Kullanıma hazır modu isteğe bağlı olarak etkinleştirilebilir ve devre dışı bırakılabilir, bkz. "Gelişmiş ayarlar/Kapatma süresi" bölümü.

## Ekrandaki kullanıcı arayüzü

Yıkama makinesinin kullanıcı arayüzü menülere ayrılmıştır. İlgili menünün görüntülenmesi kumanda panelindeki 3 satırlı ekran üzerinden gerçekleşir.

Burada menülerin adları (en üst satır) ve en fazla iki menü öğesi listelenir. Seçili menü öğesinin arka planı aydınlatılır, ör.:



## Menü kullanımı

☰

### Ayarlar tuşu

Bu tuş ile sistem ayarları menüsünü açabilirsiniz.

^ ve v

### Ok tuşları

Ok tuşları vasıtasıyla menü içinde satır satır yukarı veya aşağı doğru gezinilir. Tuşa sürekli basıldığında liste otomatik olarak menü listesinin sonuna ulaşıncaya kadar kayar. Menüde gezintiye tuşa yeniden basılmasıyla devam edilir.

Ok tuşlarıyla ayrıca, tanımlı adımlardaki parametre değerleri değiştirilebilir. Buna ilişkin işlemler ilgili bölümde açıklanmıştır.

OK

### OK tuşu

OK tuşuyla, yapılan bir seçim onaylanır veya girilen parametre kaydedilir. Ardından gösterge bir üst menü seviyesine veya parametre girişi yapıldıysa bir sonraki giriş konumuna geçer. Buna ilişkin işlemler ilgili bölümde açıklanmıştır.

↶

### İptal tuşu

OK tuşuna basmadan önce işlemi ↶ tuşu ile iptal edebilirsiniz. Bu durumda menü erken sonlandırılır ve gösterge bir üst menü seviyesine geçer. Duruma göre, yapılan ayarlar kaydedilmez.



## Menüde ayarlar



Bu kullanım kılavuzunda menü kullanımına ilişkin açıklamalar aşağıdaki şemaya göre yapılandırılmıştır:

### Giriş yolu

Giriş yolu, ilgili menü seviyesine erişmek için eksiksiz giriş sıralamasını açıklar. Bu amaçla, listelenmiş olan menü öğelerinin tek tek ok tuşlarıyla seçilmesi ve OK tuşuyla onaylanması gerekir.

### Örnek:

Tuş   
 ▶Ayarlar   
 ▶Güncel saat  
 ▶Saat formatı

Ekranda zaten bir menü seviyesi görüntüleniyorsa, giriş yoluna tam olarak uyulmasına gerek yoktur. Örneğin Ayarlar  menüsü açıksa,  tuşuna basmanıza artık gerek yoktur. Bu durumda yolu Ayarlar  menüsünden itibaren izleyebilirsiniz.

### Ekran göstergesi

Menü açıldığında kural olarak son gerçekleştirilen ayar önceden seçili olarak açılır.

### Örnek:

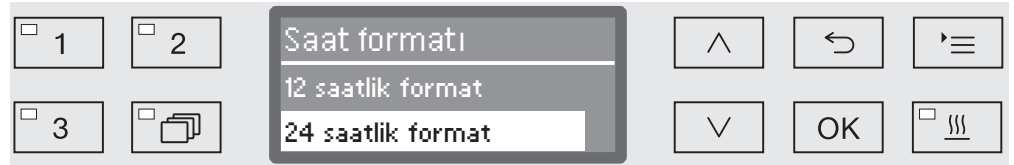

### Seçenekler

Menülerdeki tüm ayar olanakları (seçenekler) küçük bir açıklamayla birlikte bir liste halinde verilir.

### Örnek:

- 12 saatlik format  
Güncel saatin 12 saatlik formatta gösterilmesi (am/pm).
- 24 saatlik format  
Güncel saatin 24 saatlik formatta gösterilmesi.

### İşlem

Ardından takip eden işlem açıklanır.

### Örnek:

- ^ ve v ok tuşları yardımıyla bir seçenek belirleyiniz.
- Ayarı OK ile kaydediniz.

## Ekrandaki semboller



### Gezinme okları

Bir menü ikiden fazla seçenek içeriyorsa, menü öğelerinin yanlarında iki gezinme oku aydınlatılır.



Kumanda panelindeki ^ ve v ok tuşlarıyla da menü içinde gezinmek mümkündür.



### Kesintili çizgi

Bir menü ikiden fazla seçeneğe sahipse, seçim listesinin sonu kesintili bir çizgi ile belirtilir. Girilen son değer çizginin üstünde ilki de kesikli çizginin altında bulunur.



### Onay işareti

Birden fazla ayar seçeneği varsa, güncel ayar bir onay işareti ✓ ile belirtilir.



### Sistem bildirimleri

**i** sembolü sistem bildirimlerini belirtir. Bu bildirimler, örneğin kaplardaki düşük doluluk seviyesi hakkında bilgi verir veya bir sonraki bakım tarihini hatırlatır.

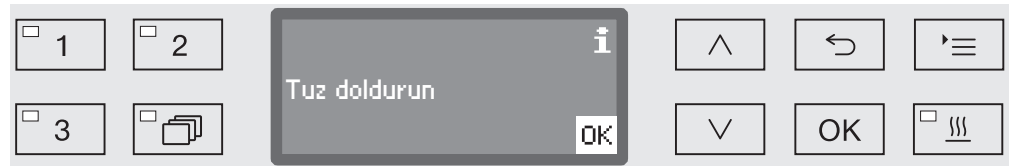

Sistem bildirimleri program başlamadan ve sonlanmadan önce görüntülenir ve OK tuşuyla tek tek veya program sonunda kapağı açmak yoluyla hep birlikte onaylanmalıdır (sonlandırılmalıdır). Ekranda **i** sembolü yandığında, sistem bildirimleri OK tuşuna basılarak görüntülenebilir.



### Hata bildirimleri

Bir hata durumunda **i** sembolü yerine bir uyarı işareti yanar. Hata durumunda yapılacaklar "Arıza giderme" ve "Müşteri hizmetleri" bölümlerinde açıklanmıştır.



## Kurulum ve bağlantı

İlk kez çalıştırılmadan önce yıkama makinesi sağlam bir şekilde yerleştirilmeli, su giriş ve çıkışları bağlanmalı ve elektrik bağlantısı yapılmalıdır. Buna ilişkin olarak “Kurulum”, “Su bağlantısı” ve “Elektrik bağlantısı” bölümlerindeki ve cihazla birlikte verilen kurulum planındaki talimatları dikkate alınız.

## İşlem

İlk çalıştırma işlemi kesintiye uğramamalıdır. Ekran göstergesi gerçekleştirilecek adımlar boyunca size otomatik olarak rehberlik eder.

Su bağlantıları seçimi dışında tüm ayarlar **Ayarlar** ve **Gelişmiş ayarlar** menüsü vasıtasıyla tekrar değiştirilebilir.

İlk çalıştırma sırasında yapılan ayarlar ancak bir program tamamen çalıştıktan sonra kalıcı olarak kaydedilir. Program kesintiye uğrar veya hiçbir program başlatılmaz ve yıkama makinesinin gücü kapatılırsa, ilk çalıştırma işlemi tekrar gerçekleştirilmelidir.

### Cihazın gücünün açılması Lisan seçimi

- Tuş alanındaki LED yanıpçaya kadar **Power** tuşuna basınız.

İlk çalıştırma işlemi lisan seçimiyle başlar.



- İstediğiniz lisanı **^** ve **v** ok tuşları yardımıyla seçiniz ve bu seçimi **OK** ile kaydediniz.

### Sıcaklık biriminin seçilmesi

Ekran sıcaklık birimi seçimi gösterimine geçer.



- İstediğiniz sıcaklık birimini **^** ve **v** ok tuşları yardımıyla seçiniz ve bu seçimi **OK** ile kaydediniz.

## İlk kez çalıştırma

### Tarih formatının seçilmesi

Ekran tarih formatı seçimi gösterimine geçer.



- GG günü ifade eder.
- AA ayı ifade eder.
- YY yılı ifade eder.

- İstediğiniz tarih formatını ^ ve v ok tuşları yardımıyla seçiniz ve bu seçimi OK ile kaydediniz.

### Tarih ayarı

Ekran tarih ayarı gösterimine geçer.



- ^ ve v ok tuşları yardımıyla arka arkaya gün, ay ve yıl ayarını yapınız ve bu ayarı OK ile kaydediniz.

### Güncel saat formatının seçilmesi

Ekran güncel saat formatı seçimi gösterimine geçer.

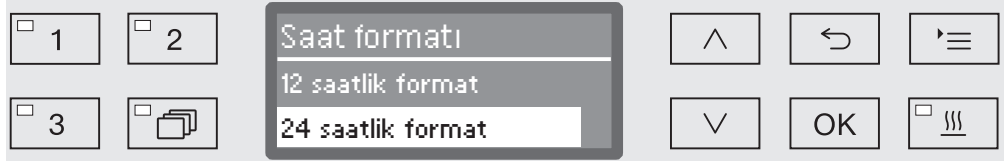

- İstediğiniz güncel saat formatını ^ ve v ok tuşları yardımıyla seçiniz ve bu seçimi OK ile kaydediniz.

### Güncel saatin ayarlanması

Ekran güncel saat ayarı gösterimine geçer.

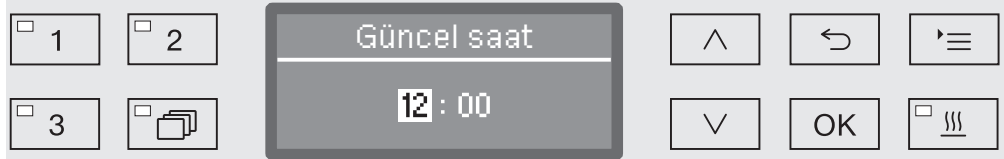

- ^ ve v ok tuşları yardımıyla arka arkaya saat ve dakika ayarını yapınız ve bu ayarı OK ile kaydediniz.

### Su sertlik derecesinin ayarlanması

Ekran su sertlik derecesi ayarı gösterimine geçer.



Ekranın en alt satırda mümkün olan ayar aralığı verilir. Su sertlik derecesi ayarına ilişkin değerleri “Su yumuşatma sistemi/Ayar tablosu” bölümündeki tabloda bulabilirsiniz.

Yetkili su idaresi şebeke suyunun kesin sertlik derecesi hakkında bilgi verebilir.

Değişken su sertlik derecesi durumunda daima en yüksek değeri ayarlayınız. Örneğin, su sertlik derecesi 1,4 ve 3,1 mmol/l (8 ve 17 °dH) arasında değişiyorsa, 3,1 mmol/l (17 °dH) olarak ayarlanmalıdır.

- Su sertlik derecesini ^ (arttır) ve v (azalt) ok tuşları yardımıyla ayarlayınız ve ayarı OK ile kaydediniz.
- Su sertlik derecesini “Su yumuşatma sistemi/Su sertlik derecesi” bölümüne kaydediniz.

### Su bağlantılarının seçilmesi

Ekran su bağlantıları seçimi gösterimine geçer.

Örneğin herhangi bir bağlantı olanağı mevcut değilse, kullanılmayan su bağlantıları buradan devre dışı bırakılabilir.

İlk çalıştırma işleminin ardından su bağlantıları Miele yetkili servisi tarafından tekrar düzenlenebilir.



Su bağlantıları ayarı çoklu seçim vasıtasıyla gerçekleşir. Ekranın tüm su bağlantılarının önünde bir kutucuk  görüntülenir. Su bağlantısı etkinse, bu kutucuğun içinde bir onay işareti  görülür. Su bağlantılarını seçmek yoluyla bunları etkinleştirebilir veya devre dışı bırakabilirsiniz.

- ^ ve v ok tuşları yardımıyla su bağlantılarını seçiniz. OK ile su bağlantılarını etkinleştiriniz veya devre dışı bırakınız.
- Seçimi kaydetmek için listenin sonundaki kabul et öğesini seçiniz ve seçimi OK ile onaylayınız.

## İlk kez çalıştırma

### İlk çalıştırma işlemi tamamlandı

İlk çalıştırma işlemi aşağıdaki bildirim ile sonlandırılır.

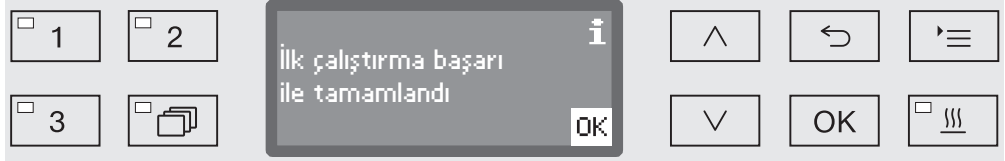

- Bildirimi OK ile onaylayınız.

Yıkama makinesi artık kullanıma hazırdır.

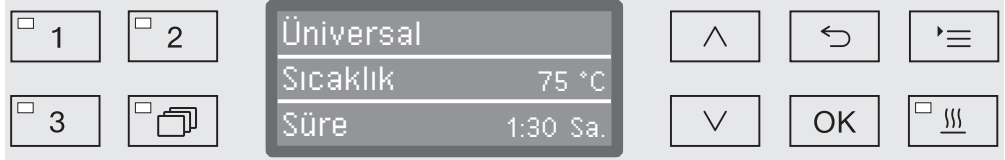

İlk çalıştırma ayarları ancak bir program sonuna kadar çalıştıktan sonra kalıcı olarak kabul edilir.

- Herhangi bir program seçiniz, örneğin: Su boşaltma.
- Programı *Start/Stop* tuşu ile başlatınız.

İlk çalıştırma işleminin ardından her bir program, su yumuşatma sisteminin suyu yumuşatması ile başlar.

### Hata 420

Program Hata 420 hata bildirimi ile iptal edilirse, tüm su bağlantıları etkisiz kılınır.

- Hata bildirimini OK onaylayınız.
- Yıkama makinesinin gücünü  $\odot$  tuşu ile kapatınız.
- Yıkama makinesinin gücünü  $\odot$  tuşu ile tekrar açmadan önce yaklaşık 10 saniye kadar bekleyiniz.

Bunun üzerine ilk çalıştırma işlemi tekrar başlar.

- İlk çalıştırma işlemini gerçekleştiriniz ve en az bir su bağlantısını, ör. soğuk su bağlantısını etkinleştiriniz.

## Elektronik kapak kilidi

Yıkama makinesi kolay kapak kilidi mekanizması ile donatılmıştır. Bu mekanizma kapak kapatıldığında, kapağı otomatik olarak nihai konuma çekerek gerekli sızdırmazlığı sağlar. Bu şekilde kapak otomatik olarak kilitlenir.

## Kapağın açılması

Elektronik olarak kilitlenen bir kapak ancak şu durumlarda açılabilir:

- yıkama makinesi elektrik şebekesine bağlanmış ve gücü açılmış ise (⏻ tuş alanındaki LED yanar),
- herhangi bir program çalışmıyorsa,
- yıkama kabinindeki sıcaklık 60 °C'den daha az ise ve
- Tuş alanındaki LED  yanıyorsa.

■ Kapağı açmak için  tuşuna basınız.

Kolay kapak kilidi mekanizması kapağı bir miktar açar. Tuş alanındaki LED kapağın kilidi açıldığında söner.

Yıkama makinesinin kumanda paneli aynı zamanda kapak kulpu görevi görür.

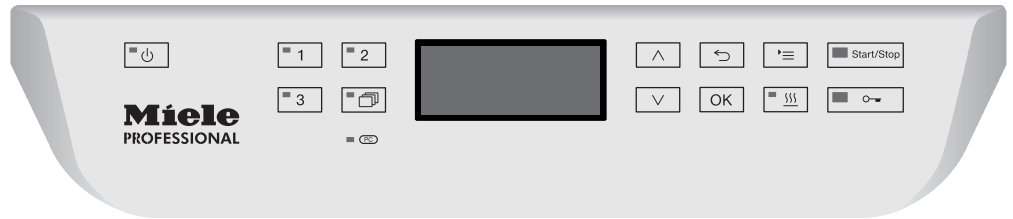

■ Kumanda panosu altındaki tutacak mandalını kavrayınız ve kapağı aşağıya doğru açınız.

## Kapağın kapatılması

■ Kapağın kapanma alanında herhangi bir eşya veya yıkanacak malzeme bulunmamasına dikkat ediniz.

 Kapağın kapanma alanını kavramayınız.  
Sıkışma tehlikesi söz konusudur.

■ Kapağı, kilitleme tertibatına kenetlenene kadar yukarı kaldırınız. Kapak, kolay kilit mekanizması tarafından nihai konuma çekilir.

## Kapağın açılması ve kapatılması

### Kapağın acil kilit açma tertibatı vasıtasıyla açılması

Acil kilit açma tertibatı sadece, örneğin bir elektrik kesintisi dolayısıyla kapağın normal olarak açılması mümkün değilse kullanılmalıdır.

⚠ Bir program çalışırken acil kilit açma tertibatı kullanılırsa, dışarıya sıcak su ve işlem kimyasalları çıkabilir.  
Haşlanma, yanık veya kimyasal yangı tehlikesi söz konusudur!

- Acil kilit açma mekanizmasını serbest bırakmak için kapağa bastırınız.

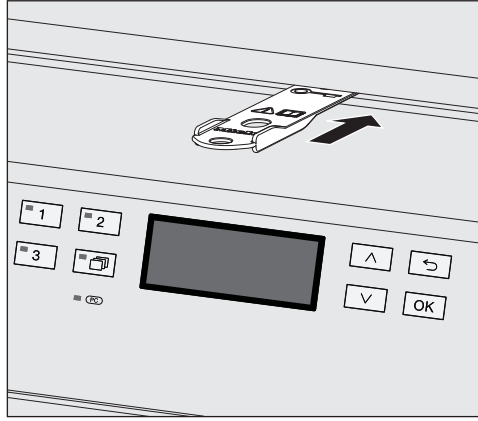

- Cihazla birlikte verilen aleti yatay olarak kapak ile üst panel veya tezgah arasındaki boşluğa sokunuz. Aletin sağ kenarı bu sırada ekranın sağ dış kenarı ile aynı hizada olmalıdır.
- Aletle kilit açma mekanizmasına kapağın kilidi duyulur bir şekilde açılınca dek bastırınız. Artık kapağı açabilirsiniz.

Yıkama makinesinin gücü açıksa, kilit açma mekanizmasının serbest bırakılması proses dokümantasyonunda belgelendirilir ve ekranda şu bildirim görüntülenir:

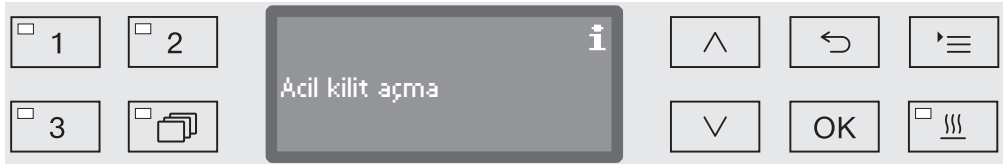

Bildirim kapak kapatılana kadar ekranda kalır. Güç kapalıyken rapor oluşturulmaz.

### Su sertlik derecesi

İyi temizlik sonuçları elde etmek için yıkama makinesinin yumuřak, ki-reçsiz suya ihtiyaçı vardır. Sert řebeke suyu durumunda yıkanan mal-zemelerde ve yıkama kabini duvarlarında beyaz bir katman oluşur.

0,7 mmol/litre (4 dH) ve üstü bir su sertlik derecesine sahip řebeke suyunun yumuřatılması gerekir. Bu işlem program akışı sırasında en-tegre su yumuřatma sisteminde otomatik olarak gerçekteşir.

Bunun için su yumuřatma sistemi řebeke suyunun sertlik derecesine ayarlanmalıdır (bkz. "Yumuřatma sistemi/Su sertlik derecesi ayarı").

Yetkili su idaresi řebeke suyunun kesin sertlik derecesi hakkında bil-gi verir.

Su sertlik derecesini bilmeniz, daha sonra ortaya çıkması mümkün bir servis çalışması durumunda teknisyenin işini kolaylařtıracaktır. Bu sebeple lütfen řebeke suyunun sertlik derecesini buraya kaydediniz:

\_\_\_\_\_mmol/l veya °dH

Ayrıca su yumuřatma sistemi, suyu düzenli aralıklarla yumuřatmalıdır. Bunun için özel bir tuza ihtiyaç duyar (bkz. "Su yumuřatma sistemi/ Tuz doldurma"). Su yumuřatma işlemi bir sonraki program çalıştırılır-ken otomatik olarak gerçekteşir.

Su sertlik derecesi sürekli olarak 0,7 mmol/l (4 °dH)'nin altında ise tuz doldurulmasına gerek yoktur. Bununla birlikte su sertlik derecesi ayarı yine de gereklidir.

## Su yumuŖatma sistemi

### Su sertlik derecesi ayarı

Su sertlik derecesi 0 ile 12,6 mmol/l (0 - 70 °dH) arası bir deęere ayarlanabilir.

- Menüyü aŖaęıdaki giriŖ yolu üzerinden grntleyiniz:

☰ tuŖu

▸ GeliŖmiŖ ayarlar

▸ Su sertlik derecesi



Ekranda en alt satırda mmkn olan ayar aralıęı verilir.

Su sertlik derecesinin ayarına ynelik deęerleri takip eden sayfadaki tabloda bulabilirsiniz.

DeęiŖken su sertlik derecesi durumunda daima en yksek deęeri ayarlayınız. rneęin, su sertlik derecesi 1,4 ve 3,1 mmol/l (8 ve 17 °dH) arasında deęiŖiyorsa, 3,1 mmol/l (17 °dH) olarak ayarlanmalıdır.

- Su sertlik derecesini ^ (arttır) ve v (azalt) ok tuŖları yardımıyla ayarlayınız.
- Ayarı OK ile kaydediniz.



## Ayar tablosu

°dH	°f	mmol/l	Display
0	0	0	<b>0</b>
1	2	0,2	<b>1</b>
2	4	0,4	<b>2</b>
3	5	0,5	<b>3</b>
4	7	0,7	<b>4</b>
5	9	0,9	<b>5</b>
6	11	1,1	<b>6</b>
7	13	1,3	<b>7</b>
8	14	1,4	<b>8</b>
9	16	1,6	<b>9</b>
10	18	1,8	<b>10</b>
11	20	2,0	<b>11</b>
12	22	2,2	<b>12</b>
13	23	2,3	<b>13</b>
14	25	2,5	<b>14</b>
15	27	2,7	<b>15</b>
16	29	2,9	<b>16</b>
17	31	3,1	<b>17</b>
18	32	3,2	<b>18</b>
<b>19</b>	<b>34</b>	<b>3,4</b>	<b>19 *)</b>
20	36	3,6	<b>20</b>
21	38	3,8	<b>21</b>
22	40	4,0	<b>22</b>
23	41	4,1	<b>23</b>
24	43	4,3	<b>24</b>
25	45	4,5	<b>25</b>
26	47	4,7	<b>26</b>
27	49	4,9	<b>27</b>
28	50	5,0	<b>28</b>
29	52	5,2	<b>29</b>
30	54	5,4	<b>30</b>
31	56	5,6	<b>31</b>
32	58	5,8	<b>32</b>
33	59	5,9	<b>33</b>
34	61	6,1	<b>34</b>
35	63	6,3	<b>35</b>

°dH	°f	mmol/l	Display
36	65	6,5	<b>36</b>
37	67	6,7	<b>37</b>
38	68	6,8	<b>38</b>
39	70	7,0	<b>39</b>
40	72	7,2	<b>40</b>
41	74	7,4	<b>41</b>
42	76	7,6	<b>42</b>
43	77	7,7	<b>43</b>
44	79	7,9	<b>44</b>
45	81	8,1	<b>45</b>
46	83	8,3	<b>46</b>
47	85	8,5	<b>47</b>
48	86	8,6	<b>48</b>
49	88	8,8	<b>49</b>
50	90	9,0	<b>50</b>
51	91	9,1	<b>51</b>
52	93	9,3	<b>52</b>
53	95	9,5	<b>53</b>
54	97	9,7	<b>54</b>
55	99	9,9	<b>55</b>
56	100	10,0	<b>56</b>
57	102	10,2	<b>57</b>
58	104	10,4	<b>58</b>
59	106	10,6	<b>59</b>
60	107	10,7	<b>60</b>
61	109	10,9	<b>61</b>
62	111	11,1	<b>62</b>
63	113	11,3	<b>63</b>
64	115	11,5	<b>64</b>
65	116	11,6	<b>65</b>
66	118	11,8	<b>66</b>
67	120	12,0	<b>67</b>
68	122	12,2	<b>68</b>
69	124	12,4	<b>69</b>
70	125	12,5	<b>70</b>

\*) Fabrika ayarı

## Su yumuřatma sistemi

### Tuz doldurma

Sadece özel, mümkün olduđunca büyük taneli tuzlar veya yaklaşık 1-4 mm'lik taneli rafine tuz kullanınız.

Hiç bir suretle sofr tuzu, siđir tuzu veya buz çözüme tuzu gibi farklı tuzlar kullanmayınız. Bu tür tuzlar, su yumuřatma sisteminde işlev bozukluđuna sebep olan, suda çözülmeyen bileşenler içerebilir.

⚠ Tuz haznesine yanlışlıkla deterjan doldurulması, su yumuřatma sisteminde tahribata sebep olur!  
Makineye tuz doldururken lütfen elinizdeki tuz ambalajı olduđundan emin olunuz.

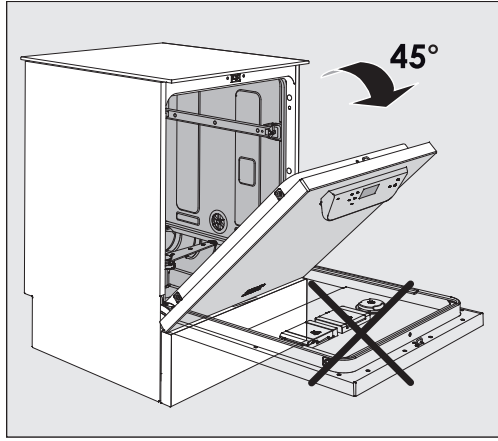

- Kapađı yaklaşık 45 derecelik açıyla açınız. Bu şekilde tuz hazneye ideal bir şekilde girer.

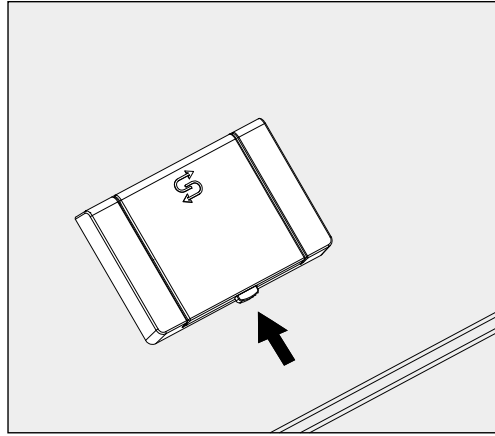

- Üzerinde  sembolü bulunan tuz haznesinin sarı kilit düđmesine ok yönünde basınız. Hazne kapađı yukarı doğru açılır.
- Doldurma hunisini açınız.

Hazne, tuzun cinsine bađlı olarak yaklaşık 1,4 ile 2 kg arası tuz alır.

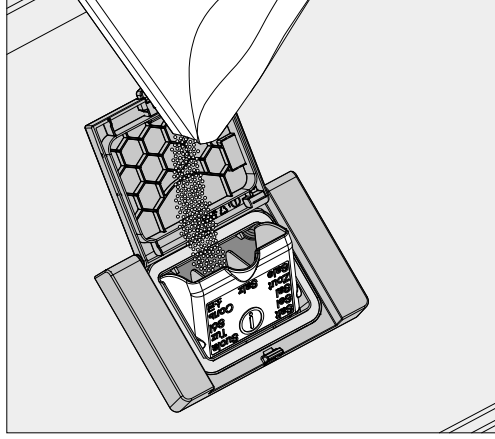

⚠ Tuz haznesine hiř bir suretle su doldurmayınız!  
Hazne tuz doldurulurken tařabilir.

- Hazneye en fazla huni kolayca kapanabilecek kadar tuz doldurunuz.  
Hazneye 2 kilodan fazla tuz doldurmayınız.

Tuz doldurulurken hazneden dıřarı su (tuzlu su) tařabilir.

- Doldurma b6lgesini ve 6zellikle haznenin contasını tuz kalıntılarında temizleyiniz. Fakat tuz kalıntılarını akan su ile **temizlemeyiniz**, zira bu, tuz haznesinin tařmasına sebep olabilir.
- Hazneyi kapatınız.

⚠ Ařırı doldurma durumunda hazneyi g6ç kullanarak kapatmaya alıřmayınız.  
Ařırı doldurulmuř tuz haznesinin g6ç kullanılarak kapatılması haznede hasarlara yol aabilir.  
Hazneyi kapatmadan 6nce fazlalık tuzu bořaltınız.

- Tuz doldurduktan sonra Durulama programını bařlatınız.

B6ylece olası tuz artıkları ve tařan tuzlu su 6z6l6r, seyreltilir ve temizlenir.

Tuz artıkları ve tařan tuzlu su, temizlenmedięi takdirde korozyona sebep olur.

## Su yumuŖatma sistemi

### Yetersiz tuz gstergesi

Tuz haznesindeki tuz miktarı dŖk ise aŖađıdaki bildirim ile haznenin doldurulması istenir:

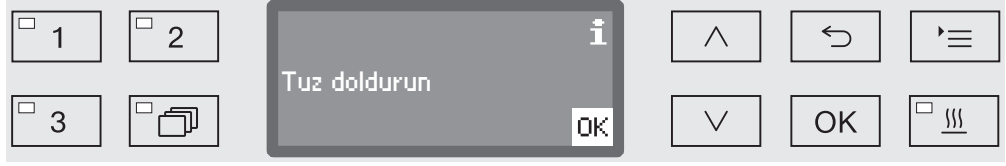

- Bildirimi OK tuŖu ile onaylayınız ve
- tuzu aıklanan Ŗekilde doldurunuz.

Uyarı ilk defa grntleniyorsa, ayarlanan su sertlik derecesine bađlı olarak bir program daha yrtlebilir.

Su yumuŖatma sistemindeki tuzlu su bittiyse, bununla ilgili bir uyarı ekranda gsterilir ve yıkama makinesinin bundan sonra kullanımı engellenir.

Cihaz kilidi tuz doldurulduktan bir ka saniye sonra kaldırılır.

### Mobil üniteler, sepetler, modüller ve ek bölmeler

Yıkama makinesi bir üst ve bir alt sepet veya bir mobil raf ünitesi ile donatılabilir, bunlar türlerine ve şekillerine göre farklı ek bölmeler ve modüllerle donatılabilir ve özel aksesuarlarla deđiştirilebilir.

Aksesuarlar gerçekleştirilecek işleme uygun seçilmelidir.

Münferit uygulama alanlarına ilişkin bilgileri takip eden sayfalarda ve mobil raf ünitelerinin, sepetlerin, modüllerin ve ek bölmelerin (varsa) kullanım talimatlarında bulabilirsiniz.

Miele, kullanım amacı bölümünde belirtilen tüm uygulama alanları için mobil raf ünitesi, sepet, modül, ek bölme ve özel yıkama donanımları şeklinde uygun aksesuarlar sunmaktadır. Buna ilişkin bilgileri Miele'den edinebilirsiniz.

### Su beslemesi

Püskürtme kollu mobil raf üniteleri ve sepetler ve diđer yıkama donanımları arka yüzlerinde su beslemesine yönelik bir veya birden fazla bağlantı ucu ile donatılmıştır. Yıkama makinesinin içine sokulduğunda bu uçlar yıkama kabini arka panelindeki su beslemesine bağlanırlar. Kapalı yıkama kabini kapađı mobil raf ünitelerini ve sepetleri konumlarında sabit tutar.

Yıkama kabini arka panelindeki boş bağlantılar mekanik olarak kapanır.

### Eski modellerin mobil raf üniteleri ve sepetleri

Eski modellerin mobil raf üniteleri ve sepetlerinin bu yıkama makinesinde kullanımı sadece Miele'ye danışarak mümkündür. Özellikle de püskürtme kolları ve enjektör modüllerine yönelik su giriş borusuna sahip mobil raf ünitelerinin ve sepetlerin deđişen su bağlantılarına göre modifiye edilmesi gerekir.

Modifikasyon Miele yetkili servisi tarafından gerçekleştirilir ve sadece seçili modellerde mümkündür.

⚠ Mobil raf ünitelerinin ve sepetlerin su beslemesi bağlantı uçlarının montajı Miele yetkili servisi tarafından yapılmalıdır.

Montaj hataları sepet ve mobil raf ünitelerinin kullanımı sırasında makinede hasara sebep olabilir.

Modifikasyonun ardından mobil raf üniteleri ve sepetler artık eski model yıkama makinelerinde kullanılamaz.

### Üst sepet yükseklik ayarı

Yüksekliđi ayarlanabilen üst sepetlerin yüksekliđi, farklı yüksekliklere sahip malzemelerin yeniden kullanım için işlenmesi için 2 cm'lik adımlar ile üç seviyeye ayarlanabilir.

Yükseklik ayarı için üst sepetin yanlarındaki makaralı taşıyıcılar ve sepet arka yüzündeki su bağlantısının yeri deđiştirilmelidir. Makaralı taşıyıcılar ikişer vida ile üst sepete takılır. Su bağlantısı şu parçalardan oluşur:

- 2 delikli paslanmaz çelik levha,
- plastik bir bağlantı ucu ve
- 6 vida.

Üst sepetlerin yerini sadece yatay olarak deđiştirin. Sepetler eğimli (bir tarafı yukarıda, bir tarafı aşağıda) takılmak üzere tasarlanmamıştır.

Yükseklik ayarıyla üst ve alt sepetin doldurma yüksekliđi deđişir.

### Üst sepetin yerinin deđiştirilmesi:

- Üst sepeti, çekebildiđiniz kadar öne çekip kaldırarak raylardan çıkarınız.
- Makaralı taşıyıcıları ve su bağlantısını sökünüz.

### Üst sepet ...

### ... en üst seviyeye takılacaksa:

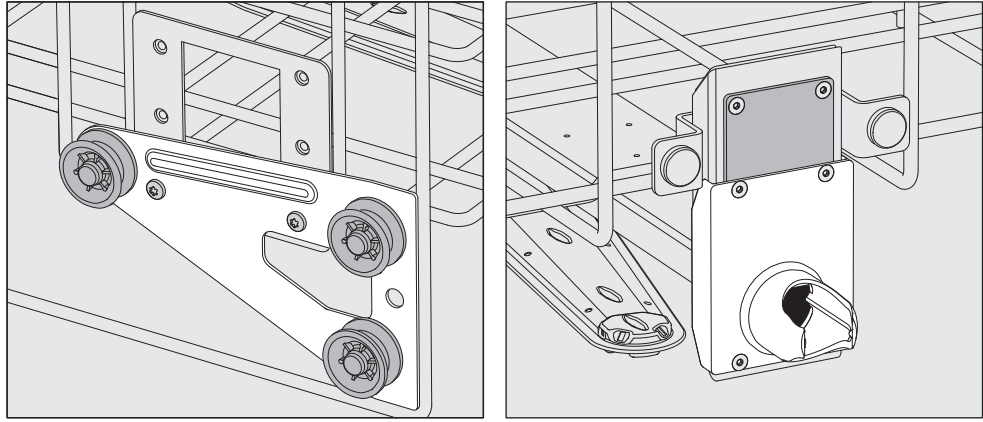

- İki yandaki makaralı taşıyıcıları en alt konuma vidalayınız.
- Paslanmaz çelik levhayı su giriş borusundaki deliklerin üzerine, en üstteki delik kapanacak şekilde yerleştirebilirsiniz. Paslanmaz çelik levhayı üstten 2 vida ile tespit ediniz. Bağlantı ucunu paslanmaz çelik levhanın alt deliđine, orta delik kapanacak şekilde yerleştirebilirsiniz. Bağlantı ucunu 4 vida ile tespit ediniz.

**... orta seviyeye takılacaksa:**

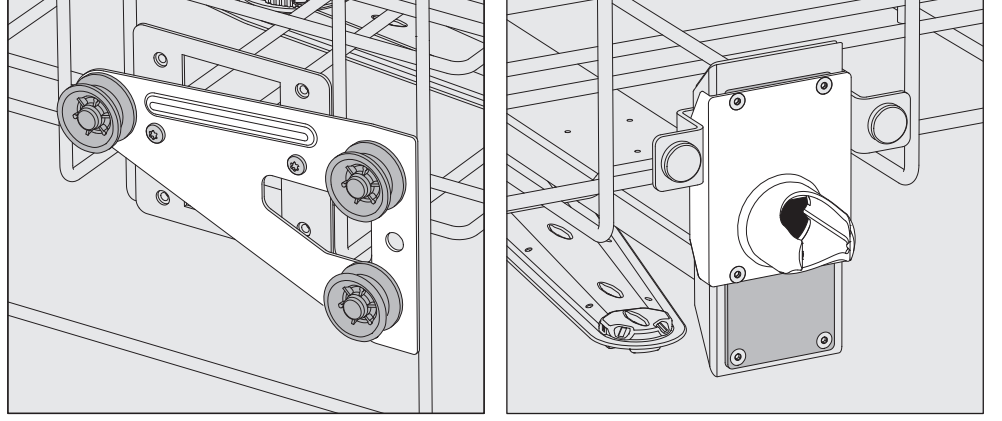

- İki yandaki makaralı taşıyıcıları ortadaki konuma sıkıca vidalayınız.
- Paslanmaz çelik levhayı su giriş borusundaki deliklerin üzerine, en dıştaki delikler kapanacak şekilde yerleştiriniz. Paslanmaz çelik levhayı üstten veya alttan 2 vida ile tespit ediniz. Bağlantı ucunu paslanmaz çelik levhanın orta deliđine en dıştaki delik kapanacak şekilde yerleştiriniz. Bağlantı ucunu 4 vida ile tespit ediniz.

**... en alt seviyeye takılacaksa:**

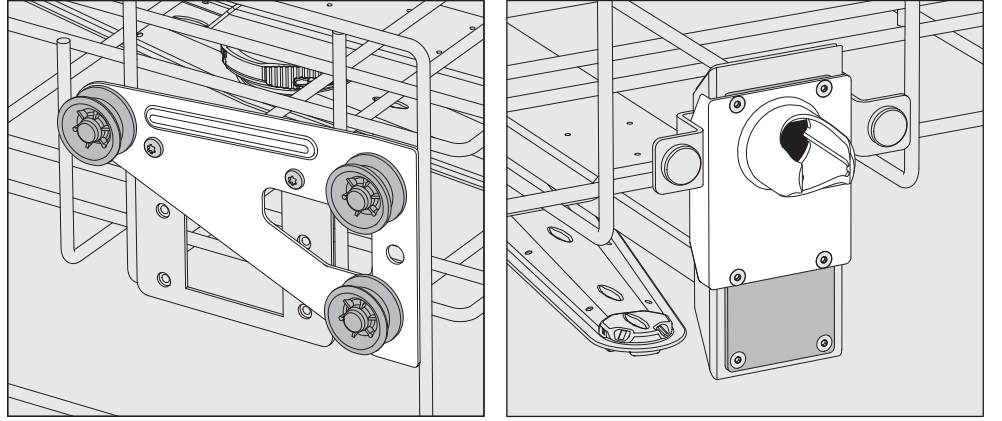

- İki yandaki makaralı taşıyıcıları en üst konuma sıkıca vidalayınız.
  - Paslanmaz çelik levhayı su giriş borusundaki deliklerin üzerine, en alttaki delik kapanacak şekilde yerleştiriniz. Paslanmaz çelik levhayı alttan 2 vida ile tespit ediniz. Bağlantı ucunu paslanmaz çelik levhanın en üst deliđine ortadaki delik kapanacak şekilde yerleştiriniz. Bağlantı ucunu 4 vida ile tespit ediniz.
- Ardından şunları kontrol ediniz:**
- Üst sepeti tekrar raylar üzerine yerleştiriniz ve su bağlantısının montajının doğruluđunu kontrol etmek üzere dikkatli bir şekilde içeriye doğru itiniz.

### Yıkacak malzemelerin yerleřtirilmesi

⚠ Sadece üreticileri tarafından makinede geri kazanılabilir olduđu beyan edilmiş olan malzemeleri yıkayınız ve özel iřlem talimatlarını dikkate alınız.

İçlerinin uygun bir şekilde temizlenmesi için yıkacak malzemeye bađlı olarak özel püskürtme uçları, sulama manřonları veya adaptörler gerekir. Bunları ve diđer aksesuarları Miele'den edinebilirsiniz.

- Yıkacak malzemelerin, tüm yüzeyleri yıkama suyu ile yıkacak şekilde yerleřtirilmesi gerekir. Malzemeler ancak bu şekilde düzgün temizlenebilirler!
- Malzemeler iç içe yerleřtirilmemeli ve birbirini örtmemelidir.
- İçinde boşluk bulunan malzemelerin içi yıkama suyu ile tamamen yıkanmalıdır.
- Dar, uzun, içinde boşluk bulunan malzemelerin, bir yıkama donanımına yerleřtirilmeden önce veya böyle bir donanıma bađlantı durumunda, içinin iyice yıkanabildiđinden emin olunması gerekir.
- Çukur kaplar, suyun engellenmeden girip çıkabilmesi için ilgili mobil raf ünitesine, sepetlere, modüllere veya ek bölmelere ađızları ařađıya bakacak şekilde yerleřtirilmelidir.
- Derin kaplar, suyun dıřarı akabilmesi için mümkün olduđunca eđik yerleřtirilmelidir.
- Uzun, ince ve içinde boşluk bulunan kapları sepetin/mobil rafın mümkün olduđunca ortasına yerleřtiriniz. Burada püskürtülen su kaplara daha iyi ulařır.
- Parçalara ayrılabilen malzemeleri mümkünse üreticileri tarafından verilen bilgiler dođrultusunda parçalara ayırınız ve her bir parçayı ayrı olarak yıkayınız.
- Hafif malzemeleri bir file örtü, ör. A 6 ile emniyet altına alınız veya küçük parçaları, püskürtme kollarını bloke etmemeleri için küçük parçalara yönelik tel örgü tepsiye yerleřtiriniz.
- Püskürtme kolları, çok yüksek veya alttan çıkan malzemeler tarafından engellenmemelidir.
- Doldurma ve boşaltma sırasında cam kırılması, tehlikeli yaralanmalara yol açabilir. Kırık cam malzemeler yıkama makinelerinde iřleme tabi tutulmamalıdır.
- Nikel veya krom kaplı malzemeler ile alüminyum malzemeler makinede iřlenmeye sınırlı olarak uygundur. Bunlar çok özel iřlem kořulları gerektirir.
- Kısmen veya tamamen plastikten oluřan malzemelerde dayanabildikleri azami sıcaklıđı dikkate alınız ve programı bu dođrultuda seçiniz veya seçilen programın sıcaklıđını ayarlayınız.



Uygulama alanına bađlı olarak gerekirse takip eden bölümlerdeki bilgileri dikkate alınız

### Ön boşaltma

- Yıkacak malzeme yerleřtirilmeden önce boşaltılmalıdır, gerekirse buna iliřkin kurallar dikkate alınmalıdır.
- Cila, yapıřtırıcı, polimer bileřikleri gibi suda çözünmeyen kalıntıları uygun çözücüler ile temizleyiniz.
- Üzerinde çözücü, klor içeren çözelti veya tuz asitleri bulunan malzemeler yıkama makinesine konulmadan önce suyla iyice çalkalanması ve sularının iyice süzülmesi beklenmelidir.

⚠ Yıkama makinesine konulurken, yıkacak malzemelerin üzerinde sadece çözücü kalıntıları bulunabilir. Tutuşma noktası 21 °C'nin altında olan çözücüler sadece eser miktarda bulunmalıdır.

⚠ Klorlu çözeltiler, özellikle tuz asitleri, veya aşındırıcı demir içelikli maddeler yıkama makinesine girmemelidir.

- Petri kaplarından besi ortamları çıkarılmalıdır.
- Kan kalıntıları boşaltılmalı ve kan pıhtıları çıkarılmalıdır.
- Gerekmesi halinde, yüksek miktarda kirin yıkama makinesine girmesini önlemek üzere malzemeler suyla kısaca yıkanmalıdır.
- Tıpa, mantar, etiket, mühürleme mumu vb. kalıntıları çıkarılmalıdır.
- Tıpa ve musluk gibi küçük parçalar uygun küçük parça sepetlerine konulmalıdır.

Münferit durumlarda, iřlem sonuçlarını etkileyebilecek, önceden temizlenmesi gereken, vakum yađı, kađıt etiket vb. gibi inatçı veya temizlenemeyen kontaminasyonlar olup olmadığı kontrol edilmelidir.

Mikrobiyolojik maddeler, patojen bakteriler, kořula bađlı patojen bakteriler, genetiđi deđiřtirilmiř malzemeler vb. ile kontamine olmuř malzemeler durumunda, makinede iřleme tabi tutulmadan önce sterilize edilmeleri gerekip gerekmediđine karar verilmelidir.

## Uygulama tekniđi

---

### **Herhangi bir programı başlatmadan önce řu hususları kontrol ediniz (görsel kontrol):**

- Yıkamacak malzeme düzgün yerleřtirilmiř/bađlanmıř mı?
- Öngörülen doldurma řablonuna uyulmuř mu?
- Yıkama suyu, içinde boşluk bulunan malzemelerin lümenlerine/kannallarına ulaşabiliyor mu?
- Püskürtme kolları temiz ve serbestçe dönebiliyor mu?
- Süzgeç kombinasyonu kirlerden arındırılmıř mı?  
Varsa, büyük kirleri alınız, gerekirse süzgeç kombinasyonunu temizleyiniz.
- Çıkarılabilir modüller, püskürtme uçları, sulama manřonları ve diđer yıkama donanımları yeterince sıkı takılı mı?
- Sepetler ve modüller veya mobil raf ünitesi su beslemesine dođru bađlanmıř mı ve bađlantı uçları hasarsız mı?
- Hazneler iřlem kimyasalları ile yeterince dolu mu?

### **Program sona erdikten sonra řu hususları kontrol ediniz:**

- Malzemelerin yıkama sonuçlarını görsel olarak kontrol ediniz.
- İçinde boşluk bulunan tüm malzemeler halen daha ilgili püskürtme ucu üzerinde mi duruyor?

⚠ Yıkama ve dezenfeksiyon iřlemi sırasında yıkama donanımlarından çıkmıř olan malzemelerin bir kez daha iřleme tabi tutulması gerekir.

- İçinde boşluk bulunan malzemelerin lümenleri açık mı?
- Püskürtme uçları ve bađlantılar mobil raf ünitesi, sepet ya da modülle sıkıca bađlı mı?

### Yıkanacak Malzemeler:

#### ...geniř boyunlu malzemeler

Beher kabı, geniř boyunlu erlenmayer řiřesi ve petri kapları gibi geniř boyunlu ya da test tüpleri gibi silindir řeklindeki malzemeler döner püskürtme kolları yardımıyla içten ve dıştan yıkanır ve durulanır. Bu amaçla malzemeler tam, yarım ve çeyrek bölmelere yerleřtirilip püskürtme kollu bir üst veya alt sepete konulur.

#### ...dar boyunlu malzemeler

Dar boyunlu engelmayer řiřeleri, balon řiřeler, ölçülü silindir ve pipetler gibi dar boyunlu malzemeler için mobil enjektör üniteleri veya özel enjektör modüllü sepetler gerekir.

Mobil enjektör üniteleri ve enjektör modülleri ile birlikte ayrı bir kullanım kılavuzu verilir.

### Malzemeler yerleřtirilirken dikkat edilmesi gerekenler:

- Petri kapları veya benzeri malzemeler, kirli tarafları ortaya bakacak řekilde uygun bir ek bölmeye yerleřtirilmelidir.
- Pipetler uçları ařađı bakacak řekilde yerleřtirilmelidir.
- Çeyrek segmentli bölmeler, üst veya alt sepetin kenarından en az 3 cm mesafeye konulmalıdır.
- Test tüplerine yönelik çeyrek segmentli bölmeler, üst veya alt sepetin köřeleri boş kalacak řekilde orta noktanın etrafına yerleřtirilmelidir.
- Gerekirse cam kırıklarını önlemek için üstünü bir file ile örtünüz.

## Kimyasal işlem tekniği

Bu bölümde kirler, işlem kimyasalları ve yıkama makinesinin bileşenleri arasındaki olası kimyasal etkileşimlerin sebepleri ve duruma göre hangi tedbirlerin alınması gerektiği açıklanacaktır.

Bu bölüm yardım amaçlıdır. Yeniden işleme sırasında öngörülemeyen etkileşimler ortaya çıkarsa veya bu konuya ilişkin sorularınız olması halinde lütfen Miele firmasına başvurunuz.

Genel bilgiler	
Etki	Tedbirler
<p>Yıkama makinesinin elastomer (contalar ve hortumlar) ve plastik parçaları, örneğin malzemelerin şişmesi, sertleşmesi, çatlaması veya yırtılması sonucu zarar görürse, bu parçalar işlevlerini yerine getiremezler ve bunun sonucunda genellikle sızırdırma başlar.</p>	<p>- Hasarın sebepleri belirlenmeli ve giderilmelidir.</p> <p>Aynı zamanda “Bağlanan işlem kimyasalları”, “Makine içine giren kirler”, ve “İşlem kimyasalları ile kirler arasındaki reaksiyonlar” bölümlerine de bakınız.</p>
<p>Program akışı sırasında çok fazla köpük oluşumu yıkanan malzemelerin yıkanması ve durulanmasını olumsuz etkiler. Yıkama kabinden dışarı çıkan köpük yıkama makinesinde maddi zarara sebep olabilir. Köpük oluşması durumunda yıkama prosesi standartlaştırılmaz ve valide edilemez.</p>	<p>- Köpük oluşumunun sebepleri belirlenmeli ve durdurulmalıdır.</p> <p>- Köpük oluşumunu tespit etmek amacıyla yeniden işleme prosesi düzenli olarak kontrol edilmelidir.</p> <p>Aynı zamanda “Bağlanan işlem kimyasalları”, “Makine içine giren kirler”, ve “İşlem kimyasalları ile kirler arasındaki reaksiyonlar” bölümlerine de bakınız.</p>
<p>Yıkama kabinin ve aksesuarların paslanmaz çelik yüzeylerinde korozyon kendini farklı şekillerde gösterebilir:</p> <ul style="list-style-type: none"><li>- Pas oluşumu (kırmızı lekeler/renklenmeler)</li><li>- Siyah lekeler/renklenmeler</li><li>- Beyaz lekeler/renklenmeler (pürüzsüz yüzeyde aşınma)</li></ul> <p>Çukurcuklanma korozyonu yıkama makinesinde sızıntılara sebep olabilir. Uygulamaya bağlı olarak korozyon, yıkama ve durulama sonucunu olumsuz etkileyebilir (Laboratuvar analizi) veya yıkanan (paslanmaz çelik) malzemelerde korozyonu tetikleyebilir.</p>	<p>- Korozyon sebebi bulunmalı ve giderilmelidir.</p> <p>Aynı zamanda “Bağlanan işlem kimyasalları”, “Makine içine giren kirler”, ve “İşlem kimyasalları ile kirler arasındaki reaksiyonlar” bölümlerine de bakınız.</p>

Bağlanan işlem kimyasalları	
Etki	Tedbirler
İşlem kimyasallarının içerdiği maddeler dozaj sistemlerinin dayanıklılık ve işlevselliği (çıkış kapasitesi) üzerinde önemli bir etkiye sahiptir.	<ul style="list-style-type: none"> <li>- İşlem kimyasalları üreticisinin talimat ve önerilerini dikkate alınız.</li> <li>- Dozaj sisteminin (emiş borusu, hortumlar, dozaj kabı vb.) zarar görüp görmediğini görmek üzere düzenli görsel kontrol gerçekleştiriniz.</li> <li>- Dozaj sisteminin çıkış kapasitesini düzenli olarak kontrol ediniz.</li> <li>- Periyodik bakım zamanlarına uyunuz.</li> <li>- Miele firmasına danışınız.</li> </ul>
İşlem kimyasalları yıkama makinesinin ve aksesuarların elastomer ve plastik parçalarına zarar verebilir.	<ul style="list-style-type: none"> <li>- İşlem kimyasalları üreticisinin talimat ve önerilerini dikkate alınız.</li> <li>- Kolayca erişilebilen tüm elastomer ve plastiklerin zarar görüp görmediğini düzenli olarak kontrol ediniz.</li> </ul>
Hidrojen peroksit yüksek oranda oksijen sahlabilir.	<ul style="list-style-type: none"> <li>- Sadece test edilmiş işlemleri kullanınız.</li> <li>- Hidrojen peroksit durumunda yıkama sıcaklığı 70 °C'den daha düşük olmalıdır.</li> <li>- Miele firmasına danışınız.</li> </ul>
<p>Aşağıdaki işlem kimyasalları fazla miktarda köpük oluşumuna sebep olabilir:</p> <ul style="list-style-type: none"> <li>- Tensid içeren deterjanlar ve parlaticılar</li> </ul> <p>Köpük, aşağıda belirtilen yerlerde oluşabilir:</p> <ul style="list-style-type: none"> <li>- İşlem kimyasallarının dozajlandığı program bloğu</li> <li>- Taşınma sonucu, bu bloğu takip eden program bloğu</li> <li>- Taşınma sonucu, takip eden programda parlaticı</li> </ul>	<ul style="list-style-type: none"> <li>- Yıkama programının dozaj sıcaklığı, dozaj konsantrasyonu vb. gibi işlem parametreleri tüm işlem köpüksüz/az köpüklü gerçekleşecek şekilde ayarlanmalıdır.</li> <li>- İşlem kimyasalları üreticisinin talimatlarını dikkate alınız.</li> </ul>
<p>Özellikle silikon bazlı köpük gidericiler şunlara sebep olabilir:</p> <ul style="list-style-type: none"> <li>- Yıkama kabini yüzeyinde tabaka oluşumu</li> <li>- Yıkama malzeme üzerinde tabaka oluşumu</li> <li>- Yıkama makinesinin elastomer ve plastik malzemelerinin zarar görmesi</li> <li>- Yıkama malzemelerinin belirli plastiklerinin (örneğin polikarbonat, pleksiglas gibi) olumsuz etkilenmesi</li> </ul>	<ul style="list-style-type: none"> <li>- Köpük gidericiyi sadece istisnai durumlarda veya işlem için mutlaka gerekiyorsa kullanınız.</li> <li>- Yıkama kabini ve aksesuarları Organik programıyla deterjan ve köpük giderici kullanmaksızın periyodik olarak temizleyiniz.</li> <li>- Miele firmasına danışınız.</li> </ul>

## Kimyasal işlem tekniği

Makinenin içine giren kirler	
Etki	Tedbirler
<p>Aşağıdaki maddeler yıkama makinesinin elastomer (hortum ve contalar gibi) ve plastik parçalarına zarar verebilir.</p> <ul style="list-style-type: none"><li>- Yağ, mum, aromatik ve doymamış hidrokarbonlar</li><li>- Yumuşatıcılar</li><li>- Krem gibi kozmetik, hijyen ve bakım ürünleri (Analiz, dolum bölümleri)</li></ul>	<ul style="list-style-type: none"><li>- Yıkama makinesinin kullanımına bağlı olarak alt kapak contasını tüy bırakmayan bir bez veya sünger ile siliniz. Yıkama kabini ve aksesuarlar deterjan kullanılmaksızın Organik programı ile temizlenmelidir.</li><li>- Yıkancak malzemenin yeniden kullanım için işlenmesine yönelik olarak, tensid içeren deterjan dozajıyla Yağ Programı veya özel bir program kullanılmalıdır.</li></ul>
<p>Aşağıdaki maddeler yıkama ve durulama sırasında çok fazla köpük oluşumuna sebep olabilir:</p> <ul style="list-style-type: none"><li>- Dezenfektan, deterjan vb. gibi işlem maddeleri</li><li>- Örneğin mikrotiter plakaları gibi analize yönelik reaktifler</li><li>- Şampuan ve krem gibi kozmetik, hijyen ve bakım ürünleri (Analiz, dolum bölümünde)</li><li>- Tensidler gibi genel olarak köpüren maddeler</li></ul>	<ul style="list-style-type: none"><li>- Yıkancak malzemeyi önceden yeterli miktarda suyla çalkalayınız veya durulayınız.</li><li>- Yıkama programı için, bir veya birden fazla, sıcak veya soğuk suyla ön yıkama seçiniz.</li><li>- Uygulama dikkate alınarak, mümkünse silikon yağı içermeyen, köpük giderici eklenmesi</li></ul>

Makinenin içine giren kirler	
Etki	Tedbirler
<p>Aşağıdaki maddeler, yıkama kabini ve aksesuarların paslanmaz çeliğinde korozyona sebep olabilir:</p> <ul style="list-style-type: none"><li>- Tuz asitleri</li><li>- Klor içeren diğer maddeler, örneğin sodyumklorür vb.</li><li>- Konsantre sülfürik asit</li><li>- Kromik asit</li><li>- Demir partikülleri ve çapakları</li></ul>	<ul style="list-style-type: none"><li>- Yıkancak malzemeyi önceden yeterli miktarda suyla çalkalayınız veya durulayınız.</li><li>- Yıkancak malzeme ancak suları süzildikten sonra mobil raf ünitesine, sepetlere, modüllere ve bölmelere yerleştirilmeli ve yıkama kabinine konulduktan mümkün olduğunca hemen sonra bir yıkama programı başlatılmalıdır.</li></ul>

İşlem kimyasalları ile kirler arasındaki reaksiyonlar	
Etki	Tedbirler
Doğal yağlar alkalik işlem kimyasalları ile sabunlaşabilir. Bu sırada güçlü bir köpük oluşumu meydana gelebilir.	<ul style="list-style-type: none"><li>- Yağ Programı kullanınız.</li><li>- Ön yıkamada tensid içeren deterjan (pH nötr) dozajıyla özel program kullanımı.</li><li>- Uygulama dikkate alınarak, mümkünse silikon yağı içermeyen, köpük giderici eklenmesi</li></ul>
Kan gibi çok miktarda protein içeren kirler, alkalik işlem kimyasalı ile birlikte aşırı bir köpük oluşumuna yol açabilir.	<ul style="list-style-type: none"><li>- Yıkama programı için bir veya birden fazla, soğuk suyla ön yıkama seçiniz.</li></ul>
Alüminyum, magnezyum, çinko gibi adi metaller çok asitli veya alkalik işlem kimyasalları ile hidrojen salabilir (patlama gazı reaksiyonu).	<ul style="list-style-type: none"><li>- İşlem kimyasalları üreticisinin talimatlarını dikkate alınız.</li></ul>

## İşlem kimyasallarının doldurulması ve dozajı

⚠️ Uygun olmayan işlem kimyasalı sonucu sağlık riski.  
Uygun olmayan işlem kimyasallarının kullanımı, genel olarak istenmeyen yeniden işleme sonuçlarına yol açar ve bedensel yaralanmalara ve maddi hasarlara neden olabilir.  
Sadece yıkama makinesine özel işlem kimyasalları kullanınız ve ilgili üreticinin kullanım talimatlarını dikkate alınız.  
Üreticinin toksik olarak zararsız kalıntı miktarlarına ilişkin verdiği bilgileri mutlaka dikkate alınız.

⚠️ İşlem kimyasalı sonucu sağlık riski.  
İşlem kimyasalları, kısmen aşındırıcı ve tahriş edici maddelerdir.  
İşlem kimyasalları kullanımında, geçerli güvenlik yönetmeliklerini ve işlem kimyasalları üreticisinin güvenlik bilgi formlarını dikkate alınız.  
İşlem kimyasalları üreticileri tarafından talep edilen tüm koruyucu tedbirleri alınız; örneğin koruyucu gözlükler veya koruyucu eldivenler kullanınız.

Uygun işlem kimyasallarına ilişkin bilgileri Miele firmasından edinebilirsiniz.

Yüksek vizkoziteli işlem kimyasalları dozaj denetimini olumsuz etkileyerek kesin olmayan ölçümlere sebep olabilir. Bu durumda Miele yetkili servisine başvurunuz ve gerekli tedbirleri öğreniniz.

### Dozaj sistemleri

Yıkama makinesi işlem kimyasallarına yönelik birden fazla dahili dozaj sistemi ile donatılmıştır:

- Nötralizasyon maddesi  
Dozaj bir çekiş borusu üzerinden gerçekleşir.
- Sıvı deterjan  
Dozaj bir çekiş borusu üzerinden gerçekleşir.

Gerekmesi halinde, ilave bir dozaj sistemi Miele yetkili servisi tarafından takılabilir.

### Emiş borularının işaretlenmesi

Sıvı işlem kimyasalları, harici kaplardan emiş boruları üzerinden alınarak makineye aktarılır. Emiş borularının renkli olarak işaretlenmesi boruların tahsisini kolaylaştırır.

Miele tarafından kullanılan ve tavsiye edilen işaretlemeler:

- mavi: deterjan için
- kırmızı: nötralizasyon maddesi için
- yeşil: kimyasal dezenfektan veya ikinci bir deterjan için
- beyaz: asit içeren işlem kimyasalı için
- sarı: serbest işaretleme için



## Nötralizasyon maddesi

Nötralizasyon maddesi (pH-ayarı: asidik) alkalik deterjanların yıkanan malzemenin yüzeyinde nötralize olmasını sağlar.

Nötralizasyon maddesi ana yıkamanın ardından Ara durulama program adımıyla otomatik olarak dozajlanır (bkz. program tablosu). Bunun için dozaj kabının doldurulmuş ve dozaj sisteminin havasının alınmış olması gerekir.

Anorganik programında nötralizasyon maddesi ayrıca asidik bir ön yıkama için dozajlanır.

## Nötralizasyon maddesinin doldurulması

- Yan kabinin çekmecesini açınız.
- İçinde nötralizasyon maddesi bulunan kabı (kırmızı işaretli) çıkarınız ve makinenin açık kapağı üzerine veya hassas olmayan ve temizlemesi kolay bir zemin üzerine koyunuz.
- Kapağı kaptan çekerek alınız ve emiş borusunu çıkarınız. Emiş borusunu açık yıkama kabini kapağı üzerine koyunuz.
- Boş kabı dolu bir kapla değiştiriniz.

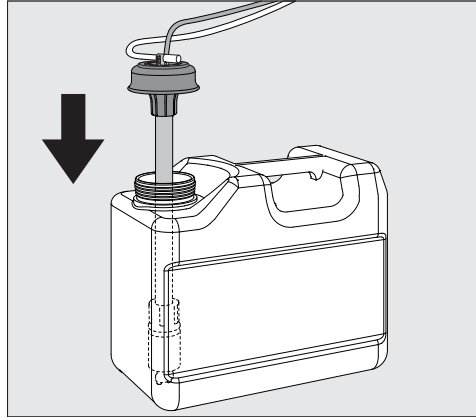

- Emiş borusunu kabın ağzına takınız ve kapağı yerine oturana dek aşağı bastırınız. Bu sırada renkli işarete dikkat ediniz.
- Dozaj borusunu kaydırarak, kap tabanına değecek şekilde, kap büyüklüğüne göre ayarlayınız.
- Dökülmüş işlem kimyasalını iyice siliniz.
- Kabı tekrar yan kabin çekmecesine koyunuz.
- Çekmeceyi kapatınız. Dozaj hortumlarının ve kablunun bükülmemesine ve sıkışmamasına dikkat ediniz.
- Ardından dozaj sisteminin içindeki hava alınmalıdır (bkz. “Ayarlar / DOS Havasının alınması”).

## İşlem kimyasallarının doldurulması ve dozajı

### Tüketimin kontrol edilmesi

Kabın içindeki doluluk durumuna bakarak tüketimi düzenli olarak kontrol ediniz ve dozaj sisteminin tamamen boşalmasını engellemek üzere kabı vakitli bir şekilde değiştiriniz.

### Düşük doluluk seviyesi göstergesi

Nötralizasyon maddesi kabının doluluk seviyesi düştüğünde DOS3 dozaj sistemini doldurmanız istenir.

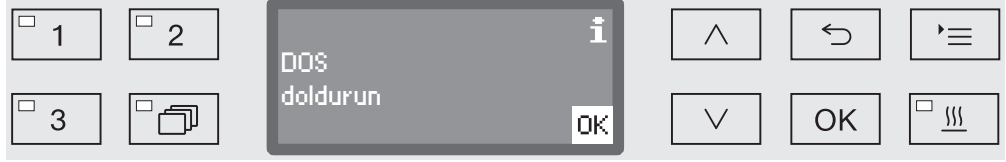

- Bildirimi OK ile onaylayınız ve
- Nötralizasyon maddesini açıklandığı şekilde doldurunuz.

İşlem kimyasalı tükendiye, yıkama makinesinin daha fazla kullanılması engellenir.  
Bu engelleme kap değiştirildikten sonra kaldırılır.

### Nötralizasyon maddesi dozajı

Dozaj konsantrasyonu ayarı "Gelişmiş ayarlar/Dozaj sistemleri" bölümünde açıklanmıştır.

## Deterjan

⚠ Uygun olmayan deterjan kullanımından kaynaklanan zarar. Örneğin evsel bulaşık makineleri için deterjanlar gibi uygun olmayan deterjanların kullanılması, yetersiz yeniden işleme sonuçlarına yol açar. Sadece yıkama makinelerine yönelik deterjanları kullanınız.

Yıkama makinesi sadece sıvı deterjan ile kullanım için tasarlanmıştır. Sıvı deterjan, harici bir kaptan, bir emiş borusu üzerinden dozajlanır.

Deterjan seçiminde ekolojik sebeplerle daima aşağıdaki seçim kriterleri dikkate alınmalıdır:

- Yıkama için hangi alkali derecesine gerek vardır?
- Proteinlerin giderilmesi için enzimlere gerek var mıdır ve program akışı buna yönelik olarak optimize edilmiş midir?
- Dağılım ve emülsifikasyon için tensitlere gerek var mıdır?
- Aktif klorlu bir deterjan gerekli mi yoksa aktif klor içermeyen deterjanlar da kullanılabilir mi?

⚠ Klor içeren deterjanlar yıkama makinesinin plastik ve elastomer parçalarına zarar verilebilir. Klor içeren deterjan dozajı gerekiyorsa, deterjan dozajlı yıkama blokları için 75 °C'lik bir azami sıcaklık tavsiye edilir (bkz. Program tablosu). Katı ve sıvı yağ uygulamalarına yönelik, yağa dayanıklı özel elastomerler içeren yıkama makinelerinde (fabrika çıkışı versiyonlar), klor içeren temizlik maddeleri kullanılmamalıdır!

Özel kirler bazı koşullarda başka deterjan ve katkı maddesi kombinasyonlarını gerekli kılabilir. Bu durumlarda Miele yetkili servisi size bilgi sunacaktır.

## Sıvı deterjanın doldurulması

- Yan kabinin çekmecesini açınız.
- İçinde sıvı deterjan bulunan kabı (mavi işaretli) çıkarınız ve makinenin açık kapağı üzerine veya hassas olmayan ve temizlemesi kolay bir zemin üzerine koyunuz.
- Kapağı kaptan çekerek alınız ve emiş borusunu çıkarınız. Emiş borusunu açık yıkama kabini kapağı üzerine koyunuz.
- Boş kabı dolu bir kapla değiştiriniz.

## İşlem kimyasallarının doldurulması ve dozajı

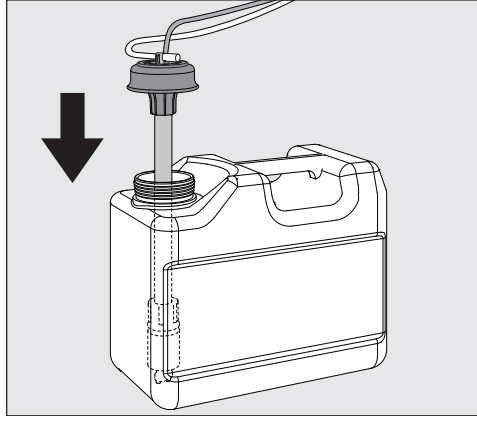

- Emiş borusunu kabın ağzına takınız ve kapağı yerine oturana dek aşağı bastırınız. Bu sırada renkli işarete dikkat ediniz.
- Dozaj borusunu kaydırarak, kap tabanına değecek şekilde, kap büyüklüğüne göre ayarlayınız.
- Dökülmüş işlem kimyasalını iyice siliniz.
- Kabı tekrar yan kabin çekmecesine koyunuz.
- Çekmeceyi kapatınız. Dozaj hortumlarının ve kablunun bükülmemesine ve sıkışmamasına dikkat ediniz.
- Ardından dozaj sisteminin içindeki hava alınmalıdır (bkz. “Ayarlar / DOS Havaasının alınması”).

### Tüketimin kontrol edilmesi

Kabın içindeki doluluk durumuna bakarak tüketimi düzenli olarak kontrol ediniz ve dozaj sisteminin tamamen boşalmasını engellemek üzere kabı vakitli bir şekilde değiştiriniz.

### Düşük doluluk seviyesi göstergesi

Sıvı deterjan kabının doluluk seviyesi düşükse DOS1 kabının doldurulması istenir.

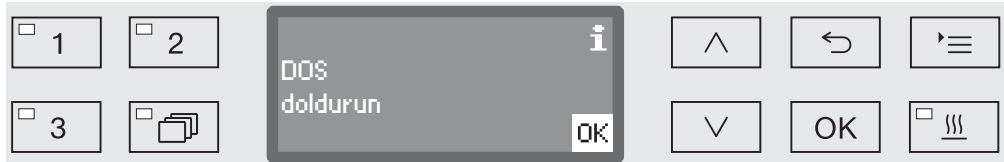

- Bildirimi OK ile onaylayınız ve
- sıvı deterjanı açıklandığı şekilde doldurunuz.

Kabın içindeki sıvı deterjan tamamen kullanıldıysa, yıkama makinesinin daha fazla kullanımı engellenir. Bu engelleme kap değiştirildikten sonra kaldırılır.

### Sıvı deterjan dozajı

Dozaj konsantrasyonu ayarı “Gelişmiş ayarlar/Dozaj sistemleri” bölümünde açıklanmıştır.

## Program seçimi

### Program seçim tuşları

- [1], [2] veya [3] program seçim tuşlarından birine basarak bir program seçiniz.

### Program listesi

- [ ] tuşuna basınız ve
- ^ ve v ok tuşları yardımıyla bir program işaretleyiniz ve bu seçimi OK ile onaylayınız.

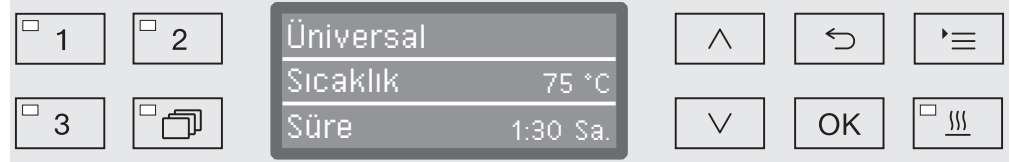

Seçilen tuş alanındaki LED yanar ve ekranda ilgili program gösterilir. Ayrıca Start/Stop tuş alanındaki LED de yanıp sönmeye başlar.

Bir program başlatılmadan önce herhangi bir anda başka bir program açıklanan şekilde seçilebilir. Program başladıktan sonra program seçimi engellenir.

Kullanım kılavuzunun sonundaki program tablosunda, programlar ve uygulama alanları açıklanmıştır.

Program seçimini daima yıkanan malzemelerin türü, kirlilik derecesi ve kirlenme türü ve enfeksiyonun önlenmesine ilişkin unsurlara bağlı olarak yapınız.

## Programın başlatılması

- Kapağı kapatınız.  
Kapak kapatıldığında, [ ] tuş alanındaki LED yanar.
- Start/Stop tuşuna basınız.  
Start/Stop tuş alanındaki LED kesintisiz olarak yanmaya başlar ve [ ] alanındaki LED de söner.

### Gecikmeli Başlatma özelliği ile program başlatma

Örneğin gece tarifesinden yararlanmak veya ertesi gün gerçekleştirilecek takip eden uygulama için yıkama kabinini temizlemek üzere bir programın başlama saatini geciktirme olanağı mevcuttur. Programlı güncel saatten itibaren gecikmeli başlatma saati bir dakikalık adımlarla 1 dakika ile 24 saat arasında bir süre ile geciktirilebilir (ayrıca bkz. "Ayarlar [ ]/Güncel saat" bölümü).

Gecikmeli başlatma özelliğinden faydalanabilmek için bu fonksiyonun etkinleştirilmiş olması gerekir (bkz. "Ayarlar [ ]/Gecikmeli başlatma" bölümü).

Uzun kuruma süreleri temizlik işlemin sonucunu kötüleştirebilir. Ayrıca paslanmaz çelik yıkanan malzemeler için korozyon riski artar.

## Çalıştırma

Başlatma saati ayarı

- Bir program seçiniz.
- Program başlamadan önce OK tuşuna basınız.



- Saat değerini ^ (arttır) ve v (azalt) ok tuşları yardımıyla ayarlayınız ve girişi OK ile onaylayınız.

OK tuşuna basıldığında işaret otomatik olarak bir sonraki giriş seçeneğine atlar. Geri dönmek mümkün değildir. Hatalı giriş durumunda işlem ↶ tuşuyla iptal edilmeli ve tekrarlanmalıdır.

- Dakika değerini ^ (arttır) ve v (azalt) ok tuşları yardımıyla ayarlayınız ve girişi OK ile kaydediniz.

Başlatma saati artık kaydedilmiştir ve gecikmeli başlatma etkinleştirilinceye dek, istenen anda açıklanan şekilde değiştirilebilir.

Gecikmeli başlatma özelliğinin etkinleştirilmesi

- *Start/Stop* tuşu ile gecikmeli başlatma fonksiyonunu etkinleştiriniz.

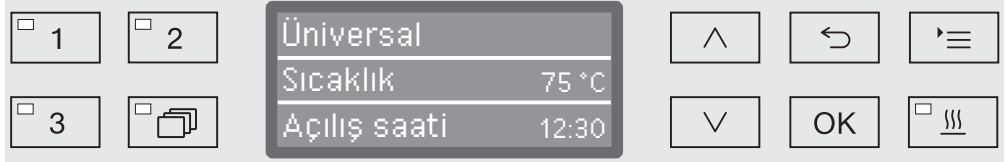

Bunun üzerine ekranda seçilen program, ayarlanan başlatma saati ile birlikte görüntülenir. Otomatik kapatma fonksiyonu etkin ise (bkz. "Gelişmiş ayarlar/Kapatma süresi" bölümü), yıkama makinesi ayarlanan süre geçtikten sonra program başlayana kadar kapatılır.

Gecikmeli başlatma fonksiyonunun devre dışı bırakılması



- ↶ tuşuna basınız veya yıkama makinesini ⏻ tuşu ile kapatınız.

## Kurutma

Ek “Kurutma” fonksiyonu program sonundaki kurutma işlemini hızlandırır.

Kurutma fonksiyonu etkinleştirildiğinde kurutma ünitesi, kapak kapalıyken, ısıtılmış ve HEPA filtreden geçirilmiş kurutma havasını yıkama kabineine yönlendirerek yıkanan malzemelerin aktif bir şekilde kurumasını sağlar. Isıtılan kurutma havası buhar kondenseri üzerinden dışarıya verilir ve gerekirse soğutulabilir (bkz. “Gelişmiş ayarlar/Hava soğutma”).

Kurutma fonksiyonu, istenirse bütün programlar için önceden ayarlanabilir veya sonradan her program seçiminde ilave edilebilir ya da iptal edilebilir (bkz. “Ayarlar / Kurutma”).

Kurutma fonksiyonunun seçilmesi ve iptal edilmesi program başlamadan önce  tuşuna basılması yoluyla gerçekleştirilir.  tuş alanındaki LED ek kurutma fonksiyonunun etkin olup olmadığını gösterir. Ayrıca, programın kurutma süresi de değiştirilebilir.

Kurutma etkinken, program süresi uzar.

Kurutma fonksiyonunun seçilmesi ve iptal edilmesi

- Bir program seçiniz.
- Program başlamadan önce  tuşuna basınız.

Program ayarlarında kurutma süresi (Kurutma süresi) değiştirilebilir (Süre değiştirilebilir?) olarak ayarlanmışsa, kurutma süresi yeniden ayarlanabilir. Aksi takdirde öngörülen kurutma süresi değiştirilemez.

Kurutma fonksiyonu etkin değilken

Kurutma fonksiyonu önceden etkisiz kılındıysa, tuşa basmak yoluyla etkinleştirilir.

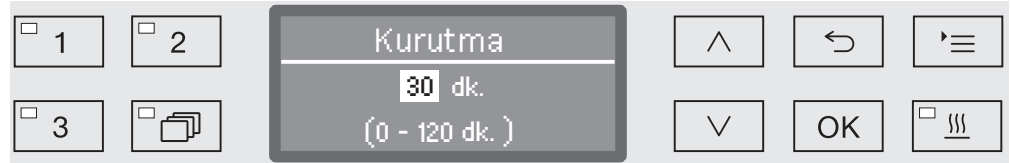

Süre değiştirilebilir olarak ayarlandıysa, ekranda bu program için önceden ayarlanmış kurutma süresi dakika (dk.) olarak ve mümkün olan ayar aralığının en alt satırında verilir.

- Kurutma süresini  $\wedge$  (arttır) ve  $\vee$  (azalt) ok tuşları yardımıyla değiştiriniz ve ayarı OK ile kaydediniz. Kurutma bu şekilde etkinleştirilmiş olur.

## Çalıştırma

Kurutma fonksiyonu etkinken

Kurutma etkinleştirilmişse, kurutmayı devre dışı bırakmak isteyip istemediğinizi ya da kurutma süresini yukarıda açıklandığı şekilde tekrar ayarlamak isteyip istemediğinizi belirleyebilirsiniz.



- devreden çıkar

Kurutma fonksiyonu etkisiz kılınır.

- Süre ayarı (sadece süre değiştirilebilir olarak ayarlandıysa)

Bu öğeyi seçmek yoluyla kurutma süresini değiştirebilirsiniz.

- Otomatik kapak açma

Program sonunda otomatik kapak açma özelliğini etkinleştirir veya etkisiz kılar.

■ ^ ve v ok tuşları yardımıyla bir seçenek belirleyiniz ve OK ile onaylayınız.



## Program akış göstergesi

Program başladıktan sonra program akışı üç satırlı ekran vasıtasıyla izlenebilir.

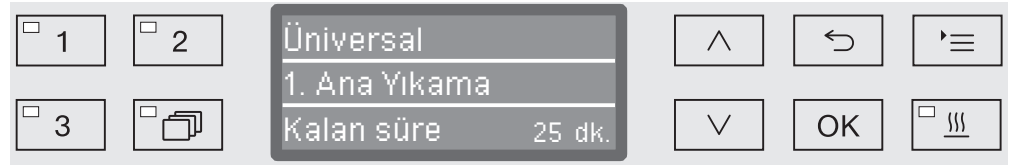

### Üst satır

- Program adı

### Orta satır

Aşağıdaki parametreler  $\wedge$  ve  $\vee$  ok tuşları yardımıyla sorgulanabilir:

- Güncel program bloğu, ör.: 1. Ana Yıkama,
- Güncel ve gerekli sıcaklık (programlanmış olan göstergeye bağlıdır, bkz. “Gelişmiş ayarlar/ Ekran göstergesi: Sıcaklık”),
- $A_0$  Değeri,
- İletkenlik (sadece iletkenlik ölçüm modülü mevcutsa).
- Parti numarası,

### Alt satır

- Kalan süre (saat olarak; bir saatten azsa dakika olarak)

## Program sonu

Bir program ancak ekranda şu parametreler ve bildirim görüntülendiyse sonra normal bir şekilde bitmiş demektir:

### Üst satır

- Program adı

### Orta satır

Sürekli dönüşüm halinde:

- Parametre sağlandı/sağlanmadı
- $A_0$  Değeri,
- Son durulama bloğundaki iletkenlik (sadece iletkenlik ölçüm modülü mevcutsa).
- Parti numarası,

### Alt satır

- Program sonlandı.

Ayrıca *Start/Stop* tuş alanındaki LED söner ve  $\odot$  tuş alanındaki LED yanıp sönmeye başlar. Buna ek olarak fabrika ayarı olarak, yaklaşık 10 saniye boyunca bir sinyal sesi duyulur (bkz. “Ayarlar  $\blacksquare$ /Ses seviyesi”).

### Programın durdurulması

Standart olarak (fabrika ayarı) çalışma sırasında programları durdurma fonksiyonu engellenmiştir. Gerekmesi halinde bu fonksiyon Miele yetkili servisi tarafından açılabilir.

Başlamış olan bir program sadece zorunlu durumlarda ör. yıkanan malzeme çok fazla hareket ediyorsa durdurulmalıdır.

⚠ Kapağı açarken dikkat ediniz!  
Makinenin içindeki malzemeler çok sıcak olabilir. Haşlanma, yanık veya kimyasal yangı tehlikesi söz konusudur!

■  tuşuna basınız.

Bunun üzerine size kapağı açmak isteyip istemediğiniz sorulur. O anda yıkama kabinindeki sıcaklık 60 °C'nin üzerindeyse, önce şu bildirim onaylanması gerekir:

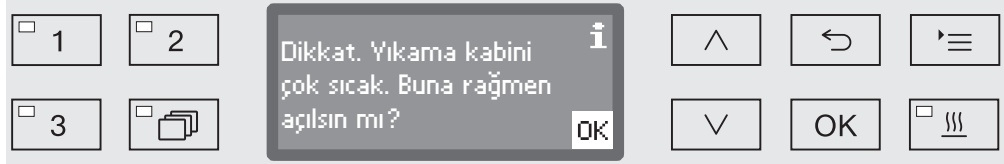

■ Bildirimi OK ile onaylayınız.

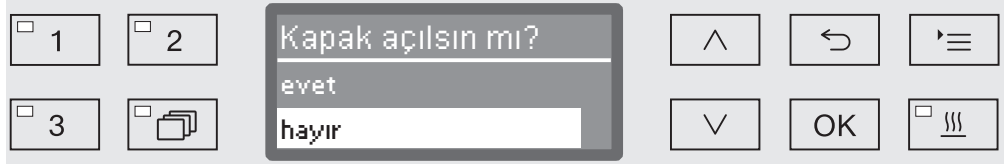

■ ^ ve v ok tuşları yardımıyla evet ögesini seçiniz.

■ OK tuşuna basmak yoluyla programı durdurabilirsiniz.

Evet seçimi üzerine program durdurulur ve kapak açılır. Buna ilişkin olarak ekranda şu bildirim görüntülenir:

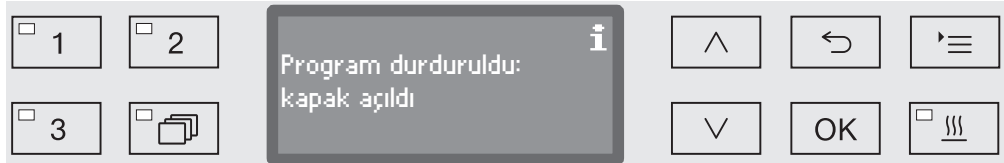

■ Malzemeleri sağlam duracak şekilde yerleştiriniz ve kapağı kapatınız.

Durdurulan program devam eder. Durdurulan programlar parti raporunda belgelendirilir.

Birkaç saniye içinde giriş yapılmazsa veya işlem,  tuşu ile iptal edilirse, ekran program akışı göstergesine geri döner. Program iptal edilmez.

## Program iptali

⚠ Bir programın iptal edilmesi durumunda malzemelerin kullanım için tekrar işlemden geçirilmesi gerekir.

⚠ Kapağı açarken dikkat ediniz!  
Makinenin içindeki malzemeler çok sıcak olabilir. Haşlanma, yanık veya kimyasal yangı tehlikesi söz konusudur!

**Arıza sonucu iptal** Program vaktinden önce iptal edilir ve ekranda bir hata bildirimini görüntülenir.

Sebebe bağlı olarak, arızanın giderilmesine yönelik tedbirlerin alınması gerekir (bkz. "Arıza giderme").

## Manuel iptal

Başlamış olan bir program sadece zorunlu durumlarda ör. yıkanan malzeme çok fazla hareket ediyorsa iptal edilmelidir.

- *Start/Stop* tuşuna basınız ve ekranda aşağıdakiler görüntüleninceye kadar basılı tutunuz:



- ^ ve v ok tuşları yardımıyla evet ögesini seçiniz.
- OK tuşuna basarak programı iptal edebilirsiniz. Duruma göre bir PIN kodu girilmesi gerekir (bkz. "Gelişmiş ayarlar/Kod").

Birkaç saniye içinde giriş yapılmazsa veya işlem, ↶ tuşu ile iptal edilirse, ekran program akışı göstergesine geri döner.

## Programın yeniden başlatılması

- Programı yeniden başlatınız veya yeni bir program seçiniz.

### Sistem bildirimleri

Yıkama makinesi çalıştırıldıktan veya bir program tamamlandıktan sonra, ekranda bir dizi sistem bildirimleri gösterilebilir. Bu bildirimler, örneğin haznelerdeki dolun seviyelerin düşük olduğunu veya bakım işlemlerinin yapılması gerektiğini bildirir.

#### Filtrenin değiştirilmesi

Müsaade edilen maksimum çalışma saati sona ermeden birkaç saat önce, hava filtresini değiştirmeniz hatırlatılır.

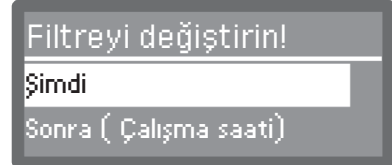
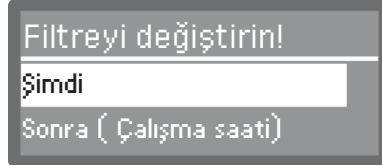

- Mesajı OK ile onaylayınız ve gerektiğinde filtreyi “Bakım tedbirleri” bölümünde belirtilen şekilde değiştiriniz.

#### Süzgeç kombinasyonunun temizlenmesi

Yıkama kabinindeki süzgeçlerin her gün kontrol edilmesi ve düzenli olarak temizlenmesi gerekir, bkz. “Bakım tedbirleri/Yıkama kabinindeki süzgeçlerin temizlenmesi” bölümü.

Bunun için kumanda biriminde, gerekli temizliği düzenli aralıklarla hatırlatan bir sayaç etkinleştirilebilir

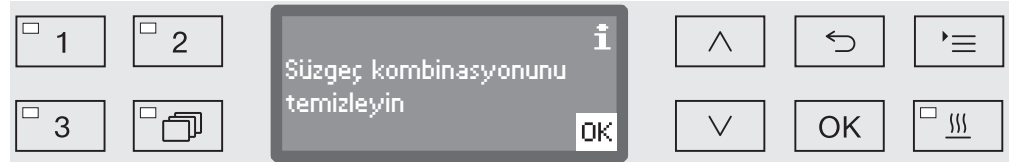
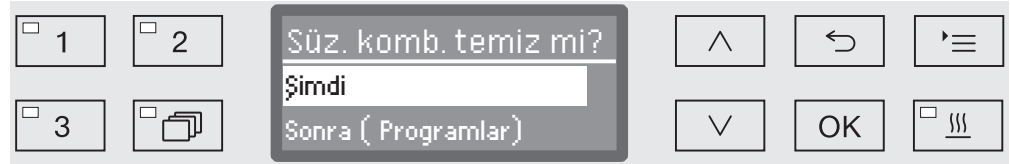

- Süzgeçleri, “Bakım tedbirleri” bölümünde belirtilen şekilde temizleyiniz.

#### Düşük dolun seviyeleri

Haznelerden birinde (örneğin işlem kimyasalı haznesi veya tuz haznesi) dolun seviyesi düşük olduğunda, bu hazneyi doldurmanız talep edilir.

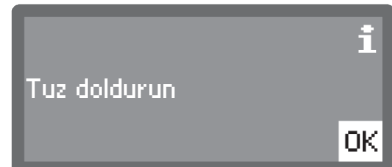
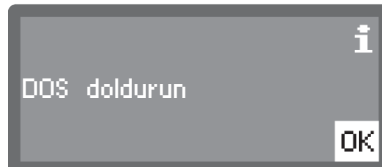

- Mesajları OK tuşu ile onaylayınız ve ilgili hazneyi doldurunuz. “İşlem kimyasallarının doldurulması ve dozajı” veya “Su yumuşatma sistemi” bölümlerinde sunulan talimatlara uyunuz.

### **Yıkama suyu basıncı ve püskürtme kolu takibi**

Yıkama makinesi, hatalı doldurma veya su devresinde köpük oluşumu dolayısıyla basınçta meydana gelen dalgalanmaları tespit etmek üzere yıkama suyu basıncının takibine yönelik bir sensöre sahiptir. Yıkama suyu basıncı takibi standart olarak “Yıkama” ve “Son durulama” yıkama bloklarında etkindir (fabrika ayarı).

Yıkama suyu basıncı takibinin sonucu proses dokümantasyonu kapsamında belgelendirilir.

Ayrıca, örneğin hatalı doldurma veya su devresinde köpük durumlarının gecikmeksizin tespit edilebilmesi için püskürtme kollarının devir sayıları da izlenebilir. Devir sayısı takibi program ayarları üzerinden etkinleştirilip etkisiz kılınabilir.

Yıkama basıncı ve püskürtme kolu takibine ilişkin diğer ayarlar Miele yetkili servisi tarafından yapılabilir.

Aşağıda Ayarlar  menüsünün yapısı verilmiştir. Bu menü günlük rutin çalışmaların desteklenmesine yönelik ilgili tüm fonksiyonları kapsar.

Yapı genel görünümünde kalıcı olarak ayarlanabilecek tüm seçeneklerin yanında bir kutucuk  görüntülenir. Fabrika ayarları  onay işareti ile belirtilir. Ayarları nasıl gerçekleştirebileceğiniz listenin ardından açıklanmıştır.

### Ayarlar

- ▶ Gecikmeli Başlatma
  - ▶ hayır
  - ▶ evet
- ▶ Kurutma
  - ▶ hayır
  - ▶ evet 
    - ▶ Otomatik kapak açma
      - ▶ hayır
      - ▶ Program sonu
- ▶ DOS Hava çekişi
  - ▶ DOS\_
- ▶ Lisan 
  - ▶ deutsch
  - ▶ english (GB)
  - ▶ ...
- ▶ Güncel saat
  - ▶ Ayarla
  - ▶ Gösterge
    - ▶ açık
    - ▶ 60 saniye için açık
    - ▶ Göstergesiz
  - ▶ Saat formatı
    - ▶ 12 saatlik format
    - ▶ 24 saatlik format
- ▶ Ses seviyesi
  - ▶ Tuş sesleri
  - ▶ Sinyal sesleri
    - ▶ Program sonu
    - ▶ Uyarı

## Gecikmeli başlatma

Gecikmeli başlatma fonksiyonunu kullanabilmeniz için, bu fonksiyonun etkinleştirilmiş olması gerekir.

- Menüü aşağıdaki giriş yolu üzerinden görüntüleyiniz:

☰ tuşu

▶ Ayarlar 

▶ Gecikmeli Başlatma

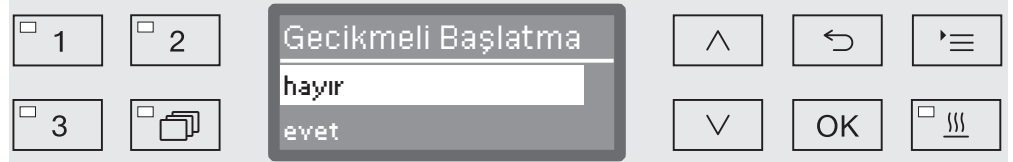

- hayır

Gecikmeli başlatma devre dışıdır.

- evet

Gecikmeli başlatma etkindir ve bütün programlar için kullanılabilir.

- ^ ve v ok tuşları yardımıyla bir seçenek belirleyiniz.
- Ayarı OK ile kaydediniz.

### Kurutma

Kurutma evreli bütün programlarda kurutma önceden ayarlanabilir ve ya devreden çıkarılabilir (Program tablosuna bkz.) .

Ek “Kurutma” fonksiyonu program sonundaki kurutma işlemini hızlandırır.

Kurutma fonksiyonu etkinleştirildiğinde kurutma ünitesi, kapak kapalıyken, ısıtılmış ve HEPA filtreden geçirilmiş kurutma havasını yıkama kabineine yönlendirerek yıkanan malzemelerin aktif bir şekilde kurumasını sağlar. Isıtılan kurutma havası buhar kondenseri üzerinden dışarıya verilir ve gerekirse soğutulabilir (bkz. “Gelişmiş ayarlar/Hava soğutma”).

- Menüü aşağıdaki giriş yolu üzerinden görüntüleyiniz:

☰ tuşu

▶ Ayarlar

▶ Kurutma



- hayır

Her program seçiminde kurutma otomatik olarak devre dışı bırakılır.

- evet

Her program seçiminde kurutma otomatik olarak etkinleştirilir. Kurutma etkinken, program süresi uzar.

- ^ ve v ok tuşları yardımıyla bir seçenek belirleyiniz.
- Ayarı OK ile kaydediniz.



evet seçeneği seçildiye, Otomatik kapak açma tüm programlar için etkinleştirilebilir. Bu özellik, programın sonunda kapağı açar, bunun sonucunda yıkama kabinde kalan ısı daha çabuk çıkar.

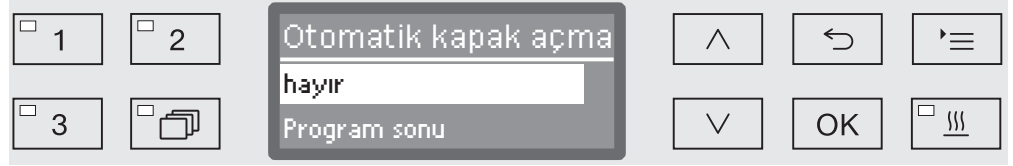

- hayır

Kapak programın sonunda kapalı kalır.

- Program sonu

Yıkama kabindeki sıcaklık 60 °C'nin altına düştükten sonra, kolay kilit mekanizması, kapağı bir miktar açar. Kapak açılmadan önce ekranda bununla ilgili bir bildirim görüntülenir ve sinyal üretici etkin ise bir sinyal sesi duyulur.

■ ^ ve v ok tuşları yardımıyla bir seçenek belirleyiniz.

■ Ayarı OK ile kaydediniz.

### DOS havasının alınması

Sıvı işlem kimyasallarına yönelik dozaj sistemleri ancak sistemde hiç hava bulunmadığında güvenilir bir dozajlama gerçekleştirebilir.

Dozaj sisteminin havası sadece şu durumlarda alınmalıdır:

- dozaj sistemi ilk defa kullanılacaksa,
- işlem kimyasalı kabı değiştirildiyse,
- dozaj sistemi tamamen boşaldıysa.

Hava alma işleminden önce, işlem kimyasalı kabının yeterince dolu olduğundan ve çekiş borularının kaplara sıkı bir şekilde takılı olduğundan emin olunuz. Birden fazla sisteminin havası aynı anda alınamaz.

■ Menüü aşağıdaki giriş yolu üzerinden görüntüleyiniz:

☰ tuşu

▶ Ayarlar

▶ DOS Hava çekişi

▶ DOS... (Dozaj sisteminin adı)



Dozaj sisteminin seçilmesi üzerine hava alma işlemi otomatik olarak başlar. Bir kez başladıktan sonra otomatik hava alma işlemi iptal edilemez.

■ ^ ve v ok tuşları yardımıyla bir dozaj sistemi seçiniz.

■ Hava alma işlemi OK ile başlatınız.

Otomatik hava alma işlemi, ekranda şu bildirim gösterildiğinde başarılı bir şekilde tamamlanmış demektir:

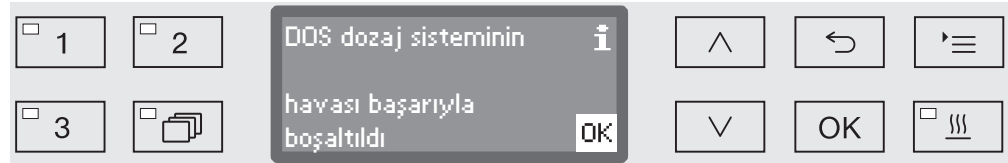

## Lisan



Ayarlanan lisan ekran göstergesi için kullanılır.

- Menüü aşağıdaki giriş yolu üzerinden görüntüleyiniz:

☰ tuşu

▶ Ayarlar 

▶ Lisan 

Ayarlar  ve Lisan  menü öğelerinin yanındaki bayrak  sembolü, ayarlanmış lisani anlamadığınızda yön gösterir.



Ekranda kayıtlı lisalar listelenir. Güncel seçili lisan bir ✓ onay işareti ile belirtilir.

Varsayılan fabrika ayarı olarak deutsch (Almanca) ayarlanmıştır.

- İstedığınız lisani ^ ve v ok tuşları yardımıyla seçiniz.
- Ayarı OK ile kaydediniz.

Hemen ardından ekran göstergesi seçilen lisanda gösterilir.

### Güncel saat

Güncel saat, diğerlerinin yanı sıra proses dokümantasyonu, gecikmeli başlatma, çalışma günlüğü ve ekran göstergesi için gerekir. Gösterim formatı ve gerçek güncel saat ayarlanabilir.

Yaz ve kış saatleri arasında geçiş otomatik olarak gerçekleşmez. Gerektiğinde bu değişikliği kendiniz yapmalısınız.

### Güncel saat formatı seçimi

Ardından güncel saatin ekranda görüntülenme formatı ayarlanır.

- Menüü aşağıdaki giriş yolu üzerinden görüntüleyiniz:

☰ tuşu

▶ Ayarlar 

▶ Güncel saat

▶ Saat formatı

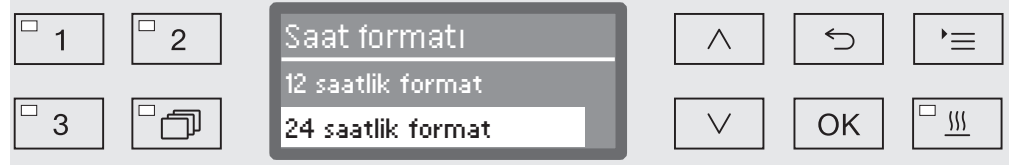

- 12 saatlik format

Güncel saatin 12 saatlik formatta gösterilmesi (am/pm/).

- 24 saatlik format

Güncel saatin 24 saatlik formatta gösterilmesi.

- İstediğiniz formatı ^ ve v ok tuşları yardımıyla seçiniz.
- Ayarı OK ile kaydediniz.

**Güncel saat ayarı** Güncel saat ayarı ayarlanan güncel saat formatında yapılır.

- Menüü aşağıdaki giriş yolu üzerinden görüntüleyiniz:

☰ tuşu

▶ Ayarlar 

▶ Güncel saat

▶ Ayarla



- Saat değerini ^ (arttır) ve v (azalt) ok tuşları yardımıyla ayarlayınız ve girişi OK ile onaylayınız.

OK tuşuna basıldıktan sonra işaret otomatik olarak bir sonraki giriş olanağına atlar. Geri dönmek mümkün değildir. Hatalı giriş durumunda işlem ↶ tuşuyla iptal edilmeli ve tekrarlanmalıdır.

- Dakika değerini ^ (arttır) ve v (azalt) ok tuşları yardımıyla ayarlayınız ve güncel saati OK ile kaydediniz.

Son OK ile girilen güncel saat kaydedilir.

### Gösterge

Gerekirse yıkama makinesi, çalışma molalarında kullanıma hazır moda sokulabilir.

- Bunun için güncel saatinin gösterilmesine yönelik bir seçenek belirlenmelidir.
- Ayrıca “Gelişmiş ayarlar/... saat sonra kapat” kapsamında otomatik kapatma etkinleştirilmeli ve bir bekleme süresi ayarlanmalıdır.

Ayarlanan bekleme süresinin ardından yıkama makinesi kullanıma hazır moda sokulur. Kullanıma hazır modda yıkama makinesinin gücü açık kalır ve ekranda güncel saat görüntülenir. Herhangi bir tuşa basılması yoluyla yıkama makinesi tekrar etkinleştirilir.

■ Menüü aşağıdaki giriş yolu üzerinden görüntüleyiniz:

☰ tuşu

- ▶ Ayarlar 
- ▶ Güncel saat
- ▶ Gösterge



- açık

Bekleme süresi sona erdikten sonra yıkama makinesi sürekli olarak kullanıma hazır moda sokulur ve ekranda saat gösterilir.

- 60 saniye için açık

Bekleme süresi sona erdikten sonra yıkama makinesi 60 saniye için kullanıma hazır moda sokulur. Makine kullanıma hazır modda bulunduğu sürece ekranda saat gösterilir. 60 saniye geçtikten sonra yıkama makinesinin gücü kapanır.

- Göstergesiz

Bekleme süresi geçtikten sonra yıkama makinesinin gücü kapanır. Ekranda saat gösterilmez.

■ ^ ve v ok tuşları yardımıyla bir seçenek belirleyiniz.

■ Ayarı OK ile kaydediniz.

## Ses seviyesi

Kumanda panosuna entegre bir sinyal üretici aşağıdaki durumlarda sesli bir geribildirim sunabilir:

- Kumanda tuşlarına basılması (tuş sesi)
- Program sonu
- Sistem bildirimleri (uyarılar)

■ Menüü aşağıdaki giriş yolu üzerinden görüntüleyiniz:

☰ tuşu

▶ Ayarlar 

▶ Ses seviyesi

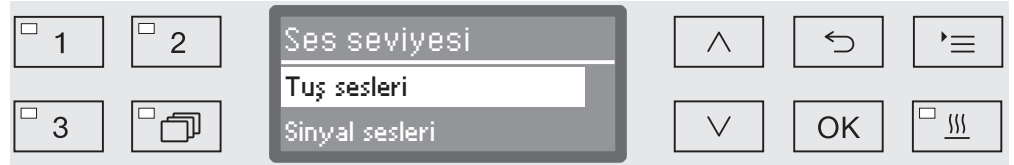

- Sinyal sesleri

Program sonunda ve sistem bildirimlerinde verilen sinyal sesi seviyesinin ayarı.

- Tuş sesleri

Kumanda tuşlarına basıldığında verilen sinyal sesi seviyesinin ayarı.

■ ^ ve v ok tuşları yardımıyla bir seçenek belirleyiniz.

■ Seçimi OK ile onaylayınız.

Tuş sesleri seçiminin ardından ses seviyesini hemen ayarlayabilirsiniz. Sinyal sesleri seçimi durumunda önce hangi sinyal için (Uyarı veya Program sonu) ses seviyesini ayarlamak istediğinizi belirlemeniz gerekir.

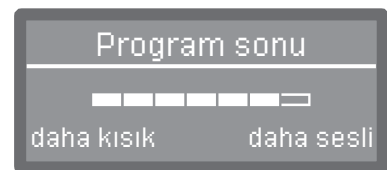
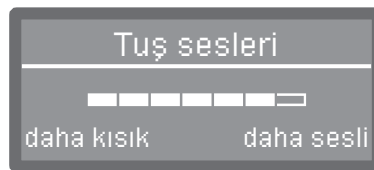

Ses seviyesi bir çubuk gösterge ile belirtilir. En düşük ayarda sinyal sesi kapalıdır.

■ Ses seviyesini ^ (daha sesli) ve v (daha kısık) ok tuşlarıyla ayarlayınız.

■ Ayarı OK ile kaydediniz.

## Gelişmiş ayarlar

Gelişmiş ayarlar menüsünde bütün yönetici işlemleri ve ayarları bulunur.

Gelişmiş ayarlar menüsüne erişim bir PIN kodu ile korunmuştur. PIN kodunu bilmiyorsanız, lütfen ilgili erişim haklarına sahip bir kullanıcıya başvurunuz veya işlemi ↵ tuşuyla iptal ediniz.

Yapı genel görünümünde kalıcı olarak ayarlanabilecek tüm seçeneklerin yanında bir kutucuk  görüntülenir. Fabrika ayarları  onay işareti ile belirtilir. Ayarları nasıl gerçekleştirebileceğiniz listenin ardından açıklanmıştır.

- ▶ Kod
  - ▶ Program iptali
    - ▶ Kodlu
    - ▶ Kodsuz
  - ▶ Kod değiştir
- ▶ Tarih
  - ▶ Tarih formatı
    - ▶ gg:aa:yy
    - ▶ aa:gg:yy
  - ▶ Ayarla
- ▶ Çalışma günlüğü
  - ▶ Su tüketimi
  - ▶ Deterjan tüketimi
  - ▶ Parlatıcı tüketimi
  - ▶ Nötraliza. madde tüketimi
  - ▶ ...
  - ▶ Çalışma saati
  - ▶ Program akışı sayacı
  - ▶ Servis aralığı
- ▶ Rapor
  - ▶ kısa
  - ▶ uzun
- ▶ Sıcaklık birimi
  - ▶ °C
  - ▶ °F
- ▶ Program ayarları
  - ▶ Programı değiştir
    - ▶ ...
  - ▶ Programı geri al
    - ▶ ...
- ▶ Kurut. havasını soğut
  - ▶ evet
  - ▶ hayır
- ▶ Programı onayla
  - ▶ Tümü
  - ▶ Seçim
    - ▶ ...
- ▶ Programı ertele
  - 1 Ünlversal
  - 2 Standart
  - 3 Yoğun
- ▶ Dozaj sistemleri
  - ▶ DOS\_
    - ▶ devrede
    - ▶ devrede değil
    - ▶ DOS Hava çekışı
    - ▶ Konsantrasyon
    - ▶ İsim değiştir
- ▶ Kontrol programı
  - ▶ hayır
  - ▶ Laboratuvar
  - ▶ Onaylama
- ▶ Filtre bakımı
  - ▶ Kaba filtre/HEPA Filtre
    - ▶ ayarlar geri alınır (evet/hayır)
  - ▶ Süzgeç kombinasyonu
    - ▶ ayarlar geri alınır (evet/hayır)
  - ▶ Aralık ⇄ 10



- ▶ Arayüz
  - ▶ Ethernet
    - ▶ Modül durumu
    - ▶ DHCP
  - ▶ RS232
    - ▶ Rapor çıktısı
    - ▶ Lisan |
    - ▶ Mod
    - ▶ Baud hızı: 9600
    - ▶ Parite: none
    - ▶ ayarlar geri alınır (evet/hayır)
- ▶ Su sertlik derecesi ⇨ 19
- ▶ Ekran göstergesi
  - ▶ Güncel sıcaklık
  - ▶ Gerekli sıcaklık
- ▶ Ekran
  - ▶ Kontrast
  - ▶ Parlaklık
- ▶ ... saat sonra kapat
  - ▶ evet
  - ▶ hayır
- ▶ Fabrika ayarı
  - ▶ ayarlar geri alınır
    - ▶ sadece program ayarları
    - ▶ Tüm ayarlar
  - ▶ hayır
- ▶ Yazılım sürümü
  - ▶ EB ID XXXXX
  - ▶ EGL ID XXXXX
  - ▶ EZL ID XXXXX
  - ▶ EFU ID XXXXX
  - ▶ LNG ID XXXXX

## Gelişmiş ayarlar

### Kod

Gelişmiş ayarlar menüsü, malzemelerin makineyle yeniden kullanıma hazırlanması konusunda ileri seviye bilgi gerektiren işlevleri ve sistem ayarlarını kapsar. Dolayısıyla menüye erişim dört basamaklı bir sayısal kod, PIN kodu, ile kısıtlanmıştır.

Münferit seçeneklerin engellenmesi ve birden fazla PIN kodunun aynı zamanda verilmesi mümkün değildir.

⚠ PIN kodunun kaybedilmesi halinde Miele yetkili servisi tarafından yeni bir kod verilmelidir.

### PIN kodu girişi

Gelişmiş ayarlar menüsüne erişim korunuyorsa, menüyü seçtiğinizde sizden PIN kodu girmeniz istenir.



PIN kodunu bilmiyorsanız, lütfen ilgili erişim haklarına sahip bir kullanıcıya başvurunuz veya işlemi ↶ tuşuyla iptal ediniz.

- Bunun için, ilgili rakamları ^ (arttır) ve v (azalt) ok tuşları yardımıyla ayarlayınız.
- Her bir rakamı OK ile onaylayınız.

OK tuşuna basıldığında işaret otomatik olarak bir sonraki giriş olanağına atlar. Geri dönmek mümkün değildir. Hatalı giriş durumunda işlem ↶ tuşuyla iptal edilmeli ve tekrarlanmalıdır. Girilen rakamların yerine bir \* sembolü görüntülenir.

Bütün rakamlar doğru girildiyse menü erişime açılır.

Hatalı girişte bir hata uyarısı görüntülenir:

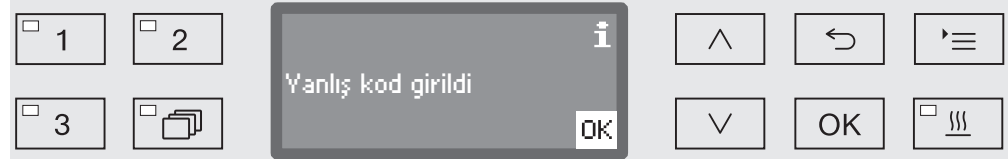

- Uyarıyı OK ile onaylayınız.

Menüye erişim engellenmeye devam eder ve gösterge tekrar menü seçimine geri döner.

### Program iptalinin engellenmesi

Başlamış olan bir program sadece zorunlu durumlarda ör. yıkanan malzeme çok fazla hareket ediyorsa iptal edilmelidir. Bu doğrultuda, programı iptal etme olanağı PIN kodu ile korunabilir.

- Menüü aşağıdaki giriş yolu üzerinden görüntüleyiniz:

☰ tuşu

- ▶ Gelişmiş ayarlar
  - ▶ Kod
    - ▶ Program iptali



- Kodlu

Program iptali ancak PIN-kodu girişi ile mümkündür.

- Kodsuz

Tüm kullanıcılar devam eden programları istedikleri anda durdurabilirler.

- ^ ve v ok tuşları yardımıyla bir seçenek belirleyiniz.
- Ayarı OK ile kaydediniz.

## Gelişmiş ayarlar

### PIN kodunun değiştirilmesi

PIN kodu dört basamaklı bir sayıdan oluşur ve kullanıcı tarafından belirlenir. Her bir basamak 0 ile 9 arasında herhangi bir değere programlanabilir.

⚠️ Yeni bir PIN kodu atandığında, bu kod eski kodun üzerine kaydedilir ve bu şekilde eski kod kalıcı bir şekilde silinir. Dolayısıyla eski kodun geri alınması mümkün değildir.  
PIN kodunun kaybedilmesi halinde Miele yetkili servisi tarafından yeni bir kod verilmelidir.

- Menüyu aşağıdaki giriş yolu üzerinden görüntüleyiniz:

☰ tuşu

- ▶ Gelişmiş ayarlar
  - ▶ Kod
    - ▶ Kod değiştir



- Bunun için, ilgili rakamları ^ (arttır) ve v (azalt) ok tuşları yardımıyla ayarlayınız.
- Her bir rakamı OK ile onaylayınız.

OK tuşuna basıldığında işaret otomatik olarak bir sonraki giriş olanağına atlar. Geri dönmek mümkün değildir. Hatalı giriş durumunda işlem ↶ tuşuyla iptal edilmeli ve tekrarlanmalıdır. Girilen rakamların yerine bir \* sembolü görüntülenir.

Son rakamın da onayından sonra yeni kod kaydedilir.

### Tarih

Tarih, örneğin, proses dokümantasyonu için gereklidir. Gösterim formatı ve güncel tarih ayarlanabilir.

#### Tarih formatının seçilmesi

Tarih formatı seçimi tarihin ekranda ve proses dokümantasyonunda nasıl görüntüleneceğini belirler.

- Menüü aşağıdaki giriş yolu üzerinden görüntüleyiniz:

☰ tuşu

▶ Gelişmiş ayarlar

▶ Tarih

▶ Tarih formatı

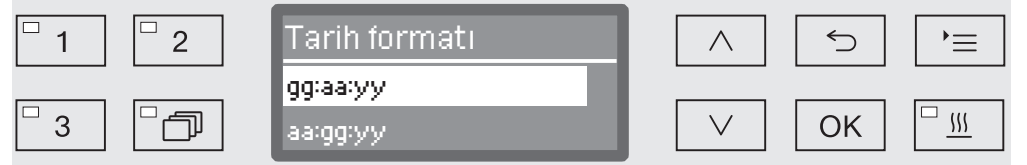

- GG günü ifade eder.
- AA ayı ifade eder.
- YY yılı ifade eder.
- İstedığınız formatı ^ ve v ok tuşları yardımıyla seçiniz.
- Ayarı OK ile kaydediniz.

## Gelişmiş ayarlar

### Tarih ayarı

Güncel tarih seçilen tarih formatında ayarlanır.

- Menüü aşağıdaki giriş yolu üzerinden görüntüleyiniz:

☰ tuşu

▶ Gelişmiş ayarlar

▶ Tarih

▶ Ayarla



- Günü/Ayı ^ (arttır) ve v (azalt) ok tuşları yardımıyla ayarlayınız ve girişi OK ile onaylayınız.

OK tuşuna basıldıktan sonra işaret otomatik olarak bir sonraki giriş olanağına atlar. Geri dönmek mümkün değildir. Hatalı giriş durumunda işlem ↵ tuşuyla iptal edilmeli ve tekrarlanmalıdır.

- Ayı/Günü ^ (arttır) ve v (azalt) ok tuşları yardımıyla ayarlayınız ve girişi OK ile onaylayınız.
- Yılı ^ (arttır) ve v (azalt) ok tuşları yardımıyla ayarlayınız ve girişi OK ile kaydediniz.

Son OK ile girilen tarih kaydedilir.

### Çalıştırma Günlüğü

Çalıştırma günlüğünde su ve işlem kimyasalları tüketim bilgileri, çalışma saatleri ve program akışları belgelenir. Makinenin tüm çalışma döngüsü burada kapsarır.

Ayrıca, Miele yetkili servisi çalıştırma günlüğüne tavsiye edilen bir sonraki bakım tarihini kaydedebilir.

■ Menüü aşağıdaki giriş yolu üzerinden görüntüleyiniz:

☰ tuşu

▶ Gelişmiş ayarlar

▶ Çalışma günlüğü

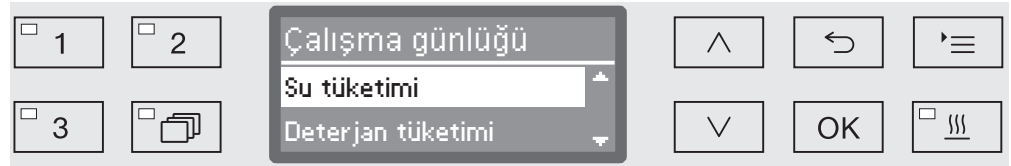

- Su tüketimi

Toplam su tüketimi göstergesi (l).

- Deterjan tüketimi

Kullanılan sıvı deterjan göstergesi (l)

- Parlaticı tüketimi

Toplam parlaticı tüketimi göstergesi (l)

- Nötraliza. madde tüketimi

Toplam nötralizasyon maddesi tüketimi göstergesi (l).

- Çalışma saati

Toplam çalışma saati göstergesi.

- Program akışı sayacı

Tamamlanan tüm programların sayısı. Münferit programlara göre ayırım söz konusu değildir. İptal edilen programlar sayılmaz.

- Servis aralığı

Bir sonraki servisin tarihi (Miele yetkili servisi tarafından kaydedilir).

■ ^ ve v ok tuşları yardımıyla bir seçenek seçiniz ve seçimi OK ile onaylayınız.

İşletim günlüğünden alınan değerler değiştirilemez.

■ Menüden ↵ tuşu ile çıkabilirsiniz.

### Rapor

Proses raporlarının arşivlenmesi için iki farklı rapor formatı arasında seçim yapılabilir.

Bunların nasıl seçileceği “Proses Dokümantasyonu” bölümünde açıklanmıştır.

### Sıcaklık birimi

Bir program çalışırken ekrandaki sıcaklık göstergesi program adımına bağlı olarak her 2 ila 5 saniyede bir güncellenir. Sıcaklık seçime bağlı olarak Santigrat (°C) veya Fahrenheit (°F) olarak görüntülenebilir.

Sıcaklık biriminin fabrika ayarı Santigrat'tır (°C).

Sıcaklık biriminin, örneğin °C'den °F'ye değiştirilmesi halinde, ayarlanan sıcaklık otomatik olarak yeni birime çevrilir.

- Menüyu aşağıdaki giriş yolu üzerinden görüntüleyiniz:

☰ tuşu

▶ Gelişmiş ayarlar

▶ Sıcaklık birimi



- °C

Sıcaklığın Santigrat cinsinden verilmesi.

- °F

Sıcaklığın Fahrenheit cinsinden verilmesi.

- ^ ve v ok tuşları yardımıyla bir seçenek belirleyiniz.
- Ayarı OK ile kaydediniz.

### Program ayarları

Bu menü yardımıyla mevcut programları özel yıkama şartlarına ve yıkanan malzemeye göre ayarlamanız ya da tüm programları fabrika ayarlarına geri yüklemeniz.

Program ayarlarının değiştirilmesi için özel cihaz bilgisine gerek vardır ve bu sebeple sadece deneyimli kullanıcılar ya da Miele yetkili servisi tarafından gerçekleştirilmelidir.

Bundan sonraki adımlar “Program ayarları” bölümünde açıklanmıştır.



### Hava soğutma

Kurutma evresi sırasında yıkama kabininden gelen sıcak atık hava buhar kondenserinden geçirilerek ortama verilir. Bu sırada oda büyüklüğüne bağlı olarak ortam oldukça ısınabilir.

Bu etkiyi azaltmak için, kurutma evresi sırasında ısınan atık hava soğutulabilir. Atık hava buhar kondenserinde bulunan ince bir sis püskürtücü yardımıyla soğutulur.

Buhar kondenseri vasıtasıyla soğutma, su tüketimini artırır.

- Menüü aşağıdaki giriş yolu üzerinden görüntüleyiniz:

☰ tuşu

▶ Gelişmiş ayarlar

▶ Kurut. havasını soğut

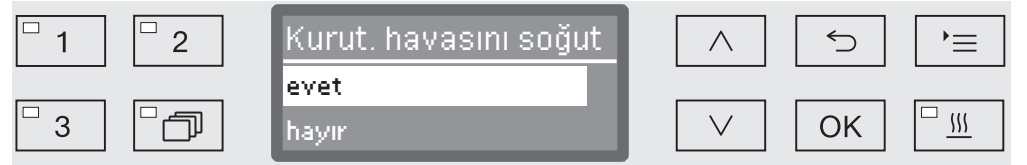

- evet

Sıcak atık hava buhar kondenseri üzerinden soğutulur.

- hayır

Sıcak atık hava soğutulmadan ortama verilir.

- ^ ve v ok tuşları yardımıyla bir seçenek belirleyiniz.
- Ayarı OK ile kaydediniz.

## Gelişmiş ayarlar

### Program onayı

Belli programlara erişimin kısıtlanması olanağı mevcuttur. Engellenen programlar seçilemezler. Bu şekilde, örneğin sadece kontrol edilmiş programların kullanılması sağlanabilir.

- Menüü aşağıdaki giriş yolu üzerinden görüntüleyiniz:

☰ tuşu

- ▶ Gelişmiş ayarlar
- ▶ Programı onayla

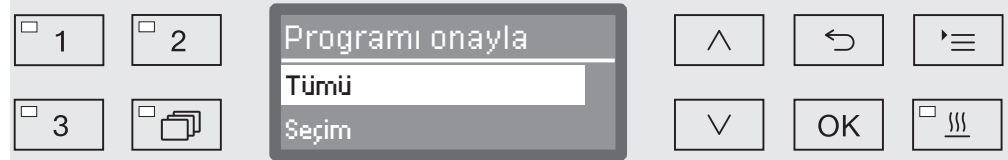

- Tümü

Tüm programlar onaylıdır.

- Seçim

Programların seçilmesi mümkündür.

- ^ ve v ok tuşları yardımıyla bir seçenek belirleyiniz ve OK ile onaylayınız.

Seçim seçeneği bütün programları içeren listeyi açar.



Program seçimi çoklu seçimle gerçekleşir. Ekranda tüm programların önünde bir kutucuk  görüntülenir. Program seçilebiliyorsa, bu kutucuğun içinde bir onay işareti  görülür. Engellenmiş programlar boş bir kutucuk ile işaretlidir.

- ^ ve v ok tuşlarıyla seçim yapılması ve OK ile onaylama yoluyla programlar onaylanır veya engellenir.
- Seçimi kaydetmek için listenin sonundaki kabul et öğesini seçiniz ve seçimi OK ile onaylayınız.

### Program kaydırma: Program seçim tuşlarına fonksiyon atanması

Program listesini kendi gerekliliklerinize göre düzenleyebilir ve bu arada [1], [2] ve [3] program seçim tuşlarına istediğiniz fonksiyonu atayabilirsiniz.

- Menüyu aşağıdaki giriş yolu üzerinden görüntüleyiniz:

☰ tuşu

- ▶ Gelişmiş ayarlar
- ▶ Programı ertele

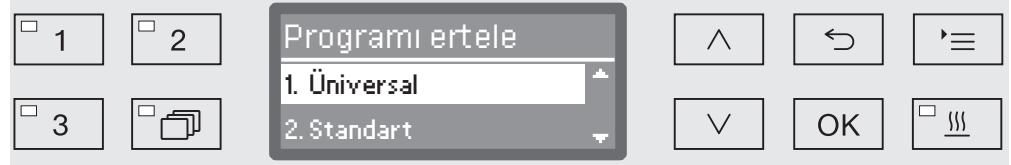

Program listesinde onaylanmış tüm programlar verilir (bkz. “Gelişmiş ayarlar/Program onayı”) Program seçim tuşlarına atama yapılırken belirleyici olan program listesindeki konumdur. Bu listede programlar 1 ile n arasında sıralı olarak numaralandırılmıştır. İlk üç program, program seçim tuşlarına atanmıştır, ör.:

- 1. Üniversal – [1] program seçim tuşunda
- 2. Standart – [2] program seçim tuşunda
- 3. Yoğun – [3] program seçim tuşunda
- 4. Anorganik
- 5. Organik
- v.b.

- ^ ve v tuşları yardımıyla kaydırmak istediğiniz programı seçiniz.

- Seçiminizi OK ile onaylayınız.

Şimdi bu programı listede kaydırabilirsiniz.

- Bunun için programı ^ ve v ok tuşları yardımıyla istediğiniz konuma hareket ettiriniz.

- Programı OK tuşu ile seçilen konuma kaydediniz.

Daha önce bu konuma kaydedilmiş olan program ile takip eden tüm programlar bir aşağı konuma kaydırılır.

Bu işlemi istediğiniz kadar tekrarlayabilirsiniz.

- Menüden ↵ tuşu ile çıkabilirsiniz.

## Gelişmiş ayarlar

### Dozaj sistemleri

Yıkama bloğu başına en fazla iki işlem kimyası dozajlanabilir. Takip eden menü vasıtasıyla dozaj sistemlerini etkinleştirebilir, havalarını alabilir, gerekirse adlarını değiştirebilir ve tüm programlar için dozaj konsantrasyonlarını ayarlayabilirsiniz.

### Dozaj sistemlerinin etkinleştirilmesi

Ardından, tüm programlar için münferit dozaj sistemlerini etkinleştirebilir veya devre dışı bırakabilirsiniz.

- Menüyu aşağıdaki giriş yolu üzerinden görüntüleyiniz:

☰ tuşu

- ▶ Gelişmiş ayarlar
  - ▶ Dozaj sistemi
    - ▶DOS... (Dozaj sisteminin adı)



- devrede

Seçilen dozaj sistemi etkinleştirilir. Dozaj sadece öngörülen yıkama bloklarında gerçekleşir (bkz. program tabloları).

- devrede değil

Seçilen dozaj sistemi tüm programlar için devre dışı bırakılır.

- ^ ve v ok tuşları yardımıyla bir seçenek belirleyiniz.
- Ayarı OK ile kaydediniz.

### DOS havasının alınması

Sıvı işlem kimyasallarına yönelik dozaj sistemleri ancak sistemde hiç hava bulunmadığında güvenilir bir dozajlama gerçekleştirebilir.

Dozaj sisteminin havası sadece şu durumlarda alınmalıdır:

- dozaj sistemi ilk defa kullanılacaksa,
- işlem kimyasalı kabı değiştirildiyse,
- dozaj sistemi tamamen boşaldıysa.

Hava alma işleminden önce, işlem kimyasalı kabının yeterince dolu olduğundan ve çekiş borularının kaplara sıkı bir şekilde takılı olduğundan emin olunuz. Birden fazla sisteminin havası aynı anda alınmaz.

■ Menüü aşağıdaki giriş yolu üzerinden görüntüleyiniz:

☰ tuşu

- ▶ Gelişmiş ayarlar
  - ▶ Dozaj sistemi
    - ▶ DOS... (Dozaj sisteminin adı)
      - ▶ DOS Hava çekişi

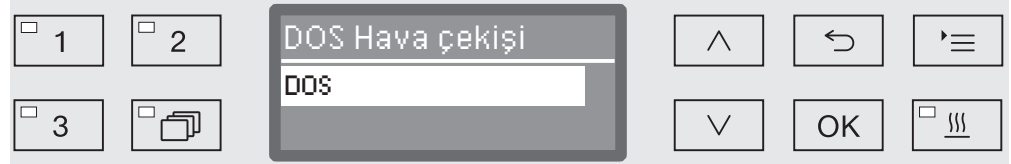

Dozaj sisteminin seçilmesi üzerine hava alma işlemi otomatik olarak başlar. Bir kez başladıktan sonra otomatik hava alma işlemi iptal edilemez.

■ ^ ve v ok tuşları yardımıyla bir dozaj sistemi seçiniz.

■ Hava alma işlemi OK ile başlatınız.

Otomatik hava alma işlemi, ekranda şu bildirim gösterildiğinde başarılı bir şekilde tamamlanmış demektir:

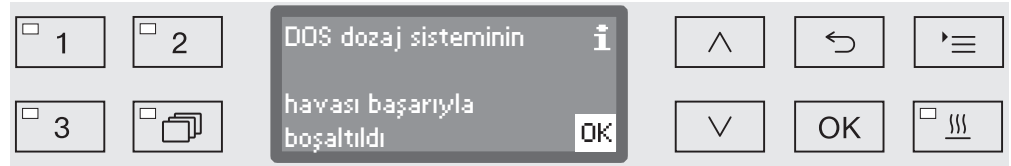

## Gelişmiş ayarlar

### Sıvı maddeler için dozaj konsantrasyonunun ayarlanması

Sıvı işlem kimyasallarının dozaj konsantrasyonu, örneğin farklı bir üreticinin kimyasalı kullanılacağında, tüm programlar için bir kerede ayarlanabilir.

Dozaj konsantrasyonu üreticinin verdiği bilgilere veya yıkama sonucu gerekliliklerine uygun olarak ayarlanmalıdır.

Sıvı madde tüketimi makinenin çalışma günlüğüne kaydedilir (bkz. "Gelişmiş ayarlar/İşletim günlüğü").

Kalifikasyondan geçmiş bir yıkama makinesinin program parametrelerindeki değişiklikler duruma göre yeni bir performans kalifikasyonu gerektirir.

- Menüü aşağıdaki giriş yolu üzerinden görüntüleyiniz:

☰ tuşu

- ▶ Gelişmiş ayarlar
  - ▶ Dozaj sistemleri
    - ▶ DOS\_
      - ▶ Konsantrasyon

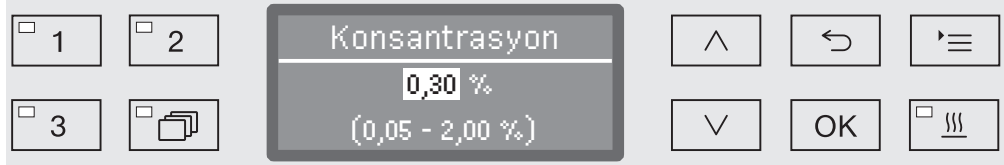

Dozaj konsantrasyonu 0,01 birimlik adımlarla ayarlanabilir. En alttaki satırda mümkün olan ayar aralığı verilir.

- Konsantrasyonu ^ (arttır) ve v (azalt) ok tuşları yardımıyla ayarlayınız.
- Ayarı OK ile kaydediniz.

### Dozaj sisteminin yeniden adlandırılması

Gerekmesi halinde, dozaj sistemlerinin “DOS1” vb. şeklindeki tanımlarını bir ek ile, örneğin “DOS1 deterjan” şeklinde genişletebilirsiniz. Karşılık gelen sayıyla birlikte verilen “DOS” tanımı değiştirilemez.

Fabrika ayarlarında gerçekleştirilen tüm değişiklikleri olası bir yetkili servis durumu için belgelendiriniz.

Bu amaçla



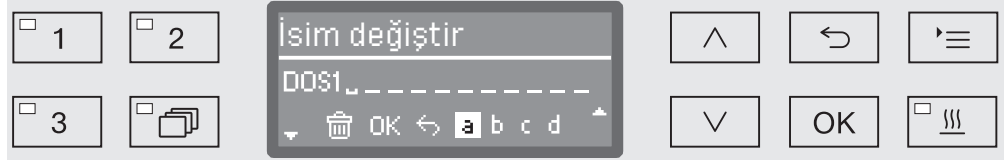

- İsim değiştir

ögesi seçildiğinde, ekran göstergesi aşağıdaki görünüme geçer:



Ortadaki satırda güncel ad görüntülenir. Bu ad alt satırdaki seçenekler ile düzenlenebilir. Üstteki satır alt satırdan seçilen öğeleri belirtir.

Adlar boşluk dahil olmak üzere en fazla 15 karakterden oluşabilir. Adlandırmaya yönelik olarak aşağıdaki seçenekler mevcuttur:

- A ile Z arası harfler;  
her kelime otomatik olarak büyük harf ile başlar.
- 0 ile 9 arası rakamlar.
- Boşluk \_.
-  sembolünün seçilmesiyle son karakter silinir.
- Ekranda OK sembolünün seçilmesiyle ad kaydedilir. Ekran göstergesi bunun üzerine ilk menüye geri döner.
- Ekrandaki  sembolü veya  tuşu, ad değişikliğini kaydetmeksizin işlemi sonlandırır. Tekrar ilk menü gösterilir.
-  (sağ) ve  (sol) ok tuşları yardımıyla imleci istenen seçeneğin üzerine getiriniz.
- Her bir seçimi OK ile tek tek onaylayınız.

### Test programı

Rutin kontrol çerçevesinde yıkama performansının kontrolüne yönelik farklı test programları mevcuttur.

Bunların hangi programlar olduğu ve nasıl başlatılabileceğiniz “Bakım tedbirleri” bölümünde açıklanmıştır.

## Gelişmiş ayarlar

### Filtre bakımı

#### Hava filtresinin değiştirilmesi

Kurutma ünitesindeki hava filtresi düzenli olarak yenisiyle değiştirilmelidir. Filtreyi nasıl değiştireceğiniz ve değiştirirken nelere dikkat etmeniz gerektiğini “Bakım tedbirleri/Filtre değişimi” bölümünden öğrenebilirsiniz.

#### Yıkama kabinindeki süzgeçlerin temizlenmesi

Yıkama kabinindeki süzgeçlerin her gün kontrol edilmesi ve düzenli olarak temizlenmesi gerekir, bkz. “Bakım tedbirleri/Yıkama kabinindeki süzgeçlerin temizlenmesi” bölümü.

Bunun için kumanda biriminde, gerekli temizliği düzenli aralıklarla hatırlatan bir sayaç etkinleştirilebilir

#### Temizlik aralığını etkinleştirme ve ayarlama

■ Menüü aşağıdaki giriş yolu üzerinden görüntüleyiniz:

☰ tuşu

▶ Gelişmiş ayarlar

▶ Filtre bakımı

▶ Süzgeç kombinasyonu

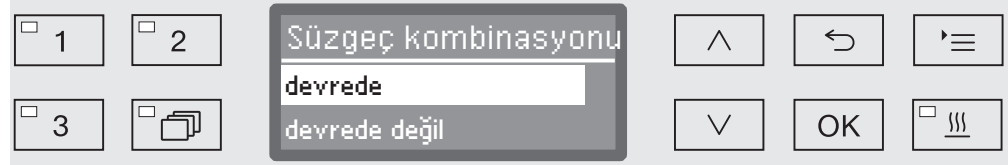

- devrede

Temizlik aralığı etkinleştirilmiştir.

devrede seçimi ile isterseniz sayacı sıfırlayabilir ya da temizlik aralığını ayarlayabilirsiniz.

- devrede değil

Temizlik aralığı etkisiz kılınmıştır.

■ ^ ve v ok tuşları yardımıyla bir seçenek belirleyiniz ve seçimi OK ile onaylayınız.



Sayaçın sıfırlanması

Temizlik aralığına yönelik sayaç sadece bir temizlik gerçekleştirildiyse sıfırlanabilir.

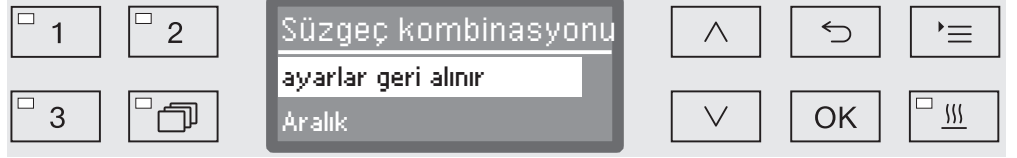

- ayarlar geri alınır

Sayaç sıfırlanır.

- Aralık

- ^ ve v ok tuşları yardımıyla bir seçenek belirleyiniz ve seçimi OK ile onaylayınız.

Temizlik aralığı ayarı

Temizlik aralığı çalıştırılan program sayısına karşı gelir ve kullanım tarzına ve beklenen partikül/katı madde oranına göre ayarlanmalıdır.

Örnek:

Günde 2 program ve haftada 5 gün için haftalık temizlik aralığı 10'a karşı gelir ( $2 \times 5 = 10$ ). Yüksek partikül oranı durumunda, süzgeci bir hafta içinde daha sık temizlemek için aralık daha kısa seçilmelidir.



Bu ayar 5 birimlik adımlarla gerçekleşir. En alttaki satırda mümkün olan ayar aralığı verilir.

- Temizlik aralığını ^ (artır) ve v (azalt) ok tuşları yardımıyla ayarlayınız.
- Ayarı OK ile kaydediniz.

### Arayüz

Miele yıkama makineleri yeniden işleme proseslerinin belgelendirilmesi olanağını sunar. Bunun için yıkama makineleri arka taraflarında, bir Miele iletişim modülü slotu ile donatılmıştır. İletişim modüllerini Miele firmasından temin edebilirsiniz. Modüllerle birlikte modüle ait kullanım kılavuzu verilir.

⚠ Yetkisiz erişim nedeniyle tehlike.

Ağ üzerinden yetkisiz erişim aracılığıyla yıkama makinesindeki ayarlar, örneğin yıkama bloğu sıcaklığı veya işlem kimyasalları dozajı, değiştirilebilir.

Yıkama makinesinin, fiziksel olarak diğer ağ bölütlerinden ayrılmış özel bir ağ bölütünde kullanınız veya bir Güvenlik Duvarı veya uygun şekilde yapılandırılmış bir yönlendirici aracılığıyla ağa erişimi kısıtlayınız.

Ağa erişimi güçlü bir şifre ile koruyunuz.

Ağa erişimi, gerekli kişiler ile sınırlayınız.

Sadece EN/IEC 62368 standardına uygun olarak test edilip onaylanmış uçbirim aygıtları (bilgisayar, yazıcı vb.) kullanınız.

İletişim modülleri, yazılım çözümleri ve uygun yazıcılar hakkında daha fazla bilgiyi Miele firmasından edinebilirsiniz.

Ethernet

İletişim modülü XKM 3000 L Med, proses verilerinin harici bir yazılım vasıtasıyla dijital olarak arşivlenmesine yönelik bir Ethernet arayüzünün kurulmasına olanak sağlar.

Modül, hazırlanacak bir Kablosuz Erişim Noktası üzerinden bir WLAN ağına bağlanabilir.

RS232

Bir rapor yazıcısının doğrudan bağlantısı için XKM RS232 10 Med bir iletişim modülüne gerek vardır.

XKM RS232 10 Med modülü bir uçbirime veya bir uçbirim emülasyonuna bağlantı için de kullanılabilir. Veriler ASCII kodunda aktarılır.

### Arayüzün yapılandırılması

⚠ Arayüz sadece uzman personel tarafından yapılandırılmalıdır.

- Menüü aşağıdaki giriş yolu üzerinden görüntüleyiniz:

☰ tuşu

▶ Gelişmiş ayarlar

▶ Arayüz



- Ethernet

Ethernet arayüzü yapılandırması

- RS232

Seri bir RS-232 arayüzünün yapılandırılması

- Arayüz türünü seçiniz ve seçiminizi OK ile onaylayınız.

Ardından arayüz parametrelerinin yapılandırılması gerekir.

### Ethernet

- Modül durumu

Bağlantı durumu göstergesi (devrede/devrede değil).

- Adres durumu

Arayüz parametreleri listesi, ör. IP Adresi, Alt ağ maskesi vb.

- DHCP

Ethernet arayüzü, ya Dinamik Ana Bilgisayar Yapılandırma Protokolü (Dynamic Host Configuration Protocol) vasıtasıyla ya da aşağıdaki parametrelerin ayarlanması yoluyla gerçekleştirilebilir:

- IP Adresi
- Alt ağ maskesi
- Standart ağ geçidi
- Otomatik DNS sunucusu
- 1. DNS sunucusu
- 2. DNS sunucusu
- Port tipi
- Port

## Gelişmiş ayarlar

---

### RS-232

- Rapor çıktısı  
Parti raporlarının daha sonra okunması (bkz. “Proses dokümantasyonu”).
- Lisan   
RS-232 arayüzü için aşağıdaki dillerden biri ayarlanabilir:  
Almanca, İngilizce (UK), Fransızca, İtalyanca, İspanyolca, Portekizce, İsveççe veya Rusça.
- Mod
  - Terminal  
Bir uçbirime veya uçbirim emülasyonuna bağlantı.  
Kiril yazı karakterleri ASCII kodu olarak kaydedilmemiştir. Lisan olarak Rusça seçildiğinde görüntüleme İngilizce (GB) gerçekleşir.
  - Yazıcı  
Rapor yazıcısının bağlanması
- Baud hızı  
Arayüzün aktarım hızı
  - 2400, 9600, 19200, 38400, 57600, 115200.
- Parite  
Veri aktarımının korunması. Paritenin gönderici ve alıcıda uyumu gerekir.
  - none, even, odd.
- ayarlar geri alınır  
Arayüz yapılandırması, varsayılan fabrika ayarına geri yüklenir.

Aşağıdaki parametreler önceden yapılandırılmıştır:

Baud hızı	9600
Bit	8
Parite	none
Durdurma bitleri	1

### Su sertlik derecesi

Bu menü yardımıyla su yumuşatma sistemini şebeke suyunun sertlik derecesine ayarlayabilirsiniz.

Diğer adımlar “Su yumuşatma sistemi” bölümünde açıklanmıştır.

### Ekran göstergesi: Sıcaklık

Bir program akışı sırasında ekran üzerinden yıkama kabini sıcaklığı sorgulanabilir.

Ya güncel sıcaklık ya da çalışmakta olan yıkama bloğu için öngörül-  
müş olan gerekli sıcaklık görüntülenir.

■ Menüye aşağıdaki giriş yolu üzerinden görüntüleyiniz:

☰ tuşu

▶ Gelişmiş ayarlar

▶ Ekran göstergesi



- Güncel sıcaklık

Yıkama kabindeki güncel sıcaklığın görüntülenmesi.

- Gerekli sıcaklık

Çalışmakta olan yıkama bloğu için öngörül-  
müş olan gerekli sıcaklık-  
nın görüntülenmesi. Herhangi bir sıcaklık verilmezse, kesikli bir çizgi  
--- görüntülenir.

Program akışı sırasında her iki ayar Sıcaklık olarak aynı şekilde görün-  
tülenir. Gerçek ve gerekli sıcaklık arasında bir ayırım belirtilmez.

■ ^ ve v ok tuşları yardımıyla bir seçenek belirleyiniz.

■ Ayarı OK ile kaydediniz.

## Gelişmiş ayarlar

### Ekran: Parlaklık ve Kontrast

Bu menü yardımıyla ekran parlaklığını ve kontrastını ayarlayabilirsiniz.

- Menüyu aşağıdaki giriş yolu üzerinden görüntüleyiniz:

☰ tuşu

▶ Gelişmiş ayarlar

▶ Ekran



- Kontrast

Kontrast ayarı

- Parlaklık

Parlaklık ayarı

- ^ ve v ok tuşları yardımıyla bir seçenek belirleyiniz.

- Seçimi OK ile onaylayınız.

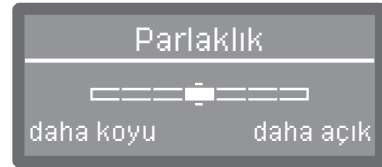

Kontrast ve parlaklık, ekrandaki bir çubuk göstere vasıtasıyla ayarlanır.

- ^ (daha çok/daha açık) ve v (daha az/daha koyu) ok tuşları yardımıyla ayarı uyarlayınız.
- Ayarı OK ile kaydediniz.

### Kapatma süresi

Yıkama makinesi ayarlanabilir bir süre boyunca kullanılmadığında, kullanıma hazır moda sokulabilir ya da otomatik olarak kapatılabilir.

#### Kullanıma hazır mod

Kullanıma hazır modda yıkama makinesinin gücü açık kalır ve ekranda güncel saat görüntülenir. Herhangi bir tuşa basılması yoluyla yıkama makinesi tekrar etkinleştirilir.

- Kullanıma hazır modunu etkinleştirmek için, Gelişmiş ayarlar/... saat sonra kapat öğesinde Otomatik Kapatma fonksiyonu (Auto-Off) etkinleştirilmeli ve bir bekleme süresi ayarlanmalıdır.
- Ayrıca Ayarlar /Güncel saat/Gösterge öğesinde güncel saat göstergesine ilişkin bir seçenek belirlenmelidir.

Ayarlanan bekleme süresinin ardından yıkama makinesi kullanıma hazır moda sokulur.

#### Otomatik kapatma (Auto-Off) fonksiyonu

Enerji tasarrufu için, Otomatik Kapatma (Auto-Off) fonksiyonu etkinleştirilebilir. Yıkama makinesi ayarlanabilir bir süre boyunca kullanılmadığında, otomatik olarak kapanır.

- Otomatik Kapatma (Auto-Off) fonksiyonunun etkinleştirilmesi için öncelikle Gelişmiş ayarlar/... saat sonra kapat öğesinde fonksiyon etkinleştirilmeli ve bir bekleme süresi ayarlanmalıdır.
- Ardından Ayarlar /Güncel saat/Gösterge öğesinde Göstergesiz seçimi yapılmalıdır.

Bekleme süresi geçtikten sonra yıkama makinesi otomatik olarak kapanır.

- Yıkama makinesinin gücünü  tuşu ile tekrar açınız.

## Gelişmiş ayarlar

### Etkinleştirmenin ardından kapatma

- Menüü aşağıdaki giriş yolu üzerinden görüntüleyiniz:
  - ☰ tuşu
    - ▶ Gelişmiş ayarlar
      - ▶ ... saat sonra kapat

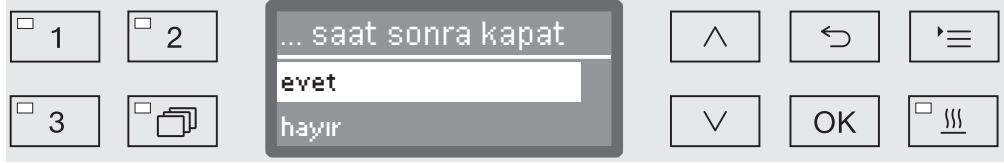

- evet

Otomatik Kapatma (Auto-Off) fonksiyonu etkinleştirilmiştir. Bir bekleme süresi ayarlanmalıdır, otomatik kapatma bu sürenin ardından gerçekleştirilir.

- hayır

Otomatik Kapatma (Auto-Off) devre dışıdır.

- ^ ve v ok tuşları yardımıyla bir seçenek belirleyiniz.
- Ayarı OK ile kaydediniz.

### Bekleme süresi ayarı

evet öğesi seçildiyse, bundan sonra bekleme süresi ayarlanmalıdır. Otomatik kapatma bu sürenin ardından gerçekleştirilecektir.

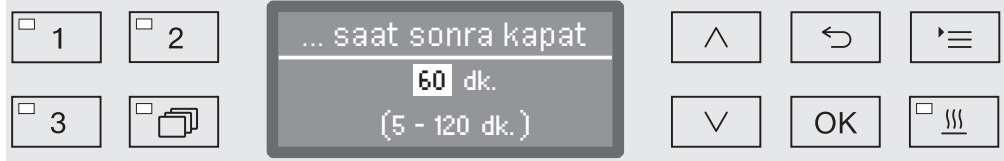

Bekleme süresi 5 dakikalık adımlarla ayarlanabilir. En alttaki satırda mümkün olan ayar aralığı verilir.

- Bekleme süresini ^ (arttır) ve v (azalt) ok tuşları yardımıyla ayarlayınız.
- Ayarı OK ile kaydediniz.



### Fabrika ayarları

Gerekmesi halinde, değiştirilen tüm parametreler tekrar fabrika ayarlarına geri getirilebilir. Kumanda birimi parametreleri ve program ayarları ayrı olarak geri alınır.

- Menüü aşağıdaki giriş yolu üzerinden görüntüleyiniz:

☰ tuşu

- ▶ Gelişmiş ayarlar
  - ▶ Fabrika ayarı
    - ▶ ayarlar geri alınır

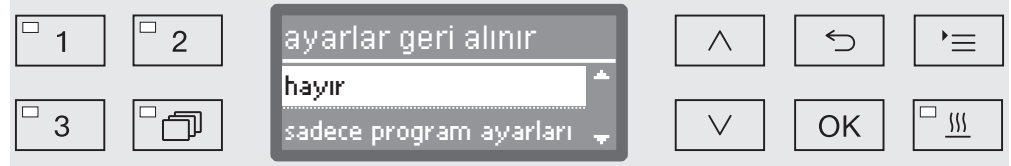

- hayır

Değiştirilen parametreler korunur.

- sadece program ayarları

Tüm program ayarları sıfırlanır.

Boş bellek alanlarına kaydedilmiş olan programlar değiştirilmeden korunur.

- Tüm ayarlar

Dozaj miktarları ve su sertlik derecesi dahil tüm kumanda parametreleri sıfırlanır.

- ^ ve v ok tuşları yardımıyla bir seçenek belirleyiniz.

- Seçimi OK ile onaylayınız.

Yıkama makinesi bunun üzerine yeniden başlatılır.

### Tüm ayarlar

Tüm ayarlar seçiminde, makine yeniden başlatıldıktan sonra lisan, tarih, güncel saat, su sertlik derecesi gibi temel parametreleri tekrar girmeniz istenir.

- Lisan, tarih ve güncel saati vb. giriniz.

Son girişin yapılmasıyla tüm parametreler kaydedilir ve fabrika ayarlarının geri yüklenmesi sonlanır. Ekran göstergesi değişir ve son seçilen program gösterilir.

### Yazılım sürümü

Bu menü vasıtasıyla her bir kumanda elemanının yazılım sürümünü sorgulayabilirsiniz. Bu bilgilere örneğin bir yetkili servis durumunda ihtiyacınız olacaktır.

Diğer adımlar "Müşteri hizmetleri" bölümünde açıklanmıştır.

## Program ayarları

### Program ayarlarının deęiřtirilmesi

Program ayarları yıkama gerekliliklerine ve yıkanan malzemeye uygun olmalıdır.

Program ayarlarının deęiřtirilmesi için özel cihaz bilgisine gerek vardır ve bu sebeple sadece deneyimli kullanıcılar ya da Miele yetkili servisi tarafından gerçekleştirilmelidir.

Kalifikasyondan gemiř bir yıkama makinesinin program parametrelerindeki deęiřiklikler duruma gre yeni bir performans kalifikasyonu gerektirir.

### Program yapısı

Her bir program, birbiri ardına yrtlebilir program bloklarından oluşur. Bir program en az bir ve en fazla 11 program bloęu içerir. Her bir blok, program dahilinde sadece bir kez kullanılabilir.

Program bloklarının stne bir program bařlıęı atanır. Bu bařlıkta programın genel ayarları bulunur. Ayrıca bu bařlık vasıtasıyla yıkama bloklarının mnferit parametreleri genel olarak etkinleřtirilir veya etkisiz kılınır.

#### Program bařlıęı

- Pskrtme kolu takibi

Seilen yıkama bloklarında devir sayısını takip etme olanaęı vardır.

- LFMMc Sınır deęeri

İletkenlik ölçm modl sayesinde (LFMMc) son durulamada suyun iletkenlięini kontrol edilir.

- Su miktarını deęiřtir

Her bir programa iliřkin giren su miktarı artırılabilir veya azaltılabilir. Bu ayar su giriři olan tm program blokları için geerlidir.

- Su tahliye sresi

Yıkama kabinindeki atık suyu ngrlen srede tahliye etmek için binadaki atık su sistemi yeterli deęilse, bořaltma sresini uzatabilirsiniz.

### Program blokları

Yıkama bloklarının sırası önceden belirlenmiştir ve program tablosunda gösterilenlere karşı gelir (bkz. "Program tablosu").

- 1. Ön Yıkama ila 3. Ön Yıkama

Ön yıkama, kaba kirlerin ve köpük oluşturan maddelerin giderilmesine yarar.

- 1. Ana Yıkama ve 2. Ana Yıkama

Malzemeye bağlı olarak yıkama genelde deterjan ilave edilerek 50 °C ile 85 °C derece arası sıcaklıklarda gerçekleştirilir.

- 1. Ara durulama ila 4. Ara durulama

Ara yıkama adımlarında önceki yıkama bloklarından kalan işlem kimyasalları temizlenir ve gerektiğinde yeni nötralizasyon maddesinin verilmesi ile etkisiz hale getirilir.

- 1. Ek durulama ila 2. Ek durulama

Malzemelerin üzerinde birikintiler oluşmasını engellemek üzere son durulamada tam iyonize su (varsa) kullanılmalıdır.

- Kurutma

Yeterli bir kurutma yıkanan malzeme üzerinde kalan nemi azaltır.

### Menünün görüntülenmesi

Varsayılan fabrika ayarı olarak, program ayarları menüsüne kullanıcının erişimi engellenmiştir. Gerekliğinde menü Miele yetkili servisi tarafından erişime açılabilir.

- Menüyü aşağıdaki giriş yolu üzerinden görüntüleyiniz:

☰ tuşu

▶ Gelişmiş ayarlar

▶ Program ayarları



- Programı değiştir

Yıkama programları tek tek yıkama gerekliliklerine uyarlanabilir.

- Programı geri al

Bir programın fabrika ayarlarına sıfırlanması. Yetkili servis tarafından yeni oluşturulan programlar bu seçim ile silinirler.

## Program ayarları

### Programın sıfırlanması

Programları tek tek teslimat anındaki durumlarına sıfırlayabilirsiniz.

⚠ Hafızada boş bir alana kaydedilen programlar geri döndürülemez bir şekilde silinir.

- ...
- ▶ Program ayarları
  - ▶ Programı geri al

Ekranda önce bütün programların listesi gösterilir.

- Programı ^ ve v ok tuşları yardımıyla seçiniz ve seçiminizi OK ile onaylayınız.



- evet
  - Program fabrika ayarlarına sıfırlanır.
- hayır
  - Program parametreleri değiştirilmez.
- ^ ve v ok tuşları yardımıyla bir seçenek belirleyiniz ve seçiminizi OK ile onaylayınız.

### Programın değiştirilmesi

Program tablolarında değiştirilebilir olarak belirtilmiş olan tüm parametreleri değiştirebilirsiniz. Diğer ayarlar Miele yetkili servisine özeldir.

Programların ayarı iki adımda gerçekleşir:

- İlk olarak yıkama blokları programa yeniden atanmalı veya mevcut atama onaylanmalıdır. Sadece atanmış olan program bloklarının parametreleri değiştirilebilir.
- Ardından program parametreleri değiştirilebilir.

Fabrika ayarlarında gerçekleştirilen tüm değişiklikleri olası bir yetkili servis durumu için belgelendiriniz.

Kalifikasyondan geçmiş bir yıkama makinesinin program parametrelerindeki değişiklikler duruma göre yeni bir performans kalifikasyonu gerektirir.

...

► Program ayarları

► Programı değiştir



- Değiştirmek istediğiniz programı seçiniz.

Diğer adımlar “Yıkama bloklarının atanması” bölümünde açıklanmıştır.

## Program ayarları

### Yıkama bloklarının atanması

Her bir program değişikliği yıkama bloklarının atanması ile başlar.

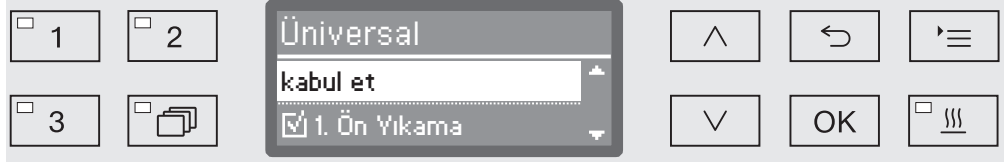

Atama çoklu seçimle gerçekleşir. Ekranda tüm yıkama bloklarının önünde bir kutucuk  görüntülenir. Yıkama bloğu bu programa atanmışsa, bu kutucuk içinde bir onay işareti  görülür. Yıkama bloklarını seçmek yoluyla bunları programa atayabilir veya atamayı tekrar kaldırabilirsiniz.

- ^ ve v ok tuşlarıyla seçme ve OK ile onaylama yoluyla yıkama blokları seçilir veya iptal edilir.
- Seçimi kaydetmek için listenin sonundaki kabul et öğesini seçiniz ve seçimi OK ile onaylayınız.
- Önceden ayarlı yıkama bloklarını değiştirmeden kabul etmek isterseniz, kabul et seçeneğini OK ile hemen onaylayabilirsiniz.

Ardından diğer ayar olanakları gelir. Bu ayarları herhangi bir sıralamayla düzenleyebilirsiniz.

### Püskürtme kolu takibi

İşlem sonucu, yıkanan malzemelerin tüm yüzeylerinin ve içinin yıkama suyu ile yıkanmasına bağlıdır. Bu amaçla makine, sepet ve mobil raf ünitesi püskürtme kolları dönerek yıkama suyunu kabin içinde dağıtır.

Püskürtme kollarının devir hızlarının program akışı sırasında takip edilmesi mümkündür.

Devir sayısı özel manyetik püskürtme kolları yardımıyla belirlenir. Daha eski sepet ve mobil raf ünitesi modellerinin manyetik püskürtme kolları bu yıkama makinesinin sensör teknolojisi tarafından kapsanmaz ve dolayısıyla takip edilemez.

Hesaplanan devir sayısı önceden belirlenen aralık içinde değilse, bu ör. hatalı doldurma veya köpük oluşumu dolayısıyla su sirkülasyonunda engeller bulunduğu anlamına gelir.

Devir sayısı aralığı uygulama alanına, programa ve kullanılan mobil raf ünitelerine veya sepetlere bağlıdır.

### Püskürtme kolu takibinin etkinleştirilmesi

Püskürtme kolu takibi genel olarak bütün yıkama blokları için etkinleştirilir veya etkisiz kılınır.

...

► Püskürtme kolu takibi

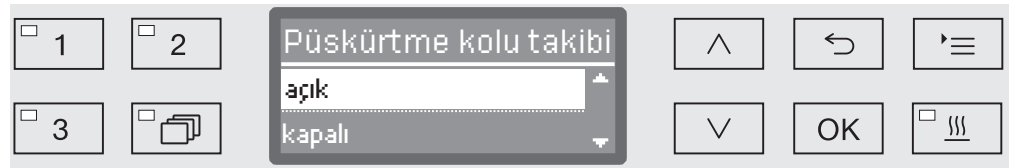

- kapalı

Püskürtme kolu takibi devre dışıdır.

- Sepet kapalı

Sadece makinenin püskürtme kolları takip edilir. Sepet ve mobil raf ünitesi püskürtme kollarının sensörleri devre dışıdır.

- açık

Tüm püskürtme kolları takip edilir.

■ ^ ve v ok tuşları yardımıyla bir seçenek belirleyiniz.

■ Ayarı OK ile kaydediniz.

## Program ayarları

Sapma gösteren püskürtme kolu devir sayılarının etkisinin ne olacağı, her bir yıkama bloğu için ayrı olarak ayarlanır.

...

- ▶ Yıkama bloğu seçiniz, ör.: 1. Ana Yıkama
  - ▶ Püskürtme kolu takibi

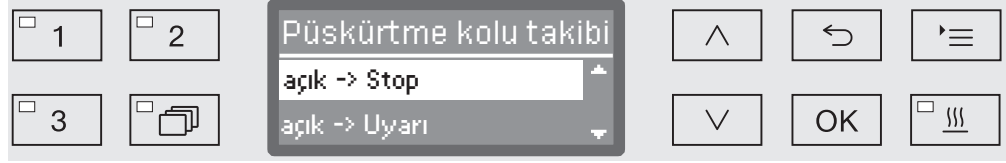

- açık -> Stop

Çalışmakta olan program, devir sayısı sapması durumunda iptal edilir. İptal işlemi ekranda gösterilir ve parti raporunda belirtilir.

- açık -> Uyarı

Devir sayısı sapması durumunda program normal bir şekilde çalışmaya devam eder. Sadece ekranda bir bildirim verilir ve sapma parti raporunda belirtilir.

- kapalı

Bildirim verilmez ve program normal bir şekilde devam eder.

- ^ ve v ok tuşları yardımıyla bir seçenek belirleyiniz.
- Uyarı OK ile kaydediniz.



### İletkenlik ölçümü

Sulu çözeltilerin elektrik iletkenliği, çözülmüş, elektrik ileten maddelerin (ör. tuzlar, asitler vb.) toplam miktarına yönelik bir ölçüttür.

İşlem sonucu için son durulama evresi sırasındaki elektrik iletkenliği önem arz eder. Suyun içerdiği tuzlar veya kalıntılar kurutma işleminin ardından yıkanan malzemelerin üzerinde kalır.

Bu evrede iletkenliğin yüksek olması işlemde geçirilmiş malzemelerin amaçlanan kullanımını kısıtlayabilir.

Kullanılan suyun iletkenliği yetersiz ve/veya değişken başlangıç kalitesi tarafından olumsuz etkilenir, suyun kalitesindeki bu yetersizlik veya değişkenlik şunlardan kaynaklanır:

- yıpranmış bir su yumuşatma sistemi ve / veya yıpranmış bir demineralizasyon kartuşu (sonradan satın alınabilir aksesuar)
- ters osmoz ünitesinde (sonradan satın alınabilir aksesuar) yırtılmış bir membran
- binadaki su tesisatında gerçekleştirilen çalışmalar,
- bakım çalışmalarının ardından yanlış takılan (karıştırılan) su bağlantıları

Önceki yıkama bloklarından iletken madde taşınmasının olası sebepleri arasında şunlar sayılabilir:

- kullanılan suyun kalıntıları,
- başlangıçtaki kontaminasyonun kalıntıları
- işlem kimyasalı kalıntıları,
- yıkanan malzemelerin özellikleri,
- doldurulan malzemeleri türü,
- köpük.

Son durulama evresindeki iletkenlik, su girişinde kullanılan suyun iletkenliği ve önceki program bloklarından taşınan iletken maddelerin sonucudur.

Yıkama makinesinin iletkenlik ölçüm modülü yıkama suyunun elektrik iletkenliğini takip eder. Noniyonik yüzeyaktif maddeler gibi iletken olmayan maddeler sensör tarafından kaydedilmez.

## Program ayarları

### İletkenlik ölçümünün etkinleştirilmesi

İletkenlik ölçümü her bir program için ayrı olarak etkinleştirilir. Son durulama evresindeki iletkenlik ölçülür.

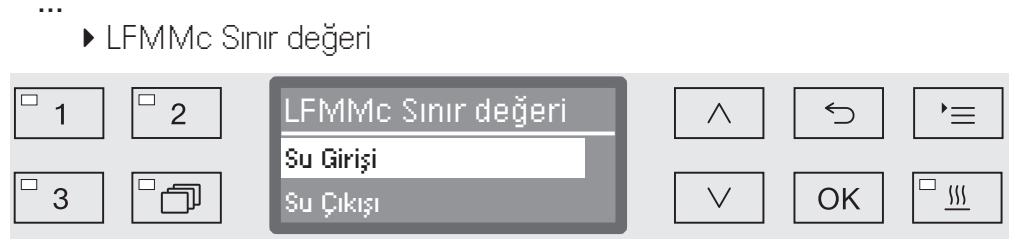

#### - Su Girişi

Yıkama suyunun elektrik iletkenliği son durulama evresi başlamadan önce ölçülür.

#### - Su Çıkışı

Yıkama suyunun elektrik iletkenliği son durulama evresinden sonra ölçülür.

■ ^ ve v ok tuşları yardımıyla bir seçenek belirleyiniz.

■ Ayarı OK ile kaydediniz.

Yapılan her seçimin ardından elektrik iletkenliğine yönelik bir azami sınır değeri verilmelidir.

### Sınır değerlerinin ayarlanması

Su Girişi ve Su Çıkışı için sınır değerler tek tek ayarlanır.

- ...
- LFMMc Sınır değeri
- Su Girişi veya Su Çıkışı
- Ayarla

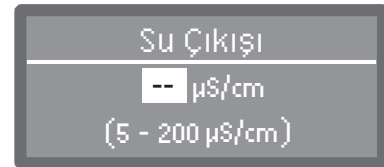

Sınır değerlerin ayarı 1 birimlik adımlar ile yapılır. En alttaki satırda mümkün olan ayar aralığı verilir.

■ Sınır değeri ^ (arttır) ve v (azalt) ok tuşları yardımıyla ayarlayınız.

■ Sınır değeri OK ile kaydediniz.

### Sınır değeri aşımı durumunda tekrar

İletkenlik su girişi veya su çıkışına yönelik sınır değeri aşarsa, ölçüm tekrarlanabilir.

Su girişindeki sınır değeri çok yüksekse, su tahliye edilir ve su girişi tekrarlanır. İletkenlik değeri son durulama evresinin sonunda su çıkışına yönelik sınır değerin üzerindeyse, tüm son durulama bloğu tekrarlanır.

Ölçülen değeri tekrarın ardından yine sınır değeri aşıyorsa, program bir hata bildirimini ile iptal edilir. Bildirim hem ekranda hem de parti raporunda belirtilir.

- ...
  - ▶ LFMMc Sınır değeri
    - ▶ Su Girişi veya Su Çıkışı
      - ▶ Tekrar sayısı

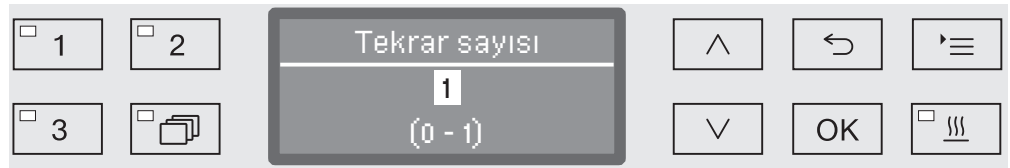

Bu ayar 1 birimlik adımlarla gerçekleşir. En alttaki satırda mümkün olan ayar aralığı verilir.

- Tekrar sayısını ^ (arttır) ve v (azlat) tuşları ile ayarlayınız.
- Ayarı OK ile kaydediniz.

### iletkenlik ölçüm modülünün kalibre edilmesi

Düzenli aralıklarla, örneğin bakım çerçevesinde, iletkenlik ölçüm modülü Miele yetkili servisi tarafından yeniden kalibre edilmelidir. Duruma göre, bakım dönemleri dışında da bir kalibrasyon gerekli olabilir.

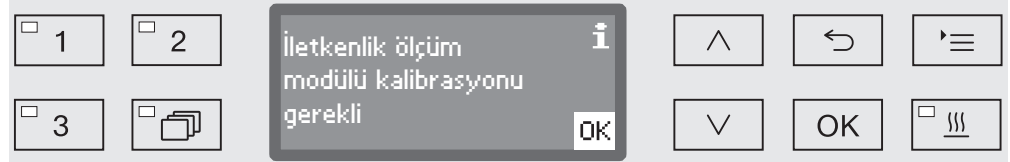

- Bu türden bir bildirim durumunda Miele yetkili servisini bilgilendiriniz.

## Program ayarları

### İletkenlik sensörünün etkinleştirilmesi

İletkenlik ölçümü son durulama evresinde gerçekleşir (bkz. Program tabloları).

...

► 1. Ek durulama veya 2. Ek durulama

► LFMMc Kontrolü

The screenshot shows a control panel with a central display area. The display area is titled 'LFMMc Kontrolü' and contains two options: 'evet' (yes) and 'hayır' (no). To the left of the display are four buttons labeled '1', '2', '3', and a folder icon. To the right are four buttons: an up arrow, a left arrow, a right arrow, and an OK button. Below the OK button is a button with a list icon.

- evet

İletkenlik ölçülür.

- hayır

İletkenlik sensörü devre dışıdır.

■ ^ ve v ok tuşları yardımıyla bir seçenek belirleyiniz.

■ Ayarı OK ile kaydediniz.

### Su miktarının değiştirilmesi

Yıkanan malzemenin yapısı dolayısıyla fazla su gerekiyorsa veya kirlerin türü (ör. kan) veya kullanılan işlem kimyasalları dolayısıyla güçlü köpük oluşumunun hesaba katılması gerekiyorsa, su miktarının artırılması mantıklı olur. Ek su miktarı kullanılan sepetlerin veya mobil raf ünitelerinin tasarımına, kirlilik türüne ve yıkanan malzemeye bağlıdır.

Az kirli malzemeler bir sonraki kullanıma hazırlanacaksa, kullanılacak su da az olur, bu durumda su ve enerji tasarrufu için su miktarı yeniden fabrika ayarlarına sıfırlanabilir.

...

► Su miktarını değiştir

The screenshot shows a control panel with a central display area. The display area is titled 'Su miktarını değiştir' and shows a value of '0,0 l' with a range '(0,0 - 8,5 l)' below it. To the left of the display are four buttons labeled '1', '2', '3', and a folder icon. To the right are four buttons: an up arrow, a left arrow, a right arrow, and an OK button. Below the OK button is a button with a list icon.

Su miktarı 0,5 litrelik adımlarla artırılabilir veya tekrar fabrika ayarına sıfırlanabilir. En alt satırda mümkün olan ayar aralığı verilir. "0 l" ayarı fabrika ayarına karşı gelmektedir.

■ Su miktarını ^ (artır) ve v (azalt) ok tuşlarıyla değiştiriniz.

■ Ayarı OK ile kaydediniz.

### Su tahliye süresi- nin uzatılması

Binanın atık su sistemi atık suyu yıkama kabininden öngörülen süre içinde boşaltmak için yeterli olmadığından yıkama bloğunun sonunda yıkama kabininde su kalıyorsa, aşağıdaki hata bildirimi verilir:



Bu durumda su tahliye süresi uzatılabilir.

...

► Su tahliye süresi

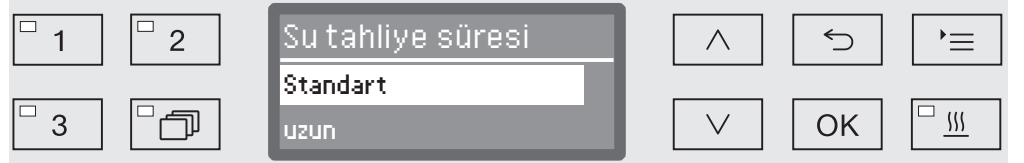

- Standart

Su tahliye süresi standart ayara karşı gelir.

- uzun

Su tahliye süresi öngörülen sabit bir süre ile uzatılır.

Bu ayar ile program süresi uzar.

- ^ ve v ok tuşları yardımıyla bir seçenek belirleyiniz.
- Ayarı OK ile kaydediniz.

## Program ayarları

### Konsantrasyon ayarı

Yıkama bloğu başına en fazla iki işlem kimyası dozajlanabilir. Ayrıca, aynı dozaj sisteminin iki kez tetiklenmesi de mümkündür.

- ...
- ▶ 1. Dozaj veya 2. Dozaj
- ▶ Dozaj sistemleri

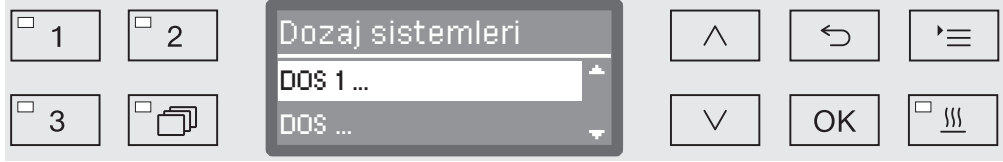

Dozaj sistemlerinin sayısı donanımına ve bağlı DOS modellerine bağlı olarak farklılık gösterebilir.

- ^ ve v ok tuşları yardımıyla bir dozaj sistemi seçiniz ve seçimi OK ile onaylayınız.

Bunun ardından % (yüzde) olarak dozaj konsantrasyonu ayarı gerçekleştirir.

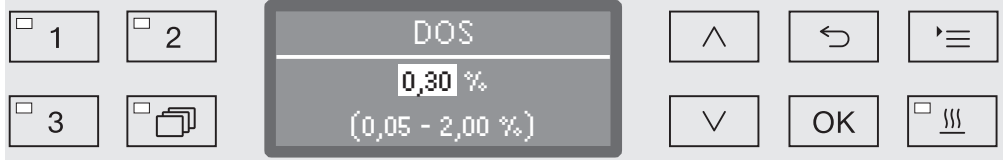

Bu ayar %0,01'lik adımlarla gerçekleşir. En alttaki satırda mümkün olan ayar aralığı verilir.

- Dozaj konsantrasyonunu ^ (arttır) ve v (azalt) tuşları yardımıyla ayarlayınız.
- Ayarı OK ile kaydediniz.

### Yıkama bloğu sıcaklığının ayarlanması

Yıkama bloğu sıcaklığına yıkama suyunun ısıtılması ile ulaşılır. Sıcaklık yapılan işe uygun olmalıdır.

55 °C derecenin üzerindeki sıcaklıklar proteinin doğal yapısının bozulmasına ve hatta bağlanmasına sebep olur.  
Enfeksiyonların önlenmesine ilişkin uygun tedbirler alınmalıdır.

...  
► Yıkama bloğu sıcaklığı

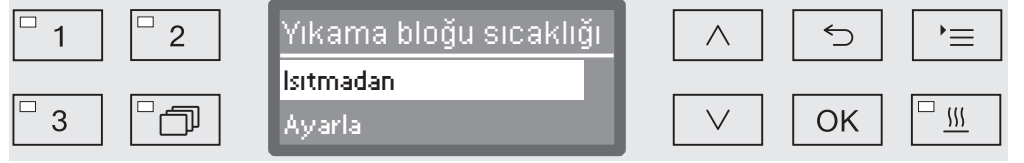

- Isıtmadan

Yıkama suyu ısıtılmaz. Yıkama kabindeki sıcaklık bir önceki yıkama bloğunun sıcaklığının ve içeri akan suyun sonucudur.

- Ayarla

Bir yıkama bloğu sıcaklığının ayarlanması.

- ^ ve v ok tuşları yardımıyla bir seçenek belirleyiniz.
- Ayarı OK ile kaydediniz.

Ayarla seçimi durumunda, ardından yıkama bloğu sıcaklığı girilmelidir.

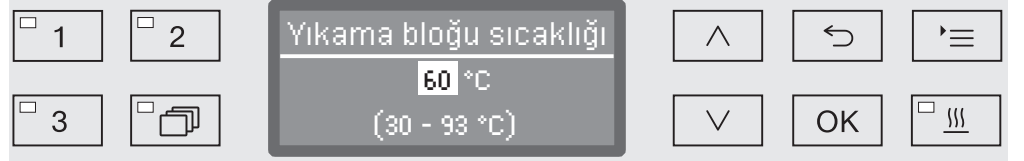

Bu ayar 1 birimlik adımlarla gerçekleşir. En alttaki satırda mümkün olan ayar aralığı verilir.

İşlem kimyasallarının dozajı fabrikada belirlenmiş bir dozaj sıcaklığında gerçekleştirilir. Söz konusu yıkama bloğu için işlem kimyasalı dozajı öngörülmüşse, ayarlanabilir en düşük sıcaklık dozaj sıcaklığına karşı gelir. Daha düşük bir değer ayarlamak mümkün değildir.

- Yıkama bloğu sıcaklığını ^ (arttır) ve v (azalt) tuşları yardımıyla ayarlayınız.
- Ayarı OK ile kaydediniz.

## Program ayarları

### Sıcaklık muhafaza süresinin ayarlanması

Sıcaklık muhafaza süresi, yıkama bloğu sıcaklığının sabit tutulduğu zaman dilimine karşı gelir.

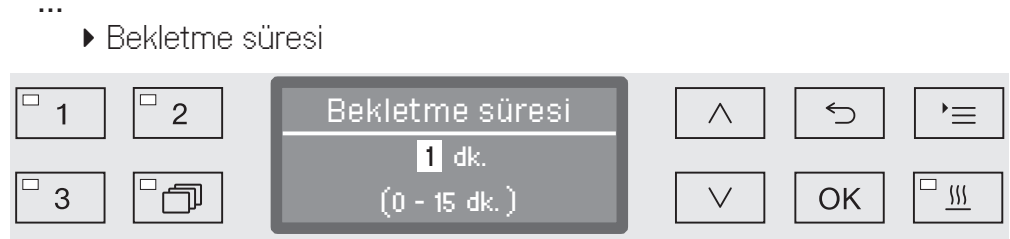

Bu ayar 1 dakikalık adımlarla gerçekleştirilir. En alttaki satırda mümkün olan ayar aralığı verilir.

Söz konusu yıkama bloğu için işlem kimyasalı dozajı öngörülmuşse, sıcaklık muhafaza süresi asgari olarak önceden belirlenmiş DOS etki süresine karşı gelir. Daha düşük bir değer ayarlamak mümkün değildir.

- Sıcaklık muhafaza süresini ^ (arttır) ve v (azalt) ok tuşları yardımıyla ayarlayınız.
- Ayarı OK ile kaydediniz.



### Kurutma ünitesi

Ek "Kurutma" fonksiyonu program sonundaki kurutma işlemini hızlandırır.

Kurutma fonksiyonu etkinleştirildiğinde kurutma ünitesi, kapak kapalıyken, ısıtılmış ve HEPA filtreden geçirilmiş kurutma havasını yıkama kabineye yönlendirerek yıkanan malzemelerin aktif bir şekilde kurumasını sağlar. Isıtılan kurutma havası buhar kondenseri üzerinden dışarıya verilir ve gerekirse soğutulabilir (bkz. "Gelişmiş ayarlar/Hava soğutma").

### Soğutma arası

Son durulama evresinin sonu ve kurutma ünitesinin çalışmaya başlaması arasına bir soğutma arası (soğutma molası) eklenebilir. Verilen bu arada su buharı yıkama kabinden alınıp buhar kondenseri üzerinden iletilerek yoğunlaştırılır. Bu şekilde yıkama kabindeki nem azaltılır, bu da kurutma işlemini olumlu etkiler.

...

#### ► Soğutma molası



- hayır

Kurutma ünitesi soğutma arası verilmediğinde durulama evresinin hemen ardından başlar.

- Süre

Ayarlanabilir bir süre için soğutma arası etkinleştirilir.

■ ^ ve v ok tuşları yardımıyla bir seçenek belirleyiniz ve OK ile onaylayınız.

Süre seçiminin ardından soğutma arasının süresi ayarlanmalıdır.

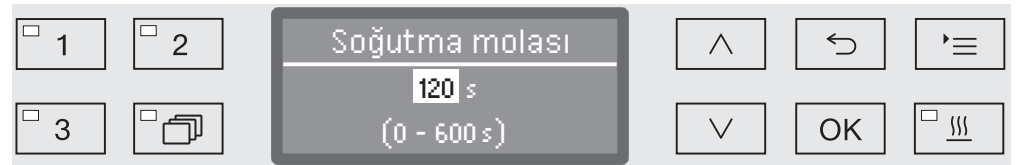

Bu ayar 10 saniyelik adımlarla gerçekleştirilir. En alttaki satırda mümkün olan ayar aralığı verilir.

■ Soğutma arasının süresini ^ (arttır) ve v (azalt) ok tuşları yardımıyla ayarlayınız.

■ Ayarı OK ile kaydediniz.

## Program ayarları

Sıcaklık ve süre ayarı

Kurutma evresi iki bloğa ayrılmıştır. Her bir blok için sıcaklık ve sıcaklık muhafaza süresi (kurutma süresi) ayarlanmalıdır. İlk blok (Sıcaklık 1 ve Kurutma süresi 1) programların hepsine atanmıştır, ancak gerekirse Miele yetkili servisi tarafından düzenlenebilir.

Sıcaklık 1 ayarı

...

► Sıcaklık 1

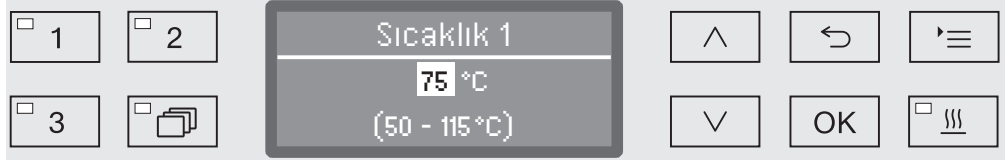

Sıcaklık 5 derecelik adımlarla ayarlanır. En alttaki satırda mümkün olan ayar aralığı verilir.

- Sıcaklığı  $\wedge$  (arttır) ve  $\vee$  (azalt) ok tuşları yardımıyla ayarlayınız.
- Ayarı OK ile kaydediniz.

Kurutma süresi 1 ayarı

...

► 1. Kurutma süresi

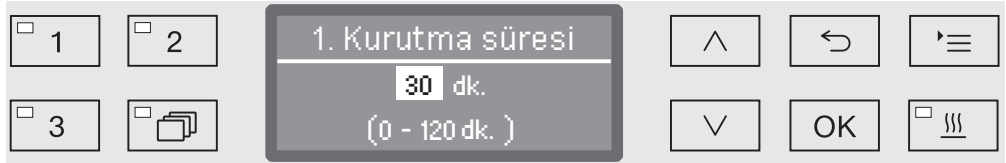

Sıcaklık muhafaza süresi 1 dakikalık adımlarla ayarlanır. En alttaki satırda mümkün olan ayar aralığı verilir.

- Sıcaklık muhafaza süresini  $\wedge$  (arttır) ve  $\vee$  (azalt) ok tuşları yardımıyla ayarlayınız.
- Ayarı OK ile kaydediniz.

Sıcaklık 2 ayarı

...

► Sıcaklık 2

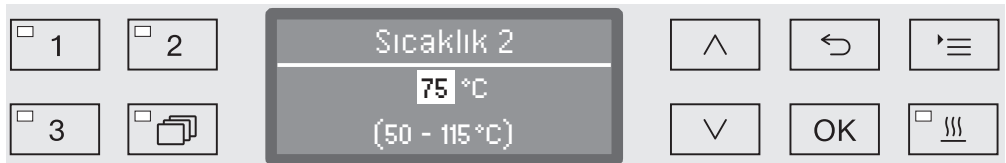

Sıcaklık 5 derecelik adımlarla ayarlanır. En alttaki satırda mümkün olan ayar aralığı verilir.

- Sıcaklığı  $\wedge$  (arttır) ve  $\vee$  (azalt) ok tuşları yardımıyla ayarlayınız.
- Ayarı OK ile kaydediniz.

Kurutma süresi 2  
ayarı

...

► 2. Kurutma süresi

► Ayarla

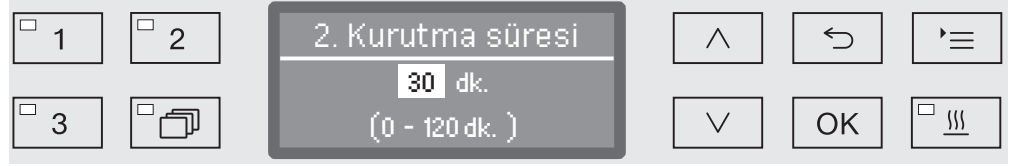

Sıcaklık muhafaza süresi 1 dakikalık adımlarla ayarlanır. En alttaki satırda mümkün olan ayar aralığı verilir.

- Sıcaklık muhafaza süresini ^ (arttır) ve v (azalt) ok tuşları yardımıyla ayarlayınız.
- Ayarı OK ile kaydediniz.

Süre değiştirilebilir

Gerekirse program başlamadan önce kurutma süresi tekrar ayarlanarak kaydedilebilir.

...

► 2. Kurutma süresi

► Süre değiştirilebilir?

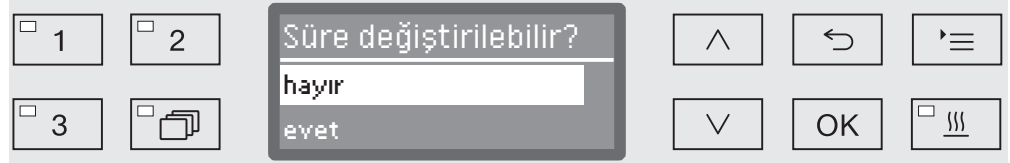

- evet

Herhangi bir program başlamadan önce kurutma süresi yeniden ayarlanıp kaydedilebilir.

- hayır

Kurutma süresi değiştirilemez.

- ^ ve v ok tuşları yardımıyla bir seçenek seçiniz.
- Ayarı OK ile kaydediniz.

## Program ayarları

### Fan ile soğutma

Kurutma işleminin ardından yıkanan malzemenin soğutulması kurutma ünitesi vasıtasıyla hızlandırılabilir. Bu amaçla kurutma ünitesinin fanı ısıtma kapalı bir durumda çalışmaya devam eder ve bu şekilde yıkama kabininin içini soğütür.

...

#### ► Fanlı soğutma

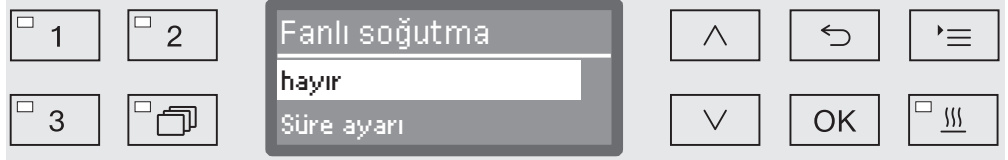

- hayır

Kurutma ünitesinin fanı açılmaz.

- Süre ayarı

Kurutma ünitesinin fanı ayarlanabilir bir süre boyunca açık kalır.

■ ^ ve v ok tuşları yardımıyla bir seçenek belirleyiniz ve OK ile onaylayınız.

Süre ayarı seçiminin ardından soğütme arasının süresi ayarlanmalıdır.

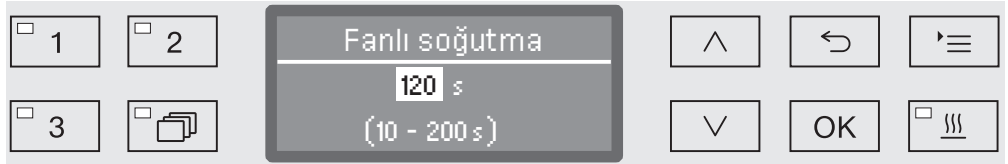

Bu ayar 10 saniyelik adımlarla gerçekleştirilir. En alttaki satırda mümkün olan ayar aralığı verilir.

■ Soğütme süresini ^ (arttır) ve v (azalt) ok tuşları yardımıyla ayarlayınız.

■ Ayarı OK ile kaydediniz.

### Yeniden işleme prosesinin belgelendirilmesi

Yeniden işleme prosesleri parti bazında belgelendirilir. Ayar ve güncel değerlerin bir karşılaştırması kaydedilir.

Program çalışması sırasında diğerlerinin yanı sıra şu veriler de kaydedilir:

- Makine tipi ve seri numarası
- Tarih
- Program başlama saati ve program adı
- Parti numarası
- Kullanılan yıkama blokları
- Dozaj sıcaklığı ve duruma göre gerekli dozaj miktarıyla birlikte dozaj sistemi
- Sıcaklık ve etki etme süreler için ayar değerleri
- Etki etme süresi sırasında en düşük ve en yüksek sıcaklık
- Yıkama suyu basıncı ölçüm sonucu
- Tüm arıza uyarıları
- Program sonu
- Yetersiz tuz gibi sistem bildirimleri

Gerektiğinde rapora başka veriler de dahil edilebilir. Bunun için Miele yetkili servisine başvurunuz.

### Kaydetme

Kapsamdan bağımsız olarak en az 10 ve en fazla 20 parti raporu cihazın dahili belleğinde tutulur. Bu raporlar elektrik kesintisi sırasında kaybolmaz. Örneğin, ağ bağlantısı veya yazıcı sorunları durumunda bunlar daha sonra okunabilir. Bellek alanı doluysa en eski raporun üzerine kaydedilir.

Ayrıca son çalıştırılan programın ham verileri proses verilerinin grafiksel gösterimi için kaydedilir. Bu veriler harici bir dokümantasyon yazılımı tarafından grafiksel görünüme dönüştürülebilir. Ham verilerin aktarımı Ethernet arayüzü gerektirir. Ekranda grafiksel gösterim veya doğrudan bağlı bir yazıcıya göndermek mümkün değildir. Grafik bilgileri elektrik kesintisinde kaybedilir.

### Parti numarasının kaydı

Miele yetkili servisi, örneğin yazılım güncellemeleri veya makine kumanda biriminin değiştirilmesi durumunda, sıralı parti numaraları eklemek olanağına sahiptir.

### Harici arşivleme için iletişim modülü

Parti raporlarının sürekli olarak arşivlenmesi için cihazın arka yüzünde Miele iletişim modülünün takılmasına yönelik bir slot bulunur. Modüller bir dokümantasyon yazılımı yardımıyla, dokümantasyona yönelik Ethernet arayüzü veya rapor yazıcısı bağlantısı için RS-232 arayüzü tesis edilmesine olanak sağlar.

Yazılım çözümlerine ve uygun yazıcılara ilişkin daha fazla bilgiyi Miele firmasından edinebilirsiniz.

Sadece EN/IEC 62368 standardına uygun olarak test edilip onaylanmış uçbirim aygıtları (bilgisayar, yazıcı vb.) kullanınız.

İletişim modülü Miele aksesuar bayiinden satın alınabilir ve herhangi bir anda takılması mümkündür. Modülle birlikte montaj talimatları da verilir.

Arayüz sadece uzman personel tarafından yapılandırılmalıdır. Buna ilişkin olarak “Gelişmiş ayarlar/Arayüz” bölümünde verilmiş olan bilgileri dikkate alınız.

### Harici bir yazılım ile proses dokümantasyonu

Dijital arşivleme için proses verileri bir Ethernet arayüzü üzerinden harici bir dokümantasyon yazılımına aktarılır. Aktarım tercihe bağlı olarak proses devam ederken sürekli olarak veya proses sonunda kompakt bir şekilde gerçekleştirilebilir. Buna ilişkin ayarlar Miele yetkili servisi tarafından yapılır.

Yıkama suyu basıncına ilişkin bilgiler,  $A_0$  değeri, iletkenlik, yıkama kabini içindeki sıcaklık gerekirse grafiksel olarak arşivlenebilir.

Ethernet arayüzü kurulumu bir XKM 3000 L Med iletişim modülünün takılmasını gerektirir.

Bir WLAN ağına bağlantı için modülü kabloyla sizin tarafınızdan hazırlanması gereken bir Kablosuz Erişim Noktasına bağlayabilirsiniz.

### Veri aktarımı sırasındaki sorunlar

Bir işlem sırasında ağ kesintisi olursa, bununla ilgili hata uyarısı gösterilir.

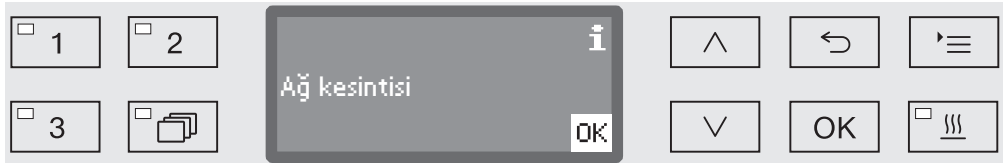

Devam etmekte olan yıkama işlemi durdurulmadan devam eder ve işlem verileri dahili belleğe kaydedilir.

Ağ veya rapor yazılımı ile ilgili sorunlarda lütfen sistem veya ağ yöneticinizi bilgilendiriniz.

## Rapor yazıcısı ile proses dokümantasyonu

Proses raporları doğrudan bağlı bir rapor yazıcısı ile yazdırılır ve basılı olarak arşivlenir. Grafik gösterimler içermez. Doğrudan bağlantı bir XKM RS232 10 Med iletişim modülü gerektirir.

### Rapor formatları

Basılı kopya halinde arşivleme için iki farklı rapor formatı arasında seçim yapılabilir.

- Uzun formatta tüm kayıtlı veriler listelenir.
- Kısa format sadece seçili parametreleri içerir.

Rapor formatı yıkama makinesinde kayıtlı veriler üzerinde etki sahibi değildir. Esas olarak, tüm veriler uzun rapor formatına yönelik olarak kaydedilir. Bu şekilde her yeni partiye ilişkin rapor formatı değiştirilebilir.

- Menüü aşağıdaki giriş yolu üzerinden görüntüleyiniz:

☰ tuşu

▶ Gelişmiş ayarlar

▶ Rapor



- kısa

Kısa formatta yazdırma

- uzun

Uzun formatta yazdırma

- ^ ve v ok tuşları yardımıyla bir seçenek belirleyiniz.
- Ayarı OK ile kaydediniz.

## Proses dokümantasyonu

### Parti raporlarının daha sonra okunması

Yıkama makinesi dahili olarak kaydedilmiş raporların daha sonra okunması olanağını sunar.

### Harici yazılım

Ağ bağlantısı mevcut olduğunda veriler, doğrudan dokümantasyon yazılımı üzerinden sorgulanabilir; bunun için dokümantasyon yazılımı bu fonksiyonu desteklemelidir. Yıkama makinesinde herhangi bir giriş yapılması gerekmez.

### Rapor yazıcısı

Raporları daha sonra yazdırmak için aşağıdaki seçenekler mevcuttur.

■ Menüü aşağıdaki giriş yolu üzerinden görüntüleyiniz:

☰ tuşu

▶ Gelişmiş ayarlar

▶ Arayüz

▶ RS232

▶ Rapor çıktısı

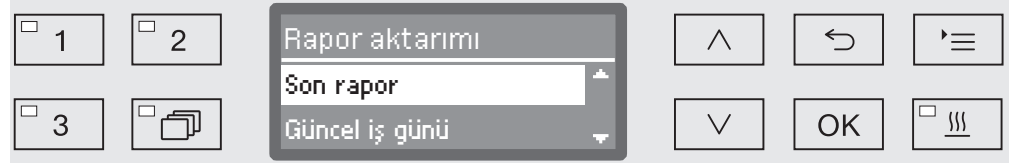

- Son rapor

Son parti raporlarının yazdırılması.

- Güncel iş günü

O güne ait tüm parti raporlarının yazdırılması.

- Son iş günü

Son güne ait tüm parti raporlarının yazdırılması.

- Tümü

Kayıtlı tüm raporların yazdırılması.

■ ^ ve v ok tuşları yardımıyla bir seçenek belirleyiniz.

■ OK tuşu ile veri aktarımını başlatınız.

Veri aktarımı arka planda gerçekleşirken, yıkama makinesini kullanmaya devam edebilirsiniz.



### Bakım

Periyodik bakımlar **1000 çalışma saatinin ardından veya yılda en az bir kez** Miele yetkili servisi veya gerekli niteliklere sahip uzman kişi tarafından gerçekleştirilmelidir.

Bakım, aşağıda belirtilen faaliyetleri ve çalışma kontrollerini kapsamaktadır:

- Aşınma parçalarının değiştirilmesi
- Ulusal direktifler uyarınca elektriksel güvenlik kontrolü (örneğin VDE 0701, VDE 0702)
- Kapak mekanizması ve kapak lastiği
- Yıkama kabiniindeki rakor bağlantılar ve diğer bağlantılar
- Su giriş ve çıkışı
- Dahili ve harici dozaj sistemleri
- Püskürtme kolları
- Süzgeç kombinasyonu
- Tahliye pompası ve tek yönlü valfli toplama teknesi
- Tüm mobil raf üniteleri, sepetler, modüller ve ek bölmeler
- Buhar kondenseri
- Yıkama mekanizması/yıkama basıncı
- Kurutma ünitesi
- İletkenlik ölçüm modülü
- Bileşenlerin görsel ve çalışma kontrolü
- Termoelektrik ölçüm (talep edilmesi halinde opsiyonel)
- Sızdırmazlık kontrolü
- Güvenlik açısından önemli tüm ölçüm sistemleri
- Güvenlik tertibatları

Harici dokümantasyon yazılımı ve bilgisayar ağ bağlantıları Miele yetkili servisi tarafından kontrol edilmez.

### Rutin Kontrol

Her gün, çalışmaya başlamadan önce işletmeci tarafından rutin kontroller gerçekleştirilmelidir. Rutin kontroller için makine ile birlikte bir kontrol listesi teslim edilir.

Şu hususlar kontrol edilmelidir:

- Yıkama kabindeki süzgeçler
- Makinenin püskürtme kolları ve mobil raf ünitelerinin püskürtme kolları, modüller ve sepetler
- Yıkama kabini ve kapak contası
- Dozaj sistemleri
- Mobil raf ünitesi, sepetler, modüller ve ek bölmeler
- Yük taşıyıcılarındaki filtreler

### Yıkama kabindeki süzgeçlerin temizlenmesi

Yıkama kabini tabanındaki süzgeçler sirkülasyon sistemine büyük kir parçalarının girmesini önler. Kir parçaları süzgeçleri tıkayabilir. Bu nedenle süzgeçlerin her gün kontrol edilmesi ve gerekiyorsa temizlenmesi gereklidir.

⚠ Tıkanmış su yolları nedeniyle hasarlar.  
Süzgeçler kullanılmadığında, yıkama makinesinin su devresine kir partikülleri ulaşır. Bu kir partikülleri memeleri ve valfleri tıkayabilir. Bir programı, ancak süzgeçler takılıysa başlatınız.  
Temizlik işleminden sonra süzgeçleri tekrar taktığınızda süzgeçlerin doğru oturup oturmadığını kontrol ediniz.

Yıkama kabindeki süzgeçler için kumanda biriminde bir temizlik aralığı ayarlama olanağı mevcuttur, bkz. “Ayarlar/Filtre bakımı”. Temizlik aralığı yıkama kabindeki süzgeçlerin günlük kontrolünün yerine geçmez.

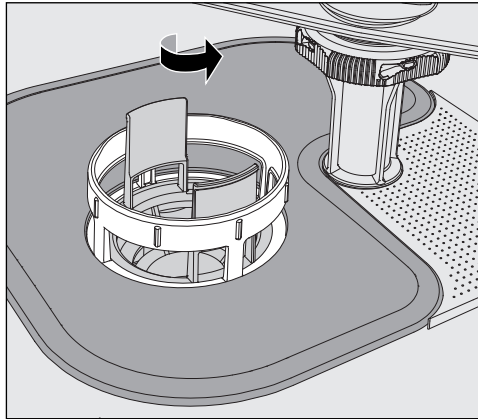

⚠ Süzgeçler tarafından tutulan cam kırıkları, iğneler v.s. dolayısıyla yaralanma tehlikesi söz konusudur.

- Mikro-ince filtreyi ok yönünde çevirerek sökünüz ve kaba süzgeç ile birlikte çıkarınız.

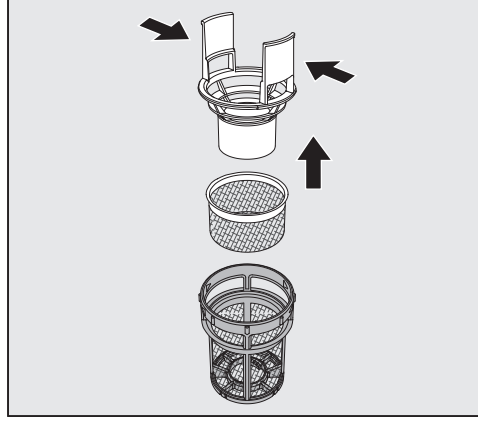

- Tutma mandallarını birbirine doğru bastırınız ve kaba süzgeci yukarı doğru çekerek çıkartınız.
- Kaba süzgeç ile mikro-ince filtre arasında bulunan ince süzgeci çıkartınız.

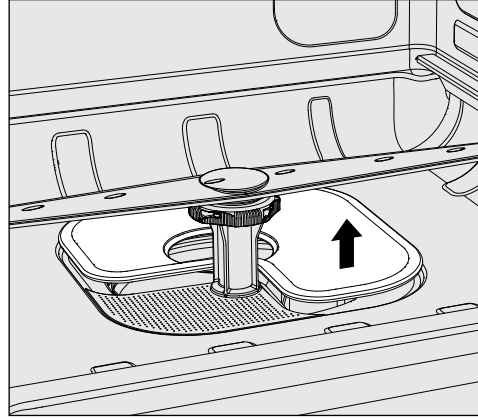

- Son olarak düz süzgeci çıkarınız.
- Süzgeçleri temizleyiniz.
- Süzgeç kombinasyonunu işlemleri tersten uygulayarak tekrar takınız. Bunu yaparken şunlara dikkat ediniz:
  - düz süzgeç yıkama kabini tabanı ile sıfır olmalıdır.
  - kaba filtre mikro-ince filtre içine sıkıca oturmalıdır.
  - mikro-ince filtre çevrilebildiği kadar çevrilerek sıkılmalıdır.

Yıkama kabinindeki süzgeçler için bir temizlik aralığı ayarlandıysa, bu aralığın temizlik gerçekleştirildikten sonra sıfırlanması gerekir, bkz. "Ayarlar /Filtre bakımı".

### Püskürtme kollarının takibi ve temizliği

Bilhassa süzgeçler yerlerine tam oturmadıysa ve bu sebeple yıkama suyu sirkülasyon devresine büyük kir partiküllerinin girmesi mümkün ise, püskürtme kollarının püskürtme uçları tıkanabilir.

Bu sebeple püskürtme kolları her gün görsel olarak olası kirlenmelere yönelik kontrol edilmelidir.

- Bunun için sepet ve mobil raf ünitelerini çıkarınız.
- Püskürtme kollarını kirlenmelere ve tıkalı püskürtme uçlarına yönelik görsel olarak kontrol ediniz.
- Ayrıca püskürtme kollarının rahat dönüp dönmediğini de kontrol ediniz.

⚠ Zor dönen veya bloke olmuş püskürtme kolları daha fazla kullanılmamalıdır.

Bu gibi durumlarda Miele yetkili servisine başvurunuz.

### Püskürtme kollarının temizliği

Temizlik için makinenin püskürtme kollarının yanı sıra mobil raf ünitelerinin ve sepetlerin püskürtme kolları, aşağıdaki şekilde sökülmelidir:

- Mobil raf ünitesini veya sepetleri makineden çıkarınız.

Üst püskürtme kolu takmalı bir bağlantı ile tespit edilmiştir.

- Üst püskürtme kolunu aşağıya doğru çekerek çıkartınız.

Makinenin alt püskürtme kolu ve mobil raf ünitesi ile sepetlerin püskürtme kolları bayonet bağlantı parçaları ile tespit edilmiştir.

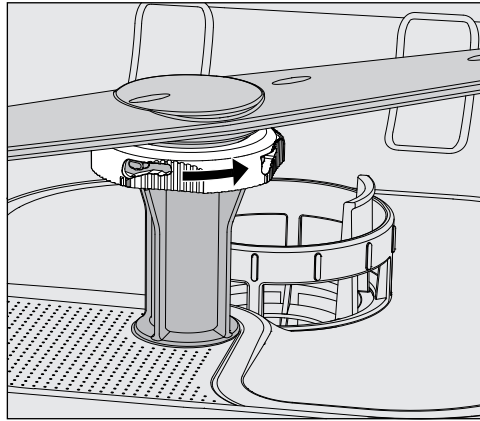

- Tırtıklı bayonet bağlantı parçasını ok yönünde çevirebildiğiniz kadar çevirerek gevşetiniz.
- Bunun ardından püskürtme kollarını yukarıya veya aşağıya doğru çekerek çıkartabilirsiniz.

### **Mobil raf ünitelerinin ve sepetlerin tırtıklı somunlu püskürtme kolları:**

Eski modellerin mobil raf üniteleri ve sepetlerinin püskürtme kolları tırtıklı somunlar ile takılmıştır. Bu somunların sökülmesi ve püskürtme kollarının aşağıya doğru çekilmesi gerekir.

Metal tırtıklı somunlar soldan dışlıdır.  
Seramik somunlar ise sağdan dışlıdır.

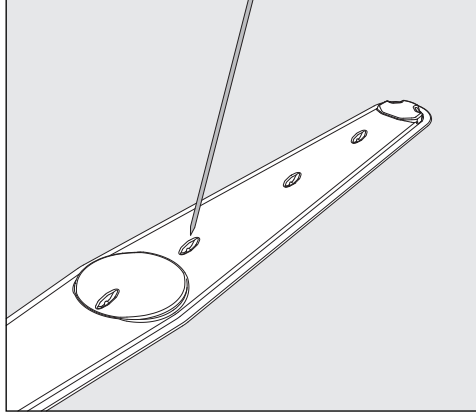

- Kirleri sivri bir nesneyle püskürtme kolunun içine bastırınız.
- Ardından püskürtme kollarını akan suyun altında iyice yıkayınız.

⚠ Püskürtme kollarının mıknatıslı uçlarına metal nesnelere veya yıkanan malzemelerin metal parçaları yapışmamalıdır. Yapışan metal nesnelere sonucu püskürtme kolunun dönüş hızı yanlış ölçülebilir. Tüm metal nesnelere mıknatıslardan uzaklaştırınız.

- Püskürtme kollarının yataklarını görünür aşınma açısından kontrol ediniz.

Yataklarda aşınma belirtileri görülüyorsa, bu uzun vadede püskürtme kollarının işleyişini olumsuz etkileyebilir. Bu gibi durumlarda Miele yetkili servisine başvurunuz.

- Püskürtme kollarını temizliğin ardından tekrar yerine takınız.
- Taktıktan sonra püskürtme kollarının serbestçe dönüp dönmediğini kontrol ediniz.

Mobil raf üniteleri ve sepetlerin püskürtme kolları, bajonet bağlantı parçasının bulunduğu yerde su giriş borularına da kabartma baskıyla işlenmiş birer numara ile işaretlenmişlerdir, örneğin 03. Montaj sırasında püskürtme kolları üzerindeki numaraların su giriş boruları üzerindeki numaralar ile aynı olmasına dikkat ediniz.

## Bakım tedbirleri

### Yıkama makinesinin temizlenmesi

⚠️ Yıkama makinesi ve yakın çevresine temizlik için, örneğin bir su hortumu veya yüksek basınçlı temizlik aleti ile su püskürtülmemelidir.

⚠️ Paslanmaz yüzeylerin temizliği için amonyum klorür içeren temizlik ürünleri veya nitro ve sentetik reçine seyreltileri kullanmayınız. Bu maddeler yüzeye zarar verebilir.

### Kumanda panelinin temizlenmesi

⚠️ Kumanda panelinin temizliği için aşındırıcı madde ve çok amaçlı temizlik ürünü kullanmayınız.

Bunlar kimyasal bileşimleri dolayısıyla cam ve plastik yüzeylerin yanı sıra baskılı kumanda tuşlarında önemli hasara sebep olabilir.

- Kumanda panelini nemli bir bez ve elde bulaşık deterjanı ya da aşındırıcı olmayan bir paslanmaz çelik temizlik ürünü ile temizleyiniz.
- Ekran ve plastik yüzeyler için piyasada satılan bir cam veya plastik temizleme maddesini kullanabilirsiniz.
- Silerek dezenfeksiyon için üretici tarafından tavsiye edilen bir madde kullanınız.

### Kapak contasının ve kapağın temizlenmesi

- Kapak contasını, kirleri almak üzere düzenli olarak ıslak bir bezle siliniz. Hasar görmüş veya sızdıran kapak contaları Miele servisi tarafından değiştirilmelidir.
- Kapağın yan yüzlerindeki ve menteşelerindeki olası kirleri temizleyiniz.
- Kapağın altındaki baza panelinin açıklığını düzenli olarak ıslak bir bezle temizleyiniz.

### Yıkama kabinin temizlenmesi

Yıkama kabini büyük oranda kendi kendini temizler. Buna rağmen birikimler oluşuyorsa, Miele yetkili servisine başvurunuz.

### Cihazın ön panelinin temizlenmesi

- Paslanmaz çelik yüzeyi nemli bir bez ve elde bulaşık deterjanı ya da aşındırma özelliği olmayan bir paslanmaz çelik temizlik ürünü ile temizleyiniz.

### Yeniden kirlenmenin önlenmesi

- Yüzeyin, örneğin parmak izlerinden vb. dolayı tekrar hızla kirlenmesini önlemek için temizliğin ardından bir paslanmaz çelik bakım ürünü kullanılabilir.

### Mobil raf ünitelerinin, sepetlerin, modüllerin ve ek bölmelerin kontrol edilmesi

Mobil raf üniteleri, sepetler, modüller ve ek bölmelerin işleyişlerinden emin olmak için bunların her gün kontrol edilmesi gerekir. Yıkama makinesi ile birlikte bir kontrol listesi verilir.

Aşağıdaki hususların kontrol edilmesi gerekir:

- Mobil ünitelerin ve sepetlerin tekerlekleri kusursuz durumda ve mobil ünite veya sepete sıkıca bağlı mı?
- Su bağlantı uçları mevcut ve iyi durumda mı?
- Yüksekliği ayarlanabilen su bağlantı uçları doğru yüksekliğe ayarlanmış ve sıkıca monte edilmiş mi?
- Tüm püskürtme uçları, sulama manşonları ve hortum adaptörleri mobil raf ünitesi, sepet veya modüle sıkıca bağlı mı?
- Püskürtme uçları, sulama manşonları ve hortum adaptörleri, yıkama suyu engellenmeden akacak şekilde açık mı?
- Sulama manşonları üzerindeki kapaklar sıkıca takılmış mı?
- Tüm modüller ve enjektör modüllerinde uç parçaları mevcut ve sıkıca takılmış mı?
- Modüler sistemin mobil üniteleri ve sepetlerinde su bağlantılarındaki kapaklar işlevlerini yerine getiriyor mu?

Mevcut olması halinde:

- Püskürtme kolları rahatça döndürülebiliyor mu?
- Püskürtme kollarının püskürtme uçlarındaki tıkanıklıklar giderilmiş mi (bkz. "Püskürtme kollarının temizlenmesi" bölümü)?
- Püskürtme kollarına entegre mıknaatıslar yapışan metal nesnelere arındırılmış mı?
- Boru filtrelerin temizlemesi veya disk filtrelerin (örneğin E 478/1 içindeki) değiştirilmesi gerekiyor mu?

**Mobil raf üniteleri, sepetler, modüller ve ek bölmelerin bakımı**

Periyodik bakımlar **1000 çalışma saatinin ardından veya yılda en az bir kez** Miele yetkili servisi veya gerekli niteliklere sahip uzman kişi tarafından gerçekleştirilmelidir.

### Filtre deęiřimi

Makinenin içindeki kurutma ünitesinin hava filtreleri sınırlı bir kullanım süresine sahiptir. Bu sebeple filtrelerin düzenli olarak, örneęin ařaęıdaki bildirim verildięinde, deęiřtirilmesi gerekir:

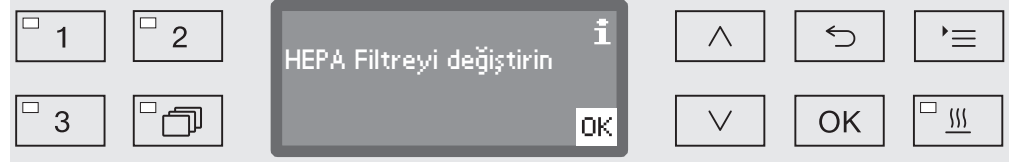

### Kaba filtrenin deęiřtirilmesi

- Yan kabinin çekmecesini açınız.

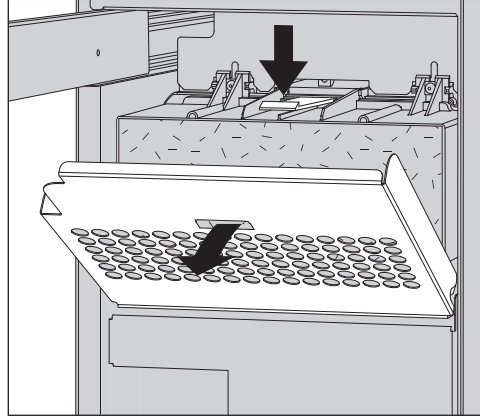

- Filtre kafesinin kilidini açınız ve ařaęı doğru katlayınız. Alternatif olarak kafesi dıřarı alabilirsiniz.

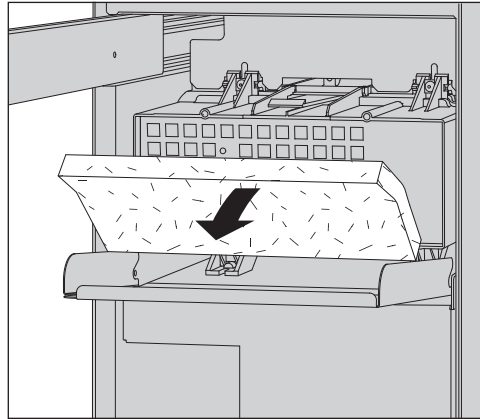

- Kaba filtreyi deęiřtiriniz. Filtrenin en yumuřak tarafı öne bakmalıdır.
- Filtre kafesini tekrar yerine takınız ve yan kabin çekmecesini kapatınız.

Her filtre deęiřiminden sonra kaba filtreye yönelik çalışma saati sayacı sıfırlanmalıdır (bkz. "Çalışma saati sayacının sıfırlanması").



### HEPA filtrenin değiştirilmesi

Makinenin sorunsuz işleyişi ancak **Orijinal Miele HEPA Filtre Sınıf 14** ile mümkündür.

Mümkünse, HEPA filtre Miele yetkili servisi tarafından bakım kapsamında değiştirilmelidir. Bu mümkün değilse, filtreyi aşağıdaki şekilde değiştirebilirsiniz:

- Yan kabin çekmecesini açınız ve filtre kafesini ve kaba filtreyi çıkartınız.

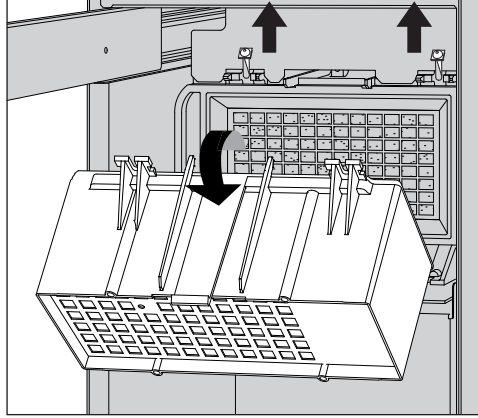

- Kaba filtre muhafazasını üst sabitleme vidalarını söküp yukarı doğru kaldırarak çıkartınız.
- Kaba filtre muhafazasını çıkartınız.

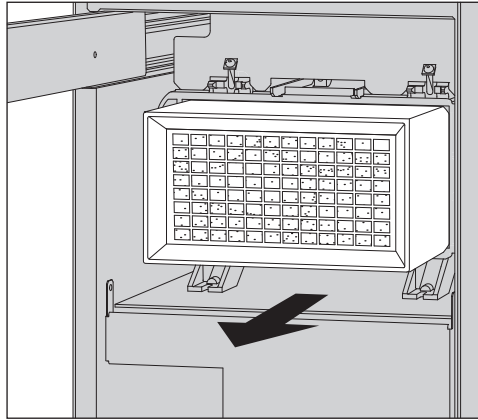

- HEPA filtreyi tutucudan çekerek çıkartınız ve yeni bir filtre takınız.
- Kaba filtre muhafazasını tekrar takınız ve sabitleme vidalarını sıkınız.
- Kaba filtreyi ve filtre kafesini tekrar takınız ve yan kabin çekmecesini kapatınız.

Her filtre değişiminden sonra HEPA filtreye yönelik çalışma saati sayacı sıfırlanmalıdır (bkz. “Çalışma saati sayacının sıfırlanması” bölümü).

## Bakım tedbirleri

### Çalışma saati sayacının sıfırlanması

Makinenin kumanda biriminde her bir filtre türüne ilişkin izin verilen azami çalışma saati kaydedilmiştir. Her filtre değişiminden sonra çalışma saati sayacı sıfırlanmalıdır.

- Menüyu aşağıdaki giriş yolu üzerinden görüntüleyiniz:

☰ tuşu

- ▶ Gelişmiş ayarlar
  - ▶ Filtre bakımı
    - ▶ Kaba filtre veya HEPA Filtre

⚠ Çalışma saati sayacı sadece filtre değiştirildiyse sıfırlanmalıdır.

Filtreyi değiştirin!

evet

hayır

Filtreyi değiştirin!

evet

hayır

- evet

Çalışma saati sayacı yeni filtre için sıfırlanır.

- hayır

Sayaç değeri korunur.

- ^ ve v ok tuşları yardımıyla bir seçenek belirleyiniz.

- Seçimi OK ile onaylayınız.

1 2 3

Filtrenin kalan süresi 10h

OK

^ ↶ ☰

v OK ☰

Bunun üzerine ekranda bu filtre türü için kalan çalışma saati görüntülenir.

- Bildirimi OK ile onaylayınız.

Ardından, çalışma saatini sıfırlamak isteyip istemediğiniz sorulur.

⚠ Çalışma saati sayacı sadece filtre değiştirildiyse sıfırlanmalıdır.

1 2 3

ayarlar geri alınır

evet

hayır

^ ↶ ☰

v OK ☰

- evet

Çalışma saati sayacı yeni filtre için sıfırlanır.

- hayır

Sayaç değeri korunur.

- ^ ve v ok tuşları yardımıyla bir seçenek seçiniz.

- Seçimi OK ile onaylayınız.

### Performans kontrolü

Operatör yeniden kullanıma hazırlama işleminin performansının uygun olmasını rutin olarak sağlamalıdır.

### Ölçüm sensörü girişi

Makinenin üst yüzünde, sağ ön tarafta, üst panelin veya tezgahın altında validasyona yönelik ölçüm sensörü girişi bulunur. Bu girişe erişilebilmesi için, yıkama makinesinin üst panelinin çıkarılması veya yıkama makinesinin tezgahın altından öne doğru çekilmesi gerekir.

- Kapağı açınız.

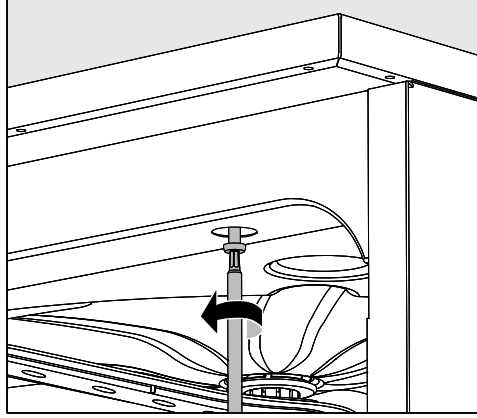

- Tespit vidalarını sökünüz.
  - Ayrıca yıkama makinesinin arkasındaki emniyet vidalarını **üst panelden** sökünüz ve **üst paneli** yukarı doğru kaldırarak çıkarınız.
- ya da
- Yıkama makinesini yaklaşık 15 cm kadar öne doğru çekerek **tezgahın altından** çıkarınız.

## Bakım tedbirleri

---

### Test programları

Rutin kontrol çerçevesinde yıkama performansının kontrolüne yönelik farklı test programları mevcuttur. Test programları, bağımsız yeniden işleme programları değildir. Bunlar daha ziyade, herhangi bir yeniden işleme programı başlamadan önce etkinleştirilebilen ek fonksiyonlardır.

Test programları belirlenen noktalarda program çalışmasını otomatik olarak durdurur. Programın durdurulduğu sinyal sesi ve ekran bildirimi ile belirtilir. Miele yetkili servisi, durdurma süresini 10 saniye ile yaklaşık 42 dakika arasında bir değere ayarlayabilir. Bu zaman dilimi içerisinde ölçümler gerçekleştirilebilir veya kapak numune alımı için açılabilir.

Yıkama kabinin soğumasını önlemek üzere, kapağı çok uzun süre açık bırakmayınız.

Program ilgili süre sona erince otomatik olarak devam eder. Kapak açıldıysa, program ancak kapak tekrar kapatıldıktan sonra tekrar çalışabilir.

Bir ölçüm veya numune alımından feragat etmek isterseniz, programı *Start/Stop* tuşuna basarak devam ettirebilirsiniz.

Ayrıca, yıkanan malzemelerin kuruma derecesini kontrol etmek üzere makinenin kapağı kurutma evresi sırasında herhangi bir anda istenen mesafede açılabilir. Bu şekilde ideal kurutma süresi belirlenebilir.

Aşağıdaki test programlarından biri seçilebilir:

- Laboratuvar

Program akışı her yıkama bloğunda su tahliye edilmeden hemen önce durdurulur.

- Onaylama

Program akışı şu noktalarda durdurulur:

- son yıkama bloğunda yıkama suyunun tahliyesinden önce,
- ara durulamanın ardından yıkama suyu tahliyesinden önce ve
- su girişinden sonra ve son durulama bloğunda su tahliyesinden önce.

### Test programının etkinleştirilmesi

Test programları daima tek bir program akışı için geçerli olur. Ek testler için yeniden bir test programı seçilmesi gerekir.

- Menüü aşağıdaki giriş yolu üzerinden görüntüleyiniz:

☰ tuşu

- ▶ Gelişmiş ayarlar
- ▶ Kontrol programı

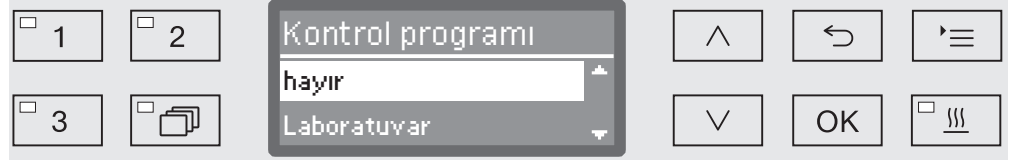

- hayır

Menü program seçimi yapılmadan sonlandırılır.

- Laboratuvar

Laboratuvar test programını etkinleştirir.

- Onaylama

Onaylama test programını etkinleştirir.

- ^ ve v ok tuşları yardımıyla bir seçenek belirleyiniz.

- OK ile test programını başlatılacak bir sonraki program için etkinleştiriniz.

Şimdi performans kontrolüne bağlayabilirsiniz.

- Bunun için program seçim tuşları ile veya program listesinden bir program seçiniz ve bunu başlatınız.

Program akışı sırasında ekranın en alt satırında program Kontrol programı olarak gösterilir.

Test programını performans kontrolünden önce tekrar etkinleştirmek isterseniz, bir üst menüyü açmanız ve hayır öğesini seçmeniz gerekir.



## Arıza giderme

Aşağıdaki tablo, arızaların sebeplerini bulmakta ve gidermekte size yardımcı olacaktır. Bununla birlikte aşağıda belirtilen hususları mutlaka dikkate alınız:

⚠ Onarımlar, sadece Miele yetkili servisi tarafından gerçekleştirilmelidir. Usulüne uygun olmayan onarımlar sonucunda kullanıcı için ciddi tehlikeler ortaya çıkabilir.

Gereksiz yere servis çağdırmamak için hata bildirimini ilk kez ortaya çıktığında bu hatanın olası bir hatalı kullanımdan kaynaklanıp kaynaklanmadığı kontrol edilmelidir.

### Teknik arızalar ve bildirimler

Problem	Sebebe ve Çözüm
<b>Ekran kararmış ve bütün LED ışıkları kapalıysa?</b>	<p>Yıkama makinesinin gücü açılmamıştır.</p> <ul style="list-style-type: none"><li>■ Yıkama makinesinin gücünü  tuşu ile açınız.</li></ul> <p>Sigortalar atmıştır.</p> <ul style="list-style-type: none"><li>■ Tip etiketindeki en düşük sigorta değerini dikkate alınız.</li><li>■ Bütün sigortaları tekrar etkinleştiriniz.</li><li>■ Sigortaların tekrar atması durumunda Miele yetkili servisine haber veriniz.</li></ul> <p>Fiş prize takılmamıştır.</p> <ul style="list-style-type: none"><li>■ Fişi prize takınız.</li></ul>
<b>Yıkama makinesi kendiliğinden kapandıysa?</b>	<p>Bu bir arıza değildir! Otomatik kapatma (Auto-Off) fonksiyonu enerjiden tasarruf amacıyla yıkama makinesinin gücünü önceden belirlenen bir bekleme süresinin ardından kapatır.</p> <ul style="list-style-type: none"><li>■ Yıkama makinesinin gücünü  tuşu ile tekrar açınız.</li></ul>
<b>Ekranında saat görüntülenmiyorsa?</b>	<p>Bu bir arıza değildir! Yıkama makinesi kullanıma hazır moddadır.</p> <ul style="list-style-type: none"><li>■ Yıkama makinesini tekrar etkinleştirmek için herhangi bir tuşa basınız.</li></ul>
<b>Çalışma sırasında elektrik kesintisi</b>	<p>Bir program çalışırken geçici bir elektrik kesintisi meydana gelirse, herhangi bir adım atılmasına gerek yoktur. Program kaldığı yerden devam eder.</p> <p>Elektirik kesintisi sırasında yıkama kabinindeki sıcaklık ilgili program bloğu için gerekli asgari değerin altına düşerse, program bloğu tekrarlanır.</p> <p>≥ 20 saatlik bir elektrik kesintisi durumunda programın tamamı tekrarlanır.</p> <p>Her bir elektrik kesintisi proses dokümantasyonu çerçevesinde mutlaka kayda alınır.</p>
Bir sonraki bakım:	<p>Bu bir arıza değildir! Miele yetkili servisi, sonraki bakım tarihi için bir öneri kaydetmiştir.</p> <ul style="list-style-type: none"><li>■ Bakım tarihini Miele yetkili servisi ile kararlaştırınız.</li></ul>

## Dozaj/Dozaj sistemleri

⚠ İşlem kimyasallarının kullanımı sırasında dikkatli olunuz!  
Tüm işlem kimyasalları için üreticisinin güvenlik talimatları ve güvenlik veri sayfaları dikkate alınmalıdır.

Problem	Sebebe ve Çözüm
DOS doldurun	Bir program akışı sırasında sıvı işlem kimyasalı haznesinde düşük bir doluluk seviyesi ölçülmüştür. ■ Boş kabı dolu bir kapla değiştiriniz.
Program başlatılmıyor. Dozaj maddesi konulan DOS'un havasını boşaltın	Program başlatılmıyor, çünkü - ... dozaj sisteminde hava vardır. - ... dozaj sistemi tamamen boşalmıştır. ■ İşlem kimyasalı kabının doluluk durumunu kontrol ediniz. Gerekirse boş kabı dolu bir kapla değiştiriniz. ■ Dozaj sisteminin havasını alınız.
DOS dozaj sisteminin havası boşaltılıyor	Bu bir arıza değildir! Dozaj sisteminin havası otomatik olarak alınmaktadır. Hava alma işlemi sonlanana kadar bekleyiniz.
DOS hava boşaltma işlemi iptal edildi. Tekrarlanması gerek.	Dozaj sisteminin havasının alınma işlemi çok düşük bir akış ölçüldüğünden iptal edilmiştir. Dozaj hortumu bükülmüş veya emiş borusu tıkanmış olabilir. ■ Dozaj hortumunu bükülmeler ve sızırmalar açısından kontrol ediniz. Dozaj hortumunu bükülmeyecek şekilde yerleştiriniz. ■ Emiş borusunun ağzını olası tıkanıklıklar açısından kontrol ediniz, tıkanıklık varsa temizleyiniz. ■ Hava alma işlemini tekrar başlatınız.
Bidon/DOS dozaj ünitesini kontrol edin	Akış ölçülmedi veya çok düşük bir akış ölçüldü. ■ İşlem kimyasalı kabının doluluk durumunu kontrol ediniz. Gerekirse boş kabı dolu bir kapla değiştiriniz. ■ Çekiş borusunun emme ağzında birikme olup olmadığını kontrol ediniz. ■ Dozaj sisteminin havasını alınız.
	Dozaj hortumu bükülmüştür. ■ Dozaj hortumundaki tüm bükülmeleri gideriniz. Dozaj hortumunu tekrar bükülmeyecek şekilde yerleştiriniz. ■ Dozaj hortumunda sızdırma olup olmadığını kontrol ediniz. ■ Dozaj sisteminin havasını alınız.
	Dozaj hortumunda sızıntı veya çekiş borusunda bir kusur tespit ederseniz, Miele yetkili servisini bilgilendiriniz.

Yüksek vizkoziteli işlem kimyasalları dozaj denetimini olumsuz etkileyerek kesin olmayan ölçümlere sebep olabilir. Bu durumda Miele yetkili servisine başvurunuz ve gerekli tedbirleri öğreniniz.

## Arıza giderme

### Yetersiz tuz/Su yumuŝatma sistemi



Problem	Sebeup ve özüm
Tuz doldurun	Su yumuŝatma sisteminin tuzu azalıyordu. ■ Bir sonraki program baŝlamadan önce su yumuŝatma tuzunu doldurunuz.
Tuz yetersiz olduđu için cihaz yakında kilitlenecek	Su yumuŝatma sistemindeki tuz tükenmiŝtir. Suyun yumuŝatılması daha fazla mümkün deđildir. Yıkama makinesi bir sonraki su yumuŝatma iŝleminin gerekleŝtirilmesi ile tüm diđer kullanımlar için engellenecektir. ■ Su yumuŝatma tuzunu doldurunuz.
Yetersiz tuz nedeniyle cihaz kilitlendi	Su yumuŝatma sistemi tuz yetersizliđi dolayısıyla suyu yumuŝatmamaktadır. Yıkama makinesinin daha fazla kullanılması engellenir. ■ Su yumuŝatma tuzunu doldurunuz. Tuz haznesinin doldurulmasından birkaç saniye sonra kilit tekrar kaldırılır. Su yumuŝatma iŝlemi bir sonraki program alıŝtırılırken otomatik olarak gerekleŝir.
Tuz kapađı dođru kapanmadı	Tuz haznesi düzgün kapanmamıŝtır. ■ Hazneyi kapatınız. Tuz kalıntıları kapađın kapanmasını engelliyordu. ■ Tuz doldurma hunisindeki, kapaktaki ve contadaki tuz kalıntılarını temizleyiniz. Ancak tuz kalıntılarını akan su ile <b>temizlemeyiniz</b> , zira bu, tuz haznesinin taŝmasına sebep olabilir. ■ Hazneyi kapatınız. Tuz haznesinin kapađı bir program alıŝırken açılmıŝtır. <div style="border: 1px solid black; padding: 5px;"><p>⚠ Cihazın kapađı açılırken dıŝarıya kızgın buhar ve iŝlem kimyasalı ıkabilir!</p></div> ■ Cihaz kapađını açınız ve haznenin kapađını kapatınız.



### Hata numarası ile iptal

Örneğin Hata XXX gibi bir hata numarası ile iptal durumunda (bu durumda XXX herhangi bir numarayı ifade eder) çok ciddi bir teknik arıza oluşmuş olabilir.

Hata numarası ile iptal durumunda:

- Yıkama makinesinin gücünü  tuşu ile kapatınız.
- Yıkama makinesinin gücünü  tuşu ile tekrar açmadan önce yaklaşık 10 saniye kadar bekleyiniz.
- Hata numarasını PIN kodu ile onaylayınız.
- Son seçilmiş olan programı tekrar başlatınız.

Hata bildirimini yine gösteriliyorsa:



- Hata bildirimini not ediniz.
- Yıkama makinesinin gücünü  tuşu ile kapatınız.
- Miele yetkili servise haber veriniz.

Ayrıca, takip eden hata numaralarına ilişkin bilgileri de dikkate alınız.

Problem	Sebeup ve Çözüm
Hata 403-405	Yıkama makinesinin içinde yeterli veya hiç su bulunmadığından program iptal edilmiştir. <ul style="list-style-type: none"><li>■ Su musluklarını sonuna kadar açınız.</li><li>■ Su girişi kontrolü uyarısına ilişkin diğer bilgileri de dikkate alınız.</li></ul>
Hata 406-408	Giren suyun hacimsel debisi çok düşük olduğundan program durdurulmuştur. <ul style="list-style-type: none"><li>■ Su musluklarının sonuna kadar açık olup olmadığını kontrol ediniz.</li><li>■ “Su girişinin bağlanması” ve “Teknik veriler” bölümündeki asgari akış basıncı bilgilerini dikkate alınız.</li><li>■ Su girişindeki süzgeçleri kontrol ediniz.</li><li>■ Miele yetkili servisine başvurunuz ve gerekli tedbirleri öğreniniz.</li></ul>
Hata 412-414	Giren suyun hacimsel debisi çok yüksek olduğundan program durdurulmuştur. <ul style="list-style-type: none"><li>■ “Su girişinin bağlanması” ve “Teknik veriler” bölümlerindeki tavsiye edilen akış basıncı ve izin verilen azami su basıncı bilgilerini dikkate alınız.</li><li>■ Miele yetkili servisine başvurunuz ve gerekli tedbirleri öğreniniz.</li></ul>
Hata 422	Giren tam demineralize suyun iletkenliği çok yüksek olduğundan dolayı program durdurulmuştur. <ul style="list-style-type: none"><li>■ Tam demineralize su sisteminizi kontrol ediniz.</li></ul>

## Arıza giderme

Problem	Sebep ve Çözüm
Hata 426, 526	<p>Yıkama suyu basıncı çok düşük.</p> <p>- Yıkama suyu basıncı, aşırı köpük oluşumu dolayısıyla çok düşüktür. Parlatıcı doldurulduktan sonra dışarı dökülen parlatıcı temizlenmemiş olabilir.</p> <ul style="list-style-type: none"><li>■ “Kimyasal işlem tekniği” bölümünde sunulan köpük oluşumuna ilişkin bilgileri dikkate alınız.</li><li>■ Yıkama kabinini temizlemek için Durulama programını başlatınız.</li></ul> <p>- Yük taşıyıcılar yanlış veya çok fazla doldurulmuştur.</p> <ul style="list-style-type: none"><li>■ Sadece ilgili kullanım şekline yönelik mobil raf üniteleri, sepetler, modüller ve ek bölmeler kullanınız.</li><li>■ İçi boş veya derin yıkanan malzemeleri, su engellenmeden dışarı akabilecek şekilde yerleştiriniz.</li></ul> <p>- Su yolları tıkanmıştır veya sızdırmaktadır.</p> <ul style="list-style-type: none"><li>■ Yıkama kabinindeki süzgeçleri ve püskürtme kollarını kontrol edip temizleyiniz.</li><li>■ Enjektör modüllerini sızdırmazlık açısından kontrol ediniz, örnek:<ul style="list-style-type: none"><li>- Tüm kapaklar ve uç parçaları mevcut mu?</li><li>- Tüm bağlantılarda püskürtme uçları, sulama manşonları, hortum adaptörü vb. gibi yıkama donanımları takılı mı?</li><li>- Mevcut silikon hortumlar sağlam mı?</li></ul></li><li>■ Yıkama kabini arka panelindeki su bağlantılarının sızdırmazlık halkalarının tam oturup oturmadığını kontrol ediniz ve tam oturmasını engelleyen olası engelleri ortadan kaldırınız.</li></ul> <p>- Uygulamanın su miktarı çok düşüktür.</p> <ul style="list-style-type: none"><li>■ Su miktarını artırınız (bkz. “Program ayarları” bölümü). Buna ilişkin olarak gerekirse yetkili servisle mutabakat sağlayınız.</li></ul>
Hata 433	<p>Makinenin içindeki, çıkıntı yapan yıkanan malzemeler veya kapak aralığındaki havlu gibi nesnelere kapağın kolay kapak kilidi mekanizması ile tamamen kapanmasını önler.</p> <ul style="list-style-type: none"><li>■ Tüm nesnelere uzaklaştırınız veya yıkanan malzemeleri kapak alanına taşmayacak şekilde yerleştiriniz.</li><li>■ Kapağı kapatınız.</li></ul>

Problem	Sebep ve Çözüm
Hata 438	<p>Kapak contası yapışıyor.</p> <ul style="list-style-type: none"> <li>■ Kapak contasını temizleyiniz.</li> </ul> <p>Yıkama makinesinin önündeki ağır eşyalar kapağın kolay kapak kilit mekanizması tarafından otomatik olarak açılmasını engelliyordur.</p> <ul style="list-style-type: none"> <li>■ Yıkama makinesi kapağının önüne (ağır) eşyalar koymayınız.</li> </ul> <p>Kolay kapak kilidi mekanizması bloke olmuştur.</p> <ul style="list-style-type: none"> <li>■ Kapağı kulpundan tutarak (zor kullanmadan) dikkatle çekerek açmaya çalışınız.</li> </ul> <p>Kapak hala açılmıyorsa:</p> <ul style="list-style-type: none"> <li>■ Kapağı acil kilit açma tertibatı vasıtasıyla açınız.</li> <li>■ Kapağı kapatınız ve  tuşu ile yeniden açmayı deneyiniz.</li> </ul> <p>Yine açılmıyorsa:</p> <ul style="list-style-type: none"> <li>■ Miele yetkili servise haber veriniz.</li> </ul>
Hata 440	<p>Toplama teknesindeki şamandıralı anahtar etkinleşmemiştir. Muhtemelen anahtar engelleniyordur.</p> <ul style="list-style-type: none"> <li>■ Süzgeç kombinasyonunu çıkartınız.</li> <li>■ Şamandıralı anahtarın serbest olup olmadığını kontrol ediniz. Şamandıralı anahtar altta toplama teknesinde püskürtme kolunun arkasında bulunur.</li> </ul>
Hata 460-462	<p>Program, püskürtme kolu devir sayısına erişilemediğinden iptal edilmiştir.</p> <p>- Yıkacak malzeme makinenin veya sepetin püskürtme kollarını engellemektedir.</p> <ul style="list-style-type: none"> <li>■ Yıkacak malzemeyi püskürtme kolları kolayca dönecek şekilde düzenleyiniz ve programı yeniden başlatınız.</li> </ul> <p>- Yıkama suyu basıncı, güçlü köpük oluşumu dolayısıyla çok düşüktür.</p> <ul style="list-style-type: none"> <li>■ “Kimyasal işlem tekniği” bölümünde verilen köpük oluşumuna ilişkin bilgileri dikkate alınız.</li> </ul>
Hata 492, 504	<p>Yıkama suyu basıncı yeterli olmadığı için bir program iptal edilmiştir. - Yıkama kabinindeki süzgeçler tıkalı olabilir.</p> <div style="border: 1px solid black; padding: 5px; margin: 5px 0;"> <p> Süzgeçler tarafından tutulan cam kırıkları, iğneler v.s. dolayısıyla yaralanma tehlikesi söz konusudur.</p> </div> <ul style="list-style-type: none"> <li>■ Yıkama kabinindeki süzgeçleri kontrol ediniz ve temizleyiniz (bkz. “Bakım tedbirleri/Yıkama kabinindeki süzgeçlerin temizlenmesi”).</li> </ul>

## Arıza giderme

Problem	Sebep ve Çözüm
Hata 518–521	<p>Harici deterjan kabından dozajlama sırasında hiç akış ölçülmemiştir.</p> <div style="border: 1px solid black; padding: 5px;"><p>⚠ İşlem kimyasallarının kullanımı sırasında dikkatli olunuz! Tüm işlem kimyasalları için üreticisinin güvenlik talimatları ve güvenlik bilgi formları dikkate alınmalıdır.</p></div> <ul style="list-style-type: none"><li>■ Kapların doluluk seviyelerini kontrol ediniz ve boş kapları dolularıyla değiştiriniz.</li><li>■ Bu sırada emiş borularının emme ağzalarını kontrol ediniz ve olası birikintileri temizleyiniz.</li><li>■ Emiş borularındaki, yıkama makinesindeki ve mevcut DOS modüllerindeki hortum bağlantılarını kontrol ediniz.</li><li>■ Dozaj hortumlarındaki tüm bükülmeleri düzeltiniz ve hortumları sızdırmazlık açısından kontrol ediniz. Dozaj hortumlarını bükülemeyecek şekilde yerleştiriniz.</li><li>■ Dozaj sistemlerinin havasını alınız.</li></ul> <p>Dozaj hortumlarında sızıntı veya emiş borusunda hasar tespit ederseniz, Miele yetkili servisine haber veriniz.</p>
Hata 550	<p>Su koruma sistemi devreye girmiş. Duruma göre su hortumunda kaçak veya sızıntı olabilir.</p> <ul style="list-style-type: none"><li>■ Su musluklarını kapatınız.</li><li>■ Miele yetkili servisine haber veriniz.</li></ul>
Hata 555	<p>Buhar kondenserinde çok fazla su birikmiştir. Yıkama suyu, eğik duran yıkanan malzemeler veya enjektör memeleri tarafından yıkama kabini arka panelindeki buhar kondenserinin koruyucu plakasının arkasında yönlendirilmiş olabilir.</p> <ul style="list-style-type: none"><li>■ Açılı enjektör memelerini monte ederken veya yıkanan malzemeleri yerleştirirken, yıkama suyu çıkış deliklerinin yıkama kabininin yaklaşık ortasına denk gelmesine dikkat ediniz.</li><li>■ Yıkama makinesini tekrar başlatınız. Fazla su otomatik olarak pompalanarak tahliye edilir.</li></ul>

Problem	Sebeup ve Çözüm
Hata 559	<p>Proses dokümantasyonuna yönelik arayüz çalışmıyordur. Yıkama makinesi Ethernet arayüzüne yönelik bir modül algılamıştır ancak kumanda biriminde bir seri arayüz (RS232) etkinleştirilmiştir.</p> <p>RS232 arayüzünü etkisiz kılınız:</p> <ul style="list-style-type: none"> <li>■ Bunun için, arayüz yapılandırma menüsünü Gelişmiş ayarlar/ Arayüz giriş yolu üzerinden açınız ve Ethernet ögesini seçiniz.</li> <li>■ Yaklaşık 90 saniye bekleyiniz. XKM 3000 L Med Ethernet modülünün, ilk kullanıma hazırlanmak için bu süreye ihtiyacı vardır. Duruma göre arayüzün yeniden yapılandırılması gerekir.</li> </ul> <p>ya da</p> <ul style="list-style-type: none"> <li>■ XKM 3000 L Med Ethernet modülünü bir seri arayüz oluşturmak üzere XKM RS232 10 Med modülü ile değiştiriniz.</li> </ul>
Hata 578	<p>Azami güç kapatması 3 saatten uzun sürmektedir.</p> <ul style="list-style-type: none"> <li>■ Elektrik tesisatınız ve enerji yönetim sisteminizi ilgili uzman teknisyenlere kontrol ettiriniz.</li> </ul>

### İşleme ilgili arızalar ve bildirimler

Problem	Sebeup ve Çözüm
Büyük filtreyi değiştirin	<p>Kaba filtre için izin verilen azami çalışma saatine ulaşılmıştır.</p> <ul style="list-style-type: none"> <li>■ Kaba filtreyi yenisi ile değiştiriniz.</li> <li>■ Ardından kaba filtre çalışma saati sayacını sıfırlayınız.</li> </ul>
HEPA Filtreyi değiştirin	<p>HEPA filtre için izin verilen azami çalışma saatine ulaşılmıştır.</p> <ul style="list-style-type: none"> <li>■ HEPA filtreyi yenisi ile değiştiriniz.</li> <li>■ Ardından HEPA filtre çalışma saati sayacını sıfırlayınız.</li> </ul>
Programda kurutma devreden çıkarıldı	<p>Seçilen programda kurutma fonksiyonu yoksa, program başlatılırken kurutma fonksiyonu seçilemez.</p> <ul style="list-style-type: none"> <li>■ Programı kurutma işlemi olmadan başlatınız.</li> </ul> <p>Veya</p> <ul style="list-style-type: none"> <li>■ Miele yetkili servisine bu program için kurutma parametresini ayarlatınız.</li> </ul>
Yanlış kod girildi	<p>Girilen PIN kodu, kayıtlı kod ile aynı değil.</p> <ul style="list-style-type: none"> <li>■ PIN kodunu yeniden giriniz.</li> <li>■ PIN kodu kaybolduğunda Miele yetkili servisine haber veriniz.</li> </ul>

## Arıza giderme

Problem	Sebep ve Çözüm
Test programı: Numune şimdi alınabilir	<p>Bu bir arıza değildir! Performans kontrolüne yönelik bir test programı çalışmaktadır. Belirlenen noktalarda program akışı numune almak amacıyla durdurulur.</p> <ul style="list-style-type: none"><li>■ Bir numune alınız.</li></ul> <p>ya da</p> <ul style="list-style-type: none"><li>■ Bekleyiniz. Program yakl. 30 saniye sonra otomatik olarak devam eder.</li></ul> <p>ya da</p> <ul style="list-style-type: none"><li>■ Programı beklemeden devam ettirmek için <i>Start/Stop</i> tuşuna basınız.</li></ul>
Program iptal edildi	<p>Bu bir arıza değildir! Devam etmekte olan bir program bir kullanıcı tarafından iptal edilmiştir.</p> <div style="border: 1px solid black; padding: 5px;"><p>⚠ Yıkama kabınınin içi çok sıcak olabilir. Cihazın kapağı açılırken dışarıya kızgın buhar ve işlem kimyasalı çıkabilir! Kişisel korunmaya yönelik koruyucu tedbirleri mutlaka uygulayınız!</p></div>
Program devam ettiriliyor	<p>Bu bir arıza değildir! Program iptal işlemi tamamlanmamıştır. Çalışmakta olan program ara vermeksizin devam eder.</p>
Tepe yük kapatması	<p>Bu bir arıza değildir! Yıkama makinesinin bazı bileşenleri, enerji yönetim sisteminiz tarafından bir azami yük sinyali verildiği müddetçe durur.</p>
Tüm ayarlar fabrika ayarına sıfırlandı.	<p>Bu bir arıza değildir! Bir kullanıcı fabrika ayarlarını geri yüklemiştir.</p> <ul style="list-style-type: none"><li>■ Bildirimi OK ile onaylayınız.</li></ul>
Tüm program ayarları sıfırlandı	<p>Bu bir arıza değildir! Bir kullanıcı, programın fabrika ayarlarını geri yüklemiştir.</p> <ul style="list-style-type: none"><li>■ Bildirimi OK ile onaylayınız.</li></ul>

## Kapak

Problem	Sebeup ve Çözüm
Kapak tam kapanmadı	Kapağın hızla kapatılması kolay kapak kilidi mekanizmasında sorunlara yol açabilir. ■ Kapağı açıp kapatınız. Hata bildirimini yine gösteriliyorsa: ■ Miele yetkili servisine haber veriniz.
Dikkat. Yıkama kabini çok sıcak. Buna rağmen açılabilir mi?	○→ tuşuna basılması sırasında yıkama kabindeki sıcaklık 60 °C'nin üzerindedir. <b>⚠ Cihazın kapağı açılırken dışarıya kızgın buhar ve işlem kimyasalı çıkabilir!</b> ■ Kapağı sadece mutlaka açmanız gerekiyorsa açınız.
Sıkışmayı önleyici sistem	Kapak, kapak kilit pimi tamamen içeri girmeden kapatılmıştır. ■ Kapağı açınız. ■ Kapağı kapatabilmeniz için kapak kilidi pimi tamamen içeri girmiş olmalıdır.
Acil kilit açma	Kapak acil kilit açma tertibatı vasıtasıyla açılmıştır. ■ “Kapağın acil kilit açma tertibatıyla açılması” bölümündeki bilgileri dikkate alınız.
<b>Kapak bir miktar açılmış ve ○→ tuşu ile kapatılamıyorsa?</b>	Bu bir arıza değildir! Kolay kapak kilidi mekanizması program sonunda kapağı bir miktar açmıştır. ■ Kapağı iterek kapatınız. Bunun ardından kapak tekrar ○→ tuşu ile tam olarak kapatılabilir.

## Yetersiz temizlik ve korozyon

Problem	Sebeup ve Çözüm
<b>Yıkama malzeme üzerinde beyaz birikintiler kalıyorsa?</b>	Su yumuşatma sistemi ayarı çok düşüktür. ■ Su yumuşatma sistemini uygun su sertlik derecesine ayarlayınız. Haznedeki tuz bitmiştir. ■ Su yumuşatma tuzunu doldurunuz. Suyun kalitesi son durulama için yeterli değildir. ■ Düşük iletkenlik değerine sahip su kullanınız. ■ Yıkama makinesi bir tam deiyonize su kartuşuna bağlandıysa, bu kartuşun durumunu kontrol ediniz ve gerekiyorsa değiştiriniz. Deminerale su bağlantısı üzerinden gelen su yeterince deminerale değildir. ■ Bağlantıdan önceki demineralizasyon sistemlerini kontrol ediniz. Gerekirse su artıcların demineralizasyon kartuşlarını değiştiriniz.

## Arıza giderme

Problem	Sebep ve Çözüm
<b>Yıkama sonucu yetersiz ise?</b>	Mobil raf ünitesi, sepetler, modüller ve ek bölmeler yıkanan malzemeye uygun değildir. ■ İlgili işe uygun mobil raf ünitesi, sepetler, modüller ve ek bölmeler seçiniz.
	Mobil raf ünitesi, sepetler, modüller ve ek bölmeler yanlış veya çok fazla doldurulmuştur. ■ Malzemeleri düzgün bir şekilde yerleştiriniz. Bunu yaparken kullanım kılavuzundaki bilgileri dikkate alınız. ■ Mobil raf ünitelerinin, sepetlerin, modüllerin ve ek bölme-leri aşırı doldurulmamasına dikkat ediniz.
	Yıkama programı malzemelerdeki kire uygun değildir. ■ Uygun bir program seçiniz. ya da ■ Program parametrelerini gerçekleştirilecek işe göre de-ğiştiriniz.
	Püskürtme kollarından biri bloke olmuştur. ■ Yıkanacak malzemeleri sepete yerleştirirken bunların püskürtme kollarının dönüşlerini engellememesine dikkat ediniz.
	Mobil raf üniteleri, sepetler, modüller veya püskürtme kollarındaki püskürtme uçları tıkanmıştır. ■ Püskürtme uçlarını kontrol ediniz ve gerekirse temizleyiniz.
	Yıkama kabinindeki süzgeçler kirlenmiş olabilir. ■ Süzgeçleri kontrol ediniz ve gerekirse temizleyiniz.
	Mobil raf ünitesi, sepetler veya modüller su bağlantısına düzgün takılmamıştır. ■ Bağlantıyı kontrol ediniz.



Problem	Sebep ve Çözüm
<b>Cam malzemelerde korozyon izleri görülüyorsa?</b>	Malzemeler bir sonraki kullanım için makinede işlenmeye uygun değildir. ■ Makinede sadece üreticileri tarafından tekrar kullanım için makinede işleme tabi tutulabileceği beyan edilen malzemeleri kullanınız.
	Program akışı sırasında nötralizasyon gerçekleştirilmemiştir. ■ Nötralizasyon maddesi kabının doluluk durumunu kontrol ediniz ve gerekirse dozaj sisteminin havasını alınız.
	Yıkama suyunun sıcaklığı çok yüksektir. ■ Başka bir program seçiniz. ya da ■ Yıkama suyu sıcaklığını düşürünüz.
	Güçlü alkalik deterjan kullanımı. ■ Daha yumuşak bir deterjan kullanınız. ya da ■ Deterjan konsantrasyonunu düşürünüz.
<b>Yıkanan paslanmaz çelik malzemelerin üzerinde korozyon belirtileri varsa?</b>	Paslanmaz çeliğin kalitesi makinede işleme tabi tutulmaya uygun değildir. ■ Makinede sadece yüksek kaliteli paslanmaz çelik malzemeleri yıkayınız ve bu malzemelerin bir sonraki kullanım için yıkanmalarına yönelik olarak verilen bilgileri dikkate alınız.
	Suyun klor içeriği çok yüksektir. ■ Bir su analizi yaptırınız. Duruma göre harici bir su işleme sistemine bağlantı ve tam deiyonize su kullanımı gerekli olabilir.
	Program akışı sırasında nötralizasyon gerçekleştirilmemiştir. ■ Nötralizasyon maddesi kabının doluluk durumunu kontrol ediniz ve gerekirse dozaj sisteminin havasını alınız.
	Yıkama kabine, örneğin sudaki yüksek demir içeriği veya paslanmış malzemelerin yıkanması sonucunda pas girmiştir. ■ Tesisatı kontrol ediniz. ■ Paslı malzemeleri çıkarınız.

## Arıza giderme

### Püskürtme kolu takibi/İletkenlik/Yıkama suyu basıncı

Problem	Sebeup ve Çözüm
Püskürtme kolu kontrolü- üst püskürtme kolu: Kol engelleniyor veya köpük oluşumu <b>veya</b> Püskürtme kolu kontrolü- alt püskürtme kolu Kol engelleniyor veya köpük oluşumu <b>veya</b> 1.Sepet püsk. kolu -: Püskürtme kolu kontrolü: Kol engelleniyor veya köpük oluşumu.	Ayarlanan devir sayısına ulaşılmamıştır. - Yıkama malzeme makinenin veya sepetin püskürtme kollarını engellemektedir. ■ Yıkama malzemeyi püskürtme kolları kolayca dönecek şekilde yerleştiriniz ve programı yeniden başlatınız. - İlgili püskürtme kolu tıkanmıştır. ■ Püskürtme kolunu temizleyiniz. ■ Yıkama kabinindeki süzgeçlerin temiz ve doğru takılmış olduğundan emin olunuz. ■ Programı yeniden başlatınız. - Yıkama suyu basıncı, aşırı köpük oluşumu dolayısıyla çok düşüktür. ■ “Kimyasal işlem tekniği” bölümünde sunulan köpük oluşumuna ilişkin bilgileri dikkate alınız. ■ Yıkama kabinini temizlemek için Durulama programını başlatınız. ■ Ardından yıkama malzemeleri yeniden işlemde geçirin.
İletkenlik çok yüksek: Günc. değer: $\mu\text{S}/\text{cm}$ Sınır değer: $\mu\text{S}/\text{cm}$	Yeniden kullanıma hazırlama işlemleri sırasında iletken maddeler taşınmıştır. ■ Yeniden kullanıma hazırlama işlemini kontrol ediniz. Yıpranmış veya arızalı su yumuşatma veya demineralizasyon sistemleri. ■ Harici su yumuşatma veya demineralizasyon sistemlerini kontrol ediniz. ■ Gerekirse sistemleri yenileyiniz. Bina dahilindeki su tesisatında çalışma. ■ Bir tesisatçıya başvurunuz. Yanlış yapılan su bağlantıları. ■ Su bağlantılarındaki işaretlere dikkat ediniz (bkz. “Su girişinin bağlanması”).
İletkenlik sınır değerinin dışında	Ölçüm aralığının altında kalınması dolayısıyla iletkenlik değeri belirlenemiyor. ■ Miele yetkili servisine haber veriniz.
İletkenlik ölçüm modülü kalibrasyonu gerekli	İletkenlik ölçüm modülü yeniden kalibre edilmelidir. ■ Miele yetkili servisine haber veriniz.
İletkenlik ölçüm modülü ile iletişim yok	İletkenlik ölçüm modülü ile bağlantı kopmuştur. ■ Miele yetkili servisine haber veriniz.

Problem	Sebepler ve Çözümler
Tolerans dışında yıkama basıncı	<p>Yıkama suyu basıncı referans değerden sapma gösteriyor.</p> <p>Yıkama suyu basıncındaki sapmaların sebepleri örneğin şunlar olabilir:</p> <ul style="list-style-type: none"><li>- hatalı su bağlantıları,</li><li>- açık adaptör,</li><li>- köpük oluşumu</li></ul> <ul style="list-style-type: none"><li>■ Sebepleri belirleyiniz ve ortadan kaldırınız.</li><li>■ Program iptal edilmez. Bununla birlikte yıkanacak malzemeleri tekrar işleme tabi tutmanız gerekir.</li></ul>
Yıkama basıncı çok değişken	<p>Program yıkama suyu basıncındaki yüksek sapmalar dolayısıyla iptal edilmiştir.</p> <p>Yıkama suyu basıncındaki sapmaların sebepleri örneğin şunlar olabilir:</p> <ul style="list-style-type: none"><li>- hatalı su bağlantıları,</li><li>- açık adaptör,</li><li>- köpük oluşumu</li></ul> <ul style="list-style-type: none"><li>■ Sebepleri belirleyiniz ve ortadan kaldırınız.</li><li>■ Yıkanacak malzemeleri yeniden işlemeye geçirin.</li></ul>

## Arıza giderme

### Su giriř ve ıkıřı

Problem	Sebeup ve özüm
Su giriři kontrolü	Bir veya birden fazla su musluęu kapalıdır. ■ Su musluklarını aınız.
	Yıkama makinesine yeterli su girmemektedir. ■ Su giriřindeki süzgeleri temizleyiniz. ■ Su musluklarını sonuna kadar aınız.
	Su baęlantısındaki akıř basıncı ok düřüktür. ■ “Teknik veriler” bölümünde verilmiř olan, akıř basıncına iliřkin bilgileri dikkate alınız. ■ Bir tesisatıya bařvurunuz.
Su ıkıřı kontrolü	Yıkama kabinindeki su yetersiz boşaltıldıęından ya da hi boşaltılmadıęından program iptal edilmiřtir. - Tahliye hortumu tıkanmıřtır. ■ Tahliye hortumundaki bükülmeleri ve düęümleri gideriniz. ■ Programı yeniden bařlatınız.
	- Yıkama kabinindeki süzgeler tıkanmıřtır. ■ Yıkama kabinindeki süzgeleri temizleyiniz. <div style="border: 1px solid black; padding: 5px;"><p>⚠ Süzgeler tarafından tutulan cam kırıkları, ięneler v.s. dolayısıyla yaralanma tehlikesi söz konusudur.</p></div> ■ Programı yeniden bařlatınız. Su tahliye pompası ve tek yönlü valf tıkanmıřtır. ■ Tahliye pompası ve tek yönlü valf giriřini temizleyiniz. ■ Programı yeniden bařlatınız. - Su tahliye sistemi tıkalı olduęundan yeterli su ekememektedir. ■ Bir tesisatıya bařvurunuz.

## Sesler

Problem	Sebep ve Çözüm
<b>Yıkama kabiniinde çarpma sesleri</b>	Bir veya birden fazla püskürtme kolu yıkanan malzemeye çarpmaktadır. <ul style="list-style-type: none"> <li>■ Programı iptal ediniz. Bunun için “Program iptali” bölümündeki bilgileri dikkate alınız.</li> <li>■ Yıkanacak malzemeleri püskürtme koluna çarpmayacak şekilde yerleştiriniz.</li> <li>■ Püskürtme kollarının serbestçe dönüp dönmediklerini kontrol ediniz.</li> <li>■ Programı yeniden başlatınız.</li> </ul>
<b>Yıkama kabiniinden tıkırtı sesleri geliyorsa?</b>	Yıkama kabiniindeki malzemeler hareket etmektedir. <ul style="list-style-type: none"> <li>■ Programı iptal ediniz. Bunun için “Program iptali” bölümündeki bilgileri dikkate alınız.</li> <li>■ Yıkanacak malzemeyi hareket etmeyecek şekilde yerleştiriniz.</li> <li>■ Programı yeniden başlatınız.</li> </ul>
<b>Su borusundan çarpma sesleri geliyorsa?</b>	Binadaki su tesisatından veya su borularının çok düşük kesitli olmasından kaynaklanıyordur. Yıkama makinesinin işlevi bundan olumsuz etkilenmez. <ul style="list-style-type: none"> <li>■ Bir tesisatçıya başvurunuz.</li> </ul>

## Yazıcı/Arayüz

Problem	Sebep ve Çözüm
Yazıcı hatası: kağıt yok	Yazıcıda kağıt kalmamıştır. <ul style="list-style-type: none"> <li>■ Kağıt doldurunuz.</li> </ul>
Yazıcı hatası: çevrimdışı	Yıkama makinesi yazıcıyla bağlantı kuramamıştır. <ul style="list-style-type: none"> <li>■ Yazıcının gücünü açınız.</li> <li>■ Yıkama makinesi ile yazıcı arasındaki bağlantıyı kontrol ediniz.</li> <li>■ Gerekirse arayüz yapılandırmasını bir uzmana kontrol ettiriniz.</li> </ul> <p>Yazıcı değiştirildiyse, duruma göre arayüz yapılandırmasının da değiştirilmesi gerekir.</p>
Yazıcı hatası: genel hata	Yazıcı çalışmaya hazır değildir. <ul style="list-style-type: none"> <li>■ Yazıcıdaki hata bildirimlerini kontrol ediniz.</li> <li>■ Gerekirse yazıcı kartuşlarını değiştiriniz.</li> </ul>
Ağ kesintisi	İletişim modülü bir ağ kesintisi tespit etmiştir veya bağlantı kuramıyordur. <ul style="list-style-type: none"> <li>■ Ağ yöneticinize başvurunuz.</li> </ul> <p>Sorun giderilemiyorsa:</p> <ul style="list-style-type: none"> <li>■ Miele yetkili servisine haber veriniz.</li> </ul>

### Su tahliye pompası ve tek yönlü valfin temizlenmesi

Program sonunda su tamamen dışarı boşaltılmamışsa, su tahliye pompası veya tek yönlü valf bloke olmuş olabilir.

- Süzgeç kombinasyonunu yıkama kabininden çıkartınız (bkz. Bakım tedbirleri/Yıkama kabinindeki süzgeçlerin temizlenmesi")

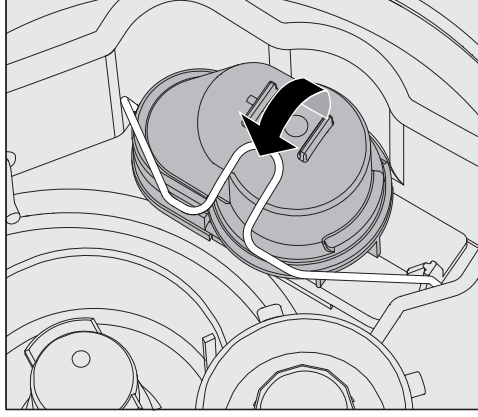

- Klipsi açınız.
- Tek yönlü valfi yukarı doğru kaldırarak çıkarınız ve akan suyun altında dikkatle yıkayınız.
- Tek yönlü valfin dışındaki hava alma deliği tıkanmamalıdır (sadece sökülü durumda görülür). Olası kirleri sivri bir nesneyle temizleyiniz.

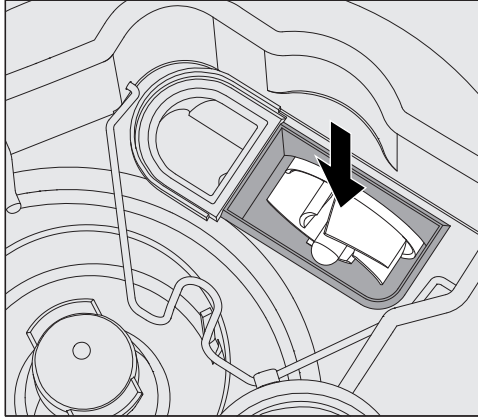

Tek yönlü valfin altında su tahliye pompasının pervanesi bulunur (ok).

- Tek yönlü valfi takmadan önce, pervanenin yabancı maddeler tarafından engellenip engellenmediğini kontrol ediniz.
- Tek yönlü valfi dikkatli bir şekilde tekrar takınız ve klips ile emniyet altına alınız.

### Su girişindeki süzgecin temizlenmesi

Su giriş vanasının korunması için hortumun vidalı bağlantısında süzgeç takılıdır. Bu süzgeçler kirlendiyse temizlenmelidir, aksi takdirde yıkama kabine çok az su girer.

⚠ Su bağlantısının plastik muhafazasında elektrikli bir bileşen bulunur. Bu bileşen sıvılara daldırılmamalıdır.

#### Süzgeç temizliği için

- Yıkama makinesini elektrik şebekesinden ayırınız, bunun için makinenin gücünü kapatınız, fişini çekiniz veya sigortasını yuvasından çıkartınız veya kapatınız.
- Kesme valfini kapatınız.
- Su giriş valfini sökünüz.

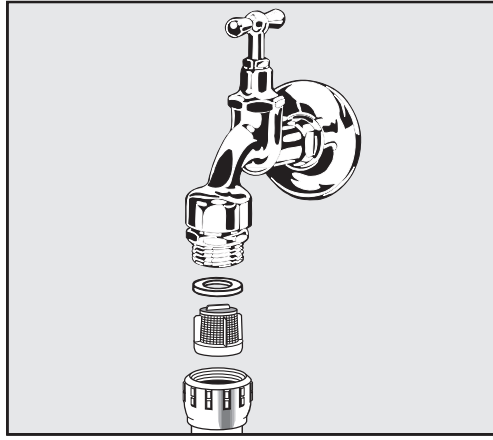

- Contayı rakor bağlantısı içinden çıkarınız.
- Süzgeci pense veya kargaburun ile çekerek çıkarınız.
- Süzgeci temizleyiniz veya gerektiğinde değiştiriniz.
- Süzgeci ve contayı tekrar yerine takınız ve yerlerine tam oturmalarına dikkat ediniz!
- Su giriş valfini kesme valfine vidalayınız. Vidalama sırasında rakorun eğik olmamasına dikkat ediniz.
- Kesme valfini açınız. Eğer su sızarsa, rakor iyi sıkıştırılmamış veya eğik olabilir. Su giriş valfini dik bir şekilde yerleştirip sıkınız.

#### Geniş yüzeyli süzgecin eklenmesi

Su, çok sayıda suda çözünmeyen bileşenler içerdiği zaman, kesme valfi ile giriş hortumu arasında bir geniş yüzeyli süzgeç monte edilebilir.

Geniş yüzeyli süzgeç Miele yetkili servisinden temin edilebilir.

### Yetkili servisin bilgilendirilmesi

⚠️ Onarım işleri, sadece Miele yetkili servisi ve yetkilendirilmiş uzman teknisyen tarafından gerçekleştirilmelidir. Usulüne uygun olmayan onarımlar sonucunda kullanıcı için ciddi tehlikeler ortaya çıkabilir.

Gereksiz yere servis çağırılmamak için bir hata bildirimini ilk kez ortaya çıktığında bu hatanın olası bir hatalı kullanımdan kaynaklanıp kaynaklanmadığı kontrol edilmelidir. Bu konuya ilişkin “Arıza giderme” bölümünde sunulan bilgileri dikkate alınız.

Arızalar, kullanma kılavuzundaki talimatlara rağmen giderilemiyorsa, Miele yetkili servisine başvurunuz.

İletişim bilgileri kullanım kılavuzunun arka sayfasında yazılıdır.

Yetkili servisin makinenin model ve seri numarası bilgilerine ihtiyacı olacaktır. Her iki bilgiyi de tip etiketinde bulabilirsiniz. Bir tip etiketi yıkama kabini kapağının yan yüzünde ve bir diğeri de makinenin arka yüzünde bulunur.

Yetkili servisle ekrandaki hata bildirimini veya hata kodunu paylaşınız.



## Yazılım sürümü

Yetkili servise sorularınız olması halinde duruma göre bazı kumanda elemanlarının yazılım sürümü bilgilerine ihtiyacınız olacaktır. Bu bilgileri şu şekilde görüntüleyebilirsiniz:

■ Menüü aşağıdaki giriş yolu üzerinden görüntüleyiniz:

☰ tuşu

▶ Gelişmiş ayarlar

▶ Yazılım sürümü

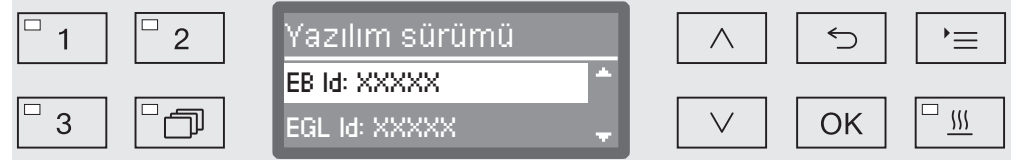

Bunun üzerine ekranda, XXXXX ilgili sürüm numarası olmak üzere, yazılım birimleri listelenir.

- EB Id: XXXXX

Kumanda panelindeki kumanda ve gösterge biriminin yazılım sürümü.

- EGL Id: XXXXX

Kumanda kartının yazılım sürümü.

- EZL Id: XXXXX

Röle kartının yazılım sürümü.

- EFU Id: XXXXX

Frekans dönüştürücünün yazılım sürümü.

- EB Id: XXXXX

Lisan paketinin sürümü.

Bu menüde ayar gerçekleştirilemezsiniz.

Yazılım güncellemeleri ve sürüm yükseltmeleri sadece Miele yetkili servisi tarafından gerçekleştirilebilir.

■ Menüü OK veya ↶ tuşu ile sonlandırınız.

### Yerleştirme ve hizalama

Cihazla birlikte verilen kurulum planını dikkate alınız!

⚠️ Olası yoğuşma suyu hasarları riskini önlemek üzere, yıkama makinesinin bulunduğu ortamda sadece uygulamaya özel kullanıma yönelik tesis mobilyaları bulunmalıdır.

Yıkama makinesi sağlam ve düz durmalıdır.

Zemindeki eşitsizlikler ve cihaz yüksekliği öndeki 2 vidalı ayak ile hizalanıp eşitlenebilir. Ayaklar çevrilerek 80 mm'ye kadar uzatılabilir.

Ayaklar içeri sokulu durumdayken yıkama makinesi, altına takılı tekerlekler üzerinde ileri geri sürülebilir. Bunun için yıkama makinesinin önden bir miktar kaldırılması gerekir.

⚠️ Yıkama makinesini kumanda panelinden veya yan kabinin çekmecesinden tutarak kaldırmayınız. Bunlar zarar görebilir.

⚠️ Bazı metal parçalarda yaralanma/kesik tehlikesi söz konusudur. Yıkama makinesini taşıırken ve yerleştirirken kesilmeye karşı dayanıklı koruyucu eldiven takınız.

⚠️ Bir el arabası ile nakliye için yıkama makinesinin orijinal ambalajında olması veya stabil, kesintisiz bir altlık üzerine yerleştirilmesi gerekir. Aksi takdirde makinenin bazasındaki bileşenler zarar görebilir.

Yıkama makinesi için aşağıdaki yerleştirme seçenekleri uygundur:

- Bağımsız yerleştirme.

- Bir dolabın veya başka cihazların yanına veya içine yerleştirme:

Yıkama makinesi başka cihazlar veya dolapların yanına ya da bir niş içine yerleştirilecektir. Niş en az 900 mm genişliğinde ve 600 mm derinliğinde olmalıdır.

- Tezgah altına yerleştirme:

Yıkama makinesi kesintisiz bir tezgah veya bir evyenin damlalığının altına yerleştirilebilir. Yerleştirileceği alanın en az 900 mm genişliğinde ve 600 mm derinliğinde ve 820 mm yüksekliğinde olması gerekir.

Bağımsız veya niş içine yerleştirilen yıkama makinelerinin bir üst panelle donatılması gerekir.

Ek yan duvar uzatma parçalı 600 mm veya 700 mm derinliğinde üst paneller Miele'den edinilebilir.

### Üst panelin takılması

Üst panel yıkama makinesine vidalanmalıdır. Alt yüzünde vida dişleri bulunan taraf önde ve emniyet vidalarına yönelik aşağı doğru çıkıntı yapan tutucuların bulunduğu taraf arkada olmalıdır.

Üst panelle birlikte verilen montaj talimatını dikkate alınız.

- Paneli yıkama makinesinin üstüne yerleştiriniz. Panel makineyle sıfır durmalıdır.
- Cihazın arka yüzündeki iki emniyet vidasını sıkınız.
- Kapağı açınız.

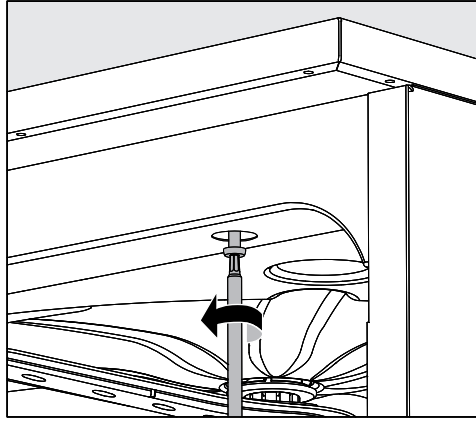

- Soldaki ve sağdaki kapakları çıkarınız ve tespit vidalarını sıkınız. Ardından kapakları tekrar takınız.

### Tezgah altına montaj

#### Buhar kondenseri

Tezgahın su buharı nedeniyle zarar görmemesi için cihazla verilen koruyucu folyo (25 x 58 cm, kendinden yapışkanlı) tezgahın altına buhar kondenserinin bulunduğu alana yapıştırılabilir.

#### Buhar koruma levhası/Tezgah koruyucu

Cihazla birlikte verilen buhar koruma levhası tezgahı, kapak açıldığında çıkabilecek su buharının vereceği zararlardan korur. Bu doğrultuda, buhar koruma levhası kapak bölgesinde tezgahın alt yüzeyine uygulanmalıdır.

#### Isı birikiminin önlenmesi

Kurutma evresi sırasında yıkama kabininden gelen sıcak atık hava cihazın arka yüzündeki buhar kondenserinden geçirilerek ortama verilir. Bir ısı birikiminin ve aşırı yoğuşma suyu oluşumunun önüne geçmek üzere, yeterli hava sirkülasyonu sağlanmalıdır.

- Yıkama makinesi ile tezgah arasında hava alışverişi için asgari 10 mm mesafe bırakınız.
- Gerekliyse, yan dolaplara havalandırma ızgarası takılmalıdır.

#### Çalışma tezgahına vidalama

Daha sağlam durması için yıkama makinesi hizalandıktan sonra çalışma tezgahına vidalanmalıdır.

- Kapağı açınız.

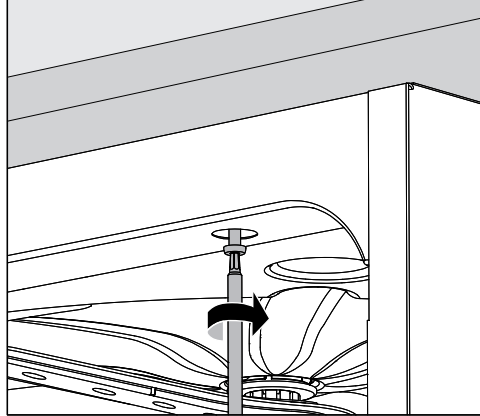

- Yıkama makinesini ön çerçevesindeki deliklerden, soldan ve sağdan kesintisiz tezgaha vidalayınız.

Yanlardan bitişikteki dolaplara vidalamak için Miele yetkili servisine başvurunuz.

#### Sirkülasyon pompasının havalandırılması

⚠ Sirkülasyon pompasının havalandırılmasını sağlamak için, dolap içine monte edilen yıkama makinesinde yan dolaplar ile makine arasındaki boşluklar silikon gibi malzemeler ile kapatılmamalıdır.

### **Elektromanyetik Uyumluluk (EMU)**

Yıkama makinesi EN 61326-1 standardı uyarınca elektromanyetik uyumluluk açısından (EMU) test edilmiştir ve hastaneler, doktor muayenehaneleri ve laboratuvarlar gibi ticari kuruluşlar ve resmi elektrik şebekesine baęlı alanlarda kullanıma uygundur.

Yıkama makinesinin yüksek frekanslı enerji (HF) emisyonları çok düşük olduğundan çevresindeki elektrikli cihazlara doğrudan girişim olasılığı düşük olarak kabul edilmelidir.

Kurulum yerinin zemini ideal olarak beton, tahta veya seramik fayanslı olmalıdır. Yıkama makinesinin sentetik malzemeden zeminler üzerinde işletilmesi durumunda, elektrostatik boşalma olasılığını en aza indirmek için havanın baęlı nem oranı en az %30 olmalıdır.

Besleme geriliminin kalitesi tipik bir ticari ortam veya hastane ortamına uygun olmalıdır. Besleme gerilimi nominal gerilimden azami +/- %10 sapabilir.

## Elektrik bağlantısı

⚠ Elektrik bağlantısı ile ilgili tüm işler yetkili ve uzman bir personel tarafından yapılmalıdır.

- Elektrik tesisatı, DIN VDE 0100 standardına uygun yapılmış olmalıdır.
- Bir priz üzerinden bağlantı, ulusal direktiflerde öngörüldüğü gibi yapılmalıdır. Elektrik prizi, makine monte edildikten sonra erişilebilir konumda olmalıdır. Bu şekilde, örneğin bakım ve onarım çalışmaları sırasında elektrik güvenliğine yönelik kontroller sorunsuz bir şekilde gerçekleştirilebilir.
- Sabit bağlantı durumunda, elektrik şebekesi bağlantısını tüm kutuplardan kesme özelliğine sahip bir ana şalter monte edilmelidir. Ana şalter, makinenin anma akımına uygun tasarlanmış olmalı, en az 3 mm'lik bir kontak açıklığına sahip olmalı ve aynı zamanda sıfır konumunda kapatılabilir olmalıdır.
- Gerekliğinde potansiyel dengelemesi yapılmalıdır.
- Bağlantı değerleri, tip etiketinde ve birlikte verilen devre şemasında belirtilmiştir.
- Güvenliğin artırılması için cihazdan önce bir kaçak akım devre kesici ve 30 mA'lık bir sigorta takılması şiddetle tavsiye olunur.
- Güç kablosunun değiştirilmesi halinde üreticinin orijinal yedek parçası veya kablo kablo yüksüklü bir kablo kullanılmalıdır.

Elektrik bağlantısı ile ilgili diğer bilgileri cihazla birlikte verilen kurulum planında bulabilirsiniz.

Yıkama makinesi ancak **tip etiketinde** belirtilen gerilim, frekans ve sigorta ile çalıştırılmalıdır.

Herhangi bir **dönüştürme işlemi** ekteki dönüştürme şeması ve devre şemasına uygun olarak gerçekleştirilmelidir.

Bir **tip etiketi** kapağın iç tarafında ve bir başka tip etiketi de cihazın arka yüzünde bulunur.

**Devre şeması** yıkama makinesi ile birlikte verilir.

### Eşpotansiyel kuşaklama bağlantısı

Eşpotansiyel kuşaklama bağlantısı için cihazın arkasında bir bağlantı vidası (⚡) bulunur.

### Azami yük kapaması

Yıkama makinesi enerji yönetim sistemine bağlantıya uygun olarak tasarlanmıştır. Bunun için makinenin Miele yetkili servisi tarafından teknik olarak donatılması ve kumanda biriminin uygun şekilde ayarlanması gerekir.

Daha fazla bilgi için Miele yetkili servisine başvurunuz.

### Yük yönetimi

Azami yük kapaması durumunda yıkama makinesinin münferit bileşenleri, örneğin ısıtma, geçici olarak kapatılır. Bu durumda yıkama makinesinin gücü açık kalır ve çalışmakta olan program iptal edilmez. Kapatılan bileşenlerden biri gerçekleştirilmekte olan program adımında gerekliyse, program süresi yük kapaması süresi kadar uzar.

Yük kapaması ekranın üçüncü satırında gösterilir, örneğin:

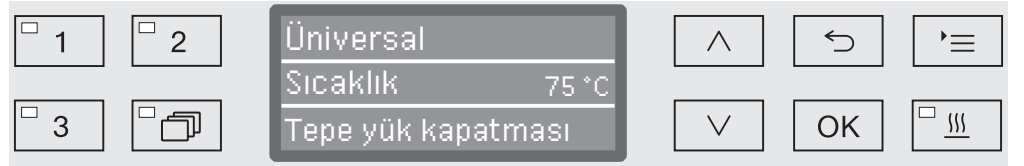

### Su girişinin bağlanması

⚠️ Yıkama makinesinin içindeki su içme suyu değildir!

- Yıkama makinesi yerel yönetmeliklere uygun olarak su şebekesine bağlanmalıdır.
- Kullanılan su asgari olarak, Avrupa İçme Suyu Yönetmeliği tarafından öngörülen içme suyu kalitesini sağlamalıdır. Yüksek demir içeriği yıkanan paslanmaz çelik malzemelerde ve yıkama makinesinde pasa sebep olur. Kullanım suyunun klor içeriği 100 mg/l'den fazlaysa, yıkanan paslanmaz çelik malzemeler için korozyon riski çok artar.
- Belirli bölgelerde (örneğin dağlık bölgelerde) özel su bileşimi nedeniyle, buhar kondenserinin sadece yumuşatılmış suyla çalıştırılmasını gerektirecek çöktiller oluşabilir.
- Yıkama makinesi, içme suyunun korunmasına ilişkin geçerli Avrupa standartlarını karşılamaktadır.
- Yıkama makinesi standart olarak soğuk (mavi işaret) ve maks. 65°C sıcak (kırmızı işaret) suya bağlantıya yöneliktir. Giriş hortumlarını soğuk ve sıcak suya yönelik kesme valfine bağlayınız.
- Sıcak su bağlantısı mevcut değilse, **kırmızı** işaretli su giriş hortumunu da soğuk suya bağlayabilirsiniz.
- Su koruma donanımı olmayan, buhar kondenserine yönelik giriş hortumu soğuk su kesme valfine bağlanır.
- **Asgari akış basıncı** soğuk su bağlantısında 100 kPa yüksek basınç, sıcak su bağlantısında 40 kPa yüksek basınç ve demineralize su bağlantısında 30 kPa yüksek basınçtır.
- **Tavsiye edilen akış basıncı**, aşırı uzun su girişi sürelerinin önüne geçmek üzere, soğuk ve sıcak su bağlantısı için  $\geq 200$  kPa yüksek basınç ve demineralize su bağlantısı için de  $\geq 200$  kPa yüksek basınçtır.
- **İzin verilen azami statik su basıncı** 1.000 kPa yüksek basınçtır.
- Su basıncı belirtilen aralık dahilinde değilse, lütfen Miele yetkili servisinden gerekli tedbirleri öğreniniz.
- Demineralize su bağlantısına yönelik açıklama bu bölümün sonunda verilmiştir.
- Kurulum yerinde bağlantı için  $\frac{3}{4}$  inç rakorlu kesme valfi gerekmektedir. İşleme uzun süreli olarak ara verileceği zaman su beslemesinin kapalı tutulması gerektiğinden dolayı valflere kolayca erişim mümkün olmalıdır.
- Giriş hortumları yaklaşık 1,7 m uzunluğunda  $\frac{3}{4}$  inç rakorlu DN 10 basınç hortumlarıdır. Rakorlardaki kir süzgeçleri çıkarılmamalıdır.



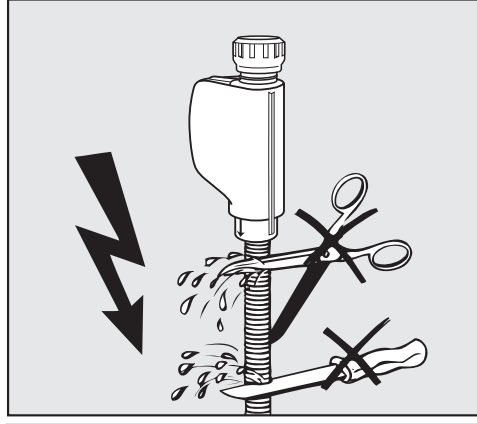

⚠ Su giriş hortumları **kısaltılmamalı** ve zarar görmemelidir.

Cihazla birlikte verilen kurulum planına da bakınız!

### **Geniş yüzeyli süzgecin eklenmesi**

Su, çok sayıda suda çözünmeyen bileşenler içerdiği zaman, kesme valfi ile giriş hortumu arasında bir geniş yüzeyli süzgeç monte edilebilir.

Geniş yüzeyli süzgeç Miele yetkili servisinden temin edilebilir.

### **30-1.000 kPa yüksek basınç için demineralize su bağlantısı - basınca dayanıklı (isteğe bağlı)**

Yıkama makinesi isteğe bağlı olarak 30-1.000 kPa yüksek basınca dayanıklı bir sisteme bağlantıya uygun olarak teslim edilir. 200 kPa'dan düşük bir su basıncı (akış basıncı) durumunda su giriş süresi otomatik olarak uzar.

- Basınç kontrolü yapılmış, yeşil işaretli 3/4 inç rakorlu demineralize su giriş hortumu demineralize suya yönelik kesme valfine bağlanır.

⚠ Yıkama makinesi tam demineralize suya bağlanmayacaksa, tam demineralize su bağlantısı Miele yetkili servisi tarafından devre dışı bırakılmalıdır. Giriş hortumu makinenin arka tarafında kalır.

### **8,5-60 kPa için demineralize su bağlantısı, basınçsız (isteğe bağlı)**

Fabrikadan böyle sipariş edilmediyse, yıkama makinesinin donanımı 8,5-60 kPa yüksek basınca bağlantı için yenilenmelidir. Yardımcı pompa montajı sadece Miele yetkili servisi tarafından gerçekleştirilmelidir.

Basınçsız bir demineralize su haznesi durumunda, çıkış bağlantı ucu en az cihazın üst kenarı hizasında olmalıdır, bkz. Kurulum talimatları.

### **Tam demineralize su sirkülasyon devresi**

Yıkama makinesi bir tam demineralize su sirkülasyon devresine bağlantı için tasarlanmıştır. Bunun için makinenin Miele yetkili servisi tarafından teknik olarak donatılması ve kumanda biriminin uygun şekilde ayarlanması gerekir.

Daha fazla bilgi için Miele yetkili servisine başvurunuz.

### Su çıkışının bağlanması

- Yıkama makinesi su çıkışında, kirli suyun su çıkış hortumundan yıkama makinesine geri akması için bir tek yönlü valf takılıdır.
- Yıkama makinesi tercihen **ayrı** bir bina gider sistemine bağlanmalıdır. Aynı bir bağlantı mevcut değilse, çift hazneli bir sifona bağlantı yapılmasını tavsiye ederiz.
- Binadaki gider bağlantısı **yıkama makinesinin alt kenarından ölçüldüğünde**, 0,3 m ile 1,0 m arasındaki bir yükseklikte olmalıdır. Bağlantı 0,3 metreden daha alçaktaysa, su çıkış hortumu dirsek parça yardımıyla en az 0,3 m yüksekliğe asılmalıdır.
- Gider sistemi 16 litre/dakikalık bir asgari çıkış miktarını kabul edebilmelidir.
- Su çıkış hortumu yakl. 1,4 m uzunluğunda ve esnektir, 22 mm'lik bir serbest açıklığa sahiptir. Bağlantıya yönelik hortum kelepçeleri hortumla birlikte verilir.
- Su tahliye hortumu kısaltılmamalıdır!
- Su tahliye hortumu bir bağlantı parçası ve ek bir hortum ile 4,0 metreye kadar uzatılabilir. Tahliye borusu en fazla 4,0 m uzunluğunda olabilir.
- Su boşaltma sesleri, yıkama makinesinin su tahliye hortumu min. 0,6 metre ile maks. 1,0 metre arasında bir yüksekliğe yerleştirilerek azaltılabilir.

Cihazla birlikte verilen kurulum planına da bakınız!

Programlar – Genel

Program	Uygulama alanı
Mini	<p>Çok az kirlenmiş yıkanacak malzeme için çok kısa program ve son durulama sonucu için çok az gereklilikler:</p> <ul style="list-style-type: none"> <li>- Suda kolay çözünür kirlenmelerin çıkarılması için</li> <li>- Organik kirlenmeler için kısmen uygundur</li> <li>- Proteinler gibi deniştirici kalıntılar için uygun değil</li> <li>- Metal tuzları gibi anorganik, asitte çözülen kalıntılar için uygun değil</li> </ul>
Standart	<p>Az kirlenmiş yıkanacak malzeme için kısa program ve son durulama sonucu için az gereklilikler:</p> <ul style="list-style-type: none"> <li>- Suda kolay çözünür kirlenmelerin çıkarılması için</li> <li>- Organik kirlenmeler için kısmen uygundur</li> <li>- Proteinler gibi deniştirici kalıntılar için uygun değil</li> <li>- Metal tuzları gibi anorganik, asitte çözülen kalıntılar için uygun değil</li> </ul>
Üniversal	<p>Az ve orta derecede kirlenmiş yıkanacak malzeme için program ve son durulama sonucu için normal gereklilikler:</p> <ul style="list-style-type: none"> <li>- Suda kolay çözünür kirlenmelerin çıkarılması için</li> <li>- Organik kirlenmelerin çıkarılması için</li> <li>- Proteinler gibi deniştirici kalıntılarının çıkarılması için</li> <li>- Metal tuzları gibi anorganik, asitte çözülen kalıntılar için kısmen uygun</li> </ul>
Yoğun	<p>Orta derecede ve aşırı kirlenmiş yıkanacak malzeme için program ve son durulama sonucu için normal ve çok fazla gereklilikler:</p> <ul style="list-style-type: none"> <li>- Suda kolay çözünür kirlenmelerin çıkarılması için</li> <li>- Organik kirlenmelerin çıkarılması için</li> <li>- Proteinler gibi deniştirici kalıntılarının çıkarılması için</li> <li>- Metal tuzları gibi anorganik, asitte çözülen kalıntılar için kısmen uygun</li> </ul>
Enjektör plus	<p>Aşağıdaki sepet kombinasyonlarına yönelik, yıkama suyu basıncı arttırılmış ve su seviyesi yükseltilmiş program:</p> <ul style="list-style-type: none"> <li>- Bir püskürtme kolu üst sepet ve 2 adet enjektör modüllü alt sepet</li> <li>- Toplam 4 adet enjektör modüllü üst ve alt sepet</li> </ul> <p>Üniversal programı uyarınca uygulama.</p>

## Program tablosu

### Özel kirlenmeler için programlar

Program	Uygulama alanı
Anorganik	Az ve orta derecede kirlenmiş yıkanacak malzeme için program ve son durulama sonucu için normal ve çok fazla gereklilikler: - Metal tuzları gibi anorganik, asitte çözülen kalıntıları çıkarmak için
Organik	Orta derecede ve aşırı kirlenmiş yıkanacak malzeme için program ve son durulama sonucu için normal gereklilikler: - Örneğin gresler ve vakslar gibi inatçı organik kalıntıların ve aşırı kurumuş veya termik etki ile yapışmış organik kalıntıların çıkarılması için - Metal tuzları gibi anorganik, asitte çözülen kalıntılar için uygun değil
Yağ Programı	Aşırı kirlenmiş yıkanacak malzeme için program ve son durulama sonucu için normal gereklilikler: - Yağların (sentetik yağlar, yağlama maddeleri, yakıtlar ve kısmen doğal yağlar), greslerin ve kısmen vaksların çıkarılması için - Metal tuzları gibi anorganik, asitte çözülen kalıntılar için uygun değil - <b>Sıvı deterjan gereklidir</b> - <b>Sıcak su</b> ve demineralize su bağlantısı önerilir

### Özel yıkanacak malzemeler için programlar

Program	Uygulama alanı
Plastik	Az ve orta derecede kirlenmiş yıkanacak malzeme için program ve son durulama sonucu için normal gereklilikler: - Örneğin plastik şişeler gibi sıcaklığa karşı hassas laboratuvar ekipmanları için - <b>En az 55 °C'ye kadar sıcaklığa karşı dayanıklılık</b> gereklidir
Pipet	Az ve orta derecede kirlenmiş pipetler için program ve son durulama sonucu için normal ve çok fazla gereklilikler: - Ölçüm pipetleri ve tam pipetler için

**İlave programlar**

Program	Uygulama alanı
Özel 93°C-10'	Temizleme ve 93 °C'de termik dezenfeksiyon ve 10 dakika sıcaklık muhafaza süresi (etki etme süresi) için program. Yıkama suyu, ancak dezenfeksiyon işleminden sonra boşaltılır.
Demin. su ile durulama	Yıkama kabınının yıkanması ve yıkanacak malzemenin tam demineralize su (VE suyu) ile yıkanması için program, sıcaklık muhafaza süresi: 3 dk..
Durulama	Yıkama kabınının yıkanması, tuz çözeltilerinin çalkalanması (bkz. "Su yumuşatma sistemi/Tuz doldurma" bölümü) veya örneğin kirlerin ve dezenfektan maddeleri kalıntılarının önceden çıkarılması için aşırı kirlenmiş yıkanacak malzemenin yıkanması veya programın eksiksiz uygulanmasına kadar kirlerin aşırı kurummasının veya kabuklaşmasının önlenmesi için program. Yıkama işlemi soğuk suyla gerçekleşir, sıcaklık muhafaza süresi: 1 dk.
Su boşaltma	Örneğin bir program iptal edildikten sonra yıkama suyunun pompalanarak tahliye edilmesi için (bkz. "İşletim/Program iptali" bölümü).

**Kullanılan aksesuara bağlı program seçimi**

Üst sepet		Alt sepet		Su miktarı	Program
Çeşitli ek bölmeler için püskürtme kollu taşıyıcı	2 enjektör modülü	Çeşitli ek bölmeler için taşıyıcı	2 enjektör modülü		
✓		✓			Üniversal Standart Yoğun Anorganik Organik Plastik Mini Yağ Programı
	✓	✓			
	✓				
			✓		
✓			✓	+ 2,0 ile 2,5 l arası	Enjektör plus
	✓		✓		
			A 303 (+ 1 modül)		Pipet

# Program parametresi

## Boş bellek alanı

Yeni program adı:

<b>Program başlığı</b>	
► Su miktarını değiştir [l]	Püskürtme kolu takibi
Su tahliye süresi	► <input type="checkbox"/> açık
► <input type="checkbox"/> Standart	► <input type="checkbox"/> Sepet kapalı
► <input type="checkbox"/> uzun	► <input type="checkbox"/> kapalı
LFMMc Sınır değeri (Seçenek)	
Su Girişi	Su Çıkışı
► Ayarla [µS/cm]	► Ayarla [µS/cm]
► Tekrar sayısı	► Tekrar sayısı
<input type="checkbox"/> 0/ <input type="checkbox"/> 1	<input type="checkbox"/> 0/ <input type="checkbox"/> 1

Parametre	Yıkama Bloğu			Ön durulama			Temizlik			Ara durulama			Ek durulama		
	1	2	3	1	2	3	1	2	3	1	2	3	4	1	2
Su türü															
Dozaj sistemi															
► Konsantrasyon [%]															
Dozaj sistemi															
► Konsantrasyon [%]															
► Yıkama bloğu sıcaklığı															
► Bekletme süresi [dk.]															
► LFMMc Kontrolü (iletkenlik)															

<b>Kurutma ünitesi</b>	
Soğutma molası	► Sıcaklık 1
► <input type="checkbox"/> hayır	► 1. Kurutma süresi [dk.]
► Ayarla [Saniye]	► Sıcaklık 2
	2. Kurutma süresi
	► Ayarla [dk.]
	► Süre değiştirilebilir?
	<input type="checkbox"/> evet/ <input type="checkbox"/> hayır
	Fanlı soğutma
	► <input type="checkbox"/> hayır
	► Ayarla [Saniye]
	Otomatik kapak açma
	► <input type="checkbox"/> hayır/ <input type="checkbox"/> Program sonu

► = Ayarlanabilir parametre  
KW = Soğuk su  
WW = Sıcak su  
KWxx = Karışık suda yüzde olarak KW oranı (KW70 = % 70 KW + % 30 WW)  
AD = Destile su, tam deiyonize su (VE), tam demineralize su

dk. = Dakika olarak muhafaza süresi  
DOS 1 = Deterjan  
DOS 3 = Nötralizasyon maddesi  
DOS 4 = DOS modülü

## Boş bellek alanı

Yeni program adı:

<b>Program başlığı</b>	
► Su miktarını değiştir [l]	Püskürtme kolu takibi
Su tahliye süresi	► <input type="checkbox"/> açık
► <input type="checkbox"/> Standart	► <input type="checkbox"/> Sepet kapalı
► <input type="checkbox"/> uzun	► <input type="checkbox"/> kapalı
LFMMc Sınır değeri (Seçenek)	Su Girişi
	► Ayarla [µS/cm]
	► Tekrar sayısı
	► 0/□ 1
	Su Çıkışı
	► Ayarla [µS/cm]
	► Tekrar sayısı
	► 0/□ 1

Parametre	Yıkama Bloğu			Ön durulama			Temizlik			Ara durulama			Ek durulama		
	1	2	3	1	2	3	1	2	3	1	2	3	4	1	2
Su türü															
Dozaj sistemi															
► Konsantrasyon [%]															
Dozaj sistemi															
► Konsantrasyon [%]															
► Yıkama bloğu sıcaklığı															
► Bekletme süresi [dk.]															
► LFMMc Kontrolü (iletkenlik)															

<b>Kurutma ünitesi</b>	
Soğutma molası	► Sıcaklık 1
► <input type="checkbox"/> hayır	► 1. Kurutma süresi [dk.]
► Ayarla [Saniye]	► Sıcaklık 2
	2. Kurutma süresi
	► Ayarla [dk.]
	► Süre değiştirilebilir? <input type="checkbox"/> evet/□ hayır
	Fanlı soğutma
	► <input type="checkbox"/> hayır
	► Ayarla [Saniye]
	Otomatik kapak açma
	► <input type="checkbox"/> hayır/□ Program sonu

- = Ayarlanabilir parametre
- kw = Soğuk su
- ww = Sıcak su
- kwxx = Karışık suda yüzde olarak KW oranı (KW70 = % 70 KW + % 30 WW)
- AD = Destile su, tam deiyonize su (VE), tam demineralize su
- dk. = Dakika olarak muhafaza süresi
- DOS 1 = Deterjan
- DOS 3 = Nötralizasyon maddesi
- DOS 4 = DOS modülü

# Program parametresi

## Mini

### Program başlığı

- Su miktarını değiştir [l] \_\_\_\_\_ Püskürtme kolu takibi  
► Su tahliye süresi \_\_\_\_\_ ►  açık  
►  Standart ►  Sepet kapalı  
►  uzun ►  kapalı

### LFMMc Sınır değeri (Seçenek)

- Su Girişi Su Çıkışı  
► Ayarla [ $\mu$ S/cm] ► Ayarla [ $\mu$ S/cm]  
► Tekrar sayısı  0/ 1 ► Tekrar sayısı  0/ 1

Parametre	Yıkama Bloğu			Ön durulama			Temizlik			Ara durulama			Ek durulama	
	1	2	3	1	2	1	2	1	2	3	4	1	2	
Su türü							WW							
Dozaj	Dozaj sistemi						DOS 1					DOS 3		
	► Konsantrasyon [%]						0,3					0,1		
	Dozaj sistemi													
► Konsantrasyon [%]														
► Yıkama bloğu sıcaklığı							60 °C							60 °C
► Bekletme süresi [dk.]							3					2		1
► LFMMc Kontrolü (iletkenlik)														açık

### Kurutma ünitesi

- Soğutma molası  
►  hayır  
► Ayarla [Saniye] \_\_\_\_\_  
► Sıcaklık 1 \_\_\_\_\_  
► 1. Kurutma süresi [dk.] \_\_\_\_\_  
► Sıcaklık 2 \_\_\_\_\_  
2. Kurutma süresi \_\_\_\_\_  
► Ayarla [dk.] 30  
► Süre değiştirilebilir?  evet/ hayır
- Fanlı soğutma  
►  hayır  
► Ayarla [Saniye] \_\_\_\_\_  
120 \_\_\_\_\_  
Otomatik kapak açma  
►  hayır/ Program sonu

### ► = Ayarlanabilir parametre

- KW = Soğuk su  
WW = Sıcak su  
KWxx = Karışık suda yüzde olarak KW oranı (KW70 = % 70 KW + % 30 WW)  
AD = Destile su, tam deiyonize su (VE), tam demineralize su

### dk. = Dakika olarak muhafaza süresi

- DOS 1 = Deterjan  
DOS 3 = Nötralizasyon maddesi  
DOS 4 = DOS modülü



# Standart

## Program başlığı

- Su miktarını değiştir [l] \_\_\_\_\_ Püskürtme kolu takibi  
 ►  açık  
 ►  Standart  
 ►  uzun

LFMMc Sınır değeri (Seçenek)

- Su Girişi  
 ► Ayarla [ $\mu$ S/cm] \_\_\_\_\_  
 ► Tekrar sayısı  0/ 1
- Su Çıkışı  
 ► Ayarla [ $\mu$ S/cm] \_\_\_\_\_  
 ► Tekrar sayısı  0/ 1

Parametre	Yıkama Bloğu			Ön durulama			Temizlik			Ara durulama			Ek durulama		
	1	2	3	1	2	3	1	2	3	1	2	3	4	1	2
Su türü															
Dozaj	Dozaj sistemi			KW50			DOS 1			DOS 3					
	► Konsantrasyon [%]			0,4			0,1								
Dozaj	Dozaj sistemi														
	► Konsantrasyon [%]														
► Yıkama bloğu sıcaklığı				70 °C									70 °C		
► Bekletme süresi [dk.]				3						2			1		
► LFMMc Kontrolü (iletkenlik)													açık		

## Kurutma ünitesi

- Soğutma molası  
 ►  hayır  
 ► Ayarla [Saniye] 30
- Sıcaklık 1 \_\_\_\_\_  
 ► 1. Kurutma süresi [dk.] \_\_\_\_\_  
 ► Sıcaklık 2 110 °C
2. Kurutma süresi  
 ► Ayarla [dk.] 30  
 ► Süre değiştirilebilir?  evet/ hayır

- Fanlı soğutma  
 ►  hayır  
 ► Ayarla [Saniye] 120
- Otomatik kapak açma  
 ►  hayır/ Program sonu

► = Ayarlanabilir parametre

- KW = Soğuk su  
 WW = Sıcak su  
 KWxx = Karışık suda yüzde olarak KW oranı (KW70 = % 70 KW + % 30 WW)  
 AD = Destile su, tam deiyonize su (VE), tam demineralize su

dk. = Dakika olarak muhafaza süresi

- DOS 1 = Deterjan  
 DOS 3 = Nötralizasyon maddesi  
 DOS 4 = DOS modülü

# Program parametresi

## Üniversal

### Program başlığı

- Su miktarını değiştir [l] \_\_\_\_\_ Püskürtme kolu takibi  
►  açık  
►  Sepet kapalı  
►  uzun  
►  kapalı

LFMMc Sınır değeri (Seçenek)

- Su Girişi  
► Ayarla [ $\mu$ S/cm] \_\_\_\_\_  
► Tekrar sayısı  0/ 1
- Su Çıkışı  
► Ayarla [ $\mu$ S/cm] \_\_\_\_\_  
► Tekrar sayısı  0/ 1

Parametre	Yıkama Bloğu		Ön durulama			Temizlik			Ara durulama				Ek durulama	
	1	2	3	1	2	1	2	3	1	2	3	4	1	2
Su türü	KW50			WW	WW	DOS 3	WW	AD	WW	WW	AD			
Dozaj	Dozaj sistemi			DOS 1		DOS 3								
	► Konsantrasyon [%]			0,3		0,1								
	Dozaj sistemi													
	► Konsantrasyon [%]													
► Yıkama bloğu sıcaklığı				75 °C										75 °C
► Bekletme süresi [dk.]	1			3					2	1	1		1	
► LFMMc Kontrolü (iletkenlik)														açık

### Kurutma ünitesi

- Soğutma molası  
►  hayır  
► Ayarla [Saniye] 30
- Sıcaklık 1  
► 1. Kurutma süresi [dk.] \_\_\_\_\_  
► Sıcaklık 2 110 °C  
2. Kurutma süresi \_\_\_\_\_  
► Ayarla [dk.] 30  
► Süre değiştirilebilir?  evet/ hayır
- Fanlı soğutma  
►  hayır  
► Ayarla [Saniye] 120
- Otomatik kapak açma  
►  hayır/ Program sonu

► = Ayarlanabilir parametre

KW = Soğuk su

WW = Sıcak su

KWxx = Karışık suda yüzde olarak KW oranı (KW70 = % 70 KW + % 30 WW)

AD = Destile su, tam deiyonize su (VE), tam demineralize su

dk. = Dakika olarak muhafaza süresi

DOS 1 = Deterjan

DOS 3 = Nötralizasyon maddesi

DOS 4 = DOS modülü

# Yoğun

## Program başlığı

► Su miktarını değiştir [l] \_\_\_\_\_ Püskürtme kolu takibi  açık  kapalı

Su tahliye süresi  standart  uzun

► Su Girişi  0/1  1

► Ayarla [µS/cm]  0/1  1

► Ayarla [µS/cm]  0/1  1

► Tekrar sayısı  0/1  1

Parametre	Yıkama Bloğu			Ön durulama			Temizlik			Ara durulama			Ek durulama		
	1	2	3	1	2	3	1	2	3	1	2	3	4	1	2
Su türü	KW50			WW			WW			AD					
Dozaj	Dozaj sistemi			DOS 1			DOS 3								
	► Konsantrasyon [%]			0,4			0,1								
Dozaj	Dozaj sistemi														
	► Konsantrasyon [%]														
► Yıkama bloğu sıcaklığı				80 °C									75 °C		
► Bekletme süresi [dk.]	1			3			2	1	1				1		
► LFMmc Kontrolü (iletkenlik)															açık

## Kurutma ünitesi

Soğutma molası  hayır  hayır

► Sıcaklık 1 \_\_\_\_\_

► 1. Kurutma süresi [dk.] \_\_\_\_\_

► Ayarla [Saniye] 30 \_\_\_\_\_

► Sıcaklık 2 \_\_\_\_\_

2. Kurutma süresi \_\_\_\_\_

► Ayarla [dk.] 30 \_\_\_\_\_

► Süre değiştirilebilir?  evet/1  hayır

Fanlı soğutma  hayır  hayır

► Ayarla [Saniye] \_\_\_\_\_

110 °C \_\_\_\_\_

120 \_\_\_\_\_

Otomatik kapak açma  hayır/1  Program sonu

- = Ayarlanabilir parametre
- kw = Soğuk su
- ww = Sıcak su
- kwxx = Karışık suda yüzde olarak kw oranı (KW70 = % 70 KW + % 30 WW)
- AD = Destile su, tam deiyonize su (VE), tam demineralize su
- dk. = Dakika olarak muhafaza süresi
- DOS 1 = Deterjan
- DOS 3 = Nötralizasyon maddesi
- DOS 4 = DOS modülü

# Program parametresi

## Enjektör plus

**Program başlığı**

► Su miktarını değiştir [l] \_\_\_\_\_ Püskürtme kolu takibi \_\_\_\_\_ LFMmc Sınır değeri (Seçenek) \_\_\_\_\_  
Su tahliye süresi \_\_\_\_\_ ►  açık Su Girişi \_\_\_\_\_ Su Çıkışı \_\_\_\_\_  
►  Standart ►  Sepet kapalı ► Ayarla [µS/cm] \_\_\_\_\_ ► Ayarla [µS/cm] \_\_\_\_\_  
►  uzun ►  kapalı ►  0/  1 ►  0/  1

Parametre	Yıkama Bloğu		Ön durulama		Temizlik		Ara durulama				Ek durulama
	1	2	3	1	2	1	2	3	4	1	
Su türü	1	2	3	1	2	1	2	3	4	1	2
	KW50			WW		WW		WW	AD		AD
Dozaj sistemi				DOS 1		DOS 3					
► Konsantrasyon [%]				0,3		0,1					
Dozaj sistemi											
► Konsantrasyon [%]											
► Yıkama bloğu sıcaklığı				75 °C							75 °C
► Bekletme süresi [dk.]	1			3				1		1	
► LFMmc Kontrolü (iletkenlik)											açık

**Kurutma ünitesi**

Soğutma molası

►  hayır

► Ayarla [Saniye] 30

► Sıcaklık 1 \_\_\_\_\_

► 1. Kurutma süresi [dk.] \_\_\_\_\_

► Sıcaklık 2 \_\_\_\_\_

2. Kurutma süresi \_\_\_\_\_

► Ayarla [dk.] 30

► Süre değiştirilebilir?  evet/  hayır

Fanlı soğutma

►  hayır

► Ayarla [Saniye] \_\_\_\_\_

Otomatik kapak açma

►  hayır/  Program sonu

120 \_\_\_\_\_

- = Ayarlanabilir parametre
- kw = Soğuk su
- ww = Sıcak su
- kwxx = Karışık suda yüzde olarak KW oranı (KW70 = % 70 KW + % 30 WW)
- AD = Destile su, tam deiyonize su (VE), tam demineralize su
- dk. = Dakika olarak muhafaza süresi
- DOS 1 = Deterjan
- DOS 3 = Nötralizasyon maddesi
- DOS 4 = DOS modülü

# Anorganik

## Program başlığı

► Su miktarını değiştir [l] \_\_\_\_\_ Püskürtme kolu takibi

Su tahliye süresi  açık

►  Standart  Sepet kapalı

►  uzun  kapalı

LFMMc Sınır değeri (Seçenek)

Su Girişi

Su Çıkışı

► Ayarla [ $\mu$ S/cm] \_\_\_\_\_

► Tekrar sayısı  0/ 1

► Ayarla [ $\mu$ S/cm] \_\_\_\_\_

► Tekrar sayısı  0/ 1

Parametre	Yıkama Bloğu			Ön durulama			Temizlik			Ara durulama			Ek durulama		
	1	2	3	1	2	3	1	2	3	1	2	3	4	1	2
Su türü															
Dozaj	Dozaj sistemi			KW50			WW			WW			AD		
	► Konsantrasyon [%]			DOS 3			DOS 1			DOS 3					
Dozaj	Dozaj sistemi			0,3			0,4			0,1					
	► Konsantrasyon [%]														
► Yıkama bloğu sıcaklığı				50 °C			75 °C						70 °C		
► Bekletme süresi [dk.]				2			3			2			1		
► LFMMc Kontrolü (iletkenlik)													açık		

## Kurutma ünitesi

Soğutma molası

►  hayır

► Ayarla [Saniye]

30

► Sıcaklık 1

► 1. Kurutma süresi [dk.]

110 °C

► Sıcaklık 2

120

2. Kurutma süresi

► Ayarla [dk.]

30

► Süre değiştirilebilir?

evet/ hayır

Fanlı soğutma

►  hayır

► Ayarla [Saniye]

120

Otomatik kapak açma

►  hayır/ Program sonu

► = Ayarlanabilir parametre

KW = Soğuk su

WW = Sıcak su

KWxx = Karışık suda yüzde olarak KW oranı (KW70 = % 70 KW + % 30 WW)

AD = Destile su, tam deiyonize su (VE), tam demineralize su

dk. = Dakika olarak muhafaza süresi

DOS 1 = Deterjan

DOS 3 = Nötralizasyon maddesi

DOS 4 = DOS modülü

# Program parametresi

## Organik

### Program başlığı

- Su miktarını değiştir [l] \_\_\_\_\_ Püskürtme kolu takibi  
►  açık  
►  Sepet kapalı  
►  uzun  
►  kapalı

LFMMc Sınır değeri (Seçenek)

- Su Girişi  
► Ayarla [ $\mu$ S/cm] \_\_\_\_\_  
► Tekrar sayısı  0/ 1
- Su Çıkışı  
► Ayarla [ $\mu$ S/cm] \_\_\_\_\_  
► Tekrar sayısı  0/ 1

Parametre	Yıkama Bloğu			Ön durulama			Temizlik			Ara durulama			Ek durulama		
	1	2	3	1	2	3	1	2	3	1	2	3	4	1	2
Su türü							WW	WW	WW	WW	WW	AD			
Dozaj	Dozaj sistemi			DOS 1	DOS 1	DOS 3									
	► Konsantrasyon [%]			0,4	0,3	0,1									
Dozaj sistemi															
► Konsantrasyon [%]															
► Yıkama bloğu sıcaklığı				65 °C	85 °C										75 °C
► Bekletme süresi [dk.]				3	3					2	1	1		1	
► LFMMc Kontrolü (iletkenlik)															açık

### Kurutma ünitesi

- Soğutma molası  
►  hayır  
► Ayarla [Saniye] 30  
► Sıcaklık 1  
► 1. Kurutma süresi [dk.] \_\_\_\_\_  
► Sıcaklık 2  
2. Kurutma süresi  
► Ayarla [dk.] 30  
► Süre değiştirilebilir?  evet/ hayır

Fanlı soğutma

- hayır  
► Ayarla [Saniye] \_\_\_\_\_  
120

Otomatik kapak açma

- hayır/ Program sonu

► = Ayarlanabilir parametre

KW = Soğuk su

WW = Sıcak su

KWxx = Karışık suda yüzde olarak KW oranı (KW70 = % 70 KW + % 30 WW)

AD = Destile su, tam deiyonize su (VE), tam demineralize su

dk. = Dakika olarak muhafaza süresi

DOS 1 = Deterjan

DOS 3 = Nötralizasyon maddesi

DOS 4 = DOS modülü



# Program parametresi

## Plastik

### Program başlığı

- Su miktarını değiştir [l] \_\_\_\_\_ Püskürtme kolu takibi  
►  açık  
►  Standart  
►  uzun

LFMMc Sınır değeri (Seçenek)

- Su Girişi Su Çıkışı  
► Ayarla [ $\mu$ S/cm] ► Ayarla [ $\mu$ S/cm]  
► Tekrar sayısı ► Tekrar sayısı  
 0/  1  0/  1

Parametre	Yıkama Bloğu			Ön durulama			Temizlik			Ara durulama			Ek durulama	
	1	2	3	1	2	1	2	1	2	3	4	1	2	
Su türü	KW			KW				KW		KW	AD		AD	
Dozaj	Dozaj sistemi			DOS 1				DOS 3						
	► Konsantrasyon [%]			0,3				0,1						
	Dozaj sistemi													
	► Konsantrasyon [%]													
► Yıkama bloğu sıcaklığı				55 °C									55 °C	
► Bekletme süresi [dk.]	1			3				2		1	1	1	1	
► LFMMc Kontrolü (iletkenlik)													açık	

### Kurutma ünitesi

- Soğutma molası  
►  hayır  
► Ayarla [Saniye] \_\_\_\_\_  
► Sıcaklık 1 \_\_\_\_\_  
► 1. Kurutma süresi [dk.] \_\_\_\_\_  
► Sıcaklık 2 \_\_\_\_\_  
2. Kurutma süresi  
► Ayarla [dk.] \_\_\_\_\_  
► Süre değiştirilebilir?  evet/  hayır

- 80 °C  
30  
70 °C  
120  
Fanlı soğutma  
►  hayır  
► Ayarla [Saniye]

Otomatik kapak açma  
►  hayır/  Program sonu

► = Ayarlanabilir parametre

- KW = Soğuk su  
WW = Sıcak su  
KWxx = Karışık suda yüzde olarak KW oranı (KW70 = % 70 KW + % 30 WW)  
AD = Destile su, tam deiyonize su (VE), tam demineralize su

dk. = Dakika olarak muhafaza süresi

- DOS 1 = Deterjan  
DOS 3 = Nötralizasyon maddesi  
DOS 4 = DOS modülü



# Pipet

## Program başlığı

- Su miktarını değiştir [l] \_\_\_\_\_ Püskürtme kolu takibi  
 ►  açık  
 ►  Standart  
 ►  uzun

LFMMc Sınır değeri (Seçenek)

- Su Girişi  
 ► Ayarla [ $\mu$ S/cm] \_\_\_\_\_  
 ► Tekrar sayısı  0/ 1
- Su Çıkışı  
 ► Ayarla [ $\mu$ S/cm] \_\_\_\_\_  
 ► Tekrar sayısı  0/ 1

Parametre	Yıkama Bloğu			Ön durulama			Temizlik			Ara durulama			Ek durulama		
	1	2	3	1	2	3	1	2	3	1	2	3	4	1	2
Su türü	KW50			WW			WW			AD					
Dozaj	Dozaj sistemi			DOS 1			DOS 3								
	► Konsantrasyon [%]			0,4			0,1								
Dozaj	Dozaj sistemi														
	► Konsantrasyon [%]														
► Yıkama bloğu sıcaklığı				70 °C									70 °C		
► Bekletme süresi [dk.]	1						3			2			1		
► LFMMc Kontrolü (iletkenlik)													açık		

## Kurutma ünitesi

- Soğutma molası  
 ►  hayır  
 ► Ayarla [Saniye] 30
- Sıcaklık 1 \_\_\_\_\_  
 ► 1. Kurutma süresi [dk.] \_\_\_\_\_  
 ► Sıcaklık 2 \_\_\_\_\_  
 2. Kurutma süresi \_\_\_\_\_  
 ► Ayarla [dk.] 35  
 ► Süre değiştirilebilir?  evet/ hayır

- Fanlı soğutma  
 ►  hayır  
 ► Ayarla [Saniye] \_\_\_\_\_
- Otomatik kapak açma  
 ►  hayır/ Program sonu \_\_\_\_\_
- 120

► = Ayarlanabilir parametre

- KW = Soğuk su  
 WW = Sıcak su  
 KWxx = Karışık suda yüzde olarak KW oranı (KW70 = % 70 KW + % 30 WW)  
 AD = Destile su, tam deiyonize su (VE), tam demineralize su

dk. = Dakika olarak muhafaza süresi

- DOS 1 = Deterjan  
 DOS 3 = Nötralizasyon maddesi  
 DOS 4 = DOS modülü

# Program parametresi

## Özel 93°C-10'

### Program başlığı

- Su miktarını değiştir [l] \_\_\_\_\_ Püskürtme kolu takibi  
►  açık  
►  Sepet kapalı  
►  uzun  
►  kapalı

### LFMMc Sınır değeri (Seçenek)

- Su Girişi Su Çıkışı  
► Ayarla [ $\mu$ S/cm] ► Ayarla [ $\mu$ S/cm]  
► Tekrar sayısı ► Tekrar sayısı  
 0/ 1  0/ 1

Parametre	Yıkama Bloğu			Ön durulama			Temizlik			Ara durulama			Ek durulama		
	1	2	3	1	2	1	2	1	2	1	2	3	4	1	2
Su türü								KW70				WW			
Dozaj	Dozaj sistemi							DOS 1				DOS 3			
	► Konsantrasyon [%]							0,6				0,1			
	Dozaj sistemi														
	► Konsantrasyon [%]														
► Yıkama bloğu sıcaklığı								93 °C							75 °C
► Bekletme süresi [dk.]								10				1	1	3	
► LFMMc Kontrolü (iletkenlik)															açık

### Kurutma ünitesi

- Soğutma molası  
►  hayır  
► Ayarla [Saniye] 30  
► Sıcaklık 1  
► 1. Kurutma süresi [dk.] 100 °C  
20  
95 °C  
120  
2. Kurutma süresi  
► Ayarla [dk.] 50  
► Süre değiştirilebilir?  evet/ hayır

### ► = Ayarlanabilir parametre

- KW = Soğuk su  
WW = Sıcak su  
KWxx = Karışık suda yüzde olarak KW oranı (KW70 = % 70 KW + % 30 WW)  
AD = Destile su, tam deiyonize su (VE), tam demineralize su

### dk. = Dakika olarak muhafaza süresi

- DOS 1 = Deterjan  
DOS 3 = Nötralizasyon maddesi  
DOS 4 = DOS modülü

### Otomatik kapak açma

- hayır/ Program sonu

Makine kapađı dahil yükseklik Makine kapađı hariç yükseklik	835 mm 820 mm
Genişlik	898 mm
Derinlik Açık kapakla derinlik	598 mm 1.200 mm
Yıkama kabini kullanım ölçüleri: Yükseklik Genişlik Derinlik Üst Sepet / Alt Sepet	520 mm 530 mm 474 mm/520 mm
Ağırlık (net)	98 kg
Açık kapađın taşıyabileceđi azami yük	37 kg
Gerilim, bađlantı deđeri, sigorta	Tip etiketine bakınız.
Güç kablosu	Yakl. 1,8 m
Su bađlantısı su sıcaklıđı: Sođuk su/Buhar kondenseri Sıcak su/Tam demineralize su (opsiyonel)	maks. 20 °C maks. 65 °C
Statik su basıncı	maks. 1.000 kPa yüksek basınç
Su bađlantısı minimum akış basıncı: Sođuk su/Buhar kondenseri Sıcak su Tam demineralize su (isteđe bađlı)	100 kPa yüksek basınç 40 kPa yüksek basınç 30 kPa yüksek basınç
Önerilen su bađlantısı akış basıncı: Sođuk su/Sıcak su Tam demineralize su (isteđe bađlı) Buhar kondenseri	≥ 200 kPa yüksek basınç ≥ 200 kPa yüksek basınç ≥ 100 kPa yüksek basınç
Tam demineralize su bađlantısı, basınçsız (isteđe bađlı)	8,5-60 kPa
Su tahliye yüksekliđi	min. 0,3 m, maks. 1,0 m
Pompalama uzunluđu	maks. 4,0 m
İşletim (IEC/EN 61010-1 uyarınca): Ortam sıcaklıđı Maksimum bađıl nem oranı Dođrusal olarak azalan Minimum bađıl nem oranı	5 °C ile 40 °C arası 31 °C'ye kadar sıcaklıklar için % 80 40 °C'ye kadar sıcaklıklar için % 50 % 10
Depolama ve nakliye şartları: Ortam sıcaklıđı Bađıl nem oranı Hava basıncı	- 20 °C ile 60 °C arası % 10 ile % 85 arası 500 hPa ile 1060 hPa arası
Deniz seviyesinden yükseklik (IEC/EN 61010-1 uyarınca)	En fazla 2.000 m*
Koruma türü (IEC 60529 uyarınca)	IP20
Kirlilik derecesi (IEC/EN 61010-1 uyarınca)	2
Aşırı gerilim sınıfı (IEC 60664 uyarınca)	II
Gürültü emisyon deđerleri dB (A), Yıkama ve kurutma sırasında ses basıncı seviyesi LpA	< 70
Test işareti	VDE, EMU Frekans Koruma
CE işareti	2006/42/AT Makine Direktifi
Üretici adresi	Miele & Cie. KG, Carl-Miele-Straße 29, 33332 Gütersloh, Almanya

\* 1.500 metrenin üzerindeki kurulum yerlerinde yıkama suyunun kaynama sıcaklıđı düşer. Bu nedenle duruma göre dezenfeksiyon sıcaklıđı ve etkime süresi Miele yetkili servisi tarafından uyarlanmalıdır.

### Nakliye Ambalajının Elden Çıkarılması

Nakliye ambalajı yıkama makinesini nakliye hasarlarından korur. Ambalaj malzemeleri tasfiyeye yönelik olarak çevre dostu malzemelerden seçilmiştir ve bu sebeple geri dönüştürülmesi mümkündür.

Ambalajın malzeme döngüsüne geri kazandırılması hammadde tasarrufu sağlar ve atık oluşumunu azaltır. Bayiniz ambalajı geri alabilir.

### Eski Cihazın Elden Çıkarılması

Elektrikli ve elektronik cihazlar birçok değerli materyal içerir. Bu tür cihazlar aynı zamanda işleyişleri ve güvenlikleri için gerekli belli maddeler, karışımlar ve bileşenler de içerir. Bunlar evsel atıklar içinde ve uygunsuz işlem görmeleri halinde insan sağlığına ve çevreye zarar verebilirler. Eski cihazınızı bu sebeple hiçbir suretle evsel atıklarla birlikte atmayınız.

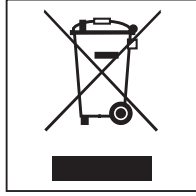

Bunun yerine varsa belediyeler, bayiler veya Miele'de bulunan elektrikli ve elektronik cihazların teslimi ve değerlendirilmesine yönelik resmi toplama ve geri alma merkezlerinden yararlanınız. Elden çıkarılacak eski cihaz üzerindeki olası kişisel verilerin silinmesinden yasalar uyarınca siz sorumlusunuz. Lütfen eski cihazın evden çıkarılıncaya kadar çocukların erişemeyeceği güvenli bir yerde muhafaza edilmesini sağlayınız.







# Miele

**Satış ve Pazarlama Şirketinin Adresi:**

Miele Elektrikli Aletler Dış Ticaret ve Pazarlama Ltd. Şti  
Seba Office Bulvarı  
Ayazağa Mah. Mimar Sinan Sok No:21 D:53  
34396 Sarıyer / İstanbul / Türkiye

Tel: 0212 3907100

Müşteri Hizmetleri: 444 11 22

E-Mail: info@miele-tr.com

İnternet: www.miele.com.tr

EEE yönetmeliğine uygundur



Miele & Cie. KG  
Carl-Miele-Straße 29, 33332 Gütersloh, Almanya