

## Instruções de utilização e montagem Secador de saída de ar



Antes da montagem, instalação e início de funcionamento é **imprescindível** que leia as instruções de utilização. Desta forma, não só se protege, como também evita danos.

# Índice

---

<b>O seu contributo para a proteção do ambiente</b> .....	6
<b>Medidas de segurança e precauções</b> .....	7
<b>Utilização do secador</b> .....	18
Painel de comandos.....	18
Símbolos no painel de comandos.....	19
Símbolos no visor.....	20
Teclas sensoras e visor tátil com teclas sensoras.....	21
Menu base.....	21
Exemplos de utilização.....	22
Lista de seleção .....	22
Seleção simples .....	22
Ajustar valores numéricos .....	22
Sair do submenu .....	22
<b>Primeira colocação em funcionamento</b> .....	23
Ligar o secador .....	23
Selecionar o idioma do visor.....	23
Nota sobre dispositivos externos.....	24
Regular a luminosidade do visor.....	24
Confirmar a pergunta das horas.....	24
Acertar as horas .....	24
Selecionar pacotes de programas .....	25
Configurar o dispositivo de pagamento .....	25
Concluir a colocação em funcionamento.....	26
<b>1. O tratamento adequado da roupa</b> .....	27
Lavagem.....	27
Secagem .....	27
Símbolos de tratamento .....	27
<b>2. Carregar o secador</b> .....	28
<b>3. Selecionar o programa</b> .....	29
Ligar o secador .....	29
Selecionar o programa .....	29
Seleção dos programas padrão por meio do seletor de programas .....	29
Selecionar os programas através da posição do seletor de programas ☆ ...	29
<b>4. Selecionar a configuração do programa</b> .....	30
Menu base de um programa .....	30
Selecionar o nível de secagem .....	30
Selecionar a duração (programas por seleção de tempo) .....	30

Selecionar extras .....	31
Delicado .....	31
Antirruga .....	31
Selecionar a pré-seleção de início .....	32
<b>5. Iniciar o programa</b> .....	33
Iniciar o programa .....	33
<b>6. Fim do programa – Retirar a roupa da máquina</b> .....	34
Fim do programa .....	34
Retirar a roupa .....	34
Observar as indicações de manutenção .....	34
<b>Lista de programas</b> .....	35
Programas standard .....	35
☆ Programas especiais .....	37
Pacotes de programas .....	40
<b>Alterar a sequência do programa</b> .....	43
Selecionar outro programa durante o funcionamento .....	43
Cancelar o programa .....	43
Selecionar de novo o programa cancelado .....	43
Adicionar roupa .....	43
<b>Limpeza e manutenção</b> .....	44
Intervalo de limpeza .....	44
Limpar filtro .....	44
Remover filtro .....	44
Desmontar o filtro .....	45
Limpar a seco as peças do filtro .....	45
Limpar as peças do filtro com água .....	45
Limpeza da zona de passagem do ar .....	46
Montar e inserir o filtro .....	47
Limpeza do secador .....	48
<b>Que fazer quando ...</b> .....	49
O visor mostra as seguintes indicações ou erros .....	49
Resultados de secagem insatisfatórios .....	52
O processo demora muito tempo .....	53
Problemas gerais com o secador .....	54
<b>Serviço de assistência técnica</b> .....	55
Contacto no caso de avarias .....	55
Acessórios que podem ser adquiridos posteriormente .....	55

# Índice

---

<b>Instalação</b> .....	56
Vista frontal .....	56
Vista posterior .....	57
Situações de instalação .....	58
Vista lateral .....	58
Base em aço .....	58
Vista de cima.....	58
Coluna lavar/secar .....	58
Transportar o secador até ao local de instalação .....	59
Instalação .....	60
Nivelar o secador .....	60
Dispositivos de comando externos.....	60
Ligação elétrica .....	61
<b>Instalação do tubo de saída de ar</b> .....	62
Princípios gerais da condução do ar de saída .....	62
Princípios gerais da condução do ar de entrada .....	62
Determinar o comprimento total do tubo.....	63
Aberturas de saída de ar no lado traseiro do secador.....	64
Fechar a abertura de saída de ar .....	64
Medidas das aberturas de saída de ar.....	64
Instalar os tubos encaixados .....	65
Exemplo.....	65
Instalar o tubo flexível .....	66
Canal plano .....	66
Exemplos.....	67
Condução de saída de ar coletiva .....	68
<b>Dados sobre o consumo</b> .....	70
<b>Caraterísticas técnicas</b> .....	71
Ficha de produto para secadores de roupa para uso doméstico .....	72
Declaração de Conformidade .....	74
<b>Nível do operador</b> .....	75
Abrir nível do operador.....	75
Acesso através de código .....	75
Alterar o código .....	75
Programa de demonstração .....	75
Abrir o nível do operador.....	76
Sair do nível do operador.....	76
Idioma.....	77
Luminosidade.....	77
Horas .....	77

Volume do sinal .....	77
Som das teclas.....	77
Volume do sinal de boas-vindas .....	77
Sinal de erro .....	78
Memória .....	78
Antirrugas .....	78
Extensão do arrefecimento .....	78
Temperat. de arref. ....	78
Desligado «Indicações».....	79
Pré-seleção de início .....	79
Nome do programa .....	79
Parâmetros de visibilidade .....	80
Níveis secagem Roupa branca/cor .....	80
Níveis de secagem Fibras .....	80
Níveis secagem Automático.....	80
Níveis seca. p/máqui. de passar .....	80
Limpar condutas/filtros .....	80
Limpar filtros.....	81
Pacote de programas .....	81
Seleção mód. KOM .....	82
Disponibilidade de produtos digitais Miele .....	82
WI-FI.....	83
Registo de rede .....	84
Tampa externa de saída de ar .....	84
Ventilador adicional .....	85
Sensor de pressão .....	85
Remote .....	85
Remote Update .....	86
SmartGrid.....	86
Informações legais .....	87
Mealheiro.....	88
Regulação para dispositivo de pagamento.....	88
Bloq. ext. programa .....	88
Sinal de confirmação.....	88
Bloqueio do mealheiro .....	89
Desligar sinal de pagamento .....	89
Tempo dep. mealheiro.....	89
Mealheiro excesso tempo .....	89
Dura. prog. tempo frio .....	90
Dura. prog. tempo quente .....	90
Programa grátis .....	90

# O seu contributo para a proteção do ambiente

---

## Eliminação da embalagem de transporte

A embalagem protege o aparelho contra danos de transporte. Os materiais da embalagem são selecionados do ponto de vista ecológico e compatibilidade com o meio ambiente e por isso é reciclável.

A devolução das embalagens ao ciclo de reciclagem contribui para economia de matérias primas e redução de resíduos.

## Eliminação do aparelho em fim de vida útil

Os aparelhos elétricos e eletrónicos contêm muitas vezes diversos materiais valiosos. Mas também contêm determinadas substâncias, misturas e componentes que foram necessários para o seu funcionamento e segurança. Se estes materiais forem depositados no contentor de lixo doméstico, ou se forem tratados de forma errada, podem ser prejudiciais à saúde e ao ambiente. Não deposite o seu aparelho fora de uso junto do contentor do lixo normal.



Em vez disso, utilize os pontos oficiais de recolha e reciclagem de equipamentos elétricos e eletrónicos da sua junta de freguesia, dos Agentes Miele ou da Miele. Para apagar eventuais dados pessoais no aparelho antigo, este processo é legalmente da sua responsabilidade. Mantenha os aparelhos até serem transportados fora do alcance das crianças.



- ▶ Leia as instruções de utilização atentamente.

Este secador corresponde às normas de segurança em vigor. A utilização inadequada pode, contudo, resultar em danos para as pessoas e danos materiais.

Antes de colocar o secador em funcionamento, leia atentamente as instruções de utilização. As instruções contêm informações importantes sobre instalação, segurança, utilização e manutenção. Desta forma, não só se protege, como também evita danos no secador.

Conforme a norma IEC 60335-1, a Miele chama expressamente a atenção para o facto de o capítulo para a instalação do secador, assim como as indicações de segurança e os avisos deverem ser obrigatoriamente lidos e cumpridos.

A Miele não assume responsabilidade por danos ocorridos devido à inobservância destas instruções.

Guarde o manual de instruções e entregue-o a um eventual futuro proprietário.

Caso outras pessoas sejam instruídas sobre a utilização do secador, ficarão, assim, informadas e/ou esclarecidas sobre as indicações de segurança e precauções.

### Utilização adequada

- ▶ O secador destina-se exclusivamente à secagem de roupa que tenha sido lavada com água e que tenha indicado na respetiva etiqueta de que é adequada para ser seca no secador. A utilização para outras finalidades poderá ser perigosa. Miele não assume qualquer responsabilidade por danos causados devido a utilização inadvertida ou incorreta do aparelho.

## Medidas de segurança e precauções

---

- ▶ Este secador também não deve ser utilizado em áreas públicas.
- ▶ Este secador não se destina a ser utilizado no exterior.
- ▶ As pessoas que, devido às suas capacidades físicas, sensoriais ou psíquicas, ou ainda por inexperiência ou desconhecimento, não estejam em condições de utilizar o secador com segurança, não o podem utilizar sem serem vigiadas ou orientadas por uma pessoa responsável.
- ▶ As crianças menores de oito anos devem ser mantidas afastadas do secador, exceto se estiverem a ser constantemente vigiadas.
- ▶ As crianças a partir dos oito anos de idade só podem utilizar o secador sem serem vigiadas, se o seu funcionamento lhes foi explicado de forma que o possam utilizar com segurança. As crianças devem ter capacidade para reconhecer e compreender os possíveis perigos de uma utilização incorreta.
- ▶ As crianças não devem efetuar trabalhos de limpeza ou manutenção no secador sem serem vigiadas.
- ▶ Vigie as crianças que estejam perto do secador. Nunca permita que as crianças brinquem com o secador.



## Segurança técnica

- ▶ Antes da instalação do secador, verifique se existe algum dano externo visível.  
Não instale nem coloque em funcionamento um secador danificado.
- ▶ Não efetue qualquer alteração no secador sem que essa tenha sido expressamente permitida pela Miele.
- ▶ Por motivos de segurança não deve utilizar um cabo elétrico de prolongamento (perigo de incêndio devido a sobreaquecimento).
- ▶ A segurança elétrica deste secador só está garantida se a ligação à corrente elétrica for efetuada por meio de uma tomada com contacto de segurança. É muito importante que este pré-requisito fundamental de segurança seja verificado; em caso de dúvida, as instalações elétricas da habitação devem ser verificadas por um profissional. A Miele não pode ser responsabilizada por danos causados pela falta ou interrupção do fio de ligação à terra.
- ▶ As reparações executadas indevidamente podem causar perigos imprevisíveis para o utilizador, pelos quais Miele não assume qualquer responsabilidade. As reparações só devem ser executadas por técnicos autorizados, caso contrário, em caso de danos, não haverá direito a reclamação de garantia.

## Medidas de segurança e precauções

---

- ▶ Se o cabo de ligação estiver danificado, somente um técnico autorizado Miele deverá efetuar a sua substituição para evitar perigos para o utilizador.
- ▶ As peças com defeito só devem ser substituídas por peças sobresselentes originais da Miele. Só com estas peças é que a Miele garante o cumprimento das condições de segurança.
- ▶ Se a manutenção da coluna não for efetuada com regularidade e corretamente, pode haver perda de potência, avarias de funcionamento e risco de incêndio.
- ▶ Em caso de avaria ou limpeza e manutenção, o secador só está desligado da corrente elétrica quando:
  - a ligação à rede estiver interrompida
  - o(s) fusível(is) da instalação elétrica do edifício estiver(em) desligado(s) ou
  - o(s) fusível(is) roscado(s) da instalação elétrica do edifício estiver(em) completamente desaparafusado(s).

Consulte também o capítulo «Instalação», na secção «Ligação elétrica».

- ▶ Este secador não pode ser utilizado em locais móveis (p. ex. barcos/navios).

## Medidas de segurança e precauções

---

- ▶ Observe as instruções mencionadas nos capítulos «Instalação» e «Instalação do tubo de saída de ar», assim como no capítulo «Características técnicas».
- ▶ O acesso à tomada deve estar sempre garantido para poder desligar o secador da corrente sempre que necessário.
- ▶ Se estiver prevista uma ligação fixa, o comutador de todos os polos na instalação deve estar sempre acessível para que seja possível desligar o secador da fonte de alimentação.
- ▶ O espaço de arejamento entre a base do secador e o solo não pode ser reduzido instalando por exemplo um rodapé, nem ficar tapado por um tapete ou alcatifa. Caso contrário, não entra ar suficiente.
- ▶ Na zona de abertura da porta do secador, não deve estar instalada nenhuma porta que possa ser fechada à chave, uma porta de correr ou uma porta com dobradiças do lado oposto.
- ▶ O secador está equipado com uma fonte de luz especial devido a requisitos especiais (como, por exemplo, temperatura, humidade, resistência química, resistência ao atrito e vibração). Esta fonte de luz especial só pode ser utilizada para o fim previsto. Não é adequada para iluminação ambiente. A substituição só pode ser efetuada por um técnico autorizado pela Miele ou pela assistência técnica Miele.

## Medidas de segurança e precauções

---

### Utilização adequada

- ▶ A capacidade de carga máxima (de roupa seca) é 7 kg. As quantidades de carga parcialmente reduzidas em alguns programas individuais podem ser consultadas no capítulo «Lista de programas».
- ▶ Não se encoste nem se sente em cima da porta do secador. Caso contrário, o secador pode tombar e pode ferir-se ou causar ferimentos noutras pessoas.
- ▶ Feche a porta após cada secagem. Assim, evita que
  - as crianças se introduzam dentro do secador ou escondam objetos lá dentro.
  - animais pequenos entrem para dentro do secador.
- ▶ Para efetuar a limpeza do secador não deve utilizar dispositivos de limpeza a pressão nem jatos de água.
- ▶ Mantenha o espaço de instalação do secador sempre livre de poeira e algodão. As partículas de sujidade no ar aspirado favorecem obstruções. Pode ocorrer uma avaria e existe perigo de incêndio.
- ▶ O secador só pode ser posto a funcionar quando o tubo de saída de ar estiver instalado e estiver garantido o arejamento suficiente do local.
- ▶ Observe as instruções mencionadas no capítulo «Instalação do tubo de saída de ar».

## Medidas de segurança e precauções

---

▶ O tubo de saída de ar nunca deve ser ligado a uma das seguintes chaminés ou caixas.

- Fumarolas ou extratores de gás que estejam em funcionamento.
- a caixas que sirvam de arejamento ou ventilação de espaços onde estão instaladas lareiras ou aparelhos de combustão.
- Chaminés utilizadas por terceiros.

Há risco de intoxicação devido ao recuo do fumo ou de gases de extração.

▶ Existe risco de asfixia e intoxicação devido à sucção de gases nocivos quando existirem aparelhos de aquecimento a gás, esquentadores, lareiras ou fogões a carvão instalados no mesmo espaço ou em espaços contíguos e uma pressão negativa de 4 Pa ou mais.

Evite uma pressão negativa no espaço de instalação através da tomada das seguintes medidas para assegurar um arejamento suficiente (exemplos):

- colocação de orifícios de arejamento abertos situados na parede exterior.
- comutador de janela: O secador só irá funcionar com a janela aberta.

O funcionamento seguro assim como evitar uma pressão negativa de 4 Pa ou mais deve ser confirmado por um técnico especializado.

## Medidas de segurança e precauções

---

▶ Efetue um controle regular a todos os componentes do tubo de saída de ar (p. ex. tubo de parede, grelha, curvas, etc.) quanto à permeabilidade ao ar e funcionamento correto. Realize igualmente uma limpeza. Caso haja a acumulação de algodão, isto dificulta o sopro de ar e, por conseguinte, o funcionamento correto do secador.

Caso esteja já disponível um tubo de saída de ar usado, ele tem de ser controlado antes de ser instalado no secador.

▶ Se forem ligados vários secadores à mesma ligação de saída de ar, deverá ser instalada uma tampa antirretorno diretamente a cada secador.

Caso contrário os secadores podem avariar e a segurança elétrica pode ser afetada.

▶ O filtro deve ser limpo regularmente.

▶ O secador não deve ser operado sem filtro ou com o filtro danificado. Podem ocorrer anomalias. O algodão obstrui as saídas de ar, o aquecimento e o tubo de saída de ar, podendo causar um incêndio. Coloque o secador imediatamente fora de funcionamento e substitua o filtro danificado.

▶ Não instale o secador em áreas propensas a geada. Mesmo temperaturas próximas do ponto de congelação afetam a funcionalidade do secador.

A temperatura ambiente permitida deve estar entre 2 °C e 35 °C.

## Medidas de segurança e precauções

---

► Devido a risco de incêndio, não é permitida a secagem de têxteis, se

- que não estejam lavados.
- que não estejam suficientemente lavados e apresentem resíduos de óleos, gorduras ou outros resíduos (por exemplo, panos de cozinha ou panos utilizados em cosmética que tenham resíduos de substâncias oleosas, gordurentas ou cremosas). Se os tecidos não estiverem convenientemente lavados, existe perigo de incêndio mesmo após o processo de secagem terminar e já no exterior do secador.
- com resíduos ou vestígios de produtos de limpeza inflamáveis, acetona, álcool, gasolina, petróleo, querosene, tira-nódoas, terpentina, cera, produto de remover cera ou substâncias químicas (por exemplo, mopas, panos do pó ou de limpeza).
- que estejam impregnados com resíduos de fixador e laca de cabelo, acetona ou produtos idênticos.

Assim, lave corretamente todas as peças que apresentem este tipo de sujidade:

Utilize uma quantidade adicional de detergente e selecione uma temperatura mais elevada. Em caso de dúvida lave as peças várias vezes.

► Retirar todos os objetos existentes nos bolsos (como p. ex. isqueiros e fósforos).

► **Aviso:** Nunca desligue o secador sem que o programa de secagem tenha terminado. A menos que retire todas as peças de roupa de dentro da máquina e as abra de forma que o calor se possa expandir.

## Medidas de segurança e precauções

---

### ► Risco de incêndio.

Este secador não deve ser ligado a uma tomada com saída controlável (por exemplo, através de um temporizador ou a uma unidade elétrica com desligar em pico de carga).

O secador só deve ser operado num sistema de gestão de picos de energia, se este estiver ligado ao secador através da Miele XCI-Box e se os respetivos ajustes tiverem sido efetuados no secador.

Se o programa de secagem for cancelado antes de terminar a fase de arrefecimento, existe o perigo de combustão espontânea da roupa.

### ► Devido a risco de incêndio, não é permitida a secagem de têxteis ou produtos,

- se na lavagem tiverem sido utilizados produtos químicos industriais (p. ex., numa limpeza a seco).
- que contenham principalmente espuma, borracha ou material idêntico. É o caso de, por exemplo, produtos com espuma de látex, toucas de banho, tecidos impermeáveis, artigos e peças de vestuário com borracha e almofadas com flocos de espuma.
- acolchoados e danificados (p. ex., almofadas ou casacos). Se o enchimento estiver solto, pode provocar incêndio.

► O programa está terminado ao entrar na fase de arrefecimento. A seguir segue-se, em muitos programas, a fase de arrefecimento, o que contribui para o arrefecimento da roupa, mantendo-a a uma temperatura que não lhe provoca danos (evitando, p. ex., incêndio espontâneo). Só depois é que o programa termina.

Retire toda a roupa do secador logo que o programa termine.

► O amaciador de roupa ou produtos similares devem ser utilizados tal como está indicado nas instruções do respetivo produto.

► Não guarde nem utilize gasolina, petróleo ou outros produtos facilmente inflamáveis na proximidade do secador. Tais produtos causam perigo de incêndio e de explosão.



## Medidas de segurança e precauções

---

▶ O ar existente no espaço onde o secador está instalado deve ser constantemente renovado e estar isento de cloro, flúor ou outros produtos solventes. Pode ocorrer um incêndio devido ao ar existente no espaço.

▶ Para as peças da máquina em inox aplica-se:

Evite o contacto das superfícies de aço inoxidável (superfície frontal, tampa, revestimento) com agentes de limpeza e desinfecção líquidos à base de cloro ou de sódio. A ação destes agentes pode causar a corrosão do aço inoxidável.

Os vapores agressivos da solução de branqueamento também podem causar corrosão.

Por isso, não guarde os recipientes desses agentes abertos na proximidade imediata dos aparelhos.

### Acessórios

▶ Só é possível montar acessórios, se estes forem expressamente aprovados pela Miele.

Se forem montadas ou ligadas outras peças, fica excluído o direito à garantia.

▶ Os secadores e as máquinas de lavar roupa da Miele podem ser instalados como uma coluna de lavar/secar. Para isso é necessário um kit de ligação de lavar/secar da Miele que pode ser adquirido como acessório de aquisição posterior. Deve-se certificar de que o kit seja compatível com o secador e a máquina de lavar roupa da Miele.



▶ Certifique-se se adquirir a base Miele, como acessório especial, de que é a adequada para este modelo de secador.

 A Miele não assume responsabilidade por danos ocorridos devido à inobservância das instruções de segurança e precauções.

# Utilização do secador

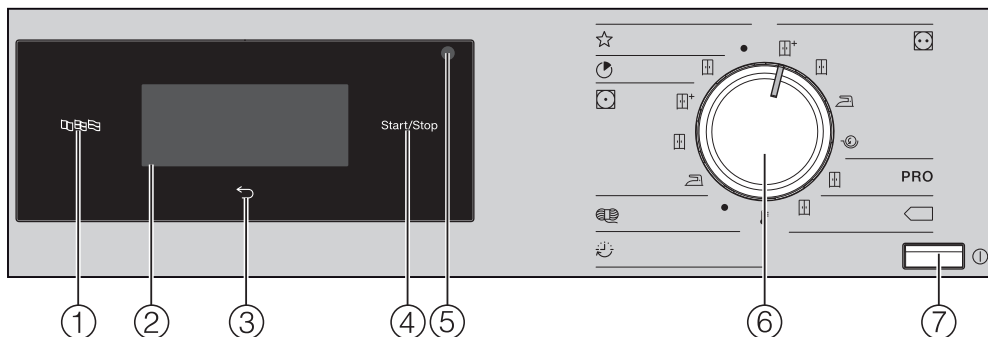
## Painel de comandos



- ① **Tecla sensora de idioma**   
Para selecionar o idioma atual do operador no visor.  
Após a desativação e ativação, o idioma do operador é exibido novamente.
- ② **Visor tátil com teclas sensoras**  
Exibe o programa selecionado.  
As configurações do programa são selecionadas com as teclas sensoras no visor tátil.
- ③ **Tecla sensora para voltar**   
Retorna um nível no menu.
- ④ **Tecla sensora Start/Stop**  
Para iniciar o programa selecionado e interromper um programa iniciado.
- ⑤ **Interface óptica**  
É o ponto de ligação para o Serviço Técnico.
- ⑥ **Seletor de programas**  
Para selecionar os programas de secagem. O seletor de programas tanto pode ser rodado para a direita como para a esquerda.
- ⑦ **Tecla**   
Para ligar e desligar o secador.  
O secador desliga-se automaticamente para economizar energia. O desligamento acontece 15 minutos após o fim do programa/fase antirruína ou após ligar a máquina, caso não efetue qualquer seleção.

## Símbolos no painel de comandos

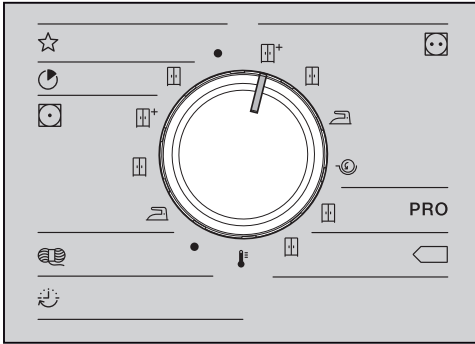

☆	<b>Programas especiais</b>
☾	<b>Expresso</b>
▢	Secagem normal
☉	<b>Fibras</b>
▢+	Secagem normal plus
▢	Secagem normal
☐	Secagem para engormar
☶	<b>Lãs</b>
☺	<b>Programa por seleção de tempo</b>
🌡	Ar quente
☉	<b>Roupa branca/de cor</b>
▢+	Secagem normal plus
▢	Secagem normal
☐	Secagem para engormar
☺	Seca para a máquina de passar
PRO	<b>Algodão PRO</b>
▢	Secagem normal
☐	<b>Algodão Eco</b>
▢	Secagem normal

# Utilização do secador

---

## Símbolos no visor



**Extras:** Com a tecla sensora *Extras* pode seleccionar outros extras para um programa de secagem.



**Delicado:** Com a tecla sensora *Delicado* pode reduzir o desgaste mecânico dos têxteis durante a secagem.



**Antirruga:** Com a tecla sensora *Antirruga* podem ser reduzidas as rugas e vincos, se os têxteis não forem removidos imediatamente após terminar o programa.



**Pré-seleção de início:** Com a tecla sensora *Pré-seleção de início* pode ajustar o tempo inicial ...



... ou o tempo final



... ou o tempo até o início do programa.



**Programa por seleção de tempo:** Com a tecla sensora selecciona a duração de um programa por seleção de tempo.





**Nível do operador:** Com a tecla sensora *Nível do operador* pode alterar as configurações do secador.



**Informação:** No presente programa é possível visualizar as opções seleccionadas.

## Teclas sensoras e visor tátil com teclas sensoras

As teclas sensoras , , *Start/Stop* bem como as teclas sensoras no visor reagem em contacto com as pontas dos dedos. Cada toque é confirmado com um som das teclas. O som das teclas pode ser ajustado ou desligado (consulte o capítulo «Nível do operador»).

O painel de comando com teclas sensoras e o visor tátil pode ficar riscado utilizando objetos pontiagudos e afiados, como lápis ou caneta. Toque no painel de comando apenas com os dedos.

## Menu base

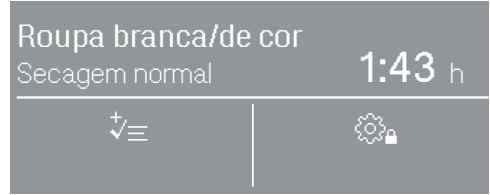

O visor base de um programa de secagem mostra, dependendo do programa, valores diferentes:

- o nome do programa do programa selecionado, com o nível de secagem ajustado.
- A duração do programa.
  - Nos programas por seleção do grau de secagem (p. ex. roupa branca/de cor), a duração do programa está dependente do grau de secagem e da carga selecionadas.
  - No programa por seleção de tempo, a duração do programa pode ser selecionada livremente ao tocar na tecla sensora .
- Os extras selecionados.
- Outras opções selecionáveis e as regulações do nível do operador.

# Utilização do secador

## Exemplos de utilização

### Lista de seleção

As setas  $\wedge$  e  $\vee$  no lado direito do visor indicam que existe uma lista de seleção disponível.

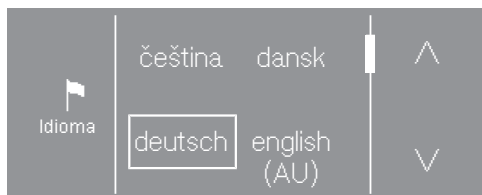

Ao tocar na tecla sensora  $\vee$ , é movida a lista de seleção para baixo. Ao tocar na tecla sensora  $\wedge$ , é movida a lista de seleção para cima.

A barra de deslocação indica que se seguem outras possibilidades de seleção.

O idioma em utilização está selecionado.

Toque no idioma pretendido para o selecionar.

### Seleção simples

Caso as setas não estejam visíveis, a seleção fica limitada aos valores exibidos.



O valor em utilização está selecionado.

Toque no valor pretendido para o selecionar.

Ou altere o valor com + e -.

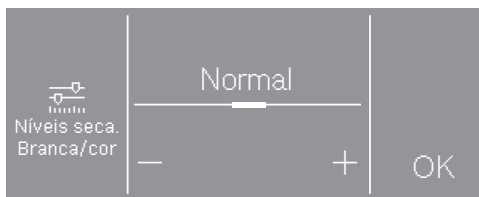

Após a alteração toque em OK.

### Ajustar valores numéricos

Para alterar um valor numérico utilize as setas  $\wedge$  e  $\vee$  por cima ou por baixo dos números a alterar.

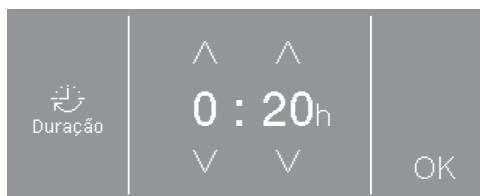

Toque as setas  $\wedge$  e  $\vee$  e confirme com a tecla sensora OK.

### Sair do submenu

Para sair do submenu selecione de novo a tecla sensora  $\leftarrow$ .

Se um valor for selecionado no submenu e não for confirmado com OK, então este valor será eliminado ao selecionar a tecla sensora  $\leftarrow$ .

# Primeira colocação em funcionamento

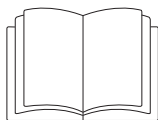

**⚠** Ferimentos pessoais ou danos materiais devido a uma instalação incorreta.

A instalação incorreta do secador pode causar ferimentos pessoais ou danos materiais.

Antes de o colocar em funcionamento pela primeira vez, instale e ligue corretamente o secador. Observe as instruções mencionadas nos capítulos «Instalação» e «Instalação do tubo de saída de ar».

Realize a primeira colocação em funcionamento por completo. Durante a primeira colocação em funcionamento, são definidas as regulações para a operação diária do secador. Algumas regulações só podem ser alteradas durante a primeira colocação em funcionamento. Depois disso, as regulações apenas podem ser alteradas pelo serviço técnico da Miele.

As regulações estão descritas adicionalmente no capítulo «Nível do operador».

## Ligar o secador

- Pressione a tecla **ⓘ**.

O ecrã de boas-vindas aparece.

## Selecionar o idioma do visor

No visor, aparece a mensagem para seleccionar o idioma pretendido (idioma do operador). É sempre possível alterar o idioma através do menu «Nível do operador».

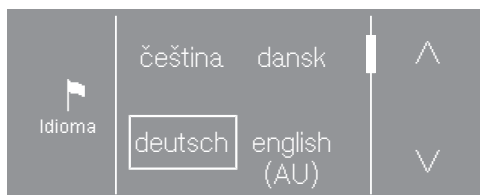

- Toque na tecla sensora **^** ou **v** até que o idioma pretendido apareça no visor.
- Toque na tecla sensora do idioma pretendido.

O idioma pretendido está seleccionado e o visor muda para a regulação a seguir.

# Primeira colocação em funcionamento

## Nota sobre dispositivos externos

Surge uma indicação sobre hardware externo.

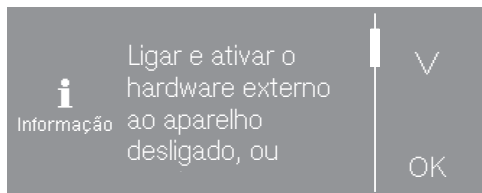

- Toque na tecla sensora V para conseguir ler completamente o texto.
- Confirme com a tecla sensora OK.

Antes da primeira colocação em funcionamento, ligue a XCI-Box ou introduza um módulo de comunicação para dentro do compartimento do módulo na parte traseira do secador. Para isso, o secador deve ser desligado da rede elétrica. Só depois comece a colocação em funcionamento.

## Regular a luminosidade do visor

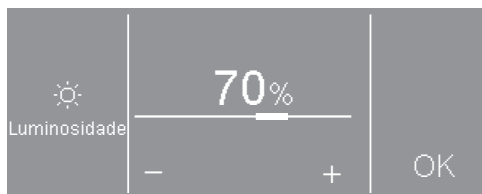

- Selecione a luminosidade pretendida através das teclas sensoras - e + e confirme com a tecla sensora OK.

O visor muda para a regulação a seguir.

## Confirmar a pergunta das horas

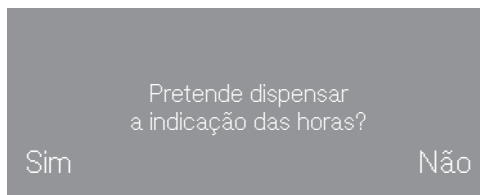

- Toque na tecla sensora sim ou não.

Se escolheu sim, a regulação das horas será ignorada.

Se selecionou não, o visor muda para a regulação das horas.

## Acertar as horas

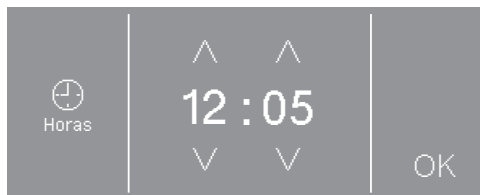

- Selecione a hora através das teclas sensoras V e ^ e confirme com a tecla sensora OK.

O visor muda para a regulação a seguir.



# Primeira colocação em funcionamento

## Selecionar pacotes de programas

Pode selecionar pacotes de programas diferentes.

Os respetivos programas selecionados dos pacotes do programa são, então, mostrados em ☆ *Programas especiais*.



- Toque na tecla sensora  $\wedge$  ou  $\vee$  até que o pacote do programa pretendido apareça no visor.
- Toque na tecla sensora do pacote do programa.

O visor mostra os programas correspondentes.

Os programas ativados estão selecionados.



- Toque na tecla sensora dos programas.
- Os programas são ativados (selecionados) ou desativados (seleção anulada).
- Confirme a seleção com a tecla sensora OK.

O visor muda de volta para a indicação de pacote do programa.

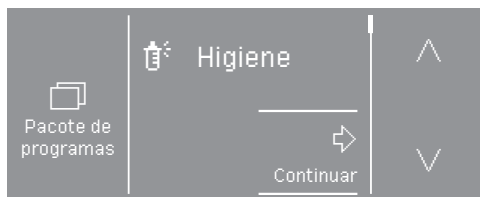

- Selecione outros pacotes de programas ou confirme a seleção com a tecla sensora continuar.

O visor muda para a regulação a seguir.

## Configurar o dispositivo de pagamento

Aqui é possível configurar o sistema de pagamento.

Caso não pretenda configurar um sistema de pagamento:

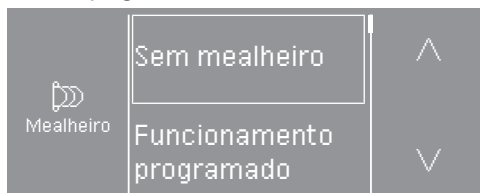

- Toque na tecla sensora sem mealheiro.
- Continue a ler a partir do capítulo «Primeira colocação em funcionamento», secção «Concluir a colocação em funcionamento».

Caso pretenda configurar um sistema de pagamento: Pode efetuar estas regulações apenas na primeira colocação em funcionamento. Informe-se sobre uma solicitação de alteração posterior junto do serviço de assistência técnica da Miele.

- Toque na tecla sensora  $\vee$  até que apareça a regulação pretendida.
- Toque na tecla sensora da regulação pretendida.

A configuração do dispositivo de pagamento está descrita no capítulo «Nível do operador», secção «Mealheiro».

## Primeira colocação em funcionamento

### Concluir a colocação em funcionamento

A colocação em funcionamento está concluída quando, na sequência, um programa demorar mais de 20 minutos a ficar concluído completamente.

Em caso de interrupção da energia elétrica antes do início do primeiro programa de secagem (por exemplo, desligando com a tecla Ⓛ), a primeira colocação em funcionamento pode ser realizada novamente. Se um programa de secagem estiver em execução por mais de 20 minutos, a primeira colocação em funcionamento não será realizada novamente.

- Rode o selector de programas em ☆ *Programas especiais*.

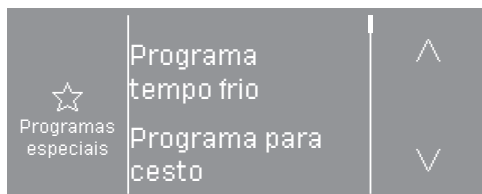

- Toque na tecla sensora ^ ou v, até aparecer o programa por seleção de tempo frio.
- Toque na tecla sensora Programa por seleção de tempo frio.



- Toque na tecla sensora ⌚.



- Toque na tecla sensora ^ no lado direito superior, até aparecer 0:20.
- Toque na tecla sensora OK.
- Toque na tecla sensora intermitente *Iniciar/Parar*.

No final do programa, o secador está preparado para a secagem.

# 1. O tratamento adequado da roupa

## Lavagem

- Lave especialmente as peças que estejam muito sujas. Utilize a quantidade suficiente de detergente e selecione uma temperatura mais elevada. Em caso de dúvida, lave tais têxteis várias vezes.
- Lave em profundidade e em separado os novos têxteis de cor. Não seque estes têxteis em conjunto com os têxteis claros. Estes têxteis podem tingir durante a secagem (também os componentes de plástico no secador). O algodão de outra cor também pode agarrar-se aos têxteis.







## Secagem

 Danos na roupa causados por corpos estranhos não removidos. Objetos estranhos podem derreter, queimar ou explodir. Elimine corpos estranhos ( p. ex. o doseador de detergente, isqueiros, etc.).

 Existe perigo de incêndio devido ao uso e utilização incorretos. A roupa pode queimar e destruir o secador e o espaço circundante. Leia e siga o capítulo «Medidas de segurança e precauções».

- Verifique se as bainhas e costuras das peças a secar estão intactas. Desta forma evita que o enchimento ou o forro se possa soltar, o que, caso contrário, poderia causar um incêndio.
- Coza os arames da armação dos soutiens ou retire-os.

## Símbolos de tratamento

Secagem	
	temperatura normal/elevada*
	temperatura reduzida*
* Selecione o extra <i>Delicado</i> .	
	não é adequado para ser seco no secador
Engomar e passar na máquina de passar a ferro	
	temperatura elevada
	temperatura média
	quente
	não engomar/passar na calandra

## 2. Carregar o secador

### Introduzir a roupa no tambor

Os têxteis podem ficar danificados. Antes de encher, leia primeiro o capítulo «1. O tratamento adequado da roupa».



- Abra a porta.
- Introduza a roupa no tambor.

Os têxteis podem ficar danificados. Ao fechar verifique se não fica nenhuma peça de roupa presa na porta.

Não sobrecarregue o tambor. A roupa pode sofrer um desgaste e os resultados da secagem podem não ser os desejados. É tem de contar com uma formação de rugas e vincos excessiva.

### Fechar a porta

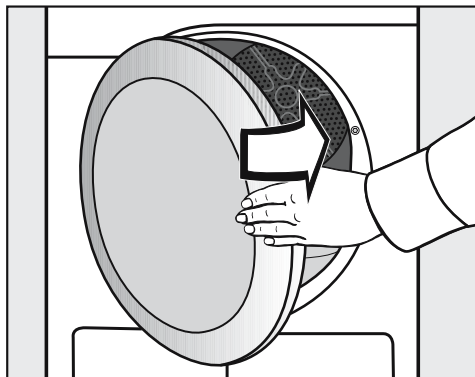

- Feche a porta com um balanço suave.

### 3. Selecionar o programa

#### Ligar o secador

- Pressione a tecla ①.

A iluminação do tambor acende.

A iluminação do tambor apaga-se automaticamente ao fim de alguns minutos assim como após o Start do programa (economia de energia).

#### Selecionar o programa

##### Seleção dos programas padrão por meio do seletor de programas

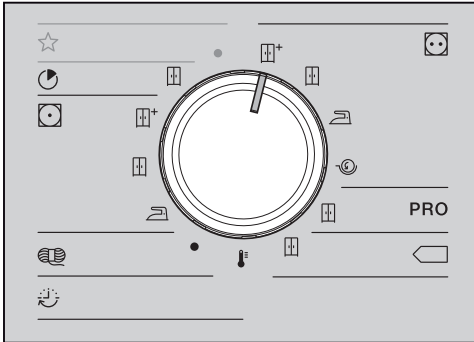

- Rode o seletor de programas para o programa pretendido.

No visor surge o menu base do programa.

##### Selecionar os programas através da posição do seletor de programas ☆

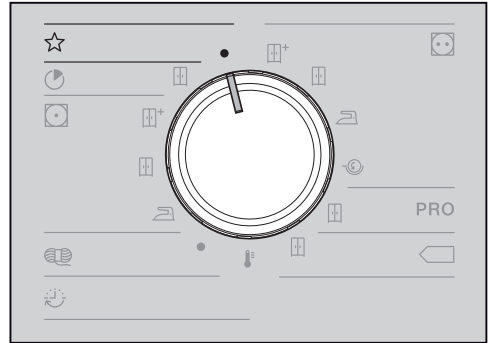

- Rode o botão seletor de programas.

No visor surge o menu base do programa pretendido.

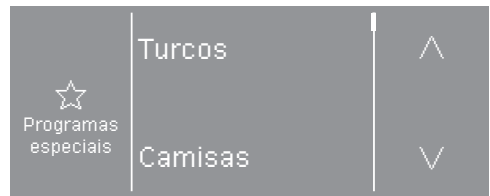

- Toque na tecla sensora ^ ou v as vezes que forem necessárias até que o programa pretendido apareça no visor.

- Toque na tecla sensora do programa.

No visor surge o menu base do programa.

## 4. Selecionar a configuração do programa

### Menu base de um programa

#### Selecionar o nível de secagem

Em muitos programas pode alterar o grau de secagem pré-selecionado. Dependendo do programa, podem ser selecionados graus de secagem diferentes.

- Para os programas padrão, selecione o grau de secagem diretamente com o botão seletor de programas.
  - Para alguns programas em ☆ *Programas especiais*, o grau de secagem pode ser alterado através do visor.
- Selecione um programa a área ☆ *Programas especiais*.



Sob o símbolo W, é exibido o grau de secagem pré-regulado através de um símbolo (no exemplo □ Secagem normal).

- Toque na tecla sensora W.

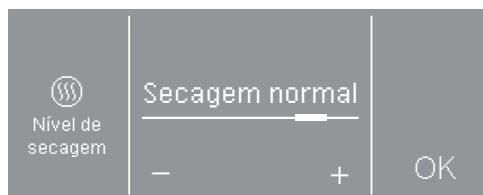

- Toque na tecla sensora - ou + para alterar o grau de secagem.
- Toque na tecla sensora OK.

#### Selecionar a duração (programas por seleção de tempo)

Pode selecionar por si próprio a duração do programa.\*

\* O intervalo de tempo para selecionar a duração pode ser limitado através do serviço de apoio ao cliente.

- Programa por seleção de tempo quente = 0:20-2:00 horas
- Programa por seleção de tempo frio = 0:10-2:00 horas
- Programa para cesto = 0:20-1:30 horas
- Programa por seleção de tempo quente higiene = 0:50-2:00 horas

- Selecione um destes programas.

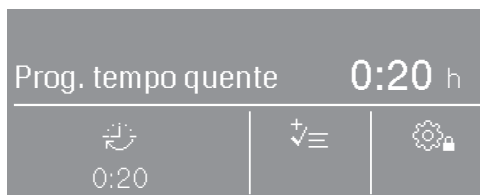

Sob o símbolo ⌚, é exibida a duração pré-regulada (neste exemplo 0:20 minutos).

- Toque na tecla sensora ⌚.

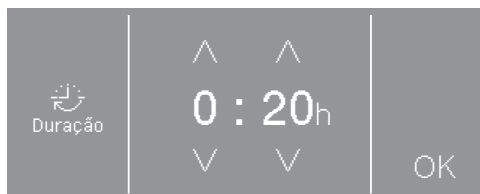

- Toque nas teclas sensoras ^ ou v para selecionar a hora e/ou minutos.
- Toque na tecla sensora OK.

## 4. Selecionar a configuração do programa

### Selecionar extras

Pode adicionar os programas de secagem com a ajuda de extras.

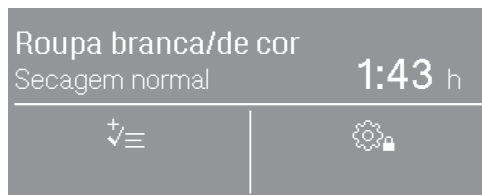

- Toque na tecla sensora .

Se apenas um extra for selecionável, então este será indicado por um símbolo ou . Após tocar no símbolo, Ativo é exibido adicionalmente.

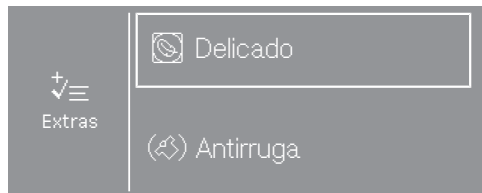

- Toque na tecla sensora correspondente ao extra que pretende.

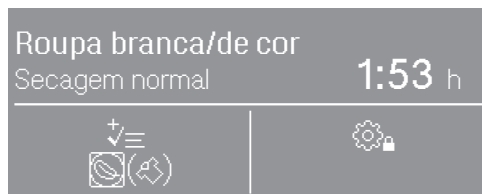

O respetivo símbolo para o extra pretendido acende por baixo do símbolo .

Nem todos os extras podem ser selecionados em todos os programas, mas apenas naqueles em que isto seja relevante.

### Delicado

A roupa sensível (com o símbolo na etiqueta, acrílico p. ex.) é seca com temperatura baixa e com tempo de duração do programa mais longo.



### Antirrugagem

O tambor roda, após o término do programa, num ritmo especial com base no programa selecionado. Isto ajuda a evitar rugas e vincos após terminar o programa.

A fase antirrugagem está desativada de fábrica. Ela pode ser ligada no nível do operador com uma duração variável de até 12 horas.

## 4. Selecionar a configuração do programa

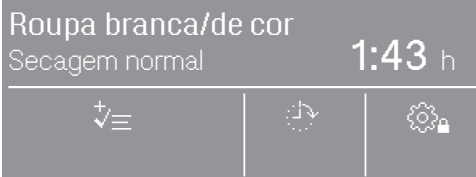

### Selecionar a pré-seleção de início

A pré-seleção de início tem de estar ativada através do nível do operador, para que possa ser selecionada. Neste caso, acende adicionalmente um destes 3 símbolos no visor: , , .



- Toque na tecla sensora com o símbolo do relógio.

Dependendo da regulação da pré-seleção de início no nível do operador, podem ser selecionados diferentes tempos em passos de 15 minutos:



- a hora de terminar o programa:  
 Pronto às
- a hora de iniciar o programa:  Início às
- o tempo que deve passar até ao início:  Início em

A pré-seleção da hora de início é, no máximo, de 24 horas. A sua introdução será visualizada no lado esquerdo do visor.



- Toque nas teclas sensoras  $\wedge$  ou  $\vee$  para selecionar a hora e/ou minutos.

- Toque na tecla sensora OK.

Se a pré-seleção de início estiver regulada em  Pronto às ou  Início às, serão exibidos os tempos atuais.

- Toque na tecla sensora OK.

A pré-seleção de início começa com o início do programa.

### Cancelar/alterar a pré-seleção de início

#### Antes do início do programa

- Toque na tecla sensora com o símbolo do relógio.

- Pode alterar ou apagar o tempo.

#### Após o início do programa

- Toque na tecla sensora *Start/Stop*.

- Pode cancelar agora ou iniciar imediatamente.



### Mealheiro

**Dica:** Caso exista um mealheiro, verifique o aviso de pagamento que aparece no visor.

Não abra porta após o início do programa nem cancele o programa. Dependendo da regulação, pode ocorrer uma perda de valor num mealheiro.

### Iniciar o programa

Assim que um programa pode ser iniciado, a tecla sensora *Start/Stop* começa a piscar.

■ Toque na tecla sensora *Start/Stop*.

O programa de secagem é iniciado. A tecla sensora *Iniciar/Parar* acende.

Em caso de ter sido selecionada anteriormente uma pré-seleção de início, esta entrará primeiro em funcionamento antes de o programa de secagem iniciar automaticamente.

☺☺☺ Secagem e o tempo restante para o programa de secagem são indicados no visor.

Para um programa com grau de secagem é exibido respetivamente o grau de secagem alcançado.

**Dica:** Ao tocar na tecla sensora **i**, poderá visualizar as opções selecionadas.

### Duração do programa / Prognóstico do tempo restante

A duração do programa está dependente da quantidade, tipo e humidade residual da roupa ou também do grau de dureza da água. Por conseguinte, a duração do programa dos programas com grau de secagem pode variar ou «saltar». O sistema eletrónico adaptativo do secador adapta-se a esta situação e a duração do programa exibida torna-se mais precisa.

## 6. Fim do programa – Retirar a roupa da máquina

### Fim do programa

Pouco tempo antes do programa terminar a roupa será arrefecida. A roupa pode ser removida.

Apenas se aparecer  Fim no visor, é que o programa estará concluído.

Se tiver sido selecionado *Antirrga* (🌀)\*, então o tambor rodará em intervalos. Assim, a formação de rugas será minimizada, caso não consiga remover imediatamente a roupa.

\* A fase antirruca está desativada de fábrica.

O secador desliga automaticamente 15 minutos após o fim do programa.

### Retirar a roupa



- Abra a porta.
- Retire todas as peças de roupa do interior do tambor.

Se ficar alguma peça de roupa esquecida, poderá ficar danificada na próxima secagem devido a secagem excessiva.

Remova sempre todas as peças de roupa do tambor.

- Desligue o secador.

### Observar as indicações de manutenção











Este secador precisa de uma manutenção regular, especialmente em caso de um funcionamento prolongado.

**Dica:** Siga as indicações mencionadas no capítulo «Limpeza e manutenção». E leia primeiro a secção «Intervalo de limpeza».







# Lista de programas

Todos os pesos marcados com \* referem-se ao peso da roupa seca.

## Programas standard

 <b>Roupa branca/de cor</b> <span style="float: right;"><b>No máximo 7 kg*</b></span>	
 + <b>Secagem normal plus</b> ,  <b>Secagem normal</b>	
Artigos	<ul style="list-style-type: none"> <li>- Para têxteis de algodão/linho de várias camadas.</li> <li>- Toalhas turcas, roupões turcos, t-shirts, roupa interior, roupa de cama, roupas de bebés.</li> <li>- Vestuário de trabalho, casacos, aventais, tecidos turcos e de linho, roupa de cama, toalhas, roupa de mesa resistente à água quente ou batas.</li> </ul>
Nota	Algumas peças em malha/licra (como por exemplo t-Shirts, roupa interior, roupa de bebé) não devem ser secas excessivamente porque podem encolher.
 <b>Secagem para engomar</b> ,  <b>Seca para a máquina de passar</b>	
Artigos	<ul style="list-style-type: none"> <li>- Tecidos em algodão ou linho.</li> <li>- Roupa de mesa, roupa de cama, roupa engomada.</li> </ul>
Dica	A roupa para ser passada na máquina de passar a ferro deve ser mantida enrolada até ser passada.
 <b>PRO Algodão PRO</b> <span style="float: right;"><b>No máximo 7 kg*</b></span>	
Artigos	Roupa de algodão molhada normal, tal como descrito em <i>Secagem normal roupa branca/cor</i> .
Nota	Neste programa, a secagem é efetuada exclusivamente no grau  <i>Secagem normal</i> .
 <b>Algodão Eco</b> <span style="float: right;"><b>No máximo 7 kg*</b></span>	
Artigos	Roupa de algodão molhada normal, tal como descrito em <i>Secagem normal roupa branca/cor</i> .
Nota	<ul style="list-style-type: none"> <li>- Neste programa, a secagem é efetuada exclusivamente no grau  <i>Secagem normal</i>.</li> <li>- O programa  é o mais eficiente, do ponto de vista do consumo de energia, para a secagem de peças de algodão húmidas.</li> </ul>
Indicação para laboratórios de ensaios:	Programa de teste de acordo com o Regulamento 392/2012/EU delegado de acordo com a norma EN 61121.

## Lista de programas

 <b>Expresso</b> <span style="float: right;"><b>4 kg no máximo*</b></span>	
Artigos	Tecidos resistentes para o programa <i>Roupa branca/de cor</i> no grau de secagem <i>Seca para arrumar</i> .
Nota	Este programa, ao contrário do programa <i>Roupa branca/de cor</i> tem uma duração do programa mais curta.
 <b>Fibras</b> <span style="float: right;"><b>4 kg no máximo*</b></span>	
 <b>Seca para arrumar plus</b> ,  <b>seca para arrumar</b> ,  <b>secagem para engomar</b>	
Artigos	<ul style="list-style-type: none"> <li>- Tecidos de tratamento fácil sintéticos, de algodão ou mistura.</li> <li>- Roupa de trabalho, batas, camisolas, vestidos, calças, roupa de mesa, meias.</li> </ul>
 <b>Lãs</b> <span style="float: right;"><b>2 kg no máximo*</b></span>	
Artigos	Tecidos em lã e tecidos com misturas de lã: camisolas, casacos de malha, meias.
Nota	<ul style="list-style-type: none"> <li>- As lãs são soltas em poucos minutos para que fiquem macias mas não ficam completamente secas.</li> <li>- Retirar a roupa de dentro do secador logo após o programa terminar e deixar acabar de secar ao ar livre.</li> </ul>
 <b>Programa por seleção de tempo quente</b> <span style="float: right;"><b>No máximo 7 kg*</b></span>	
Artigos	<ul style="list-style-type: none"> <li>- Casacos, almofadas, sacos cama e outros têxteis volumosos.</li> <li>- Têxteis de várias camadas como, p. ex., toalhas de mesa de algodão.</li> <li>- Peças soltas como, p. ex., toalhas de banho, roupa de banho, panos da louça.</li> </ul>
Nota	<ul style="list-style-type: none"> <li>- Para a secagem de têxteis de várias camadas ou volumosos que, devido às suas características, não secam uniformemente.</li> <li>- Para a secagem de têxteis em menor quantidade ou individuais.</li> <li>- No início, não selecione o tempo mais longo. Experimente, por tentativas, o tempo que é mais adequado.</li> </ul>

## ☆ Programas especiais

<b>Turcos</b>		<b>No máximo 7 kg*</b>
Artigos	Grandes quantidades de turcos de uma camada ou de várias camadas. Isto inclui, p. ex., toalhas, lençóis de banho, roupões, toalhas de rosto ou roupa de cama.	
Nota	Neste programa, a secagem é efetuada exclusivamente no grau <i>Secagem normal plus</i> .	
<b>Camisas</b>		<b>2 kg no máximo*</b>
<b>Secagem normal, secagem para engomar plus</b>		
Artigos	Camisas e blusas.	
<b>Roupa delicada</b>		<b>4 kg no máximo*</b>
<b>Secagem normal plus, Secagem normal, secagem para engomar plus</b>		
Artigos	<ul style="list-style-type: none"> <li>- Tecidos delicados feitos de sintéticos, algodão ou mistura.</li> <li>- Camisolas delicadas, vestidos, calças, batas, roupa de mesa, camisas, blusas.</li> <li>- Roupa interior e tecidos com aplicações.</li> </ul>	
Nota	Neste programa, a formação de rugas e vincos é mais reduzida.	
Dica	Para secagem com poucas rugas e vincos: reduza a carga.	
<b>Desenrugar</b>		<b>1 kg no máximo*</b>
Artigos	<ul style="list-style-type: none"> <li>- Tecidos em algodão ou linho.</li> <li>- Tecidos de tratamento fácil de algodão, mistura ou sintéticos: calças de algodão, blusões, camisas.</li> </ul>	
Nota	<ul style="list-style-type: none"> <li>- Programa para reduzir rugas e vincos após centrifugação prévia na máquina de lavar roupa.</li> <li>- Os têxteis não serão secos completamente.</li> <li>- Para um desenrugar particularmente delicado selecione o extra <i>Delicado</i>.</li> <li>- Retire a roupa de dentro do secador logo após o programa terminar, pendure em cordas ou cabides e deixe acabar de secar ao ar livre.</li> </ul>	

## Lista de programas

<b>Gangas</b>		<b>3,5 kg no máximo*</b>
<b>Secagem normal, secagem para engomar plus</b>		
Artigos	Calças, casacos, saias, camisas de ganga.	
<b>Sedas</b>		<b>1 kg no máximo*</b>
Artigos	Tecidos em seda adequados para serem secos no secador: blusas, camisas	
Nota	<ul style="list-style-type: none"><li>- Programa para reduzir rugas e vincos.</li><li>- Os têxteis não são totalmente secos.</li><li>- No final do programa, retire a roupa de imediato de dentro do secador.</li></ul>	
<b>Automático plus</b>		<b>5 kg no máximo*</b>
<b>Secagem normal plus, Secagem normal, secagem para engomar plus</b>		
Artigos	Diversas qualidades de tecidos para os programas <i>Roupa branca/de cor e Fibras</i> .	
<b>Microfibras</b>		<b>máximo de 7 kg*</b>
<b>Secagem normal plus, Secagem normal</b>		
Artigo	Mopas e panos de limpeza de microfibras.	
<b>Programa por seleção de tempo - frio</b>		<b>No máximo 7 kg*</b>
Artigos	Toda a roupa que tenha de ser arejada.	

## Lista de programas

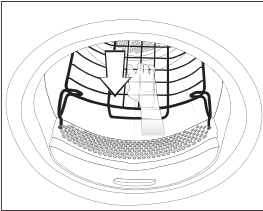
Programa para cesto	Carga do cesto 3,5 kg
Têxteis/ Produtos	<ul style="list-style-type: none"><li>- Siga as indicações mencionadas no manual de instruções fornecido com o cesto.</li><li>- Utilize este programa para secar ou arejar peças que podem ser secas no secador e não possam ser submetidas a desgaste mecânico.</li></ul>
Nota	<ul style="list-style-type: none"><li>- Este programa só pode ser utilizado em conjunto com o cesto de secagem (acessório opcional).</li><li>- Sem o cesto do secador não é possível obter um resultado de secagem suficiente.</li><li>- Certifique-se de que o produto (saco, botas ...) não entra em contacto com o tambor: durante a rotação do tambor do secador podem ocorrer danos no tambor em caso de um carregamento incorreto do cesto. Para este efeito, consulte o livro de instruções fornecido com o cesto.</li><li>- Siga as indicações mencionadas no livro de instruções fornecido com o cesto.</li></ul> 

# Lista de programas

---

## Pacotes de programas

Pode selecionar pacotes de programas diferentes.

Os respetivos programas selecionados dos pacotes do programa são, então, mostrados em ☆ *Programas especiais*.

### Desporto

<b>Outdoor</b>		<b>2,5 kg no máximo*</b>
<b>Secagem normal, secagem para engomar plus</b>		
Artigos	Vestuário Outdoor de material adequado à secagem no secador.	
<b>Impermeabilizar</b>		<b>2,5 kg no máximo*</b>
Têxteis	Tecidos adequados para serem secos no secador como, por exemplo, microfibras, roupa de praticar desportos na neve e Outdoor, algodão (popelina) e toalhas de mesa.	
Nota	<ul style="list-style-type: none"><li>- Este programa é composto por uma fase adicional de fixação para a impermeabilização.</li><li>- Tecidos impermeabilizados só podem ser tratados com produtos de impermeabilização que tenha a indicação de que são adequados para tecidos de membrana. Estes produtos têm como base compostos químicos fluorados.</li><li>- Não seque tecidos que tenham sido impermeabilizados com produtos que contenham parafina. Existe perigo de incêndio devido à utilização destes produtos.</li><li>- Neste programa, a secagem é efetuada exclusivamente no grau <i>Secagem normal</i>.</li></ul>	
<b>Vestuário de desporto</b>		<b>3 kg no máximo*</b>
Artigos	Para vestuário de desporto de material que suporte a secagem no secador.	
Nota	Neste programa, a secagem é efetuada exclusivamente no grau <i>Secagem normal</i> .	



## Lista de programas

### Têxteis para o lar

<b>Artigos cama com penas</b>		<b>2 kg no máximo*</b>
Artigos	Artigos cama que podem ser secos no secador (edredões ou almofadas com enchimento de penas ou sintético).	
Nota	Neste programa, a secagem é efetuada exclusivamente no grau <i>Secagem normal</i> .	
Dica	Ao penas ao aquecerem têm como característica a formação de odores. Após a secagem, mantenha os artigos cama fora do secador para arejar.	
<b>Artigos cama sintéticos</b>		<b>2 kg no máximo*</b>
Artigos	Artigos cama que podem ser secos no secador (edredões ou almofadas com enchimento sintético).	
Nota	Neste programa, a secagem é efetuada exclusivamente no grau <i>Seca para arrumar</i> .	
<b>Tecidos grandes</b>		<b>4 kg no máximo*</b>
<b>Secagem normal plus, Secagem normal, secagem para engomar, seca para a calandra</b>		
Artigos	Tecidos grandes para o programa <i>Roupa branca/de cor</i> . Isto inclui, p. ex., colchas, cobertores de várias camadas, tecidos de grande volume.	

# Lista de programas

## Higiene

Nos programas de higiene, a secagem realiza-se durante um longo período de tempo a uma temperatura constante (longo tempo de retenção da temperatura). Assim, os microorganismos como, p. ex., germes ou ácaros domésticos, são destruídos e os alergénios na roupa são reduzidos.

Se um programa de higiene for cancelado antes do tempo, os microorganismos não serão destruídos.

Não interrompa o programa.

<b>Algodão Higiene</b>		<b>4 kg no máximo*</b>
Artigos	Têxteis de algodão ou linho que entrem em contacto direto com a pele. Isto inclui, p. ex., roupa interior, roupa de bebé, roupa de cama, toalhas turcas, roupões turcos, tolhas de sauna ou toalhas de rosto.	
Nota	Neste programa, a secagem é efetuada exclusivamente no grau <i>Secagem normal</i> .	
<b>Fibras Higiene</b>		<b>4 kg no máximo*</b>
Artigos	<ul style="list-style-type: none"><li>- Tecidos de tratamento fácil sintéticos, de algodão ou mistura.</li><li>- Roupa de trabalho, batas, camisolas, vestidos, calças, roupa de mesa, meias.</li></ul>	
Nota	Neste programa, a secagem é efetuada exclusivamente no grau <i>Secagem normal</i> .	
<b>Programa por seleção de tempo quente higiene</b>		<b>4 kg no máximo*</b>
Artigos	<ul style="list-style-type: none"><li>- Casacos, almofadas, sacos cama e outros têxteis volumosos.</li><li>- Têxteis de algodão pesados, de várias camadas como, p. ex., toalhas de mesa ou mantas.</li></ul>	
Nota	<ul style="list-style-type: none"><li>- Para a secagem de têxteis de várias camadas ou volumosos que, devido às suas características, não secam uniformemente.</li><li>- Para a secagem de têxteis em menor quantidade ou individuais.</li><li>- No início, não selecione o tempo mais longo. Experimente, por tentativas, o tempo que é mais adequado.</li></ul>	

# Alterar a sequência do programa

## Dispositivo de pagamento

Caso a porta seja aberta após o início do programa ou o programa seja interrompido, então poderá perder o valor pago (conforme a seleção efetuada\*).

\* Ao ser efetuado o primeiro funcionamento do secador ou posteriormente, o serviço de assistência técnica Miele pode efetuar o ajuste do período de tempo para poder efetuar alterações ao programa.

## Selecionar outro programa durante o funcionamento

Já não é possível selecionar um programa (proteção de alterações involuntárias). Para poder selecionar um novo programa, primeiro tem de cancelar o programa a decorrer.

 Existe perigo de incêndio devido ao uso e utilização incorretos. A roupa pode queimar e destruir o secador e o espaço circundante. Leia e siga o capítulo «Medidas de segurança e precauções».

Quando o seletor de programas é regulado, surge Não é possível mudar de programa. Se o seletor de programas for definido para o programa original, então este texto desaparece.

## Cancelar o programa

- Toque na tecla sensora *Start/Stop*.

No visor surgirá a pergunta sobre se pretende cancelar.

- Toque na tecla sensora *sim*.

## Selecionar de novo o programa cancelado

- Abra e feche a porta.
- Selecione e inicie um novo programa.

## Adicionar roupa

- Abra a porta.

 Risco de queimaduras ao tocar na roupa quente ou no tambor do secador. Pode queimar-se. Deixe a roupa arrefecer e retire-a com cuidado.

- Adicione a roupa.
- Feche a porta.
- Inicie o programa.

## Interrupção de energia elétrica

Se tiver ocorrido uma interrupção de energia elétrica ao desligar o secador com o botão :

- Ligue o secador.
- Toque na tecla sensora *Start/Stop*.

Se tiver ocorrido uma interrupção de energia elétrica devido a uma falha de energia:

- Após o fornecimento de energia elétrica ser restabelecido, confirme isto com *OK*.
- Toque na tecla sensora *Start/Stop*.

## Tempo restante

Alterações ao desenrolar do programa podem contribuir para alteração da indicação de tempo no visor.

# Limpeza e manutenção

## Intervalo de limpeza

Um filtro de duas peças na zona de passagem do ar recolhe o algodão que cai durante o processo de secagem.

O tempo de secagem pode ser mais longo devido a uma limpeza irregular.

**⚠ Perigo de incêndio devido a uma manutenção irregular.**

Existe perigo de incêndio devido à grande quantidade de resíduos de algodão existente no filtro e no secador.

Controle regularmente o filtro e a zona de passagem do ar. Limpe sempre os resíduos de algodão existentes.

**⚠ Danos causados pela falta de filtro ou por um filtro danificado.**

Existe perigo de incêndio e de falha do equipamento devido à grande quantidade de resíduos de algodão existente no filtro e no secador.

Nunca realize a secagem sem o filtro. Substitua imediatamente um filtro danificado por outro novo.

Proceda sempre à limpeza quando surgir no visor a solicitação:

Limpar o filtro de algodão e lavar o filtro de rodapé. **ou** Limpar filtros

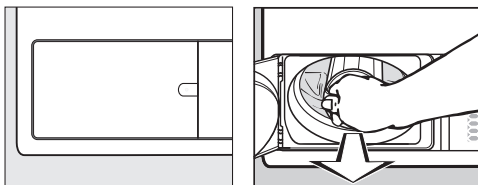

- Apagar a mensagem: abra tampa do filtro durante, pelo menos, 10 segundos com o secador ligado.

## Limpar filtro

### Remover filtro

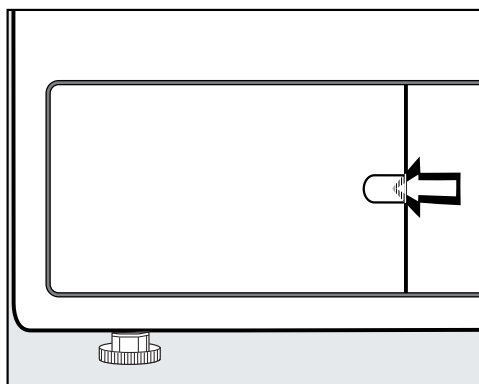

- Agarre com o dedo a parte de trás do bloqueio.
- Abra a tampa do filtro.

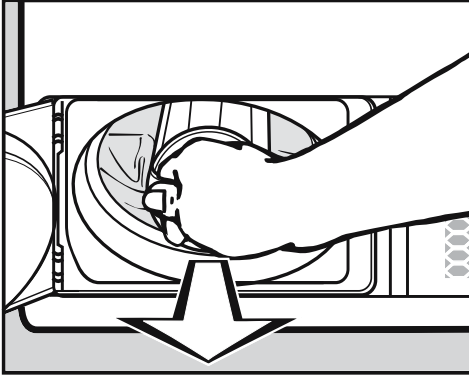

- Segure na pega do filtro para o puxar para fora.

## Desmontar o filtro

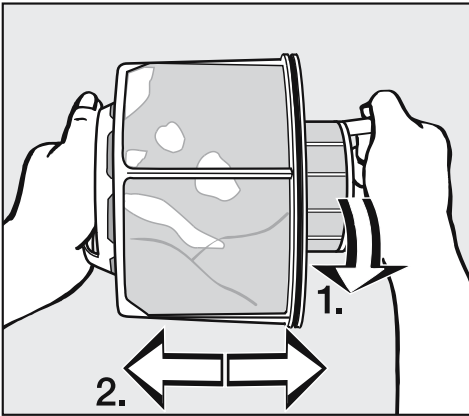

- Segure o filtro pelas duas pegas.
- Rode a peça interior do filtro ligeiramente no sentido contrário ao dos ponteiros do relógio, até sentir o encaixe (1).
- Afaste as duas peças do filtro (2).

## Limpar a seco as peças do filtro

**Dica:** Utilize um aspirador para obter melhores resultados de limpeza.

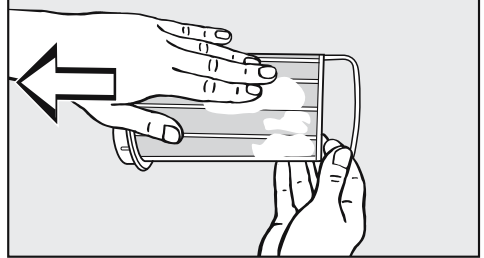
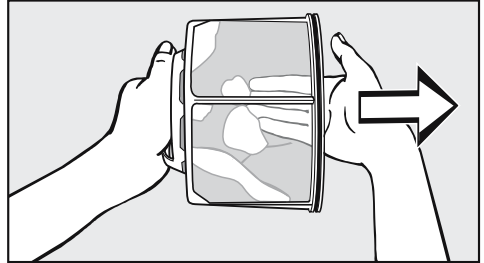

- Retire o algodão passando os dedos ou aspire-o com o aspirador.

## Limpar as peças do filtro com água

As peças do filtro só devem ser lavadas debaixo de água corrente quente se estiverem pegajosas ou obstruídas.

Os filtros de algodão húmidos podem provocar anomalias durante a secagem. Sacuda o filtro e seque-o com cuidado.

## Limpeza e manutenção

### Limpeza da zona de passagem do ar

- Abra a porta.

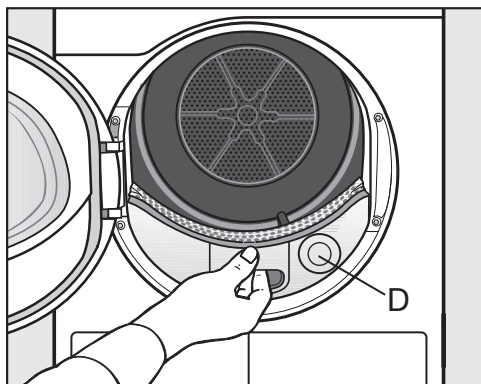

A tampa redonda (D) não tem qualquer função e não é removível.

- Puxe para fora a cobertura da zona de passagem do ar.

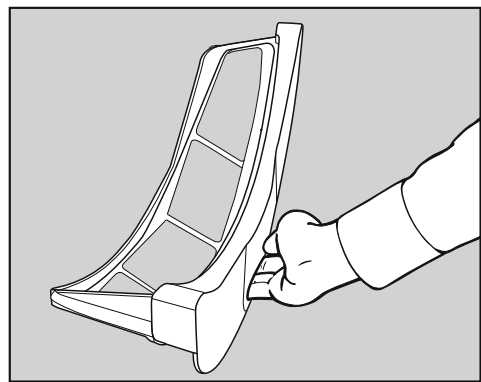

- Limpe a cobertura da zona de passagem do ar com um pano húmido.
- Coloque de lado a cobertura para a zona de passagem do ar.

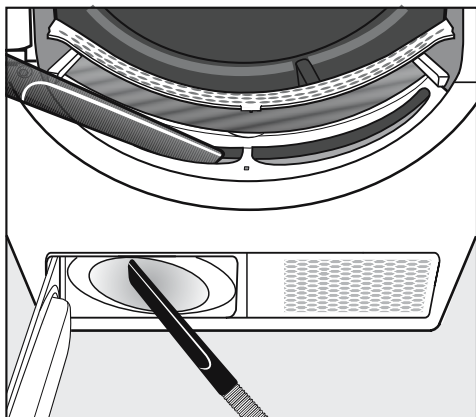

- Utilize o aspirador para remover o algodão.

O ventilador/turbina situadas no interior do secador pode estar impregnada com restos de detergente e algodão.

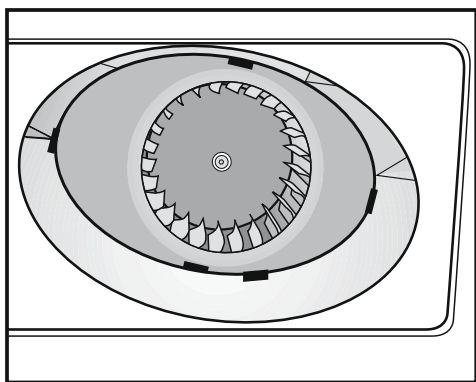

- Elimine cuidadosamente com um pano húmido  
... a película do ventilador/turbina.  
... o algodão da zona antes do ventilador/turbina.

## Limpeza e manutenção

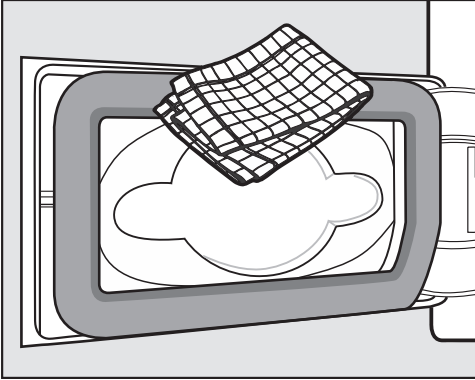

- Elimine o algodão que eventualmente possa existir, utilizando um pano de limpeza húmido. Tome cuidado para não danificar a borracha vedante.

### Montar e inserir o filtro

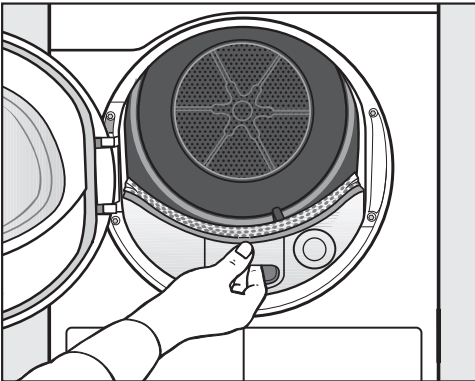

- Empurre a cobertura da zona de passagem do ar para o seu lugar.

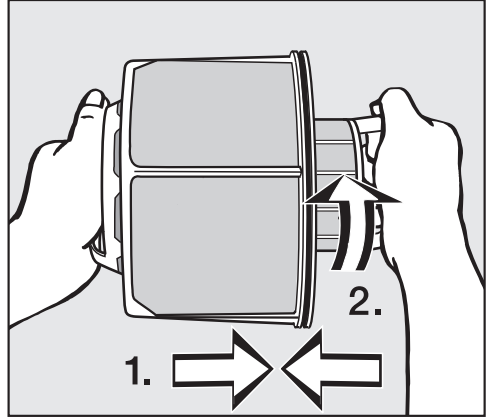

- Encaixe as peças interiores e exteriores do filtro (1.).
- Rode a peça interior do filtro ligeiramente no sentido dos ponteiros do relógio, até sentir o encaixe (2.).

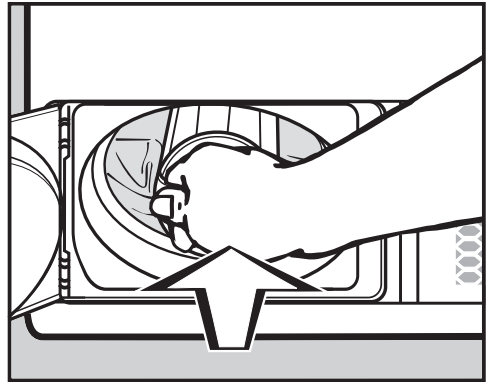

- Empurre o filtro até encaixar.

## Limpeza e manutenção

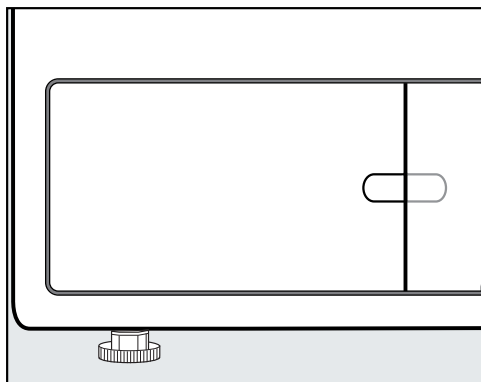

- Feche a tampa do filtro.

Somente com o filtro corretamente colocado e a tampa de montagem fechada é que se pode assegurar a estanqueidade do sistema de condensação e um funcionamento perfeito do secador.

### Limpeza do secador

Desligue o secador da rede elétrica.

**⚠** Danos ao usar produtos de limpeza incorretos.

Os produtos de limpeza incorretos podem danificar as superfícies sintéticas e outras peças da máquina.

Não utilize detergentes à base de solventes, produtos abrasivos, nem produtos de limpar vidros ou detergentes universais.

**⚠** Perigo de choque elétrico devido à água.

Existe perigo de choque elétrico se correr água por cima ou para dentro do secador.

Nunca pulverize água para o secador. Apenas efetue a limpeza do secador com um pano macio e ligeiramente humedecido.

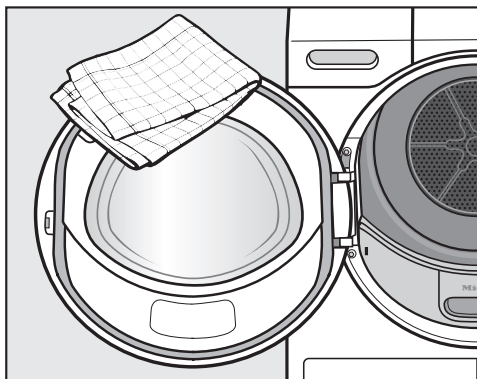



- Efetue a limpeza do secador e da vedação no interior da porta com um pano apenas ligeiramente humedecido e detergente suave ou com água e sabão e um pano de limpeza macio.
- No final, seque todas as peças com um pano de limpeza macio.
- As superfícies em aço inox (o tambor, por exemplo) podem ser limpas com um produto adequado para aço inox.



A maior parte das anomalias e dos erros que podem derivar da utilização diária podem ser solucionados por si. Em muitos casos, pode economizar tempo e custos, pois não necessita de recorrer ao serviço de assistência técnica.



As tabelas apresentadas a seguir podem ajudá-lo a detetar as causas de uma anomalia ou de um erro, apresentando as respetivas soluções.

### O visor mostra as seguintes indicações ou erros

Mensagem	Causa e solução
 O tambor está vazio ou a roupa demasiado seca. <b>acende após um cancelamento do programa.</b>	<p>Não se trata de qualquer anomalia.</p> <p>Em alguns programas pode haver uma interrupção de funcionamento se existir pouca carga ou não existir roupa no tambor. O mesmo pode acontecer com roupa que já esteja seca.</p> <ul style="list-style-type: none"><li>■ Abra a porta e controle a roupa.</li><li>■ Adicione roupa, se necessário.</li><li>■ Feche a porta para continuar a secagem.</li></ul> <p>Peças soltas devem ser secas através do programa <i>Arejar quente</i>.</p>
 Falha de energia elétrica. Programa parou	<p>A energia elétrica falhou.</p> <ul style="list-style-type: none"><li>■ Após o fornecimento de energia elétrica ser restabelecido, confirme isto com OK.</li><li>■ Toque na tecla sensora <i>Start/Stop</i>.</li></ul>
 Feche a tampa de acesso ao filtro.	<p>A tampa do filtro de algodão está aberta.</p> <ul style="list-style-type: none"><li>■ Feche a tampa do filtro de algodão.</li></ul> <p>A mensagem apaga-se.</p> <hr/> <p>Nunca abra a tampa do filtro de algodão com o programa em curso. Se a tampa do filtro de algodão for aberta com o programa em curso, o fluxo de ar é interrompido. O programa também é cancelado. Deste modo, o secador não dissipa o ar de secagem suficientemente rápido. O dispositivo de segurança do secador pode desligá-lo permanentemente. Neste caso deve contactar o serviço de assistência técnica.</p>

## Que fazer quando ...

Mensagem	Causa e solução
<b>i</b> Limpar filtros <b>acende após um intervalo de tempo no final do programa.</b>	Siga as indicações de limpeza mencionadas no capítulo «Limpeza e manutenção». <ul style="list-style-type: none"><li>■ Efetue a limpeza dos filtros de algodão.</li><li>■ Controle e limpe a zona de passagem do ar.</li><li>■ Apagar a mensagem: abra tampa do filtro durante, pelo menos, 10 segundos com o secador ligado.</li></ul>
<b>i</b> Limpar o filtro de algodão e lavar o filtro de rodapé. <b>acende no final do programa.</b>	O secador não trabalha de forma ideal nem económica. Causas possíveis: obstruções causadas por algodão ou resíduos de detergente. <ul style="list-style-type: none"><li>■ Efetue a limpeza dos filtros de algodão.</li><li>■ Controle e limpe a zona de passagem do ar.</li></ul> Siga as indicações de limpeza mencionadas no capítulo «Limpeza e manutenção». <ul style="list-style-type: none"><li>■ Apagar a mensagem: abra tampa do filtro durante, pelo menos, 10 segundos com o secador ligado.</li></ul>
 Fim/Arrefecimento <b>acende e o processo de secagem ainda não está concluído.</b>	Não se trata de erro. A roupa continuará a ser arrefecida. O programa encontra-se pouco antes do fim. <ul style="list-style-type: none"><li>■ Pode retirar a roupa e estendê-la ou deixar continuar o arrefecimento no secador.</li></ul>

Mensagem	Causa e solução
<p> Lavar o filtro de algodão e de rodapé. Verificar a passagem do ar. <b>acende após um cancelamento do programa.</b></p>	<p>Foi feita a secagem de grandes têxteis em número reduzido e diferentes. Uma pequena peça têxtil ficou presa no óculo da porta e aí bloqueou os orifícios do defletor de roupa.</p> <ul style="list-style-type: none"> <li>■ Apagar a mensagem: toque na tecla sensora OK.</li> <li>■ Abra a porta do secador.</li> <li>■ Remova a peça têxtil indesejada.</li> <li>■ Apenas proceda à secagem de peças têxteis individuais e pequenas em conjunto com peças têxteis maiores.</li> </ul> <p>Se isto não for conseguido, o impacto negativo será maior. Veja o seguinte.</p> <p>Existem obstruções causadas por algodão ou resíduos de detergente.</p> <ul style="list-style-type: none"> <li>■ Efetue a limpeza dos filtros de algodão e das saídas de ar.</li> <li>■ Controle o tubo de saída de ar, para verificar se o ar de secagem pode ser expelido livremente.</li> </ul> <p>Siga as indicações de limpeza mencionadas no capítulo «Limpeza e manutenção». Os filtros de algodão danificados têm de ser substituídos.</p> <ul style="list-style-type: none"> <li>■ Apagar a mensagem: toque na tecla sensora OK.</li> </ul>
<p> Erro F. Se o reinício não teve sucesso, contacte o Serviço técnico. <b>acende após um cancelamento do programa.</b></p>	<p>Não é possível detetar a causa de imediato.</p> <ul style="list-style-type: none"> <li>■ Siga as indicações que aparecem no visor.</li> <li>■ Toque na tecla sensora OK.</li> </ul> <p>Se o programa voltar a interromper e aparecer a mensagem de erro, existe uma anomalia. Contacte o serviço de assistência técnica.</p>
<p> Bloqueio reconhecido. Soltar a roupa e iniciar de novo. <b>acende após um cancelamento do programa.</b></p>	<p>A roupa foi separada ou enrolada incorretamente.</p> <ul style="list-style-type: none"> <li>■ Abra a porta e solte a roupa. Se necessário, retire parte da roupa.</li> <li>■ Feche a porta.</li> <li>■ Inicie um programa.</li> </ul>

## Que fazer quando ...

### Resultados de secagem insatisfatórios

Problema	Causa e solução
<b>A roupa não está suficientemente seca.</b>	A carga é composta por têxteis de várias qualidades. ■ Continue a secar no programa <i>Programa por seleção de tempo quente</i> .
<b>Os têxteis grandes enrolaram-se inconvenientemente. Os têxteis enrolados não estão adequadamente secos.</b>	Não foi possível soltar a carga de roupa no programa que selecionou. Por isso, têxteis pequenos estão enrolados num têxtil grande. ■ Solte os tecidos. ■ Selecione o programa <i>Têxteis grandes</i> .  Se o programa <i>Têxteis grandes</i> não for disponibilizado no visor, pode então ativá-lo posteriormente. A ativação posterior do programa está descrita no capítulo «Nível do operador», secções «Abrir o nível do operador» e «Pacotes de programas».
<b>Roupa ou almofadas com enchimento de penas podem ficar com um odor desagradável devido à secagem.</b>	A roupa foi lavada com pouco detergente. Ao penas ao aquecerem têm como característica a formação de odores. ■ Roupa: utilizar detergente suficiente na lavagem. ■ Almofadas: mantenha-as fora do secador para arejar.
<b>Peças em fibra sintética estão carregadas de eletricidade estática após a secagem.</b>	Tecidos sintéticos têm tendência a ficar com eletricidade estática. ■ Adicionando amaciador na última fase de lavagem da roupa pode reduzir a carga de eletricidade estática na secagem.
<b>Cai algodão durante a secagem.</b>	Durante a secagem solta-se algodão da roupa que se forma principalmente devido à fricção durante o uso e a lavagem. O desgaste no secador é mínimo. O algodão fica retido nos filtros e pode ser retirado facilmente. ■ Consulte o capítulo «Limpeza e manutenção».

## O processo demora muito tempo

Problema	Causa e solução
<p><b>O processo demora muito tempo a terminar ou até é interrompido.*</b></p>	<p>Eventualmente aparece a indicação para efetuar a limpeza das saídas de ar/filtro.</p> <ul style="list-style-type: none"> <li>■ Verifique todas as causas possíveis tal como se encontra descrito a seguir.</li> </ul>
	<p>Restos de detergente, cabelos e algodão fino podem provocar obstrução.</p> <ul style="list-style-type: none"> <li>■ Limpe o filtro (consulte o capítulo «Limpeza e manutenção»).</li> <li>■ Efetue a limpeza desses espaços.</li> <li>■ As peças de cobertura na zona do óculo para a entrada de ar podem ser retiradas para efetuar a limpeza do espaço.</li> </ul>
	<p>O tubo de saída de ar ou a ponta final está obstruído por exemplo com algodão.</p> <ul style="list-style-type: none"> <li>■ Efetue um controlo regular a todos os componentes do tubo de saída de ar (p. ex. tubo de parede, grelha, curvas, etc.).</li> </ul>
	<p>A entrada de ar é insuficiente nos espaços pequenos e não ventilados.</p> <ul style="list-style-type: none"> <li>■ Durante a secagem abra a porta ou a janela para que o ar possa circular.</li> </ul>
	<p>A roupa está demasiado húmida.</p> <ul style="list-style-type: none"> <li>■ Selecione as rotações de centrifugação mais elevadas na máquina de lavar roupa.</li> </ul>
	<p>O tambor está sobrecarregado.</p> <ul style="list-style-type: none"> <li>■ Preste atenção à carga máxima por programa de secagem.</li> </ul>
	<p>Devido à existência de fechos de correr metálicos na roupa, o grau de humidade não foi determinado com exatidão.</p> <ul style="list-style-type: none"> <li>■ Na próxima vez abra os fechos de correr.</li> <li>■ Se o problema voltar a surgir, seque os têxteis no programa <i>Programa por seleção de tempo quente</i>.</li> </ul>

\* Desligue o secador e volte a ligá-lo após um breve tempo de espera, antes iniciar um novo programa.

## Que fazer quando ...

---

### Problemas gerais com o secador

Problema	Causa e solução
<b>Há formação de água condensada no tambor.</b>	<p>O secador está ligado a uma conduta de saída de ar coletiva.</p> <ul style="list-style-type: none"><li>■ O secador só pode ser ligado à conduta de saída de ar colectiva, com uma tampa antirretorno montada.</li><li>■ Controle regularmente a tampa antirretorno, verificando possíveis defeitos e se necessário efetue a sua substituição.</li></ul>
<b>A lâmpada de iluminação do tambor não acende.</b>	<p>A lâmpada de iluminação desliga automaticamente nos seguintes casos: quando a porta está fechada. A iluminação do tambor desliga-se após alguns minutos para poupar energia, se a porta estiver aberta durante muito tempo.</p> <p>A iluminação do tambor acende ao abrir a porta, se o secador estiver ligado.</p>
<b>No visor, aparece um idioma estranho.</b>	<p>O idioma seleccionado antes foi alterado.</p> <ul style="list-style-type: none"><li>■ Altere o idioma. O símbolo da bandeira  é um guia de ajuda.</li></ul>

## Contacto no caso de avarias

Contacte, por ex., o seu distribuidor Miele ou serviço de assistência técnica Miele quando não conseguir solucionar a avaria.

Pode reservar o serviço de assistência técnica da Miele online em [www.miele.pt](http://www.miele.pt).

Os dados de contacto do serviço de assistência técnica da Miele encontram-se no final do presente documento.

O serviço de assistência técnica irá precisar do identificador de modelo e do número de fabrico (fabr./N.º de série, N.º). Estes dados encontram-se na placa de características.

Pode encontrar a placa de características quando abre a porta do secador:

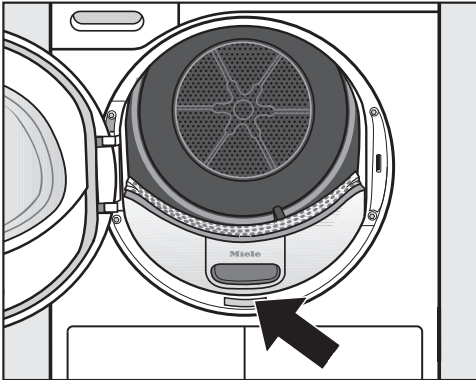

## Acessórios que podem ser adquiridos posteriormente

Nos serviços ou Agentes Miele, pode adquirir acessórios especiais para este secador.

# Instalação

## Vista frontal

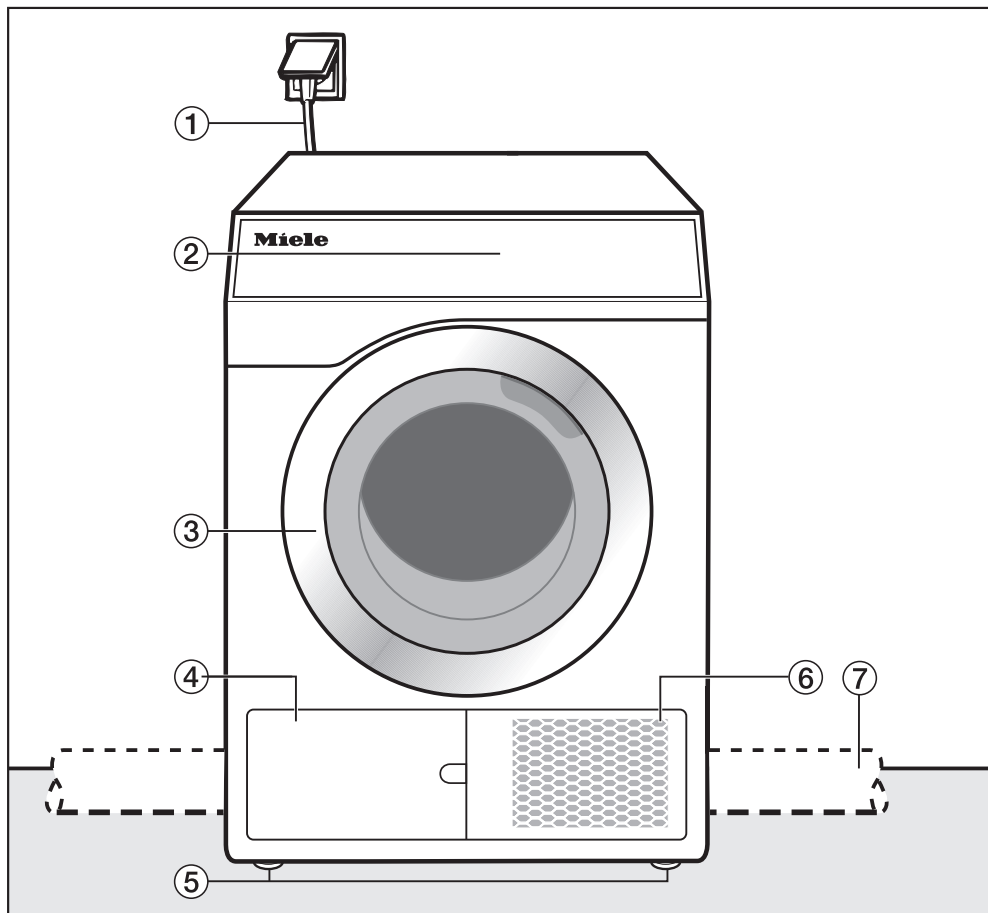

- ① Cabo elétrico
- ② Painel de comandos
- ③ Porta
- ④ Filtro de algodão  
A tampa não deve ser aberta com o programa em curso. Abrir apenas se surgir uma indicação no visor. Caso contrário, pode ocorrer um erro técnico.
- ⑤ 4 pés aparafusados reguláveis em altura
- ⑥ Abertura da refrigeração por ar
- ⑦ Tubo de saída de ar instalado no local (instalação na parte traseira direita ou esquerda)



## Vista posterior

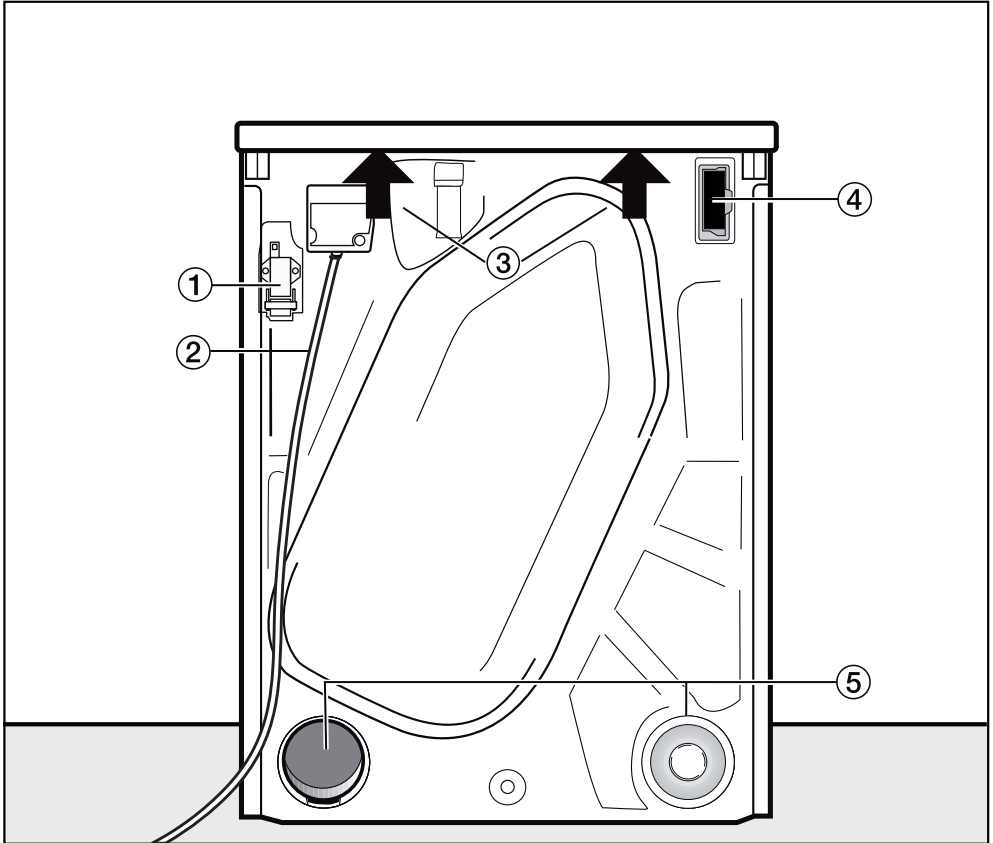

- ① Interface para a comunicação com aparelhos externos
- ② Cabo elétrico
- ③ Zona para segurar sob a saliência do tampo para o transporte
- ④ Compartimento do módulo (para módulo de comunicação externo)
- ⑤ Ligações de saída do ar
  - A ligação de ar que não seja necessária tem de ser fechada com a tampa.

# Instalação

## Situações de instalação

Todas as dimensões estão em mm.

As distâncias em relação à parede são recomendações para facilitar os trabalhos de manutenção. Em condições de instalação limitadas, a máquina deve ser deslizada até à parede.

### Vista lateral

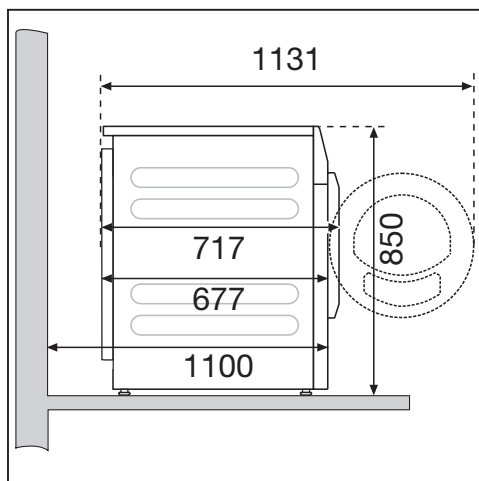

### Base em aço

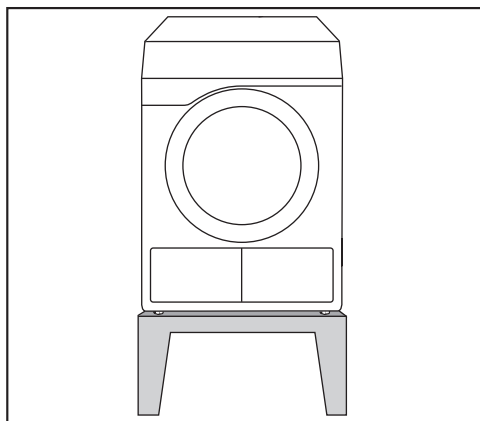

Base em aço\* (subestruturas abertas ou fechadas)

### Vista de cima

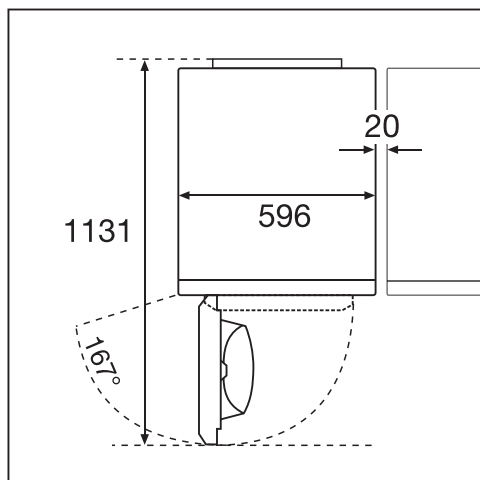

### Coluna lavar/secar

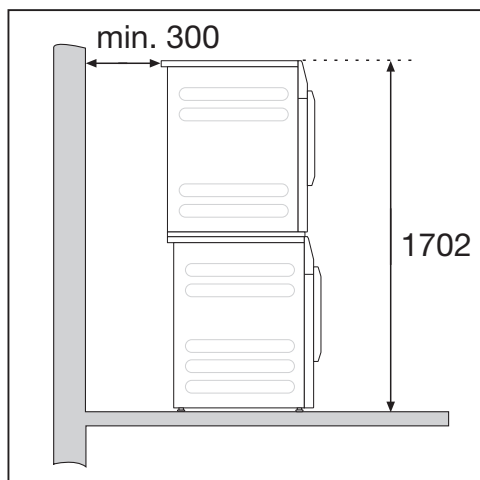

É necessário um kit de ligação\*. A montagem tem de ser realizada por um técnico autorizado pela Miele.

\* Acessório Miele que pode ser posteriormente adquirido

## Transportar o secador até ao local de instalação

⚠ Danos devido a transporte incorreto do secador.

Se o secador se inclinar, podem ocorrer ferimentos e causar danos.

Ao transportar o secador, verifique a sua estabilidade.

### Transportar o secador

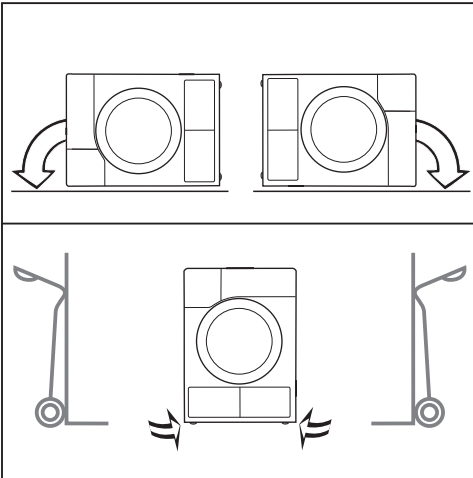

- Se transportar o secador deitado: coloque-o apenas no painel lateral esquerdo ou direito.
- Se transportar o secador em pé: transporte o secador com o carrinho apenas sobre o painel lateral esquerdo ou direito.

## Transportar o secador até ao local de instalação

⚠ Perigo de lesões devido à falta de fixação da tampa.

A fixação traseira da tampa pode tornar-se frágil devido a circunstâncias externas. A tampa pode partir durante o transporte.

Antes de efetuar o transporte, verifique se a zona saliente da tampa está bem fixa.

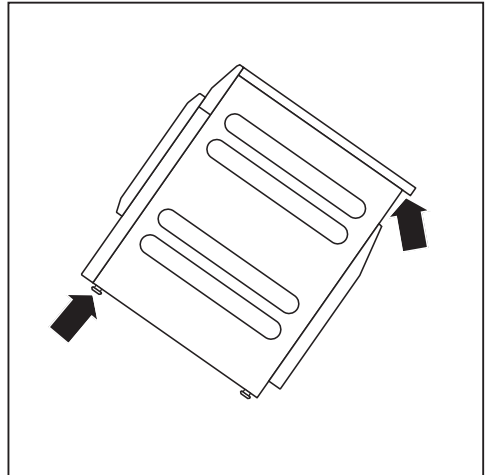

- Transporte o secador, agarrando-o pelas bases e pela zona saliente da tampa traseira.

# Instalação

## Instalação

Na zona de abertura da porta do secador, não deve estar instalada nenhuma porta que possa ser fechada à chave, uma porta de correr ou uma porta com dobradiças do lado oposto.

## Nivelar o secador

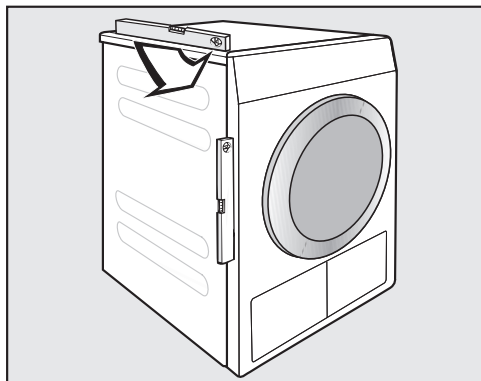

O secador deve ser instalado corretamente nivelado para garantir o seu correto funcionamento.

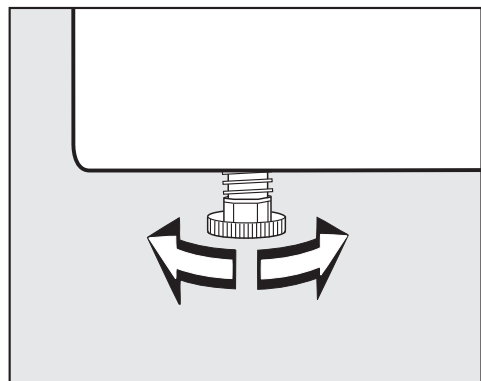

Eventuais irregularidades do chão podem ser corrigidas regulando os pés do secador.

Este secador não pode ser montado sob estruturas existentes.

Em caso algum, aplique ranhuras de ventilação no secador. O espaço de arejamento entre a base do secador e o solo não pode ser reduzido instalando por exemplo um rodapé, nem ficar tapado por um tapete ou alcatifa. Caso contrário, não entra ar suficiente.

⚠ Danos causados por um tubo de saída de ar em falta ou instalado incorretamente.

O ar de secagem húmido pode causar danos na zona de instalação.

Observe as instruções mencionadas no capítulo «Instalação do tubo de saída de ar».

## Dispositivos de comando externos

É necessária uma unidade acessória de instalação posterior para o estabelecimento de ligação com sistemas externos:

- Módulo de comunicação XCI-Box (por exemplo, para controlo de picos de carga, mealheiro)
- Adaptador de comunicação XCI-AD (apenas para mealheiro)

## Sistema de pagamento

O secador pode ser equipado com um sistema de pagamento (acessório de aquisição posterior na Miele). Para tal, o serviço de assistência técnica da Miele tem de programar uma definição no sistema eletrónico do secador para ligar o sistema de pagamento (mealheiro).

Remova regularmente as moedas/fichas do sistema de pagamento. Caso contrário, ocorre uma acumulação no sistema de pagamento.

## Ligação elétrica

A descrição é válida para secadores com ficha de alimentação e para secadores sem ficha de alimentação.

Para secadores com ficha de alimentação aplica-se:

- Este secador é fornecido com um cabo elétrico e ficha de ligação.
- O acesso à tomada deve estar sempre garantido para poder desligar o secador da corrente sempre que necessário.

 Danos devido a tensão de ligação incorreta.

Consulte a placa de características onde encontra os dados referentes aos fusíveis e à potência nominal. Compare os dados indicados na placa de características com os da rede elétrica.

A ligação apenas pode ser feita numa instalação elétrica em conformidade com a norma VDE 0100 ou de acordo com as especificações nacionais e locais.

Em caso algum devem ser utilizados cabos de prolongamento para efetuar a ligação do aparelho à rede elétrica (por exemplo através de uma extensão com várias tomadas ou dispositivos similares), devido aos perigos que daí podem resultar (perigo de incêndio por exemplo).

Caso esteja prevista uma ligação fixa, deve existir na instalação um comutador para desligar todos os pólos. Como dispositivo separador podem ser utilizados interruptores com uma abertura de contacto de mais de 3 mm. Por exem-

plo, minidisjuntores, fusíveis e contactores (IEC/EN 60947). Esta ligação apenas deve ser efetuada por um electricista qualificado.

Os dispositivos de ligação e de desativação devem estar sempre acessíveis.

 Perigo de choque elétrico devido a tensão da rede.

Se o secador estiver desligado da rede elétrica, o ponto de desativação deve ser protegido contra uma religação acidental.

O disjuntor deve poder ser fechado ou o ponto de desativação deve estar num local onde possa ser observado a cada momento.

A nova instalação da ligação, a realização de mudanças na instalação ou uma verificação do condutor de fio de ligação à terra, incluindo a determinação da proteção adequada, deve sempre ser efetuada apenas por um electricista licenciado ou reconhecido, porque conhecem os regulamentos relevantes da VDE e sabem quais são os requisitos especiais da empresa de fornecimento de energia elétrica.

Se o secador for comutado para outro tipo de tensão, a instrução de comutação no esquema elétrico deve ser respeitada.

A comutação só pode ser efetuada pelo serviço de assistência técnica ou por agentes autorizados Miele.

Não é permitida a instalação de dispositivos que desliguem automaticamente o secador (por exemplo, temporizadores).

# Instalação do tubo de saída de ar

## Princípios gerais da condução do ar de saída

⚠ Danos causados por um tubo de saída de ar em falta ou instalado incorretamente.

O ar de secagem húmido pode causar danos na zona de instalação.

Observe as instruções mencionadas no capítulo «Instalação do tubo de saída de ar».

⚠ Perturbações (odor) ou danos (humidade) causados por uma ponta final do tubo de saída de ar instalada incorretamente.

O ar de secagem pode perturbar ou causar danos.

Instale a ponta final do tubo de saída de ar, de forma a que fique afastada das janelas, portas ou de outras aberturas.

Durante a instalação do tubo de saída de ar isole o secador da rede.

Evite tubos de saída de ar demasiado compridos e muitas curvas e curvas apertadas. Assim, contorna uma capacidade de secagem baixa, como longos períodos de secagem, e um tempo de secagem e de consumo de energia elevado.

**Dica:** Utilize as peças identificadas com \* (acessório que pode ser adquirido posteriormente):

- **Tubo de saída de ar com um diâmetro mínimo de 100 mm**  
p. ex. tubo flexível de saída de ar\* (de plástico ou alumínio) tubo plástico rijo (sistemas de tubos para altas temperaturas)

- **Ponta final do tubo de saída de ar**  
p. ex. o tubo de parede\* ou a ligação à janela\*

## Princípios gerais da condução do ar de entrada

O ar utilizado para a secagem é aspirado do ar ambiente. Por conseguinte, tem de assegurar um bom arejamento do espaço.

⚠ Perigo de asfixia devido à operação de lareiras ou de outros equipamentos técnicos na área de atuação do espaço de instalação.

O secador obtém o ar necessário para a secagem a partir do ar ambiente. Ao fazer isto, os gases de escape podem ser aspirados de volta das lareiras ou de equipamentos técnicos.

Certifique-se de que são tomadas medidas para um bom arejamento do espaço durante a secagem de acordo com este manual de instruções.

## Medidas para uma ventilação adequada

- Abrir amplamente as janelas
- Instalar um contactor de janela: para que a ligação elétrica para o secador só ligue com a janela aberta
- Orifício de arejamento que não pode ser fechado na parede exterior:  
aprox. 237 cm<sup>2</sup>

## Determinar o comprimento total do tubo

O tubo de saída de ar completo (incluindo curvas e componentes) contrapõe uma resistência de ar ao ar de saída. Por isso, têm de ser determinados os comprimentos de comparação e o comprimento total do tubo:

- O **A comprimento de comparação** (tabela I) indica quanto maior é a resistência do ar, p. ex. de um arco em comparação a um tubo plástico rijo reto de 1 metro.
- Além de todos os comprimentos de comparação é obtido o **B comprimento total do tubo**. Não se trata do comprimento efetivo, mas sim de um valor contabilístico. O comprimento total do tubo (tabela II) demonstra a resistência do ar de todo o sistema do ar de saída.

Dado que **C um tubo com um diâmetro maior** (tabela II) reduz a resistência, se o comprimento total do tubo for grande deve ser utilizado um tubo com um diâmetro maior.

## Modo de procedimento

- 1 Meça o comprimento necessário para montar o tubo de saída do ar em linha reta. Multiplique o comprimento ao comprimento de comparação correspondente **tabela I**.
- 2 Determine a quantidade de curvas e outros elementos necessários. Adicione os seus comprimentos de comparação com a ajuda da **tabela I**.
- 3 Calcule o comprimento total do tubo: Adicione todos os comprimentos de comparação obtidos sob **1** e **2**.
- 4 Na **tabela II** pode ver o diâmetro necessário para o comprimento determinado.

Tabela I	
Componentes	A Comprimento de comparação
<b>Tubo flexível do ar de saída (altamente flexível)*</b>	
1 m instalado em linha reta	1,8 m
Curva 45° (raio de curvatura = 0,25 m)	1,5 m
Curva 90° (raio de curvatura = 0,25 m)	2,5 m
<b>Tubo de saída de ar (flexível ou Alu-Flex)* / Tubo em plástico rijo</b>	
1 m instalado em linha reta / tubo direito	1,0 m
Curva 45° (raio de curvatura = 0,25 m)	0,6 m
Curva 90° (raio de curvatura = 0,25 m)	0,8 m
<b>Tubo de parede* ou ligação à janela*</b>	
com grelha	3,8 m
com tampa antirretorno (tampa oscilante)	1,5 m
<b>Tampa antirretorno* para integrar no tubo de saída de ar</b> (consulte o parágrafo «Condução de saída de ar coletiva»)	14,3 m
<b>Canal plano (para instalação em coluna)*</b>	11,0 m
* Acessório que pode ser adquirido posteriormente	

Tabela II	
B Comprimento total do tubo	C Diâmetro do tubo
20 m no máximo	100 mm
40 m no máximo	125 mm
80 m no máximo	150 mm

# Instalação do tubo de saída de ar

## Exemplo para a calculação

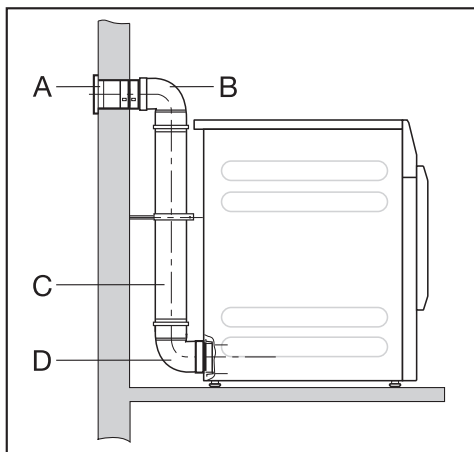

<b>A</b>	<b>Tubo de parede com grelha</b>	= 1 x 3,8 m comprimento de comparação	= 3,8 m
<b>B/D</b>	<b>2 curvas, 90° plástico rijo</b>	= 2 x 0,8 m comprimento de comparação	= 1,6 m
<b>C</b>	<b>0,5 m tubo plástico rijo</b>	= 0,5 x 1 m comprimento de comparação	= 0,5 m
<b>Comprimento total do tubo</b>			<b>= 5,9 m</b>

Uma vez que o comprimento total do tubo é inferior a 20 m (de acordo com a tabela II), basta um tubo com 100 mm de diâmetro.

## Aberturas de saída de ar no lado traseiro do secador

### Fechar a abertura de saída de ar

O tubo de saída de ar é instalado no lado traseiro do secador, nos lados direito ou esquerdo. As ligações desnecessárias têm de ser fechadas com tampas.

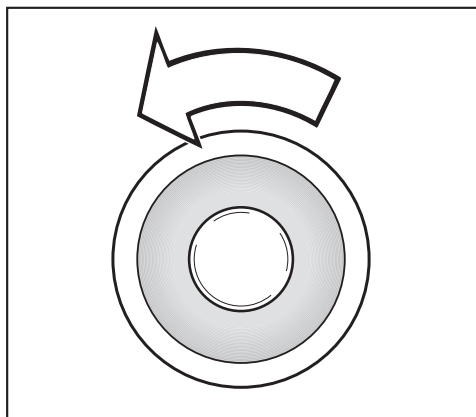

- Desrosque a tampa.
- Pressione firmemente a tampa na abertura de saída de ar aberta.

## Medidas das aberturas de saída de ar

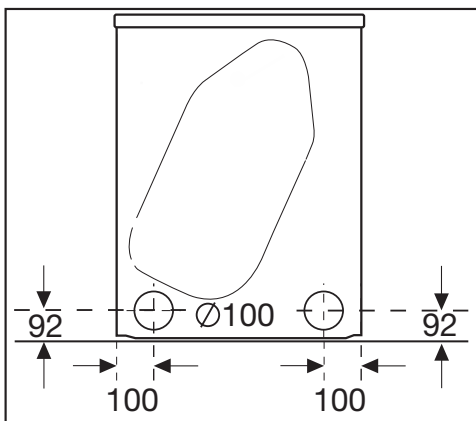

Todas as dimensões estão em mm.

As distâncias em relação à parede são recomendações para facilitar os trabalhos de manutenção. Em condições de instalação limitadas, a máquina deve ser deslizada até à parede.



# Instalação do tubo de saída de ar

## Instalar os tubos encaixados

O secador está acompanhado por um canhão de ligação para a instalação de um tubo. A utilização de tubos encaixados é, então, vantajosa se existir um grande comprimento de comparação. Um tubo contrapõe uma resistência reduzida ao ar de saída como, p. ex., o tubo flexível de saída de ar altamente flexível. Isto resulta vantajoso durante a secagem em termos de tempo de secagem e de consumo de energia.

### Necessita

- do canhão de ligação fornecido com o conjunto
- de um tubo de parede\* ou de uma ligação para a janela\* \* acessório que pode ser adquirido posteriormente)
- do tubo plástico rijo que pode ser adquirido nos revendedores. Se o diâmetro for superior a 100 mm, é necessário adquirir um tubo adaptador adicional do sistema de tubos (p. ex. de 100 mm para 125 mm).

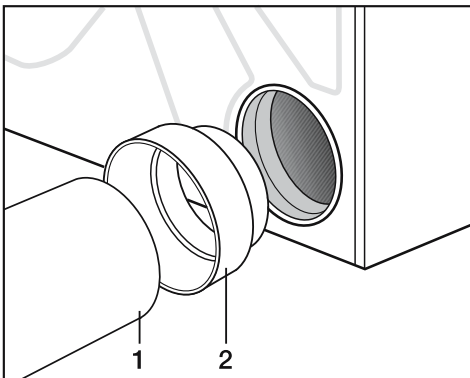

- Encaixe o canhão de ligação (2) na abertura de saída de ar.
- Instale o tubo (1).

## Exemplo

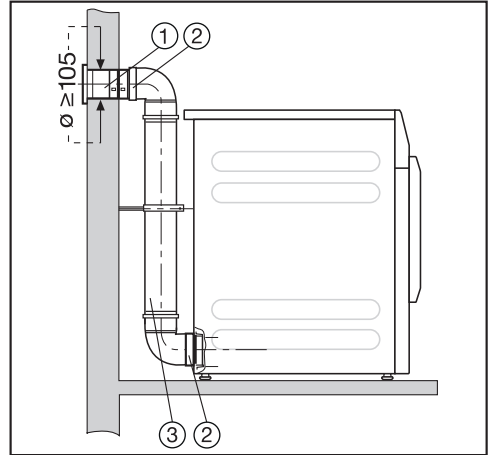

- ① Tubo de parede (com o tubo de parede Miele são fornecidas as instruções de montagem)
- ② Canhão de ligação
- ③ Tubo plástico rijo, diâmetro DN 100

# Instalação do tubo de saída de ar

## Instalar o tubo flexível

Quando for utilizado um adaptador\* ou canal plano\* pode ser instalado um tubo flexível de saída de ar.

Necessita

- de um tubo flexível de saída de ar\* altamente flexível, flexível ou alu-flex)
- de um adaptador ou canal plano\* (para o tubo flexível de saída de ar)
- de um tubo de parede\* ou de uma ligação para a janela\*

\* (acessório que pode ser adquirido posteriormente)

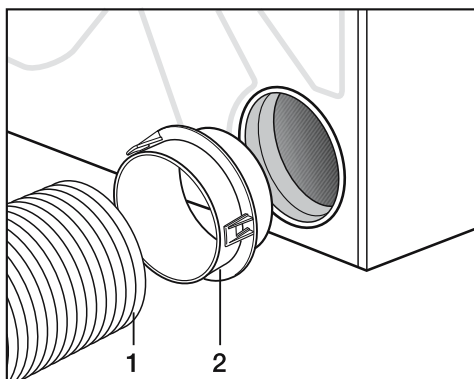

- Encaixe o adaptador\* (2) na abertura de saída de ar.
- Instale o tubo flexível de saída de ar (1).

## Canal plano

Instale o tubo flexível de saída de ar com a ajuda do canal plano\* no secador, se atrás não houver espaço para uma ligação.

- Encaixe, de forma um pouco inclinada, o canal plano\* até ao batente.
- Rode o canal plano\* para baixo até encaixar.

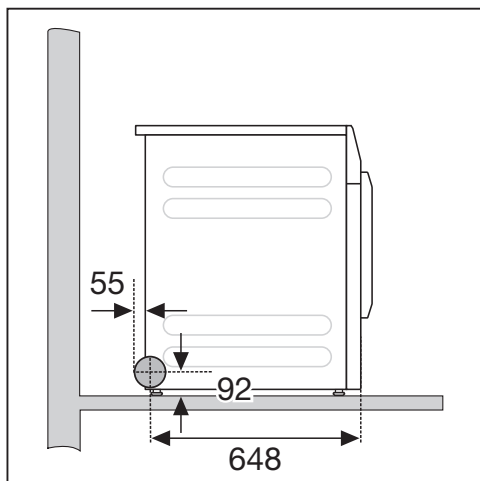
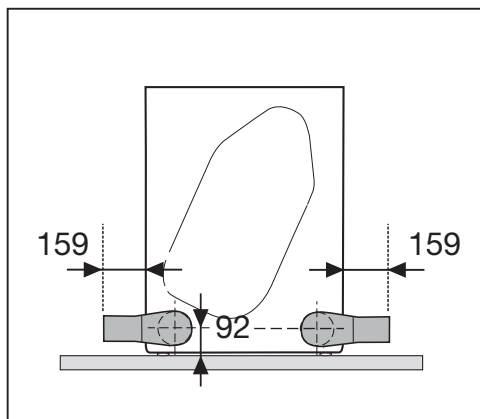

# Instalação do tubo de saída de ar

## Exemplos

### Ligação a uma chaminé

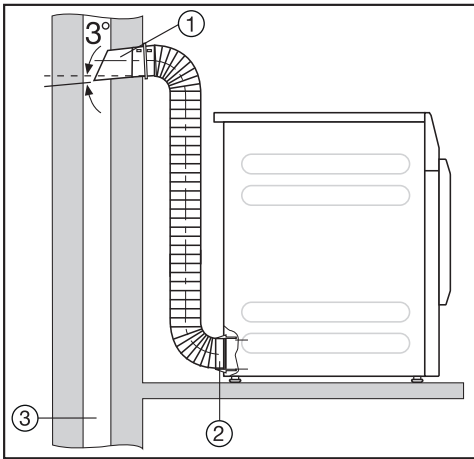

- ① Tubo com canhão de ligação  
(= Peça que faz parte do tubo de parede)
- ② Adaptador para tubo flexível
- ③ Chaminé, isolada contra humidades

⚠ Risco de intoxicação ao aspirar gases nocivos tóxicos.

O secador obtém o ar de secagem do espaço de instalação. Em caso de operação simultânea de lareiras ou de outros equipamentos técnicos na área de atuação do espaço de instalação, os gases de escape tóxicos podem ser aspirados de volta. O tubo de evacuação do ar não deve ser conduzido para uma chaminé por onde sejam evacuados fumos ou gases e também não deve ser ligado a uma caixa que sirva de arejamento ou ventilação de espaços onde estão instaladas lareira ou aparelhos de combustão.

### Ligação à janela

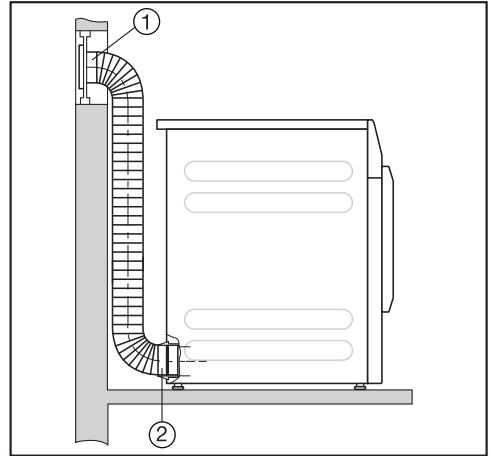

- ① Ligação à janela (montagem num vidro Plexi)
- ② Adaptador para tubo flexível

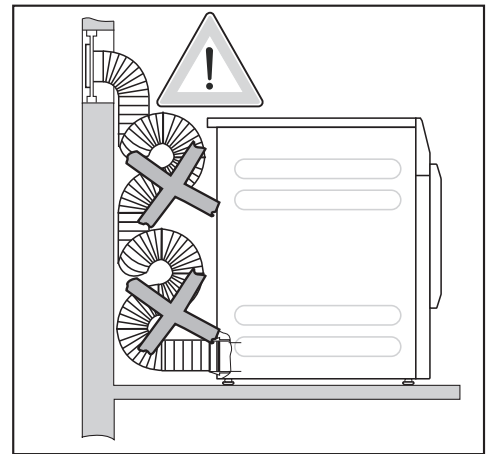

A água condensada pode correr para o secador.

Não coloque o tubo flexível de saída de ar em loop. Reduza o tubo flexível de saída de ar para o comprimento necessário.

# Instalação do tubo de saída de ar

## Conduta de saída de ar coletiva

⚠ Danos e interferência no secador e na segurança elétrica devido à água condensada.

Na conduta de saída de ar coletiva, a água condensada corre de volta para o secador e causa danos.

Instale a conduta de saída de ar coletiva no secador de acordo com o presente manual de instruções.

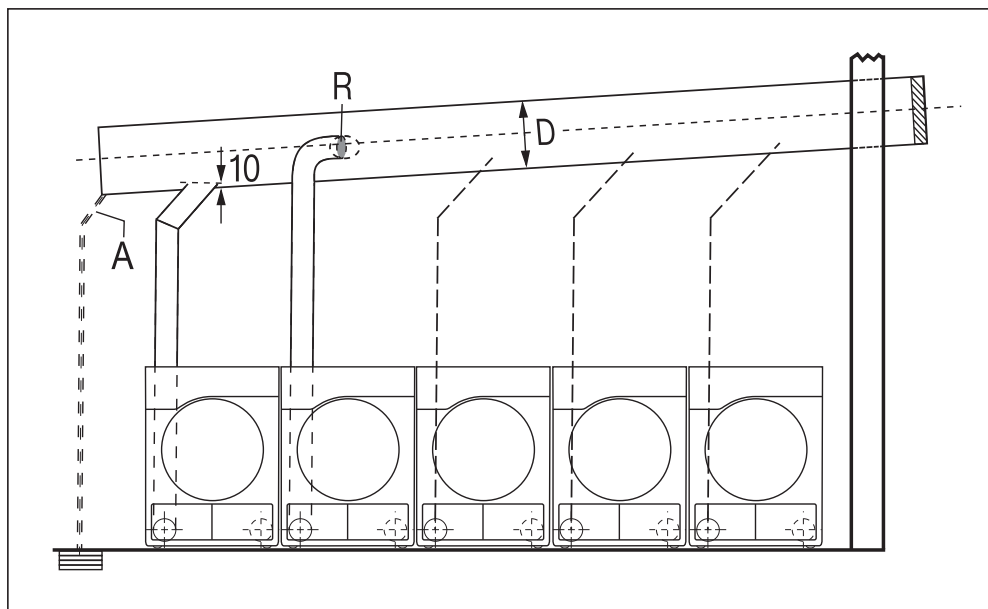

**A** = Esgoto para a água condensada

Na conduta de saída de ar coletiva tem de ser instalado um esgoto.

**R** = Tampa antirretorno

A tampa antirretorno é instalada diretamente na conduta de saída de ar coletiva.

**D** = Diâmetro do tubo

Está dependente da quantidade de secadores instalados

No máximo, devem ser instalados 5 secadores na conduta de saída de ar coletiva.

# Instalação do tubo de saída de ar

**Tabela «Diâmetro do tubo da conduta de saída de ar coletiva»**

Em caso de instalação de 3–5 secadores à conduta de saída de ar coletiva, o diâmetro do tubo **D** tem de ser aumentado.

Número de secadores	Fator de aumento para o diâmetro do tubo de acordo com a tabela II
3	1,25
4–5	1,5

O cálculo do comprimento total do tubo (**tabela II**) com o diâmetro do tubo necessário pode ser consultado no capítulo «Instalação do tubo de saída de ar», secção «Calcular o comprimento total do tubo».

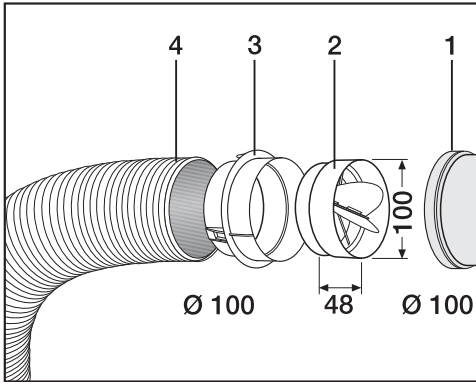

- ① Ligação à conduta de saída de ar coletiva
- ② Tampa antirretorno Miele\*
- ③ Adaptador adicional Miele\*
- ④ Tubo flexível de saída de ar Miele\*, altamente flexível

■ Encaixe a tampa antirretorno (2) totalmente no adaptador (3).

**Dica:** As peças identificadas com \* são acessórios que podem ser adquiridos posteriormente.

## Dados sobre o consumo

	Carga <sup>1</sup>	Grau de centrifugação da máquina de lavar roupa	Humidade residual	Energia	Tempo de funcionamento
	kg	U/min	%	kWh	min
◁ Algodão, seca para arrumar <sup>2</sup>	7,0	1000	60	4,39	48
	3,5	1000	60	2,65	31
Roupa branca/de cor, seca para arrumar	7,0	1200	53	4,01	42
	7,0	1400	50	3,80	40
	7,0	1550	48	3,58	37
	7,0	1600	44	3,39	35
Roupa branca/de cor, meio húmida	7,0	1000	60	3,37	35
	7,0	1200	53	3,15	31
	7,0	1400	50	2,94	29
	7,0	1600	44	2,50	25
Fibras, secagem normal	4,0	1200	40	1,70	20
Automático plus, secagem normal	5,0	800	50	3,15	40
Camisas, secagem normal	2,0	600	60	1,65	20
Gangas, secagem normal	3,5	900	60	3,30	48
Finish lã	2,0	1000	50	0,25	5
Desenrugar delicado	1,0	1000	50	0,25	5
Expresso, seca para arrumar	4,0	1000	60	2,95	35
<sup>1</sup> Peso da roupa seca					
<sup>2</sup> Programa de teste de acordo com o Regulamento Delegado (UE) n.º 392/2012 para a etiqueta energética com valores medidos de acordo com a norma EN 61121					
Todos os valores não assinalados devem ser obtidos em conformidade com a norma EN 61121					

**Os dados de consumo podem ser diferentes dos valores indicados pois dependem da quantidade de carga, dos diferentes tipos de tecidos, da humidade residual após a centrifugação, das oscilações de tensão na corrente elétrica, da dureza da água e do extra selecionado dos valores indicados.**

## Caraterísticas técnicas

Altura	850 mm
Largura	596 mm
Largura (só para aparelho com tampa em inox)	605 mm
Profundidade	717 mm
Profundidade com a porta aberta	1131 mm
Peso	52 kg
Volume do tambor	130 l
Capacidade de carga	7 kg (peso de roupa seca)
Comprimento do cabo elétrico	2000 mm
Tensão de ligação	ver a placa de caraterísticas na traseira do aparelho
Potência de ligação	ver a placa de caraterísticas na traseira do aparelho
Fusíveis	ver a placa de caraterísticas na traseira do aparelho
Certificados atribuídos	ver a placa de caraterísticas na traseira do aparelho
LED de iluminação	Classe 1
Peso máximo em funcionamento exercido sobre o solo	670 N
Aplicação da norma sobre segurança do produto	de acordo com EN 50570, EN 60335
Nível de emissão de pressão sonora com ponderação A no local de trabalho $L_{pa}$ de acordo com a norma EN ISO 11204/11203	< 70 dB re 20 $\mu$ Pa
Banda de frequência	2,4000–2,4835 GHz
Potência máxima de transmissão	< 100 mW

# Caraterísticas técnicas

## Ficha de produto para secadores de roupa para uso doméstico

de acordo com o Regulamento Delegado (UE) n.º 392/2012

MIELE	
<b>Identificação do modelo</b>	PDR 507 [EL]
Capacidade nominal <sup>1</sup>	7,0 kg
Tipo de secador de roupa doméstico (exaustão / condensação)	• / -
Classe de eficiência energética	
A+++ (a mais eficiente) até D (a menos eficiente)	C
Consumo anual de energia ponderado (AE <sub>e</sub> ) <sup>2</sup>	546 kWh/ano
Secador de roupa (com / sem automático)	• / -
Consumo de energia do programa normal de algodão	
Consumo de energia em plena carga	4,39 kWh
Consumo de energia em carga parcial	2,65 kWh
Consumo de energia em estado de desativação (P <sub>o</sub> )	0,30 W
Consumo de energia em estado inativo (P <sub>i</sub> )	0,30 W
Duração do estado inativo (T <sub>i</sub> ) <sup>3</sup>	15 min
Indicação de que o "programa normal" é o ciclo de lavagem normal a que se referem as informações constantes do rótulo e da ficha <sup>4</sup>	Algodão com seta
Duração do programa normal de algodão	
Duração ponderada do programa	38 min
Duração do programa em plena carga	48 min
Duração do programa em carga parcial	31 min
Classe de eficiência de condensação <sup>5</sup>	
A (a mais eficiente) até G (a menos eficiente)	
Eficiência de condensação ponderada do "programa normal de algodão em plena carga e em carga parcial"	%
Eficiência média de condensação do programa normal de algodão em plena carga	%
Eficiência média de condensação do programa normal de algodão em carga parcial	%
Nível de potência sonora (L <sub>WA</sub> ) <sup>6</sup>	66 dB(A) re 1 pW
Aparelho de encastrar	-

• Sim, existe

<sup>1</sup> em kg de roupa de algodão, para o programa normal de algodão em plena carga

<sup>2</sup> com base em 160 ciclos de secagem do programa normal de algodão em plena carga e em carga parcial, e no consumo dos modos de baixo consumo de energia. O valor real do consumo de energia por ciclo depende do modo de utilização do aparelho.



- 3 se o secador de roupa para uso doméstico estiver equipado com um sistema de gestão da energia
- 4 de que esse programa é adequado para a secagem de roupa de algodão com um teor de humidade normal e de que é o programa mais eficiente para o algodão em termos de consumo de energia
- 5 se o secador de roupa para uso doméstico for um secador de roupa por condensação
- 6 para o programa normal de algodão em plena carga

## Caraterísticas técnicas

---

### **Declaração de Conformidade**

A Miele declara que este secador de saída de ar cumpre a Directiva 2014/53/UE.

O texto integral da Declaração de Conformidade UE está disponível num dos seguintes URLs:

- Produtos, Download, em [www.miele.pt](http://www.miele.pt)
- Assistência técnica, pedidos de informações, manuais de utilização, em <https://www.miele.pt/professional/formulario-de-contacto-385.htm> através do nome do produto ou do número de fabrico

## Abrir nível do operador

O menu com as regulações em  Nível do operador está protegido contra o acesso indevido. O menu deve ser aberto com um código.

### Acesso através de código

O nível do responsável deve ser aberto com um código.

Regulação de fábrica: O código é **000**.

### Alterar o código

Pode alterar o código de acesso ao nível do operador para proteger o secador contra acesso indevido.

Proceda cuidadosamente ao atribuir um novo código.

Se o código não for mais conhecido posteriormente, o serviço de assistência técnica deve ser informado. O código tem de ser repostado pelo serviço de assistência técnica.

Anote o novo código e guarde-o.

## Programa de demonstração

Em showrooms pode ser iniciado um programa de demonstração com uma simulação.

Não ocorre um início do programa. Uma operação representa apenas uma simulação.

**Dica:** O programa de demonstração é apenas oferecido desde que não tenha sido efetuado um programa de secagem durante mais de 1 hora. Em seguida, o programa de demonstração fica indisponível.

- Regulação de fábrica: desligada
- ligada

# Nível do operador

## Abrir o nível do operador

- Toque na tecla sensora .

O símbolo  surge no visor se o seletor de programas for rodado para um programa.

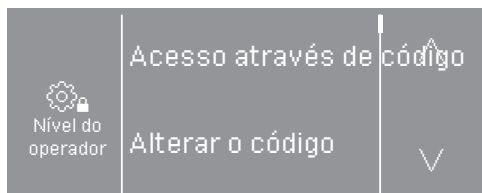

Estão disponíveis as seguintes possibilidades de seleção: Acesso através de código, Alterar o código, Programa de demonstração.

- Selecione Acesso através de código.

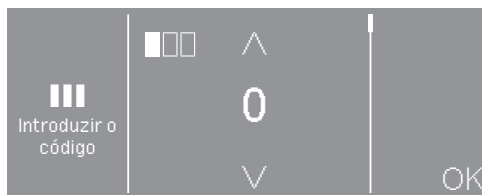

- Introduza cada um dos números e confirme com OK.

As regulações no nível do operador estão abertas.

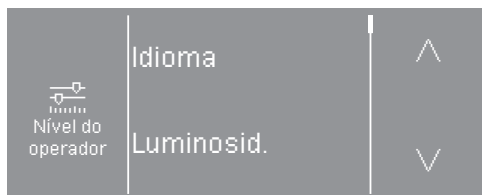

- Selecione a configuração pretendida.

## Sair do nível do operador

- Toque na tecla sensora  ou desligue o secador.

## Idioma

O visor pode indicar diversos idiomas. Através do submenu *Idioma* pode selecionar o idioma memorizado.

O idioma pode ser alterado da seguinte forma:

- Continuamente através do nível do operador (= «idioma do operador»).
- Apenas durante um programa em funcionamento através da tecla sensora . Após o final do programa surge de novo o «idioma do operador».

## Luminosidade

A luminosidade do visor pode ser ajustada em passos decimais, entre 10 % e 100 %.

Regulação de fábrica: 70 %

## Horas

Depois da seleção do formato das horas, estas precisam de ser acertadas.

### Formato das horas

- Regulação de fábrica: indicação de 24 horas
- Indicação de 12 horas
- Relógio desligado

### regular

- A hora pode ser regulada.

## Volume do sinal

O volume do sinal de final de programa pode ser alterado.

A regulação ocorre em 7 níveis e pode ser adicionalmente desligado.

Regulação de fábrica: desligado

## Som das teclas

Pode ser ativado um sinal acústico em volume diferente, que soa ao tocar nas teclas sensoras.

A regulação ocorre em 7 níveis e pode ser adicionalmente desligado.

Regulação de fábrica: normal

## Volume do sinal de boas-vindas

O volume do sinal acústico de ativação pode ser alterado.

A regulação ocorre em 7 níveis e pode ser adicionalmente desligado.

Regulação de fábrica: desligado

# Nível do operador

---

## Sinal de erro

O sinal acústico, que assinala um erro, pode ser desligado.

- Regulação de fábrica: ligado
- desligado

## Memória

A máquina armazena as últimas configurações selecionadas de um programa de secagem (grau de secagem e/ou extra ou, para alguns programas, a duração).

- Regulação de fábrica: desligado
- ligado

## Antirrugas

Após o final do programa, o tambor roda em intervalos se os têxteis não forem removidos de imediato.

A alteração desta regulação leva a um consumo de energia elevado.

A regulação (🌀) pode ser desligada ou pode ser selecionado um tempo entre 1 e 12 horas.

Regulação de fábrica: desligado

## Extensão do arrefecimento

Antes do final do programa, a temperatura da roupa seca é monitorizada e, se necessário, a fase de arrefecimento é prolongada no final do programa.

A alteração desta regulação leva a um consumo de energia elevado.

- Regulação de fábrica: desligado
- ligado

## Temperat. de arref.

Pouco tempo antes do programa terminar a roupa será arrefecida. Em todos os programas, a fase de arrefecimento automática pode ser regulada para mais frio antes do final do programa, em que a fase de arrefecimento é prolongada.

A alteração desta regulação leva a um consumo de energia elevado.

A regulação pode ser alterada entre 40 °C e 55 °C.

Regulação de fábrica: 55 °C

## Desligado «Indicações»

O visor fica escuro e a tecla *Start/Stop* pisca lentamente para economizar energia.

A alteração desta regulação leva a um consumo de energia elevado.

- Ligado depois de 10 min, sem programa a decorrer (regulação de fábrica)  
O visor permanece ligado durante o decorrer do programa, mas fica escuro 10 minutos após o final do programa.
- Ligado depois de 10 min.  
O visor fica escuro ao fim de 10 minutos.

## Pré-seleção de início

O tipo de indicação temporal na pré-seleção de início pode ser alterado ou desligado.

- Desligado  
A pré-seleção de início não pode ser selecionada.
- Final do programa (regulação de fábrica)  
Com a pré-seleção de início é possível determinar quando um programa deve ser concluído.
- Início do programa  
Com a pré-seleção de início é possível determinar quando um programa deve ser iniciado.
- Tempo até iniciar  
Com a pré-seleção de início determina, após quantas horas um programa é iniciado.

## SmartStart

A função da tecla sensora  $\diamond$  altera-se quando a regulação *SmartGrid* está ativada e na regulação *pré-seleção de início* está selecionada a opção *Tempo até ao início*. No visor é então visualizado o período de tempo em que o programa de secagem é automaticamente iniciado: *SmartStart*

O início do programa ocorre através de um sinal externo.

O período de tempo que pode ser definido pode ter até 24 horas. Neste período de tempo, o secador aguarda pelo sinal externo. Se não for enviado um sinal no período de tempo definido, o secador inicia o programa de secagem após o final desse período.

## Nome do programa

Ao selecionar os programas standard, o nome do programa de secagem pode ser exibido no visor.

- Regulação de fábrica: ligada  
O nome do programa na seleção de programas será exibido durante alguns segundos antes de surgir o menu base.
- desligado  
O menu base é exibido imediatamente.

# Nível do operador

---

## Parâmetros de visibilidade

Diferentes parâmetros são disponibilizados/apresentados ao selecionar o programa. Pode determinar que parâmetros não devem ser apresentados. Estes parâmetros também já não podem alterados ao selecionar um programa.

- Humidade residual
- Duração
- Delicado

## Níveis secagem Roupa branca/cor

### Níveis de secagem Fibras

### Níveis secagem Automático

Os graus de secagem dos programas *Roupa branca/de cor*, *Fibras*, *Automático plus* podem ser adaptadas individualmente.

A alteração desta regulação leva a um consumo de energia elevado.

A regulação acontece em 7 níveis.

Regulação de fábrica: normal

## Níveis seca. p/máqui. de passar

O grau de secagem *Seca para a máquina de passar* no programa *Roupa branca/cor*.

A alteração desta regulação leva a um consumo de energia elevado.

A humidade residual deste programa pode ser alterada em 11 níveis, entre 16 % (mais seco) e 26 % (mais húmido).

Regulação de fábrica: 20 %

## Limpar condutas/filtros

A eletrónica do secador determina o grau de uma interferência devido ao algodão ou resíduos de detergente nos filtros de algodão e na passagem de ar. Segue-se uma mensagem de verificação. Pode regular em que grau da queda de algodão deve ser emitida esta mensagem.

É possível influenciar esta mensagem de verificação: Limpar as vias de passagem de ar

- desligado  
A mensagem de verificação não aparece. Se existir muito algodão acumulado, o programa é cancelado e aparece uma mensagem de verificação independente, contudo, desta opção.
- insensível  
A mensagem de verificação só aparece quando existe muito algodão.
- Regulação de fábrica: normal
- sensível  
A mensagem de verificação aparece logo que exista algum algodão.



## Limpar filtros

O filtro de algodão na zona de passagem do ar tem de ser limpo regularmente. Pode predefinir o intervalo de uma hora para a mensagem de verificação.

A escolha dos intervalos corretos depende da quantidade de algodão que se forma ou das vezes que por motivos de higiene pretenda efetuar a limpeza.

É possível influenciar esta mensagem de verificação: Limpar filtros

- Intervalos de 5 até 55 horas
- Regulação de fábrica: após 55 horas
- Desligado

## Pacote de programas

O âmbito adicional do programa do secador é regulado. No capítulo «Lista de programas» estão descritos os programas.

Pode seleccionar pacotes de programas diferentes.

Os respetivos programas seleccionados dos pacotes do programa são, então, mostrados em ☆ *Programas especiais*.

### - **Desporto**

- Vestuário de desporto
- Outdoor
- Impermeabilizar

### - **Têxteis para o lar**

- Artigos cama com penas
- Artigo cama sintéticos
- Têxteis grandes

### - **Higiene**

- Algodão higiene
- Fibras higiene
- Programa por seleção de tempo quente higiene

## Nível do operador

---

### Seleção mód. KOM

Este secador está equipado com um módulo Wi-Fi integrado. Contudo, também pode ser equipado com um módulo externo.

- desligado
- módulo interno (regulação de fábrica)  
É usado o módulo de WiFi interno.
- módulo externo  
Um módulo XKM ou módulo RS232 está inserido na ranhura do módulo.

### Disponibilidade de produtos digitais Miele

A utilização de produtos digitais Miele depende da disponibilidade do serviço no seu país.

Os diferentes serviços não estão disponíveis em todos os países.

Podem ser encontradas informações sobre disponibilidade no site [www.miele.pt](http://www.miele.pt).

## WI-FI

Comande a rede o seu secador.

- Configurar  
Esta mensagem surge apenas quando o secador ainda não se encontra ligado a uma rede wi-fi.
- Desativar (visível, se a rede estiver ativada)  
A rede fica instalada e a função WiFi é desligada.
- Ativar (visível, se a rede estiver desativada)  
A função WiFi está ativada de novo.
- Estado da ligação (visível, se a rede estiver ativada)  
São exibidos os seguintes valores:
  - a qualidade de receção Wi-Fi
  - o nome da rede
  - o endereço IP
- Reconfigurar (visível, se instalado)  
Efetue um registo WiFi (rede) para realizar imediatamente uma nova instalação.
- Repor (visível, se configurado)  
A rede deixa de estar configurada. Para voltar a usar a rede tem de ser estabelecida uma nova estrutura de ligação.
  - A rede WiFi é desligada
  - A ligação à rede WiFi é reposta às configurações de fábrica

## Configurar Wi-Fi

São possíveis dois métodos de ligação.

### WPS

- Ative a função «WPS» no seu router no espaço de 2 minutos.

**Dica:** Se a ligação ainda não estiver estabelecida após o decurso do tempo de timeout, deve repetir o procedimento.

### Soft-AP

- No espaço de 10 minutos, ative a função no seu dispositivo com a aplicação Miele.

**Dica:** A aplicação vai guiá-lo ao longo dos passos seguintes.

# Nível do operador

---

## Registo de rede

A data e a hora podem ser sincronizadas através da rede.

- desligado

A data e a hora não são sincronizadas através da rede.

- como mestre

As máquinas estão numa rede sem ligação à Internet. Uma máquina é declarada como mestre e envia os dados para os aparelhos *escravos*.

- como escravo

As máquinas estão numa rede com ligação à Internet. Todas as máquinas são configuradas como *escravas*. Os dados são sincronizados com a Internet.

## Tampa externa de saída de ar

A ligação de hardware externo é feita através da Miele XCI-Box.

É regulada a diferença de tempo entre o momento de controlo da tampa de saída de ar externa e a ativação do motor do tambor/do ventilador.

Durante a abertura da tampa de saída de ar, surge a respetiva indicação no visor.

- Regulação de fábrica: desligado

Esta opção deve ser sempre selecionada se nenhuma tampa de saída de ar tiver de ser controlada. Ao fazer isto, é evitada a interrupção do programa.

- ligado

- 0 segundos

- 1 segundo

- 2 segundos

- ...

- 300 segundos

## Ventilador adicional

A ligação de hardware externo é feita através da Miele XCI-Box.

Se estiver ligado um ventilador adicional, então este tem de ser ligado em paralelo ao acionamento.

- desligado
- ligado

## Sensor de pressão

A ligação de hardware externo é feita através da Miele XCI-Box.

Para a operação numa conduta de saída de ar coletiva pode ser necessário, em determinadas relações de pressão, no tubo de saída de ar cancelar a operação de um secador ou impedi-la de antemão. Como o sensor de pressão se trata de uma unidade externa, tanto é possível ler um contacto de fecho lógico como um contacto de abertura.

Durante a abertura da tampa de saída de ar, surge a respetiva indicação no visor.

- Desligado = não ativo
- Contacto normalm. aberto = Ativo  
reação em **high-Potential**
- Contacto normalm. fechado = Ativo  
reação em **low-Potential**

## Remote

A comunicação de dados operacionais do secador (p. ex. mensagens de erro ou indicações) é efetuada externamente.

Regulação de fábrica: desligado

# Nível do operador

---

## Remote Update

A RemoteUpdate pode ser usada para atualizar o software do seu secador.

Regulação de fábrica: ligada

Se não instalar uma RemoteUpdate, pode usar o secador como habitualmente. No entanto, a Miele recomenda instalar a Remote Update.

### Ativação

A opção de menu RemoteUpdate só é apresentada e pode ser selecionada se tiver integrado o seu secador numa rede WiFi.

A função RemoteUpdate da Miele só pode ser usada se o secador estiver ligado a uma rede WiFi e tiver uma conta na App Miele Professional. Deve ter efetuado um registo do seu secador.

Pode ler as condições de utilização na App Miele Professional.

Algumas atualizações de software apenas podem ser executadas pelo serviço de assistência técnica Miele.

### Expiração da RemoteUpdate

Se estiver disponível uma RemoteUpdate para a sua máquina de lavar roupa, esta será automaticamente indicada no nível do operador.

Pode optar por iniciar a RemoteUpdate imediatamente ou mais tarde. Se escolher «iniciar mais tarde», é-lhe pedido que a máquina de lavar roupa seja novamente ligada.

A RemoteUpdate pode demorar alguns minutos.

Na RemoteUpdate, observe o seguinte:

- Enquanto não receber uma mensagem, não existe nenhuma RemoteUpdate disponível.
- Uma RemoteUpdate instalada não pode ser revertida.
- Mantenha o secador desligado durante a RemoteUpdate. Caso contrário, a RemoteUpdate é interrompida e não fica instalada.

## SmartGrid

A regulação SmartGrid apenas é visível se existir uma rede instalada e ativada. Esta função permite-lhe integrar o seu secador nos sistemas de gestão de energia dos edifícios.

## Informações legais

### Licenças Open-Source

Aqui, pode visualizar as informações.

### **Direitos de autor e licenças**

Para operar e controlar o aparelho, a Miele utiliza softwares próprios ou de terceiros, que não estão sujeitos à chamada condição de licença de Open Source. Estes softwares/componentes de software estão protegidos por direitos de autor. Os direitos de autor da Miele e de terceiros devem ser respeitados.

Além disso, no presente aparelho estão incluídos componentes de software que são transmitidos sob condições de licença de Open Source. Pode consultar os componentes de Open Source incluídos, juntamente com as declarações de direitos de autor correspondentes, cópias das respectivas condições de licença aplicáveis bem como, se necessário, outras informações no aparelho através do ponto do menu Regulações | Parâmetros do aparelho | Informações legais | Licenças de Open Source. Os regulamentos referentes a responsabilidade e garantia aí indicados das condições de licença de Open Source aplicam-se apenas em relação aos respetivos detentores de direitos.

# Nível do operador

---

## Mealheiro

A unidade acessória XCI-AD ou XCI-Box é necessária para ligar um mealheiro.

### Regulação para dispositivo de pagamento

Informe-se sobre uma solicitação de alteração posterior junto do serviço de assistência técnica da Miele.

Deve ser ligado um dispositivo de pagamento.

- Sem dispositivo de pagamento  
As regulações a seguir são ignoradas e a primeira colocação em funcionamento pode ser concluída.
- Modo de programa  
A operação ocorre com um dispositivo de pagamento com moedas: o operador compra um programa.
- Funcionamento por tempo  
A operação ocorre com um dispositivo de pagamento com moedas: o operador compra uma duração de utilização.
- Funcionamento por tempo com contador de impulsos  
Para dispositivos de pagamento, onde, por cada inserção de moedas, a duração da utilização pode ser aumentada.
- Módulo KOM  
A operação ocorre com um comando central

## Bloq. ext. programa

O comando oferece a possibilidade de bloquear programas. O bloqueio é efetuado por um sistema externo através da interface KOM. Um programa pode ser bloqueado em função do tempo ou do saldo disponível, ou num modo geral.

- Regulação de fábrica: desligada
- ligada

## Sinal de confirmação

Definição do sinal de confirmação do dispositivo de pagamento com moedas.

- Regulação de fábrica: desligada
- Fim do programa  
O sinal de confirmação é emitido no final do programa.
- Soltar a tecla Iniciar  
O sinal de confirmação é emitido depois de soltar a tecla Iniciar.
- Início e fim do programa  
O sinal de confirmação é emitido no início e no final do programa.
- Programa em curso  
O sinal de confirmação é emitido continuamente do início ao final do programa.
- Temperatura do ar de processo  
O sinal de resposta depende da temperatura quando a temperatura do ar do processo é igual ou superior à temperatura definida.



## Bloqueio do mealheiro

Para evitar manipulações, pode ser definido um bloqueio de programa durante o funcionamento do programa. Ocorre um cancelamento do programa com perda de moedas após o bloqueio, quando a porta do secador é aberta.

Para permitir a colocação de roupa posteriormente, o momento do bloqueio pode ser alterado.

- Regulação de fábrica: desligada
- Imediatamente após o início do programa
- 1-5 minutos após o início do programa

## Desligar sinal de pagamento

O «sinal de pagamento» no funcionamento com moedas pode ser retido até o final do programa ou eliminado após 5 minutos sem que ocorra o início do programa.

- Regulação de fábrica: desligado
- ligado

## Tempo dep. mealheiro

No modo de operação com moedas, pode ser regulado o tempo mínimo para parar o sinal de pagamento.

- Regulação de fábrica: curto
- Para o pagamento com moedas, em que a inserção das moedas cria o impulso pago.
- longo

Para comandos centrais com base de 230 V.

## Mealheiro excesso tempo

Regulação do tempo de sobreposição do dispositivo de pagamento com moedas. Tempo de segurança para evitar manipulações das moedas.

O tempo de sobreposição pode ser regulado ou desligado em passos de 15 minutos, entre 30 e 240 minutos.

Se no tempo de sobreposição não ocorrer o fim do programa, então será reposta uma regulação no dispositivo de pagamento com moedas. Ocorre a interrupção do programa.

Regulação de fábrica: 180 minutos

## Nível do operador

---

### **Dura. prog. tempo frio**

A duração do programa pode ser regulada.

O tempo pode ser regulado em passos de 5 minutos, entre 10 minutos e 120 minutos.

Regulação de fábrica: 120 minutos

### **Dura. prog. tempo quente**

A duração do programa pode ser regulada.

O tempo pode ser regulado em passos de 5 minutos, entre 20 minutos e 120 minutos.

Regulação de fábrica: 60 minutos

### **Programa grátis**

No modo de pagamento com moedas pode determinar-se se o programa *Programa tempo frio* deve ser usado gratuitamente.

- Regulação de fábrica: desligado
- ligado

**Miele Portuguesa, Lda.**

**Lisboa:**

**MIELE Experience Center**

Av. do Forte, 5  
2790-073 Carnaxide

**Contactos:**

**Telf.: 21 4248 100**

**Fax: 21 4248 109**

**Assistência técnica 808 200 687**

**E-Mail: [professional@miele.pt](mailto:professional@miele.pt)**

**Website: [www.miele-professional.pt](http://www.miele-professional.pt)**



Miele & Cie. KG  
Carl-Miele-Straße 29, 33332 Gütersloh, Alemanha

PDR 507 EL

pt-PT

M.-Nr. 11 090 040 / 04