

Miele



Instrucciones de manejo y
emplazamiento
Secadora industrial
PDR 910 G
Calentamiento a gas

Es **imprescindible** que lea las instrucciones de manejo antes del emplazamiento, instalación y puesta en servicio para evitar posibles daños tanto al usuario como al aparato.

es-ES, CL

M.-Nr. 12 192 060

Contenido

Su contribución a la protección del medio ambiente	6
Advertencias e indicaciones de seguridad	7
Precauciones en caso de olor a gas.....	7
Lugar de emplazamiento	8
Aplicación adecuada	8
Uso erróneo previsible.....	9
Seguridad técnica.....	10
Uso apropiado.....	12
Accesorios	13
Descripción de la máquina	14
Manejo de la secadora	15
Panel de mandos.....	15
Teclas sensoras y display Touch con teclas sensoras.....	16
Menú principal.....	16
Menú «☐ Programas»	16
Menú «☆ Favoritos».....	16
Menú «⚙ Operario».....	16
Ejemplos de manejo.....	16
Listas de selección	16
Ajustar valores numéricos	17
Menú desplegable	18
Abandonar el menú	18
Indicaciones de ayuda	19
Primera puesta en funcionamiento	20
Conectar la secadora.....	20
Indicación sobre aparatos externos opcionales	21
Ajustar la luminosidad del display.....	21
Configurar la fecha	21
Confirmar la consulta de la indicación de la hora.....	21
Seleccionar paquetes de programas	22
Finalizar la primera puesta en funcionamiento	23
Secado	24
1. Cuidado de la ropa.....	24
Lavado antes del secado	24
Eliminar los cuerpos extraños	24
Símbolos de cuidado.....	24
2. Llenado de la secadora.....	25
3. Seleccionar un programa	25
Conectar la secadora	25
4. Seleccionar el ajuste de programa	26
Seleccionar el grado de secado.....	26
Seleccionar los extras	26
5. Iniciar un programa	28
Aparato recaudador (opcional)	28
Acceder a los parámetros actuales del programa	28
Tiempo de funcionamiento del programa/Pronóstico de tiempo restante.....	28
Fin del programa.....	29
Fin del programa	29
Extraer la ropa	29
Indicaciones de limpieza	29

Timer	30
Requisitos para el ajuste del timer	30
Ajustar el timer.....	30
Relación de programas	31
Paquete de programas «Etiqueta».....	31
Paquete de programas «Estándar»	32
Paquete de programas «Deporte».....	35
Paquete de programas «Ropa plana».....	36
Paquete de programas «Edredones»	37
Paquete de programas «Empresas de limpieza».....	38
Paquete de programas «Bomberos»	39
Paquete de programas «WetCare»	40
Paquete de programas «Establo»	41
Paquete de programas «Programas especiales».....	42
Paquete de programas «Prog. individuales»	43
Modificar el desarrollo de un programa	44
Cambiar la selección del programa en curso	44
Cancelar el programa en curso.....	44
Seleccionar de nuevo un programa cancelado	44
Tiempo restante.....	45
Nivel de usuario	46
Acceder al nivel de usuario	46
Acceso con código.....	46
Modificar código.....	46
Cerrar el menú «Ajustes»	46
Manejo/indicaciones	46
Idioma.....	46
Entrada de idioma.....	46
Ajustar idiomas	47
Luminosidad del display	47
Hora	47
Fecha	47
Volumen	47
Indicación humed. resid.....	48
Parámetros de visibilidad	48
Estado Indic. descon.....	48
Estado Máq. descon.	49
Preselección de inicio	49
Memory.....	49
Unidad de temperatura.....	49
Unidad de peso	49
Modificar código	49
Selección del programa.....	49
Manejo	49
Paquete de programas.....	50
Programas favoritos	51
Programas especiales	51
Ordenar programas	52
Prog. por colores.....	53

Contenido

Técnica de aplicación	53
Protección antiarrugas	53
Grados de secado.....	53
Enfriamiento prolongado	53
Temperatura enfriamiento	53
Estado apert. puerta.....	54
Service	54
Limp. cond. aire.....	54
Limpiar filtros.....	54
Intervalo de servicio	54
aplicaciones externas	55
Tapa salida de aire ext.	55
Ventilador adicional	55
Sensor de presión.....	55
Señal carga de pico	56
Evitar carga de pico	56
Selección módulo KOM.....	56
Disponibilidad de productos digitales de Miele.....	56
WiFi/LAN	56
Remote.....	57
Remote Update.....	57
Parámetros de la máquina	57
Información legal	57
Sist. recaudador.....	58
Ajuste para aparatos recaudadores	58
Conexión	59
Instrucciones de sincronización.....	59
Acceder al nivel de usuario.....	59
Configurar la conexión de red mediante WPS	59
Configurar la conexión de red mediante Soft AP	59
Configurar la conexión de red mediante cable LAN	59
Datos técnicos.....	60
Limpieza y mantenimiento	61
Limpieza del filtro de pelusas	61
Retirada del filtro de pelusas	61
Desmontaje del filtro de pelusas.....	61
Limpieza en seco de las piezas del filtro de pelusas	62
Limpieza en húmedo de las piezas del filtro de pelusas	62
Colocación del filtro de pelusas	62
Limpieza de la zona de conducción de aire	63
Limpieza rápida	63
Limpieza adicional	63
Retirada de la tapa.....	66
Asegurar la tapa	67
¿Qué hacer si ...?	68
Solución de pequeñas anomalías	68
Servicio Post-venta	70
Contacto en caso de anomalías	70
Accesorios opcionales (no incluidos).....	70

Instalación	71
Situaciones de emplazamiento	71
Vista frontal	71
Vista lateral	71
Vista posterior	72
Vista superior	72
Emplazamiento del zócalo.....	72
Emplazamiento	73
Transporte de la secadora	73
Nivelado	74
Asegurar la secadora contra el deslizamiento	75
Conexión eléctrica.....	75
Conducción de aire de entrada y de salida.....	76
Ventilación y purgado.....	76
Tendido de la conducción de salida de aire	76
Cálculo de la longitud total del tubo	77
Acotación de la boca de salida de aire	78
Tendido de la salida de aire con los tubos introducidos	79
Tendido de la salida de aire con Alu-Flex	80
Conducción colectora de aire de salida	80
Gas	82
Indicaciones de conexión y ajuste	82
Tablas.....	83
Accesorios opcionales (no suministrados)	86
Caja de comunicación	86
XKM 3200 WL PLT.....	86
Sistema de cobro	87
Datos técnicos	88
Declaración de conformidad de la UE.....	88

Su contribución a la protección del medio ambiente

Eliminación del embalaje de transporte

El embalaje protege a la secadora de daños durante el transporte. Los materiales del embalaje se han seleccionado siguiendo criterios ecológicos y en función de su posterior tratamiento en plantas de reciclaje.

La devolución del embalaje al ciclo de reciclaje contribuye al ahorro de materias primas y reduce la generación de residuos. Por tanto, dichos materiales no deberán tirarse a la basura, sino entregarse en un punto de recogida específico.

Reciclaje de aparatos inservibles

Los aparatos eléctricos y electrónicos inservibles contienen multitud de materiales valiosos. También contienen sustancias nocivas que eran necesarias para su funcionamiento y seguridad. En la basura no reciclable, así como si se manipulan de forma incorrecta, pueden ser perjudiciales para la salud y causar daños en el medio ambiente. En ningún caso tire su aparato inservible en la basura no reciclable.

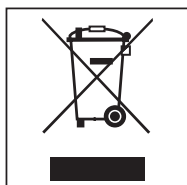

En su lugar, utilice los puntos de recogida pertinentes para la entrega y el reciclaje de aparatos eléctricos y electrónicos inservibles. En caso necesario, consulte a su distribuidor.

Guarde el aparato inservible fuera del alcance de los niños hasta el momento de transportarlo al desguace.

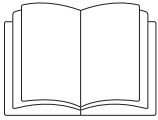

- ▶ Es imprescindible que lea estas instrucciones de manejo.

Esta secadora cumple todas las normas de seguridad vigentes. No obstante, el manejo indebido del aparato puede provocar lesiones personales y daños materiales.

Lea las instrucciones de manejo con atención antes de poner en funcionamiento la secadora. Contienen indicaciones importantes para el montaje, la seguridad, el uso y el mantenimiento. De esta forma se protegerá y evitará daños en la secadora.

Según la norma internacional IEC 60335-1 Miele indica explícitamente que deben leerse y seguirse las indicaciones incluidas en el capítulo para la instalación de la secadora así como las advertencias e indicaciones de seguridad.

Miele no se hace responsable de los daños causados por no respetar estas indicaciones. Guarde las instrucciones de manejo y entrégueselas al nuevo propietario en caso de venta posterior del aparato.

En caso de que se instruya a más personas en el manejo de la secadora, estas deberán tener acceso a las advertencias de seguridad y/o será necesario exponerles su contenido.

Al realizar la instalación se deberán respetar las regulaciones técnicas sobre instalaciones de gas, así como las normas de construcción, el reglamento en cuanto a la combustión y las disposiciones regionales de las compañías de gas autorizadas.

A la hora de planificar una instalación con calentamiento a gas, es necesario ponerse en contacto con la compañía de suministro de gas responsable y con el deshollinador del distrito municipal con la debida antelación.

- ▶ En caso de anomalía o durante la limpieza y el mantenimiento, es necesario cerrar la válvula manual de interrupción de gas de la instalación y el dispositivo de cierre del contador de gas.
- ▶ Antes de finalizar los trabajos en la puesta en servicio, mantenimiento, cambio y reparación deberá comprobarse la estanqueidad de todos los componentes conductores de gas, desde la válvula de interrupción manual hasta las boquillas de los quemadores. Deberá prestar especial atención a las boquillas de medición en la válvula de gas y el quemador. La comprobación deberá realizarse en el quemador conectado y desconectado.
- ▶ Lleve a cabo una comprobación anual de las conducciones y los aparatos de gas de su instalación. Tenga en cuenta las especificaciones vigentes locales.

Precauciones en caso de olor a gas

- Extinguir inmediatamente todas las llamas.
- Cerrar inmediatamente la válvula para cortar el gas, el dispositivo para cortar el gas en el contador de gas o la instalación principal de cierre de gas en el lugar de instalación.
- Abrir inmediatamente todas las puertas y ventanas.
- No encender llamas abiertas (p. ej. cerillas o mecheros).
- No fumar.
- Acceder a aquellas estancias donde no perciba el olor a gas, nunca con la luz encendida.
- No realizar acciones que generen chispas eléctricas (como por ejemplo retirar el enchufe eléctrico o pulsar interruptores eléctricos y campanillas).
- Si no se consigue encontrar la causa del olor a gas, aunque todas las armaduras de gas estén cerradas, llamar inmediatamente a la compañía de gas pertinente.

Advertencias e indicaciones de seguridad

En caso de que se instruya a más personas en el manejo del aparato, estas deberán tener acceso a las medidas de advertencia importantes y/o será necesario exponerles su contenido.

Lugar de emplazamiento

Las secadoras con calefacción a gas **no** se deben utilizar en la misma estancia que otras máquinas de limpieza que utilicen disolventes de percloroetileno o CFC. Durante la combustión, los vapores que emanan de las soluciones se convierten en ácidos clorhídricos que pueden provocar daños en la ropa y en el aparato. En caso de emplazamiento en estancias separadas no se debe realizar un intercambio de aire.

Las estancias en las que están instaladas las chimeneas deben estar lo suficiente ventiladas. Cada aparato con calefacción a gas se deberá considerar como un aparato de combustión (independientemente del caudal de gas).

Al emplazar máquinas con calentamiento a gas licuado por debajo del nivel del suelo, el operario de la instalación debe asegurar el dispositivo para las desconexiones necesarias del sistema de ventilación y purga de aire según las «Regulaciones técnicas sobre gas licuado» (TRF).

La ventilación de la estancia es correcta si no se produce una presión negativa en plena combustión de las chimeneas, incluso si sus gases de escape se aspiran de forma mecánica. De este modo, se asegura una combustión correcta del gas y una evacuación completa de los gases de escape.

Los orificios de ventilación no se deben cerrar con llave.

⚠ Antes de finalizar los trabajos de la puesta en servicio, mantenimiento, sustitución y reparación se deberá comprobar la estanqueidad de todos los componentes conductores de gas, desde la válvula de interrupción manual hasta las boquillas de los quemadores. Se deberá prestar especial atención a las boquillas de medición de la válvula de gas. La comprobación se deberá realizar en el quemador conectado y desconectado.

Aplicación adecuada

- ▶ La secadora está prevista para su emplazamiento en entornos industriales.
- ▶ La secadora está destinada exclusivamente a secar prendas lavadas en agua, en cuyas etiquetas el fabricante ha indicado que son adecuadas para secadora. Otros usos pueden resultar peligrosos. Miele no se hace responsable de daños ocasionados por el uso indebido o por el manejo incorrecto del aparato.
- ▶ Esta secadora no es apta para el uso en zonas exteriores.
- ▶ La secadora no debe utilizarse en lugares no fijos (p. ej., embarcaciones).
- ▶ No emplace la secadora en estancias con riesgo de congelación. Incluso las temperaturas cercanas al punto de congelación perjudican el funcionamiento de la secadora. La temperatura ambiente admisible se encuentra entre 2 °C y 40 °C.
- ▶ Si la máquina se pone en funcionamiento en un entorno industrial, únicamente podrá ser utilizada por personal o personal técnico con la instrucción/formación adecuada. Si la máquina se pone en funcionamiento en una zona pública accesible, el operario deberá garantizar que la máquina se utiliza sin peligro.
- ▶ Aquellas personas que por motivo de una incapacidad física, sensorial o mental, inexperiencia o desconocimiento no estén en condiciones de manejar el aparato de una forma segura, no podrán hacer uso del mismo sin la supervisión o permiso de un responsable.
- ▶ Los niños menores de ocho años deben permanecer alejados de la secadora, a no ser que estén vigilados en todo momento.

Advertencias e indicaciones de seguridad

- ▶ El uso de la secadora por parte de niños mayores de ocho años sin supervisión está permitido solamente si se les ha explicado el manejo del aparato de tal forma que puedan utilizarlo de forma segura. Los niños deben poder reconocer los posibles peligros originados por un manejo incorrecto del mismo.
- ▶ Los niños no deben limpiar o realizar tareas de mantenimiento en la secadora sin supervisión.
- ▶ Preste continua atención a los niños que se encuentren cerca del aparato. No deje jamás que los niños jueguen con la secadora.
- ▶ Esta secadora también puede utilizarse en instalaciones públicas.
- ▶ Cualquier otra aplicación diferente a las mencionadas anteriormente se considera no conforme con el uso previsto y exime al fabricante de toda responsabilidad.

Uso erróneo previsible

- ▶ No realice modificaciones en la secadora si no están expresamente autorizadas por Miele.
- ▶ No se apoye en la puerta de la secadora. De lo contrario, la secadora podría volcarse y podría lesionarle a usted o a otras personas.
- ▶ No deberán emplearse chorros de agua o dispositivos de alta presión para la limpieza de la secadora.
- ▶ El mantenimiento de la secadora debe realizarse de manera puntual y profesional. De lo contrario, no puede descartarse la aparición de pérdidas de potencia, anomalías funcionales y peligro de incendio.
- ▶ No almacene ni utilice gasolina, petróleo u otros materiales fácilmente inflamables cerca de la secadora. ¡Peligro de incendio y de explosión!
- ▶ No introduzca en la secadora aire mezclado con vapores de cloro, de flúor u otros vapores de disolventes. ¡Peligro de incendio!
- ▶ Debido a que existe peligro de inflamarse, no deben secarse en la secadora tejidos que:
 - no hayan sido lavados.
 - no estén suficientemente limpios y presenten restos de aceite, grasas u otros productos (p. ej., ropa de cocina o de cosmética con restos de aceite, grasa o crema). Si las prendas no estuvieran suficientemente limpias, podrían autoinflamarse y provocar un incendio, incluso después de que el proceso de secado haya terminado y se hayan extraído de la secadora.
 - presenten restos de productos de limpieza inflamables o de acetona, alcohol, gasolina, petróleo, queroseno, quitamanchas, aguarrás, cera, productos para quitar cera o productos químicos (pueden encontrarse en, p. ej., bayetas, gamuzas y paños).
 - presenten restos de fijador o laca para el cabello, quitaesmalte o similares.

Por este motivo, las prendas especialmente sucias deben lavarse a fondo: aumente la cantidad de detergente y seleccione una temperatura de lavado alta. En caso de duda, lave las prendas varias veces.

- ▶ En las bisagras de la puerta de llenado así como en la tapa del filtro de pelusas, existe riesgo de y de corte y de aplastamiento. Utilice exclusivamente los tiradores y cierres rápidos previstos.
- ▶ Antes de extraer la ropa, cerciúrese de que el tambor está parado. No introduzca nunca la mano en un tambor aún en movimiento.
- ▶ **Atención:** no desconecte nunca la secadora antes de que el programa de secado haya finalizado, a no ser que se extraigan todas las prendas de inmediato y se extiendan de manera que el calor pueda disiparse.

Advertencias e indicaciones de seguridad

Seguridad técnica

- ▶ Únicamente podrá emplazar y poner en marcha la secadora el Servicio Post-venta de Miele o un distribuidor autorizado.
- ▶ Antes del emplazamiento, verifique si la secadora presenta daños externos visibles. Una secadora dañada no debe emplazarse ni/o ponerse en funcionamiento.
- ▶ No realice modificaciones en la secadora si no están expresamente autorizadas por Miele.
- ▶ Por razones de seguridad, no utilice alargadores (¡peligro de incendio por sobrecalentamiento!).
- ▶ La secadora no debe emplazarse en la misma estancia que otras máquinas de limpieza que utilicen disolventes con CFC. Durante la combustión, los vapores que emanan de las soluciones se convierten en ácidos clorhídricos que pueden provocar daños en la ropa y en la máquina. En caso de emplazamiento en estancias separadas no debe realizarse un intercambio de aire entre dichas estancias.
- ▶ Existe peligro de incendio debido a una toma de corriente activable. Esta secadora no se puede utilizar con una toma de corriente activable (p. ej. con un reloj programador). Si se interrumpe la fase de enfriamiento de la secadora, existe peligro de que la ropa se inflame.
- ▶ La seguridad eléctrica del aparato solo quedará garantizada si se conecta a un sistema de toma de tierra instalado de acuerdo con la correspondiente normativa vigente. Es imprescindible que la instalación doméstica cumpla con dichos requisitos. En caso de duda, haga verificar la instalación del edificio por parte de un técnico autorizado. No podrán reclamarse a Miele daños y perjuicios que se ocasionen por la falta de una toma de tierra o por el estado defectuoso de la misma.
- ▶ La secadora solo está debidamente desconectada de la red eléctrica si:
 - se ha retirado la clavija de red.
 - se ha desconectado el interruptor principal o el fusible eléctrico (en el lugar de la instalación).
- ▶ La accesibilidad a la clavija de conexión a la red eléctrica debe estar siempre garantizada para poder desconectar la secadora en cualquier momento. El operador debe poder controlar desde cualquier punto de acceso que la clavija de red se mantenga desenchufada.
- ▶ En caso de que se opte por una conexión fija, será necesaria una desconexión para todos los polos en el lugar de la instalación accesible en todo momento para poder desconectar la secadora del suministro de tensión.
- ▶ Si el cable de conexión a red estuviese dañado debería ser sustituido por un técnico electricista autorizado por Miele con el fin de evitar peligros para el usuario.
- ▶ Las secadoras con elementos de mando o el aislamiento de las conducciones dañados no deben ponerse en funcionamiento sin realizar antes un reparación.
- ▶ Las reparaciones inadecuadas pueden provocar peligros imprevisibles para el usuario, de los cuales no se responsabiliza Miele. Las reparaciones solo pueden ser realizadas por el personal cualificado autorizado por Miele, de lo contrario, no podrá reclamarse el derecho de garantía por daños posteriores.
- ▶ Los componentes defectuosos solo podrán ser sustituidos por piezas originales de Miele. Miele solo podrá garantizar el total cumplimiento de los requisitos de seguridad si se utilizan piezas originales.
- ▶ Utilizar la secadora solo con todos los revestimientos montados y, por consiguiente, sin que exista riesgo alguno de poder llegar a entrar en contacto con los elementos eléctricos o piezas giratorias de la máquina.
- ▶ Durante el proceso de secado se originan elevadas temperaturas en el cristal visor y en los bordes de la puerta. Tenga en cuenta que la ropa también puede estar caliente si se retira de la secadora antes de finalizar el programa de secado.

Advertencias e indicaciones de seguridad

- ▶ En caso de no realizar puntualmente el debido mantenimiento no deberá descartarse la aparición de pérdidas de potencia, anomalías funcionales y peligro de incendio.
- ▶ En caso de avería o para su limpieza y mantenimiento, la secadora se debe desconectar del suministro de alimentación. La secadora solamente está desconectada del suministro de alimentación si:
 - La conexión con la red eléctrica está interrumpida.
 - Los fusibles de la instalación del edificio están apagados.
 - Los fusibles roscados de la instalación del edificio están completamente desenroscados.
- ▶ Esta secadora no debe utilizarse en lugares no fijos (p. ej., embarcaciones).
- ▶ Tenga en cuenta las indicaciones del capítulo «Instalación», así como las del capítulo «Datos técnicos».
- ▶ La secadora solo se puede utilizar si se ha instalado un conducto de aire de salida y se ha previsto una ventilación suficiente de la estancia.
- ▶ El conducto del aire de salida nunca debe instalarse en una de las siguientes chimeneas o tiros:
 - Chimeneas de humo o de gases de escape que estén en funcionamiento
 - Tiros utilizados para la ventilación de lugares con fogones de combustibles sólidos
 - Chimeneas usadas por terceros

Si el humo o los gases de escape recirculan de nuevo hacia la estancia, existe peligro de intoxicación.

- ▶ Comprobar regularmente el paso del aire y el buen funcionamiento de todos los componentes del conducto de salida de aire (p. ej. el tubo de pared, la rejilla exterior, los codos, las curvas, etc.). En caso necesario, realizar una limpieza. La acumulación de pelusas en el conducto de salida de aire impedirá la expulsión del aire y, por lo tanto, que la secadora funcione correctamente.

Si hay disponible un conducto de salida de aire usado, este se debe revisar antes de conectarlo a la secadora.

No se debe producir presión negativa en la conducción de salida de aire.

- ▶ Existe el riesgo de asfixia e intoxicación por la recirculación de los gases de escape si se instalan calentadores de gas de paso continuo, calefacciones de gas, estufas de carbón con conexión de chimenea, etc. en la misma habitación, en la vivienda o en habitaciones adyacentes y el vacío es de 4 Pa o más.

Puede evitar la presión negativa en la estancia de emplazamiento tomando las siguientes medidas para asegurar una ventilación adecuada de la estancia (ejemplos):

- Instale aberturas de ventilación que no se puedan bloquear en la pared exterior.
- Use el interruptor de ventana de modo que la secadora solamente se pueda encender cuando la ventana está abierta.

Debe dejar que un técnico autorizado confirme que el funcionamiento no constituye ningún peligro y que se evita una presión negativa de 4 Pa o más.

- ▶ Si se instalan varias secadoras en una conducción colectora de aire de salida, se debe instalar una clapeta antirretorno por secadora directamente en el conducto colector.

Si no se tiene en cuenta, las secadoras pueden resultar dañadas y su seguridad eléctrica puede verse afectada.

- ▶ Tenga en cuenta las indicaciones del capítulo «Instalación de la conducción de salida de aire».

- ▶ Este espacio de ventilación entre la parte inferior de la secadora y el suelo no puede reducirse mediante paneles de zócalos, moquetas de pelo largo, etc.

- ▶ En el ángulo de apertura de la puerta de llenado no deben instalarse puertas que se puedan cerrar con llave, puertas correderas o puertas con el sentido de apertura opuesto.

Advertencias e indicaciones de seguridad

- ▶ Esta secadora está equipada, debido a requisitos especiales (p. ej., relacionados con temperatura, humedad, resistencia química, propiedad antiadherente y vibración) con una lámpara especial. Esta lámpara especial solo se puede utilizar para el uso previsto. No es apropiada para iluminación ambiental. La sustitución solo puede ser llevada a cabo por personal autorizado por Miele o por el Servicio Post-venta de Miele.
- ▶ Se recomienda la instalación de una válvula de cierre térmica en el lugar de emplazamiento.
- ▶ Si los aparatos con calefacción a gas son por lo general accesibles, deberá comprobarse a mayores si se debe instalar un interruptor de caudal de aire.

Uso apropiado

- ▶ No se apoye en la puerta de la secadora. De lo contrario, la secadora podría volcarse y podría lesionarle a usted o a otras personas.
 - ▶ Cierre la puerta de llenado después de cada proceso de secado. De esta forma podrá evitar que
 - los niños intenten introducirse en la secadora para jugar o esconder algún objeto en ella.
 - los animales pequeños se introduzcan en el aparato.
 - ▶ No deberán emplearse chorros de agua o dispositivos de alta presión para la limpieza de la secadora.
 - ▶ Mantenga la estancia de emplazamiento siempre libre de polvo y pelusas. Las partículas de suciedad del aire aspirado favorecen las obstrucciones. Pueden producirse averías y existe riesgo de incendio.
 - ▶ La secadora no debe funcionar sin filtro de pelusas ni con un filtro de pelusas dañado. Esto podría causar anomalías de funcionamiento. Las pelusas obstruyen los conductos de aire, la calefacción y los conductos de salida de aire, lo que puede provocar un incendio. Poner la secadora inmediatamente fuera de servicio y sustituir el filtro de pelusas dañado.
 - ▶ El filtro de pelusas se debe limpiar regularmente.
 - ▶ Para que no se generen alteraciones en el proceso de secado:
 - Después de cada proceso de secado, limpiar la superficie del filtro de pelusas.
 - El filtro de pelusas y los conductos de aire tienen que limpiarse siempre que se ilumine un mensaje en el display.
 - ▶ Debido a que existe peligro de inflamarse, no deben secarse en la secadora tejidos que:
 - no hayan sido lavados.
 - no estén suficientemente limpios y presenten restos de aceite, grasas u otros productos (p. ej., ropa de cocina o de cosmética con restos de aceite, grasa o crema). Si las prendas no estuvieran suficientemente limpias, podrían autoinflamarse y provocar un incendio, incluso después de que el proceso de secado haya terminado y se hayan extraído de la secadora.
 - presenten restos de productos de limpieza inflamables o de acetona, alcohol, gasolina, petróleo, queroseno, quitamanchas, aguarrás, cera, productos para quitar cera o productos químicos (pueden encontrarse en, p. ej., bayetas, gamuzas y paños).
 - presenten restos de fijador o laca para el cabello, quitaesmalte o similares.
- Por este motivo, las prendas especialmente sucias deben lavarse a fondo: aumente la cantidad de detergente y seleccione una temperatura de lavado alta. En caso de duda, lave las prendas varias veces.
- ▶ No emplace la secadora en estancias con riesgo de congelación. Incluso las temperaturas cercanas al punto de congelación perjudican el funcionamiento de la secadora. La temperatura ambiente admisible se encuentra entre 2 °C y 40 °C.

Advertencias e indicaciones de seguridad

- ▶ Es necesario vaciar por completo los bolsillos de las prendas que se van a secar (p. ej. mecheros, cerillas, llaves).
- ▶ **Atención:** no desconecte nunca la secadora antes de que el programa de secado haya finalizado, a no ser que se extraigan todas las prendas de inmediato y se extiendan de manera que el calor pueda disiparse.
- ▶ Existe peligro de incendio debido a una toma de corriente activable. Esta secadora no se puede utilizar con una toma de corriente activable (p. ej. con un reloj programador). Si se interrumpe la fase de enfriamiento de la secadora, existe peligro de que la ropa se inflame.
- ▶ El programa finaliza con el inicio de la fase de enfriamiento. Muchos programas van seguidos de la fase de enfriamiento para asegurar que las prendas permanecen a una temperatura a la que no puedan resultar dañadas (p. ej., para evitar que puedan autoinflamarse). Extraiga siempre toda la ropa de la secadora inmediatamente después de la fase de enfriamiento.
- ▶ El suavizante y productos similares deberían utilizarse tal y como se especifica en las indicaciones del suavizante.
- ▶ No almacene ni utilice gasolina, petróleo u otros materiales fácilmente inflamables cerca de la secadora. ¡Peligro de incendio y de explosión!
- ▶ No introduzca en la secadora aire mezclado con vapores de cloro, de flúor u otros vapores de disolventes. ¡Peligro de incendio!
- ▶ Para partes del aparato de acero inoxidable, tenga en cuenta:
Evite que las superficies de acero inoxidable entren en contacto con detergentes o desinfectantes líquidos que contengan cloro o hipoclorito sódico. El efecto de estos productos sobre el acero inoxidable puede provocar corrosión.
Los vapores de lejía de cloro agresivos también pueden originar corrosión.
Por este motivo, no guarde envases abiertos de estos productos cerca del aparato.

Accesorios

- ▶ Los accesorios solo se pueden ampliar o montar con la autorización expresa de Miele. Si se utilizan o instalan otros componentes no autorizados se pierde todo derecho de garantía.
- ▶ Tenga en cuenta que el zócalo Miele que se ha adquirido como accesorio especial se adapte a esta secadora.

 Miele no se hace responsable de los daños causados por no respetar las advertencias e indicaciones de seguridad.

Desestimación de la secadora

- ▶ Si tiene que retirar una secadora, primero haga inutilizable el cierre de la puerta. De esta forma evitará que los niños queden atrapados en el interior del aparato y que su vida corra peligro.

Descripción de la máquina

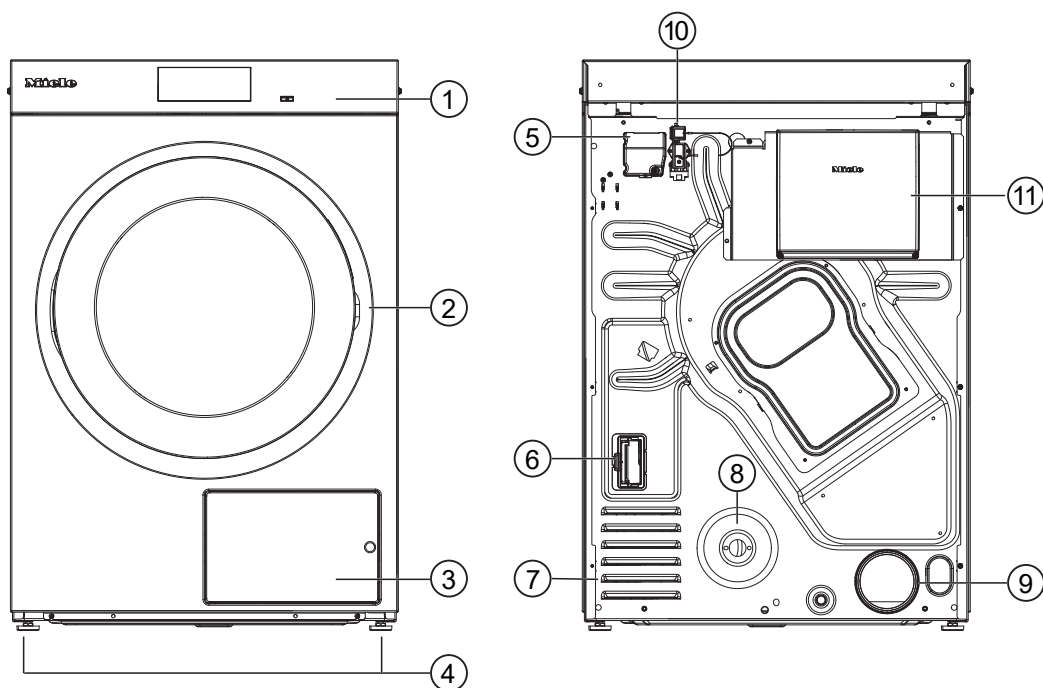

PDR 910 (calentamiento a gas)



- ① Panel de mandos con display táctil
- ② Puerta
- ③ Tapa del filtro de pelusas
- ④ Cuatro patas roscadas regulables en altura
- ⑤ Conexión eléctrica
- ⑥ Puerto para módulo de comunicación
- ⑦ Orificios de aspiración de aire de secado
- ⑧ Conexión a gas 1/2" conforme a ISO 7-1
- ⑨ Boca de salida de aire Ø 100 mm
- ⑩ Conexión para la caja de comunicación
- ⑪ Caja de comunicación (opcional)
Para establecer la conexión con sistemas externos

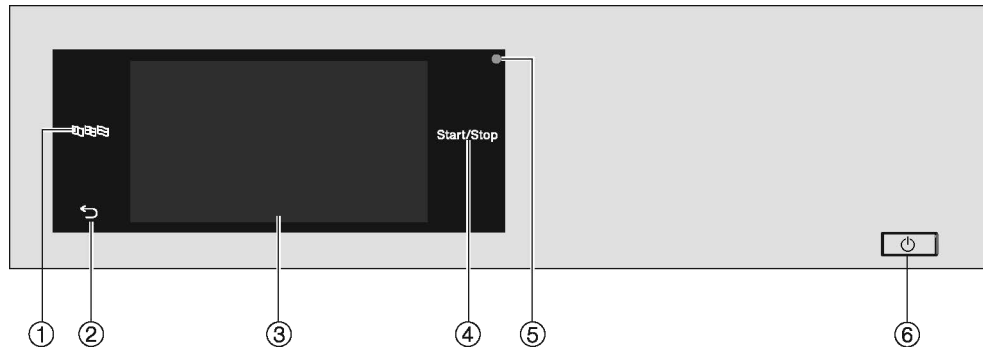

Panel de mandos



- ① **Tecla sensora Idioma** 
Para seleccionar el idioma actual para el usuario
El idioma se restablecerá al idioma ajustado en el nivel de usuario tras finalizar el programa.
- ② **Tecla sensora Atrás** 
Regresa al nivel anterior del menú.
- ③ **Display Touch**
- ④ **Tecla sensora** Start/Stop
Inicia el programa de secado seleccionado y cancela un programa en curso. Tan pronto como la tecla sensora parpadea, puede iniciarse el programa seleccionado.
- ⑤ **Interfaz óptica**
Sirve para la transmisión de datos al Servicio Post-venta.
- ⑥ **Tecla** 
Para conectar y desconectar la secadora. En función de la programación, en el nivel del programador la secadora se desconecta automáticamente para ahorrar energía. La desconexión se lleva a cabo una vez transcurrido un tiempo tras el final del programa/protección antiarrugas o después de conectarla cuando no se realiza ninguna acción de manejo.

Manejo de la secadora

Teclas sensoras y display Touch con teclas sensoras

Las teclas sensoras ,  y *Start/Stop*, así como las teclas sensoras del display, reaccionan al tocarlas con los dedos. Cada pulsación se confirma con un sonido de tecla. Puede cambiar o desconectar el volumen del sonido del teclado (véase el capítulo «Nivel de usuario»).

Evite arañar el panel de mandos con las teclas sensoras y el display Touch con objetos afilados, p. ej., lápices.

Toque el panel de mandos exclusivamente con los dedos.

Menú principal

Tras la conexión de la secadora, aparece el menú principal en el display. Desde el menú principal se accede a todos los submenús importantes.

Pulsando la tecla sensora  volverá al menú principal en cualquier momento. Los ajustes realizados anteriormente no se memorizan.



Menú principal

Menú « Programas»

Puede seleccionar los programas de secado en este menú.

Menú « Favoritos»

Puede seleccionar 1 programa favorito de los 12 programas que aparecen en total en este menú. El usuario puede adaptar y guardar los programas de secado en el menú Favoritos (véase el capítulo «Niveles de manejo», apartado «Programas favoritos»).

Menú « Operario»

En el nivel de usuario puede adaptar la electrónica de la secadora a las necesidades del momento (véase el capítulo «Niveles de manejo»).

Ejemplos de manejo

Listas de selección

Analizar el menú « Programas» (selección simple)

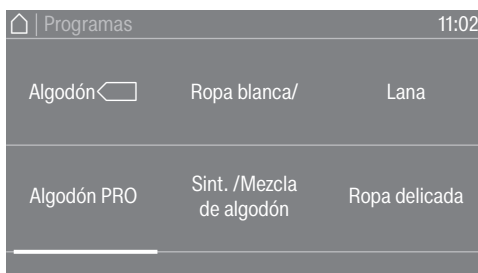

- Para desplazarse por el menú, coloque el dedo sobre el display Touch y deslice el dedo hacia la izquierda o hacia la derecha.

La barra de desplazamiento de color naranja en la zona inferior indica que hay otras posibilidades de selección.

- Toque el nombre del programa de secado con el dedo para seleccionar el programa deseado.

El display cambia ahora al menú básico del programa seleccionado.

Menú «Extras» (selección múltiple)

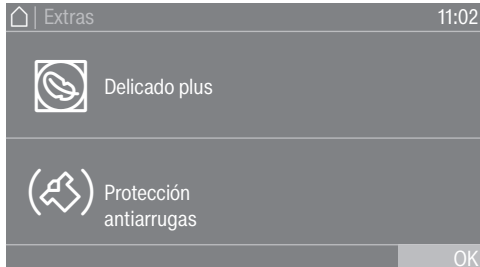

Para seleccionar uno o varios *extras*, toque los *extras* deseados con el dedo.

Los *Extras* seleccionados actualmente aparecen marcados en color naranja. Para eliminar la selección de un *extra*, toque el *extra* de nuevo.

Ajustar valores numéricos

En algunos menús se pueden ajustar valores numéricos. Es posible ajustar los valores numéricos desplazándose con el dedo sobre el display hacia arriba o hacia abajo.

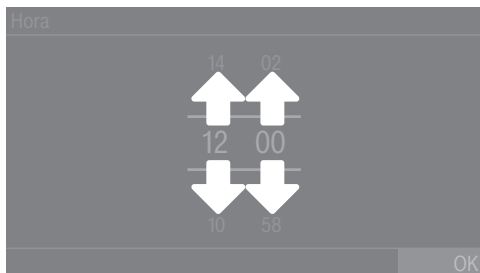

- Coloque el dedo sobre el número que desea modificar.
- Para ajustar el número que desea, deslice el dedo hacia arriba o hacia abajo.
- Confirme el valor ajustado pulsando la tecla sensora OK.

Consejo: En algunos ajustes también es posible establecer un valor mediante un teclado numérico, en función del rango de valores e incrementos. Con tan solo tocar las cifras brevemente aparece el bloque de cifras. En cuanto haya introducido un valor válido, la tecla OK aparece marcada en verde.

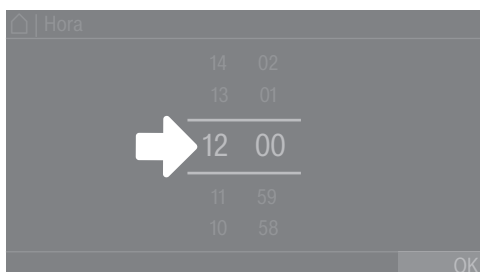

- Pulse brevemente con el dedo en los números entre las dos rayas. Se muestra un bloque de cifras.

Manejo de la secadora

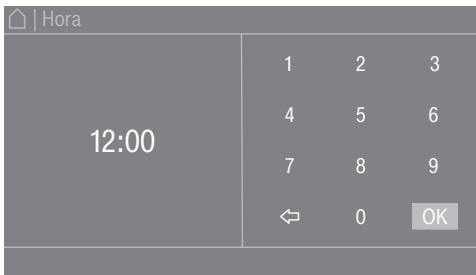

- Para introducir el valor numérico, toque las cifras del lado derecho y luego confirme con OK.

Menú desplegable

En el menú desplegable es posible visualizar más información (p. ej., sobre un programa de secado).

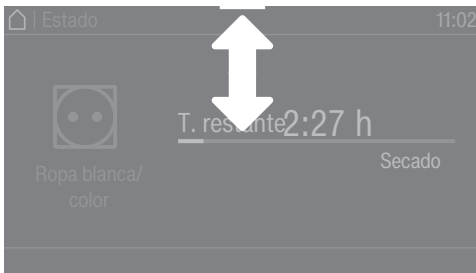

Si aparece una barra naranja en la parte superior de la pantalla en el centro del display, puede visualizar el menú desplegable. Toque la barra con el dedo y desplácela hacia abajo por el display.

Para volver a cerrar el menú desplegable, toque la barra naranja y deslice el dedo hacia arriba.

Abandonar el menú

- Para regresar a la pantalla anterior, pulse la tecla sensora ↶.

Las indicaciones que haya pulsado pero no haya confirmado con OK no quedarán memorizadas.

Indicaciones de ayuda

En algunos menús, aparece Ayuda en la fila inferior del display.

- Para obtener más información sobre el menú actual, toque la tecla sensora Ayuda. La información adicional se muestra en el display.
- Pulse la tecla sensora ↩ para volver a la pantalla anterior.

Primera puesta en funcionamiento

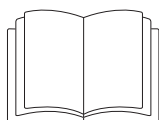

⚠ Lesiones personales o daños materiales debido a un emplazamiento inadecuado.

El emplazamiento inadecuado de la secadora puede provocar lesiones personales o daños materiales.

Antes de la primera puesta en funcionamiento, emplace la secadora correctamente.

Conecte la secadora correctamente.

Observe el capítulo «Instalación».

Lleve a cabo la primera puesta en funcionamiento de forma completa. Durante la primera puesta en funcionamiento se fijan los ajustes necesarios para el funcionamiento diario de la secadora. Algunos ajustes únicamente pueden modificarse durante la primera puesta en funcionamiento. Después, estos ajustes solamente pueden ser modificados por el servicio posventa de Miele.

Los ajustes también se describen en el capítulo «Nivel de usuario».

Conectar la secadora

- Pulse la tecla .

Se ilumina la pantalla de bienvenida.

Ajustar el idioma de display

Se solicita ajustar el idioma del display. El idioma se puede modificar en cualquier momento (véase el capítulo «Nivel de usuario», apartado «Idioma»).

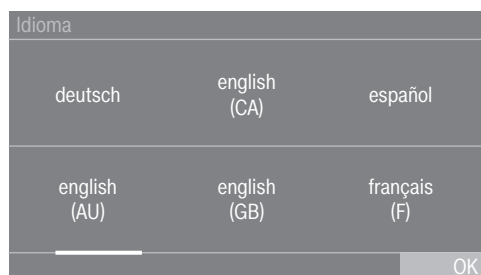

- Deslice el dedo hacia la izquierda o hacia la derecha en la pantalla hasta que aparezca el idioma deseado.
- Pulse brevemente sobre el idioma deseado con el dedo.

El idioma seleccionado aparece en naranja y el display cambia a la configuración de Miele@home.

Indicación sobre aparatos externos opcionales

Si hay aparatos externos (p. ej. sistemas de sobrecarga máxima o aparatos de cobro), conectarlos antes de la primera puesta en funcionamiento con la caja de comunicación o introducir un módulo de comunicación en la ranura modular en la parte trasera de la secadora. Para ello, la secadora debe estar desconectada del suministro de tensión. Solo entonces se podrá comenzar con la puesta en funcionamiento.

Aparece una indicación sobre hardware externo opcional. Confirmar el consejo pulsando OK.

Ajustar la luminosidad del display

Se solicita ajustar la luminosidad del display.

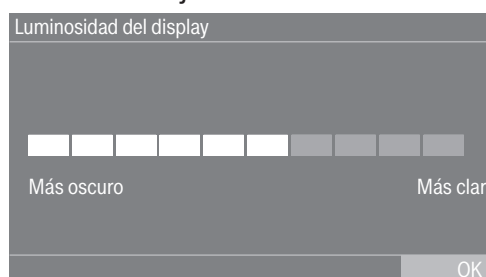

- Toque la barra de segmentos hasta obtener el nivel de brillo deseado.

El nivel de brillo seleccionado se representa mediante la longitud de la barra de segmento.

- Confirme con la tecla sensora OK.

El display cambia al ajuste siguiente.

Configurar la fecha



- Coloque el dedo sobre el valor que desea modificar y muévalo hacia arriba o hacia abajo.
- Una vez ajustados todos los valores, confirme la entrada con la tecla sensora OK.

El display ahora cambia al ajuste siguiente.

Confirmar la consulta de la indicación de la hora

En el display aparece la pregunta: ¿Ocultar la indicación de hora?

- Pulse las teclas sensoras Sí o No.

Si selecciona Sí, se omite el menú de ajuste Hora.

Si selecciona No, el display cambia al menú de ajuste Hora.

Ajustar la hora

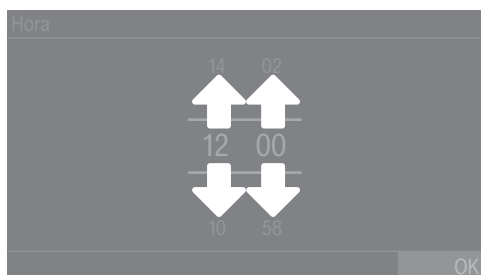

- Coloque el dedo sobre el valor que desea modificar y muévalo hacia arriba o hacia abajo.
 - Confirme con la tecla sensora OK.
- El display cambia al ajuste siguiente.

Seleccionar paquetes de programas

Puede seleccionar distintos programas de los paquetes de programas. Los programas que ya están activos se muestran en color naranja.

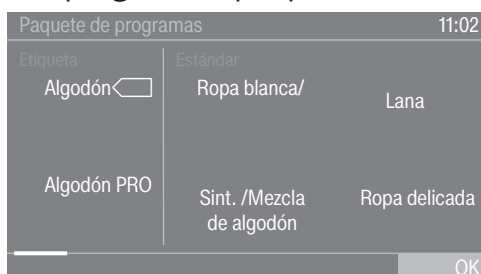

- Deslice el dedo hacia la derecha hasta que aparezca el siguiente programa no marcado en color naranja.
- Pulse sobre el programa que desea activar.

El programa seleccionado se marca como activo en color naranja. En caso necesario, ahora puede seleccionar otros programas.

- Si no desea seleccionar más programas, confirme con OK.

El display cambia al ajuste siguiente.

Consejo: Puede desactivar un programa seleccionado tocando de nuevo el programa. Excepción: los programas Algodón  y Algodón PRO no se pueden desactivar.

Configurar el aparato recaudador

Si desea configurar un aparato recaudador, lea el capítulo «Niveles de manejo», apartado «Sist. recaudador». Estos ajustes únicamente pueden realizarse en la primera puesta en funcionamiento. Solicite información al Servicio Post-venta de Miele en caso de que quiera realizar alguna modificación posteriormente.

Si no desea configurar ningún aparato recaudador, puede omitir esta configuración.

Omitir la configuración del aparato recaudador

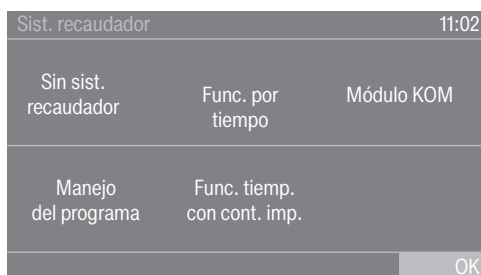

- Pulse la tecla sensora Sin sistema recaudador.
- Confirme pulsando OK.

El display cambia al ajuste siguiente.

Finalizar la primera puesta en funcionamiento

La primera puesta en funcionamiento se da por concluida si se ha llevado a cabo un programa completo de una duración superior a 10 minutos.

Si se produce una interrupción de red antes del inicio del primer programa de secado (p. ej., desconectando con la tecla ) , se puede volver a realizar la primera puesta en funcionamiento. Si un programa de secado se ha ejecutado durante más de 10 minutos, no es necesario volver a realizar la primera puesta en funcionamiento.

- Toque en el menú principal la tecla sensora  Programas.

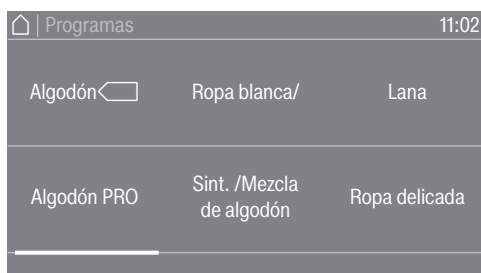

- Deslice el dedo hacia la derecha hasta que aparezca el programa Programa por tiempo frío.

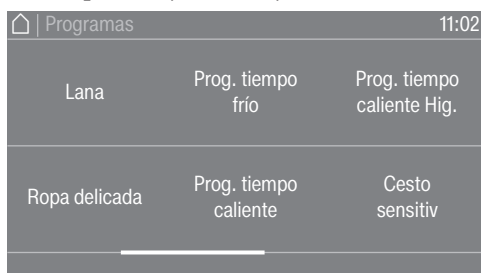

- Pulse sobre el programa Programa por tiempo frío.
- Pulse la tecla sensora que parpadea *Start/Stop*.

Tras el fin del programa, la secadora está lista para el secado.

Secado

1. Cuidado de la ropa

Lavado antes del secado

Lavar concienzudamente las prendas con un grado de suciedad alto. Utilizar una cantidad suficiente de detergente y seleccionar una temperatura de lavado alta. En caso de duda, lavar las prendas varias veces.

En ningún caso debe llevarse a cabo un secado en la secadora de prendas para cuya limpieza se hayan utilizado productos químicos industriales.

Lavar las prendas nuevas, oscuras y de color en profundidad y por separado. No secar prendas oscuras y de color junto con otras prendas de colores claros. Estas prendas podrían desteñir durante el secado (incluso las piezas de plástico de la secadora). También podrían aparecer pelusas de otros colores en las prendas.

Eliminar los cuerpos extraños







Es imprescindible asegurarse de que no haya cuerpos extraños en la ropa antes del secado.

⚠ Daños producidos por no retirar los objetos extraños. Los objetos extraños podrían derretirse, quemarse o explotar. Extraer los objetos extraños de las prendas (p. ej. dosificadores de detergente, mecheros, etc.).

Comprobar que los dobladillos y costuras de las prendas estén perfectos. De esta forma se evita que se salgan los rellenos que podrían causar un incendio. Coser o quitar los aros descosidos de los sujetadores.

⚠ Existe un riesgo de quemaduras por uso y manejo inadecuados. Las prendas podrían incendiarse y la secadora y la estancia resultar dañadas. Leer y seguir las indicaciones del capítulo «Advertencias e indicaciones de seguridad».

Símbolos de cuidado

Secado	
	Temperatura normal/alta
	Temperatura reducida*
* Seleccione Delicado.	
	no apto para secado a máquina
Planchar con plancha o planchadora	
	Muy caliente
	Caliente
	Templado
	No se debe planchar

2. Llenado de la secadora

Introducir la ropa en la secadora

Las prendas pueden resultar dañadas. Antes de introducir las prendas, lea detenidamente el capítulo «1. Cuidado de la ropa».

- Abra la puerta.
- Introduzca la ropa en la secadora.

Riesgo de sufrir daños si las prendas quedan atrapadas. Las prendas pueden dañarse al quedar atrapadas cuando se cierra la puerta. Al cerrar la puerta, asegúrese siempre de que no haya quedado atrapada ninguna prenda en la abertura de la puerta.

No cargue en exceso el tambor. Las prendas pueden estropearse y el resultado de secado puede verse afectado. Y, probablemente, la formación de arrugas sea más fuerte.

Cerrar la puerta

 Daños por atrapamiento. Las prendas pueden dañarse al quedar atrapadas cuando se cierra la puerta. Al cerrar la puerta, asegúrese siempre de que no haya quedado atrapada ninguna prenda en la abertura de la puerta.

- Cierre la puerta empujándola ligeramente.

3. Seleccionar un programa

Conectar la secadora

- Pulse la tecla .

Se ilumina la pantalla de bienvenida.

Hay varias opciones para seleccionar un programa de secado del menú principal.

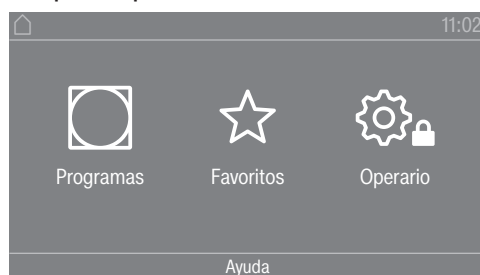

- Pulse la tecla sensora  Programas.

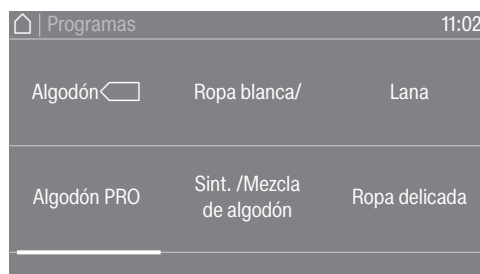

- Deslice el dedo hacia la derecha hasta que aparezca el programa deseado.

- Toque la tecla sensora del programa.

El display cambia al menú básico del programa de secado.

También puede seleccionar un programa de la lista de favoritos. Los programas preestablecidos se pueden modificar desde ☆ Favoritos a través del nivel del usuario.

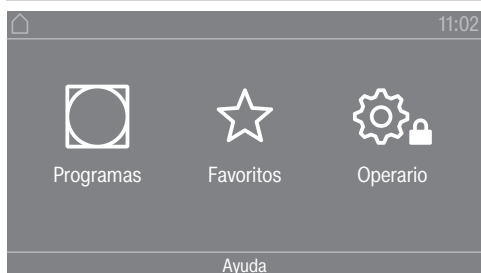

- Pulse la tecla sensora ☆ Favoritos.

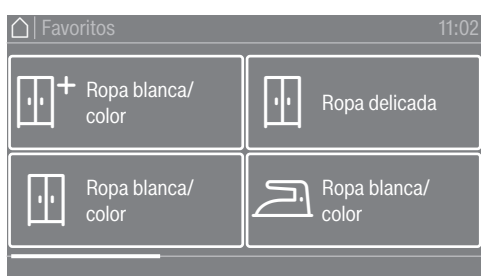

- Deslice el dedo hacia la derecha hasta que aparezca el programa deseado.

- Pulse el programa deseado.

El display cambia al menú básico del programa de secado.

4. Seleccionar el ajuste de programa

Seleccionar el grado de secado

En muchos programas es posible modificar el grado de secado preajustado. En función del programa podrá seleccionar diferentes grados de secado.

Seleccionar los extras

Es posible completar los programas de secado con diferentes extras. Algunos extras solo se pueden seleccionar para determinados programas de secado.



- Pulse la tecla sensora Extras.

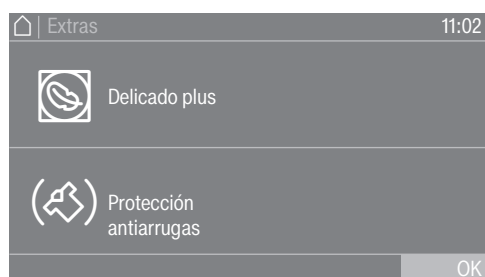

- Pulse la tecla sensora para seleccionar el extra deseado.
- Confirme con OK únicamente cuando aparezca en el display.

Se ilumina el símbolo correspondiente para el extra deseado (☞ o ☞).

☞ Delicado plus

Los tejidos delicados se secan con menos vueltas del tambor y una temperatura de secado más reducida.

☞ Protección antiarrugas

Al finalizar el programa, el tambor gira a un ritmo especial dependiendo del programa seleccionado. El giro reduce la posibilidad de formación de arrugas después de finalizar un programa.

La protección antiarrugas está desconectada de fábrica. La protección antiarrugas se puede conectar en el nivel de usuario con una duración variable de hasta 12 horas. Encontrará este ajuste en el nivel de usuario en el menú Técnica de aplicación/Protección antiarrugas.

Secado

5. Iniciar un programa

Aparato recaudador (opcional)

Si hay disponible un aparato recaudador, tenga en cuenta la solicitud de pago en el display.

Posible pérdida del importe al abrir la puerta o si se interrumpe un programa.
Dependiendo de la configuración, es posible perder el importe en el aparato recaudador al abrir la puerta o a causa de una interrupción del programa.
No abra la puerta una vez iniciado.
No interrumpa un programa de secado en curso.

Iniciar un programa

La tecla sensora *Start/Stop* parpadea en cuanto es posible iniciar un programa.

- Pulse la tecla sensora *Start/Stop*.

Si se ha seleccionado una preselección de inicio, esta se muestra en el display.

Una vez transcurrido el tiempo de preselección de inicio o inmediatamente después del inicio, se inicia el programa de secado. El tiempo restante se muestra en el display.

Acceder a los parámetros actuales del programa

Mientras el programa se está ejecutando, puede utilizar el menú desplegable para consultar los parámetros actuales del programa de secado (por ejemplo, grado de secado, peso de la carga, extras seleccionados, temperatura de secado).

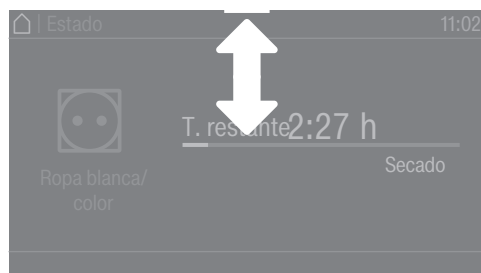

- Para acceder al menú desplegable, deslice el dedo hacia abajo desde la parte superior mientras se ejecuta el programa.

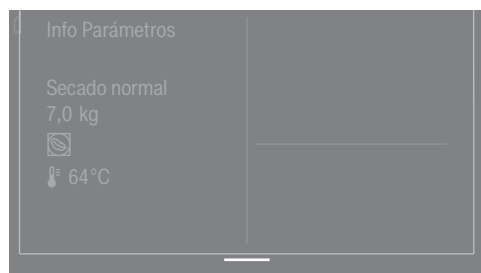

Los parámetros del programa de secado se muestran en el menú desplegable.

- Para volver a cerrar el menú desplegable, deslice el dedo hacia arriba desde la parte inferior o pulse la tecla sensora ↵.

Tiempo de funcionamiento del programa/Pronóstico de tiempo restante

El tiempo de funcionamiento del programa depende de la cantidad y del tipo de prendas, así como de la humedad residual de la ropa. Por eso, el tiempo de funcionamiento de los programas de grado de secado puede variar o «saltar». La electrónica adaptativa de la secadora se adapta durante el programa de secado en curso. El tiempo de funcionamiento del programa mostrado cada vez se vuelve más preciso.

El los primeros usos del programa, el tiempo mostrado diferirá considerablemente del tiempo restante de secado real. La diferencia entre el tiempo pronosticado y el tiempo alcanzado será menor cuando el programa correspondiente se ejecute con más frecuencia. Si se secan cantidades de carga diferentes en un programa, la indicación de tiempo restante solo muestra un tiempo aproximado.

Fin del programa

Fin del programa

Las prendas se enfrían después de finalizar el programa. En el display la fase de enfriamiento se muestra con el mensaje Fin/Enfriamiento. La ropa se puede extraer de la secadora.

El control se puede programar en función de las necesidades de forma que se muestre una indicación de que el programa ha finalizado después de transcurrir la fase de enfriamiento (Niveles de manejo/Técnica de aplicación/Estado fase enfriamiento).

El mensaje Fin se muestra una vez finalizada la fase de enfriamiento y el programa de secado.

La secadora se desconecta automáticamente tras el tiempo ajustado después de finalizar el programa.

Si se ha seleccionado el extra Protección antiarrugas (🌀)*, el tambor seguirá girando a intervalos una vez finalizado el programa. De este modo se evita la formación de arrugas si las prendas no se extraen inmediatamente.

*La protección antiarrugas está desconectada de fábrica y puede activarse en el nivel de usuario.

Extraer la ropa

- Abra la puerta.
- Vacíe siempre el tambor completamente.

La ropa olvidada puede sufrir daños debidos al secado excesivo. Extraiga siempre todas las prendas del tambor.

- Desconecte la secadora pulsando la tecla .

Indicaciones de limpieza

Se debe realizar de forma regular el mantenimiento de esta secadora, sobre todo en caso de funcionamiento continuado. Observe el capítulo «Limpieza y mantenimiento».

Secado





Timer

Requisitos para el ajuste del timer El Preselección de inicio debe activarse en Niveles de manejo del menú Manejo/indicaciones para poder seleccionar el Timer. El Timer le permite seleccionar el tiempo que queda hasta el inicio, la hora de inicio o el final del programa.

Ajustar el timer

- Pulse la tecla sensora Timer.
- Seleccione la opción Fin a las, Inicio en o Inicio a las.
- Ajuste las horas y los minutos y confirme con la tecla OK.









Paquete de programas «Etiqueta»

Nombre del programa	Tipo de tejido adecuado	Grados de secado seleccionables (humedad residual en %)	Extras seleccionables	Cantidad de carga
 Algodón <input type="checkbox"/>	Ropa de algodón con humedad normal	<ul style="list-style-type: none"> - Secado planchadora (40 %) - Secado plancha (25 %) - Secado plancha plus (15 %) - Secado delicado (2 %) - Secado normal (0 %) - Secado normal plus (-2 %) - Secado extra (-4 %) 	-  Protección anti-rrugas*	10 kg
 Algodón PRO	Ropa de algodón con humedad normal	<ul style="list-style-type: none"> - Secado planchadora (40 %) - Secado plancha (25 %) - Secado plancha plus (15 %) - Secado delicado (2 %) - Secado normal (0 %) - Secado normal plus (-2 %) - Secado extra (-4 %) 	-  Protección anti-rrugas*	















* Solo se puede seleccionar cuando se ha activado el extra en la función programable del nivel del programador.

Relación de programas







Paquete de programas «Estándar»

Nombre del programa	Tipo de tejido adecuado	Grados de secado seleccionables (humedad residual en %)	Extras seleccionables	Cantidad de carga
 Ropa blanca/color	Tejidos de algodón/lino monocapa y multicapa	<ul style="list-style-type: none"> - Secado planchadora (40 %) - Secado plancha (25 %) - Secado plancha plus (15 %) - Secado delicado (2 %) - Secado normal (0 %) - Secado normal plus (-2 %) - Secado extra (-4 %) 	<ul style="list-style-type: none"> -  Delicado plus -  Protección anti-rugas* 	10 kg
 Sint. /Mezcla de algodón	Tejidos delicados sintéticos, de algodón o tejidos mixtos	<ul style="list-style-type: none"> - Secado plancha (20 %) - Secado plancha plus (10 %) - Secado normal (2 %) - Secado normal plus (0 %) 	<ul style="list-style-type: none"> -  Delicado plus -  Protección anti-rugas* 	4 kg
 Lana	Tejidos de lana	-	-	
 Ropa delicada	Tejidos delicados sintéticos, de algodón o mixtos	<ul style="list-style-type: none"> - Secado plancha (20 %) - Secado normal (2 %) - Secado normal plus (0 %) 	<ul style="list-style-type: none"> -  Protección anti-rugas* 	2 kg

Relación de programas





Nombre del programa	Tipo de tejido adecuado	Grados de secado seleccionables (humedad residual en %)	Extras seleccionables	Cantidad de carga
 Prog. tiempo frío	Tejidos que se deban airear	-	-  Protección antiarrugas*	4 kg
 Prog. tiempo caliente	Para el secado de pequeñas cantidades de ropa o para el secado final de prendas sueltas	-	-  Delicado plus -  Protección antiarrugas*	
 Prog. tiempo caliente Hig.	Para el secado de pequeñas cantidades de ropa o para el secado final de prendas sueltas	-	-  Protección antiarrugas*	
 Cesto sensitiv	Prendas aptas para la secadora que no deben sufrir tensión mecánica.	-	-	
 Programa cesto	Prendas aptas para la secadora que no deben sufrir tensión mecánica.	-	-	
 Toallas	Tejidos con capacidad de absorción elevada (p. ej. toallas, paños o albornoces)	- Secado planchadora (20 %) - Secado plancha (12 %) - Secado plancha plus (8 %) - Secado delicado (2 %) - Secado normal (0 %) - Secado normal plus (-2 %) - Secado extra (-4 %)	-  Protección antiarrugas*	
 Vaqueros	Tejidos de tela vaquera gruesa	- Secado planchadora (40 %) - Secado plancha plus (8 %) - Secado normal (2 %)	-  Delicado plus -  Protección antiarrugas*	

Relación de programas

Nombre del programa	Tipo de tejido adecuado	Grados de secado seleccionables (humedad residual en %)	Extras seleccionables	Cantidad de carga
 Camisas	Camisas	<ul style="list-style-type: none"> - Secado planchadora (40 %) - Secado plancha (20 %) - Secado delicado (8 %) - Secado normal (2 %) - Secado normal plus (0 %) 	- (☞) Protección antiarrugas*	1 kg
 Seda	Prendas de seda	<ul style="list-style-type: none"> - Secado planchadora (40 %) - Secado plancha (20 %) - Secado plancha plus (16 %) - Secado delicado (8 %) - Secado normal (0 %) 	- (☞) Protección antiarrugas*	
 Automático plus	Carga mixta de tejidos para los programas «Ropa blanca/de color» y «Sintético/Mezcla de algodón»	<ul style="list-style-type: none"> - Secado planchadora (40 %) - Secado plancha (25 %) - Secado plancha plus (15 %) - Secado delicado (2 %) - Secado normal (0 %) - Secado normal plus (-2 %) - Secado extra (-4 %) 	<ul style="list-style-type: none"> -  Delicado plus - (☞) Protección antiarrugas* 	10 kg
 Alisar	<ul style="list-style-type: none"> - Tejidos de algodón o lino - Tejidos delicados de algodón, tejidos mixtos o sintéticos: pantalones de algodón, anoraks, camisas 	-	<ul style="list-style-type: none"> -  Delicado plus - (☞) Protección antiarrugas* 	2 kg

* Solo se puede seleccionar cuando se ha activado el extra en la función programable del nivel del programador.















Paquete de programas «Deporte»

Nombre del programa	Tipo de tejido adecuado	Grados de secado seleccionables (humedad residual en %)	Extras seleccionables	Cantidad de carga
 Ropa de deporte	Poliéster o poliamida con y sin elastano	<ul style="list-style-type: none"> - Secado planchadora (40 %) - Secado plancha (20 %) - Secado plancha plus (8 %) - Secado delicado (2 %) - Secado normal (0 %) - Secado normal plus (-2 %) - Secado extra (-4 %) 	- (☞) Protección antiarrugas*	4 kg
 Outdoor	Poliamida y artículos con membrana Prendas outdoor aptas para el secado a máquina	<ul style="list-style-type: none"> - Secado planchadora (40 %) - Secado plancha (20 %) - Secado delicado (8 %) - Secado normal (2 %) - Secado normal plus (0 %) 	- (☞) Protección antiarrugas*	
 Impregnar	Para tejidos aptos para el secado en secadora como, p. ej., microfibras, prendas de esquí, prendas outdoor, algodón grueso delicado (popelín) y mantelerías. ¡Peligro de incendio! No se deben secar tejidos impermeabilizados con un producto que contenga parafina. Este programa cuenta con una fase de fijación adicional para la impermeabilización. Las prendas impermeabilizadas tan solo se pueden tratar con productos para la impermeabilización en cuya etiqueta aparezca «apto para prendas de membrana».	<ul style="list-style-type: none"> - Secado planchadora (40 %) - Secado plancha (20 %) - Secado delicado (8 %) - Secado normal (0 %) 	- (☞) Protección antiarrugas*	
 Reactivación	Poliamida y artículos con membrana Las fibras se enderezan, mejorándose la resistencia al agua.	<ul style="list-style-type: none"> - Secado planchadora (40 %) - Secado plancha (20 %) - Secado delicado (8 %) - Secado normal (0 %) 	- (☞) Protección antiarrugas*	

* Solo se puede seleccionar cuando se ha activado el extra en la función programable del nivel del programador.



Relación de programas

Paquete de programas «Ropa plana»

Nombre del programa	Tipo de tejido adecuado	Grados de secado seleccionables (humedad residual en %)	Extras seleccionables	Cantidad de carga
 Blanca/color secado plus	Tejidos de algodón/lino monocapa y multicapa	- Secado extra (-4 %)	-  Protección antiarrugas*	10 kg
 Blanca/color secado	Tejidos de algodón/lino monocapa y multicapa	- Secado normal (0 %)	-  Protección antiarrugas*	
 Blanca/color 20% HR	Tejidos de algodón/lino monocapa y multicapa	- Secado plancha plus (20 %)	-  Protección antiarrugas*	
 Ropa blanca/color 25% HR	Tejidos de algodón/lino monocapa y multicapa	- Secado plancha (25 %)	-  Protección antiarrugas*	
 Ropa blanca/color 40% HR	Tejidos de algodón/lino monocapa y multicapa	- Secado planchadora (40 %)	-  Protección antiarrugas*	
 Secado Sint./Mez. alg.	Tejidos delicados sintéticos, de algodón o tejidos mixtos	- Secado normal plus (0 %)	-  Protección antiarrugas*	4 kg
 Sint./Mezcla alg. 10% HR	Tejidos delicados sintéticos, de algodón o tejidos mixtos	- Secado plancha plus (10 %)	-  Protección antiarrugas*	
 Sint./Mezcla 20% HR	Tejidos delicados sintéticos, de algodón o tejidos mixtos	- Secado plancha (20 %)	-  Protección antiarrugas*	

* Solo se puede seleccionar cuando se ha activado el extra en la función programable del nivel del programador.



Paquete de programas «Edredones»

Nombre del programa	Tipo de tejido adecuado	Grados de secado seleccionables (humedad residual en %)	Extras seleccionables	Cantidad de carga
 Ropa de cama de plumas	Edredones de plumas y almohadas	- Secado normal (0 %)	- (☞) Protección anti-rrugas*	8 kg
 Ropa de cama sintética	Edredones con relleno sintético y almohadas	- Secado normal (0 %)	- (☞) Protección anti-rrugas*	
 Ropa de cama pelo natural	Edredones de pelo natural y colchas Los edredones de pelo natural no se deben secar completamente en la secadora, de lo contrario existe el riesgo de que se enrede. Recomendamos un secado superficial.	-	- (☞) Protección anti-rrugas*	
<input type="checkbox"/> Almohadas	Almohadas	- Secado normal (0 %)	- (☞) Protección anti-rrugas*	

* Solo se puede seleccionar cuando se ha activado el extra en la función programable del nivel del programador.





Relación de programas

Paquete de programas «Empresas de limpieza»

Nombre del programa	Tipo de tejido adecuado	Grados de secado seleccionables (humedad residual en %)	Extras seleccionables	Cantidad de carga
 Mopas	Gamuzas de algodón	<ul style="list-style-type: none"> - Secado planchadora (20 %) - Secado plancha (15 %) - Secado plancha plus (10 %) - Secado delicado (2 %) - Secado normal (0 %) - Secado normal plus (-2 %) - Secado extra (-4 %) 	- (☞) Protección anti-rugas*	8 kg
 Mopas microfibra	Gamuzas de microfibra	<ul style="list-style-type: none"> - Secado planchadora (40 %) - Secado plancha (20 %) - Secado normal (2 %) - Secado normal plus (0 %) 	- (☞) Protección anti-rugas*	
 Paños	Paños de microfibra, paños para polvo	<ul style="list-style-type: none"> - Secado planchadora (40 %) - Secado plancha (20 %) - Secado normal (2 %) - Secado normal plus (0 %) - Secado extra (-2 %) 	- (☞) Protección anti-rugas*	4 kg

* Solo se puede seleccionar cuando se ha activado el extra en la función programable del nivel del programador.

Paquete de programas «Bomberos»

Nombre del programa	Tipo de tejido adecuado	Grados de secado seleccionables (humedad residual en %)	Extras seleccionables	Cantidad de carga
 Mascarillas	Máscaras respiratorias con goma de ajuste Las mascarillas de protección respiratoria solo se pueden secar si están fijadas al tambor mediante soportes especiales (accesorios especiales).	-	-	2 unidades
 Trajes de protección	Trajes de protección (p. ej. trajes de bombero Nomex®), monos, chaquetas, pantalones Introducir las prendas del revés para obtener un resultado de secado óptimo.	- Secado normal (2 %)	- (☞) Protección antiarrugas*	4,5 kg
 Trajes prot. impermeables	Prendas tratadas con un producto para la impermeabilización. Para las prendas impermeabilizadas solo se pueden utilizar productos para impermeabilización que sean adecuados para tejidos de membrana y a base de compuestos fluoroquímicos. Cerrar los velcros o cubrirlos con una banda de velcro. ¡Peligro de incendio! No se deben secar prendas que hayan sido impermeabilizadas con productos que contengan parafina.	- Secado normal (2 %)	- (☞) Protección antiarrugas*	
 Equipos salvamento	Fibras sintéticas y algodón Cerrar los velcros o cubrirlos con una banda de velcro. Introducir las prendas del revés para obtener un resultado de secado óptimo.	- Secado normal (2 %)	- (☞) Protección antiarrugas*	

* Solo se puede seleccionar cuando se ha activado el extra en la función programable del nivel del programador.

Relación de programas



Paquete de programas «WetCare»

Nombre del programa	Tipo de tejido adecuado	Grados de secado seleccionables (humedad residual en %)	Extras seleccionables	Cantidad de carga
Ⓜ WetCare sensitiv	Prendas exteriores no aptas para el lavado a máquina	-	- (☞) Protección anti- rugas*	4 kg
Ⓜ WetCare Seda	Prendas no aptas para el lavado a máquina, con tendencia a arrugarse	- Secado planchadora (40 %) - Secado plancha (20 %) - Secado plancha plus (16 %) - Secado delicado (8 %) - Secado normal (0 %)	- (☞) Protección anti- rugas*	
Ⓜ WetCare intensiv	Prendas exteriores aptas para el lavado a máquina	- Secado planchadora (40 %) - Secado plancha (25 %) - Secado plancha plus (15 %) - Secado delicado (2 %) - Secado normal (0 %) - Secado normal plus (-2 %) - Secado extra (-4 %)	- (☞) Protección anti- rugas*	

* Solo se puede seleccionar cuando se ha activado el extra en la función programable del nivel del programador.

Paquete de programas «Establo»

⚠ Existe un riesgo de sufrir daños por hebillas, ojales y ganchos de metal. Las hebillas, los ojales y los ganchos de metal pueden dañar los tejidos y el tambor de la secadora. Es imprescindible retirarlos antes del secado. Si no es posible retirar las hebillas, ojales o ganchos de metal, se deben cubrir con bolsas protectoras apropiadas (accesorios especiales de Miele).

Nombre del programa	Tipo de tejido adecuado	Grados de secado seleccionables (humedad residual en %)	Extras seleccionables	Cantidad de carga
 Mantas para caballos	Mantas para caballos, sudaderas, protectores, campanas, vendas, cabezadas de tejido	<ul style="list-style-type: none"> - Secado planchadora (40 %) - Secado normal (2 %) - Secado normal plus (0 %) 	- (☞) Protección anti-rrugas*	8 kg (aprox. 5 mantas de silla de montar o 1 manta de verano)
 Mantas para caballos lana	Mantas para caballos con alto contenido de lana	-	- (☞) Protección anti-rrugas*	

* Solo se puede seleccionar cuando se ha activado el extra en la función programable del nivel del programador.

Relación de programas

Paquete de programas «Programas especiales»

Se pueden agrupar individualmente 5 programas especiales y asignarles los nombres que se elijan. Introducir el nombre del programa en la tabla.

Nombre del programa	Tipo de tejido adecuado	Grados de secado seleccionables (humedad residual en %)	Extras seleccionables	Cantidad de carga
☆ Programa especial 1				≤ 10 kg
☆ Programa especial 2				
☆ Programa especial 3				
☆ Programa especial 4				
☆ Programa especial 5				

Paquete de programas «Prog. individuales»

Se pueden agrupar 20 programas individuales en la Benchmark Programming Tool de Miele (ver «Manual de Miele Benchmark Programming Tool») y asignarlos con programas a elección. Introducir el nombre del programa en la tabla.

Nombre del programa	Tipo de tejido adecuado	Grados de secado seleccionables (humedad residual en %)	Extras seleccionables	Cantidad de carga
☰ 1 Programa individual 1				≤ 10 kg
☰ 2 Programa individual 2				
☰ 3 Programa individual 3				
☰ 4 Programa individual 4				
☰ 5 Programa individual 5				
☰ 6 Programa individual 6				
☰ 7 Programa individual 7				
☰ 8 Programa individual 8				
☰ 9 Programa individual 9				
☰ 10 Programa individual 10				
☰ 11 Programa individual 11				
☰ 12 Programa individual 12				
☰ 13 Programa individual 13				
☰ 14 Programa individual 14				
☰ 15 Programa individual 15				
☰ 16 Programa individual 16				
☰ 17 Programa individual 17				
☰ 18 Programa individual 18				
☰ 19 Programa individual 19				
☰ 20 Programa individual 20				

Modificar el desarrollo de un programa

Cambiar la selección del programa en curso

Ya no es posible seleccionar un nuevo programa durante un programa en curso (protección contra cambios involuntarios). Para poder seleccionar un programa nuevo, primero deberá cancelar el programa en curso.

 Riesgo de quemaduras por uso y manejo inadecuados. Las prendas podrían incendiarse y la secadora y la estancia resultar dañadas. Lea y siga las indicaciones del capítulo «Advertencias e indicaciones de seguridad».

Cancelar el programa en curso

- Pulsar la tecla sensora *Start/Stop*.

En el display se muestra el siguiente mensaje: ¿Cancelar el programa?

- Para interrumpir el programa en curso, pulsar la tecla sensora *Sí*.

 Existe un peligro de sufrir quemaduras debido a que la ropa o el tambor de la secadora están calientes. Existe la posibilidad de quemarse si se toca la ropa o el tambor de la secadora calientes. Dejar que las prendas se enfríen y, a continuación, retirarlas con precaución.

El programa en curso se interrumpe si se abre la puerta de la secadora durante su desarrollo.

Si se ha seleccionado la función *Estado apert. puerta/Interrumpir programa* en el nivel del programador, el programa en curso se interrumpe después de abrir la puerta. Cuando se produce una interrupción la secadora permanece en el programa actual.

El programa interrumpido se reanuda después de cerrar la puerta y pulsar la tecla sensora *Start/Stop*.

Seleccionar de nuevo un programa cancelado

- Abra y cierre la puerta.
- Seleccione e inicie un programa nuevo.

Añadir prendas durante un tiempo de preselección de inicio en marcha

Puede abrir la puerta y añadir o retirar prendas.

- Se mantienen todos los ajustes del programa.
- Puede modificar nuevamente el grado de secado, en caso de que lo desee.
- Abra la puerta.
- Añada o extraiga la ropa.
- Cierre la puerta.
- Toque la tecla *Start/Stop* para que la preselección de inicio continúe.

Tiempo restante

Las modificaciones del desarrollo del programa pueden provocar saltos de tiempo en el display.

Nivel de usuario

Acceder al nivel de usuario



Pulsando la tecla sensora  accederá al nivel de usuario.

Acceso con código

Para acceder al nivel de usuario es necesario un código.

Ajuste de fábrica: el código es **000**.

Modificar código

Puede modificar el código para el acceso al nivel de usuario con el fin de proteger la secadora contra accesos no autorizados.

Proceda con cuidado al asignar un nuevo código.

Si en algún momento posterior se ha olvidado el código, será necesario informar al Servicio Post-venta. El Servicio Post-venta deberá restablecer el código.

Anótese el código nuevo y guárdelo en un lugar seguro.

Cerrar el menú «Ajustes»

- Pulse la tecla sensora .

El display retrocede un nivel de menú.

- Pulse la tecla sensora .

El display vuelve al menú principal.

Manejo/indicaciones

Idioma

El display puede mostrar diferentes idiomas. Puede seleccionar el idioma establecido a través del submenú *Idioma*.

Puede cambiar el idioma de la manera siguiente:

- De forma permanente a través del nivel de usuario (= «Idioma de usuario»).
- Para la duración de un programa en curso a través de la tecla sensora . Tras finalizar el programa aparece de nuevo el «Idioma de usuario».

Entrada de idioma

El display puede mostrar diferentes idiomas de operador. Mediante este ajuste establece cómo se pueden seleccionar los idiomas.

Puede cambiar el idioma de la manera siguiente:

Internacional

Puede elegir entre 6 idiomas. La tecla sensora  no está activa. Observe el ajuste Ajustar idiomas.

Selección de idioma

Con la tecla sensora  se puede seleccionar un idioma. Todos los idiomas están disponibles para la selección (ajuste de fábrica).

El orden de los primeros 4 idiomas puede cambiar. Aquí se muestran los idiomas seleccionados con más frecuencia.

Idioma por defecto

El idioma de operador no puede modificarse. El idioma de operador se corresponde con el idioma de usuario. La tecla sensora  no está activa.

Ajustar idiomas

Los idiomas para el ajuste Entr. idioma internac. se pueden modificar.

Pueden seleccionarse 6 idiomas. Todos los idiomas están disponibles para la selección.

Si se debe incluir un nuevo idioma en el Acceso a idioma:

Pueden seleccionarse 6 idiomas. Todos los idiomas están disponibles para la selección.

Si se debe incluir un nuevo idioma en el Acceso a idioma:

- Seleccione el idioma que debe ser reemplazado.

Se muestran todos los idiomas disponibles.

- Seleccione y confirme el idioma que debe reemplazar el idioma anterior.

El nuevo idioma aparece en el lugar en el que se reemplazó el idioma anterior.

Luminosidad del display

La intensidad luminosa del display puede modificarse. El ajuste depende de las diferentes condiciones de iluminación en el entorno del emplazamiento.

- El ajuste se realiza en 10 niveles.

Hora

Una vez seleccionado el formato de hora, es posible ajustar la hora.

Formato de hora

- Ajuste de fábrica: indicación de 24 horas
- Indicación de 12 horas
- Sin reloj

ajustar

- Se puede ajustar la hora.

Fecha

Una vez seleccionado el formato de fecha, es posible ajustar la fecha.

- Formato de fecha

La fecha se puede mostrar por día, mes o año, por ese orden.

- Fecha

Se configura la fecha.

Volumen

Se puede modificar el volumen de las distintas señales.

Se puede modificar el volumen para los siguientes tonos:

Nivel de usuario

- Tono fin
El sonido de finalización señala el final del programa de secado.
- Sonido teclado
- Tono de bienvenida
- Tono de anomalía
El tono de error señala una anomalía y se puede desconectar. El volumen del tono de error no se puede modificar.

Indicación humed. resid.

Además de la indicación de los grados de secado, también puede mostrarse la humedad residual en porcentaje.

- Ajuste de fábrica: Sin %
- Con %

Parámetros de visibilidad

Se ofertan/muestran diferentes parámetros durante la selección de un programa. Usted determina qué parámetros no deben mostrarse. Estos parámetros ya no se podrán modificar al seleccionar un programa.

- Humedad residual
- Duración
- Delicado
- Protección antiarrugas
- Cantidad de carga
- Temperatura secado

Estado Indic. descon.

Para ahorrar energía, el display se oscurece y solo la tecla sensora *Start/Stop* parpadea lentamente. Esto puede modificarse.

La modificación de este ajuste produce un mayor consumo de energía.

- Off
sin oscurecimiento
- On tras 10 min no pr. actual
El display se mantiene conectado durante el desarrollo del programa y se desconecta 10 minutos después de que finalice.
- Logo en 10min no pr. actual
El display se mantiene conectado durante el desarrollo del programa, pero el logo se ilumina 10 minutos después de que finalice.
- Ajuste de fábrica: On tras 10 minutos
El display se oscurece transcurridos 10 minutos.
- On tras 30min no pr. actual
El display se mantiene conectado durante el desarrollo del programa y se desconecta 30 minutos después de que finalice.
- Logo en 30min no pr. actual
El display se mantiene conectado durante el desarrollo del programa, pero el logo se ilumina 30 minutos después de que finalice.
- On tras 30 min
El display se oscurece transcurridos 30 minutos.

Estado Máq. descon.

Para ahorrar energía, la secadora se desconecta automáticamente una vez finalizado el programa o si no se realiza ninguna operación. Esto puede modificarse.

La modificación de este ajuste produce un mayor consumo de energía.

- Sin desconexión
- Ajuste de fábrica: Desconexión tras 15 minutos
- Desconexión tras 20 minutos
- Desconexión tras 30 minutos

Preselección de inicio

La preselección de inicio (timer) puede activarse o desactivarse.

- Ajuste de fábrica: desconectado
- conectado

Memory

La secadora memoriza los últimos ajustes seleccionados para un programa (grado de secado y/o extra o duración, en algunos programas).

- Ajuste de fábrica: desconectado
- conectado

Unidad de temperatura

Puede seleccionar la unidad en la que se indican las temperaturas.

- Ajuste de fábrica: °C
- °F

Unidad de peso

Puede seleccionar si las cantidades de carga se muestran en «kg» o en «lb».

- Ajuste de fábrica: kg
- lb

Modificar código

Puede modificar el código para el acceso al nivel de usuario.

- Introduzca el código actual.
- Introduzca el nuevo código.

Selección del programa

Manejo

Puede configurar la secadora para que funcione como «Variante de lavandería». El manejo simplificado se realiza a través de la selección directa. Los usuarios no pueden modificar los programas preestablecidos.

Consejo: Realice todos los ajustes y modificaciones necesarios en la secadora antes de seleccionar una de las opciones siguientes.

Nivel de usuario

Atención: al activar una de estas opciones ya no se ofrecerá el nivel de usuario. El nivel de usuario no puede abrirse a través del display. Si desea modificar otros ajustes, proceda como se describe a continuación.

Abrir nivel de usuario (variante de lavandería)

■ Conecte la secadora y abra la puerta.

❶ Pulse la tecla sensora *Start/Stop* y manténgala pulsada durante el paso ❷-❸.

❷ Cierre la puerta de la secadora.

❸ Espere hasta que la tecla *Start/Stop*, que hasta ahora parpadeaba rápidamente, se ilumine de forma permanente ...

❹ ... y suelte la tecla *Start/Stop*.

- Estándar

Ajuste de fábrica: Todos los programas (seleccionados) están disponibles.

- Lavandería básico

Se pueden seleccionar 12 programas.

En Programas favoritos deberá determinar cuáles de los 12 programas quiere seleccionar o modificar.

- Logo Lavandería

Se pueden seleccionar 12 programas.

Desde Programas favoritos deberá decidir cuáles de los 12 programas quiere seleccionar/modificar.

- Logo Lavand. (tiempo ext)

Un aparato de cobro externo controla el tiempo de 4 programas* temporizados con diferentes niveles de temperatura.

El valor ajustado indica la duración y el usuario no puede cambiarlo.

* En la primera puesta en funcionamiento se determina la duración máxima del programa.

- Logo Lavand. (tiempo int.)

La electrónica de la secadora controla 4 programas* temporizados con diferentes niveles de temperatura en función del tiempo.

El valor ajustado indica el límite superior de tiempo de funcionamiento y el usuario puede cambiarlo.

* En la primera puesta en funcionamiento se determina la duración máxima del programa.

- Selección externa prog.

Puede seleccionar el programa por medio de un terminal externo a través de un módulo de comunicación.

Paquete de programas

Con él puede determinar el alcance de programa de la secadora. Puede seleccionar todos o algunos programas de los paquetes de programas correspondientes.

Se ajusta el alcance adicional del programa de la secadora. En el capítulo «Relación de programas» se detallan los programas.

Programas favoritos

Después de conectarlo también puede seleccionar un programa a través de: ☆ Favoritos. Se pueden almacenar individualmente 12 programas como favoritos en función de sus propias necesidades.

Además, estos favoritos aparecen en las variantes de manejo

- *Lavandería más* (12 prog.)

- *Lavandería basic* (4 prog.) (los primeros 4 de los 12 favoritos).

La variante de manejo se determina en Manejo.

Consejo: Puede asignar un color distinto a cada uno de los programas. Para ello, en Prog. por colores debe estar seleccionado el ajuste *conectado*.

Modificar programas favoritos

- Seleccione el programa que desee modificar o reemplazar.
- Confirme el programa o el ajuste a modificar.

Se abre otro menú en el que puede seleccionar un nuevo programa o cambiar los parámetros.

- Confirme la tecla sensora guardar.

Su selección está activada.

Programas especiales

Puede agrupar individualmente 5 programas especiales y asignarlos como programas de humedad residual o programas temporizados con nombres de programa de su elección.

Introduzca primero el nombre del programa.

- Seleccione el programa especial que quiera modificar.

El menú Guardar como se abre.

- Introduzca el nombre con ayuda de las letras y símbolos que se encuentran por debajo de la línea.
- Pulse la tecla sensora guardar.

Ahora, introduzca el parámetro para un Prog. humed. residual o un Secado por tiempo.

Los 5 programas especiales están preprogramados de fábrica. Se pueden modificar estos programas especiales.

Los programas especiales se añaden a los paquetes de programas. Introducir los nombres y características de los programas especiales que se han establecido en el capítulo «Relación de programas» en la tabla «Programas especiales».

Prog. humed. residual:

- Humedad residual final:
-6 % (secado)–40 % (húmedo)
- Tiempo secado post.:
0–60 minutos
- Temperatura (Aire de proceso):
frío–65 °C
- Temperatura enfriamiento (Aire de proceso):
40–55 °C

Nivel de usuario

- Giro tambor, dir. ppal.:
45–300 segundos
- Pausa:
2–5 segundos
- Reversión del tambor:
15–120 segundos
- Protección antiarrugas
 - Giro tambor, dir. ppal.:
0–500 segundos
 - Pausa:
100–3000 segundos
 - Reversión del tambor:
0–500 segundos

Secado por tiempo:

- Duración:
5–180 minutos
- Temperatura (Aire de proceso):
frío–65 °C
- Temperatura enfriamiento (Aire de proceso):
40–55 °C
 - Giro tambor, dir. ppal.:
45–300 segundos
 - Pausa:
2–5 segundos
 - Reversión del tambor:
15–120 segundos
- Protección antiarrugas
 - Giro tambor, dir. ppal.:
0–500 segundos
 - Reversión del tambor:
0–500 segundos
 - Pausa:
100–300 segundos

Ordenar programas

Los programas se pueden mover entre la lista de programas y la lista de favoritos.

- Ajuste de fábrica: desconectado
- conectado

Mover programas / favoritos

Puede desplazar/ordenar los programas (menú Programas selección simple). También puede desplazar/ordenar los favoritos a los que accede en el *Nivel de usuario* en *Programas Favoritos*.

- Toque el programa que desea mover.
- Mantenga pulsada la tecla sensora hasta que cambie el marco.

- Mueva el programa al lugar deseado.

Prog. por colores

Puede asignar un color específico a un programa favorito. El programa favorito recibe un marco en la lista de programas favoritos, cuyo color se puede seleccionar.

- Ajuste de fábrica: desconectado
- conectado

Técnica de aplicación

Protección antiarrugas

El tambor gira a intervalos después de finalizar un programa en caso de no extraer las prendas inmediatamente.

La modificación de este ajuste produce un mayor consumo de energía.

El ajuste para la protección antiarrugas (🌀) se puede desconectar o se puede seleccionar un tiempo comprendido entre 1 y 12 horas.

Ajuste de fábrica: 2 horas

Grados de secado

La modificación de este ajuste produce un mayor consumo de energía.

Los grados de secado de los programas Ropa blanca/color, Sint. / Mezcla de algodón y Automático plus se pueden ajustar por separado.

El ajuste del nivel de secado Ropa blanca/color, Sint. / Mezcla de algodón y Automático plus se realiza en 7 niveles.

Ajuste de fábrica: normal

Enfriamiento prolongado

Si se ha activado la refrigeración ampliada, al final del programa se comprueba la temperatura del tambor durante aprox. 1 minuto antes de que el aparato cambie al modo Standby. Si la temperatura se encontrara por encima de 55 °C, la secadora se enfría a una temperatura inferior a 55 °C.

La modificación de este ajuste produce un mayor consumo de energía.

- Ajuste de fábrica: desconectado
- conectado

Temperatura enfriamiento

Las prendas se enfrían automáticamente después de finalizar el programa. En todos los programas es posible ajustar automáticamente una fase de enfriamiento más fría, lo que prolonga la fase de enfriamiento.

La modificación de este ajuste produce un mayor consumo de energía.

El ajuste se puede modificar entre 40 °C y 55 °C.

Ajuste de fábrica: 55 °C

Nivel de usuario

Estado apert. puerta

Si la interrupción del programa está activa durante la apertura de la puerta, la secadora se detiene en el programa en curso al abrir la puerta y lo reanuda después de cerrarla y pulsar la tecla Start/Stop.

- Ajuste de fábrica: Cancelar programa.
- Interrumpir programa.

Service

Limp. cond. aire

La electrónica de la secadora determina la gravedad del problema causado por las pelusas o restos de detergente en el filtro de pelusas y en la conducción de salida de aire. Se emite un aviso de comprobación. Puede ajustar el grado de acumulación de pelusas con el que debe aparecer este aviso.

Si el aviso aparece en el display aunque el filtro de pelusas esté limpio, significa que hay una conducción de salida de aire con valor límite. Miele recomienda mejorar la conducción de salida de aire. Una conducción de salida de aire deficiente tiene como consecuencia la prolongación de la duración de los programas y un mayor consumo de energía.

Se trata de este aviso de comprobación que puede influir en ello: Limp. cond. aire

- Off
El aviso de comprobación no aparece. En caso de obstrucción extrema de la conducción de aire, se cancela el programa independientemente de esta opción.
- no delicado
El aviso de comprobación aparece solo cuando la acumulación de pelusas es elevada.
- Ajuste de fábrica: normal
- delicado
El aviso de comprobación aparece incluso cuando la acumulación de pelusas es baja.

Limpiar filtros

El filtro de pelusas en la zona de conducción de aire debe limpiarse regularmente. Puede establecer un intervalo horario para el aviso de comprobación.

La selección del intervalo horario adecuado depende de la intensidad de la acumulación de pelusas o de la frecuencia con la que se desee limpiar, p. ej., por razones higiénicas.

Puede modificar este aviso de comprobación: Limpiar filtros

- Intervalo de tiempo de 5 a 55 horas
- Ajuste de fábrica: después de 55 horas
- desconectado

Intervalo de servicio

La secadora muestra un texto individual del mensaje después de un intervalo que usted determine para que pueda ejecutar ciertos trabajos de mantenimiento.

Se pueden memorizar 3 textos de mensaje diferentes 1/2/3. Cada texto del mensaje se edita en el idioma y en el juego de caracteres del idioma de usuario actual.

El texto del mensaje que se puede seleccionar individualmente se muestra al finalizar el programa y se oculta con OK. Al finalizar el programa siguiente, aparece de nuevo el mismo mensaje.

Ajustes

Aquí determina el intervalo (dependiente de la hora o de la fecha) en el que aparece el texto del mensaje.

- Ajuste de fábrica: desconectado
- Por tiempo
A continuación, puede seleccionar un intervalo de tiempo de 1-9999 horas.
- Por fecha
A continuación, puede introducir una fecha.

Texto del mensaje

Aquí introduce el texto del mensaje personalizado para el trabajo de mantenimiento programado. Puede editar uno, 2 o los 3 textos del mensaje 1/2/3.

Restablecer indicación

El texto del mensaje aparece hasta que la indicación se restablezca de forma permanente. Después, el texto del mensaje solo volverá a aparecer al alcanzar el siguiente intervalo.

aplicaciones externas

Tapa salida de aire ext.

La conexión de hardware externo se realiza a través de la Connector Box de Miele.

Se regula el desfase temporal entre el tiempo de accionamiento de la tapa de salida de aire externa y la conexión del motor del tambor/ventilador.

Mientras se abre la tapa de salida de aire, aparece el mensaje correspondiente en el display.

- Ajuste de fábrica: desconectado
Esta opción debe seleccionarse cuando no sea necesario accionar una tapa de salida de aire. De este modo se evita la interrupción del programa.
- conectado (entre 1 segundo y 5 minutos)

Ventilador adicional

La conexión de hardware externo se realiza a través de la Connector Box de Miele.

La secadora conecta el ventilador adicional (vía Connector Box) al mismo tiempo que el ventilador interno.

- desconectado
- conectado

Sensor de presión

La conexión de hardware externo se realiza a través de la Connector Box de Miele.

Para el funcionamiento en una conducción colectora de aire de salida, puede ser necesario interrumpir o impedir el funcionamiento de la secadora desde el principio bajo determinadas condiciones de presión en la conducción colectora de aire de salida. La consulta del sensor de presión externo solo se lleva a cabo si la clapeta de salida de aire y/o el ventilador adicional externo están programados en «conectado».

Mientras se abre la tapa de salida de aire, aparece el mensaje correspondiente en el display.

- desconectado = no activado
- Contacto norm. abierto = activo
Reacción a **high-Potential**

Nivel de usuario

- Contacto norm. cerrado = activo
Reacción a **low-Potential**

Señal carga de pico

La conexión de hardware externo se realiza a través de la Connector Box de Miele.

La desconexión por carga máxima permite conectar la secadora a un sistema de gestión de energía. Cuando se registra una señal, el calentamiento de la secadora se desconecta brevemente o se evita su conexión.

La señal de carga de pico puede ser emitida a través de la Connector Box y también a través del módulo KOM.

- Ajuste de fábrica: Sin función
- Carga de pico con 230 V
- Carga de pico con 0V
- Módulo KOM

Evitar carga de pico

- Ajuste de fábrica: Off
- On

Selección módulo KOM

Esta secadora está equipada con un módulo WiFi integrado. No obstante, la secadora también puede equiparse con un módulo externo.

- Ajuste de fábrica:
Off
- Módulo int. Doméstico
Se utiliza el módulo WiFi interno.
- Módulo ext. Professional
En el hueco para módulos se inserta un módulo XKM.

Disponibilidad de productos digitales de Miele

El uso de productos digitales de Miele depende de la disponibilidad del servicio en su país. Los distintos servicios no están disponibles en todos los países.

Para saber más, entre en la página web www.miele.com.

WiFi/LAN

Controle la conexión en red de su secadora.

La conexión en red de la secadora para el uso con las Professional Tools digitales solo es posible con el módulo externo. El módulo interno solo puede ser utilizado por el Servicio Post-venta de Miele.

- Desactivar (visible cuando la red está activada)
La red permanece configurada, la función WiFi se desconecta.
- Activar (visible cuando la red está desactivada)
La función WiFi se conecta de nuevo.
- Estado de la conexión (visible cuando la red está activada)
Se muestran los siguientes valores:
 - calidad de la señal WiFi
 - nombre de la red

- dirección IP
- Configurar de nuevo (visible cuando está configurado)
Restablece la conexión WiFi (red) para realizar inmediatamente un ajuste nuevo.
- Restaurar (visible, cuando está configurado)
La red ya no está configurada. Para volver a utilizar la red es necesario establecer una nueva conexión.
 - Se desconecta la WiFi.
 - La conexión a la WiFi se restablece al ajuste de fábrica.

Remote

La selección externa de programas es posible a través de un terminal externo (el inicio del programa solo es posible en el aparato). Sin embargo, en el aparato también se pueden seleccionar e iniciar programas.

Ajuste de fábrica: conectado

Remote Update

Es posible actualizar el software de su secadora través de RemoteUpdate.

La función RemoteUpdate está activada de fábrica.

En caso de no instalar una actualización en remoto, es posible continuar utilizando la secadora como siempre. No obstante, Miele recomienda instalar las RemoteUpdates.

La función RemoteUpdate de Miele solo se puede utilizar si la secadora está conectada a una red WiFi/LAN y si usted tiene una cuenta en la App Miele Professional. La secadora debe estar registrada en la cuenta.

Las condiciones de uso están disponibles en la App Miele Professional.

En caso de que haya disponible una RemoteUpdate para la lavadora, esta se mostrará en el nivel de usuario abierto.

Es posible elegir entre llevar a cabo la RemoteUpdate de forma inmediata o más tarde. Al seleccionar «Iniciar más tarde», la consulta aparecerá al conectar la lavadora de nuevo.

La RemoteUpdate puede durar algunos minutos.

Durante la RemoteUpdate hay que tener en cuenta lo siguiente:

- En caso de no recibir ninguna notificación, se debe a que no hay ninguna RemoteUpdate disponible.
- No es posible cancelar una RemoteUpdate ya instalada.
- En ningún caso se debe desconectar la secadora durante la actualización. De lo contrario, la RemoteUpdate se cancelará y no se instalará.

Parámetros de la máquina

Información legal

Licencias de código abierto

Aquí puede consultar información.

Derechos de propiedad intelectual y licencias

Para el manejo y control de la máquina Miele utiliza software propio o de terceros que no está sujeto a las denominadas licencias de código abierto. Dicho software o componentes de software están protegidos por derechos de propiedad intelectual. Deben respetarse los derechos de propiedad intelectual tanto de Miele como de terceros.

Nivel de usuario

Además, la presente máquina incluye componentes de software cuya distribución está sujeta a condiciones de licencia de código abierto. Puede acceder a estos componentes de código abierto y a los correspondientes avisos de derechos de autor, a copias de las respectivas condiciones de licencia en vigor y a información adicional. Encontrará dicha información en el punto del menú *Ajustes/Parámetros máquina/Información legal/Licencias de código abierto*. Las regulaciones de responsabilidad y garantía de las condiciones de licencia de código abierto allí recogidas son aplicables únicamente en relación con los respectivos propietarios de los derechos.

Sist. recaudador

Para la conexión a un aparato de cobro se necesita la unidad accesoria Connector Box o el módulo KOM de Miele.

Ajuste para aparatos recaudadores

Solicite información al Servicio Post-venta de Miele en caso de que quiera realizar alguna modificación posteriormente.

- Sin sist. recaudador

Se omiten los siguientes ajustes.

- Manejo del programa

El funcionamiento se lleva a cabo con aparato recaudador: el usuario compra un programa.

- Func. por tiempo

El funcionamiento se lleva a cabo con mecanismo de cobro con indicación de hora: el usuario compra el tiempo durante el que va a utilizar el programa.

- Func. tiemp. con cont. imp.

Para aparatos de cobro en los que el tiempo de uso puede aumentar al ir insertando monedas.

- Módulo KOM

El funcionamiento se lleva a cabo en base a la IP.

Instrucciones de sincronización

Siga los pasos que se indican a continuación para conectar la secadora a su red.

Acceder al nivel de usuario

- Seleccionar el punto de menú en el display del aparato Operario.
- Seleccionar el punto del menú Acceso con código.
- Introducir el código del operador de 3 cifras.

Configurar la conexión de red mediante WPS

- En el menú Niveles de manejo, seleccionar el punto del menú aplicaciones externas.
- Seleccionar a continuación el punto del menú Selección módulo KOM.
- Si se utiliza un módulo de comunicación externo, seleccionar el punto del menú Módulo ext. Professional.
En caso contrario, seleccionar el punto del menú Módulo int. Doméstico.
- Seleccionar WiFi.
- Seleccionar Configurar.
- Seleccionar el método de conexión Por WPS.

■ Pulsar en el router la tecla WPS y confirmar después en el display del aparato con OK.

Ahora se inicia un timer. Se establece la conexión de red mediante WPS.

El aparato se ha conectado correctamente.

- Confirmar pulsando OK.

Configurar la conexión de red mediante Soft AP

- En el menú Niveles de manejo, seleccionar el punto del menú aplicaciones externas.
- Seleccionar a continuación el punto del menú Selección módulo KOM.
- Si se utiliza un módulo de comunicación externo, seleccionar el punto del menú Módulo ext. Professional.
En caso contrario, seleccionar el punto del menú Módulo int. Doméstico.
- Seleccionar WiFi.
- Seleccionar Configurar.
- Seleccionar el método de conexión por Soft-AP.
- Confirmar con OK y seguir las indicaciones en la aplicación externa.

Configurar la conexión de red mediante cable LAN

- En el menú Niveles de manejo, seleccionar el punto del menú aplicaciones externas.
- Seleccionar a continuación el punto del menú Selección módulo KOM.
- Si se utiliza un módulo de comunicación externo, seleccionar el punto del menú Módulo ext. Professional.
En caso contrario, seleccionar el punto del menú Módulo int. Doméstico.
- Conectar el aparato al router/conmutador mediante el cable de red. El router/conmutador debe estar conectado a Internet.

El aparato se ha conectado correctamente.

Conexión

Datos técnicos

Requisitos del sistema para WiFi

- WiFi 802.11b/g/n
- Banda de 2,4 GHz
- Cifrado WPA/WPA2
- DHCP activado
- multicastDNS/Bonjour/IGMP Snooping activado
- Puertos 443, 80, 53 y 5353 abiertos
- IP del servidor DNS = IP del router/la puerta de enlace estándar
- Uso de malla/repetidor: misma SSID y contraseña que el router/la puerta de enlace estándar
- La SSID debe ser visible permanentemente



Requisitos del sistema para LAN

- DHCP activado
- multicastDNS/Bonjour/IGMP Snooping activado
- Puertos 443, 80, 53 y 5353 abiertos
- IP del servidor DNS = IP del router/la puerta de enlace estándar

Potencia de la señal WiFi – Valor orientativo

La potencia de la señal WiFi solo sirve como mero valor orientativo. No es posible realizar una declaración vinculante.

La intensidad de la señal WiFi se puede consultar a través del MDU o directamente en el aparato.

Intensidad de la señal WiFi		Significado
MDU		
76-100 %	3/3**	Posibilidad de funcionamiento fiable normalmente posible
51-75 %	2/3	
26-50 %	1/3	Posibilidad de funcionamiento normalmente posible
1-25 %	0/3	Posibilidad de funcionamiento no fiable normalmente posible
0 %		Funcionamiento no posible

* Se indica en el aparato

** Número de barras  3/3 – 0/3

La intensidad de la señal se puede ver afectada por multitud de influencias, por ejemplo:

- personas en la habitación
- puertas abiertas o cerradas
- objetos desplazados
- emisiones de radio cambiantes o interferencias
- otros aparatos con tecnología inalámbrica Bluetooth o WiFi

Limpiar el filtro de pelusas

Un filtro de pelusas de dos piezas situado en la zona de la conducción de aire atrapa las pelusas existentes. Extraiga y desmonte el filtro de pelusas para limpiarlo.

Compruebe y limpie el filtro de pelusas como muy tarde cuando aparezca el aviso de comprobación: *Limpiar conductos de aire*.

Consejo: Puede aspirar las pelusas con el aspirador sin necesidad de tocarlas.

Retirada del filtro de pelusas

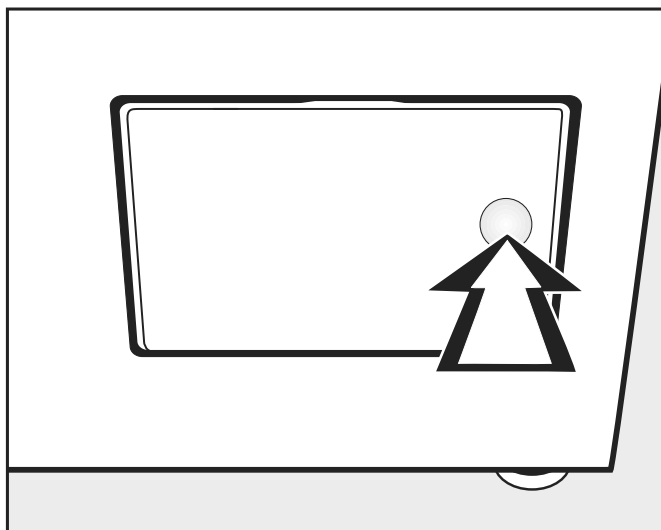

- Para abrir, presione contra el lado derecho de la tapa del filtro de pelusas.

Al extraer el filtro de pelusas, no gire el mango (véase a continuación), ya que, si lo hace, se desmonta.

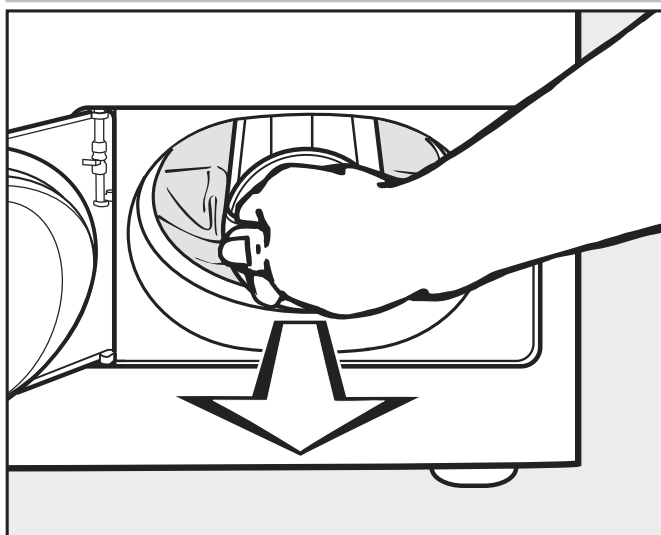

- Utilice el mango para extraerlo.

Limpieza y mantenimiento

Desmontaje del filtro de pelusas

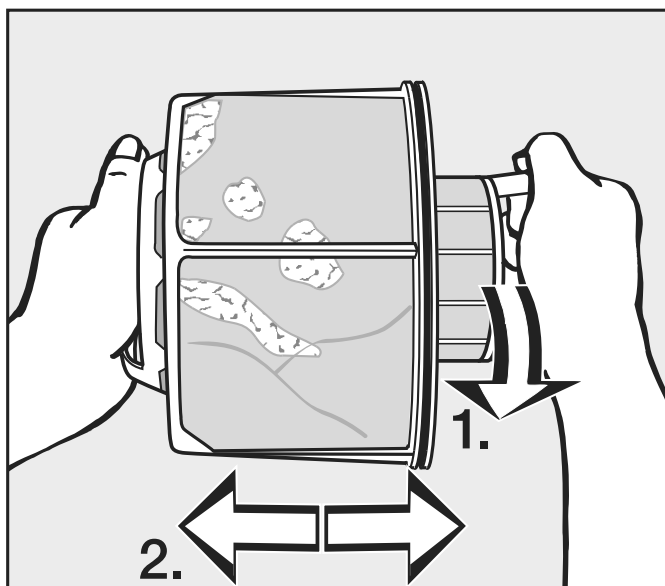

■ Sujete el filtro de pelusas por los mangos.

1. Gire la parte interior del filtro de pelusas (1).

2. Separe las piezas del filtro de pelusas (2).

Limpieza en seco de las piezas del filtro de pelusas

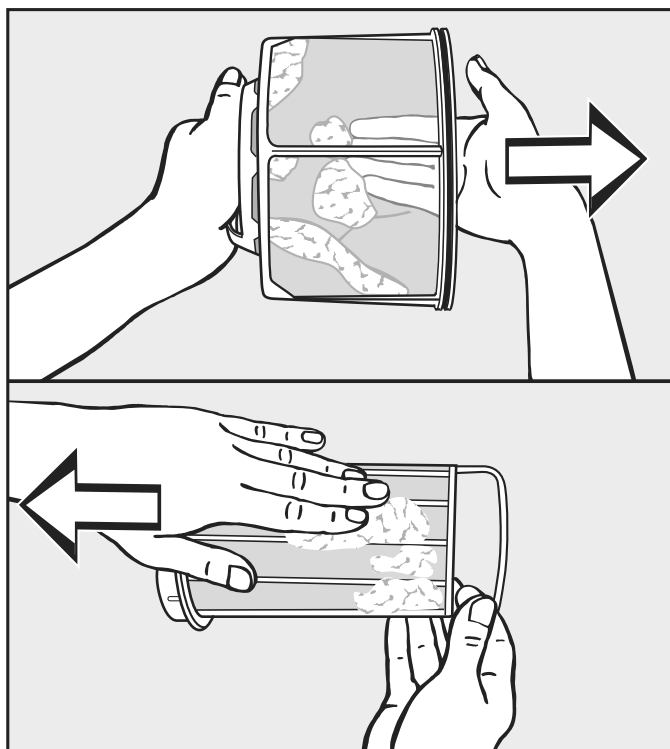

■ Sacuda las pelusas y retírelas adicionalmente.

Limpieza en húmedo de las piezas del filtro de pelusas

■ Limpie las piezas del filtro de pelusas únicamente bajo el chorro de agua caliente cuando se hayan adherido o estén obstruidas.

Seque las piezas del filtro de pelusas antes de volver a montarlo. Un filtro de pelusas mojado puede provocar anomalías de funcionamiento durante el secado.

Colocación del filtro de pelusas

Limpe además la zona de la conducción de aire si se observa mucha suciedad antes de volver a colocar el filtro de pelusas limpio. Véase la página siguiente.

- Encaje la pieza interior y exterior del filtro de pelusas.
- Gire la pieza interior del filtro de pelusas ligeramente en sentido horario hasta oír que encaja.
- Sujete el filtro de pelusas por el mango e introdúzcalo hasta el tope en la zona inferior de la conducción de aire.

Al hacerlo, no gire el mango, ya que si lo hace el filtro de pelusas se desmonta.

- Cierre la tapa del filtro de pelusas.

Limpeza de la zona de conducción de aire

Compruebe y limpe la zona de conducción de aire de tanto en tanto cuando haya mucha suciedad.

Limpeza rápida

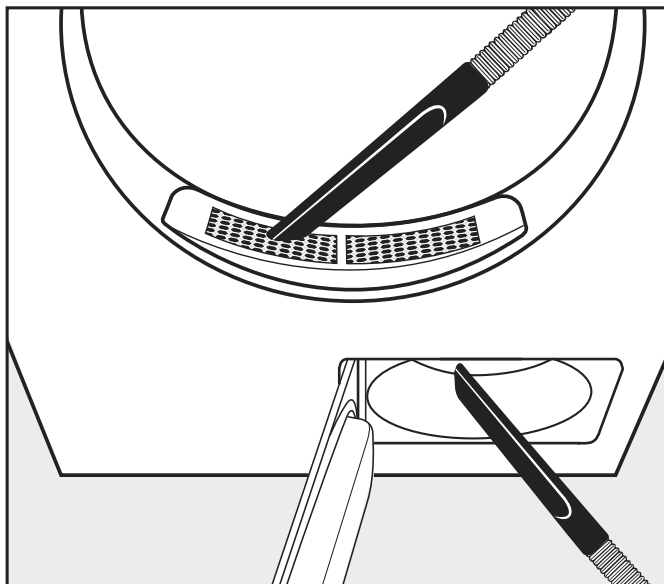

- Elimine las pelusas con el aspirador.
 - Desde la tapa a la zona de llenado (parte superior).
 - Desde la zona de la conducción de aire delante de la rueda del ventilador (parte inferior) si previamente ha retirado y limpiado el filtro de pelusas.

Limpeza adicional

Limpieza y mantenimiento

Limpieza del tambor y las piezas exteriores de la carcasa

⚠ Existe un peligro de muerte por descarga eléctrica.
No se puede realizar la limpieza ni el mantenimiento de una secadora que no esté completamente desconectada del suministro de tensión.
Antes de la limpieza o el mantenimiento, desconectar siempre la secadora mediante el interruptor del lugar de la instalación.
No se deberán emplear chorros de agua ni dispositivos de alta presión para la limpieza de la secadora.

⚠ Existe riesgo de daños si se utiliza detergente con disolventes o con sustancias abrasivas.
Los detergentes que contienen disolventes, sustancias abrasivas, limpiacristales o limpiadores multifunción pueden dañar las superficies de plástico y otras piezas.
Limpiar la secadora con un producto de limpieza suave o con agua jabonosa y un paño suave.

- Limpiar la zona de la junta del lado interior de la puerta con un paño húmedo.
- Después de secar la ropa almidonada se deberá limpiar el tambor de la secadora con un paño suave y húmedo.
- Secar todo con un paño suave.
- Opcionalmente, se pueden limpiar las piezas de acero inoxidable (p. ej. el tambor) con un producto adecuado para la limpieza de ese material.

El orificio para la aspiración de aire se encuentra en la parte posterior de la secadora.
El orificio para la aspiración de aire no debe estar cerrado en ningún caso ni cubierto con objetos.
Mantener el entorno de la secadora libre de pelusas, especialmente la zona de la aspiración de aire.

- Rueda del ventilador

La rueda del ventilador en la parte posterior de la tapa del filtro de pelusas se puede ensuciar con restos de detergente y pelusas.

Comprobar la rueda del ventilador de vez en cuando y limpiarla cuando esté muy sucia.

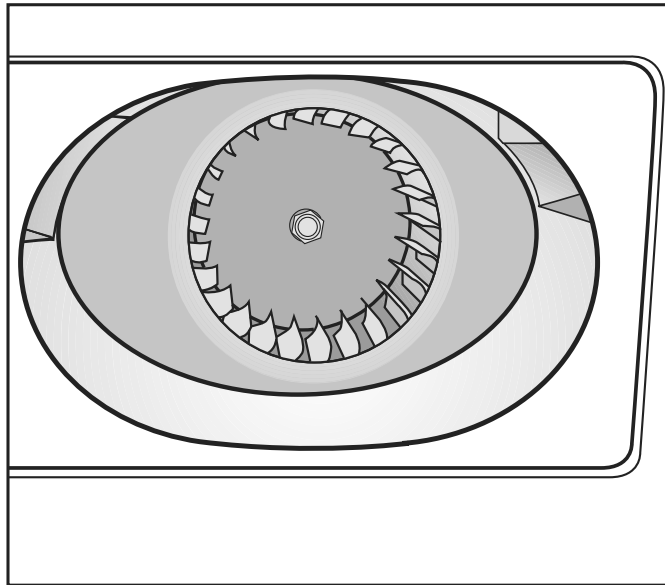

- Retirar cuidadosamente la suciedad con un paño húmedo.
- Limpiar también la zona situada por delante de la rueda del ventilador.
- Aspirar las pelusas con el aspirador.
- Retirar las pelusas acumuladas de la parte interior de la tapa abierta del filtro de pelusas y de la junta. Tener cuidado para no dañar la junta.

Limpieza y mantenimiento

- Tapa en la zona de llenado

Retire la tapa de la zona de llenado únicamente cuando haya una obstrucción extrema.

Retirada de la tapa ■ Mire en el tambor.

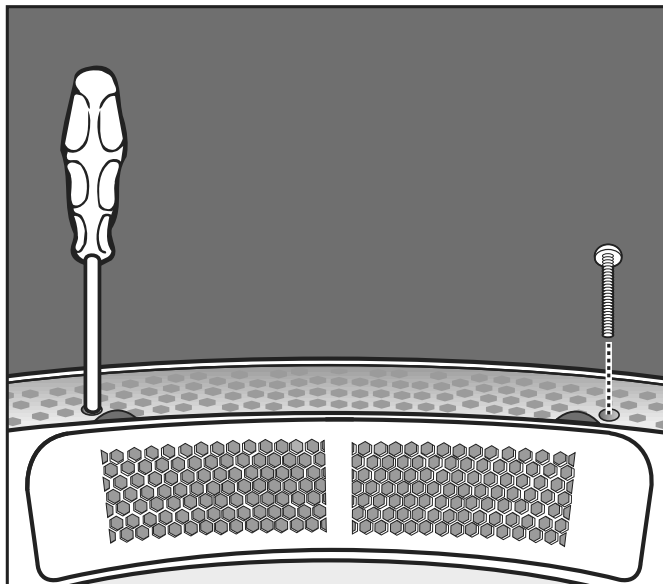

- Desenrosque los tornillos Torx situados por debajo de la tapa hacia la izquierda y derecha a través de los agujeros redondos.

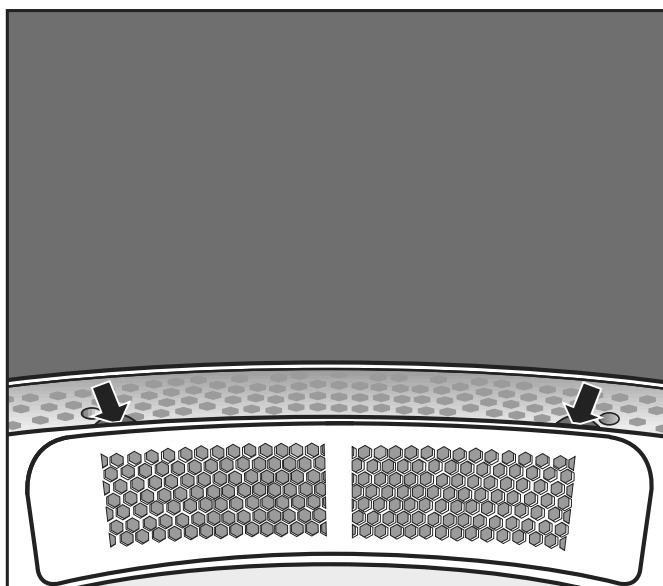

- Sujete por debajo del borde de la tapa (véanse las flechas) y retire la tapa hacia arriba.
- Limpie la zona de conducción de aire situada debajo de la tapa con el aspirador.
- Limpie la tapa.
- Limpie la zona de conducción de aire por delante de la rueda del ventilador (abrir la tapa del filtro de pelusas).

Remontaje

- Coloque la tapa de forma que encaje a la perfección en el lado izquierdo o derecho del orificio.

Asegurar la tapa

- Presione la tapa hasta que oiga claramente cómo encaja hacia abajo en el lado opuesto.
- Mire en el tambor.
- Enrosque los tornillos Torx situados por debajo de la tapa hacia la izquierda y derecha a través de los agujeros redondos.

¿Qué hacer si ...?

Solución de pequeñas anomalías

Mensaje	Causa y solución
El display permanece oscuro.	<p>La secadora no tiene corriente.</p> <ul style="list-style-type: none"> ■ Compruebe la clavija de red, el interruptor principal y los fusibles (en el lugar de la instalación).
Se reduce la eficiencia de la secadora.	<p>El filtro de pelusas de la secadora está sucio.</p> <ul style="list-style-type: none"> ■ Compruebe si el filtro de pelusas de la secadora está sucio y límpielo si fuera necesario. <p>Ventilación insuficiente</p> <ul style="list-style-type: none"> ■ Compruebe que el orificio de aspiración de aire y la conducción de aire de salida de la secadora no estén cerrados ni cubiertos por objetos. <p>Temperatura ambiente demasiado alta (> 45 °C)</p> <ul style="list-style-type: none"> ■ Asegúrese de que hay suficiente ventilación en la sala de instalación. ■ En caso necesario, conecte la secadora a una conducción de entrada y salida de aire externa.
Durante el secado de las almohadas rellenas de plumas se genera un olor.	<p>Las plumas tienen la propiedad de desarrollar olores propios y ajenos en mayor o menor medida cuando se calientan.</p> <ul style="list-style-type: none"> ■ El olor disminuye tras el secado al aire.
Las prendas de ropa de fibras sintéticas se han cargado de electricidad estática después del secado.	<p>Los tejidos sintéticos tienden a cargarse de electricidad estática.</p> <ul style="list-style-type: none"> ■ Es posible reducir la carga estática añadiendo suavizante al último aclarado del lavado.
Se han formado pelusas	<p>Se desprenden las pelusas que se han formado en los tejidos por el roce al usarlas o al lavarlas. El desgaste en la secadora es más bien escaso.</p> <p>Las pelusas que se desprenden se almacenan en el filtro de pelusas y en el filtro fino y pueden eliminarse fácilmente.</p> <ul style="list-style-type: none"> ■ Ver capítulo «Limpieza y mantenimiento».
El proceso de secado dura mucho tiempo o se interrumpe.	<p>Es posible que se solicite limpiar de nuevo los conductos de aire/las conducciones de aire.</p> <ul style="list-style-type: none"> ■ Comprobar todas las causas posibles como se describe a continuación. <p>El filtro de pelusas está obstruido por pelusas.</p> <ul style="list-style-type: none"> ■ Retirar las pelusas. <p>La conducción de aire está obstruida, p. ej. por pelos y pelusas.</p> <ul style="list-style-type: none"> ■ Limpiar la zona de la conducción de aire. ■ Se puede retirar la tapa del área de carga para limpiar la zona de conducción de aire que se encuentra debajo. <p>La conducción de salida de aire o su abertura está obstruida, p. ej. con pelos o pelusas.</p>

Problema	Causa y solución
	<p>■ Comprobar y limpiar todos los componentes de la conducción de salida de aire (p. ej. tubo de pared, rejilla exterior, codos, curvas, etc.).</p> <p>La entrada de aire es insuficiente porque, p. ej., el lugar de emplazamiento es demasiado pequeño.</p> <p>■ Abrir la puerta o ventana durante el secado para que entre aire.</p> <p>La ropa no se centrifugó lo suficiente.</p> <p>■ En los siguientes lavados, realizar un centrifugado más fuerte.</p> <p>La secadora está sobrecargada.</p> <p>■ Hay que tener en cuenta la capacidad de carga máxima por programa de secado.</p> <p>Debido a las cremalleras metálicas no se calculó exactamente el grado de humedad de la ropa.</p> <p>■ En el futuro, abrir las cremalleras.</p> <p>■ Si el problema se vuelve a producir, en el futuro secar los textiles con cremalleras largas solo en el programa de aire caliente.</p>
<p>En el tambor se forma agua condensada.</p>	<p>La secadora está conectada a una conducción colectora de aire de salida.</p> <p>■ La secadora solo se puede conectar a una conducción colectora con una clapeta antirretorno.</p> <p>■ Comprobar regularmente que la clapeta antirretorno no presenta daños y sustituirla si fuera necesario.</p>

Servicio Post-venta

Contacto en caso de anomalías

En caso de anomalías, que no pueda solucionar usted mismo, informe a su distribuidor Miele o al Servicio Post-venta de Miele.

Al final de este documento encontrará el número de teléfono del Servicio Post-venta de Miele.

El Servicio Post-venta le solicitará la referencia del modelo y el número de fabricación. Encontrará ambos datos en la placa de características.

Accesorios opcionales (no incluidos)

Es posible adquirir accesorios para esta secadora a través de un distribuidor Miele o a través del Servicio técnico de Miele.

Situaciones de emplazamiento

Vista frontal

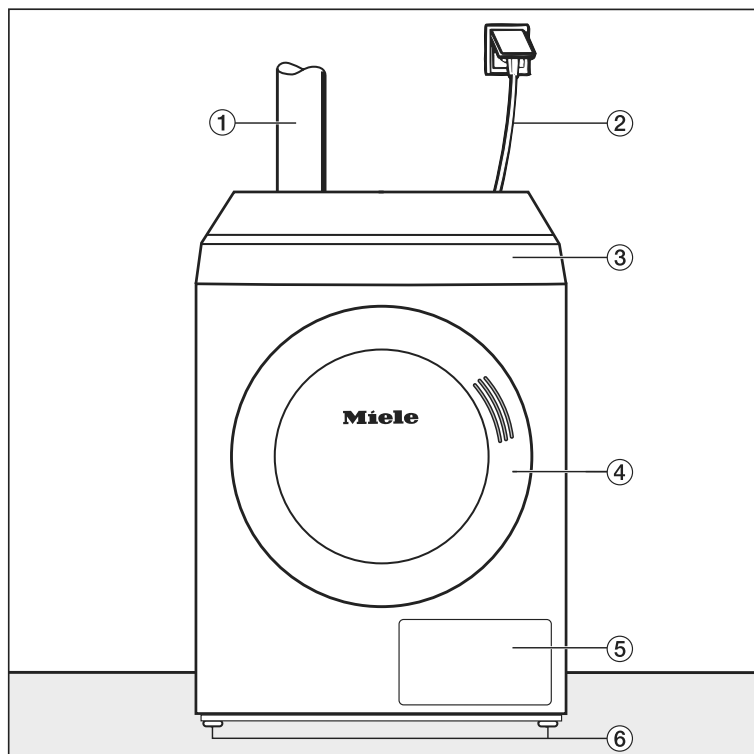

① Conducción de salida de aire

② Cable de conexión eléctrica

③ Panel de mandos con display táctil

④ Puerta

⑤ Tapa del filtro de pelusas

⑥ Cuatro patas roscadas regulables en altura

Vista lateral

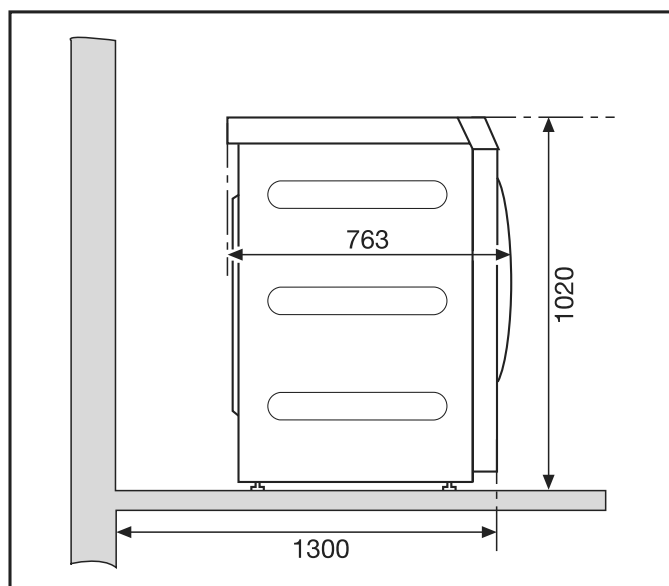

Instalación

Vista posterior

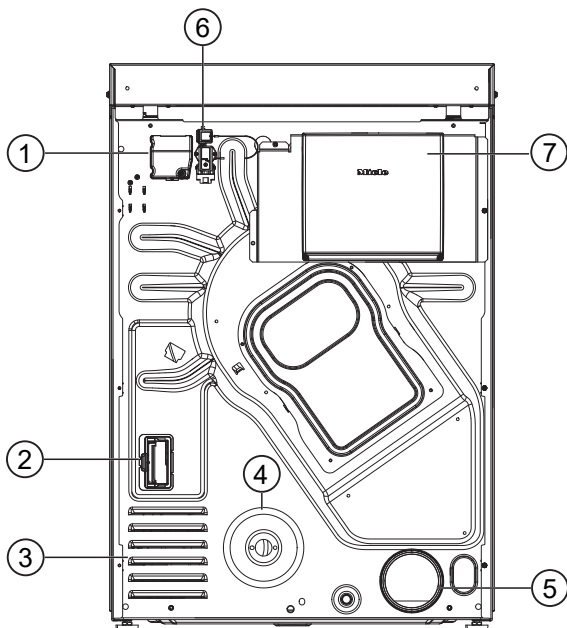

- ① Conexión eléctrica
- ② Puerto para módulo de comunicación
- ③ Orificios de aspiración de aire de secado
- ④ Conexión a gas 1/2" conforme a ISO 7-1
- ⑤ Boca de salida de aire Ø 100 mm
- ⑥ Conexión para la caja de comunicación
- ⑦ Caja de comunicación (opcional)
Para establecer la conexión con sistemas externos

Vista superior

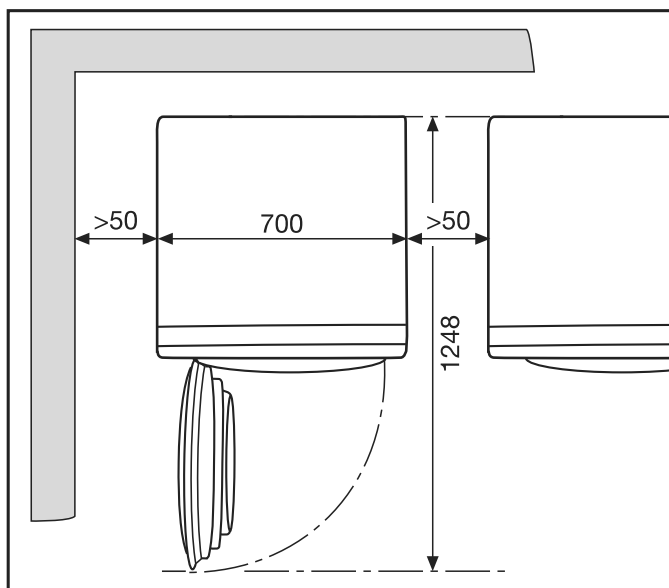

Emplazamiento del zócalo

Se pueden adquirir zócalos de Miele diferentes como accesorio especial.

⚠ Existe un riesgo de lesiones y de daños por falta de fijación del aparato. Cuando se coloca sobre un zócalo, una secadora que no esté bien fijada se puede resbalar y caerse. Si la secadora se coloca sobre un zócalo, se debe fijar para que no resbale. El zócalo se debe fijar al suelo.

Emplazamiento

Transporte de la secadora

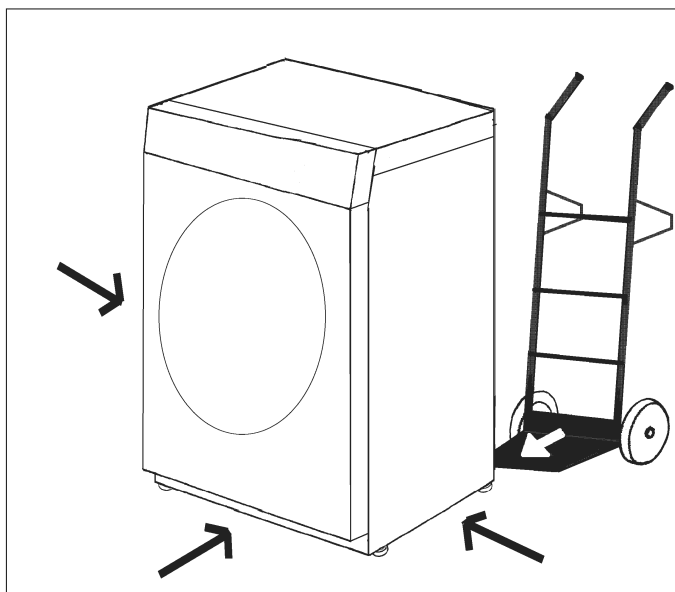

Transportar la secadora con un medio de transporte adecuado (p. ej. una carretilla) hasta el lugar de emplazamiento.

⚠ Existe peligro de sufrir lesiones en caso de que la secadora se vuelque. Al transportar la secadora, existe riesgo de que se vuelque. Comprobar que la secadora está colocada de forma segura durante el transporte.

Instalación

Nivelado



En el ángulo de apertura de la puerta de la secadora no deben instalarse puertas que se puedan cerrar con llave, puertas correderas o puertas con el sentido de apertura opuesto.

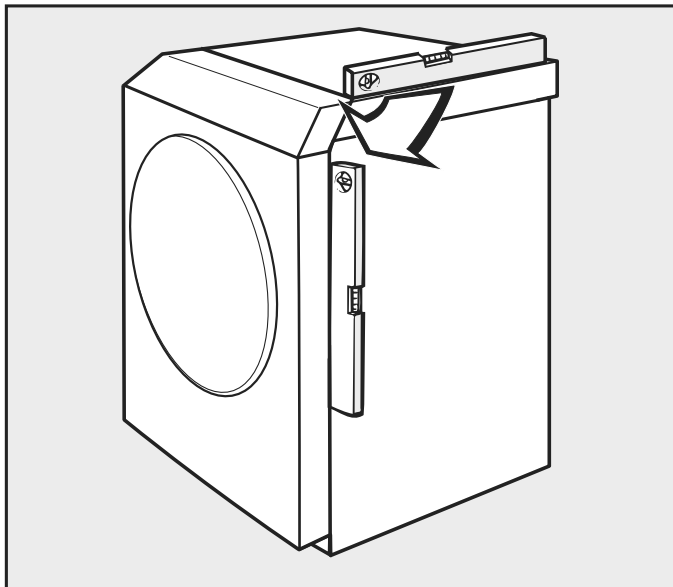

La secadora deberá estar nivelada y estable a fin de garantizar un funcionamiento seguro.

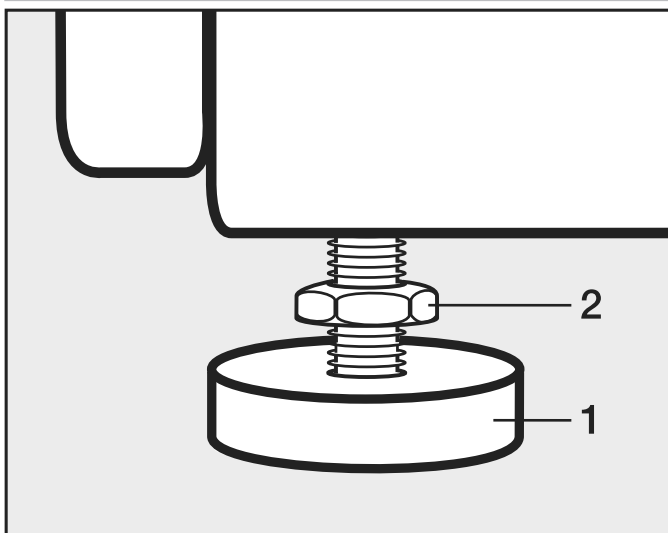

- Afloje los tornillos (2).
- Compense las irregularidades del suelo girando las patas roscadas (1).
- Apriete bien los tornillos (2) contra la carcasa.

Asegurar la secadora contra el deslizamiento

⚠ Existe un peligro de fuga de gas en secadoras con calentamiento por gas debido a una fijación insuficiente al suelo.

Un movimiento accidental de una secadora con calentamiento a gas puede dañar el conducto de gas y provocar una fuga de gas.

Después de la instalación, fijar siempre las secadoras con calentamiento a gas al suelo utilizando materiales de fijación adecuados.

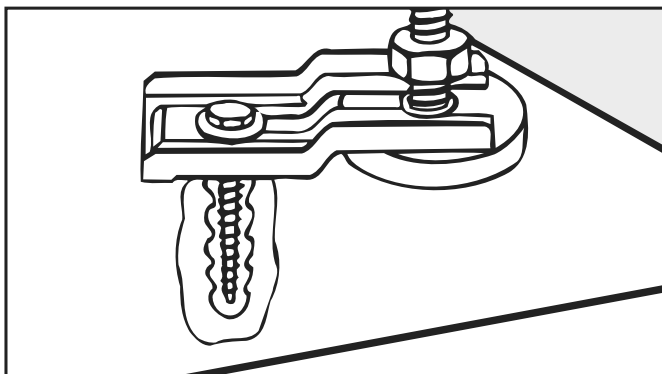

Es imprescindible fijar la secadora por las patas con bridas de sujeción (accesorio).

Conexión eléctrica

Esta secadora está provista de un cable de conexión sin conector.

⚠ La placa de características proporciona información sobre la potencia nominal y los fusibles correspondientes. Compare los datos de la placa de características con los de la red eléctrica.

La conexión solo se puede realizar a una instalación eléctrica según la norma VDE 0100 o según las disposiciones nacionales y locales.

La conexión solo puede ser llevada a cabo por un técnico electricista autorizado.

La secadora se puede conectar a través de una conexión enchufable apropiada.

En caso de optar por una conexión fija, se deberá disponer de una desconexión para todos los polos en el lugar de la instalación. Como dispositivo de desconexión son válidos los interruptores con una apertura de contacto de más de 3 mm. Entre estos se encuentran, por ejemplo, los interruptores de potencia, los fusibles y los contactores (IEC/EN 60947).

Durante la conexión a la red eléctrica se deben tener en cuenta que la secadora se conecta desde la fase L a la fase L de la red eléctrica. El conductor neutro N de la secadora se debe conectar al conductor neutro N de la red eléctrica.

La detección de llamas no funciona si se intercambian las conexiones. Durante el calentamiento, la secadora emite el mensaje de anomalía *F98*.

La conexión enchufable o el dispositivo de desconexión deben estar siempre accesibles.

⚠ Si se desconecta la secadora de la red eléctrica, el dispositivo de desconexión se deberá poder desconectar o el punto de desconexión se deberá supervisar en todo momento.

Solo un técnico electricista autorizado que conozca la normativa vigente del país correspondiente y los requisitos de la empresa de suministro de energía eléctrica podrá llevar a cabo instalaciones nuevas de la conexión, cambios en la instalación o una revisión de la toma a tierra incluida la determinación del fusible apropiado.

Instalación

Si hay varios valores de tensión indicados en la placa de características, entonces la secadora puede conmutarse para la conexión a los valores de tensión de entrada correspondientes. Esta conmutación solo puede ser realizada por el Servicio Post-venta de Miele o por un distribuidor autorizado. Durante la conmutación se deberán observar las instrucciones de cambio del cableado del plano de conexiones.

► Si las disposiciones locales exigen instalar un interruptor diferencial (RCD), se deberá utilizar obligatoriamente un interruptor diferencial tipo B (sensibles a todo tipo de corrientes).

Conducción de aire de entrada y de salida

Ventilación y purgado

El aire necesario para secar se extrae del aire de la estancia del emplazamiento. Intentar que la estancia esté lo suficientemente ventilada, p. ej. aberturas de ventilación en la pared posterior que no se puedan bloquear.

- No se debe bloquear ningún orificio de ventilación y purga.
- Cuando se emplacen máquinas con calentamiento de gas licuado por debajo del nivel del suelo (p. ej. en el sótano), observar las «Regulaciones técnicas sobre gas licuado».
- La ventilación de la estancia será correcta únicamente si no se produce depresión. Evitar la depresión, p. ej., mediante aberturas de ventilación en la pared exterior. De este modo se garantiza que:
 - se lleva a cabo la conducción completa de aire de salida de esta secadora.
 - se produce una combustibilidad correcta del gas.
- Para cada secadora se debe proveer una sección transversal de 237 cm^2 por abertura de ventilación.

La secadora aspira el aire por la parte posterior. Por esta razón se debe garantizar una distancia suficiente a la pared.

De lo contrario, el suministro de aire hacia la secadora no estará garantizado y el funcionamiento de la misma se puede ver limitado.

Consultar las distancias necesarias a la pared.

La ranura entre la parte inferior de la secadora y el suelo no se debe reducir en ningún caso (p. ej. mediante zócalos ni moquetas de pelo largo).

Esta secadora sirve como aparato de combustión a gas sin seguro antirretroceso del tipo constructivo B22, con ventilador detrás de la calefacción.

Tendido de la conducción de salida de aire

Las mezclas de gases de escape y aire de las secadoras con calentamiento a gas se deben evacuar por separado al exterior a través del tejado.

En el caso de conducciones conjuntas, cada secadora a gas debe tener una clapeta anti-retorno.

Cualquier excepción relativa al tendido de la conducción de salida de aire deberá tener en cuenta el reglamento de construcción de cada país. Consultar con el deshollinador del distrito.

- Cerrar las salidas de aire de la forma más corta posible en el sistema de gases de escape.

- Al conectar el conducto de salida de aire a la boca de salida de aire de una máquina, la conexión y la estanqueidad de aire deberán ser muy buenas.
- Utilizar únicamente material termorresistente con una resistencia a la temperatura mínima de 80 °C.
- En la conducción de salida de aire se genera condensado. Por lo tanto, instalar una conducción de salida de condensados en el punto más bajo de la conducción de salida de aire.

Cálculo de la longitud total del tubo

La conducción de salida de aire con codos y diferentes componentes opone resistencia de rozamiento a la salida de aire. Esta resistencia al rozamiento se expresa como longitud del tubo de referencia. La **longitud del tubo de referencia** indica cómo de grande es la resistencia, p. ej., de un codo en comparación con 1 metro de tubo de desagüe de plástico recto (Tabla I).

Si se suman las longitudes de los tubos de referencia de todos los componentes, se obtiene la **longitud de tubo total**. La longitud total de tubo expresa la resistencia del sistema de salida de aire completo.

Dado que un mayor **diámetro de tubo** disminuye la resistencia, a mayor longitud total del tubo, mayor será el diámetro de tubo requerido (Tabla II).

Procedimiento

1. Medir la longitud necesaria para que el conducto del aire de salida quede recto. Multiplicar ese valor por la longitud del tubo de referencia correspondiente de la **Tabla I**.
2. Determinar el número de codos y componentes necesarios. Sumar las longitudes del tubo de referencia con la ayuda de la **Tabla I**.
3. Sumar todas las longitudes del tubo de referencia que se acaba de calcular: se obtendrá la longitud total de tubo.
4. Consultar en la **Tabla II** el diámetro de tubería necesario para la longitud total del tubo.

Tabla I	
Componentes	Longitud del tubo de referencia
Manguera de salida de aire (Alu-Flex)*/tubo (resistencia térmica mínima 80 °C)	
– 1 m en línea recta o 1 m de tubo recto	1,0 m
– Codo de 45° (radio de curvatura = 0,25 m)	0,6 m
– Codo de 90° (radio de curvatura = 0,25 m)	0,8 m
El uso de un tubo de pared o de una conexión a la ventana es una excepción a la hora de tender la conducción de la salida de aire. Esta se deberá realizar conforme al reglamento constructivo de cada país. Consultar a las autoridades competentes locales en limpieza de chimeneas.	
Tubo de pared* o conexión a la ventana*	
– con rejilla	3,8 m
– con clapeta antirretorno (clapeta oscilante)	1,5 m
Clapeta antirretorno*	14,3 m
* accesorios especiales	

Instalación

Tabla II	
Máxima longitud total del tubo permitida	diámetro necesario
20 m	100 mm
40 m	125 mm
80 m	150 mm

Ejemplo de cálculo

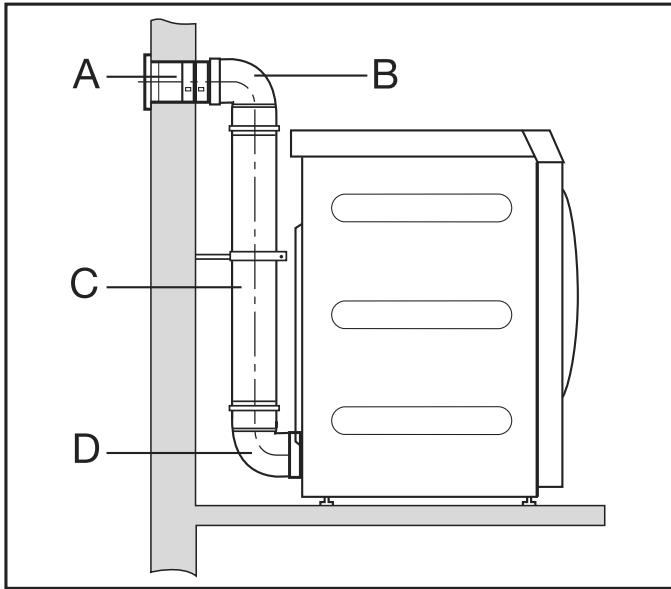

A	Tubo de pared con rejilla = 1 × 3,8 m de longitud del tubo de referencia	= 3,8 m
B/D	2 curvas, 90° = 2 × 0,8 m de longitud del tubo de referencia	= 1,6 m
C	Tubo de 0,5 m = 0,5 × 1 m de longitud del tubo de referencia	= 0,5 m
Longitud total del tubo		= 5,9 m

Resultado: la longitud total del tubo es inferior a 20 m (según la Tabla II). Por lo tanto, el diámetro del tubo de 100 mm es suficiente.

Acotación de la boca de salida de aire

Vista superior

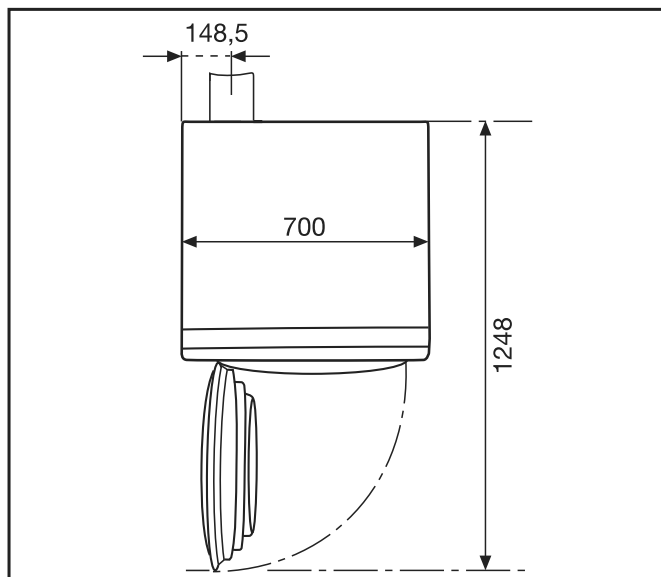

Vista posterior

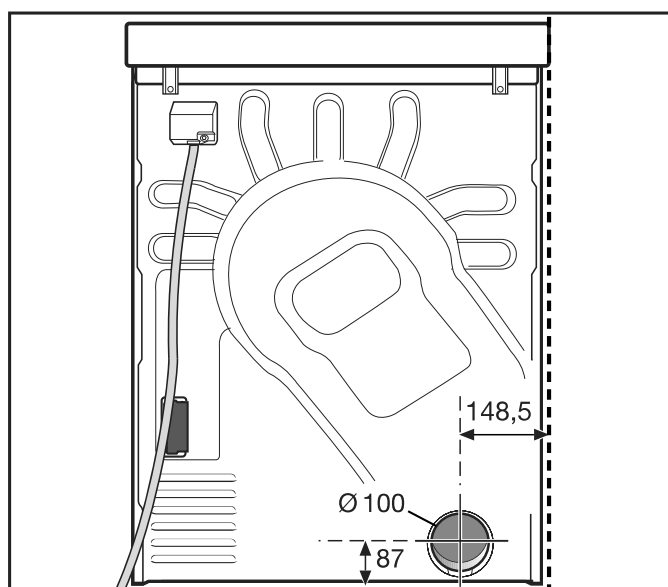

Tendido de la salida de aire con los tubos introducidos

Se necesita

- el manguito (adjunto).
- Tubos y piezas de transición habituales en los comercios.

Utilizar únicamente materiales termorresistentes con una resistencia a la temperatura mínima de 80 °C.

Instalación

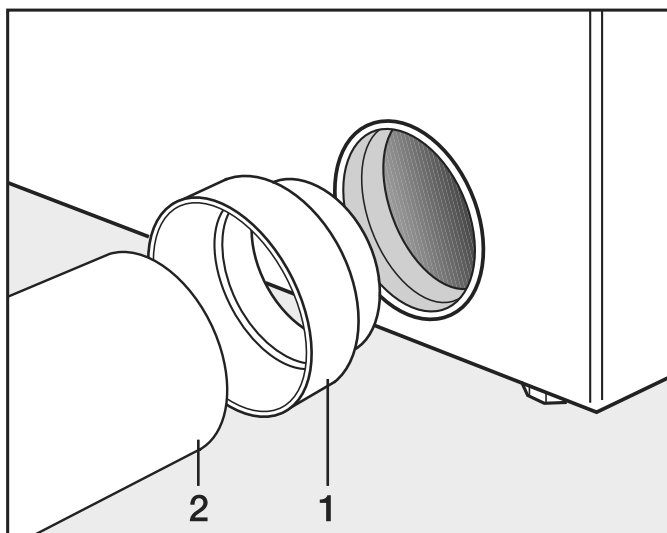

- Instalar el manguito (1) y el tubo (2).

⚠ Enrollar los puntos de conexión con cinta adhesiva para metal resistente al calor.

Tendido de la salida de aire con Alu-Flex

Se necesita

- el adaptador (adjunto).
- Manguera de salida de aire Alu-Flex (accesorio especial).

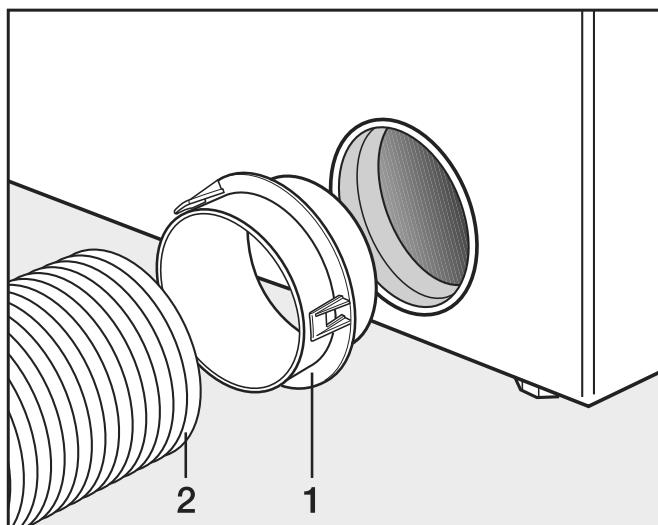

- Instalar el adaptador (1) y la manguera de salida de aire Alu-Flex (2).



Enrollar los puntos de conexión con cinta adhesiva para metal resistente al calor.

Conducción colectora de aire de salida

La conducción colectora de aire de salida solo se permite en casos excepcionales. La conducción colectora de aire de salida la deberá limpiar el deshollinador autorizado del distrito.



Se deberá instalar una clapeta antirretorno por cada secadora.

De lo contrario, la secadora se daña por el agua de condensación de retorno y la seguridad eléctrica se ve comprometida.

Si se instalan de 3 a 5 secadoras como máximo, se deberá aumentar el diámetro del tubo D .

Número de secadoras	Factor de aumento del diámetro del tubo de la Tabla II
3	1,25
4-5	1,5

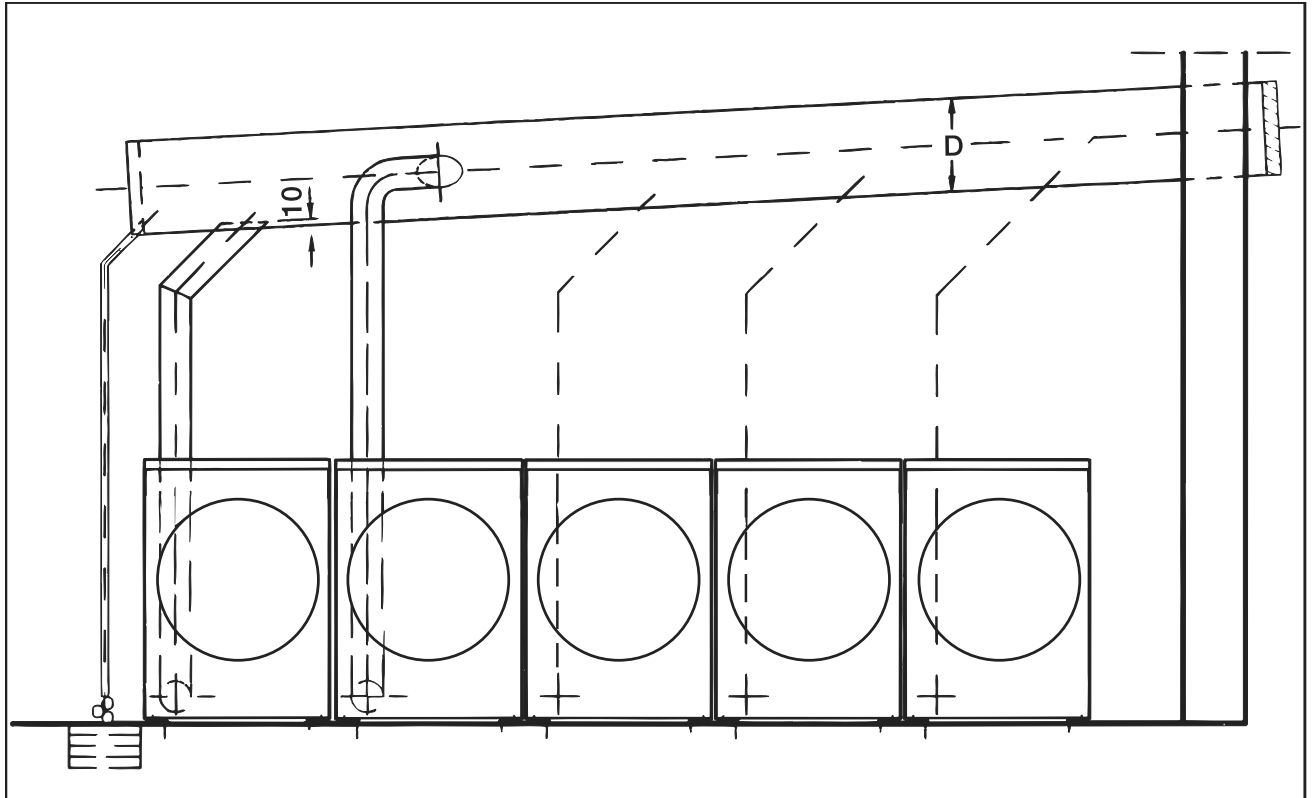

Instalación

Gas

Indicaciones de conexión y ajuste

El dispositivo de bloqueo y la manguera de conexión de la toma de gas deben montarse en el lugar de instalación.

En Miele es posible adquirir una manguera de conexión adecuada como accesorio especial.

Primera conexión

La conexión inicial debe realizarla una empresa especializada autorizada de acuerdo con las normas específicas del país.

⚠ La secadora deberá estar equipada de fábrica de forma que esta se pueda poner en funcionamiento según la familia de gases existente, el grupo de gases y la presión de conexión.

Esta secadora se ha diseñado de fábrica para funcionar con **gas natural E (H), G 20**.

En la placa de características aparece toda la información sobre la presión de entrada del gas y la correspondiente presión previa de las boquillas. Compare los datos de la placa de características con los de la empresa de la red de gas.

Los ajustes de las válvulas de gas necesarios se describen en las instrucciones de instalación y cambio adjuntas.

Adaptación a otro tipo de gas

⚠ Peligro debido a trabajos de adaptación incorrectos.

Los trabajos de adaptación en la secadora solo pueden ser realizados por especialistas autorizados.

Si se desea modificar la secadora a otro tipo de gas diferente al de la placa de características, consulte las instrucciones de instalación y adaptación adjuntas.

⚠ Peligro de explosión durante el funcionamiento de secadoras a gas no herméticas.

Después de finalizar los trabajos existe el riesgo de que la secadora con calentamiento a gas no sea hermética y salga gas.

Compruebe la estanqueidad de la secadora después de finalizar los trabajos durante la puesta en funcionamiento, mantenimiento, cambio y reparación. Compruebe en especial las boquillas de medición situadas en la válvula de gas. Realice una comprobación con el quemador encendido y apagado.

Orden durante la puesta en funcionamiento o durante la adaptación



Compruebe si se han tenido en cuenta los puntos expuestos den el capítulo «Conducción del aire de entrada y conducción del aire de salida».

Respete el orden siguiente durante la puesta en funcionamiento o durante la adaptación.

1. Consulte la familia de gas, el grupo de gas y la presión de conexión a la empresa de abastecimiento de gas competente. Compare los valores consultados con los valores que se indican en el aparato (véase la placa de características).
2. Compruebe y corrija la presión de la boquilla ajustada de fábrica según las tablas «Valores de ajuste en caso de gas natural» y «Valores de ajuste en caso de gas licuado».

3. Realice los reajustes necesarios si difiere la familia de gas, el grupo de gas o la presión de conexión según las instrucciones de conexión y adaptación («Instrucciones de ajuste y adaptación del gas»). A continuación, cambie la placa de características. Al cambiar la familia de gas, proceda según las instrucciones de ajuste y adaptación. Si no se dispone de un juego de ajuste y cambio, este puede solicitarse al Servicio Post-venta. En tal caso, indique a continuación:
 - el modelo
 - el número de la secadora
 - la familia de gas
 - el grupo de gas
 - la presión de conexión de gas
 - el país de emplazamiento

Ajuste la presión de la boquilla en la válvula de regulación de gas de la máquina (véase el apartado Valores de ajuste en caso de gas natural/gas licuado y en las instrucciones de ajuste y adaptación).
4. Conectar todos los consumidores de gas disponibles, incluidos los de la secadora instalada.
5. Medir la presión de conexión. **La presión de conexión deberá corresponderse con la información de la placa de características y de las instrucciones de ajuste y adaptación adjuntas.**

Tablas

Volumen de paso necesario

	Carga de calor nominal Hi	Caudal
Gas natural E	8 kW	0,847 m ³ /h
Gas natural LL	8 kW	0,985 m ³ /h
Gas licuado	7,5 kW	0,571 kg/h

Valores caloríficos de servicio

Los siguientes valores térmicos de consumo se toman como base para el valor de conexión (valores de referencia para gas: temperatura 15 °C, presión absoluta: 1013 mbar):

Gas natural E (G 20)	34,02 MJ/m ³ (Hi)
Gas natural LL (G 25)	29,25 MJ/m ³ (Hi)
Gas licuado (G 31)	46,3 MJ/kg (Hi) densidad relativa: 1,55 densidad del aire: 1,2 kg/m ³

Presiones de conexión de gas

Si la presión de conexión del gas natural desciende por debajo de 15 mbar (p. ej. debido a una caída de presión en la red de suministro), se deberá informar a la compañía suministradora de gas.

Instalación

País	Categoría de gas	Presión de conexión de gas natural (mbar)			Presión de conexión del gas líquido (mbar)		
		p_n	p_{min}	p_{max}	p_n	p_{min}	p_{max}
AT	II ₂ H3B/P	20	17	25	50	42,5	57,5
BE	I ² E(R)	20	17	25 (Es)	-	-	-
		25	20	30 (Ei)	-	-	-
BG	II ₂ H3B/P	20	17	25	29	25	35
CH	II ₂ H3B/P	20	17	25	50	42,5	57,5
CY	II ₂ H3B/P	20	17	25	29	25	35
CZ	II ₂ H3B/P	20	17	25	29	25	35
DE	II ₂ ELL3B/P	20	18	25	50	42,5	57,5
DK	II ₂ H3B/P	20	17	25	29	25	35
EE	II ₂ H3B/P	20	17	25	29	25	35
ES	II ₂ H3P	20	17	25	37	25	45
FI	II ₂ H3B/P	20	17	25	29	25	35
FR	II ₂ H3P	20	17	25	37	25	45
GB	II ₂ H3P	20	17	25	37	25	45
GR	II ₂ H3B/P	20	17	25	29	25	35
HR	II ₂ H3B/P	20	17	25	29	25	35
HU	II ₂ H3B/P	25	18	33	50	42,5	57,5
IE	II ₂ H3P	20	17	25	37	25	45
IS	II ₂ H3P	20	17	25	30	25	35
IT	II ₂ H3B/P	20	17	25	30	25	35
LT	II ₂ H3B/P	20	17	25	29	25	35
LU	II ₂ E3B/P	20	17	25	29	25	35
LV	II ₂ H3B/P	20	17	25	29	25	35
MT	I ³ B/P	-	-	-	29	25	35
NL	II ₂ EK3B/P	20 (E)	17 (E)	25 (E)	29	25	35
		25 (K)	20 (K)	30 (K)			
	II ₂ L3B/P	25	20	30	29	25	35
NO	II ₂ H3B/P	20	17	25	29	25	35

País	Categoría de gas	Presión de conexión de gas natural (mbar)			Presión de conexión del gas líquido (mbar)		
		p_n	p_{min}	p_{max}	p_n	p_{min}	p_{max}
PL	I ² E3P	20	17	25	37	25	45
PT	I ² H3P	20	17	25	37	25	45
RO	I ² H3B/P	20	17	25	29	25	35
SE	I ² H3B/P	20	17	25	29	25	35
SI	I ² H3B/P	20	17	25	29	25	35
SK	I ² H3B/P	20	17	25	29	25	35
TR	I ² H3B/P	20	17	25	29	25	35

Valores de ajuste del gas

Modelo	Potencia calefactora	Diámetro de los inyectores	Presión de los inyectores en mbar				
			2E/2H (AT, BE, BG, CH, CY, CZ, DE, DK, EE, ES, FI, FR, GB, GR, HR, HU, IE, IT, IS, LT, LU, LV, NL, NO, PL, PT, RO, SE, SI, SK, TR)	2LL/2L (DE, NL)	2K* (NL)	3B/P (AT, BG, CH, CY, CZ, DE, DK, EE, ES, FI, GR, HR, HU, LT, LU, LV, MT, NL, NO, RO, SE, SI, SK, TR)	3P (FR, GB, IE, IS, IT, PL, PT)
Gas natural PDR 910	6,6/8,0 kW	2,6 mm	4,9/8,3	7,1/12,0	7,1/12,0	-	-
Gas licuado PDR 910	6,0/7,5 kW	1,8 mm	-	-	-	6,0/9,0	8,0/12,0

** Solo para los Países Bajos

⚠ Peligro de descarga eléctrica y peligro de lesiones por utilización de la secadora sin revestimiento exterior completo.

Si el revestimiento exterior está desmontado, hay acceso a piezas de la máquina que están bajo tensión o giran.

Tras el emplazamiento de la secadora, asegúrese de que se han vuelto a montar completamente todas las piezas del revestimiento exterior extraíbles.

Accesorios opcionales (no suministrados)

► Los accesorios solo se pueden ampliar o montar con la autorización expresa de Miele. Si se utilizan o instalan otros componentes no autorizados se pierde todo derecho de garantía.

Caja de comunicación

Con la caja de comunicación disponible opcionalmente se puede conectar el hardware externo de Miele y de otros fabricantes a la máquina Miele Professional. El hardware externo es, por ejemplo, un aparato recaudador, el sistema de carga de pico, el sensor de presión o la tapa de ventilación de salida externa.

La caja de comunicación se abastece de la tensión de red por medio de la máquina de Miele Professional.

El set, disponible por separado, está compuesto por la caja de comunicación y los materiales de montaje correspondientes para fijarla fácilmente a la máquina o también a una pared.

XKM 3200 WL PLT

El módulo de comunicación de Miele opcional se puede utilizar para establecer una conexión de datos entre el aparato de Miele Professional y un aparato de tratamiento de datos según el estándar Ethernet o WiFi.

El módulo de comunicación se inserta en el zócalo de comunicación estándar de las máquinas. El módulo de comunicación ofrece la posibilidad de comunicarse de forma inteligente con sistemas externos (por ejemplo, terminales de aparatos recaudadores inteligentes centrales o soluciones de pago) a través de una App. Además, se puede emitir información detallada sobre el estado del aparato y del programa.

Este módulo es la base para la comunicación por cable con Miele MOVE.

No es posible vincular el aparato con la App «Miele@Home» para el ámbito doméstico.

El módulo de comunicación está diseñado exclusivamente para uso comercial y recibe la tensión de red a través del aparato de Miele Professional. No es necesario establecer una conexión de red adicional. La interfaz Ethernet desarrollada en el módulo de comunicación de Miele cumple con la SELV (tensión mínima de seguridad) conforme a EN 60950. Los equipos externos conectados también deben cumplir con la SELV.

Protección de datos y seguridad de los datos

En cuanto se activa la función de conexión en red y el aparato se ha conectado a Internet, este envía los siguientes datos a la nube de Miele:

- número de fabricación del aparato
- modelo de aparato y equipamiento técnico
- estado del aparato
- información sobre la versión de software del aparato

En primer lugar, estos datos no se asignan a un usuario concreto ni tampoco se guardan de forma persistente. Los datos se guardarán de forma persistente y se asignarán de forma específica únicamente si vincula el aparato a un usuario. La transmisión y tratamiento de los datos se lleva a cabo de conformidad con el elevado estándar de seguridad de Miele.

Ajuste de fábrica de la configuración de red

Todos los ajustes del módulo de comunicación o de su módulo WiFi integrado se pueden restablecer a los ajustes de fábrica. Restablece la configuración de red si desechas o vendes tu aparato o si pones en funcionamiento un aparato usado. Solo así se garantiza que se han eliminado todos los datos personales y que el propietario anterior ya no puede acceder a su aparato.

Accesorios opcionales (no suministrados)

Derechos de propiedad intelectual y licencias

Para el manejo y control del módulo de comunicación Miele utiliza software propio o de terceros que no tienen la denominada licencia de código abierto. Dicho software o componentes de software están protegidos por derechos de propiedad intelectual. Se deben respetar los derechos de propiedad intelectual tanto de Miele como de terceros.

Además, este módulo de comunicación incluye componentes de software cuya distribución está sujeta a licencias de código abierto. Puede acceder a los componentes fuente junto con los avisos de derechos de autor correspondientes, a las copias de las condiciones de licencia válidas, así como a otra información de forma local a través de IP con un navegador web (*https://<ip_adresse>/Licenses*). Las regulaciones de responsabilidad y garantía de las condiciones de licencia de código abierto allí recogidas son aplicables únicamente en relación con los respectivos propietarios de los derechos.

Sistema de cobro

La secadora se puede equipar opcionalmente con un aparato recaudador (accesorio opcional de Miele no suministrado). Para ello, el Servicio Post-venta de Miele tiene que programar un ajuste en la electrónica de la secadora y conectar el aparato recaudador.

Para la conexión a un aparato de cobro se necesita la unidad accesoria Connector Box o el módulo KOM de Miele.
--

Datos técnicos

Altura	1020 mm
Anchura	700 mm
Fondo	763 mm
Fondo con la puerta abierta	1248 mm
Peso	75 kg
Contenido del tambor	180 l
Capacidad de carga máxima	10 kg (peso de la ropa seca)
Longitud del cable de conexión	1600 mm
Tensión nominal	Ver placa de características
Potencia nominal	Ver placa de características
Fusible	Ver placa de características
Potencia de la lámpara incandescente	Ver placa de características
Distintivos de calidad	Ver placa de características
Carga máxima del suelo en funcionamiento	883 N
Aplicación de la normativa para la seguridad del producto	según EN 10472, EN 60335
Nivel acústico de las emisiones en el lugar de trabajo conforme a EN ISO 11204/11203	< 70 dB re 20 µPa
Banda de frecuencia	2,4000 GHz–2,4835 GHz
Potencia de transmisión máxima	< 100 mW

Declaración de conformidad de la UE

Por la presente, Miele declara que la secadora PT012 cumple con los requisitos de la directiva europea 2014/53/UE.

En el siguiente link encontrará el texto completo de la declaración de conformidad europea:

- En www.miele.de/professional/index.htm en «Productos», «Descargar»
- En <http://www.miele.de/professional/gebrauchsanweisungen-177.htm> introduciendo el nombre del producto o el número de fabricación

Miele

Miele S.A.U.

Avda. Bruselas, 31
28108 Alcobendas (Madrid)
Tfno.: 902 575 175
Fax: 91 662 02 66
Internet: www.miele-professional.es
E-mail: miele@miele.es

Teléfono Servicio Postventa / Atención al Cliente: 902 575 175

E-mail Servicio Postventa: service.professional@miele.es

E-mail Atención al Cliente: miele@miele.es

Teléfono Servicio de Atención al Distribuidor: 902 878 209

Servicios concertados en todas las capitales y poblaciones importantes.

Chile

Miele Electrodomésticos Ltda.
Av. Nueva Costanera 4055
Vitacura
Santiago de Chile
Tel.: (56 2) 957 0000
Fax: (56 2) 957 0079
Internet: www.miele.cl
E-Mail: info@miele.cl



Miele & Cie. KG
Carl-Miele-Straße 29, 33332 Gütersloh, Alemania