

Kullanım kılavuzu Endüstriyel bulaşık makinesi PFD 400 PFD 401/PFD 401 DOS





Makinenin yerleştirilmesi, kurulması ve ilk kez çalıştırılmasından önce kullanım kılavuzunu **mutlaka** okuyunuz. Bu şekilde kendinizi korumuş olur ve cihazınıza gelebilecek zararların önüne geçersiniz.

tr-TR

M.-Nr. 12 464 221

İçindekiler

Kılavuza ilişkin bilgiler	6
Endüstriyel bulaşık makinesinin üzerinde bulunan semboller.....	7
Terminoloji tanımı	7
Amacına uygun kullanım	8
Makine tanıtımı	9
Cihaza genel bakış.....	9
Kumanda paneli	10
Tuş alanlarındaki LED ışıklar.....	11
Güvenlik talimatları ve uyarılar	12
Bulaşık makinesinin üzerindeki uyarı işaretleri ve semboller.....	14
Bulaşık makinesinin bertaraf edilmesi	14
Çevre Korumaya Katkınız	15
Kullanıcı profilleri	16
Kullanıcı grupları.....	16
Kullanıma ilişkin bilgiler	17
Gücün açılması	17
Gücün kapatılması.....	17
Bekleme modu/Off.....	18
Ekran resimleri	18
Dokunmatik ekran	18
Durum penceresi.....	19
Sistem bildirimleri i	19
Hata bildirimleri ⚠	19
İlk çalıştırma	20
Kurulum ve bağlantı.....	20
İşlemler	20
Gücün açılması.....	20
Lisan seçimi	20
Wi-Fi kurulumu.....	20
Sıcaklık biriminin seçilmesi.....	20
Tarih ayarı	21
Güncel saat ayarı	21
Su sertlik derecesi ayarı	21
Su bağlantılarının seçilmesi.....	22
İlk çalıştırma işlemi tamamlandı	22
Kapağın açılması ve kapatılması	23
Kapağın açılması	23
Kapağın kapatılması	23
Tuz doldurma	24
Su sertlik derecesi.....	24
Su sertlik derecesi ayarı.....	24
Yetersiz tuz göstergesi	26
Su yumuşatma uyarısı	26
Yetersiz tuz sonucu cihazın kilitlenmesi	26
Deterjan ve parlatici	28
Dozaj sistemleri	28
DOS modülü.....	28

Deterjan	28
Kapak dozaj donanımının doldurulması	29
Süper kısa programına ilişkin bilgiler (modele bağlı).....	30
Düşük doluluk seviyesi göstergesi.....	30
Harici kabın değiştirilmesi	30
Sıvı deterjan dozajı.....	31
Parlatıcı	31
Düşük doluluk seviyesi göstergesi.....	31
Kapak dozaj donanımının doldurulması	31
Düşük doluluk seviyesi göstergesi.....	32
Harici kabın değiştirilmesi	32
Bulaşıkların yerleştirilmesi	33
Bulaşıkların yerleştirilmesi.....	33
Tavsiyemiz:	34
Üst sepet	35
Üst sepetin yerinin değiştirilmesi.....	36
Alt sepet.....	37
Plastik sepet iç aksesuarı	38
Çalıştırma.....	39
Gücün açılması	39
Program seçimi	39
Programın başlatılması	40
Programın zamanlayıcı aracılığıyla başlatılması.....	40
Program akış göstergesi	41
Program sonu.....	42
Gücün kapatılması.....	42
Bulaşıkların boşaltılması	42
Programın durdurulması	42
Programın iptal edilmesi.....	43
 Makine fonksiyonları	44
Menü yapısı	44
Dozaj sistemleri	44
Dozaj yollarının doldurulması	44
Dozaj yollarının yıkanması.....	45
 Ayarlar	47
Menü yapısı	47
Güncel saat	48
Tarih	49
Ekran parlaklığı	49
Ses seviyesi	50
Tuş tepkisi.....	50
Karşılama melodisi	51
Sıcaklık birimi	51
 Gelişmiş ayarlar	52
Menü yapısı	52
Süzgeç program kilidi.....	54
Bekleme modu/Off.....	54
Çalıştırma Günlüğü.....	55
Program onayı	55

İçindekiler

Favorileri belirle.....	56
Ana ekranın düzeni.....	56
Favorilerin belirlenmesi	56
Program parametreleri.....	57
Program seçimi	57
Yıkama sıcaklığı	57
Yıkamada sıcaklık muhafaza süresi.....	57
Son durulama sıcaklığı	58
Son durulamada sıcaklık muhafaza süresi	58
Artırılmış su miktarı	58
Ara durulama	59
Parametrelerin sıfırlanması.....	59
Dozaj sistemleri	59
Dozaj sisteminin seçilmesi	59
Kapaktan dozaj.....	60
Harici kaptan dozajın etkinleştirilmesi	61
Harici kaptan dozajın devre dışı bırakılması	61
Dozaj konsantrasyonu	62
Dozaj yollarının doldurulması	62
Dozaj yollarının yıkanması.....	62
Boşalınca kadar kalan döngü sayısı	62
Su sertlik derecesi.....	63
Su yumuşatma uyarısı.....	63
Hafıza	63
PIN kodu.....	64
PIN kodunun girilmesi.....	64
Gelişmiş ayarların kilitlenmesi veya kullanıma açılması	64
PIN kodunun değiştirilmesi	65
Ağ bağlantısı/Wi-Fi.....	65
Wi-Fi kurulumu.....	65
WPS ile bağlantı	66
Soft AP	66
Soft-AP aracılığıyla bağlantı	66
RemoteUpdate	67
Bayi.....	67
Yazılım sürümü.....	67
Tip etiketi	67
Fabrika ayarları	68
Yasal bilgiler.....	68
Temizlik ve bakım	69
Bakım	69
Kumanda panelinin temizlenmesi	69
Cihazın ön panelinin temizlenmesi	69
Yıkama kabininin temizliği.....	69
Kapak lastiğinin ve kapağın temizlenmesi.....	69
Yıkama kabinindeki süzgeçlerin temizlenmesi.....	70
Arıza giderme	72
Teknik arızalar	72
Su girişinde/çıkışında hata	73
Hata numarası ile iptal	74
Bulaşık makinesinde normal olmayan durumlar	75

Sesler	76
Memnun edici olmayan yıkama sonucu	77
Arızaların giderilmesi	79
Su girişindeki süzgecin temizlenmesi	79
Su tahliye pompası ve tek yönlü valfin temizlenmesi	79
Yetkili servis	81
Program tablosu	82
Kurulum	84
Yerleştirme	84
Tezgah altına yerleştirme	84
Hortum tutucusu	84
Ayarlanabilir baza paneli (modele bağlı)	85
Bulaşık makinesinin teraziye alınması ve vidalarla tespit edilmesi	86
Kurulum yerinin değiştirilmesi	86
Elektrik bağlantısı	87
Azami yük kapasitesi	87
Su bağlantısı	88
Su girişinin bağlanması	88
Su çıkışının bağlanması	89
Teknik veriler	90

Kılavuza ilişkin bilgiler

Uyarılar

⚠ Uyarılar güvenlik ile ilgili bilgiler içerirler. Olası yaralanmalar ve maddi hasarlar ile ilgili uyarılar.
Uyarıları dikkatle okuyunuz ve içerdikleri işlem talimatlarını ve davranış kurallarını dikkate alınız.

Bilgiler

Bilgiler, özellikle dikkate alınması gereken bilgiler içerir.

Ek bilgiler ve açıklamalar

Ek bilgiler ve açıklamalar, tek bir çerçeve içinde vurgulanmaktadır.

İşlem adımları

Kullanım şekli, özel olarak işaretlenmiş işlem talimatları ile belirtilir. Bunlar, işleme nasıl devam edileceğini adım adım açıklar. Her bir işlem adımının önünde siyah bir kare işareti bulunur.

Örnek:

- Kapağı açınız.







Ekran

Endüstriyel bulaşık makinesinin ekranında verilen bilgiler ekran yazısı olarak geliştirilmiş özel bir yazı tipindedir.

Örnek:

- ⚙ Ayarlar seçeneğini seçiniz ve yaptığınız girişi, *OK* tuşu ile onaylayınız.

Endüstriyel bulaşık makinesinin üzerinde bulunan semboller

Sembol	Açıklama
	Uyarı işareti, bkz. "Güvenlik talimatları ve uyarılar"
	VDE işareti
	VDE'nin EMU işareti
	Elektrikli ve elektronik cihazları evsel atıklar ile elden çıkarmayınız, bunları ayrı olarak bertaraf ediniz, bkz. "Eski cihazın elden çıkarılması"
	Avrupa Birliği CE işareti İlgili uygunluk beyanı makine ile birlikte verilmiştir ve gerektiğinde üreticiden temin edilebilir.
	Üretici

Terminoloji tanımı

Bulaşık makinesi	Bu kullanım kılavuzunda endüstriyel bulaşık makinesi, sadece bulaşık makinesi olarak tanımlanmaktadır.
Yıkanan malzeme	'Yıkanan malzeme' terimi, yeniden işlenecek malzemeler ayrıntılı olarak tanımlanmadığında, genel adlandırma olarak kullanılmaktadır.
Yıkama suyu	'Yıkama suyu', su ve işlem kimyasalları karışımıdır.
İşlem kimyasalı	Bir programın çalışması sırasında dozlanan tüm maddeler (örneğin deterjan), genel olarak işlem kimyasalları olarak adlandırılmaktadır.
Döngü	Makine aracılığıyla uygulanan temizleme ve yeniden işleyerek kullanıma hazırlama işlemleri birlikte "Döngü" terimi ile ifade edilmiştir.

Amacına uygun kullanım

► Bu Miele endüstriyel bulaşık makinesi, oldukça kısa program süreleri ve yüksek temizleme performansı dolayısıyla aşağıda örnek olarak verilen ortamlarda endüstriyel kullanım için tasarlanmıştır:

- Restoranlar ve konuk evleri
- Oteller ve pansiyonlar
- Kulüpler ve
- ve benzeri işletme ortamları

► Bu kullanım kılavuzunun geri kalanında endüstriyel bulaşık makinesi sadece bulaşık makinesi olarak anılacaktır. Bu endüstriyel bulaşık makinesinde yıkanabilir tabaklar, fincanlar, bardaklar, çatal-bıçak-kaşık gibi parçalar, daha ayrıntılı olarak tanımlanmadıysa bulaşık olarak anılacaktır.

► Bu bulaşık makinesini sadece “bulaşık yıkama” ve dolayısıyla bulaşıkların temizlenmesi amacıyla kullanınız. Tüm diğer kullanımlar, modifikasyonlar ve değişiklikler yasaktır.

► Sanayi tipi bulaşık makinesi sadece iç mekanlarda, hareketsiz yerlerde kullanılmak üzere tasarlanmıştır.

► Sepetlerdeki özel eklentiler sadece amacına uygun bir şekilde kullanılmalıdır.

► Bu bulaşık makinesi tıbbi ürünlerin temizliğinde kullanılmamalıdır.

► Fiziksel, algısal veya sınırlı ruhsal kapasiteleri ya da tecrübesizlikleri veya bilgisizlikleri dolayısıyla bulaşık makinesini güvenli bir şekilde kullanamayacak kişiler bulaşık makinesini bir sorumlunun gözetimi veya talimatları olmaksızın kullanmamalıdır.

► Bulaşık makinesi sadece eğitimli personel tarafından kullanılmalıdır. Makineyi kullanacak personelin düzenli olarak bilgilendirilmesi ve eğitilmesi gerekir.

► Bulaşık makinesinin yakınlarındaki çocuklara göz kulak olunuz. Çocukların bulaşık makinesi ile oynamalarına izin vermeyiniz. Diğerlerinin yanı sıra, çocukların kendilerini bulaşık makinesinin içine kilitlemeleri tehlikesi söz konusudur.

► Çocuklar bulaşık makinesini kullanmamalıdır.

Cihaza genel bakış

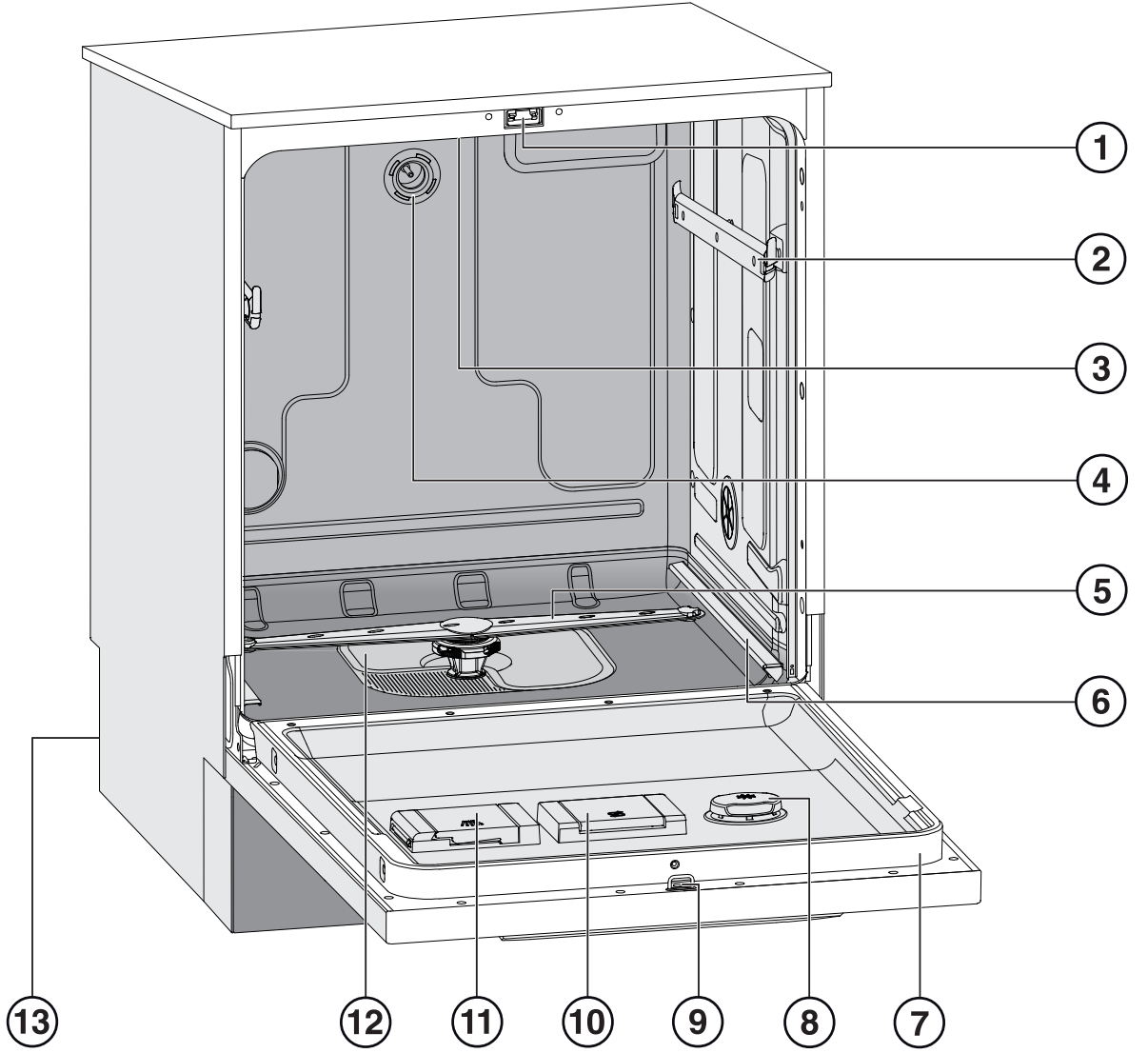

- | | |
|-----------------------------|---|
| ① Kapak kilidi | ⑧ Parlatıcı haznesi |
| ② Üst sepet kılavuz rayları | ⑨ Kapak kilidi kenetleme pimi |
| ③ Üst makine püskürtme kolu | ⑩ Tuz haznesi |
| ④ Üst sepet su bağlantısı | ⑪ Toz deterjan haznesi |
| ⑤ Alt makine püskürtme kolu | ⑫ Süzgeç kombinasyonu |
| ⑥ Alt sepet kılavuz rayları | ⑬ Arka taraf: |
| ⑦ Tip etiketi | – Elektrik ve su bağlantıları |
| | – Harici kaplar için emiş borusu/boruları (modele bağlı) |
| | – Harici dozaj modülleri (DOS modülleri) için bağlantılar |

Makine tanıtımı

Kumanda paneli

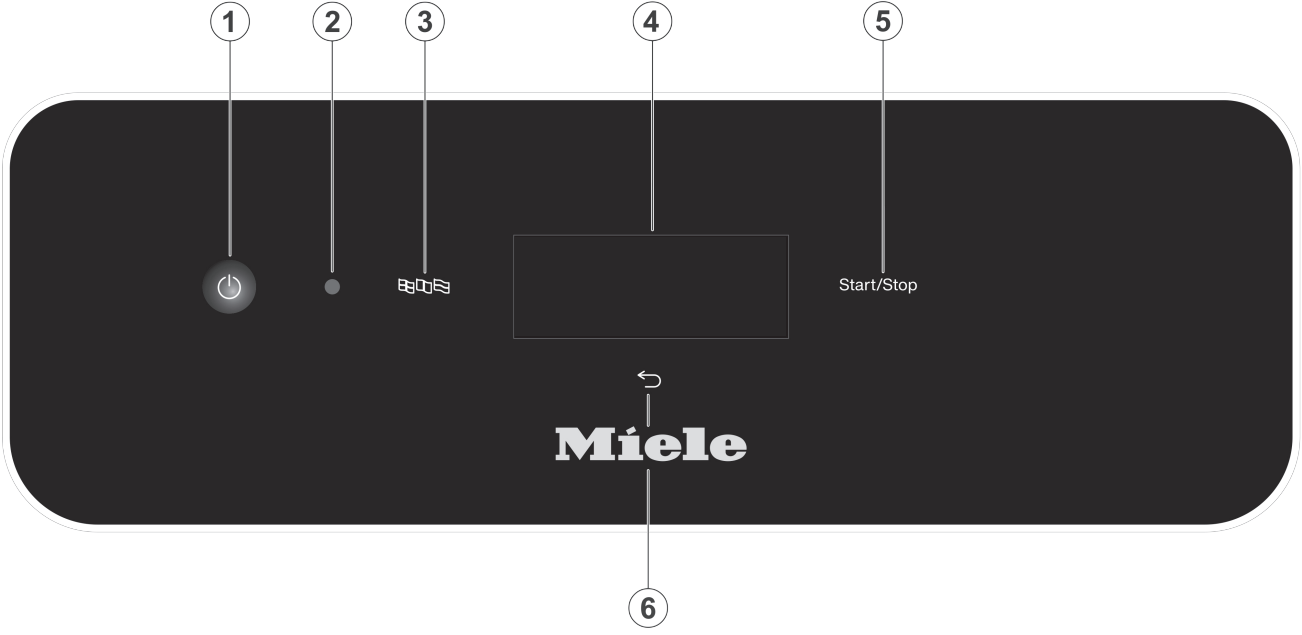

- ① **⏻ (Açma/Kapama) tuşu**
Bulaşık makinesinin gücünün açılması ve kapatılması
- ② **Yetkili servis arayüzü**
Miele yetkili servisi için kontrol ve aktarım noktası
- ③ **⏏ tuşu (lisan seçimi)**
Ekranda lisansı seçilir
- ④ **Dokunmatik ekran**
Kumanda elemanları gösterimi ve seçimi
- ⑤ **Start/Stop tuşu**
Programın başlatılması veya iptal edilmesi
- ⑥ **↩ tuşu (iptal veya geri)**
Kullanıcı arayüzündeki işlemi iptal etme; programı iptal etmez!

Tuş alanlarındaki LED ışıklar

Tuş alanlarına ışık yayan diyotlar yerleştirilmiştir. Bunlar bulaşık makinesinin durumunu gösterir.

Tuş alanı	LED	Ekran	Durum
Ekran (⏻ Açma/Kapama tuşuna tepki)		YANIYOR	Bulaşık makinesinin gücü açıktır.
		YANMIYOR	Bulaşık makinesinin gücü kapalıdır.
<i>Start/Stop</i> tuşu	Artma ve azalma	YANMIYOR	Bulaşık makinesi hazırda bekleme modundadır
		YANIYOR	Bir program seçilmiş, ancak henüz başlatılmamıştır.
		YANIYOR	Ekranında bir bilgi bildirimi gösterildi
	Kırmızı renkte yanıp sönüyor		Bir hata meydana geldi (bkz. ekrandaki hata bildirimi ve "Arıza giderme" bölümü).
	YANIYOR		Bir program çalışıyor.
	YANMIYOR		Bir program sona erdi.

Güvenlik talimatları ve uyarılar

Doğru kurulum

- ▶ Bulaşık makinesi patlama ve donma tehlikesi olan alanlarda kurulmamalıdır.
- ▶ Sağlam durmasını sağlayabilmek için, tezgah altına monte edilebilir bulaşık makinesi sadece komşu dolaplara vidalanmış kesintisiz bir tezgahın altına konulmalıdır.
- ▶ Olası yoğunlaşma suyu hasarları riskini önlemek amacıyla, bulaşık makinesinin bulunduğu ortamda sadece endüstriyel kullanıma yönelik mobilyaların bulundurulması tercih edilmelidir. Hassas mobilyalar, opsiyonel olarak satın alınabilen buhar koruma seti monte edilerek korunabilir. Buhar koruma folyosu, tezgahın altına bulaşık makinesi kapağının açılma kısmına denk gelen yere yapıştırılmalıdır.

Teknik güvenlik

- ▶ Bulaşık makinesi sadece Miele yetkili servisi, bir bayi ya da uygun vasıflara sahip uzman bir teknisyen tarafından işletmeye alınmalı, bakımdan geçirilmeli ve onarılmalıdır. Hatalı montaj ve bakım çalışmaları veya onarımlar sonucu kullanıcıya yönelik ciddi tehlikeler oluşabilir.
- ▶ Bulaşık makinesini kullanmadan önce, makinede gözle görülür harici hasarlar olup olmadığını kontrol ediniz. Hasarlı bulaşık makinesini asla çalıştırmayınız. Hasarlı bir bulaşık makinesi güvenliğinizi tehlikeye sokabilir!
- ▶ Hasarlı veya sızdıran bir bulaşık makinesini derhal işletimden çıkarınız ve Miele yetkili servisi, bir Miele bayii ya da uygun vasıflara sahip uzman bir teknisyeni bilgilendiriniz.
- ▶ Cihazın bozuk parçaları sadece orijinal Miele yedek parçaları ile değiştirilmelidir. Ancak orijinal Miele yedek parçaları cihazın tam anlamıyla güvenlik içinde çalışmasını sağlayabilir.
- ▶ Bu bulaşık makinesinin elektrik güvenliği sadece usulüne uygun olarak tesis edilmiş bir koruyucu iletken sistemine bağlanması halinde sağlanır. Şüphede halinde elektrik tesisatını uzman bir elektrikçiye kontrol ettiriniz.
- ▶ Kullanım kılavuzundaki montaj bilgilerini ve montaj planını dikkate alınız.
- ▶ Cihazın tip etiketindeki bağlantı değerleri (voltaj, frekans ve sigorta) elektrik şebekesi değerleri ile mutlaka uyuşmalıdır.
- ▶ Bulaşık makinesi başka bir elektrikli cihazın fişinin önünü kapatmamalıdır, nişin derinliği çok az olabileceğinden, fiş üzerine uygulanan baskı sonucu aşırı ısınma meydana gelir. Buna ilişkin olarak "Elektrik bağlantısı" bölümünü dikkate alınız.
- ▶ Gerekli güvenliği sağlamadıklarından (ör. aşırı ısınma tehlikesi), bulaşık makinesinin elektrik bağlantısı çoklu priz veya uzatma kablosu üzerinden yapılmamalıdır.
- ▶ Bulaşık makinesinin muhafazasını kesinlikle açmayınız. Gerilim ileten bağlantılara dokunulması ve de elektrik yapısında ve mekanik yapıda değişikliklerin yapılması güvenliğinizi tehlikeye sokar ve makinede çalışma bozukluklarına sebep olabilir.
- ▶ Hasarlı bir güç kablosu durumunda bulaşık makinesi çalıştırılmamalıdır. Hasarlı bir güç kablosu, sadece uygun bir güç kablosu ile değiştirilmelidir. Güvenlik sebebiyle, sadece Miele tarafından yetkilendirilmiş uzman bir teknisyen veya Miele yetkili servisi tarafından değiştirilmelidir.
- ▶ Bakım gerçekleştirileceğinde, bulaşık makinesinin elektrik bağlantısını kesiniz.
- ▶ Su bağlantısının plastik muhafazasında iki adet elektrikli valf vardır. Bu parçayı suya sokmayınız.
- ▶ Su giriş hortumunda elektrik ileten bağlantılar bulunur. Bu nedenle hortum kısaltılmamalıdır.

Doğru kullanım

- ▶ Bulaşık makinesi sadece su ve bulaşık makinesine uygun temizlik ürünleriyle kullanıma yöneliktir ve organik çözücüler veya yanıcı sıvılar ile işletilmemelidir. Kauçuk ve plastik parçaların tahrip olması ve bunun sonucunda sıvı sızması neticesinde malzararı ve patlama tehlikesi oluşur.

- ▶ Sadece bulaşık makinesi için uygun temizlik ürünü kullanınız. Uygun olmayan temizlik ürünlerinin kullanılması durumunda, yıkanacak malzemeler ve bulaşık makinesi için hasar tehlikesi oluşur.
- ▶ Bulaşık makinesinin açık kapağı üzerinde durmayınız veya oturmayınız. Bulaşık makinesi devrilebilir veya hasar görebilir.
- ▶ Su şebekesindeki çalışmaların ardından bulaşık makinesine gelen su besleme borusunun havasının alınması gerekir; aksi takdirde bileşenler hasar görür.
- ▶ Bulaşık makinesinin işletimi sırasında yüksek sıcaklıkları dikkate alınız. Kapağın açılması sırasında yanık veya haşlanma tehlikesi! Yıkanan bulaşıklar, sepetler ve eklentilerin önce soğuması gerekir. Yıkama kabiniindeki çukur parçalardan olası su kalıntıları temizlenmelidir.
- ▶ Yıkama kabiniindeki su içme suyu değildir!
- ▶ Yıkanan malzemelerin (ör. elde bulaşık deterjanı ve başka temizlik ürünleri ile) ön işleme tabi tutulması, ayrıca belli kirler ve bazı deterjanlar köpüklenmeye yol açabilir. Köpük yıkama sonucunu olumsuz etkileyebilir.
- ▶ Yıkama kabiniinden çıkan köpük bulaşık makinesinde maddi zarara sebep olabilir. Köpük çıktığında program hemen iptal edilmeli ve bulaşık makinesinin elektrik bağlantısı kesilmelidir.
- ▶ Zeminde sıvı olduğunda, zeminin ve ayakkabıların özelliğine bağlı olarak kayma tehlikesi olur. Zemini mümkün olduğu sürece kuru tutunuz ve sıvıları hemen uygun gereçlerle temizleyiniz. Tehlikeli maddelerin ve sıcak sıvıların uzaklaştırılması sırasında uygun koruyucu tedbirler alınmalıdır.
- ▶ Deterjan ve özel ürünlerin kullanımı sırasında deterjan üreticisinin uyarılarını mutlaka dikkate alınız. Malzeme hasarlarının ve güçlü kimyasal reaksiyonların (ör. patlama gazı reaksiyonu) önüne geçmek üzere, ilgili temizlik ürününü sadece üreticisi tarafından öngörülen uygulama için kullanınız.
- ▶ Malzeme hasarlarının ve korozyonun önlenmesi amacıyla, yıkama kabini içine ve dış muhafaza paneli üzerine asitler, klor içeren çözeltiler ve paslanmaya yol açan demir maddeler gelmemelidir.
- ▶ Üstünde kül, kum, mum, gres yağı veya boya bulunan eşyaları bulaşık makinesinde yıkamayınız. Bu maddeler bulaşık makinesine zarar verir.
- ▶ Bulaşık makinesi ve etrafına temizlik için, örneğin bir su hortumu veya yüksek basınçlı temizlik aleti ile su püskürtülmemelidir.
- ▶ Korozyon hasarlarının önüne geçmek üzere, dış kaplamanın asit içeren çözeltiler/buharlar ile temas etmemesine dikkat ediniz.
- ▶ Keskin ve sivri uçlu malzemeleri yaralanma tehlikelerini göz önünde bulundurarak yerleştiriniz.

Aksesuarlar

- ▶ Makineye sadece Miele yedek cihazları gerekli oldukları işlemler için takılabilir. Bu cihazların modellerini Miele yetkili servislerinden öğrenebilirsiniz.
- ▶ Sadece Miele sepet ve destek aksesuarlar kullanılabilir. Miele aksesuar yerine farklı sepet ve destekler kullanıldığında yeterli temizlik sağlanamaz ve Miele bundan sorumlu tutulamaz. Bu nedenle ortaya çıkan zararlar garanti kapsamına girmez.

Güvenlik talimatları ve uyarılar

Bulaşık makinesinin üzerindeki uyarı işaretleri ve semboller

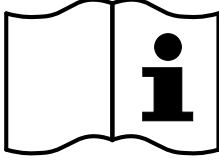

Dikkat:
Kullanma kılavuzunu dikkate alınız!

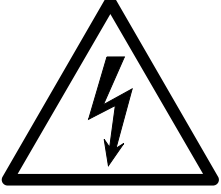

Dikkat:
Elektrik çarpma tehlikesi!



Sıcak yüzeyler uyarısı:
Kapak açıldığında yıkama kabınınin içi çok sıcak olabilir!



Kesilme tehlikesi:
Makineyi taşıırken ve yerleştirenken kesilmeye karşı dayanıklı koruyucu eldiven takınız!

Bulaşık makinesinin bertaraf edilmesi

- ▶ Güvenlik ve çevreyi koruma açısından bütün işlem kimyasallarını üreticisinin verdiği bilgiler ve güvenlik yönetmelikleri doğrultusunda yok ediniz (koruyucu gözlük ve eldiven kullanınız).
- ▶ Çocukların kendilerini makinenin içine kilitleyememeleri için kapak kilidini çıkarınız veya tahrip ediniz. Ardından bulaşık makinesini usulüne uygun olarak bertaraf edilmesi için gerekli kuruluşlara veriniz (bkz.: “Çevre korumaya katkınız”).

Nakliye Ambalajının Elden Çıkarılması

Ambalaj cihazı nakliye hasarlarına karşı korur. Ambalaj malzemeleri tasfiyeye yönelik olarak çevre dostu malzemelerden seçilmiştir ve bu sebeple geri dönüştürülmesi mümkündür.

Ambalajın malzeme döngüsüne geri kazandırılması hammadde tasarrufu sağlar ve atık oluşumunu azaltır. Bayiniz ambalajı geri alabilir.

Eski Cihazın Elden Çıkarılması

Elektrikli ve elektronik cihazlar birçok değerli materyal içerir. Bu tür cihazlar aynı zamanda işleyişleri ve güvenlikleri için gerekli belli maddeler, karışımlar ve bileşenler de içerir. Bunlar evsel atıklar içinde ve uygunsuz işlem görmeleri halinde insan sağlığına ve çevreye zarar verebilirler. Eski cihazınızı bu sebeple hiçbir suretle evsel atıklarla birlikte atmazınız.



Bunun yerine varsa belediyeler, bayiler veya Miele'de bulunan elektrikli ve elektronik cihazların teslimi ve değerlendirilmesine yönelik resmi toplama ve geri alma merkezlerinden yararlanınız. Elden çıkarılacak eski cihaz üzerindeki olası kişisel verilerin silinmesinden yasalar uyarınca siz sorumlusunuz. Lütfen eski cihazın evden çıkarılıncaya kadar çocukların erişemeyeceği güvenli bir yerde muhafaza edilmesini sağlayınız.

Kullanıcı profilleri

Kullanıcı grupları

Kullanıcılar iki gruba ayrılabilir:

- **Kullanıcılar**

Günlük rutin çalışma sırasında iş akışının aksamaması için kullanıcılar bulaşık makinesinin kullanımı ve doldurulması ile ilgili olarak bilgilendirilmeli ve düzenli olarak eğitilmelidir.

- **Deneyimli kullanıcılar**

Deneyimli kullanıcılar, programların kullanımını engelleyebilir ve program parametrelerini değiştirebilir. Bu fonksiyonlar, kumanda sisteminin PIN koduyla korunan bir bölümünde kayıtlıdır.

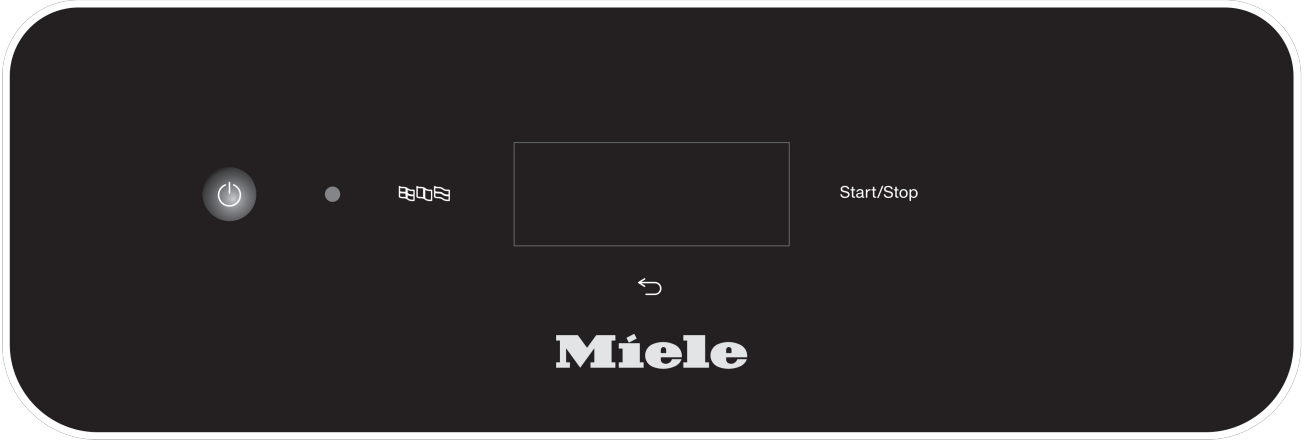

Kullanım

Makine, dokunmatik ekran veya kumanda panelindeki tuşlar aracılığıyla kullanılır.

Kumanda panelindeki sensörlü tuşlar ve ekrandaki butonlar parmak temasıyla çalışır. Sensörlü tuşlara her dokunuş bir tuş sesi ile onaylanır. Tuş sesinin seviyesini değiştirebilir ya da tuş sesini kapatabilirsiniz (bkz. "Ayarlar/Ses seviyesi" bölümü).

Kalem gibi sivri veya keskin nesnelere, sensörlü tuşlara ve dokunmatik ekrana sahip kumanda panelini çizemezsiniz. Kumanda paneline sadece parmaklarınız ile dokununuz.

Gücün açılması

Bulaşık makinesinin elektrik bağlantısı yapılmış olmalıdır.

- Ekranda, aşağıda belirtilen göstergeler gösterilene kadar  tuşunu basılı tutunuz:



Bulaşık makinesi kullanıma hazır olduğunda, ekran göstergesi değişir ve program seçenekleri gösterilir, örnek:

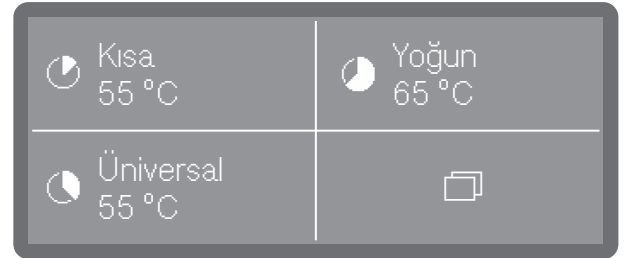

Hafıza fonksiyonu etkinleştirildiyse, son olarak başlatılmış program gösterilir, örnek:



Gücün kapatılması

-  tuşuna basınız.

Kullanıma ilişkin bilgiler

Bulaşık makinesinin gücü tamamen kapanıncaya kadar makine, yaklaşık bir dakika daha hazırda bekleme modunda kalır.

Bekleme modu/Off

Bulaşık makinesi 10 dakika kullanılmadığında, kullanıma hazır moduna (bekleme modu) getirilebilir veya bulaşık makinesinin gücü otomatik olarak kapatılabilir (Off).

Bekleme modunda bulaşık makinesinin gücü açık kalır ve *Start/Stop* tuşu yanıp söner. Bulaşık makinesi, *Start/Stop* tuşuna basılarak, ekrana dokunarak veya kapak açılarak tekrar etkinleştirilebilir.

Otomatik kapatma işleminden sonra bulaşık makinesinin gücü kapatılmış olur ve  tuşuna basılarak tekrar açılabilir.

Ekran resimleri



Bu kullanım kılavuzundaki ekran resimlerinin tamamı temsildir, güncel ekran gösterimlerinden farklı olabilir.

Dokunmatik ekran

Çalışma modunda ekran 2–4 alana bölünmüştür. Bu alanlar, doğrudan dokunularak seçilebilen butonlardır.

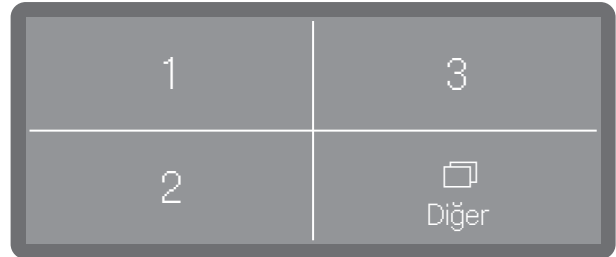
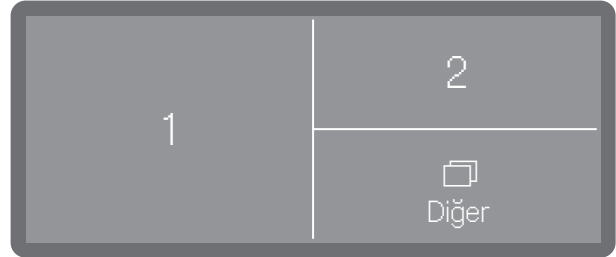
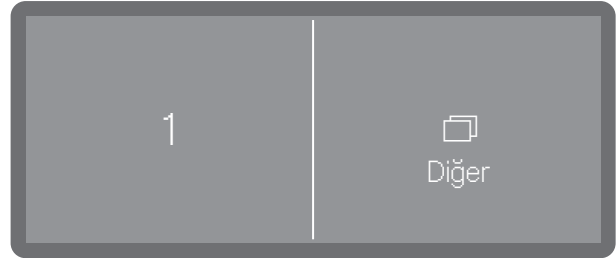

1–3 no.lu alanlara, varsayılan fabrika ayarı olarak belirli programlar atanmıştır. Bu alanlara, ayrıca istenen favori programlar atanabilir.  üzerinden (Diğer) sistem ayarlarını açarsınız.

Sistem ayarları, sistem ve hata bildirimleri ekran gösterimleri 3 sütuna bölünmüştür.

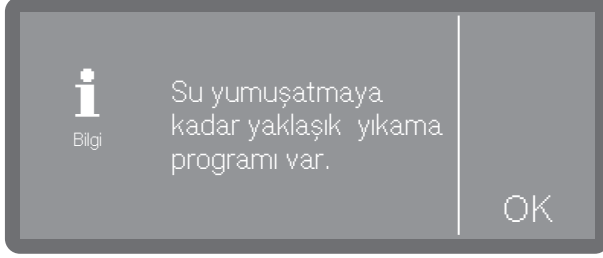
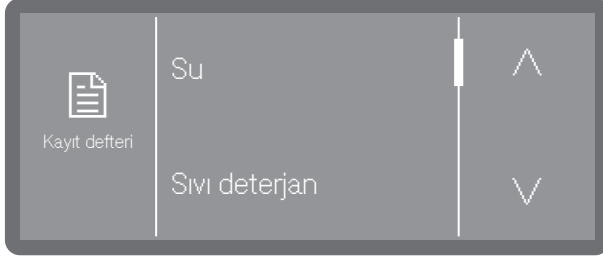

Sol sütunda, piktogram ile güncel olarak seçili menünün adı veya sistem ya da hata bildirimleri durumunda bilgiler **i** veya hatalar **!** için piktogramlar gösterilir.

Orta sütun, seçilebilen menü seçeneklerini ve sistem veya hata bildirimlerini içerir.

Bağlam açısından gerekli olduğunda sağ sütunda, örneğin **^** ve **v** ok tuşları veya **OK** butonu gibi kumanda elemanları yer alır.

Durum penceresi

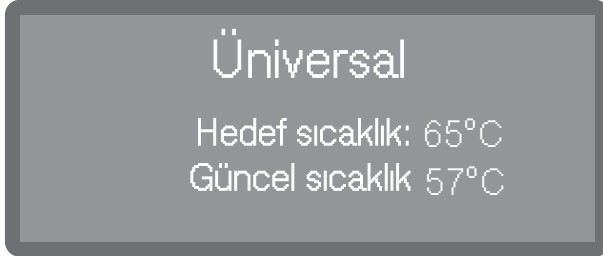

Bir programın çalışması sırasında ekranda bir **i** sembolü görüntülenir. Bu sembolün üzerinde tıkladığınızda 10 saniyelik, çalışan programa ilişkin çeşitli parametreleri ve durum bildirimlerini görüntüleyebileceğiniz bir durum penceresi açılır.

Sistem bildirimleri **i**

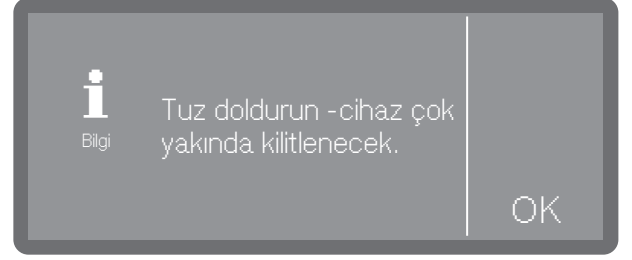

i sembolü sistem bildirimlerini belirtir. Sistem bildirimleri, güncel olarak devam eden işlem ve bulaşık makinesinin durumu hakkında bilgi verir. Sistem bildirimleri programların sonunda teker teker gösterilir. Birden fazla sistem bildirimi mevcutsa, bu bildirimler sırayla gösterilir ve tek tek **OK** tuşu ile onaylanmalıdır.

Hata bildirimleri **!**



Bir hata durumunda ekranda uyarı işareti **!** gösterilir ve *Start/Stop* tuşu kırmızı renkte hızla yanıp söner. Sinyal sesleri etkinse, ayrıca uyarı sesi de verilir.



- Uyarı işaretine tıklayarak hatayı onaylayınız. Ardından ekrandaki ve "Arızaların giderilmesi" bölümündeki talimatları uygulayınız.

İlk çalıştırma

Kurulum ve bağlantı

İlk kez çalıştırılmadan önce bulaşık makinesi sağlam bir şekilde yerleştirilmeli, su giriş ve çıkışları bağlanmalı ve elektrik bağlantısı yapılmalıdır. Buna ilişkin olarak “Kurulum”, “Su bağlantısı” ve “Elektrik bağlantısı” bölümlerindeki ve kurulum planındaki talimatları dikkate alınız.

İşlemler

İlk çalıştırma işlemi kesintiye uğramamalıdır. Su bağlantıları ile ilgili olanlar hariç tüm ayarlar  Makine fonksiyonları,  Ayarlar ve  Gelişmiş ayarlar menülerinde sonradan değiştirilebilir.



Gücün açılması

-  tuşuna basınız.

Lisan seçimi

İlk çalıştırma işlemi ekran lisanını seçmekle başlar.



-  ve  ok tuşlarıyla istediğiniz lisanı gidi- niz ve tıklayarak bu lisanı seçiniz.

Wi-Fi kurulumu

Sonraki işlem adımında bulaşık makinenizi Wi-Fi ağına bağlayabilirsiniz.

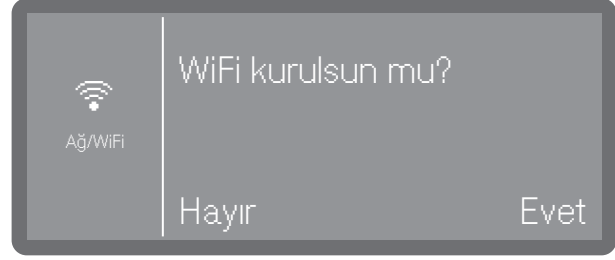

- Bulaşık makinesini Wi-Fi ağına bağlamak istemiyor veya daha sonra bağlamak istiyorsanız Hayır seçeneğini seçiniz.
- Evet seçeneğini seçerseniz, takip eden işlem adımlarında kurulum işlemi boyunca yönlendirileceksiniz. Lütfen bunun için “Gelişmiş ayarlar, Ağ bağlantısı/Wi-Fi” bölümünü dikkate alınız.

Sıcaklık biriminin seçilmesi

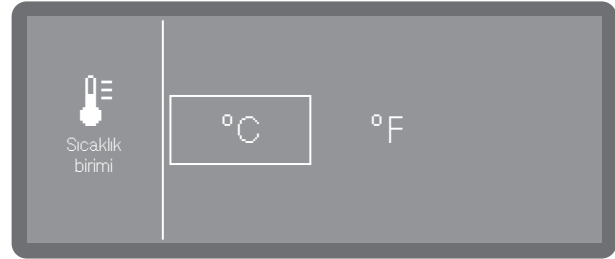

- °C

Santigrad Derece biriminde sıcaklık göstergesi

- °F

Fahrenhayt Derece biriminde sıcaklık göstergesi

- Üzerine dokunarak istediğiniz seçeneği seçiniz.

Tarih ayarı



- Yılı \wedge ve \vee ok tuşlarıyla ayarlayınız.

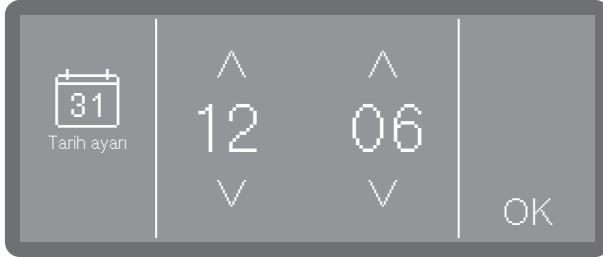

- Günü ve ayı \wedge ve \vee ok tuşlarıyla ayarlayınız.
- Ayarı OK ile kaydediniz.

Güncel saat ayarı

Güncel saat ayarı, belirlenmiş olan güncel saat formatında yapılır.

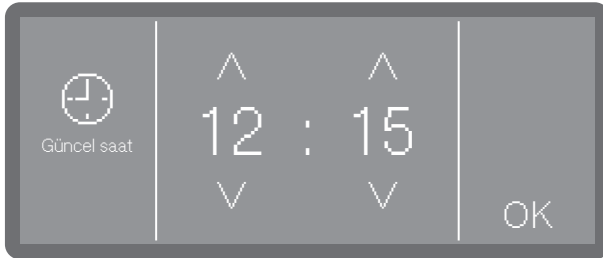

- Güncel saati \wedge (arttır) ve \vee (azalt) ok tuşları yardımıyla ayarlayınız ve girişi OK butonu ile onaylayınız.

Su sertlik derecesi ayarı

Yetkili su idaresi şebeke suyunun sertlik derecesi hakkında bilgi verir.

Değişken su sertlik derecesi durumunda daima en yüksek değeri ayarlayınız. Örneğin, su sertlik derecesi 1,4 ile 3,1 mmol/l (8 ile 17 °dH) arasında değişiyorsa, 3,1 mmol/l (17 °dH) olarak ayarlanmalıdır.

Su sertlik derecesi ayarına ilişkin ek bilgi için "Tuz doldurma" bölümündeki tabloya bakınız.

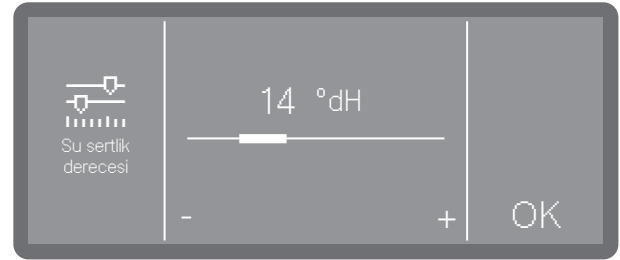

- Su sertlik derecesini - (azalt) ve + (arttır) işaretine tıklayarak ayarlayınız.
- Ayarı OK ile kaydediniz.

Su sertlik derecesini bilmeniz, daha sonra ortaya çıkması mümkün bir servis çalışması durumunda teknisyenin işini kolaylaştıracaktır. Bu nedenle su sertlik derecesini "Tuz doldurma" bölümüne yazınız.

İlk çalıştırma

Su bağlantılarının seçilmesi

Bu seçenek, sadece birden fazla su bağlantısına sahip bulaşık makinelerinde sunulmaktadır (modele bağlı).

Varsayılan fabrika ayarı olarak mevcut tüm su bağlantıları kumanda sisteminde etkin durumdadır. Örneğin herhangi bir bağlantı olanığı mevcut değilse, kullanılmayan su bağlantıları devre dışı bırakılabilir.

İlk çalıştırma işlemi tamamlandıktan sonra su bağlantıları Miele yetkili servisi tarafından tekrar düzenlenebilir.

- Mevcut su bağlantılarından birini seçiniz; örnek:

- Sıcak su

Sıcak su bağlantısı

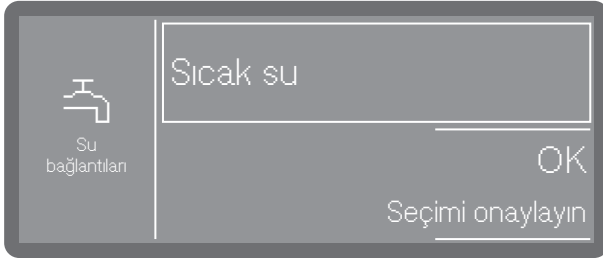

Çerçeve, etkinleştirilmiş olan su bağlantısını gösterir. Üzerine tıklandığında çerçeve söner ve su bağlantısı kalıcı olarak devre dışı bırakılır.

- Seçimi onaylamak için OK seçeneğini seçiniz.

İlk çalıştırma işlemi tamamlandı

İlk çalıştırma işlemi, aşağıdaki bildirim ile sorunsuz tamamlanır.

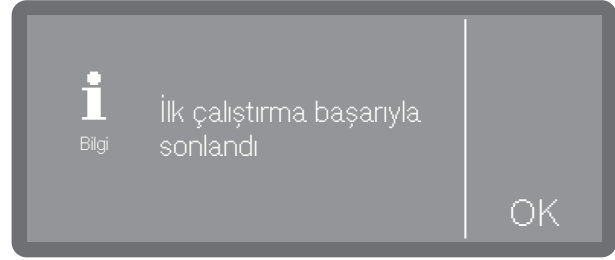

- Bildirimi OK ile onaylayınız.

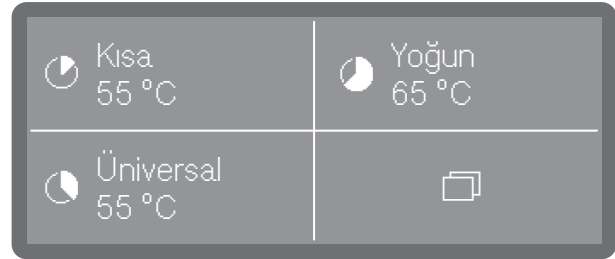

Bulaşık makinesi artık kullanıma hazırdır.

Kapağın açılması

⚠ Haşlanma, yanma veya kimyasal yangı tehlikesi!

Kapak bir program çalışırken açılırsa dışarıya sıcak su ve işlem kimyasalı çıkabilir.

Ayrıca çalışan program durdurulur ve bazı durumlarda iptal edilir.

Kapağı sadece herhangi bir program çalışmıyorsa açınız.

Bulaşık makinesinin kumanda paneli aynı zamanda kapak kulpu görevi görür.



- Kumanda paneli altındaki kulpu kavrayınız ve kapağı aşağıya doğru açınız.

Kapağın kapatılması

- Kapağın kapanma alanında herhangi bir nesne veya bulaşık bulunmamasına dikkat ediniz.

⚠ Ezilmeler nedeniyle yaralanma tehlikesi.

Kapağın kapanma alanına elinizi sokmayınız. Ezilme tehlikesi söz konusudur.

- Kapağı yukarı kaldırınız ve bastırabildiğiniz kadar bastırınız.

Tuz doldurma

Su sertlik derecesi

İyi temizlik sonuçları elde etmek için yumuşak, kireçsiz suya ihtiyaç vardır. Sert şebeke suyu durumunda bulaşıklarda ve yıkama kabini duvarlarında beyaz bir katman oluşur.

0,7 mmol/l (4 °dH) ve üstü bir su sertlik derecesine sahip şebeke suyunun yumuşatılması gerekir. Bu işlem, programın çalışması sırasında entegre su yumuşatma sisteminde otomatik olarak gerçekleşir.

Bunun için su yumuşatma sistemi şebeke suyunun sertlik derecesine ayarlanmalıdır (bkz. "Su sertlik derecesi ayarı" bölümü).

Yetkili su idaresi şebeke suyunun sertlik derecesi hakkında bilgi verir.

Su sertlik derecesini bilmeniz, daha sonra ortaya çıkması mümkün bir servis çalışması durumunda teknisyenin işini kolaylaştıracaktır. Bu sebeple lütfen şebeke suyunun sertlik derecesini burada kaydediniz:

_____ mmol/l veya
_____ °dH

Ayrıca su yumuşatma sistemi, suyu düzenli aralıklarla yumuşatmalıdır. Bunun için özel bir tuza ihtiyaç duyar. Su yumuşatma işlemi bir sonraki program çalıştırılırken otomatik olarak gerçekleşir.

Su sertlik derecesi sürekli olarak 0,7 mmol/l (4 °dH)'nin altında ise tuz doldurulmasına gerek yoktur. Bununla birlikte su sertlik derecesi ayarı yine de gereklidir.

Su sertlik derecesi ayarı

Su sertlik derecesi 0 ile 12,5 mmol/l (0–70 °dH) arası bir değere ayarlanabilir.

Varsayılan ayar olarak su sertlik derecesi 2,5 mmol/l (14 °dH) olarak ayarlanmıştır.

Değişken su sertlik derecesi durumunda daima en yüksek değeri ayarlayınız. Örneğin, su sertlik derecesi 1,4 ile 3,1 mmol/l (8 ile 17 °dH) arasında değişiyorsa, 3,1 mmol/l (17 °dH) olarak ayarlanmalıdır.

Su sertlik derecesinin ayarına yönelik değerleri takip eden sayfadaki tabloda bulabilirsiniz.

Menü, aşağıda belirtilen giriş yolunda kayıtlıdır.

Diğer

Gelişmiş ayarlar

Su sertlik derecesi

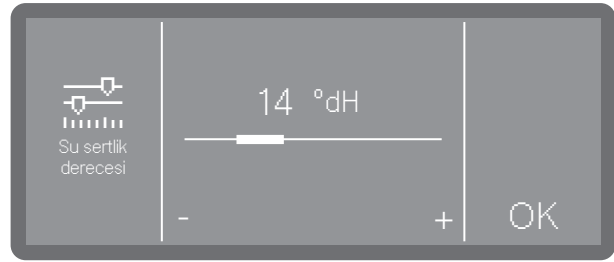

- Su sertlik derecesini - (azalt) ve + (arttır) işaretine tıklayarak ayarlayınız.
- Ayarı OK ile kaydediniz.

Ayar tablosu

°dH	°f	mmol/l	Display
0	0	0	0
1	2	0,2	1
2	4	0,4	2
3	5	0,5	3
4	7	0,7	4
5	9	0,9	5
6	11	1,1	6
7	13	1,3	7
8	14	1,4	8
9	16	1,6	9
10	18	1,8	10
11	20	2,0	11
12	22	2,2	12
13	23	2,3	13
14	25	2,5	14 *)
15	27	2,7	15
16	29	2,9	16
17	31	3,1	17
18	32	3,2	18
19	34	3,4	19
20	36	3,6	20
21	38	3,8	21
22	40	4,0	22
23	41	4,1	23
24	43	4,3	24
25	45	4,5	25
26	47	4,7	26
27	49	4,9	27
28	50	5,0	28
29	52	5,2	29
30	54	5,4	30
31	56	5,6	31
32	58	5,8	32
33	59	5,9	33
34	61	6,1	34
35	63	6,3	35

°dH	°f	mmol/l	Display
36	65	6,5	36
37	67	6,7	37
38	68	6,8	38
39	70	7,0	39
40	72	7,2	40
41	74	7,4	41
42	76	7,6	42
43	77	7,7	43
44	79	7,9	44
45	81	8,1	45
46	83	8,3	46
47	85	8,5	47
48	86	8,6	48
49	88	8,8	49
50	90	9,0	50
51	91	9,1	51
52	93	9,3	52
53	95	9,5	53
54	97	9,7	54
55	99	9,9	55
56	100	10,0	56
57	102	10,2	57
58	104	10,4	58
59	106	10,6	59
60	107	10,7	60
61	109	10,9	61
62	111	11,1	62
63	113	11,3	63
64	115	11,5	64
65	116	11,6	65
66	118	11,8	66
67	120	12,0	67
68	122	12,2	68
69	124	12,4	69
70	125	12,5	70

*) Fabrika ayarı

Tuz doldurma

Yetersiz tuz göstergesi

Tuz haznesindeki dolun seviyesi düşük olduđunda ve yeniden su yumuřatma iřlemi durumunda ekranda ařađıda belirtilen uyarı g6r6nt6lenir:

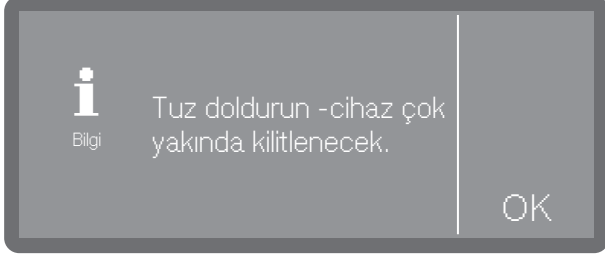

- Bildirimi *OK* ile onaylayınız.
- Tuzu aıklanan řekilde doldurunuz.

Bildirim ilk defa g6r6nt6leniyorsa, ayarlanmış olan su sertlik derecesine bađlı olarak bařka program alıřmaları daha y6r6t6lebilir. Tuz doldurulmazsa, bu bildirim her program sonunda tekrar g6r6nt6lenir.

Su yumuřatma uyarısı

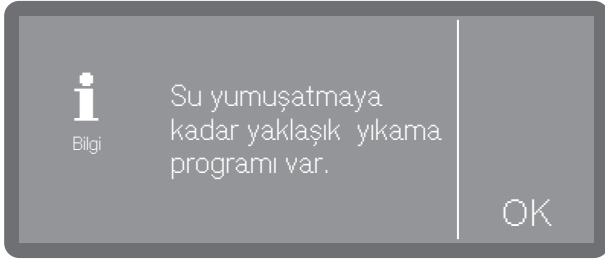

Uygulanacak su yumuřatma iřleminin, ka yıkama d6ng6s6 6ncesinde hatırlatılmasını istediđinizi ayarlayabilirsiniz, bkz. "Geliřmiř ayarlar" – "Su yumuřatma uyarısı" b6l6m6.

Yetersiz tuz sonucu cihazın kilitlenmesi

Su yumuřatma sistemindeki tuzlu su bittiyse, ekranda bir hata g6sterilir ve makinenin bundan sonra kullanımı engellenir.



Uyarı iřaretine tıklayarak hatayı onaylayınız. Ardından ekrandaki talimatları uygulayınız.

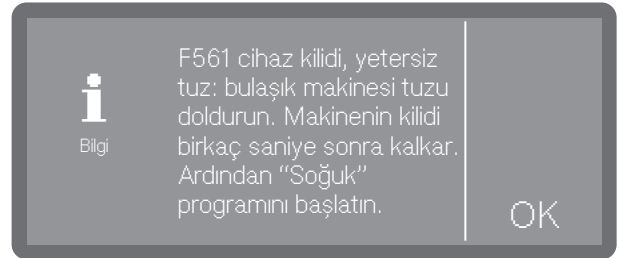

- Tuzu aıklanan řekilde doldurunuz.
- Cihaz kilidi tuz doldurulduktan bir ka dakika sonra kaldırılır.

Tuz doldurma

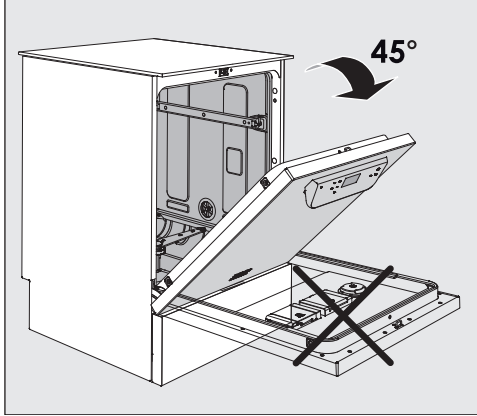

- Tuz doldururken, tuzun tamamen haznenin içine girmesi için, kapağı **sadece yarısına kadar** açınız.

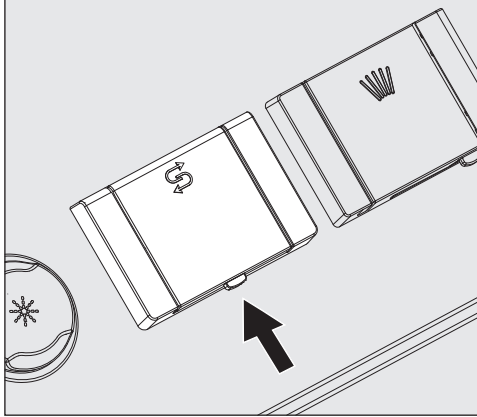

- Tuz haznesi kapağının açma tuşuna ok yönünde basınız. Kapak açılır.
- Doldurma hunisini açınız.

Tuz haznesine su **doldurmayınız!**

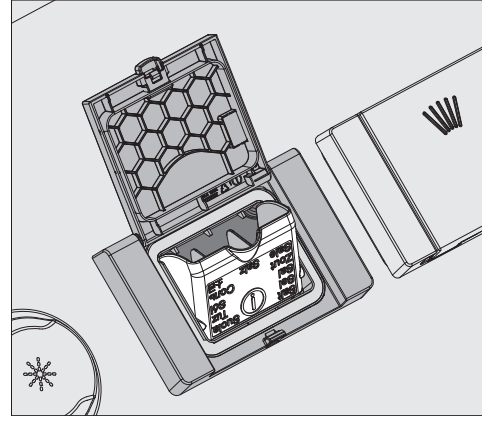

- Hazneye en fazla huni tekrar kolayca kapabileceğiniz kadar tuz doldurunuz. Hazne, tuz tanelerinin büyüklüğüne bağlı olarak ilk doldurma sırasında yaklaşık 2 kg kadar tuz alır. Ek tuz doldurma sırasında, haznede halen daha tuz kalıntısı bulunduğu için hazne daha az tuz alır.

Tuz doldurulurken hazneden dışarı su taşabilir.

- Doldurma bölgesini ve haznenin contasını tuz kalıntılarını temizleyiniz ve hazne kapağını kapatınız.
- Yıkama kabini korozyonun önüne geçmek amacıyla, tuz doldurduktan hemen sonra Soğuk programını, bulaşksız olarak başlatınız. Böylece dışarı taşmış olması muhtemel tuzlu su seyreltilir ve ardından dışarı pompalanır.

Deterjan ve parlaticı

Dozaj sistemleri

⚠ İşlem kimyasalları nedeniyle sağlık riski.

İşlem kimyasalları, kısmen yakıcı ve tahriş edici maddelerdir. İşlem kimyasalları yutulduğunda ağızda ve boğazda kimyasal yanıklara sebep olabilir veya boğulmaya yol açabilir. İşlem kimyasalları gözler ile temas ettiğinde, gözler tahriş olabilir.

İşlem kimyasalları kullanımında, geçerli güvenlik yönetmeliklerini ve işlem kimyasalları üreticisinin güvenlik bilgi formlarını dikkate alınız ve üretici tarafından öngörülen tüm koruma tedbirlerini alınız.

Bulaşık makineleri, modeline bağlı olarak işlem kimyasalları için birden fazla dozaj sistemi ile donatılmıştır.

- Deterjan

Deterjanlar toz, tablet veya sıvı şeklinde dozajlanabilir. Toz deterjanlar ve tabletler, //\\ sembolü kapak dozaj donanımı üzerinden dozajlanır. Sıvı deterjanlar, makinenin modeline bağlı olarak makine dahilindeki bir dozaj sistemi veya harici dozaj modülü (DOS modülü) üzerinden dozajlanır.

- Parlaticı

Parlaticılar, bulaşık makinesinin modeline bağlı olarak * sembolü kapak dozaj donanımı veya harici dozaj modülü (DOS modülü) üzerinden dozajlanabilir.

Harici dozaj modülü (DOS modülü), gerekli DOS modülü bağlantılarının olması koşuluyla Miele teknik servisi tarafından her zaman sonradan eklenebilir.

DOS modülü

Sıvı işlem kimyasalları için cihazın dahili dozaj sistemlerine ek olarak en fazla iki tane harici dozaj sistemi (DOS modülü) bağlanabilir.

Çekiş borularının işaretlenmesi

Harici kaplardan sıvı işlem kimyasalları çekiş boruları üzerinden makineye beslenir. Çekiş borularının renkli olarak işaretlenmesi boruların tahsisini kolaylaştırır.

Özel kirler bazı koşullarda başka deterjan ve katkı maddesi kombinasyonlarını gerekli kılabılır. Bu durumlarda Miele yetkili servisi size bilgi sunacaktır.

DOS modüllerinin bağlanması

DOS modülü ile birlikte ayrı bir montaj talimatı verilir.

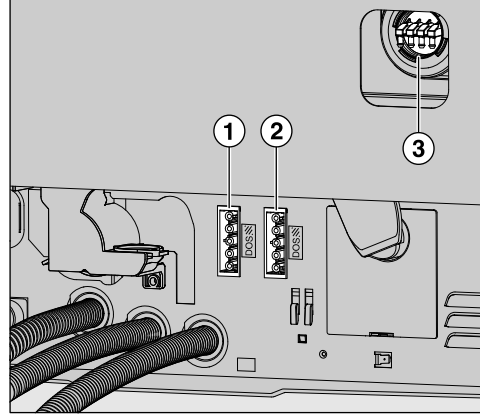

- ① DOS 1 Deterjan dozajı modülü elektrik bağlantısı (modele bağlı).
- ② DOS 4 Parlaticı dozaj modülü elektrik bağlantısı (modele bağlı).
- ③ Dozaj hortumu bağlantıları.

⚠ Yanlış gerilim sonucu hasar.

DOS modülünün montajından önce modülün tip etiketinde belirtilen bağlantı verilerini (gerilim ve frekans) bulaşık makinesinin tip etiketinde belirtilen değerler ile karşılaştırınız. Modülün zarar görmemesi için bu verilerin uyuşması gerekir. Şüphede bir elektrik teknisyenine danışınız.

- Elektrik bağlantısını yapınız.
- Dozaj hortumlarını takmak için boş bağlantı uçlarından birindeki hortum kelepçesini sökmeniz ve koruyucu kapağı çekip çıkarmanız gerekir.
- Dozaj hortumunu bağlantı borusuna takınız ve bir hortum kelepçesi ile sabitleyiniz.

Kullanılmayan dozaj hortumu bağlantılarına yıkama suyu çıkmaması için koruyucu kapaklar takınız.

Deterjan

Sadece endüstriyel bulaşık makinelerine yönelik deterjan kullanınız. Uygun ürünleri Miele Profesyonel ürün gamından bulabilirsiniz.

Deterjanlar toz, tablet veya sıvı şeklinde dozajlanabilir.

Toz deterjanlar ve tabletler,  sembolü kapak dozaj donanımı üzerinden dozajlanır.

Sadece yeterince hızlı çözülen tablet deterjanlar kullanınız. Uygun tablet deterjanları Miele Profesyonel ürün gamından bulabilirsiniz.

Kapak dozaj donanımının doldurulması

 Toz oluşması sonucu sağlık riski. Toz halindeki deterjanların ve tablet deterjanların dozajlanması sırasında, ince temizlik ürününden toz havalanabilir. Bu toz ağza, boğaza veya gözlere gelirse, kimyasal yanıklar veya tahrişler meydana gelebilir. Toz halindeki deterjanların ve tablet deterjanların dozajlanması sırasında toz oluşumu mümkün olduğunca önlenmelidir.

Her programdan önce (Süper kısa, Soğuk, Su yumuşatma ve Su boşaltma haricinde) toz deterjanı ya da tablet deterjanı toz deterjan haznesine koyunuz (Süper kısa programına ilişkin bilgileri dikkate alınız).

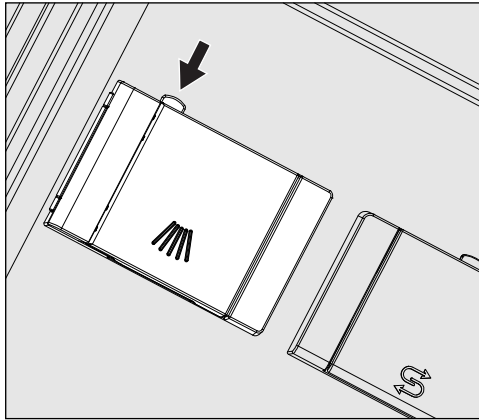

■ Üzerinde  sembolü olan dozaj haznesindeki sarı düğmeye basınız.

Hazne kapağı yana doğru açılır. Bir program çalıştıktan sonra hazne kapağı açılmış olur. Toz deterjan haznesindeki doldurma seviyesi işareti, yatay olarak açık kapakta mililitre cinsinden doluluk miktarına karşı gelir. Hazne yaklaşık 60 ml deterjan alır. Milimetre cinsinden verilen değerler yaygın olarak kullanılan toz deterjanların gram cinsinden dozaj verilerine yaklaşık olarak karşılık gelir, dökme yoğunluğuna (tanecik boyutuna) bağlı olarak sapmalar mümkündür.

Dozaj örneği:
“Yıkama” program adımı yaklaşık 8,5 l su çekilir. Yaklaşık 3 g/litre deterjan konsantrasyonu, yaklaşık 25 gram deterjana karşı gelir. Üretici tarafından farklı bilgiler verilmişse, bu bilgileri dikkate alınız!

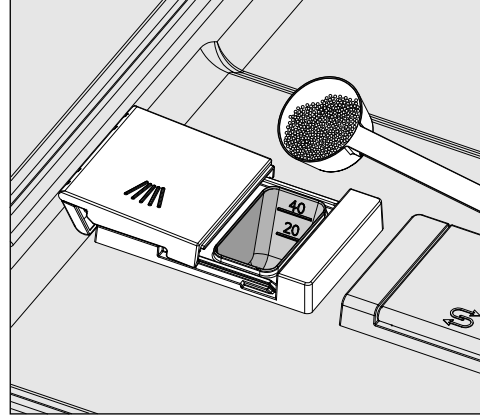

■ Deterjanı hazneye doldurunuz.

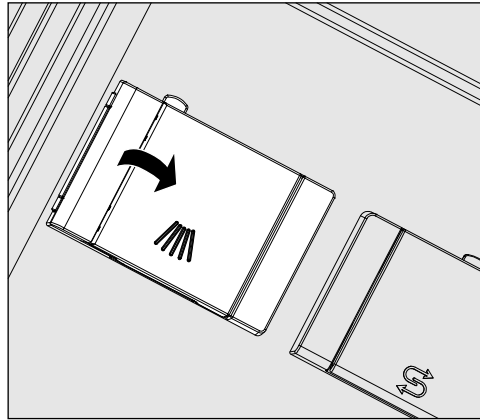

■ Daha sonra hazne kapağını kapatınız.

 Tamamlanan her programdan sonra deterjanın tam olarak çözülüp çözülmediğini kontrol ediniz.

Çözülmemişse programı tekrar ediniz. Bulaşığın dozaj haznesinin önünü kapayarak deterjanın alınmasını engelleyip engellemediğini kontrol ediniz ve bulaşığı yeniden yerleştiriniz.

Deterjan ve parlatici

Süper kısa programına ilişkin bilgiler (modele bağlı)

Süper kısa programında, sürekli durulama sırasında program süresinin kısalması için son durulama suyu program sona erdiğinde dışarı pompalanmaz.

Deterjan kısa program süresi sırasında hazneden alınmaz.

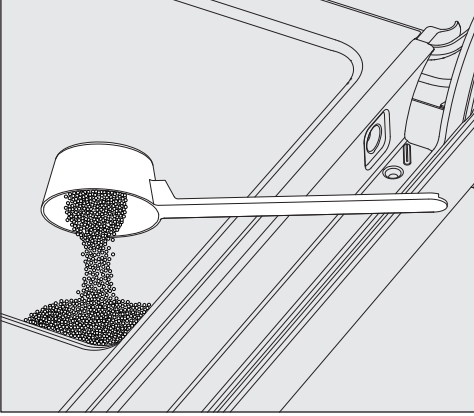

- Sıvı deterjan dozajı yapılmıyorsa, toz deterjanı doğrudan cihaz kapağının iç yüzüne koyunuz.

Korozyon veya renk değişimlerinin önüne geçmek üzere, kapak üzerine toz deterjan dozajının hemen ardından programı başlatınız.

Sıvı deterjan, makine dışındaki kaptan bir dozaj borusu ile çekilir.

Sıvı deterjanlar, makinenin modeline bağlı olarak makine dahilindeki bir dozaj pompası veya harici DOS modülü üzerinden dozajlanır. DOS modülleri Miele yetkili servisi tarafından bağlanır ve istenildiği anda sonradan eklenebilir.

Düşük doluluk seviyesi göstergesi

Harici deterjan kabında düşük doluluk seviyesi durumunda, kabı değiştirmeniz talep edilir.

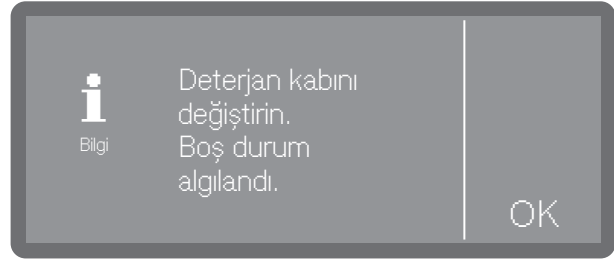

- Bildirimi *OK* ile onaylayınız ve harici deterjan kabını değiştiriniz.
- Dozaj yolunu doldurunuz (bkz. "Makine fonksiyonları" bölümü)

Harici kabın değiştirilmesi

- İçinde sıvı deterjan bulunan kabı (renkli işaret dikkate alınmalıdır) açık yıkama kabini kapağı üzerine veya hassas olmayan ve temizlemesi kolay bir zemin üzerine koyunuz.
- Kapağı kaptan çekerek alınız ve emiş borusunu çıkarınız. Emiş borusunu açık yıkama kabini kapağı üzerine koyunuz.
- Boş kabı dolu bir kapla değiştiriniz.

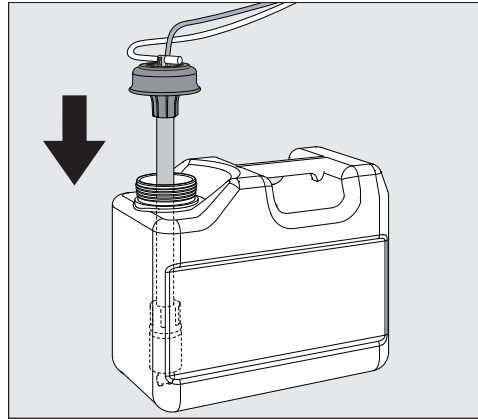

- Emiş borusunu kabın ağzına takınız ve kapağı aşağı doğru bastırarak kapatınız. Bu sırada renkli işarete dikkat ediniz.

- Dozaj borusunu kaydırarak, kap tabanına deęecek şekilde, kap büyüklüğüne göre ayarlayınız.
- 5 litre kapasiteli kapta uzun bir boru kullanırsanız veya 10 litre kapasiteli bir kap sadece yarısına kadar doluysa, ekranda řu sorgu gösterilir:

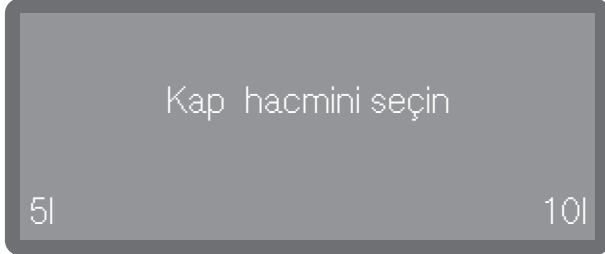

- Kap boyutunu seçiniz.
- Dökülmüş işlem kimyasalını iyice siliniz.

Tüketimin kontrol edilmesi

Kabın içindeki doluluk durumuna bakarak tüketimi düzenli olarak kontrol ediniz ve dozaj sisteminin tamamen boşalmasını engellemek üzere kabı vakitli bir şekilde deęiştiriniz.

Sıvı deterjan dozajı

Dozaj konsantrasyonu ayarı Miele yetkili servisi tarafından gerçekleştirilir.

Parlaticı

Parlaticı, suyun bir film tabakası gibi bulaşıklardan süzülmesini ve son durulama işleminden sonra daha hızlı kurumasını sağlar.

Aşağıda belirtilen durumlarda, parlaticı konsantrasyonu uygun şekilde ayarlanmalıdır:

- Bulaşıkların yeniden işlenmeleri sonrasında bulaşık üzerinde su lekeleri kalıyorsa, dozaj konsantrasyonu çok düşük ayarlanmıştır.
- Bulaşıkların yeniden işlenmeleri sonrasında bulaşık üzerinde çizikler ve lekeler kalıyorsa, dozaj konsantrasyonu çok yüksek ayarlanmıştır.

Parlaticı Son durulama program adımı otomatik olarak dozajlanır. Bunun için dozaj haznesinin doldurulmuş olması gerekir.

Bira bardakları programında (modele baęlı) son durulama soęuk suyla parlaticı dozajı olmadan yapılır.

Düşük doluluk seviyesi göstergesi

Parlaticı haznesinin doluluk seviyesi düşük ise haznenin doldurulması istenir, örneğin:

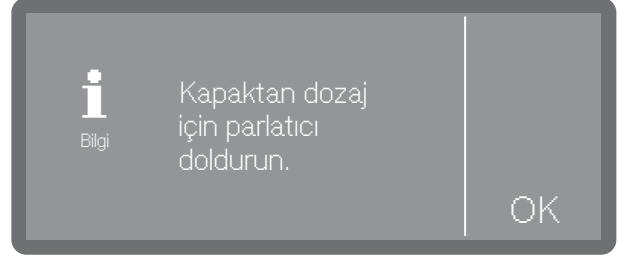

- Bildirimi OK ile onaylayınız ve parlaticıyı açıkladığı şekilde doldurunuz.
- Dozaj yolunu doldurunuz (bkz. "Makine fonksiyonları" bölümü)

Kapak dozaj donanımının doldurulması

⚠ Kesinlikle deterjan doldurmayınız. Deterjan doldurulması parlaticı haznesinde tahribata yol açar. Parlaticı haznesine sadece endüstriyel bulaşık makinesi parlaticısı doldurunuz.

- Kapağı sonuna kadar açınız.

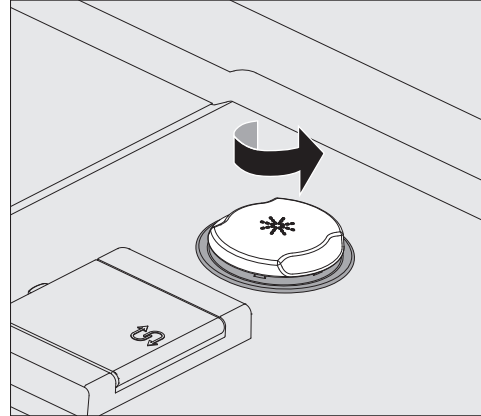

- Üzerinde * sembolü bulunan sarı kapağı ok yönünde çevirerek açınız.

Haznenin kapasitesi yaklaşık 300 ml'dir.

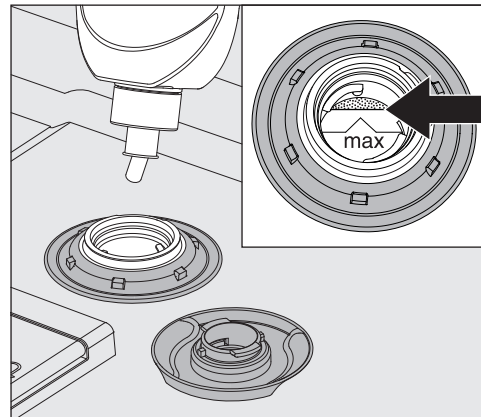

Deterjan ve parlaticı

- En fazla, doldurma hunisinin “max.” ile işaretli kenarında parlaticı görünür hale gelene kadar parlaticı doldurunuz.

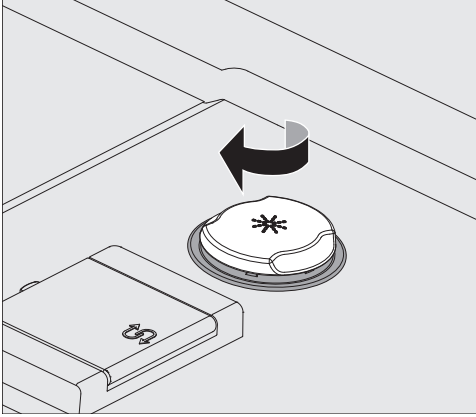

- Hazneyi kapatınız.
- Takip eden programda fazla köpük oluşmasını önlemek için dışarı dökülen parlaticıyı iyice siliniz. Dışarı dökülmüş parlaticıyı temizlemek için alternatif olarak Soğuk programını da başlatabilirsiniz.

Düşük doluluk seviyesi göstergesi

Parlaticı haznesinin doluluk seviyesi düşük ise kabın doldurulması istenir, örneğin:

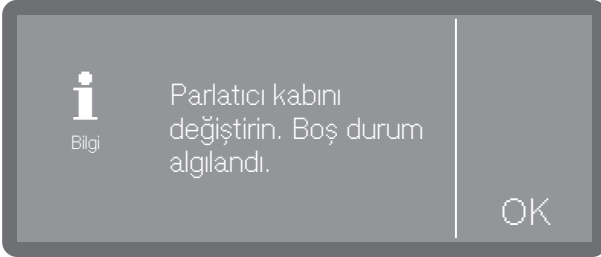

- Bildirimi OK ile onaylayınız ve parlaticı kabını açıklandığı şekilde değiştiriniz.
- Dozaj yolunu doldurunuz (bkz. “Makine fonksiyonları” bölümü)

Harici kabın değiştirilmesi

- Parlaticı kabını (renkli işaret dikkate alınmalıdır) açık yıkama kabini kapağı üzerine veya hassas olmayan ve temizlemesi kolay bir zemin üzerine koyunuz.
- Kapağı kaptan çekerek alınız ve emiş borusunu çıkarınız. Emiş borusunu açık yıkama kabini kapağı üzerine koyunuz.
- Boş kabı dolu bir kapla değiştiriniz.

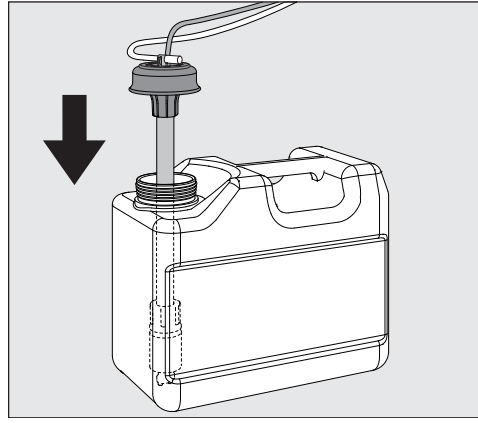

- Emiş borusunu kabın ağzına takınız ve kapağı aşağı doğru bastırarak kapatınız. Bu sırada renkli işarete dikkat ediniz.
- Dozaj borusunu kaydırarak, kap tabanına değecek şekilde, kap büyüklüğüne göre ayarlayınız.
- 5 litre kapasiteli kapta uzun bir boru kullanırsanız veya 10 litre kapasiteli bir kap sadece yarısına kadar doluyorsa, ekranda şu sorgu gösterilir:

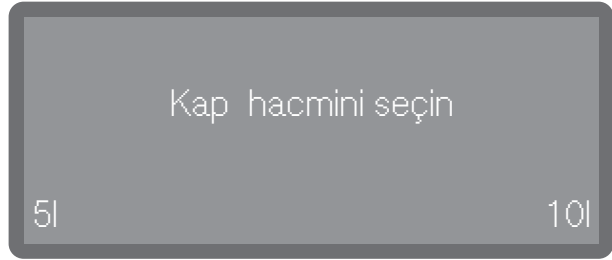

- Kap boyutunu seçiniz.
- Dökülmüş işlem kimyasalını iyice siliniz.

Tüketimin kontrol edilmesi

Kabın içindeki doluluk durumuna bakarak tüketimi düzenli olarak kontrol ediniz ve dozaj sisteminin tamamen boşalmasını engellemek üzere kabı vakitli bir şekilde değiştiriniz.

Bulaşıkların yerleştirilmesi

Bulaşıklardan büyük yemek kalıntılarını temizleyiniz.

Bulaşıkların akan su altında önceden yıkanmasına gerek yoktur!

Şunları dikkate alınız:

⚠️ Asitler ve çözücüler sonucu hasar. Asit ve çözücü kalıntıları, özellikle de tuz asidi ve klor içeren çözeltiler yıkama kabine girmemelidir. Yıkama kabini içine asit ve çözücü girmemelidir.

⚠️ Üzerinde kül, kum, vaks, gres yağı veya boya bulunan bulaşıklar sonucu hasar. Bu tür maddeler bulaşık makinesine zarar verir. Üzerinde kül, kum, vaks, gres yağı veya boya bulunan bulaşıkları bulaşık makinesinde yıkamayınız.

Bulaşıkları, sepetlerin bunlar için öngörülmiş yerlerine yerleştiriniz. Bunun için aşağıdaki bilgileri dikkate alınız:

- Bulaşıkları, tüm yüzeyleri suyla yıkanabilecek şekilde yerleştiriniz. Ancak bu şekilde düzgün temizlenebilirler!
- Tabakları üst ve alt sepete, çukur kısımları sepetin ortasına bakacak şekilde yerleştiriniz (takip eden sayfadaki şekilleri dikkate alınız).
- Bulaşıklar iç içe durmamalı ve birbirlerinin üzerini örtmemelidir.
- Tüm parçaların sağlam bir şekilde durmasına dikkat ediniz.
- Fincan, bardak, tencere vb. gibi içi oyuk bulaşıkları ağızları aşağıya bakacak şekilde sepete yerleştiriniz.
- Uzun, ince ve içinde boşluk bulunan kapları sepetin mümkün olduğunca ortasına yerleştiriniz. Bu alanda, püskürtülen su içi oyuk bulaşıklara daha iyi ulaşır.
- Derin kaplar, suyun dışarı akabilmesi için mümkün olduğunca eğik yerleştirilmelidir.
- Püskürtme kollarının yüksek parçalar veya sepetlerden çıkan parçalar sonucu engellenmemesine dikkat ediniz. Gerekirse elinizle bir dönüş kontrolü gerçekleştiriniz.

- Büyük bulaşıkları alt sepette yıkamak için üst sepeti dışarı almanız mümkündür.
- Küçük parçalar sepetlerin telleri arasından düşebilir. Bu nedenle küçük parçaları çatal-bıçak sepetine koyunuz.

Uygun olmayan bulaşıklar

- Tahta veya tahta parçalı bulaşıklar: bunlar yıpranır ve görüntüleri bozulur. Ayrıca kullanılan yapıştırıcılar bulaşık makinesine uygun değildir. Tahta parçalar sökülebilir.
- Sanat eserleri ve antikalar, değerli vazolar veya süslemeli bardaklar bulaşık makinesinde yıkanmaya uygun değildir.
- Isıya dayanıklı olmayan malzemeden plastik parçalar deforme olabilir.
- Bakır, pirinç, çinko ve alüminyum eşyalar renk değiştirebilir veya matlaşabilir.
- Sır üstü desenler: bunlar çok fazla yıkandığında solabilir.
- Narin bardaklar ve kristal eşyalar bulaşık makinesinde defalarca yıkandıklarında bulanıklaşabilirler.

Bulaşıkların yerleştirilmesi

Tavsiyemiz:

- “Bulaşık makinesinde yıkanabilir” işaretiyle sahip, bulaşık makinesinde yıkanmaya uygun mutfak malzemeleri kullanınız.
- Bardaklar çok fazla yıkandıklarında bulanıklaşabilir. Bu sebeple, hassas bardaklar için düşük sıcaklıklı programlar (bkz. “Program tablosu” bölümü) ve uygun deterjan kullanınız. Böylece, bulanıklaşma riski daha düşük olur.

Lütfen dikkat!

Gümüş ve alüminyum kükürtlü gıdalarla temas halinde renk değiştirebilir.

⚠ Kimyasal tepkime sonucu tehlike
Alüminyum parçalar (örneğin yağ filtresi) bulaşık makinesinde, yüksek oranda kostik alkaline endüstriyel deterjanlar kullanarak yıkanmamalıdır.
Malzeme hasarı ortaya çıkabilir. Olağanüstü durumlarda patlamaya benzer bir kimyasal reaksiyon oluşur (ör. patlayıcı gaz reaksiyonu).
Ön işlemden geçirilmiş alüminyum parçaları bulaşık makinesinde yıkamayınız.

Üst sepet

Fincan tabakları, fincan, bardak, tatlı kaseleri gibi küçük, hafif ve narin bulaşıkları ve de ısıya dayanıklı hafif plastik parçaları üst sepete yerleştiriniz.

Ayrıca küçük alçak tencereler de üst sepette yıkanabilir.

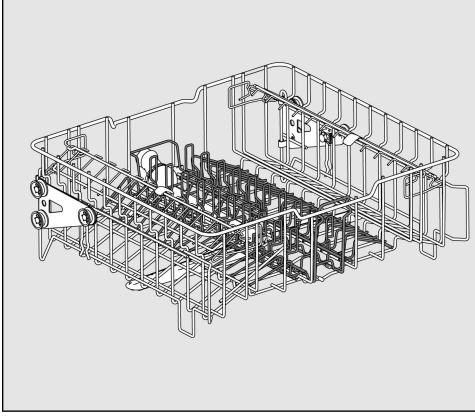

APFD 415 iç aksesuarlı APFD 215 üst sepet

Ortadaki iç aksesuar, büyük tencereleri yıkamak veya başka iç aksesuarlar ile değiştirmek için üst sepetten çıkarılabilir.

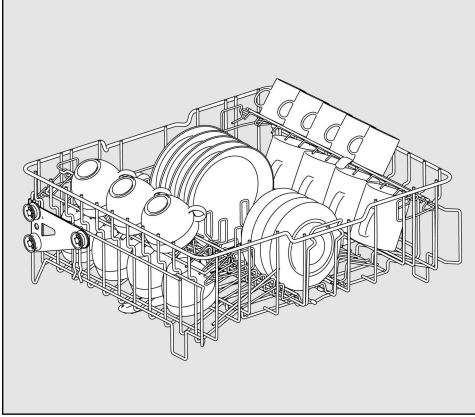

Örneğin 20 adet fincan ve 32 adet fincan tabağı veya 18 adet tatlı tabağı ve 20 adet fincan için APFD 415 iç aksesuarlı.

Fincan rafı

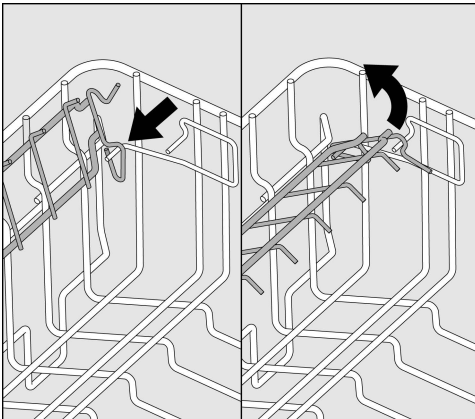

Büyük fincanları, bardakları ve kapları üst sepete yerleştirmek için fincan rafını yukarı doğru kaldırarak yer açabilirsiniz.

- Fincan rafını yukarı kaldırınız.

Büyük parçaları (örneğin servis tabakları) alt sepette yıkayabilmek için üst sepet çıkarılabilir.

Bulaşıkların yerleştirilmesi

Üst sepetin yerinin değiştirilmesi

Üst veya alt sepette yüksek parçalar için daha fazla yer kazanmak üzere, üst sepetin yüksekliğini 5 cm aralıklarla iki konuma ayarlayabilirsiniz.

- Üst sepeti dışarı çekiniz.

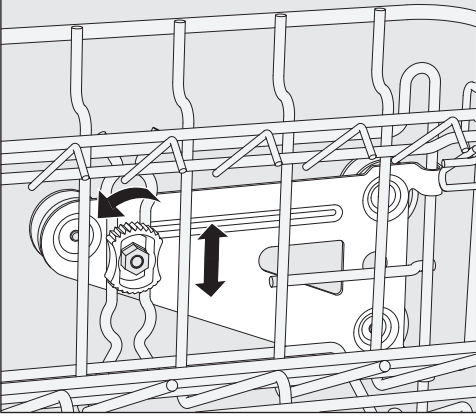

- Her iki taraftaki sabitleme somunlarını gevşetiniz.
- Sepeti istediğiniz konuma kaldırınız veya indiriniz.
- Sabitleme somunlarını yeniden sıkınız.

Üst sepet her iki konumda da düz bir şekilde hizalanmış olmalıdır.

Üst sepeti eğimli olarak yerleştirmeniz halinde su bağlantısı mümkün olmaz.

⚠ Hatalı su bağlantısı konumu sonucu hasar.

Üst sepet yükseklik ayarının ardından su bağlantısının konumu uyarlanmalıdır.

Üst sepet yükseklik ayarının ardından, üst sepeti içeri itmeden önce mutlaka su bağlantısının konumunu uygun şekilde değiştiriniz.

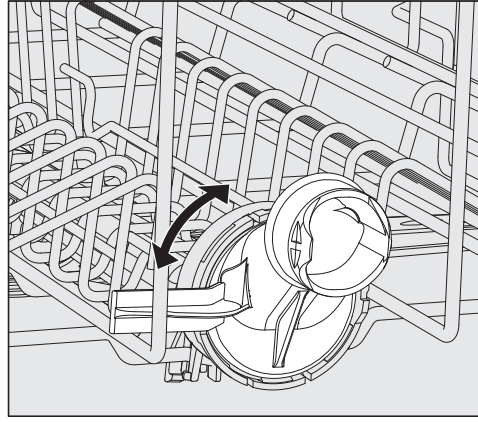

- Üst sepetin su bağlantısını üst veya alt konuma çeviriniz.
Su bağlantısı ilgili konuma hissedilir bir şekilde kenetlenmelidir.

Üst sepetin ayarına bağlı olarak, sepetlere örneğin aşağıdaki çaplara sahip tabaklar yerleştirilebilir:

Örnek APFD 215 üst sepet:

Üst sepet konumu	Üst Sepet Tabak-Ø	Alt Sepet Tabak-Ø
üst	maks. 15 cm	33 cm *
alt	maks. 20 cm	25 cm

* Bunun için alt sepette E 816 tabak rafı kullanılmalıdır.

Alt sepet

Tabak, tencere ve kase vb. gibi büyük ve ağır bulaşıkları alt sepete yerleştiriniz. İnce çeperli hafif bardakları sadece buna özel iç aksesuara veya alt sepete yerleştiriniz.

Tabakları, en iyi yıkama sonucunu elde etmek için daima resimlerde gösterildiği gibi üst tarafları içe bakacak şekilde yerleştiriniz.

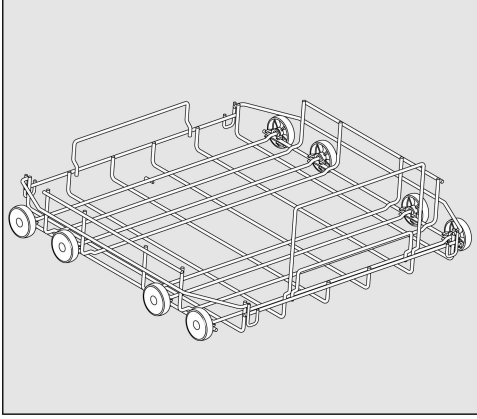

APFD 220 alt sepet taşıyıcı

Plastik sepetleri, farklı iç aksesuarları ve çatal-bıçak bölmesi yerleştirmek için.

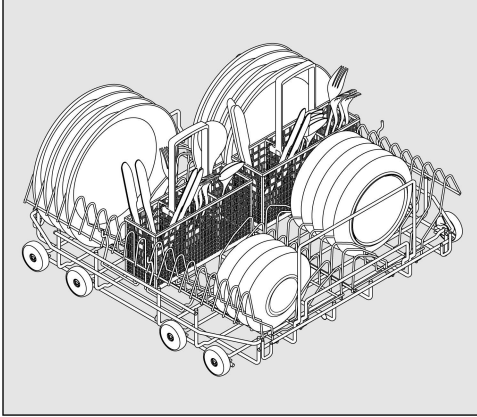

2 adet E 816 iç aksesuarlı ve 2 adet APFD 420 çatal-bıçak bölmeli APFD 220 alt sepet

Her birine Ø 25 cm'lik 32 adet tabak ve çeşitli çatal-bıçaklar yerleştirilebilir. Çatal-bıçak bölmesi olmaksızın, E 816 ek aksesuarların her birine Ø 25 cm'lik 38 adet tabak yerleştirilebilir.

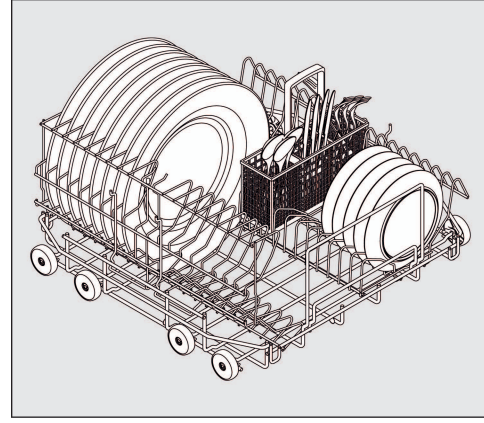

90° döndürülmüş E 816 iç aksesuarlı APFD 220 alt sepet

APFD 420 çatal-bıçak bölmesiyle, Ø 33 cm'lik 32 adet tabak ve çeşitli çatal-bıçak yerleştirilebilir. Çatal-bıçak bölmesi olmaksızın, döndürülmüş E 816 iç aksesuara Ø 33 cm'lik 38 adet tabak yerleştirilebilir.

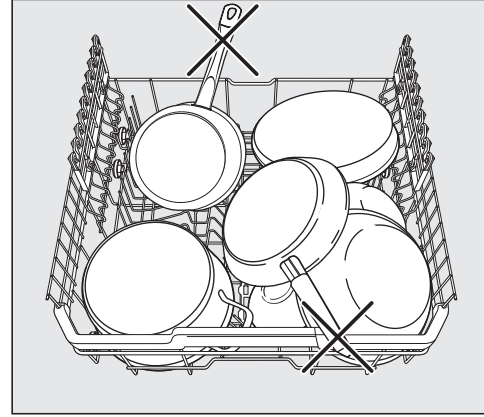

Çıktı yapan bulaşıklar nedeniyle hasarlar
Çıktı yapan bulaşıklar, bulaşık makinesinin iç kısmına zarar verebilir.
Sepetleri doldururken, örneğin saplar gibi bulaşık parçalarının sepetlerin kenarlarından çıktığını yapmamasına dikkat ediniz.

Bulaşıkların yerleştirilmesi

Plastik sepet iç aksesuarı

APFD 220 alt sepet taşıyıcı, 500 x 500 mm boyutlarında plastik sepetler ile donatılabilir.

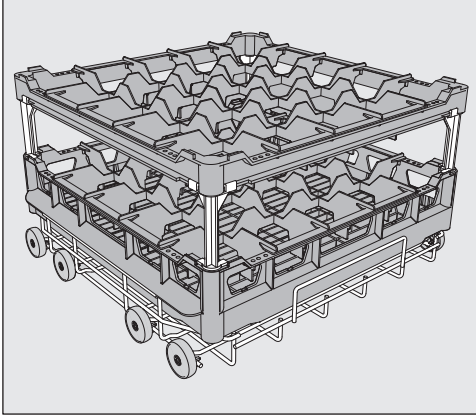

Üst sepette plastik sepet kullanmak için özel O 885 üst sepet taşıyıcıya gerek vardır (maksimum bulaşık yüksekliği 130 mm).

Alt sepete daha yüksek bulaşıklar yerleştirmek için özel U 876 alt sepet taşıyıcıya gerek vardır.

Hangi sepet kombinasyonlarının kullanılacağı, bulaşıkların türü, büyüklüğü ve şekline bağlıdır.

Sepet türlerine ilişkin daha fazla bilgi için Miele bayinize veya Miele müşteri hizmetlerine başvurunuz.

Örnekler: (Alt sepetler)

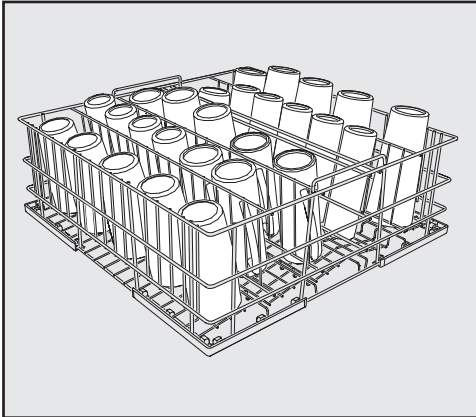

U 525/5 sıralı tel sepet

Tel sepet en fazla 8 cm çapında bardaklar için kullanılabilir.

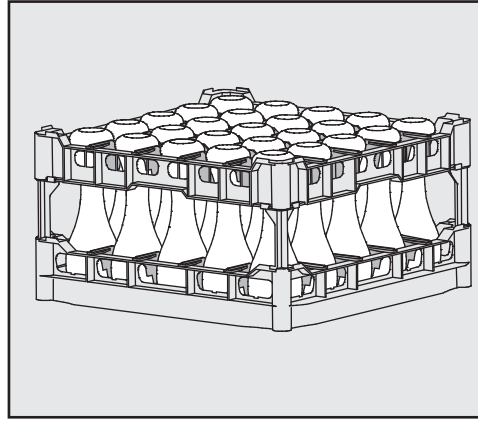

Farklı bardak yükseklikleri için bölmelere sahip U 534–U 537 plastik sepetler

Bu örnekte plastik sepet, yüksek üst çerçeveye uzun uzatma parçaları vasıtasıyla bağlanmıştır. (Sadece U 876 alt sepet desteğiyle)

Plastik sepetin takılması

Ana sepetin ④ yüksekliği, üst çerçeve ① ve isteğe bağlı olarak uzun ② veya kısa ③ uzatma parçalarıyla değiştirilebilir.

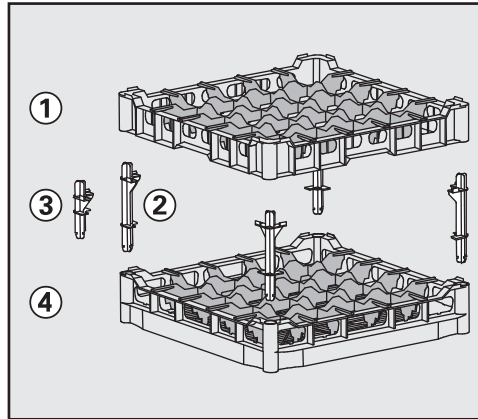

- Dört uzatma parçasının tümünü ana sepete ④ takınız.
- Üst çerçeveyi ① uzatma parçalarının üstüne sıkıca bastırınız.



Gücün açılması

- Musluk kapalı ise açınız.

Bulaşık makinesinin elektrik bağlantısı yapılmış olmalıdır.

- Ekranda, aşağıda belirtilen gösterge gösterilene kadar  tuşunu basılı tutunuz:



Bulaşık makinesi kullanıma hazır olduğunda, ekran göstergesi değişir ve program seçenekleri gösterilir, örnek:

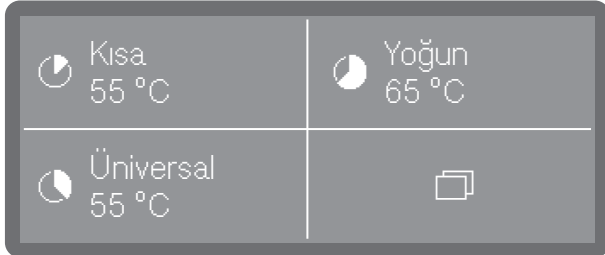

Hafıza fonksiyonu etkinleştirildiyse, son olarak başlatılmış program gösterilir, örnek:

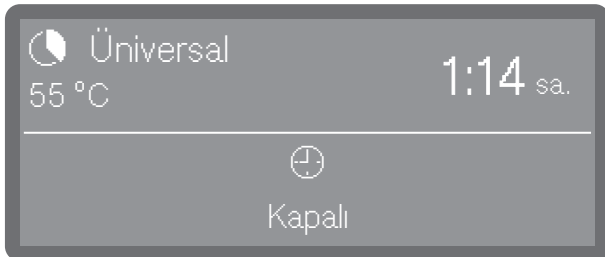

Program seçimi

Program seçimini daima bulaşığın türü ve kirlilik derecesine göre yapınız.

Bir program seçildiği anda, *Start/Stop* tuşundaki LED yanıp sönmeye başlar.

 tuşu ile program başlamadan önce, örneğin başka bir program seçmek için program seçeneklerine geri dönebilirsiniz. Program başladıktan sonra bunu yapmanız mümkün değildir. Gerekmesi halinde programı iptal etmelisiniz (bkz. "Program iptali" bölümü).

Favorilerin seçilmesi

Sık kullanılan programlar favoriler olarak atanabilir. Ekranda 1 ila 3 favori görüntülenebilir ve doğrudan seçilebilir. Atama istenildiği gibi değiştirilebilir (bkz. "Favoriler" bölümü).



- Doğrudan bir program seçiniz.

Hafıza fonksiyonu etkinleştirildiyse, ekranda son olarak seçilmiş program gösterilir. Bu durumda program, doğrudan *Start/Stop* tuşuna basılarak başlatılabilir.

Çalıştırma



Program listesi

Doğrudan seçim tuşlarıyla erişilmesi mümkün olmayan programlar program listesinden seçilebilir.

-  Diğer tuşuna basınız.
- Ardından  Diğer programlar seçeneğini seçiniz

Ekranda şu seçim menüsü görüntülenir:



-  ve  tuşlarıyla listede geziniz ve programlardan birini seçiniz.

Ekranda seçilen program gösterilir, örnek:

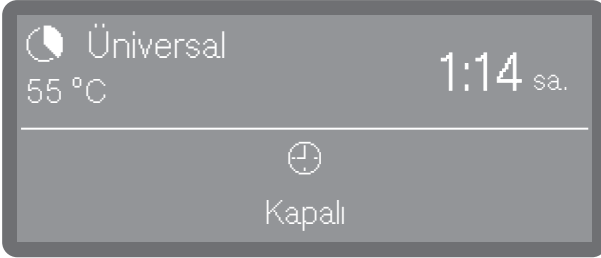

Start/Stop tuşu yanıp sönmeye başlar.

Programın başlatılması

- *Start/Stop* tuşuna basınız (*Start/Stop* tuşu LED'i yanar).

Program başladıktan sonra programı değiştirmek mümkün olmaz.

Çalışmakta olan programı ya durdurabilir (bkz. "Programın durdurulması") ya da iptal edebilirsiniz (bkz. "Programın iptal edilmesi").

Programın zamanlayıcı aracılığıyla başlatılması

Bir programın başlatılmasını, örneğin gece tarifesi için yararlanmak üzere, geciktirme olanağı mevcuttur. Programın başlatılacağı bir başlangıç zamanı (Başlama saati) veya programın sonlandırılması gereken en geç bitiş zamanı (Bitiş saati) ayarlanır. Bu zamanlar, ayarlanmış güncel saat esas alınarak ayarlanır, bkz. "Güncel saat" bölümü.

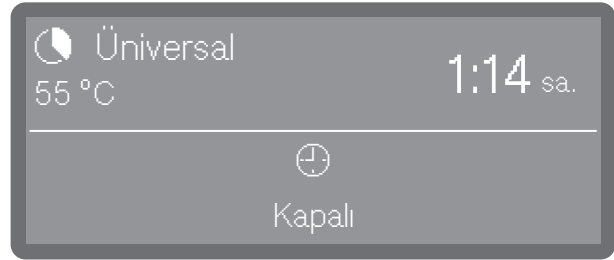

Zamanlayıcı ayarı

- Bir program seçiniz.

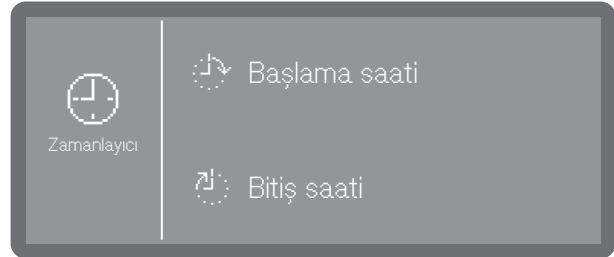

- Zamanlayıcı ayarı için  üzerine dokununuz.



- Ardından başlangıç zamanını ( Başlama saati) veya bitiş zamanını ( Bitiş saati) seçiniz.



- Saati \wedge (arttır) ve \vee (azalt) ok tuşları yardımıyla ayarlayınız ve girişinizi OK ile onaylayınız.

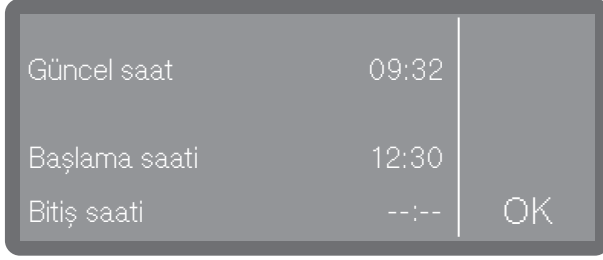

- Tekrar OK ile onaylamanız gereken bir özet gösterilir.



Böylece zamanlayıcı etkinleştirilmiştir.

Zamanlayıcının değiştirilmesi

- Ayarlanmış zamanlayıcı saatini değiştirmek istediğinizde, program görünümüne geri dönmek için öncelikle \leftarrow tuşuna basınız.
- ⌚ sembolüne dokununuz. Ardından yeni bir başlangıç veya bitiş zamanı girebilirsiniz.

Zamanlayıcının silinmesi

- *Start/Stop* tuşuna basınız.

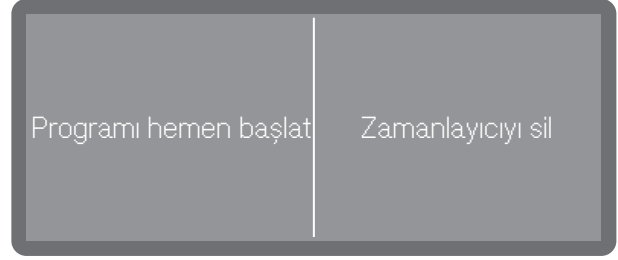

İsteğe bağlı olarak zamanlayıcı ayarını doğrudan silebilir (*Zamanlayıcıyı sil*) veya zamanlayıcıyı programı hemen başlatarak silebilirsiniz (*Programı hemen başlat*).

Alternatif olarak program görünümünde yeniden ⌚ sembolüne dokunabilir ve takip eden ayarlardan zamanlayıcıyı silebilirsiniz.

Program akış göstergesi

Bir program başladıktan sonra ekranda program adı, güncel olarak devam eden yıkama bloğunun tanımı ve kalan süre görüntülenir.

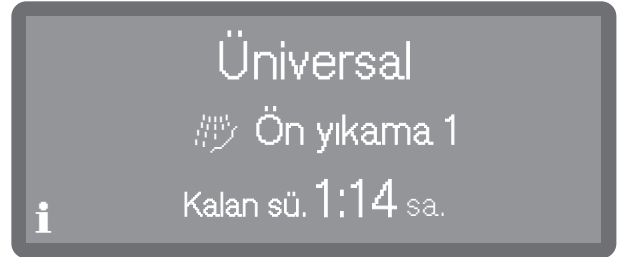

Programın çalışması sırasında, örneğin istenen ve güncel sıcaklık gibi program parametreleri görüntülenebilir.

- Bunun için **i** sembolüne dokununuz.

Çalıştırma

Program sonu

Normal bir şekilde sona eren bir programın ardından Start/Stop tuşunun LED'i söner ve ekranda aşağıda belirtilen gösterge belirir.



Buna ek olarak fabrika ayarlarında, yaklaşık 3 saniye boyunca bir sinyal sesi duyulur. Sinyal sesi, her 30 saniyede bir üç kez tekrarlanır. Sinyal sesleri ayarına ilişkin olarak bkz. "Ses seviyesi" bölümü.

■ Üzerine dokunarak göstergelyi onaylarsınız.

Program sonunda, programın çalışması sırasında tuz haznesinde ve sıvı işlem kimyasalları kaplarında düşük dolun seviyeleri ölçüldüyse veya bir sonraki bakım zamanını bildiren sistem bildirimleri gösterilebilir. Her bildirim tek tek OK ile onaylanmalıdır.

Gücün kapatılması

■ Ekran kararına kadar  tuşunu basılı tutunuz.

Bulaşıkların boşaltılması

Sıcak bulaşıklar çarpmaya karşı duyarlıdır! Bu sebeple, makinenin gücünü kapattıktan sonra bulaşıkları elle rahatça tutulabilecek bir sıcaklığa gelene kadar bulaşık makinesinde bırakınız.

Cihazın gücünü kapattıktan sonra kapağını tamamen açarsanız, bulaşıklar daha hızlı soğur.

Önce alt sepeti, ardından üst sepeti boşaltınız. Bu şekilde, üst sepetten alt sepetteki bulaşıkların üzere su damlamasını önlersiniz.

Programın durdurulması

Başlamış olan bir program sadece acil durumlarda, örneğin bulaşıkların şiddetle birbirine çarpması halinde durdurulmalıdır.

 Haşlanma, yanma veya kimyasal yanığı tehlikesi!

Bulaşıklar, yük taşıyıcılar ve yıkama kabini- nin içi çok sıcak olabilir.

Ayrıca kapak açılırken dışarı sıcak buhar çıkabilir. Yıkama evresine bağlı olarak, göz- lerde ve solunum yollarında tahrişlere ve kimyasal yanıklara yol açabilecek işlem kimyasalları açığa çıkmış olabilir.

Bir programı, sadece zorunlu durumlarda durdurunuz.

Kapağı yavaşça ve dikkatle açınız ve dışarı çıkabilecek buhar ile temas etmekten kaçınınız. Bulaşıklara dokunmanızdan kaynaklanacak risklerden tamamen kendiniz sorumlusunuz.

- Kapağı açınız.
- Bulaşıkları sağlam duracak şekilde yerleştiriniz.
- Programın devam etmesi için kapağı tekrar kapatınız.

Durdurulan program, otomatik olarak kaldığı yerden devam eder.

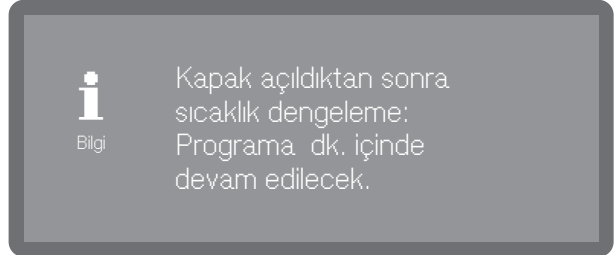

Yıkama kabini- nin iç kısmındaki sıcaklık o anda 50 C'den yüksekse, önce basınç dengeleme uygulanır. Ardından program devam ettirilir.

Programın iptal edilmesi

Başlamış olan bir programı, sadece zorunlu durumlarda ör. programı değiştirmek istiyorsanız iptal ediniz.

Bir hata durumunda program otomatik olarak iptal edilir.

⚠ Sıcak bulaşık sonucu haşlanma ve yanma tehlikesi.
Bulaşıklar ve yıkama kabini çok sıcak olabilir.
Kapağı yavaş bir şekilde açınız ve bulaşıklara veya kabinin iç yüzeylerine dokunmayınız.

- *Start/Stop* tuşuna basınız.

Ekranında şu soru görüntülenir:

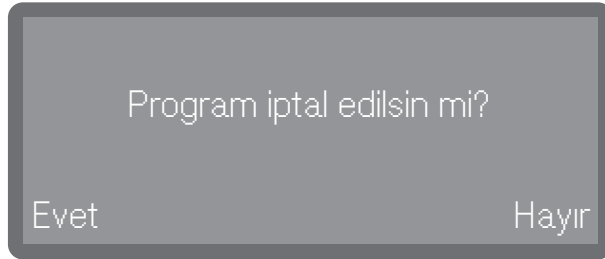

- Evet seçeneğini seçiniz ve *OK* tuşu ile onaylayınız.

Program ancak Evet onaylandığında iptal olur.

Ekranında şu bildirim görüntülenir:

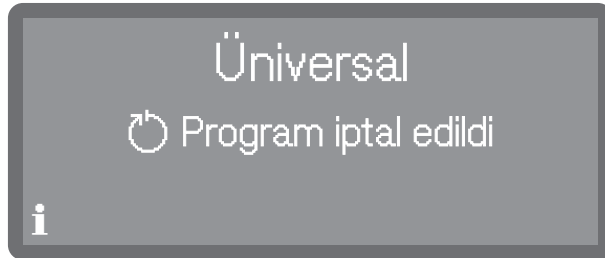

Kapak açılmalıdır.

Programı değiştiriyorsanız ve deterjan haznesinin kapağı açılmış ise, gerekirse ek deterjan koyunuz.

Makine fonksiyonları

Makine fonksiyonları menü ögesi, ancak bir harici dozaj etkinleştirildiğinde gösterilir.

 Makine fonksiyonları menüsü, günlük rutin çalışmaların desteklenmesine yönelik önemli tüm fonksiyonları kapsar.

Fabrika ayarları ✓ onay işareti ile belirtilir. Ayarları nasıl gerçekleştirebileceğiniz genel görünümünden sonra açıklanmıştır.

Menü yapısı

 Diğer

 Makine fonksiyonları

 Dozaj sistemleri *)

 Dozaj yolları dolumu

 Deterjan kabı

 Parlatıcı kabı

 Dozaj yolları yıkama

 Deterjan kabı

 Parlatıcı kabı

*) Sadece etkin dozaj sistemleri gösterilir

Dozaj sistemleri

Sıvı maddelere yönelik dozaj sistemleri, ancak sistemde hiç hava veya tortu birikintisi bulunmuyorsa güvenilir bir dozajlama gerçekleştirilebilir.

Dozaj yollarının doldurulması

Dozaj sistemlerinin doldurulması, aşağıda belirtilen durumlarda zorunludur:

- Dozaj sisteminin ilk defa kullanılması
- Sıvı madde yetersizliğinden dolayı hava emildiğinde veya sistem tamamen boşaltıldığında.

Dozaj yollarını doldurmadan önce, haznelerin yeterli miktarda dolu olduklarından ve dozaj borularının kaplara sıkıca bağlanmış olduğundan ve hava çekmeyeceklerinden emin olunuz.

Menü, aşağıda belirtilen giriş yolunda kayıtlıdır.

 Diğer

 Makine fonksiyonları

 Dozaj sistemleri *)

 Dozaj yolları dolumu

*) Sadece etkin dozaj sistemleri gösterilir



- Deterjan kabı

Deterjan dozaj sistemini doldurunuz.

- Parlatıcı kabı

Parlatıcı dozaj sistemini doldurunuz.

- Doldurmak istediğiniz dozaj sistemini seçiniz.

Ardından doldurma işlemini başlatmak isteyip istemediğiniz sorulur, örneğin:

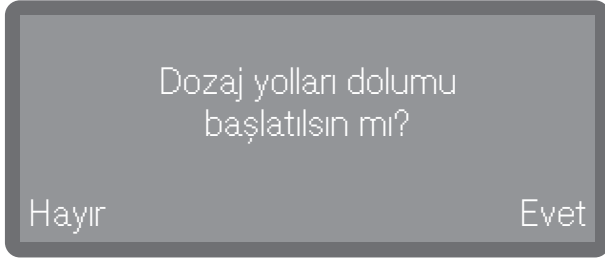

- İşlemi başlatmak için Evet seçeneğini seçiniz.

Dozaj sistemi otomatik olarak doldurulur. İşlem sorunsuz tamamlandıktan sonra Dozaj yolları dolumu tamamlandı bildirimini görüntülenir. Doldurma işlemi bitmeden durdurulursa, işlem tekrarlanmalıdır.

- Hayır seçeneğini seçtiğinizde işlemi bu noktada iptal edersiniz.

Dozaj yollarının yıkanması

Bir dozaj sistemi, aşağıda belirtilen durumlarda yıkanmalıdır:

- Dozaj sistemine yanlışlıkla yanlış maddenin doldurulması
- Dozaj yollarında veya haznelerde, sistemleri tamamen veya kısmen tıkayabilecek tortu birikintilerinin oluşması Tortu birikintileri, örneğin uzun çalışmama dönemlerinden sonra veya normalde değiştirilmesi gereken kaba sıvı madde ilave edildiğinde oluşabilir.
- Örneğin bir kova gibi temiz bir kaba berrak temiz su doldurunuz.

 Dozaj sistemindeki hasarlar.

Suyun içinde bulunan, örneğin kum, tüy veya benzeri gibi küçük yabancı cisimler, dozaj sistemi tarafından çekilebilir ve dozaj sistemini tıkayabilir veya bozabilir. Suda yabancı cisimlerin bulunmadığından emin olunuz.

- Dozaj borusunu su dolu kaba daldırınız. Borunun emiş delikli alt ucu tamamen suyla kaplanmalıdır.
- Devrilmemesi veya kaptan dışarı çıkmaması için boruyu sabitleyiniz.

Makine fonksiyonları

Menü, aşağıda belirtilen giriş yolunda kayıtlıdır.

 Diğer

 Makine fonksiyonları

 Dozaj sistemleri *)

 Dozaj yolları yıkama

*) Sadece etkin dozaj sistemleri gösterilir



- Deterjan kabı

Deterjan dozaj sisteminin yıkanması.

- Parlatıcı kabı

Parlatıcı dozaj sisteminin yıkanması.

■ Yıkamak istediğiniz dozaj sistemini seçiniz.

Ardından yıkama işlemini başlatmak isteyip istemediğiniz sorulur, örneğin:

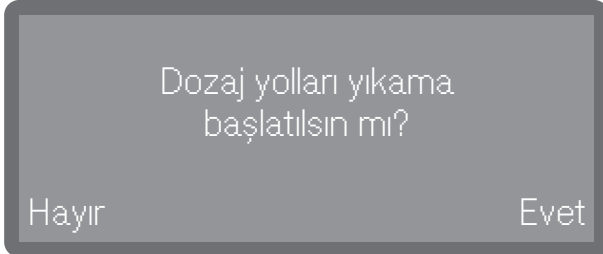

■ İşlemi başlatmak için Evet seçeneğini seçiniz.

Dozaj sistemi otomatik olarak yıkanır. İşlem sorunsuz tamamlandıktan sonra Dozaj yolları yıkama tamamlandı bildirimini görüntülenir. Yıkama işlemi bitmeden iptal edilirse, işlem tekrarlanmalıdır.

■ Hayır seçeneğini seçtiğinizde işlemi bu noktada iptal edersiniz.

 Ayarlar menüsünde makine kumandasının temel parametreleri kayıtlıdır.

Fabrika ayarları onay işareti ile belirtilir. Ayarları nasıl gerçekleştirebileceğiniz genel görünümünden sonra açıklanmıştır.

Menü yapısı

 Diğer

 Ayarlar

 Güncel saat

 Saat formatı

 12 sa.

 24 sa.

 Ayarla

 Tarih

 Tarih formatı

 GG/AA/YYYY

 AA/GG/YYYY

 YYYY/AA/GG

 Tarih ayarı

 Ekran parlaklığı

 Ses seviyesi

 Sinyal sesleri

 Tuş sesi

 Tuş reaksiyonu

 Doğrudan

 Gecikmeli

 Karşılama melodisi

 Açık

 Kapalı

 Sıcaklık birimi

 °C

 °F

Güncel saat

Güncel saat, gecikmeli başlatma ve ekran göstergesi için gerekir. Gösterim formatı ve gerçek güncel saat ayarlanır.

Yaz ve kış saatleri arasında otomatik geçiş gerçekleşmez.
Gerektiğinde bu değişikliği kendiniz yapmalısınız.

Güncel saat formatı seçimi

Menü, aşağıda belirtilen giriş yolunda kayıtlıdır.

 Diğer

 Ayarlar

 Güncel saat

 Saat formatı

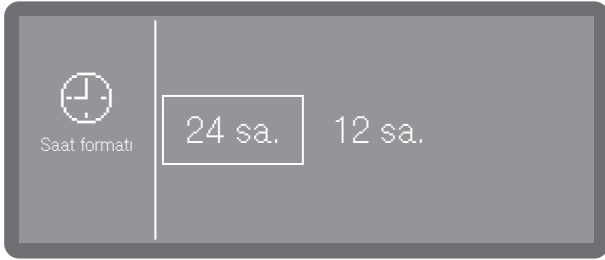

- 24 sa.

Güncel saatin 24 saatlik formatta gösterilmesi.

- 12 sa.

Güncel saatin 12 saatlik formatta gösterilmesi (am/pm).

■ Dokunarak bir format seçiniz.

Güncel saat ayarı

Güncel saat ayarı ayarlanan güncel saat formatında yapılır.

Menü, aşağıda belirtilen giriş yolunda kayıtlıdır.

 Diğer

 Ayarlar

 Güncel saat

 Ayarla

Güncel saat ayarı, belirlenmiş olan güncel saat formatında yapılır.



■ Güncel saati \wedge (arttır) ve \vee (azalt) ok tuşları yardımıyla ayarlayınız ve girişi OK butonu ile onaylayınız.

Tarih

Gösterim formatı ve güncel tarih ayarlanır.

Tarih formatının seçilmesi

Menü, aşağıda belirtilen giriş yolunda kayıtlıdır.

📁 Diğer

⚙️ Ayarlar

📅 Tarih

📅 Tarih formatı

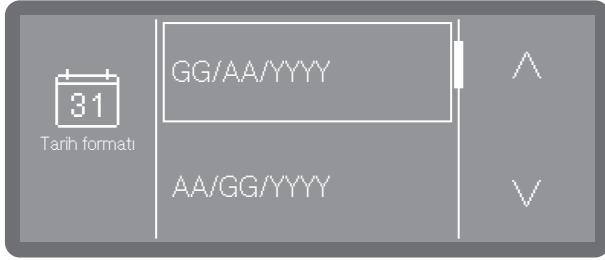

- GG günü ifade eder (G = Gün)

- AA ayı ifade eder (A = Ay)

- YYYY yılı ifade eder (Y = Yıl)

- İstedığınız formata ^ ve v ok tuşlarıyla gidiniz ve tıklayarak bu formatı seçiniz.

Tarih ayarı

Menü, aşağıda belirtilen giriş yolunda kayıtlıdır.

📁 Diğer

⚙️ Ayarlar

📅 Tarih

📅 Tarih ayarı



- Yılı ^ ve v ok tuşlarıyla ayarlayınız.

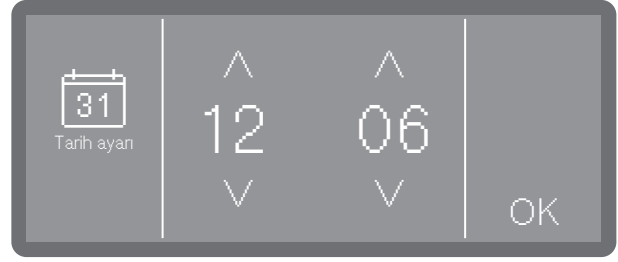

- Günü ve ayı ^ ve v ok tuşlarıyla ayarlayınız.
- Ayarı OK ile kaydediniz.

Ekran parlaklığı

Burada ekranın parlaklığı ayarlanır.

Menü, aşağıda belirtilen giriş yolunda kayıtlıdır.

📁 Diğer

⚙️ Ayarlar

☀️ Ekran parlaklığı

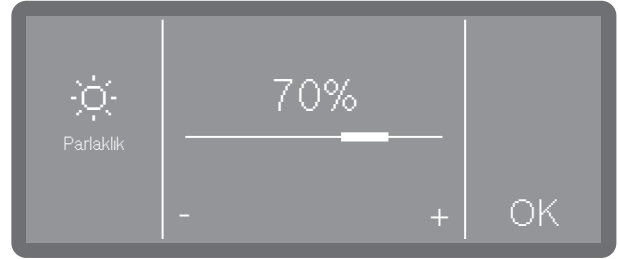

- Ekranın parlaklığını - (daha koyu) ve + (daha parlak) işaretlerine dokunarak ayarlayınız ve ayarı OK tuşuna basarak kaydediniz.

Ses seviyesi

Kumanda paneline sesli sinyal verici entegre edilmiştir; bu sinyal verici, aşağıda belirtilen durumlarda geri bildirimde bulunabilir:

- Tuş sesi; kumanda tuşlarına basıldığında
- Sinyal sesleri; program sonunda ve sistem bildirimlerinde (uyarılar)

Menü, aşağıda belirtilen giriş yolunda kayıtlıdır.

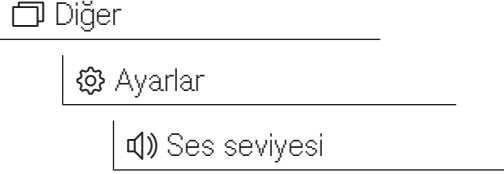

Tuş sesi ve Sinyal sesleri için ses seviyesi aynı şekilde ayarlanır.

- Tuş sesi veya Sinyal sesleri seçeneklerinden birini seçiniz.

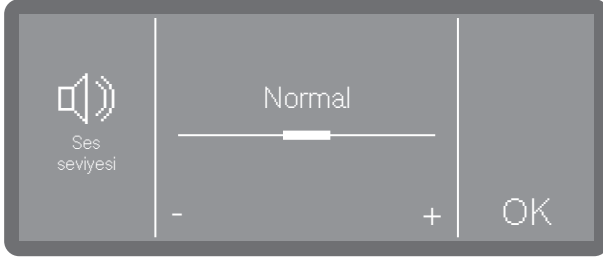

- Ses seviyesini - (azalt) ve + (arttır) işaretine tıklayarak ayarlayınız. En düşük ayarda ses kapalıdır ve gerektiğinde Açık seçeneği (+ işareti yerine gösterilir) ile tekrar açılabilir.
- Ayarı OK ile kaydediniz

Tuş tepkisi

Ekrandaki tuş alanları gecikmeli tepki verecek şekilde ayarlanabilir ve bu durumda tuş alanları basılı tutulduklarında tepki verirler. Bu şekilde yanlışlıkla basılan tuşların tepki vermesi engellenebilir.

Menü, aşağıda belirtilen giriş yolunda kayıtlıdır.

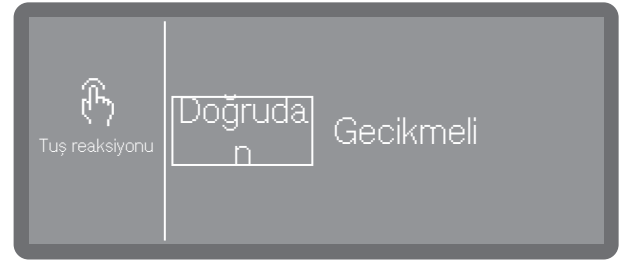
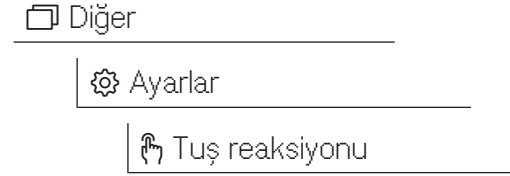

- Doğrudan
Üzerine basılan tuşlar doğrudan tepki verir.
- Gecikmeli
Üzerine basılan tuşlar gecikmeli olarak tepki verir ve tepki vermeleri için basılı tutulmalıdır.
- Bir seçenek seçiniz.

Karşılama melodisi

Bulaşık makinesinin gücünü açtığınızda ya da kapattığınızda kısa bir melodi duyulur. Bu seçenek yardımıyla melodinin verilmesini devre dışı bırakabilir ve tekrar etkinleştirebilirsiniz.

Menü, aşağıda belirtilen giriş yolunda kayıtlıdır.



- Aç
Bulaşık makinesinin gücü açıldığında bir karşılama melodisi çalar.
- Kapalı
Melodi kapalı.
- Bir seçenek seçiniz.

Sıcaklık birimi

Ekranda sıcaklık göstergesi, isteğe bağlı olarak °C (Santigrad Derece) veya °F (Fahrenheit Derece) biriminde görüntülenebilir.

Menü, aşağıda belirtilen giriş yolunda kayıtlıdır.



- °C
Santigrad Derece biriminde sıcaklık göstergesi
- °F
Fahrenheit Derece biriminde sıcaklık göstergesi
- Üzerine dokunarak istediğiniz seçeneği seçiniz.

Gelişmiş ayarlar

 Gelişmiş ayarlar menüsünde tüm yönetici işlemleri ve ayarları bulunur.

 Gelişmiş ayarlar menüsüne erişim bir PIN kodu ile korunmuştur. Menüyü açmak istediğinizde PIN kodunu girmelisiniz.

Fabrika ayarları  onay işareti ile belirtilir. Ayarları nasıl gerçekleştirebileceğiniz genel görünümünden sonra açıklanmıştır.

Menü yapısı

 Diğer

 Gelişmiş ayarlar

 Program kilidi, süzgeç ^{*)}

 Aç

 Kapalı 

 Standby/Off

 10 dk. sonra bekleme mod.

 10 dk. sonra kapalı

 Kayıt defteri

 Su

 Soğuk su tüketimi

 Sıcak su tüketimi ^{*)}

 Sıvı deterjan

 Parlatıcı

 Çalışma saati (toplam)

 Program döngüleri

 Service zaman aralığı

 Program onayı

 Tüm programlar 

 Seçim

 Favorileri belirle

 Programları yapılandır

 Yıkama sıcaklığı

 Ana yıka. bekletme süre

 Son durulama sıcaklığı

 Son duru. bekletme sü.

 Artırılmış su miktarı

 Ara durulama

 Aç

 Kapalı 



 Sıfırla

 Dozaj sistemleri

 Deterjan, kapak



 Deterjan kabı

 Dozaj konsantrasyonu

 Devre dışı bırak 

 ^{*} Parlatıcı, kapak

 ^{*} Yetersiz ürün gösterge

 ^{*} Aç 

 ^{*} Kapalı

 ^{*} Dozaj konsantrasyonu

 Parlatici kabı

 Dozaj konsantrasyonu

 Devre dışı bırak ✓

 Boşalana kadar dön. s.

 Su sertlik derecesi

 2,5 mmol/l (14° dh) ✓

 Yenileme notu

 1

 Hafıza

 Aç ✓

 Kapalı

 PIN kodu

 PIN kodunu değiştir

 Ağ/WiFi

 Kur

 WPS ile

 Soft AP ile

 Etkinleştir

 Devre dışı bırak

 Bağlantı durumu

 Tekrar kur

 Sıfırla

 RemoteUpdate

 Aç

 Kapalı ✓

 Bayi

 Fuar modu

 Aç

 Kapalı ✓

 Yazılım sürümü

 1-SBAE ID XXXX

 2-EL ID XXXX

 3-EFU ID XXXX

 5-LG ID XXXX

 Tip etiketi

 Fabrika ayarları

 Sadece prog. ayarları

 Tüm ayarlar

 § Yasal Bilgiler

*) Modele bağlı

Süzgeç program kilidi

Yıkama kabinindeki süzgeç kombinasyonu, yıkama suyundaki kaba kir parçacıklarını filtreler. Kir parçacıkları sirkülasyon sistemine girerse, püskürtme kolları, valfler vs. tıkanabilir.

Mikro ince filtre yanlış takıldıysa veya takılı değilse, programın başlatılmasının engellenmesi mümkündür.

Menü, aşağıda belirtilen giriş yolunda kayıtlıdır.

 Diğer

 Gelişmiş ayarlar

 Program kilidi, süzgeç



- Aç

Mikro ince filtre yanlış takıldıysa veya takılı değilse, programların başlatılması engellenir.

Bir program, sadece mikro ince filtre doğru takıldıysa başlatılabilir.

- Kapalı

Programlar, mikro ince filtrenin durumundan bağımsız olarak başlatılabilir. Mikro ince filtre doğru takılmadıysa, onaylanması gereken bir güvenlik sorgusu görüntülenir.

■ Bir seçenek seçiniz.

Bekleme modu/Off

Bulaşık makinesi 10 dakika kullanılmadığında, kullanıma hazır moduna (bekleme modu) getirilebilir veya bulaşık makinesinin gücü otomatik olarak kapatılabilir (Off).

Bekleme modunda bulaşık makinesinin gücü açık kalır ve *Start/Stop* tuşu yanıp söner. Bulaşık makinesi, *Start/Stop* tuşuna basılarak, ekrana dokunarak veya kapak açılarak tekrar etkinleştirilebilir.

Otomatik kapatma işleminden sonra bulaşık makinesinin gücü kapatılmış olur ve  tuşuna basılarak tekrar açılabilir.

Menü, aşağıda belirtilen giriş yolunda kayıtlıdır.

 Diğer

 Gelişmiş ayarlar

 Standby/Off

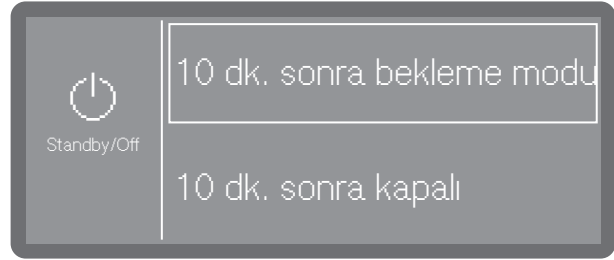

- Standby/Off

10 dakika sonra bekleme moduna geçiş

- 10 dk. sonra kapalı

10 dakika sonra kapanma

■ Bir seçenek seçiniz.

Çalıştırma Günlüğü

Çalıştırma günlüğünde su ve işlem kimyasalları tüketim bilgileri, çalışma saatleri ve program akışları kaydedilir. Makinenin tüm çalışma ömrü burada kayıt altında tutulur.

Ayrıca, Miele yetkili servisi çalıştırma günlüğüne tavsiye edilen bir sonraki bakım tarihini kaydedebilir.

Menü, aşağıda belirtilen giriş yolunda kayıtlıdır.

📁 Diğer

⚙️ Gelişmiş ayarlar

📄 Kayıt defteri

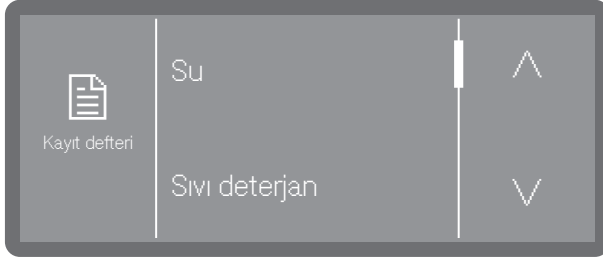

- Su

Litre (l) olarak su tüketimi göstergesi
Çok sayıda su bağlantısı mevcutsa (modelle bağlı), tüketim su türüne göre gösterilir.

- Sıvı deterjan

Sıvı deterjan tüketimi, litre(l)

- Parlaticı

Parlaticı tüketimi, litre(l)

- Çalışma saatleri

Çalışma saatleri

- Program akışları

Tüm program akışları toplamı.
Gösterge, programlara göre bölünebilir.

- Servis aralığı

Bir sonraki servis tarihi hatırlatması. Servis tarihi Miele yetkili servisi tarafından kaydedilir.

■ İstedığınız seçeneğe \wedge ve \vee ok tuşlarıyla gidiniz ve tıklayarak seçiniz.

Çalıştırma günlüğündeki değerler değiştirilemez.

■ Menüden \leftarrow tuşu ile çıkabilirsiniz.

Program onayı

Münferit programları engelleme olanağı mevcuttur. Engellenen programlar, program seçeneklerinde seçilemezler. Bu şekilde, örneğin sadece yıkanacak bulaşık için uygun programların kullanılması sağlanabilir.

Menü, aşağıda belirtilen giriş yolunda kayıtlıdır.

📁 Diğer

⚙️ Gelişmiş ayarlar

📄 Program onayı

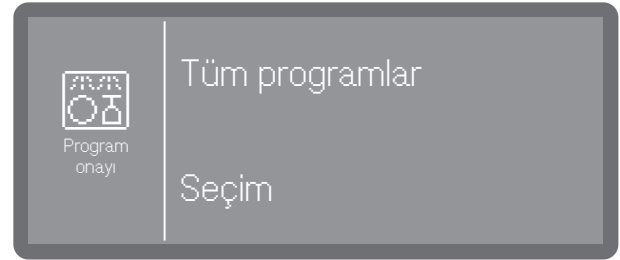

- Tüm programlar

Tüm programlar kullanıma açıktır.

- Seçim

Program seçenekleri sunulur.

■ Bir seçenek seçiniz.

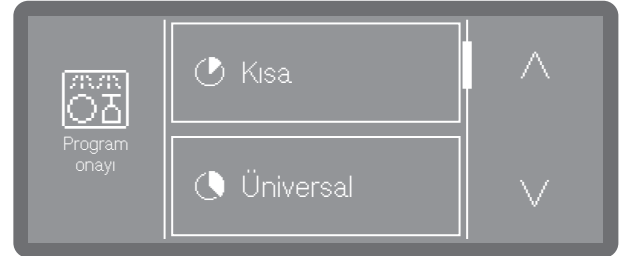

■ \wedge ve \vee ok tuşlarıyla program listesinde geziniz ve kullanıcı için kullanıma açmak istediğiniz programları seçiniz. Çoklu seçim mümkündür. Etkinleştirilmiş programlar bir çerçeve içinde gösterilir.

■ Seçiminizi OK butonu ile kaydediniz

⚙️ Gelişmiş ayarlar

Favorileri belirle

Favori programlar altında, ana ekranda gösterilecek programlar belirlenir. 1–3 adet program seçilebilir. Onaylanmış programlar altında kullanıma açılmış tüm programlar seçilebilir. En az 1 program seçilmelidir. Opsiyonel olarak başka favoriler eklenebilir veya kaldırılabilir. Bir programın birden fazla kez seçilmesi mümkündür. Bu durumda program, ana ekranda seçildiği sayı kadar gösterilir.

Ana ekranın düzeni

Ana ekranın düzeni, seçilen favori program sayısına bağlıdır.

1 favori program

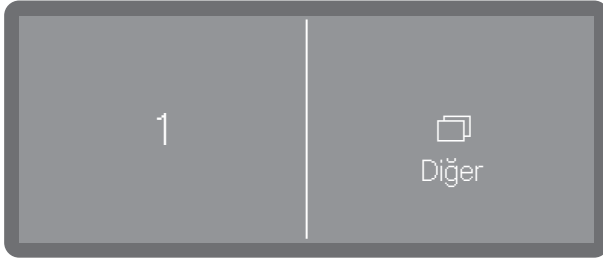

2 favori program

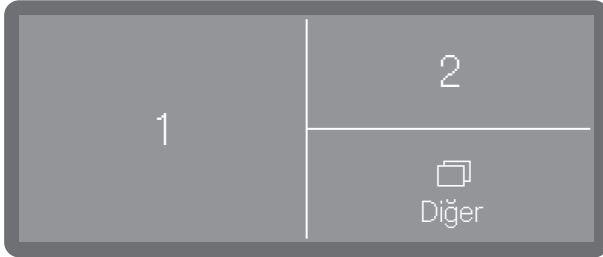

3 favori program

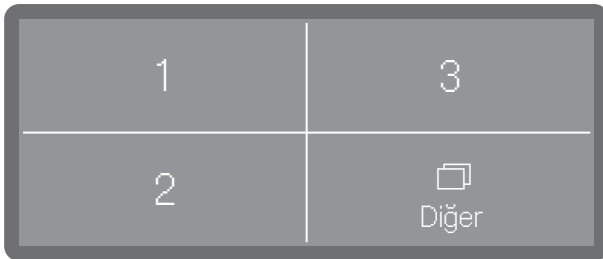

Favorilerin belirlenmesi

Menü, aşağıda belirtilen giriş yolunda kayıtlıdır.

📁 Diğer

⚙️ Gelişmiş ayarlar

☆ Favorileri belirle

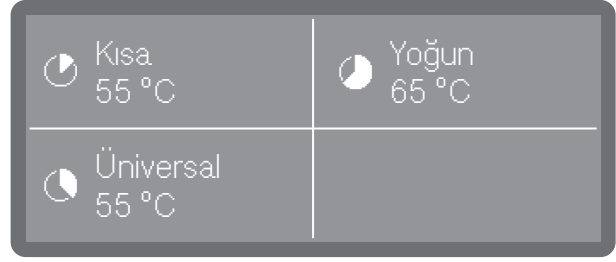

Ekranında üç favori yeri gösterilir.

- Yeni favori atamak istediğiniz favori yerini dokunarak seçiniz.



- ^ ve v ok tuşlarıyla program listesinde gezininiz ve seçtiğiniz favori yerine atamak istediğiniz programı seçiniz.

Ardından Onaylanmış programlar listesinde kullanıma açılmış tüm programlar gösterilir. Liste <boş> bir konum ile başlar. Bu konumu, favori yerine favori atamak istemediğinizde kullanabilirsiniz.

- Favori yerine atamak için bir program seçiniz. Veya favori yerini boş bırakmak isterseniz <boş> seçeneğini seçiniz.

Program parametreleri

Program parametreleri, yıkama gerekliliklerine ve yıkanan bulaşıklara uygun olmalıdır.

Program parametrelerinin değiştirilmesi için özel cihaz ve proses bilgilerine gerek vardır ve bu sebeple sadece deneyimli kullanıcılar ya da Miele yetkili servisi tarafından değiştirilmelidir.

- Öncelikle değiştirmek istediğiniz programı seçiniz.

Program seçimi

Menü, aşağıda belirtilen giriş yolunda kayıtlıdır.

 Diğer

 Gelişmiş ayarlar

 Programları yapılandır

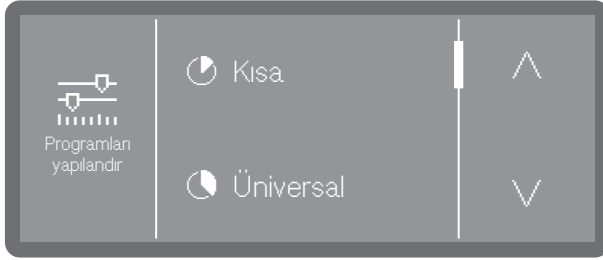

- ^ ve v ok tuşlarıyla program listesinde gezininiz ve değiştirmek istediğiniz programı seçiniz.

Yıkama sıcaklığı

Yıkama sıcaklığına, yıkama suyu ısıtılarak ulaşılır. Sıcaklık, yapılacak işleme uygun olmalıdır.

İşlem kimyasallarının dozajı, fabrikada belirlenmiş bir dozaj sıcaklığında gerçekleştirilir.

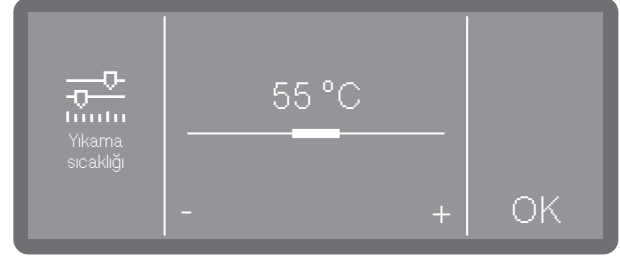

- Sıcaklığı - (azalt) ve + (arttır) işaretine tıklayarak ayarlayınız. Ayar aralığı, modele ve programa bağlı olarak farklılık gösterir.
- Ayarı OK ile kaydediniz

Yıkamada sıcaklık muhafaza süresi

Sıcaklık muhafaza süresi, yıkama bloğu sıcaklığının sabit tutulduğu zaman dilimini ifade eder.

Süper kısa programında sıcaklık muhafaza süresi saniye biriminde girilir ve 5 saniyelik adımlar halinde ayarlanabilir.



- Sıcaklık muhafaza süresini - (azalt) ve + (arttır) işaretine tıklayarak ayarlayınız.
- Ayarı OK ile kaydediniz

⚙️ Gelişmiş ayarlar

Son durulama sıcaklığı

Son durulama sıcaklığına, yıkama suyu ısıtılarak ulaşılır. Sıcaklık, yapılacak işleme uygun olmalıdır.

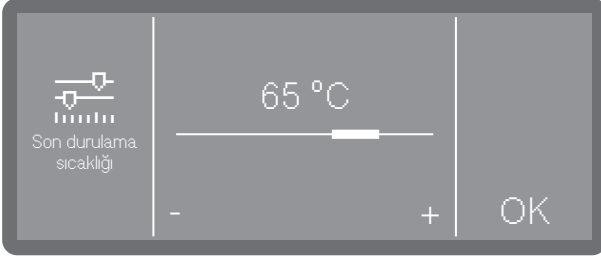

- Sıcaklığı - (azalt) ve + (arttır) işaretine tıklayarak ayarlayınız. Ayar aralığı, modele ve programa bağlı olarak farklılık gösterir.
- Ayarı OK ile kaydediniz

Son durulamada sıcaklık muhafaza süresi

Sıcaklık muhafaza süresi, yıkama bloğu sıcaklığının sabit tutulduğu zaman dilimini ifade eder.

Süper kısa programında sıcaklık muhafaza süresi saniye biriminde girilir ve 5 saniyelik adımlar halinde ayarlanabilir.

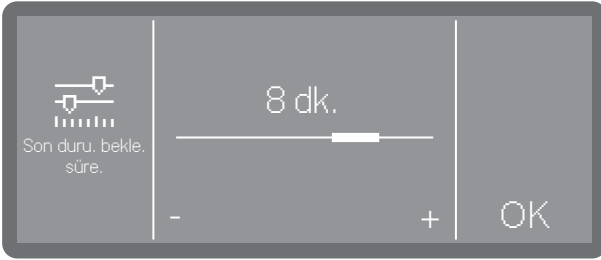

- Sıcaklık muhafaza süresini - (azalt) ve + (arttır) işaretine tıklayarak ayarlayınız.
- Ayarı OK ile kaydediniz

Artırılmış su miktarı

Yıkanan malzemenin yapısı dolayısıyla fazla su gerekiyorsa veya kirlerin türü veya kullanılan işlem kimyasalları dolayısıyla güçlü köpük oluşumunun hesaba katılması gerekiyorsa, su miktarının artırılması mantıklı olur. Ek su miktarı kullanılan sepetlerin veya mobil raf ünitelerinin tasarımına, kirlilik türüne ve yıkanan malzemeye bağlıdır.

Az kirli malzemeler bir sonraki kullanıma hazırlanacaksa, kullanılacak su da az olur, bu durumda su ve enerji tasarrufu için su miktarı yeniden fabrika ayarlarına sıfırlanabilir.



- İlave su miktarını - (azalt) ve + (arttır) işaretine tıklayarak ayarlayınız. En düşük ayar, fabrika ayarı olarak ayarlanmış su miktarıdır.
- Ayarı OK ile kaydediniz

Ara durulama

Gerektiğinde seçili programlar için ilave bir ara durulama bloğu etkinleştirilebilir.

Bu fonksiyonu hangi programların desteklediğini “Program tablosu” bölümünden öğrenebilirsiniz.



- Aç

Seçili program için ilave ara durulama bloğu etkinleştirilir.

- Kapalı

İlave ara durulama bloğu devre dışı bırakılır.

- Üzerine dokunarak bir seçenek seçiniz.

Parametrelerin sıfırlanması

Programları tek tek varsayılan fabrika ayarlarına geri getirebilirsiniz. Bu işlemde program parametreleri ve değiştirilen program adı sıfırlanır.

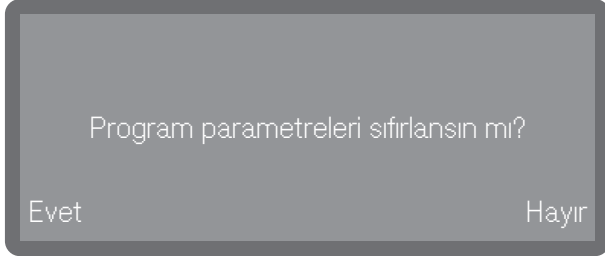



- Parametreleri ve program adını varsayılan fabrika ayarlarına geri getirmek için Evet seçeneğini seçiniz.
- İşlemi iptal etmek için Hayır seçeneğini seçiniz.

Dozaj sistemleri

Aşağıdaki menü aracılığıyla dozaj sistemlerini etkinleştirilebilir, doldurabilir, yıkayabilir, gerekirse adlarını değiştirebilir ve tüm programlar için dozaj konsantrasyonlarını ayarlayabilirsiniz.

Makinenin modeline bağlı olarak işlem kimyasalları dozajlaması için çeşitli dozaj sistemleri mevcuttur.

Deterjan ve parlaticı, mevcut kapak dozaj donanımı (deterjan , parlaticı ) veya harici bir kaptan sıvı maddelere yönelik dozaj borusu üzerinden dozajlanabilir. Her iki sistemin aynı anda etkinleştirilmesi mümkün değildir.

Dozaj sisteminin seçilmesi

Menü, aşağıda belirtilen giriş yolunda kayıtlıdır.

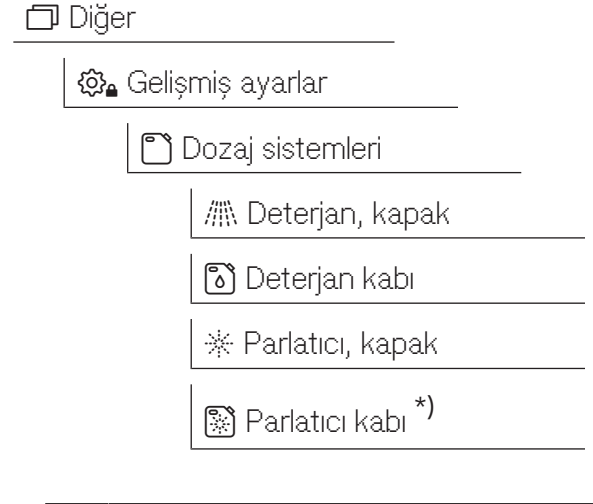

*) Modele bağlı

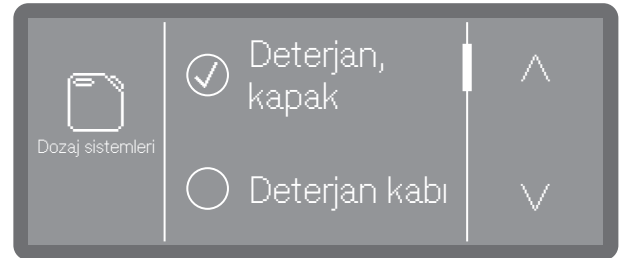

Sadece mevcut dozaj sistemleri gösterilir.

- Bir dozaj sistemi seçiniz.

⚙️ Gelişmiş ayarlar

Kapaktan dozaj

🧼 Deterjan, kapak

Bu seçenek, sadece uygun dozaj sistemi mevcut olduğunda sunulur (modele bağlı).

Deterjan, kapak seçeneğini seçtiğinizde, aşağıda belirtilen bildirimlerden biri görüntülenir.

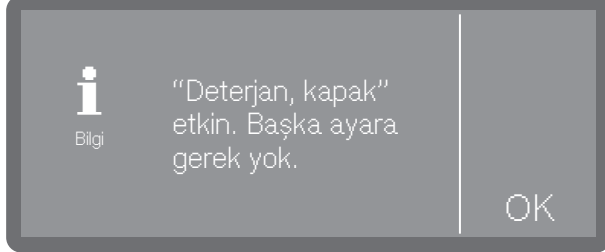

- Kapak dozaj donanımı etkin

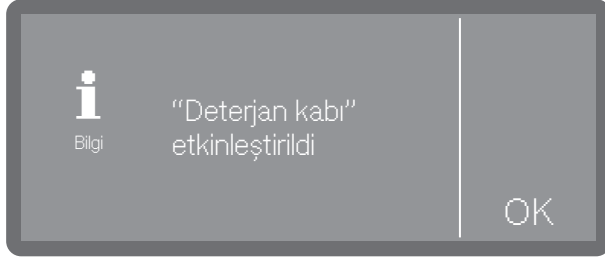

- Harici kaptan dozaj etkin.

■ Başka ayarlar mümkün değildir. Bildirimi OK ile onaylayınız.

Toz dozaj donanımına geçmek istediğinizde, deterjan kapak dozaj donanımını seçiniz ve etkinleştiriniz veya Deterjan kabı seçeneğini seçiniz ve dozaj işlemini devre dışı bırakınız.

☀️ Parlaticı, kapak

Bu seçenek, sadece uygun dozaj sistemi mevcut olduğunda sunulur (modele bağlı).

Doldurma göstergesi

Doldurma göstergesi, kapak dozaj donanımında yetersiz parlaticı olduğunu gösterir. Kapak dozaj donanımı üzerinden parlaticı dozajı istemiyorsanız doldurma göstergesini kapatmalısınız.



- Açık

Kapak dozaj donanımındaki parlaticı yetersizliği gösterilir.

- Kapalı

Parlaticı yetersizliği gösterilmez.

■ Bir seçenek seçiniz.

Harici kaptan dozajın etkinleştirilmesi

Varsayılan fabrika ayarı olarak kapak dozaj donanımlarından dozaja ayarlıdır. DOS bulaşık makinelerinde ise, varsayılan fabrika ayarı olarak entegre sıvı dozajı ayarlıdır.



Harici kaplardan sıvı işlem kimyasalları dozajlamayı etkinleştirmek için aşağıda belirtilen işlemleri uygulamalısınız.

- Önce bir dozaj sistemi seçiniz.

Bu seçenek, sadece uygun dozaj sistemi mevcut olduğunda sunulur (modele bağlı).

 Deterjan kabı

 Parlatıcı kabı

Parlatıcı için kapak dozaj donanımı  veya toz dozaj donanımı  mevcut ve etkinse (modele bağlı), Deterjan kabı veya Parlatıcı kabı seçeneğini seçtiğinizde öncelikle harici kaptan dozajlamaya geçmek isteyip istemediğiniz sorulur. Kaptan dozaj etkinse, bu soru sorulmaz.

"Deterjan kabı"
etkinleştirilsin mi?

Evet Hayır

"Parlatıcı kabı"
etkinleştirilsin mi?

Evet Hayır

- OK seçimi ile dozaj işlemi harici kaptan sıvı dozajına değiştirirsiniz. Bu değişiklik hemen yapılır.

Veya:

- Değiştirmek istemiyorsanız  tuşuna basınız.

Harici kaptan dozajın devre dışı bırakılması

Ardından harici kaplardan dozajlamadan kapak dozaj donanımlarına geçebilir veya dozajlamayı tamamen devre dışı bırakabilirsiniz.

- Önce bir dozaj sistemi seçiniz.

Bu seçenek, sadece uygun dozaj sistemi mevcut olduğunda sunulur (modele bağlı).

 Deterjan kabı

 Parlatıcı kabı

"Deterjan kabı"
devre dışı bırakılsın mı?

Evet Hayır

"Parlatıcı kabı"
devre dışı bırakılsın mı?

Evet Hayır

- Evet seçimi ile harici kaptan dozaj işlemi devre dışı bırakırsınız. Bu değişiklik hemen yapılır.
- Değiştirmek istemiyorsanız Hayır tuşuna basınız.

Gelişmiş ayarlar

Dozaj konsantrasyonu

Sıvı işlem kimyasalları dozaj konsantrasyonu, tüm dozaj sistemleri için aynı şekilde ayarlanır. Bu ayar tüm programlar için geçerlidir.

Bu seçenek, sadece uygun dozaj sistemi mevcut olduğunda sunulur (modele bağlı).

 Parlaticı, kapak

 Deterjan kabı

 Parlaticı kabı

- Önce bir dozaj sistemi seçiniz.

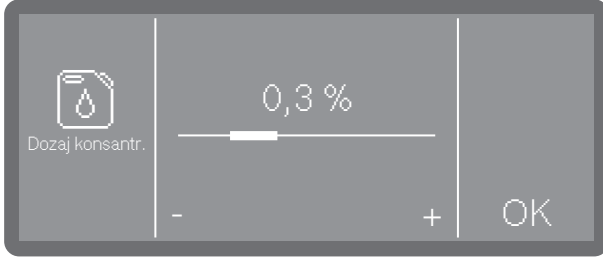

- Dozaj konsantrasyonunu - (azalt) ve + (arttır) işaretine tıklayarak ayarlayınız.
- Ayarı OK ile kaydediniz.

Dozaj yollarının doldurulması

Bkz.  Makine fonksiyonları

Dozaj yollarının yıkanması

Bkz.  Makine fonksiyonları

Boşalıncaya kadar kalan döngü sayısı

Bu fonksiyon, sadece dolum seviyesi algılama fonksiyonuna sahip makinelerde mevcuttur (modele bağlı).

Harici kaplardan sıvı işlem kimyasalları dozajlama sırasında, harici kaptaki dolum seviyesi denetlenir. Aşağıda belirtilen fonksiyon aracılığıyla, kabın içeriğinin bitmek üzere olduğu hakkında kaç program çalışma sayısı (döngü) öncesinde uyarılmak istediğinizi belirleyebilirsiniz. Bildirim, makinenin gücü her açıldığında ve her program başlangıcından önce görüntülenir.

10–150 döngü arasında bir döngü sayısı ayarlayabilirsiniz.

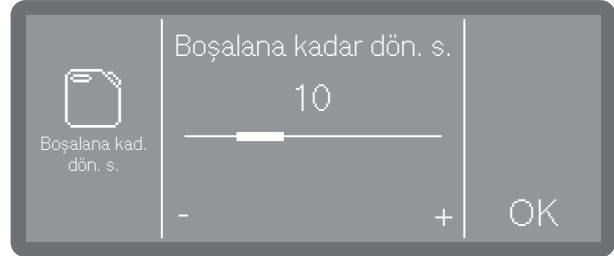

- Döngü sayısını - (azalt) ve + (arttır) işaretine tıklayarak ayarlayınız.
- Ayarı OK ile kaydediniz.

Su sertlik derecesi

Su sertlik derecesi ayarı "Tuz doldurma" bölümünde açıklanmıştır.

Su yumuşatma uyarısı

Yıkama evrelerini daha iyi planlayabilmek amacıyla, bir sonraki su yumuşatma işlemine kadar kalan yıkama evresi sayısının bir uyarı şeklinde gösterilmesini sağlayabilirsiniz. Bir sonraki su yumuşatma işlemine kadar kalan ayarlanmış döngü sayısına ulaşıldığında, her programın sonunda bir uyarı verilir. 0–20 döngü arasında bir döngü sayısı ayarlayabilirsiniz; 0 değeri ayarlandığında, herhangi bir uyarı verilmez.

Menü, aşağıda belirtilen giriş yolunda kayıtlıdır.

 Diğer

 Gelişmiş ayarlar

 Yenileme notu

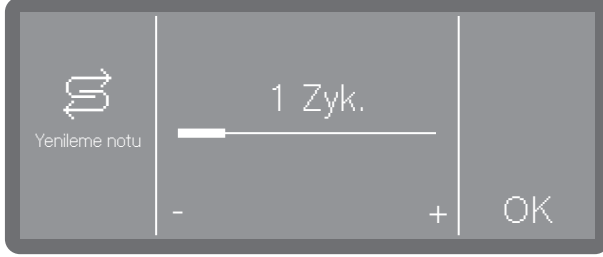

- Döngü sayısını - (azalt) ve + (arttır) işaretine tıklayarak ayarlayınız.
- Ayarı OK ile kaydediniz.

Hafıza

Daima aynı iş sırası ile aynı programı kullanıyorsanız hafıza fonksiyonunu kullanabilirsiniz. Hafıza fonksiyonu, seçilmiş olan son programı otomatik olarak sunar ve böylece bulaşıkları yerleştirdikten hemen sonra programı başlatabilirsiniz. Böylece program seçimine gerek kalmaz, fakat program seçenekleri normal bir şekilde kullanıma açık olur.

Menü, aşağıda belirtilen giriş yolunda kayıtlıdır.

 Diğer

 Gelişmiş ayarlar

 Hafıza



- Aç

Son olarak seçilmiş program, bir sonraki başlatma öncesinde seçili durumdadır.

- Kapalı

Programlar program seçeneklerinden seçilmelidir.

- Bir seçenek seçiniz.

PIN kodu

Ayrıntılı ve gelişmiş cihaz ve işlem bilgileri gerektiren önemli sistem ayarlarına ve cihaz fonksiyonlarına erişimi PIN kodu ile koruyabilirsiniz. Bir PIN kodu herhangi bir sıralamada 0–9 arasında 3 rakamdan oluşur.

Fabrika ayarı olarak PIN kodu için 800 ayarlanmıştır.

 PIN kodunun kaybedilmesi halinde Miele yetkili servisi tarafından yeni bir kod verilmelidir.

PIN kodunun girilmesi



- ^ ve v ok tuşlarıyla ilgili sayısal değerleri ayarlayınız.
- Her bir sayıyı OK ile onaylayınız.

Sayısal değerın üst tarafında 3 kutu yer alır. Bir sayı girildikten ve OK tuşu ile onaylandıktan sonra, bu kutu doldurulur. Böylece PIN kodunun hangi sayısını girdiğinizi görebilirsiniz.

Bu işlemi istediğiniz zaman ↵ tuşu ile iptal edebilirsiniz.

PIN kodu doğru girildiyse, korunan alan düzenleme için kullanıma açılır.

Hatalı kod girildiğinde, durumu bildiren bir bildirim görüntülenir ve işlem iptal edilir.

Gelişmiş ayarların kilitlenmesi veya kullanıma açılması

Menüye erişim bir PIN kodu ile korunabilir veya tüm kullanıcılar için kullanıma açılabilir. Ayrıca kod yeniden atanabilir.

Menü, aşağıda belirtilen giriş yolunda kayıtlıdır.

 Diğer

 Gelişmiş ayarlar

 PIN kodu

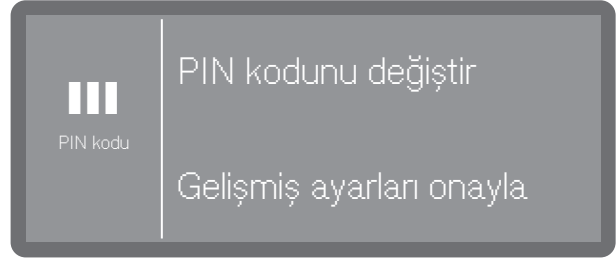

- PIN kodunu değiştir

Yeni PIN kodu belirleme (bkz. "PIN kodunun değiştirilmesi").

- Gelişmiş ayarları onayla

 Gelişmiş ayarlar menüsü tüm kullanıcıların erişimine açıktır.

- Bir seçenek seçiniz.

PIN kodunun değiştirilmesi

Yeni bir PIN kodu atandığında, bu kod eski kodun üzerine kaydedilir ve bu şekilde eski kod kalıcı bir şekilde silinir. Dolayısıyla eski kodun geri alınması mümkün değildir. PIN kodunun kaybedilmesi halinde Miele yetkili servisi tarafından yeni bir kod verilmektedir.

Menüde PIN kodunu değiştir seçeneğini seçtiğinizde, yeni bir PIN kodu atayabilirsiniz.

- Ekrandaki talimatları uygulayınız ve ilk önce güncel PIN kodunu giriniz.



- ^ ve v ok tuşlarıyla ilgili sayısal değerleri ayarlayınız.
- Her bir sayıyı OK ile onaylayınız.

Sayısal değerın üst tarafında 3 kutu yer alır. Bir sayı girildikten ve OK tuşu ile onaylandıktan sonra, bu kutu doldurulur. Böylece PIN kodunun hangi sayısını girdiğinizi görebilirsiniz.

Bu işlemi istediğiniz zaman ↵ tuşu ile iptal edebilirsiniz.

- Ardından yeni kodu giriniz.
- Yeni PIN kodunu tekrar girerek onaylayınız. Girilen her iki PIN kodu aynıysa, eski PIN kodu yenisiyle değiştirilir. Girilen PIN kodları aynı değilse, ekranda durumu bildiren bir bildirim görüntülenir ve eski PIN kodu geçerliliğini korur.

Ağ bağlantısı/Wi-Fi

Bulaşık makineniz entegre bir Wi-Fi modülü ile donatılmıştır.

Bulaşık makinenizi, Miele'nin dijital çözümlerinden faydalanabilmek için yerel ağınıza bağlayabilirsiniz.

<https://www.miele.de/p/digitale-loesungen-4345.htm>

İnternet sayfasında dijital çözüm olanaklarına genel bir bakış sunulmaktadır.

Bulaşık makineniz yerel ağınıza bağlandıktan sonra, "Gelişmiş ayarlar" ve "Ağ bağlantısı/Wi-Fi" menülerine ilave menü öğeleri eklenir.

Özellikle Wi-Fi ağınızda çok sayıda cihazın kullanılması durumunda Wi-Fi yönlendiricinizin ayarlarını dikkate alınız.

Bulaşık makinenizin kurulum yerinde Wi-Fi ağınızın sinyalinin yeterince güçlü olmak zorundadır.

Bulaşık makinesini veya yönlendiriciyi birbirlerine uygun mesafeye yerleştiriniz.

Menü, aşağıda belirtilen giriş yolunda kayıtlıdır.

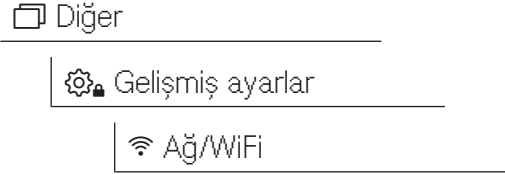

Wi-Fi kurulumu

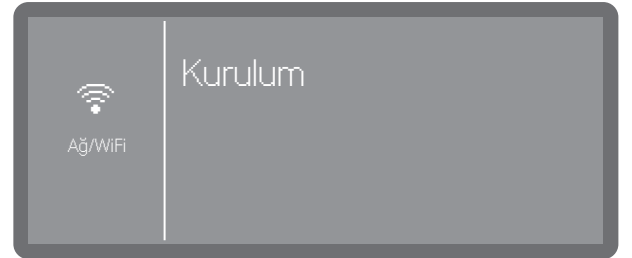

- Kur menü öğesini seçiniz.

⚙️ Gelişmiş ayarlar

Bulaşık makinesini ağınıza WPS ile veya Soft AP ile aracılığıyla bağlayabilirsiniz.

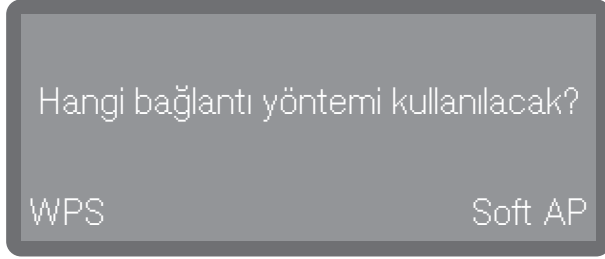

WPS ile bağlantı

Bulaşık makinenizi Wi-Fi ağınıza WPS (Wi-Fi Protected Setup) aracılığıyla bağlayabilirsiniz.

Wi-Fi yönlendiricinizin WPS'ye uygun olması gerekir.

- Hangi bağlantı yöntemi kullanılacak? sorusunda WPS seçeneğini seçiniz.

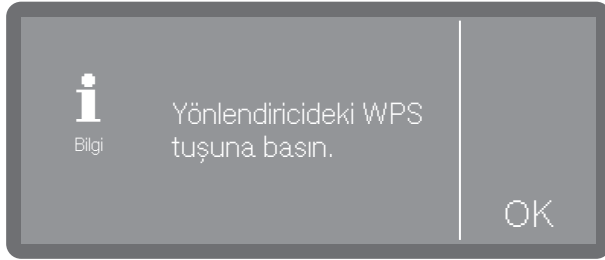

- Ekranda Yönlendiricideki WPS tuşuna basın. görüntülediğinde, 2 dakika içinde yönlendiricinizde "WPS" fonksiyonunu etkinleştiriniz.
- Bağlantı oluşturulabildiyse, ekranda Bağlantı başarıyla oluşturuldu görüntülenir. Bildirimi OK ile onaylayınız.

Bağlantı oluşturulamadıysa, muhtemelen yönlendiricinizdeki WPS fonksiyonunu yeterince hızlı etkinleştirememişsinizdir. Yukarıda belirtilen adımları tekrarlayınız.

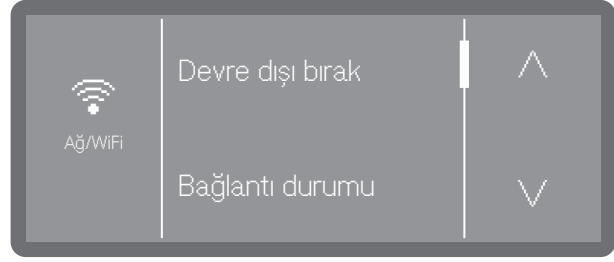

- Devre dışı bırak

Wi-Fi bağlantısı devre dışı bırakılır, fakat bağlantı seçenekleri korunur. Wi-Fi bağlantısı, bağlantı işleminin tekrarlanmasına gerek olmadan tekrar etkinleştirilebilir.

- Bağlantı durumu

IP adresinizi ve Wi-Fi bağlantısının bağlantı durumunu gösterir.

- Tekrar kur

Wi-Fi bağlantısının yeniden kurulmasına yönelik menü ögesi.

- Sıfırla

Wi-Fi bağlantısını sıfırlar. Bağlantı seçenekleri kaybedilir ve yeniden ayarlanmalıdır.

Soft AP

Eğer WPS ile bağlantı mümkün değilse, bulaşık makinenizi Soft AP ile yerel ağınıza bağlayabilirsiniz.

Soft-AP (Software-enabled Access Point), bulaşık makineniz tarafından sunulan ve makinenin yakınında bulunan başka cihazlar tarafından kullanılabilen bir kablosuz erişim noktasıdır.

Soft-AP ile bulaşık makinesi internete bağlanamaz. Soft-AP, sadece Wi-Fi aracılığıyla iki makine arasında yerel bir ağ kurulmasını sağlar.

Soft-AP aracılığıyla bağlantı

Bulaşık makinenizi Soft-AP (Software Enabled Access Point) aracılığıyla ağınıza bağlayabilirsiniz.

- Hangi bağlantı yöntemi kullanılacak? sorusunda Soft AP seçeneğini seçiniz.

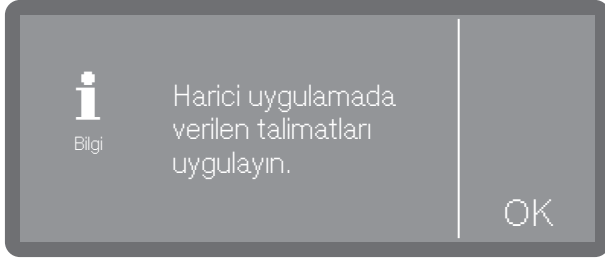

- Bildirimi *OK* tuşu ile onaylayınız ve harici uygulamadaki talimatları uygulayınız.

Ekranda **Bağlantı bekleniyor** görüntülenir. Bu bildirim, seçim yapıldıktan sonra yaklaşık 10 dakika etkin kalır ve ardından kapatılır.

- Bağlantı oluşturulabildiyse, ekranda **Bağlantı başarıyla oluşturuldu** görüntülenir.
- Bildirimi *OK* ile onaylayınız.

RemoteUpdate

Bu menü öğesi, sadece bulaşık makinesi bir Wi-Fi ağına entegre edilmişse görüntülenir.

Bulaşık makinesinin kumanda sistemi için yeni bir sürüm mevcutsa, kumanda sisteminin otomatik olarak güncellenmesi gerekir gerekmediğini belirleyebilirsiniz.

Menü, aşağıda belirtilen giriş yolunda kayıtlıdır.

 Diğer

 Gelişmiş ayarlar

 RemoteUpdate

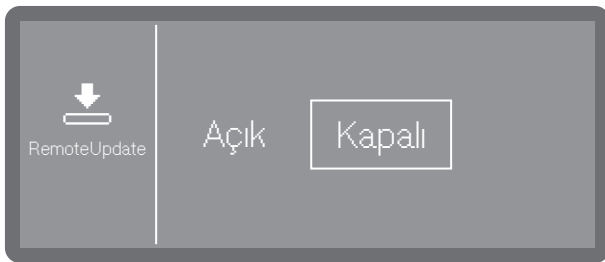

- Aç
Güncellemeler görüntülenir ve indirilebilir.
- Kapalı
Güncellemeler dikkate alınmaz.
- Bir seçenek seçiniz.

Bayi

Sadece bayiler içindir.

Bulaşık makinesinin bayilere yönelik bir demo modu vardır.

Menü, aşağıda belirtilen giriş yolunda kayıtlıdır.

 Diğer

 Gelişmiş ayarlar

 Bayi

Yazılım sürümü

Yazılım birimlerinin sürüm göstergesi.

Menü, aşağıda belirtilen giriş yolunda kayıtlıdır.

 Diğer

 Gelişmiş ayarlar

 Yazılım sürümü

İlgili yazılım sürüm numaraları ekranda gösterilir. Herhangi bir ayar yapılması mümkün değildir.

Tip etiketi

Bulaşık makinenize ilişkin, örneğin tip tanımı, elektrik bağlantısı vb. gibi önemli tüm bilgileri içeren tip etiketi göstergesi.

Menü, aşağıda belirtilen giriş yolunda kayıtlıdır.

 Diğer

 Gelişmiş ayarlar

Tip etiketi

Tip etiketi ekranda görüntülenir. Herhangi bir ayar yapılması mümkün değildir.

Fabrika ayarları

Gerektiğinde bulaşık makinenizin değiştirilen program parametrelerini veya tüm parametrelerini tekrar fabrika ayarlarına geri getirebilirsiniz.

Fabrika ayarlarına geri getirme işlemi, sadece müşteri hizmetlerine danışıldıktan sonra uygulanmalıdır.

Menü, aşağıda belirtilen giriş yolunda kayıtlıdır.

 Diğer

 Gelişmiş ayarlar

 Fabrika ayarları

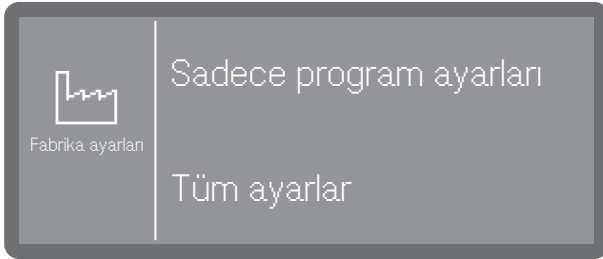

- Sadece program ayarları

Program ayarlarında yapılmış değişiklikler fabrika ayarlarına geri getirilir.

- Tüm ayarlar

Tüm değişiklikler fabrika ayarlarına geri getirilir.

■ Bir seçenek seçiniz.

Seçtiğiniz seçeneğe bağlı olarak, Sadece program ayarları veya Tüm ayarlar seçeneğinin fabrika ayarlarına geri getirmek isteyip istemediğiniz sorulur.

Sadece program ayarları sıfırlansın mı?

Evet

Hayır

Tüm ayarlar sıfırlansın mı?

Evet

Hayır

■ Evet seçimi yapıldığında, seçeneğe bağlı olarak program ayarları veya tüm ayarlar fabrika ayarlarına geri getirilir.

Veya:

■ Fabrika ayarlarına geri getirmek istemezseniz, Hayır seçeneğini seçiniz.

Yasal bilgiler

Bu menüde, künnye, verilerin korunması ile ilgili bilgiler ve kullanım koşulları gibi yasal bilgiler sunulmaktadır.

Menü, aşağıda belirtilen giriş yolunda kayıtlıdır.

 Diğer

 Gelişmiş ayarlar

 Yasal Bilgiler

Bilgiler ekranda gösterilir. Herhangi bir ayar yapılması mümkün değildir.

Bakım

Bulaşık makinesinin çalışma ömrünü uzatmak için makinenin **yılda en az bir kez** Miele yetkili servisi tarafından bakımı yapılmalıdır.

Bakım şunları kapsar:

- İlgili standarda göre elektrik güvenliği,
- Kapak mekanığı ve kapak contası,
- Yıkama kabinindeki vida ve bağlantılar,
- Su giriş ve çıkışı,
- Dahili ve harici dozaj sistemi,
- Püskürtme kolları,
- Süzgeç Takımı
- Su tahliye pompasını ve tek yönlü valfi içeren toplama tepsisi,
- Bütün sepetler ve ek bölmeler.

Bakım çerçevesinde aşağıdaki hususlarda fonksiyon kontrolü gerçekleştirilir:

- deneme olarak bir programın çalıştırılması
- sızdırmazlık kontrolü
- güvenlikle ilgili tüm ölçüm sistemleri (hata durumları göstergesi)
- güvenlik tertibatları

⚠ Kirlenme yüzeyde değişime sebep olur. Kirlenme uzun süre temizlenmeden kalırsa, belli koşullar altında artık temizlenmeleri mümkün olmaz ve yüzeyler değişime uğrayabilir ya da renk değiştirebilir. Cihazın kumanda panelindeki ve ön panelindeki kirlenmeleri hemen temizlemeniz en iyisidir.

⚠ Tüm yüzeyler, çizilmeye karşı hassastır. Uygun olmayan temizlik maddeleri ile temas eden tüm yüzeyler değişime uğrayabilir veya renk değiştirebilir. Sadece uygun temizlik ürünü kullanınız.

Kumanda panelinin temizlenmesi

- Kumanda panelini sadece temiz bir sünger bez, elde bulaşık deterjanı ve sıcak suyla ya da temiz, nemli bir mikrofiber bezle temizleyiniz. Ardından kumanda panelini yumuşak bir bezle kurulayınız.

⚠ Kumanda panelinde hasar. Aşındırıcı maddeler kumanda paneline zarar verebilir. Aşındırıcı maddeler kullanmayınız!

Cihazın ön panelinin temizlenmesi

- Paslanmaz çelik ön paneli sadece nemli bir bez ve elde bulaşık deterjanı ya da aşındırma özelliği olmayan bir paslanmaz çelik temizlik ürünü ile temizleyiniz.

Yüzeyin, örneğin parmak izlerinden dolayı tekrar hızla kirlenmesini önlemek için temizliğin ardından bir paslanmaz çelik bakım ürünü kullanılabilir.

⚠ Yüzeylerde hasar. Amonyum klorür içeren temizlik ürünleri veya nitro ve sentetik reçine tinerleri yüzeye zarar verebilir! Bu ürünlerden hiçbirini temizlik için kullanmayınız.

⚠ İçeri giren su sonucu bulaşık makinesinde hasar. Bulaşık makinesi ve yakın çevresine temizlik için, örneğin bir su hortumu veya yüksek basınçlı temizlik aleti ile su püskürtülmemelidir. Bulaşık makinesinin temizlenmesi sırasında cihazın içine su girmesini önleyiniz.

Yıkama kabininin temizliği

Doğru ölçüde deterjan konulduğu takdirde makinenin içindeki yıkama alanı/bölümü her zaman kendi kendini temizler.

Buna rağmen kireç veya yağ artıkları görülürse, bunlar özel temizleme maddeleri ile yok edilebilirler (Miele yetkili servislerinden satın alınabilir). Bu temizlik maddesi üreticilerinin önerilerini dikkate alınız.

Kapak lastiğinin ve kapağın temizlenmesi

- Kapağın altındakiler de dahil olmak üzere, kapak lastikerini yemek kalıntılarını temizlemek üzere düzenli olarak nemli bir bezle siliniz.
- Dökülen yemek ve içecek kalıntılarını kapağın kenarlarından ve menteşelerinden silerek temizleyiniz.

Temizlik ve bakım

- Baza panelli bağımsız cihazlarda yemek ve içecek kalıntılarını kapağın altındaki oluktan temizleyiniz.

⚠ Kesik tehlikesi.

Kesik tehlikesi söz konusudur.

Temizlik sırasında keskin kenarlara dikkat ediniz.

Bu yüzeyler yıkama kabineine ait değildir. Bu alanlara, püskürtülen su ulaşmaz ve temizlenmez. Bu sebeple buralarda küf oluşabilir.

Yıkama kabindeki süzgeçlerin temizlenmesi

Yıkama kabininin tabanındaki süzgeç kombinasyonu büyük kir parçalarının yıkama suyuyla karışmasını önler. Böylece kir parçaları sirkülasyon sistemine girerek püskürtme kollarını tıkayamaz.

Program kilidi, süzgeç etkin olduğunda, mikro ince filtre olmadan yıkama mümkün değildir!

Mikro ince filtre usulüne uygun şekilde takılmadığında, herhangi bir program başlatılmaz ve ekranda Program kilidi, süzgeç hata bildirimi görüntülenir (modele bağlı).

Mikro ince filtreyi usulüne uygun şekilde takınız ve filtrenin doğru oturmasına dikkat ediniz (bkz. "Temizlik ve bakım" – "Yıkama kabindeki süzgeçlerin temizlenmesi" bölümü).

Süzgeç kombinasyonunun düzenli olarak kontrol edilmesi ve gerekiyorsa temizlenmesi gereklidir.

⚠ Cam kırıkları sonucu yaralanma tehlikesi.

Süzgeçteki cam kırıkları hemen görülebilir.

Süzgeçleri çok dikkatli bir şekilde temizleyiniz.

Kaba süzgecin temizlenmesi

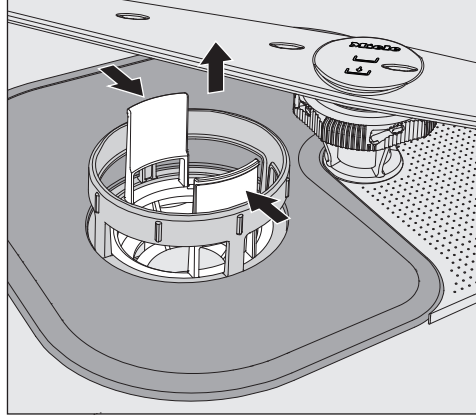

- Kavrama mandallarını birbirine doğru bastırınız ve kaba süzgeci yukarı doğru çekerek çıkartınız.
- Süzgeci akan suyun altında iyice yıkayınız. Temizlemek için gerekirse bulaşık fırçası kullanınız.
- Süzgeci geri takınız ve düzgün oturmasına dikkat ediniz.

Düz süzgecin ve mikro ince filtrenin temizlenmesi

- Kaba süzgeci çıkarınız.

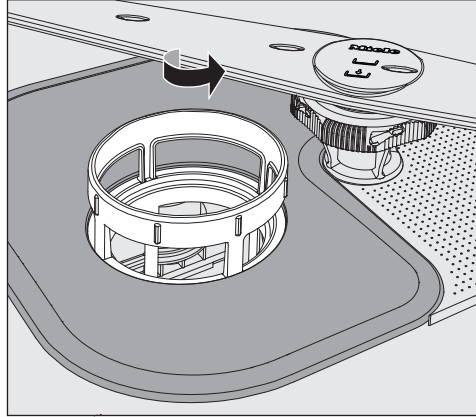

- Mikro ince filtreyi üst çerçeveden kavrayıp ok yönünde çeviriniz. Ardından mikro ince filtreyi çıkarınız.

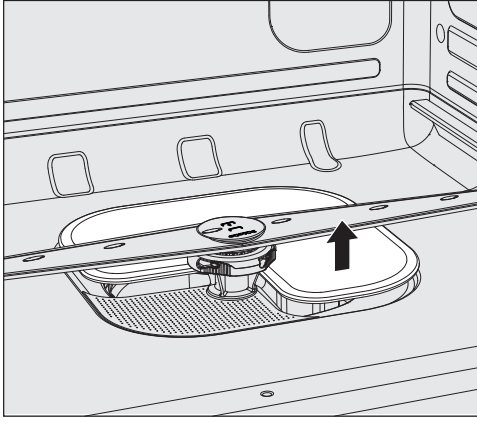

- Düz süzgeci çıkarınız.
- Süzgeçleri akan su altında yıkayınız. Temizlemek için gerekirse bulaşık fırçası kullanınız.

Süzgeç kombinasyonunu işlemleri ters sıralamada uygulayarak geri takınız ve mikro ince filtreyi sola çevirerek kenetleyiniz. Düz süzgeç yıkama kabini tabanı ile sıfır olmalıdır.



Süzgeçler doğru takılmazsa püskürtme kolları tıkanabilir.
Süzgecin düzgün oturmasına dikkat ediniz.

Püskürtme kollarının temizlenmesi

Bulaşık makinesi üç farklı püskürtme koluna sahiptir.

Yemek artıkları püskürtme uçlarına ve püskürtme kollarının yataklarına yerleşebilir. Bu nedenle püskürtme kollarını düzenli olarak kontrol etmeniz gerekir.

- Bulaşık makinesinin gücünü kapatınız.
- **Üst püskürtme kolunu** aşağıya doğru çekerek çıkarınız.

Orta ve alt püskürtme kolları geçme bağlantı ile bağlıdır.
Sökülmüş durumdayken püskürtme kollarının birbirleriyle karıştırılmaması için orta püskürtme kolu  sembolü ve alt püskürtme kolu  sembolü ile işaretlenmiştir.

Geçme bağlantıyı sökmek için yapmanız gerekenler:

- **Orta püskürtme kolunu** tırtıklı vidadan çevirebildiğiniz kadar sola çeviriniz ve aşağıya doğru çekerek çıkarınız.
- Alt sepeti dışarı çekiniz.

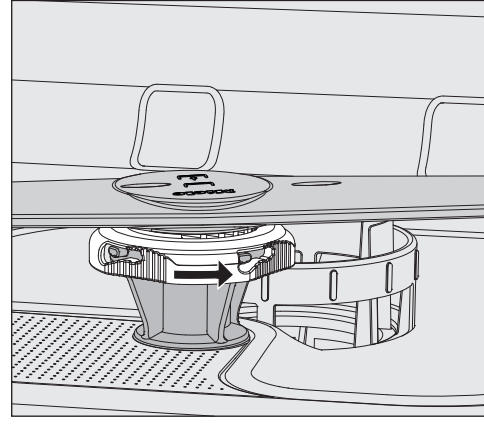

- **Alt püskürtme kolunu** tırtıklı vidadan ok yönünde çevirebildiğiniz kadar çeviriniz ve yukarıya doğru çekerek çıkarınız.

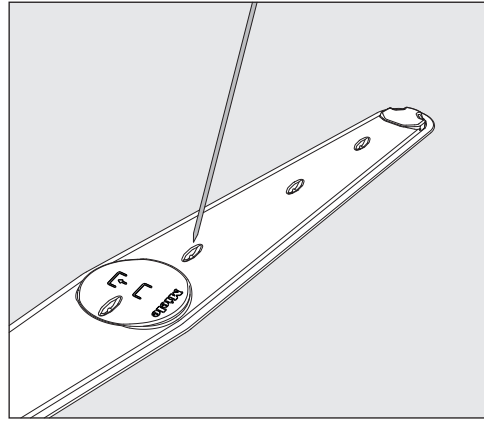

- Yemek artıklarını sivri bir nesne ile deliklerin içine doğru bastırınız.
- Püskürtme kollarını akan suyun altında iyice yıkayınız.

Püskürtme kollarını tekrar takınız ve engelsiz bir şekilde dönüp dönmediklerini kontrol ediniz.

Püskürtme kollarını takarken, yanlış yere takmamak için püskürtme kollarındaki sembollerine dikkate alınız.

Arıza giderme

Günlük kullanım sırasında ortaya çıkan arıza ve hataların çoğunu kendiniz giderebilirsiniz. Çoğu durumda yetkili servisi çağırarak zorunda kalmayacağınızdan zaman ve masraftan tasarruf edersiniz.

Aşağıdaki tablo bir arıza ya da hatanın sebebini bulmakta ve gidermekte size yardımcı olacaktır. Bununla birlikte şunları dikkate alınız:

⚠ Hatalı onarımlar sonucu tehlike.

Hatalı onarımlar sonucunda kullanıcı için ciddi tehlikeler ortaya çıkabilir.

Onarım işleri sadece Miele yetkili servisi, yetkili bir Miele bayii ya da uygun vasıflara sahip bir uzman teknisyen tarafından gerçekleştirilmelidir.

Teknik arızalar

Problem	Sebebe ve Çözüm
Bulaşık makinesinin gücü tuşu ile açıldıktan sonra ekran karanlık kalıyor ve Start/Stop göstergesi yanıp sönmüyorsa?	Fiş takılı değildir. ■ Fişi prize takınız.
	Sigorta atmıştır. ■ Sigortayı etkinleştiriniz (asgari sigorta değeri için bkz. tip etiketi).
Bulaşık makinesi yıkamaya devam etmiyorsa?	Sigorta atmıştır. ■ Sigortayı devreye alınız (asgari sigorta değeri için bkz. tip etiketi). ■ Sigorta yeniden atarsa, Miele yetkili servisini çağırınız.
Çalışma sırasında elektrik kesintisi	Bir program çalışırken geçici bir elektrik kesintisi meydana gelirse, herhangi bir adım atılmasına gerek yoktur. Program kaldığı yerden devam eder. Elektrik kesintisi sırasında yıkama kabinindeki sıcaklık ilgili program bloğu için gerekli asgari değerin altına düşerse, program bloğu tekrarlanır.

Su girişinde/çıkışında hata



Problem	Sebeup ve Çözüm
Ekranda aşğıdaki hata veya uyarı bildirimlerinden biri gösteriliyorsa:	Arızayı gidermeden önce: ■ Bulaşık makinesinin gücünü  tuşu ile kapatınız.
F404 soğuk su girişı çok düşük: Su girişini kontrol edin. Su musluğunu tamamen açın. Cihazın gücünü kapatıp açın. Programı yeniden başlatın. Hata tekrar ortaya çıkarsa, müşteri hizmetleri ile iletişime geçin. Servis tel. no.: Seri numarası:	Su girişinde hata. ■ Su musluğunu sonuna kadar açınız. ■ Su girişindeki süzgeci temizleyiniz (bkz. “Temizlik ve bakım”).
F541 Su çıkışı: cihazın gücünü kapatıp açın. “Su boşaltma” programını başlatın. Süzgeç kombinasyonunu ve tek yönlü valfi temizleyin. Arıza tekrar ortaya çıkarsa, müşteri hizmetleri ile iletişime geçin. Servis tel. no.: Seri numarası:	Su tahliyesinde hata. Yıkama kabininde su bulunuyor olabilir. ■ Süzgeç kombinasyonunu temizleyiniz (bkz. “Temizlik ve bakım” bölümü). ■ Su tahliye pompasını temizleyiniz (bkz. “Arızaların giderilmesi” bölümü). ■ Tek yönlü valfi temizleyiniz (bkz. “Arızaların giderilmesi” bölümü). ■ Duruma göre, su boşaltma hortumundaki bükülmeyi veya düğümü gideriniz.

Arıza giderme

Hata numarası ile iptal

Örneğin Hata F XXX gibi bir hata numarası ile iptal durumunda (bu durumda XXX herhangi bir numarayı ifade eder) çok ciddi bir teknik arıza oluşmuş olabilir.

Hata numarası ile iptal durumunda:

- Bulaşık makinesinin gücünü  tuşu ile kapatınız.
- Bulaşık makinesinin gücünü  tuşu ile tekrar açmadan önce yaklaşık 10 saniye kadar bekleyiniz.
- Son seçilmiş olan programı tekrar başlatınız.

Hata bildirimini yine gösteriliyorsa:



- Hata bildirimini not ediniz.
- Bulaşık makinesinin gücünü  tuşu ile kapatınız.
- Miele yetkili servisini bilgilendiriniz.

Ayrıca, takip eden hata numaralarına ilişkin bilgileri de dikkate alınız.

Problem	Sebeup ve Çözüm
Hata F 404–405	Ekranında Su girişi kontrolü görüntülediğinde, kumanda sistemi yaklaşık her 30 saniyede bir su girişini kontrol eder. Üç denemeden sonra bulaşık makinesine su gelmediyse, ekranda bu hata numaralarından biri görüntülenir ve program iptal edilir. <ul style="list-style-type: none">■ Su musluğunu sonuna kadar açınız.■ Bulaşık makinesinin gücünü kapatıp tekrar açınız.■ İsteddiğiniz programı seçiniz.■ <i>Start/Stop</i> tuşuna basınız.
Hata F 407–408	Su girişinde hata. Asgari akış basıncı çok düşükse, ekranda bu hata numaralarından biri görüntülenir ve program iptal edilir. <ul style="list-style-type: none">■ Su bağlantısındaki akış basıncı çok düşüktür (bkz. “Teknik veriler” bölümü). Çözüm için Miele yetkili servisine danışınız.
Hata F 413–414	Su girişinde hata. Akış basıncı çok yüksekse, ekranda bu hata numaralarından biri görüntülenir ve program iptal edilir. <ul style="list-style-type: none">■ Su bağlantısındaki akış basıncı çok yüksektir (bkz. “Teknik veriler” bölümü). Çözüm için Miele yetkili servisine danışınız.
Hata F 492, 541	Program başlatılırken hata. Yıkama kabiniinde su bulunuyor olabilir. <ul style="list-style-type: none">■ Süzgeç kombinasyonunu temizleyiniz (bkz. “Temizlik ve bakım” bölümü).■ Tek yönlü valfi temizleyiniz (bkz. “Arızaların giderilmesi” bölümü).
Hata F 550	Su kontrol sistemi (Waterproof) devreye girmiştir. <ul style="list-style-type: none">■ Su musluğunu kapatınız.■ Miele yetkili servisini çağırınız.

Problem	Sebebe ve Çözüm
Hata F 578	Azami güç kapatması 2 saatten uzun sürmektedir. ■ Elektrik tesisatınız ve enerji yönetim sisteminizi ilgili uzman teknisyenlere kontrol ettiriniz.

Bulaşık makinesinde normal olmayan durumlar

Problem	Sebebe ve Çözüm
Ekranda Program başarıyla sonlandı görülüyor ve herhangi bir program seçilemiyor ya da başlatılamıyorsa?	Bu bir arıza değildir! ■ Kapağı açıp kapatınız. Bu sırada bulaşık makinesinin gücü açık olmalıdır.
Bulaşık makinesi herhangi bir tuşa tepki vermiyorsa? Kontrol göstergeleri ve ekran karanlıksa?	Bulaşık makinesinin gücü, enerjiden tasarruf etmek için 10 dakika sonra kapandı. ■ Bulaşık makinesinin gücünü tekrar açmak için  tuşuna basınız.
Ekran karanlık kalıyor ve Start/Stop tuşu yanıp sö-nüyorsa?	Bulaşık makinesi, enerjiden tasarruf etmek için 10 dakika sonra bekleme moduna geçti. ■ Bekleme modundan çıkmak için herhangi bir tuşa basınız.
Program başlatılmadan önce ekranda şu hata görüntüleniyorsa: Tuz haznesi kapağı: Düzgün oturduğunu kontrol edin.	Tuz haznesi düzgün kapanmamıştır. ■ Hazneyi kapatınız. Tuz kalıntıları kapağın kapanmasını engelliyordur. ■ Tuz doldurma hunisindeki, kapaktaki ve contadaki tuz kalıntıları temizleyiniz. Fakat tuz kalıntılarını akan su ile temizlemeyiniz , zira bu, tuz haznesinin taşmasına sebep olabilir. ■ Hazneyi kapatınız.
Ekranda F553 Tuz haznesi: cihazın gücünü kapatıp açın. Kapaktaki kapakçığı doğru kapatın. Hata tekrar ortaya çıkarsa, müşteri hizmetleri ile iletişime geçin. Servis tel. no: Seri numarası: hatası görüntüleniyorsa?	Tuz haznesinin kapağı bir program çalışırken açılmıştır.  Cihazın kapağı açılırken dışarıya kızgın buhar ve işlem kimyasalı çıkabilir! ■ Cihaz kapağını açınız ve haznenin kapağını kapatınız.
Deterjan haznesinin kapağı kapanmıyorsa?	Yapışan deterjanlar kapağın kapanmasına engel olmaktadır. ■ Deterjan artıklarını temizleyiniz.
Program bittikten sonra makinenin iç kapağında ve yıkama kabini duvarlarında ıslak bir tabaka kalıyorsa?	Bu bir hata değildir! Kurutma sisteminin normal çalışma şekli. Islaklık bir süre sonra buharlaşır.

Arıza giderme

Problem	Sebep ve Çözüm
Programın sonunda makinenin yıkama kabinde su kalıyorsa? (“Süper Kısa” programında geçerli değildir)	Arızayı gidermeden önce: ■ Bulaşık makinesinin gücünü  tuşu ile kapatınız.
	Yıkama kabindeki süzgeç kombinasyonu tıkanmıştır. ■ Süzgeç kombinasyonunu temizleyiniz (bkz. “Temizlik ve bakım” bölümü).
	Su tahliye pompası ve tek yönlü valf tıkanmıştır. ■ Su tahliye pompasını veya tek yönlü valfi temizleyiniz (bkz. “Arızaların giderilmesi” bölümü).
	Su boşaltma hortumu bükülmüştür. ■ Su boşaltma hortumundaki bükülmeyi düzeltiniz.
	Kurulum yerindeki atık su sifonu tıkanmıştır. ■ Atık su sifonunu kontrol ediniz ve temizleyiniz.
Tepe yük kapatması	Bu bir arıza değildir! Enerji yönetimi sisteminiz, enerji beslemesinde azami yük değerleri tespit etmiştir. Bulaşık makinesinin bazı bileşenleri, azami yük kapatması süresi boyunca duraklar.
Kapak açıldıktan sonra sıcaklık dengeleme: Programa dk. içinde devam edilecek.	Bu bir arıza değildir! Programın çalışması sırasında kapak açılırsa ve yıkama kabindeki sıcaklık 60 °C'den yüksek ise, kapak kapatıldıktan sonra bir basınç dengelemesi gerçekleşir.

Sesler

Problem	Sebep ve Çözüm
Yıkama alanından bir çarpma sesi geliyorsa?	Su püskürtme kolu yıkanacak bir malzemeye çarpmaktadır. ■ Programı durdurunuz ve püskürtme kolunu engelleyen bulaşığı yeniden yerleştiriniz.
Yıkanacak malzemeler birbirine çarpıyorsa?	Yıkama alanındaki bulaşıklar sabit durmamaktadır. ■ Programı durdurunuz ve bulaşıkları daha sağlam duracak şekilde yerleştiriniz.
	Su tahliye pompasında yabancı bir madde (kiraz çekirdeği gibi) olabilir. ■ Su tahliye pompasındaki bu yabancı maddeyi çıkartınız (“Su boşaltma pompası ve geri tepme ventilinin temizlenmesi” bölümüne bakın).
Su tesisatından bir çarpma sesi geliyorsa?	Muhtemelen binanın su tesisatından veya su borusu kesitinin çok küçük olmasından kaynaklanıyordur. Bulaşık makinesinin işlevi üzerinde herhangi bir etkisi yoktur. ■ Gerekirse bir tesisatçıya danışınız.

Memnun edici olmayan yıkama sonucu

Problem	Sebeup ve Çözüm
Yıkanan bulaşıklar temiz değilse?	Bulaşıklar düzgün yerleştirilmemiştir. ■ “Uygulama tekniği, Bulaşıkların yerleştirilmesi” bölümünde verilen bilgileri dikkate alınız.
	Program gereklilikleri karşılamamıştır. ■ Uygun bir program seçiniz (bkz. “Program tablosu” bölümü).
	Deterjan dozajı çok azdır. ■ Daha fazla deterjan kullanınız.
	Deterjan bulaşıkların üzerindeki kire uygun değildir. ■ Deterjan türünü değiştiriniz.
	Püskürtme kolları bulaşıklar tarafından engelleniyordur. ■ Bir dönüş kontrolü gerçekleştiriniz ve gerekirse bulaşıkları farklı bir şekilde yerleştiriniz.
	Yıkama kabinindeki süzgeç kombinasyonu temiz değildir veya doğru takılmamıştır. Bunun sonucunda püskürtme kolları tıkanmış olabilir. ■ Süzgeç sistemini temizleyiniz veya yerine düzgün oturtunuz. ■ Gerekirse püskürtme kolu deliklerini temizleyiniz (bkz. “Temizlik ve bakım” bölümü).
	Tek yönlü valf açık konumda bloke olmuştur. Kirli su yıkama kabinine geri akıyordu. ■ Su tahliye pompasını veya tek yönlü valfi temizleyiniz (bkz. “Arızaların giderilmesi” bölümü).
	Gerekirse kullanılan programın sıcaklığını ve/veya sıcaklık muhafaza süresini değiştiriniz. ■ Programda istediğiniz ayar değişikliklerini yapınız. (bkz. “Gelişmiş ayarlar, İlave fonksiyonlar” bölümü)
Bardak ve çatal-kaşık-bıçaklarda renklenmeler, bardaklarda mavimsi lekeler görülüyor ve bunlar silinince çıkıyorsa?	Parlatıcı miktarı çok yüksek olabilir. ■ Dozaj miktarını azaltınız (Geliştirilmiş Ayarlar, İlave Fonksiyonlar, Dozaj Sistemleri" böl. bkz.)
Bulaşıklar kurumuyor veya bardaklar ve çatal-kaşık-bıçaklar lekeli çıkıyorsa?	Parlatıcı miktarı çok az olabilir veya parlatıcı haznesi boştur. ■ Parlatıcıyı doldurunuz, doz miktarını yükseltiniz veya bir sonraki yıkamada parlatıcı cinsini değiştiriniz (“Parlatıcı” bölümüne bakın).

Arıza giderme

Problem	Sebep ve Çözüm
Bulaşıklarda beyaz lekeler kalıyorsa? Bardaklar ve çatal-kaşık-bıçaklar lekeli çıkıyorsa?	Parlatıcı miktarı çok az olabilir. ■ Doz miktarını arttırdınız (“Gelişmiş ayarlar, İlave fonksiyonlar, Dozaj sistemleri” bölümüne bak.).
	Tuz haznesine tuz doldurulmamış olabilir. ■ Hazneye tuz doldurunuz (“Tuzun Doldurulması” bölümüne bakın).
	Su yumuşatma sistemi çok düşük bir dereceye programlanmış olabilir. ■ Su yumuşatma sistemini daha yüksek bir dereceye ayarlayınız (“Gelişmiş ayarlar, Su sertlik derecesi” böl. bak.).
Bardaklar kahverengi-mavimsi bir renk alıyorsa ve bunlar silinerek giderilemiyorsa?	Deterjanın içerdiği maddeler bardakların üzerinde birikmiştir. ■ Deterjan türünü değiştiriniz.
Bardaklar puslanıyor ve renk değiştiriyorsa ve bunlar silinince çıkmıyorsa?	Bardaklar bulaşık makinesine dayanıklı değildir. Yüzey değişimi gerçekleşmiştir. ■ Bulaşık makinesine uygun bardaklar alınız.
Çay veya ruj izi tamamen çıkmadıysa?	Seçilen programın yıkama sıcaklığı çok düşüktür. ■ Yıkama sıcaklığı daha yüksek bir program seçiniz.
	Deterjan çok düşük bir ağartıcı etkiye sahiptir. ■ Deterjan türünü değiştiriniz.
Plastik parçalar renk değiştiriyorsa?	Havuç, domates veya ketçap gibi doğal boya maddeleri buna sebep olabilir. Deterjan miktarı veya deterjanın beyazlatma etkisi yeterli olmamıştır. ■ Daha fazla deterjan kullanınız (“Çalıştırma, Deterjan” böl. bkz.). Renklenen yerler ilk renklerine geri dönemez.
Çatal-bıçaklarda pas izleri görülüyorsa?	Söz konusu çatal-bıçaklar yeterince paslanmaz değildir. ■ Bulaşık makinesine dayanıklı çatal-bıçaklar alınız.
	Hazneye tuz doldurulduktan sonra “Soğuk” programı başlatılmamıştır. Tuz kalıntıları normal yıkama akışına karışmıştır. ■ Her tuz dolduruşunuzun ardından, bulaşık olmaksızın “Soğuk” programını başlatınız.
	Yıkama kabinine, örneğin sudaki yüksek demir içeriği veya paslanmış bulaşıkların yıkanması sonucunda pas girmiştir. ■ Paslanan bulaşıkları ayırınız.

Su girişindeki süzgecin temizlenmesi

Su giriş valfinin korunması için rakor bağlantıda bir süzgeç bulunur. Bu süzgeç kirlendiğinde, bulaşık makinesinin içine çok az su akar.

⚠ Şebeke gerilimi sonucu elektrik çarpması tehlikesi.

Su bağlantısının plastik muhafazasında elektrikli bir valf bulunur.

Bu muhafazayı sıvılara daldırmayınız.

- Bulaşık makinesinin elektrik bağlantısını kesiniz. Bunun için bulaşık makinesinin gücünü kapatınız ve fişini çekiniz.
- Su musluğunu kapatınız.
- Su giriş valfini sökünüz.

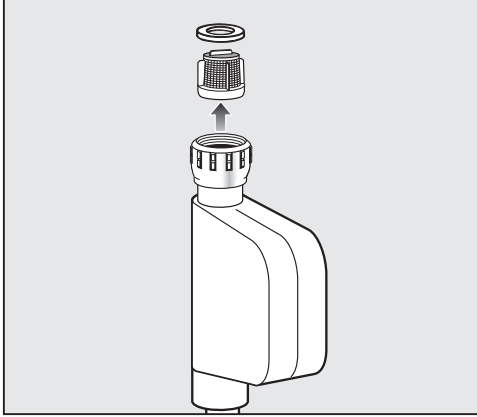

- Contayı rakor bağlantısı içinden çıkarınız.
- Plastik süzgecin kulağını bir pense ile kavrayınız ve süzgeci çekerek çıkarınız.
- Süzgeci akan suyun altında yıkayınız.
- Tekrar takmak için işlemleri tersten uygulayınız.

Rakoru sıkı bir şekilde musluğa takınız ve su musluğunu açınız. Su musluğunu yavaşça açınız. Su sızıntısı varsa, rakoru biraz daha sıkınız.

Süzgeç temizlikten sonra **mutlaka** tekrar yerine geri takılmalıdır.

Su tahliye pompası ve tek yönlü valfin temizlenmesi

Bir programın sonunda ("Süper Kısa" programı haricinde) su tamamen dışarı boşaltılmamışsa, su tahliye pompası veya tek yönlü valf bloke olmuş olabilir. Bu kolayca giderilebilir.

- Bulaşık makinesini elektrik şebekesinden ayırınız, bunun için cihazın gücünü kapatınız, fişini çekiniz veya sigortasını yuvasından çıkartınız veya kapatınız.
- Süzgeç kombinasyonunu yıkama kabini-nden çıkarınız (bkz. "Temizlik ve bakım" bölümü).

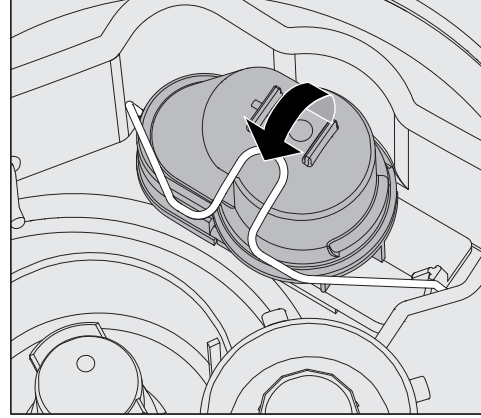

- Klipsi açınız.
- Tek yönlü valfi yukarı doğru kaldırarak çıkarınız ve akan suyun altında dikkatle yıkayınız.
- Tek yönlü valfin dışındaki hava alma deliği tıkanmamalıdır (sadece sökülü durumda görülür). Hava alma deliğini gerekirse sivri bir nesneyle açınız.

Tek yönlü valfin altında su tahliye pompası bulunur (ok).

Arızaların giderilmesi

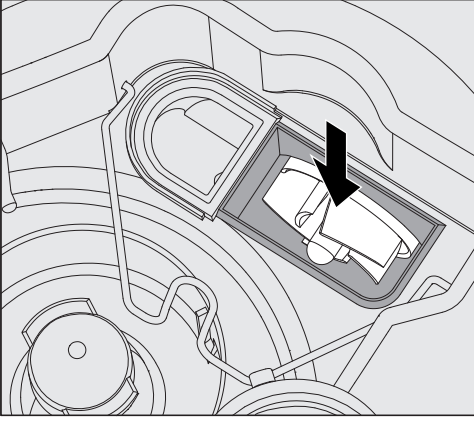

- Tek yönlü valfi takmadan önce, su tahliye pompasının yabancı maddeler tarafından engellenip engellenmediğini kontrol ediniz.
- Tek yönlü valfi dikkatli bir şekilde tekrar takınız ve klips ile emniyet altına alınız.

Müşteri hizmetleri

Bu kullanım kılavuzundaki bilgilere rağmen bir arızayı giderememeniz halinde, gösterge alanında görüntülenen hata kodunu belirterek:













- Miele bayinizi veya
- Miele Servis Departmanını bilgilendiriniz.

Servis departmanının telefon numarasını kullanım kılavuzunun arka sayfasında bulacaksınız.

- Yetkili servise bulaşık makinesinin modelini ve 8 basamaklı makine numarasını belirtiniz.

Her iki bilgiyi de kapak çerçevesinin üst tarafında bulunan tip etiketinde bulabilirsiniz.

Program tablosu

Program	Uygulama	Deterjan (sıvı olarak dozajlanmıyorsa)
		Aşağıdaki bilgiler Miele temizlik ürünlerine ilişkindir. Üretici tarafından verilen bilgileri dikkate alınız!
 Kısa	Az kirli, üzerinde az miktarda az yapışmış taze yemek artıkları olan bulaşıklar için "Hızlı program".	20–25 g veya 1 tablet
 Universal	Normal kirli bulaşıklar içindir.	20–25 g veya 1 tablet
 Yoğun	Çok kirli bulaşıklar içindir.	20–25 g veya 1 tablet
 Çatal bıçak	Özel çatal-bıçak programı.	20–25 g veya 1 tablet
 Süper kısa (modele bağlı)	Sürekli olarak kullanılan, az kirli, üzerinde az yapışmış taze yemek kalıntıları olan bulaşıklar için "Hızlı program".	20–25 g kapağın iç tarafına
 Bira bardakları	Özel bira bardağı programı. Bardaklar program sona erdikten sonra kendi ısılarıyla kurumaz ve gerekirse elle kurulanmaları gerekir.	20–25 g veya 1 tablet
 Hijyen	Bulaşıkların hijyenik olarak yeniden işlenmesi için.	20–25 g veya 1 tablet
 Bardaklar	Özel bardak programı	20–25 g veya 1 tablet
 Plastikler	Özel plastik programı ve hafif bulaşıklar için.	20–25 g veya 1 tablet
 Enerji tasarrufu	Normal kirli bulaşıklar için enerji ve su tüketimi açısından en verimli program olan Enerji tasarrufu programı.	20–25 g veya 1 tablet
 Su yumuşatma	Manuel su yumuşatma. Bu şekilde yoğun çalışma evrelerinde zorunlu su yumuşatma işlemlerinin önüne geçilir.	
 Soğuk	Kirlerin önceden temizlenmesi veya çok fazla kurumasının önlenmesi için çok kirli bulaşıkların çalkalanması. Tuz haznesi doldurulduktan sonra tuz kalıntılarının temizlenmesi.	
 Su boşaltma	Örneğin "Süper Kısa" programında yıkama suyunun yenilenmesi gerektiğinde ya da bir program iptal edildiğinde yıkama suyunun boşaltılması için.	

Program tablosu

Program akışı					
1. Ön durulama	2. Ön durulama	3. Yıkama (1)/(2)	4. Ara durulama	5. Ara durulama	6. Son durulama (1)/(2)
X		X 55 °C 1 dk		(X)	X 60 °C 1 dk
X		X 55 °C 2 dk	X	(X)	X 60 °C 1 dk
X	X	X 65 °C 3 dk	X	(X)	X 60 °C 1 dk
	X	X 60 °C 2 dk	X	(X)	X 55 °C 1 dk
		X 55 °C 30 sn		(X)	X *) 55 °C 30 sn
		X 50 °C 1 dk	X	(X)	X - (3) 1 dk
X		X 70 °C 10 dk	X	(X)	X 60 °C 1 dk
		X 50 °C 1 dk	X	(X)	X 50 °C 1 dk
X		X 50 °C 5 dk	X	(X)	X 60 °C 1 dk
		X 46 °C 15 dk	X	(X)	X 50 °C 2 dk
Su yumuşatma işlemi			X		
	X				

*) "Süper Kısa" programına ilişkin önemli bilgi

"Süper Kısa" programında, program sona erdikten sonra son durulama suyu dışarıya pompalanmaz. Takip eden "Süper Kısa" programı için yıkama suyu olarak kullanılır.

Su sıcaklığı 40 °C'nin altındaysa ya da başka bir program başlatılırsa, yıkama suyu program başlangıcında otomatik olarak boşaltılır.

X = Uygulanan program adımları

(X) = Opsiyonel olarak seçilebilir program adımları (bkz. "Gelişmiş ayarlar, Program parametreleri" bölümü)

(1) Sıcaklık 30–70 °C aralığında değiştirilebilir (bkz. "Gelişmiş ayarlar, Program parametreleri" bölümü)

(2) Sıcaklık muhafaza süresi 0–10 dakika aralığında değiştirilebilir (bkz. "Gelişmiş ayarlar, Program parametreleri" bölümü)

"Süper Kısa" programında sıcaklık muhafaza süresi 0–255 saniye aralığında değiştirilebilir.

(3) Parlatıcı kullanmadan ve soğuk suyla.

Kurulum

Yerleştirme

⚠️ Yoğuşma suyu sonucu hasar.

Olası yoğuşma suyu hasarları riskini önlemek üzere, bulaşık makinesinin bulunduğu ortamda sadece endüstriyel kullanıma yönelik mobilyalar bulunmalıdır.

Sadece endüstriyel kullanıma uygun mobilyalar yerleştiriniz.

Bulaşık makinesi sağlam ve düz durmalıdır. Zemindeki eşitsizlikler ve makine yüksekliği dört vidalı ayak ile hizalanıp eşitlenebilir.

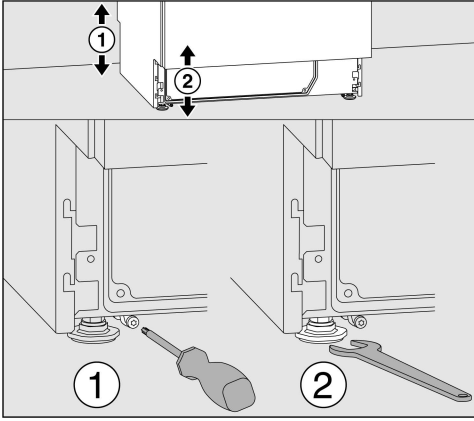

Cihaz yüksekliği, cihaz ayakları yardımıyla 820–880 mm arasında ayarlanabilir. Üst paneli bulaşık makinelerinde ilave olarak 15 mm yükseklik söz konusudur.

Ön cihaz ayakları bir somun anahtarı (13 mm) ve arka cihaz ayakları T20 Torx vida ile ayarlanabilir.

Arka cihaz ayaklarının kaydırma pabuçları monte edilmediyse, bu cihaz ayakları da somun anahtarı ile ayarlanabilir.

Cihaz ayakları, saat yönünde döndürüldüğünde yükseltilir, saatin tersi yönünde döndürüldüğünde indirilir.

Bulaşık makinesinin başka cihazların veya dolapların yanına ya da bir nişin içine kurulması durumunda, kurulum yerinin en az 600 mm genişliğinde ve 580 mm derinliğinde olması gerekir.

Tezgah altına yerleştirme

⚠️ Cihazın devrilmesi sonucu tehlike.

Sağlam durmasını sağlamak için, tezgah altına yerleştirilebilir bulaşık makineleri sadece bitişikteki dolaplara vidalanmış, kesintisiz bir tezgahın altına yerleştirilmelidir.

Bulaşık makinesini vidalanmış kesintisiz bir tezgahın altına kurunuz.

Bulaşık makinesinin kesintisiz bir tezgahın altına kurulması durumunda, montaj yerinin en az 600 mm genişliğinde, 580 mm derinliğinde ve 820 mm yüksekliğinde olması gerekir.

Bazası içeride kalan bulaşık makinesi ile birlikte baza kapama paneli verilmiştir. Baza kapama paneli, bir baza profili yerine monte edilebilir.

Yükseklik ayarı sırasında cihazın ayaklarını sadece en fazla 60 mm'ye uzatınız.

Hortum tutucusu

Teslimat kapsamındaki hortum tutucuları ile elektrik kablosu ve su giriş ve su boşaltma hortumları fazla yer kaplamayacak şekilde dönebilir.

Hortum tutucular ile makinenin dar nişlere monte edilmesi sırasında hortumların bükülmesi veya ezilmesi önlenir.

Elektrik kablosu ve hortumlar, bağlantı konumuna bağlı olarak sol veya sağ tarafa dönebilir.

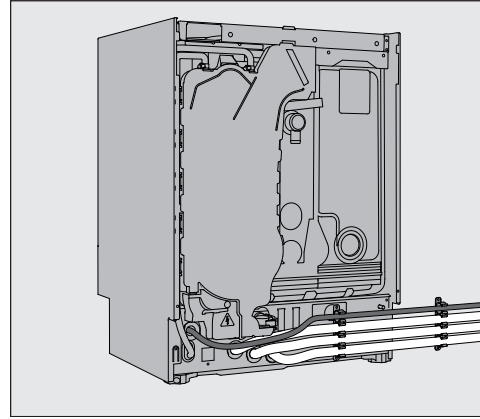

Ayarlanabilir baza paneli (modele bağı)

Dahili dozaj sistemli veya aktif kurutmalı bulaşık makinelerinin ayarlanabilir bir baza paneli vardır.

- Bulaşık makinesini teraziye alınız.
- Bulaşık makinesinin kapağını yarıya kadar açınız ve baza panelinin üst tarafındaki iki vidayı çözünüz.
- Baza panelini önce yukarı kaldırırsınız ve ardından kendinize doğru çekerek çıkarınız.
- Arkada bulunan bazanın sağ ve sol tarafındaki iki vidayı çözünüz .
- Bazanın iç yüzünü zemine kadar aşağıya çekiniz.
- İki vidayı tekrar sıkınız.
- Baza panelini, yukarıda açıklanan işlemleri ters sıralamada uygulayarak tekrar monte ediniz.

Makine üst panelinin çıkarılması

Makinede bir üst panel varsa, bu panel şu şekilde çıkarılabilir:

- Bulaşık makinesinin arka tarafındaki iki kilitleme vidasını bir tornavida ile sökünüz.
- Kapağı açınız.

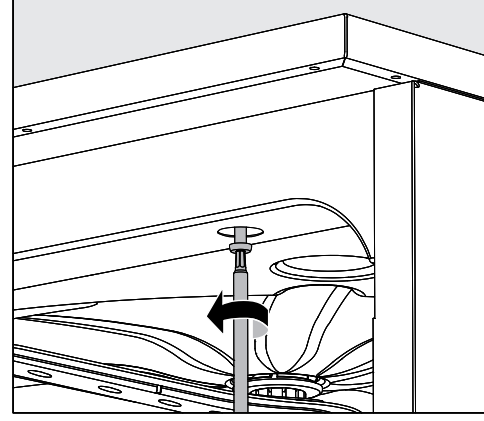

- Sol ve sağ tespit vidasını bir tornavida ile sökünüz.
- Makine üst panelini yukarıya doğru kaldırarak çıkarınız.

Kurulum

Bulaşık makinesinin teraziye alınması ve vidalarla tespit edilmesi

Daha sağlam durması için bulaşık makinesi, düzlük ayarı yapıldıktan sonra tezgaha vidalanmalıdır.

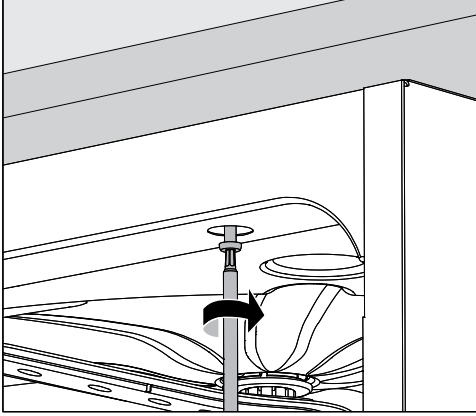

- Bulaşık makinesini, düzlük ayarını yaptıktan sonra kesintisiz tezgaha vidalayınız. Vidaları, kapak açıkken, ön çerçevenin sol ve sağdaki deliklerden tezgaha vidalayınız.

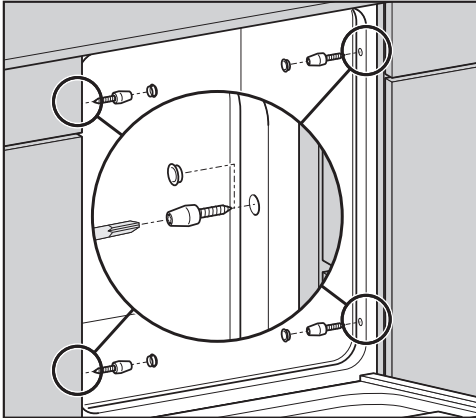

Paslanmaz çelik veya taş tezgahlarda, bulaşık makinesi yanlardan, sağdaki ve soldaki komşu dolaplara ikişer vida ile tespit edilmiştir.

Özel vidalar (4 x 27/Torx T20) aksesuar paketinde bulunur.

Bunun için, kapak lastiğinin önünden, yan panele delikler açılmalıdır.

Tezgah altı modellerde yan panellerde delikler zaten mevcuttur.

Sirkülasyon pompasının havalandırılmasını sağlamak için, tezgah altına monte edilen bulaşık makinesinde yan dolaplar veya yandaki cihazlar ile makine arasındaki boşluklar silikon gibi malzemeler ile kapatılmamalıdır.

Tezgah altı montaj durumuna bağlı olarak, teslimat kapsamındaki koruyucu folyo tezgahın altına yerleştirilebilir. Tezgahın alt yüzü koruyucu folyo sayesinde su buharının vereceği hasarlara karşı korunur.

Kurulum yerinin değiştirilmesi

Bulaşık makinesinin yerini değiştirmeden önce ayarlanabilir ayakları, zarar görmemeleri için tamamen içeri sokunuz.

⚠ Bileşenlerden tutarak taşıma sonucu hasar.

Bulaşık makinesini kumanda paneli gibi dışarıya çıkıntı yapan bileşenlerinden tutarak kaldırmayınız.

Bu bileşenler kopabilir.

Taşıma sırasında önden çıkıntı yapan bileşenlerden kavramayınız.

⚠ Bir el arabasıyla taşıma sonucu hasar.

Bir el arabası ile taşınması halinde bulaşık makinesi zarar görebilir.

Bulaşık makinesini bir el arabası ile sadece orijinal ambalajının içinde taşıyınız. Bulaşık makinesinin daha sonra taşınması halinde kesintisiz bir altlık yerleştirilmelidir.

Elektrik bağlantısı

⚠ Hatalı elektrik bağlantısı sonucu hasar Elektrik bağlantısı ile ilgili tüm işler yetkili ve uzman bir elektrik teknisyeni tarafından yapılmalıdır. Elektrik bağlantısını yetkili bir teknisyene yaptırınız.

- Elektrik tesisatı DIN VDE 0100 yönetmeliğine uygun olmalıdır!
- Ulusal gerekliliklere uygun fişli bağlantı (makinenin kurulumunun ardından fişe erişim mümkün olmalıdır). Bu şekilde, örneğin bakım ve onarım çalışmaları sırasında VDE 0701 uyarınca elektrik güvenliğine yönelik bir kontrol sorunsuz bir şekilde gerçekleştirilebilir.
- Sabit bağlantı durumunda tüm kutuplar için yalıtım tertibatına sahip bir ana şalter tesis edilmelidir. Ana şalter en az 3 mm'lik bir kontak açıklığına sahip olmalı ve aynı zamanda sıfır konumunda kapatılabilir olmalıdır.
- Güvenliğin artırılması için cihazdan önce 30mA'lık bir kesme kapasitesine sahip bir kaçak akım devre kesici takılması tavsiye olunur (DIN VDE 0664).
- Gerektiğinde potansiyel dengelemesi yapılmalıdır.
- Güç kablosu değiştirileceğinde, sadece orijinal Miele yedek parçası kullanılmalıdır.
- Teknik veriler için tip etiketine ve makine ile birlikte verilen devre şemasına bakınız!

Makine, sadece **tip etiketinde** belirtilen gerilim, frekans ve sigorta ile çalıştırılmalıdır.

Herhangi bir **dönüştürme işlemi** ekteki dönüştürme şeması ve devre şemasına uygun olarak gerçekleştirilmelidir.

Dönüştürme şeması ve tip etiketi bulaşık makinesiyle birlikte verilir veya makineye yapıştırılmıştır.

Potansiyel dengelemesinin bağlanması

Potansiyel dengelemesi bağlantısı için bulaşık makinesinin arka tarafında bir bağlantı vidası  bulunur.

Azami yük kapasitesi

Bulaşık makinesi enerji yönetim sistemine bağlantıya uygun olarak tasarlanmıştır. Bunun için bulaşık makinesinin Miele yetkili servisi tarafından teknik olarak donatılması ve kumanda sisteminin uygun şekilde ayarlanması gerekir.

Daha fazla bilgi için Miele yetkili servisine başvurunuz.

Yük yönetimi

Azami yük kapatması durumunda bulaşık makinesinin münferit bileşenleri, örneğin ısıtma, geçici olarak kapatılır. Bu durumda bulaşık makinesinin gücü açık kalır ve çalışmakta olan program iptal edilmez. Kapatılan bileşenlerden biri gerçekleştirilmekte olan program adımı gerekiyorsa, program süresi yük kapatması süresi kadar uzar.

Yük kapatması aşağıda belirtilen bildirim ile gösterilir, örneğin:



Bilgi

Azami yük kapatması:
Isıtma modu geçici olarak devre dışı bırakıldı.

Su bağlantısı

Su girişinin bağlanması

⚠ İşlem kimyasalı sonucu sağlık riski
Bulaşık makinesindeki su içme suyu değildir!
Bulaşık makinesinden çıkan suyu içmeyiniz

Çıkarılabilir hortum takımları yeniden kullanılmamalıdır. Bulaşık makinesiyle birlikte verilen hortum takımlarını kullanınız.

- Bulaşık makinesi yerel yönetmeliklere uygun olarak su şebekesine bağlanmalıdır.
- Su asgari olarak Avrupa içme suyu yönetmeliğinin gerekliliklerini karşılamalıdır. Yüksek demir içeriği, bulaşıklarda ve bulaşık makinesinde harici pas sebep olabilir. Kullanım suyunun klor içeriği 100 mg/l'den fazlaysa, bulaşıklarda korozyon riski çok artar.
- Belirli bölgelerde (örneğin dağlık bölgelerde) özel su bileşimi nedeniyle, bulaşık makinesinin sadece yumuşatılmış suyla çalıştırılmasını gerektirecek çökeltiler oluşabilir.
- Bulaşık makinesi, içme suyunun korunmasına ilişkin geçerli Avrupa standartlarını karşılamaktadır.
- Su akış basıncı en az 200 kPa olmalıdır (100 kPa = 1 bar). 200 kPa'dan düşük bir su basıncı (akış basıncı) durumunda su giriş süresi otomatik olarak uzar. İzin verilen en yüksek statik basınç 1000 kPa'dır (yüksek basınç). Su basıncı 200–1000 kPa aralığında değilse, lütfen Miele yetkili servisinden gerekli tedbirleri öğreniniz.
- Bulaşık makinesi, standart olarak soğuk su (mavi işaret) ve maks. 65 °C sıcak su (kırmızı işaret) bağlantısı için öngörülmüştür. Giriş hortumlarını soğuk ve sıcak suya yönelik kesme valflerine bağlayınız.
- Sıcak su bağlantısı yoksa, **kırmızı** işaretli giriş hortumunu da soğuk suya bağlayabilirsiniz.
- Bağlantı için kurulum yerinde 3/4 inç rakorlu bir kesme valfi gereklidir. Su girişinin makinenin kullanılmadığı zamanlarda kapatılması gerektiğinden bu musluğa kolayca erişim mümkün olmalıdır.

- Giriş hortumu yaklaşık 1,7 m uzunluğunda, basınca dayanıklı 3/4 inç rakorlu bir DN 10 hortumdur. Uzatma için 1,5 m uzunluğunda esnek bir metal hortum (test basıncı 140 bar) tedarik edilebilir. Rakor bağlantısındaki kir süzgeci çıkarılmamalıdır.

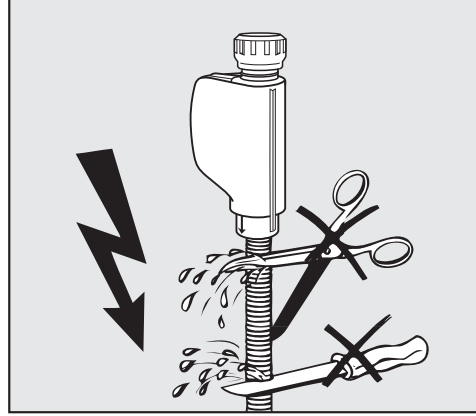

⚠ Hortumun kısaltılması sonucu hasar.
Su giriş hortumları **kısaltılmamalı** ve zarar görmemelidir.
Su giriş hortumlarını kısaltmayınız.

Cihazla birlikte verilen kurulum planını dikkate alınız.

Su çıkışının bağlanması

- Kirli suyun boşaltma hortumundan bulaşık makinesinin içine akması için bulaşık makinesinin çıkışına bir tek yönlü valf takılmıştır.
- Bulaşık makinesi tercihen **ayrı** bir bina gider sistemine bağlanmalıdır. Aynı bir bağlantı mevcut değilse, çift hazneli bir sifona bağlantı yapılmasını tavsiye ederiz. Binadaki gider bağlantısı yıkama makinesinin alt kenarından ölçüldüğünde, 0,3 m ile 1 m arasındaki bir yükseklikte olmalıdır. Bağlantı 0,3 metreden daha alçaktaysa, su boşaltma hortumu dirsek parça yardımıyla en az 0,3 m yüksekliğe asılmalıdır.
- Bulaşık makinesi yaklaşık 1,5 m uzunluğunda esnek bir su boşaltma hortumu ile donatılmıştır (iç çap: 22 mm). Hortum bağlantısına yönelik kelepçeler bulaşık makinesi ile birlikte verilir.
- Su boşaltma hortumu kısaltılmamalıdır! Hortum, bir bağlantı parçası ve ek bir hortum ile uzatılabilir. Tahliye borusu en fazla 4 m uzunluğunda olabilir.
- Tahliye sistemi 16 litre/dk'lık bir asgari akış miktarını karşılayabilmelidir.

⚠ Hatalı yönlendirme sonucu hasar.
Su boşaltma hortumunun bükülmeden, üzerinde baskı olmadan ya da gerilmeden döşenmesine dikkat ediniz
Su boşaltma hortumunun bükülmeden, üzerinde baskı olmadan ya da gerilmeden döşenmesine dikkat ediniz!

Cihazla birlikte verilen kurulum planını dikkate alınız!

Teknik veriler

Makine üst paneli dahil yükseklik Makine üst paneli hariç yükseklik	835 mm (+ 60 mm ayarlanabilir) 820 mm (+ 60 mm ayarlanabilir)
Genişlik	598 mm
Derinlik Açık kapakla derinlik	580 mm 1.180 mm
Ağırlık (net)	ca. 70 kg
Gerilim, bağlantı değeri, sigorta	bkz. Tip etiketi
Güç kablosu	Yaklaşık 1,7 m
Su bağlantısı su sıcaklığı: Soğuk su Sıcak su	maks. 20 °C maks. 65 °C
Statik su basıncı	1.000 kPa yüksek basınç
Su bağlantısı minimum akış basıncı: Soğuk su Sıcak su	100 kPa yüksek basınç 40 kPa yüksek basınç
Su bağlantısı önerilen akış basıncı: Soğuk su/Sıcak su	≥ 200 kPa yüksek basınç
Su giriş hortumu	Yaklaşık 1,7 m
Su boşaltma hortumu	Yaklaşık 1,5 m
Pompalama yüksekliği	min. 0,3 m, maks. 1,0 m
Pompalama uzunluğu	En fazla 4,0 m
Çalışma koşulları: Ortam sıcaklığı Maksimum bağıl nem oranı Doğrusal olarak azalan Minimum bağıl nem oranı	5 °C ile 40 °C arası 31 °C sıcaklıklara kadar % 80 40 °C sıcaklıklara kadar % 50 % 10
Depolama ve nakliye şartları: Ortam sıcaklığı Bağıl nem oranı Hava basıncı	-20 °C ile 60 °C arası % 10 ile % 85 arası 500 hPa ile 1060 hPa arası
Deniz seviyesinden yükseklik (IEC/EN 60335 uyarınca)	En fazla 2.000 m*
Koruma türü (IEC 60529 uyarınca)	IP21
Gürültü emisyon değerleri Ses gücü seviyesi LwA Ses basıncı seviyesi LpA	Tezgahaltı cihaz, cihaz bazası önünde ahşap çitalı, Kısa programda 59 dB (A) 47 dB (A)
Wi-Fi standardı	802.11 b/g/n
Wi-Fi frekans bandı	2.400-2.483,5 MHz
Wi-Fi maksimum iletim gücü	< 100 mW
Test işareti	VDE, EMU Frekans Koruma
CE işareti	2006/42/AT Makine Emniyeti Yönetmeliği
Üretici adresi	Miele & Cie. KG, Carl-Miele-Straße 29, 33332 Gütersloh, Almanya

* 2.000 metrenin üzerindeki kurulum yerlerinde yıkama suyunun kaynama sıcaklığı düşer. Bu nedenle program parametreleri uygun şekilde değiştirilmelidir.

Miele

Satış ve Pazarlama Şirketinin Adresi:

Miele Elektrikli Aletler Dış Ticaret ve Pazarlama Ltd. Şti
Fatih Sultan Mehmet Mah. Poligon Cad. Buyaka 2 Sitesi
C Kule 2. Blok, No.8/B Kat 1
34771 Tepeüstü-Ümraniye / İstanbul
Türkiye

Müşteri Hizmetleri: 444 11 22

E-Mail: info@miele.com.tr

İnternet: www.miele.com.tr

EEE yönetmeliğine uygundur



Miele & Cie. KG
Carl-Miele-Straße 29, 33332 Gütersloh, Almanya