

## Notice d'utilisation et d'installation Sèche-linge à évacuation



Veillez **impérativement** lire ce mode d'emploi avant d'installer et de mettre en service votre appareil. Vous vous protégerez et éviterez ainsi de détériorer votre matériel.

# Contenu

---

<b>Votre contribution à la protection de l'environnement</b> .....	<b>7</b>
<b>Consignes de sécurité et mises en garde</b> .....	<b>8</b>
<b>Commande du sèche-linge</b> .....	<b>16</b>
Bandeau de commande .....	16
Touches sensibles et écran tactile avec touches sensibles .....	17
Menu principal .....	17
Exemples d'utilisation .....	18
Utilisation de la variante pour laverie .....	20
<b>Première mise en service</b> .....	<b>21</b>
Mettre le sèche-linge en marche .....	21
Respecter les informations sur les appareils externes .....	22
Régler la luminosité de l'écran .....	22
Régler la date .....	22
Sélectionner les paquets de programmes .....	23
Terminer la mise en service .....	24
<b>1. Respect des consignes d'entretien du linge</b> .....	<b>25</b>
Lavage .....	25
Séchage .....	25
Symboles d'entretien .....	25
<b>2. Chargement du sèche-linge</b> .....	<b>26</b>
<b>3. Sélectionner un programme</b> .....	<b>27</b>
Mettre le sèche-linge en marche .....	27
Sélectionner le programme .....	27
<b>4. Sélection des paramètres du programme</b> .....	<b>28</b>
Menu principal d'un programme .....	28
Sélectionner le niveau de séchage .....	28
Sélectionner la durée (programme à durée modulable) .....	28
Sélectionner des options .....	29
Doux .....	29
Rotation infroissable .....	29
<b>5. Démarrer un programme</b> .....	<b>30</b>
<b>6. Fin du programme – Décharger le linge</b> .....	<b>31</b>
Fin du programme .....	31
Décharger le linge .....	31
Respecter les conseils d'entretien .....	31
<b>Minuteur</b> .....	<b>32</b>
<b>Tableau des programmes</b> .....	<b>33</b>
Label .....	33

Paquets de programme .....	34
Standard .....	34
Sport.....	39
Linge de maison.....	40
Hygiène .....	41
Aquanett .....	42
Linge plat .....	42
Programmes spéciaux .....	43
<b>Modifier le déroulement du programme .....</b>	<b>44</b>
Changer le programme en cours.....	44
Annuler un programme .....	44
Sélectionner un nouveau programme après annulation .....	44
Ajouter du linge.....	44
<b>Nettoyage et entretien.....</b>	<b>45</b>
Intervalle de nettoyage .....	45
Nettoyer les filtres à peluches.....	45
Retirer le filtre à peluches.....	45
Démonter le filtre à peluches.....	46
Nettoyer les parties du filtre à peluches à sec .....	46
Nettoyer les parties du filtre à peluches à l'eau.....	46
Nettoyer la zone du conduit d'air .....	47
Monter et installer le filtre à peluches .....	48
Nettoyage du sèche-linge .....	49
<b>Que faire si ... ..</b>	<b>50</b>
Annulation de programme et message d'anomalie à l'écran.....	50
Instructions à l'écran.....	52
Résultat de séchage non satisfaisant.....	53
Le programme de séchage dure très longtemps .....	54
Problèmes d'ordre général avec le sèche-linge .....	56
<b>Service après-vente.....</b>	<b>57</b>
Contact en cas d'anomalies.....	57
Accessoires en option .....	57

# Contenu

---

<b>Installation</b> .....	<b>58</b>
Vue de face.....	58
Vue de dos.....	59
Possibilités d'installation .....	60
Vue latérale .....	60
Socle en acier .....	60
Vue d'en haut .....	60
Colonne lave-linge/sèche-linge .....	60
Transport du sèche-linge vers le lieu d'installation .....	61
Installation.....	62
Équilibrage du sèche-linge .....	62
Dispositif externes.....	62
Raccordement électrique.....	63
<b>Installation de la conduite d'évacuation</b> .....	<b>64</b>
Principes de la conduite d'évacuation .....	64
Principes de l'alimentation en air.....	64
Calculer la longueur totale de tuyau .....	65
Ouvertures d'évacuation au dos du sèche-linge .....	66
Fermer l'ouverture d'évacuation .....	66
Dimensions des ouvertures d'évacuation.....	66
Installation de tuyaux insérés .....	67
Exemple.....	67
Installation de tuyau flexible .....	68
Conduit plat.....	68
Exemples.....	69
Conduite d'évacuation collective.....	71
<b>Caractéristiques techniques</b> .....	<b>73</b>
Déclaration de conformité .....	74
<b>Mode exploitant</b> .....	<b>75</b>
Ouvrir le mode exploitant.....	75
Accès par code .....	75
Modifier le code.....	75
Programme Démo.....	75
Quitter le menu Réglages.....	75

---

Commande / Affichage.....	75
Langue .....	75
Accès langue .....	76
Définir langues .....	76
Luminosité de l'écran.....	76
Heure .....	77
Date .....	77
Volume .....	77
Affichage humidité résid.....	77
Afficher / masquer.....	77
Mise en veille « affichage » .....	78
Mise en veille « appareil » .....	78
Départ différé .....	78
Mémoire.....	79
Unité de température.....	79
Unité de poids .....	79
Logo .....	79
Modifier le code .....	79
Sélection de programme.....	80
Commande .....	80
Paquets de programme .....	81
Programmes favoris.....	81
Programmes spéciaux.....	83
Classer les programmes .....	84
Affect.couleur programme.....	84
Technique de procédé .....	84
Infoissable .....	84
Paliers de séchage.....	84
Refroidissem. supplém. ....	85
Température refroidissem.....	85
Service .....	85
Nettoyer le circuit d'air .....	85
Nettoyer les filtres .....	86
Fréquence de service .....	86

# Contenu

---

Applications externes .....	87
Clapet évacu. air externe .....	87
Ventilateur supplém. ....	87
Capteur de pression .....	87
Signal de délestage .....	88
Empêcher le délestage .....	88
Sélection module COM .....	88
Disponibilité des produits numériques Miele.....	88
Wi-Fi/LAN.....	89
Connexion réseau .....	89
Commande à distance .....	90
Mise à jour à distance .....	90
SmartGrid.....	90
Paramètres de l'appareil.....	91
Informations légales .....	91
Monnayeur .....	91
Réglages du monnayeur.....	91
Signal retour monnayeur.....	92
Verrouillage monnayeur .....	92
Supprimer signal payé.....	92
Tps réponse monnayeur.....	93
Temps max. monnayeur .....	93
Durée minuterie froid .....	93
Durée minuterie chd.....	93
Programmes gratuits .....	93

# Votre contribution à la protection de l'environnement

## Mise au rebut de l'emballage

Nos emballages sont simples d'utilisation et protègent votre appareil des dommages qui peuvent survenir pendant le transport. Les matériaux d'emballage ont été sélectionnés d'après des critères environnementaux et de facilité d'élimination ; ils sont généralement recyclables.

Le recyclage de l'emballage économise les matières premières. Faites appel aux points de collecte spécifiques de matériaux et des possibilités de restitution. Votre revendeur Miele récupère les emballages de transport.

## Mise au rebut de l'ancien appareil

Les appareils électriques et électroniques contiennent souvent des matériaux précieux. Cependant, ils contiennent aussi des substances toxiques nécessaires au bon fonctionnement et à la sécurité des appareils. Si vous déposez ces appareils usagés avec vos ordures ménagères ou les manipulez de manière non conforme, vous risquez de nuire à la santé des personnes et à l'environnement. Ne jetez jamais vos anciens appareils avec vos ordures ménagères.



Faites appel aux points de collecte mis en place par votre commune, votre revendeur ou Miele, ou rapportez votre appareil dans un point de collecte spécialement dédié à l'élimination gratuite de ce type d'appareil. Vous êtes légalement responsable de la suppression des éventuelles données à caractère personnel figurant sur l'ancien appareil à

éliminer. Vous êtes légalement tenu(e) de retirer sans les détruire les lampes ainsi que les piles et accumulateurs usagés non fixés à votre appareil qui peuvent être retirés sans être endommagés. Apportez-les à un point de collecte adapté, où elles peuvent être mises au rebut gratuitement. Afin de prévenir tout risque d'accident, veuillez garder votre ancien appareil hors de portée des enfants jusqu'à son retrait.

## Consignes de sécurité et mises en garde

---



- ▶ Veuillez impérativement lire ce mode d'emploi.

Ce sèche-linge est conforme aux réglementations de sécurité en vigueur. Toute utilisation non conforme peut toutefois causer des dommages corporels et matériels.

Lisez attentivement le mode d'emploi avant de mettre le sèche-linge en service. Vous y trouverez des informations importantes sur le montage, la sécurité, l'utilisation et l'entretien de cet appareil. Vous vous protégerez et éviterez ainsi de détériorer votre sèche-linge.

Conformément à la norme CEI 60335-1, Miele indique expressément de lire impérativement le chapitre pour l'installation du sèche-linge et de suivre les consignes de sécurité et de mise en garde.

Miele ne peut être tenu responsable des dommages dus au non-respect des consignes.

Conservez ce mode d'emploi et remettez-le au nouveau propriétaire en cas de cession de l'appareil.

Ces consignes de sécurité et d'entretien doivent être mises à disposition de toute personne utilisant ce sèche-linge et/ou doivent leur être expliquées.

### Utilisation conforme

- ▶ Ce sèche-linge est exclusivement conçu pour le séchage de textiles lavés à l'eau et dont l'étiquette d'entretien autorise le séchage en tambour. Toute autre utilisation est potentiellement dangereuse. Miele n'est pas responsable des dommages causés par une utilisation incorrecte ou non-conforme aux prescriptions.
- ▶ Ce sèche-linge peut aussi être utilisé dans les espaces ouverts au public.
- ▶ Ce sèche-linge ne convient pas à une utilisation en extérieur.



## Consignes de sécurité et mises en garde

---

- ▶ Les personnes qui ne sont pas en mesure d'utiliser ce sèche-linge en toute sécurité en raison de leurs capacités physiques, sensorielles ou mentales, de leur inexpérience ou de leur ignorance ne doivent pas l'utiliser sans la surveillance ou les instructions d'une personne responsable.
- ▶ Les enfants de moins de 8 ans doivent être tenus à distance du sèche-linge, à moins d'être constamment surveillés.
- ▶ Les enfants de 8 ans et plus ne sont autorisés à utiliser le sèche-linge sans surveillance que si vous leur en avez expliqué le fonctionnement de sorte qu'ils sachent l'utiliser sans danger. Les enfants doivent être en mesure de détecter et de comprendre les dangers potentiels associés à une mauvaise manipulation.
- ▶ Les enfants ne doivent jamais nettoyer ou entretenir le sèche-linge sans surveillance.
- ▶ Ne laissez pas les enfants sans surveillance à proximité du sèche-linge. Ne les laissez pas jouer avec le sèche-linge.

### Sécurité technique

- ▶ Vérifiez que votre sèche-linge ne présente pas de dommages externes avant de l'installer.  
N'installez et ne mettez jamais en service un appareil endommagé.
- ▶ N'effectuez aucune modification sur le sèche-linge qui ne soit pas expressément autorisée par Miele.
- ▶ Le fonctionnement temporaire ou permanent est possible sur une installation d'alimentation en énergie autonome ou non synchronisée avec le réseau (comme par ex. réseaux en îlot, systèmes de sauvegarde). Pour le fonctionnement, l'installation d'alimentation en énergie doit respecter les prescriptions de la norme EN 50160 ou d'une norme similaire.  
Les mesures prévues dans l'installation domestique et dans ce produit Miele doivent également être assurée dans leur fonction et dans leur mode de fonctionnement en fonctionnement en îlot ou non synchronisé avec le réseau ou être remplacées par des mesures équivalentes dans l'installation, comme par ex. celles décrites dans la publication actuelle de la norme VDE-AR-E 2510-2.
- ▶ Pour des raisons de sécurité, n'utilisez pas de rallonge (risque d'incendie dû à une surchauffe).

## Consignes de sécurité et mises en garde

---

- ▶ Seul un raccordement à une prise de terre conforme garantit un fonctionnement du sèche-linge en toute sécurité. Il est essentiel de respecter cette condition de sécurité élémentaire et en cas de doute de faire contrôler l'installation domestique par un professionnel. Miele ne peut être tenu pour responsable des dommages occasionnés par une mise à la terre manquante ou interrompue.
- ▶ Une réparation incorrecte peut créer des dangers imprévisibles pour l'utilisateur, pour lesquels Miele n'endosse aucune responsabilité. Les réparations doivent exclusivement être effectuées par des techniciens agréés par Miele, faute de quoi aucun recours à la garantie ne sera accepté pour les dommages consécutifs.
- ▶ Si le câble d'alimentation électrique est endommagé, il doit impérativement être remplacé par un technicien SAV agréé par Miele afin d'éviter tout risque pour l'utilisateur.
- ▶ Ne remplacez les pièces défectueuses que par des pièces détachées Miele d'origine. Miele ne garantit un respect total des critères de sécurité qu'en cas d'utilisation de ces pièces.
- ▶ Le calendrier des opérations de maintenance doit être respecté, faute de quoi des défauts de performances, des dysfonctionnements voire un incendie sont susceptibles de survenir.
- ▶ En cas de panne, de nettoyage ou de maintenance, le sèche-linge est hors tension uniquement si :
  - le cordon d'alimentation est débranché,
  - l'interrupteur général de l'installation domestique est basculé sur Arrêt, ou
  - le fusible de l'installation domestique est entièrement dévissé et extrait de son logement.

Consultez également le chapitre "Installation", section "Raccordement électrique".

- ▶ Ce sèche-linge ne doit pas être utilisé sur des engins en mouvement (par ex. à bord d'un bateau).
- ▶ Veuillez suivre les instructions des chapitres "Installation", "Installation de la conduite d'évacuation" et "Caractéristiques techniques".
- ▶ La fiche doit toujours être accessible pour pouvoir débrancher le sèche-linge de l'alimentation électrique.
- ▶ Pour un raccordement fixe, vous devez pouvoir accéder en urgence à un dispositif de sectionnement phase et neutre afin de pouvoir déconnecter le sèche-linge.

## Consignes de sécurité et mises en garde

---

- ▶ La fente d'aération entre le bas du sèche-linge et le sol ne doit pas être réduite par une plinthe, une moquette épaisse, etc. L'aération risquerait d'être insuffisante.
- ▶ N'installez pas de porte battante, coulissante ou susceptible de cogner la machine dans la zone d'ouverture de la porte du sèche-linge.
- ▶ Ce sèche-linge est équipé d'une ampoule spéciale en raison d'exigences particulières (par ex. en matière de température, d'humidité, de résistance chimique, de résistance aux frottements et de vibrations). Cette ampoule spéciale convient uniquement à l'utilisation prévue. Elle ne convient pas à l'éclairage d'une pièce. Pour des raisons de sécurité, seul un professionnel agréé par Miele ou le SAV Miele doit se charger de son remplacement.

### Utilisation conforme

- ▶ La capacité de charge maximale est de 8 kg (linge sec). Vous pouvez consulter les capacités de charge maximales des différents programmes au chapitre "Tableau des programmes".
- ▶ Ne vous appuyez pas sur la porte et ne vous y adossez pas. Le sèche-linge risquerait de se renverser et vous pourriez vous blesser ou blesser d'autres personnes.
- ▶ Refermez la porte après chaque séchage. Vous éviterez ainsi que
  - des enfants essaient de grimper dans le sèche-linge ou d'y cacher des objets.
  - de petits animaux grimpent à l'intérieur.
- ▶ Ne nettoyez pas le sèche-linge avec un nettoyeur sous pression ou au jet d'eau.
- ▶ Le local d'installation du sèche-linge doit toujours être exempt de poussières et de peluches. Les particules de poussière aspirées avec l'air favorisent les obstructions. Cela pourrait perturber le fonctionnement de l'appareil et causer un incendie.
- ▶ Le sèche-linge doit être mis en marche uniquement si une conduite d'évacuation est installée et si la pièce est suffisamment aérée.
- ▶ Veuillez suivre les instructions du chapitre "Installation de la conduite d'évacuation".

## Consignes de sécurité et mises en garde

---

► La conduite d'évacuation ne doit jamais être raccordée aux conduits ou gaines suivants :

- Conduits d'évacuation de fumées ou de gaz en fonctionnement.
- Gainés qui servent à l'aération des pièces où des foyers sont installés.
- Conduits assignés à une utilisation différente.

Si la fumée ou les gaz sont refoulés, il existe un risque d'intoxication.

► Danger d'asphyxie et d'intoxication dû au refoulement des gaz si un chauffe-eau instantané au gaz, un chauffage d'ambiance au gaz, un poêle à charbon raccordé à un conduit, etc. sont installés dans la même pièce, dans le logement ou dans une pièce voisine et si la dépression est de 4 Pa ou plus.

Cela vous permet d'éviter une dépression dans la pièce d'installation si vous assurez une aération suffisante de la pièce grâce aux mesures suivantes (exemples) :

- Installation d'orifices d'aération non obturables dans le mur extérieur.
- Interrupteur de fenêtre : le sèche-linge ne peut être mis en marche que lorsque la fenêtre est ouverte.

La sécurité de fonctionnement ainsi que l'absence d'une dépression de 4 Pa ou plus devraient dans tous les cas être confirmées par votre ramoneur.

► Vérifiez régulièrement la perméabilité à l'air et le bon fonctionnement de tous les composants de la conduite d'évacuation (par ex., tuyau mural, grilles extérieures, coudes, etc.). Le cas échéant, nettoyez-les. Si des peluches s'y sont accumulées, elles empêchent l'air de s'échapper et entravent donc le bon fonctionnement du sèche-linge.

Si une conduite d'évacuation déjà utilisée est disponible, elle doit être vérifiée avant de la raccorder au sèche-linge.

► Si plusieurs sèche-linge sont installés sur une conduite d'évacuation collective, un clapet anti-retour par sèche-linge doit être installé directement sur la conduite collective.

Dans le cas contraire, les sèche-linge peuvent être endommagés et leur sécurité électrique compromise.

► Le filtre à peluches doit être nettoyé régulièrement.

## Consignes de sécurité et mises en garde

---

► Le sèche-linge ne doit pas être utilisé sans filtre à peluches ou avec un filtre à peluches endommagé. Cela pourrait provoquer des dysfonctionnements. Les peluches obstruent la zone d'aération, le chauffage et la conduite d'évacuation, ce qui pourrait causer un incendie.

Éteindre immédiatement le sèche-linge et remplacer le filtre à peluches endommagé.

► N'installez pas votre sèche-linge dans une pièce exposée au gel. Les températures proches de zéro perturbent le fonctionnement du sèche-linge.

La température ambiante doit être comprise entre 2 °C et 35 °C.

► Afin de prévenir tout risque d'incendie, ne mettez pas au sèche-linge les textiles qui :

- n'ont pas été lavés.
- ont été insuffisamment lavés ou présentent des taches d'huile, de graisse ou de résidus alimentaires ou cosmétiques. Le linge risquerait de prendre feu et de provoquer un incendie, même après la fin du séchage et une fois le linge sorti du sèche-linge.
- sont maculés de détergents inflammables ou de restes d'acétone, d'alcool, d'essence, de pétrole, de kérosène, de produit anti-taches, de térébenthine, de cire ou de détachant pour cire ou de produits chimiques (par ex. sur les balais à franges, serpillères ou chiffons).
- sont imprégnés de gel, laque pour cheveux, dissolvant ou autres résidus de même type.

Nettoyez soigneusement ce genre de linge très sale : utilisez davantage de détergent et sélectionnez une température élevée. En cas de doute, lavez le linge plusieurs fois.

► Videz soigneusement les poches des vêtements (briquets, allumettes, etc.).

► **Attention** : n'arrêtez jamais le sèche-linge avant la fin du programme. à moins de sortir immédiatement toutes les pièces de linge et de les étaler de manière à ce que la chaleur puisse se dissiper.

## Consignes de sécurité et mises en garde

---

### ► Risque d'incendie.

Ne raccordez pas le sèche-linge à une prise programmable (comme une minuterie ou une installation électrique avec arrêt en pic de charge).

Le sèche-linge ne doit être utilisé sur un système de pic de charge que si ce dernier est connecté au sèche-linge via la Box XCI de Miele et si le sèche-linge a été paramétré pour cela.

Si le programme de séchage est interrompu avant la fin de la phase de refroidissement, le linge risque de prendre feu.

► Pour éviter tout risque d'incendie, les textiles ou articles suivants ne doivent en aucun cas être séchés en machine :

- nettoyés à l'aide de produits chimiques industriels (nettoyage à sec par exemple).
- composés en majorité de mousse, caoutchouc ou matières similaires. par ex. les produits en mousse de latex, bonnets de douche, textiles imperméables, articles et vêtements caoutchoutés ou oreillers en mousse.
- articles rembourrés endommagés (par ex. coussins ou blousons). car la garniture s'en échappant peut causer un incendie.

► Le programme s'arrête au début de la phase de refroidissement.

Dans de nombreux programmes, la phase de séchage est suivie d'une phase de refroidissement, qui garantit que le linge est maintenu à une température à laquelle il ne risque pas de s'abîmer (par ex. pour éviter que le linge ne prenne feu).

Toujours sortir le linge dès que le programme est terminé.

► Les adoucissants ou produits similaires peuvent être utilisés si cela est spécifié sur l'emballage de l'adoucissant.

► Ne stockez et ne manipulez ni essence, ni pétrole, ni aucun autre produit inflammable à proximité du sèche-linge. Ces produits présentent un risque d'incendie et d'explosion.

► L'air de la pièce où se trouve le sèche-linge doit être exempt de vapeur de chlore, de fluor ou autres émanations de solvant. Ces émanations présentent un risque d'incendie.

## Consignes de sécurité et mises en garde

---

► En ce qui concerne les parties en inox de l'appareil : les surfaces en inox ne doivent pas entrer en contact avec des produits liquides d'entretien et de désinfection contenant du chlore ou de l'hypochlorite de sodium. Ces produits peuvent provoquer la corrosion de l'inox.

Les vapeurs d'eau de javel peuvent également entraîner une corrosion de l'appareil.

C'est pourquoi, une fois ouverts, les récipients contenant ces produits ne doivent pas être laissés à proximité des appareils.

### Accessoires

► Des accessoires peuvent être rajoutés ou montés uniquement s'ils sont expressément autorisés par Miele.

Si d'autres pièces sont rajoutées ou montées, les prétentions à la garantie et/ou fondées sur la responsabilité du fait du produit deviennent caduques.

► Il est possible d'installer un sèche-linge Miele et un lave-linge Miele superposés pour former une colonne. Cette opération requiert l'intercalaire lave-linge/sèche-linge de Miele, disponible en accessoire. Veillez à ce que l'intercalaire soit adaptée au sèche-linge Miele et au lave-linge Miele.

► Vérifiez que le socle Miele disponible en option soit adapté à ce sèche-linge.

 Miele ne peut être tenu responsable des dommages dus au non-respect des consignes de sécurité et mises en garde.

# Commande du sèche-linge

## Bandeau de commande

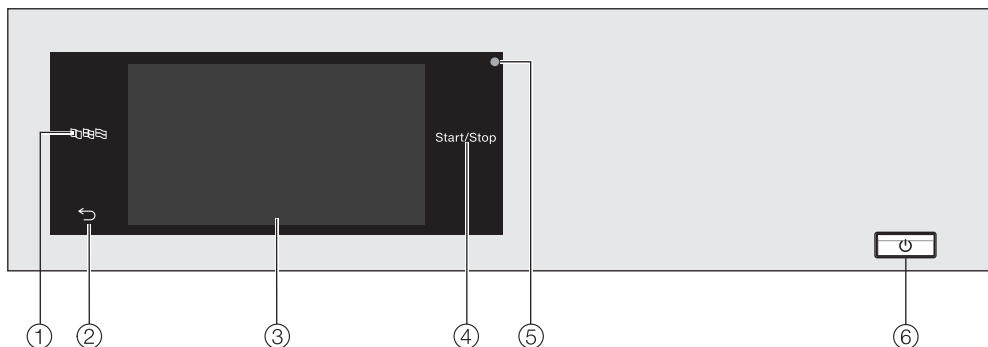

### ① Touche sensitive Langue

Pour sélectionner la langue d'utilisateur actuelle.

À la fin du programme, la langue de l'exploitant s'affiche de nouveau.

### ② Touche sensitive Retour ↶

Retourne au niveau précédent dans le menu.

### ③ Écran tactile

### ④ Touche sensitive Marche/Arrêt

Permet de démarrer le programme sélectionné et d'interrompre un programme en cours. Dès que la touche sensitive clignote, le programme sélectionné peut démarrer.

### ⑤ Interface optique



Pour le service après-vente.

### ⑥ Touche ①

Pour allumer et éteindre le sèche-linge. Le sèche-linge s'éteint automatiquement pour économiser de l'énergie. Cet arrêt intervient 15 minutes après la fin du programme/la rotation infroissable ou après la mise en marche si aucune autre commande n'est effectuée.



## Touches sensibles et écran tactile avec touches sensibles

Les touches sensibles ,  et *Start/Stop* ainsi que les touches sensibles de l'écran réagissent au contact des doigts. Chaque contact est confirmé par un bip sonore. Vous pouvez modifier ou désactiver le volume du bip sonore (voir le chapitre "Mode exploitant").

Les objets pointus ou tranchants comme les crayons ou stylos peuvent rayer le panneau de commande avec les touches sensibles et l'écran tactile.

Touchez le panneau de commande avec les doigts uniquement.

## Menu principal

Après avoir enclenché l'appareil, le menu principal apparaît à l'écran.

Vous pouvez accéder aux principaux sous-menus à partir du menu principal.

Effleurez la touche sensible  pour retourner à tout moment au menu principal. Les valeurs réglées au préalable ne sont pas enregistrées.

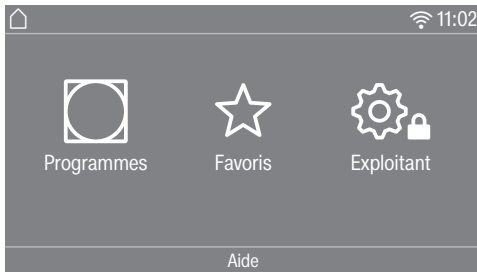

## Programmes

Pour sélectionner les programmes de séchage.

## Favoris

Pour sélectionner 12 programmes de séchage favoris qui peuvent être adaptés et enregistrés par l'exploitant (voir le chapitre "Mode exploitant", section "Programmes favoris").

## Exploitant

Le Mode exploitant vous permet d'adapter l'électronique du sèche-linge à vos besoins (voir le chapitre "Mode exploitant").

## Mise en réseau

Si l'appareil est connecté, le symbole  identifie l'intensité du signal du réseau (SSID), auquel le sèche-linge est relié. L'effleurement du symbole permet d'afficher le nom du réseau.

## Aide

Vous pouvez afficher l'aide relative à la commande.

# Commande du sèche-linge

## Exemples d'utilisation

### Listes de sélection

#### Menu Programmes (sélection unique)

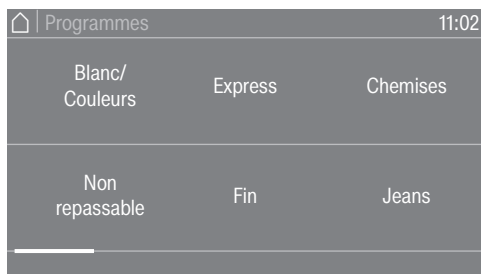

Vous pouvez faire défiler l'écran vers la gauche ou vers la droite en balayant l'écran. Pour cela, posez le doigt sur l'écran tactile et glissez-le dans la direction souhaitée.

La barre de défilement orange vous indique que d'autres possibilités de sélection suivent.

Effleurez le nom d'un programme pour sélectionner un programme de séchage.

L'écran revient au menu de base du programme sélectionné.

#### Menu Options (sélections multiples)

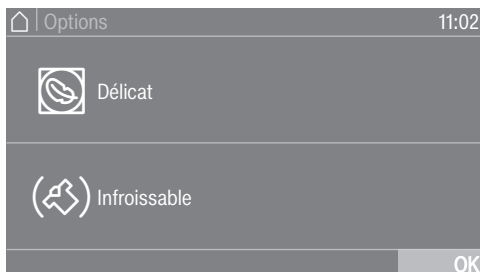

Effleurez une ou plusieurs *Options* pour les sélectionner.

Les *Options* actuellement sélectionnées sont signalées en orange.

Pour désélectionner une *Option*, il suffit d'effleurer une nouvelle fois *Option*.

La touche sensitive OK permet d'activer les *Options* surlignées.

### Régler des valeurs chiffrées

Certains menus permettent de régler des valeurs chiffrées.

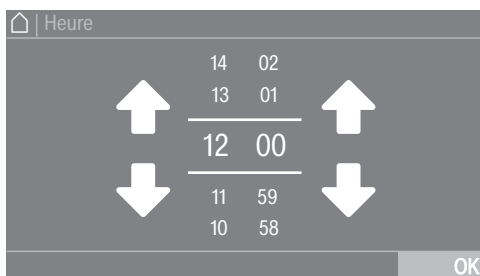

Entrez les chiffres en glissant vers le haut ou vers le bas. Posez le doigt sur le chiffre à modifier et glissez-le dans la direction souhaitée. Pour valider la valeur chiffrée réglée, effleurez la touche sensitive OK.

# Commande du sèche-linge

**Remarque :** Pour certains réglages, il est aussi possible de paramétrer une valeur à l'aide d'un pavé numérique, en fonction de la plage de valeurs et de la taille du palier. Si vous n'effleurez les chiffres que brièvement, un bloc de chiffres s'affiche. Dès que vous avez saisi une valeur valide, la touche OK est surlignée en vert.

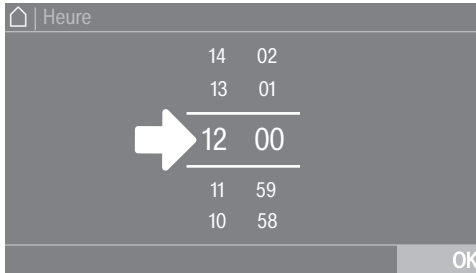

- Effleurez les chiffres entre les deux tirets.

Un pavé numérique s'affiche.

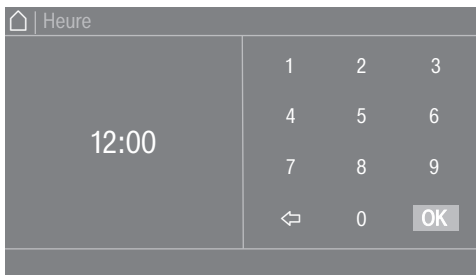

- Effleurez les chiffres et confirmez avec la touche OK.

## Menu déroulant

Dans le menu déroulant, vous pouvez consulter différentes informations, par ex. un programme de séchage.

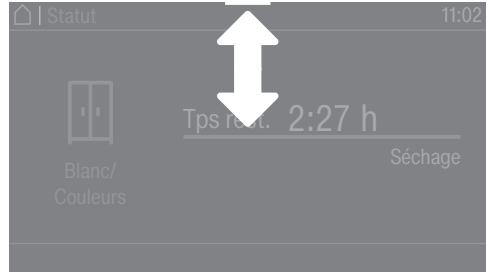

Si une barre orange apparaît en haut de l'écran au milieu, vous pouvez consulter le menu déroulant. Effleurez la barre et faites glisser votre doigt sur l'écran vers le bas.

## Quitter le menu

- Pour revenir à l'écran précédent, effleurez la touche sensitive ↩

Toutes les saisies que vous avez effectuées jusqu'à présent et que vous n'avez pas confirmées avec OK ne seront pas enregistrées.

## Afficher l'aide

Dans certains menus, Aide s'affiche dans la ligne inférieure de l'écran.

- Effleurez la touche sensitive Aide pour afficher les indications.
- Effleurez la touche sensitive Fermer pour revenir à l'écran précédent.

# Commande du sèche-linge

## Utilisation de la variante pour laverie

Selon la programmation effectuée, le menu d'accueil peut se présenter de différentes manières (voir le chapitre "Mode exploitant", paragraphe "Commande").

La commande simplifiée s'effectue via une sélection rapide. Les utilisateurs ne peuvent pas modifier les programmes pré-réglés.

### Laverie-simple 4 progr.

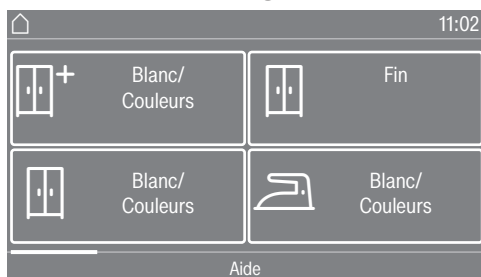

La sélection peut se porter sur 12 programmes au maximum et doit contenir 4 programmes au minimum.

En fonction du réglage du mode exploitation, les programmes peuvent être affichés avec ou sans cadre.

### Logo laverie

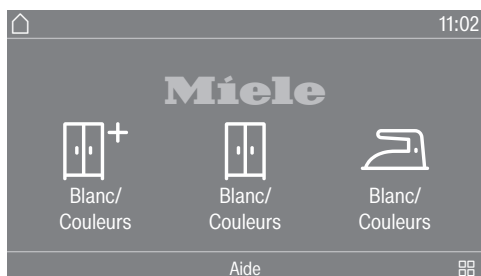

Les 3 premiers programmes peuvent être directement sélectionnés. Il est possible de sélectionner jusqu'à 9 autres programmes dans la liste de sélection.

### Symboles à l'écran

Paliers de séchage

- Séchage intensif
- Séchage normal +
- Séchage normal
- Séchage fer à repasser +
- Fer à repasser
- Repasseuse

### Logo laverie temps interne/Logo laverie temps externe

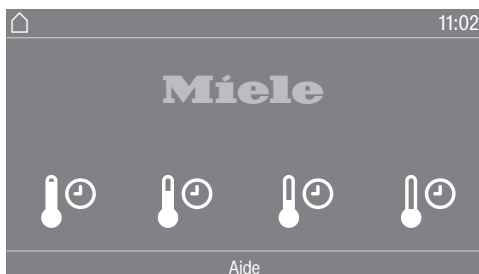

4 programmes minutés avec plusieurs niveaux de température peuvent être sélectionnés.

- Très bas
- Bas
- Moyen
- Élevé

Logo laverie temps externe : le fonctionnement du sèche-linge ne fonctionne correctement que si un horaire externe lui est transmis par une unité externe.

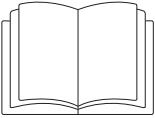

**⚠** Dommages corporels ou matériels dus à une mauvaise installation. Une mauvaise installation du sèche-linge peut causer des dommages corporels ou matériels.

Installez et raccordez le sèche-linge correctement avant sa première mise en service. Veuillez suivre les instructions des chapitres “Installation”, “Installation de la conduite d'évacuation”.

Effectuez une première mise en service complète. Lors de la mise en service, définissez les paramètres du sèche-linge pour une utilisation quotidienne. Certains réglages sont modifiables uniquement lors la première mise en service. Par la suite, seul le SAV Miele peut les modifier.

Les réglages sont décrits au chapitre “Mode exploitant”.

## Mettre le sèche-linge en marche

- Appuyez sur la touche ①.

L'écran d'accueil s'affiche.

**Remarque :** Pendant la première mise en service, vous pouvez revenir à chacun des écrans précédents dans le cas où vous souhaitez modifier une saisie.

- Pour revenir à l'écran précédent, effleurez la touche sensitive ↶.

## Régler la langue d'affichage

Le système vous invite à régler la langue qui apparaîtra à l'écran. Ce réglage peut être modifié à tout moment (voir le chapitre “Mode exploitant”, paragraphe “Langue”).

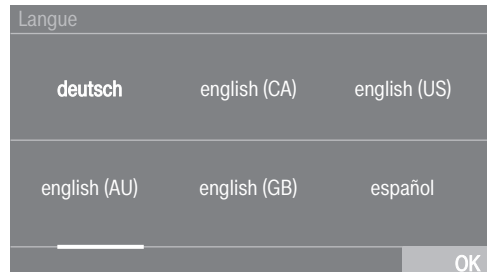

- Faites défiler l'écran vers la droite ou vers la gauche, jusqu'à ce que la langue souhaitée apparaisse.
- Effleurez la touche sensitive de la langue souhaitée.

La langue sélectionnée devient orange et l'écran passe au réglage suivant.

## Première mise en service

### Respecter les informations sur les appareils externes

Une information sur les appareils externes s'affiche.

- Validez avec la touche sensitive OK.

Raccordez l'unité d'accessoires de la box XCI ou de la XCI-AD avant la première mise en service. Sinon, insérez un module de communication dans le logement prévu à cet effet, au dos du sèche-linge. Pour ce faire, le sèche-linge doit être mis hors tension. Commencez la mise en service après cela.

### Régler la luminosité de l'écran

Le système vous invite à régler la luminosité de l'écran.

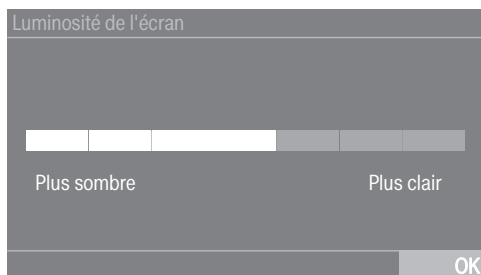

- Effleurez la barre à segments jusqu'à atteindre le niveau de luminosité souhaité.

Le niveau de luminosité sélectionné devient orange.

- Validez en appuyant sur OK.

L'écran passe au réglage suivant.

### Régler la date

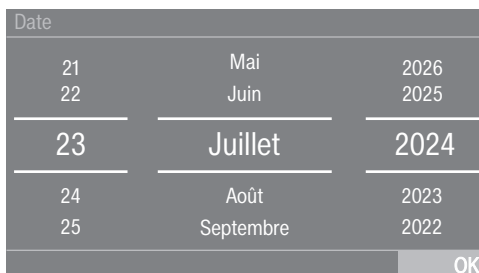

- Posez un doigt sur la valeur à modifier et déplacez-le dans la direction souhaitée.
- Lorsque toutes les valeurs sont réglées, validez en appuyant sur la touche sensitive OK.

L'écran passe au réglage suivant.

### Répondre à l'interrogation sur l'heure

L'écran affiche la question :  
Renoncer à l'affichage horaire ?

- Effleurez la touche sensitive Oui ou Non.

Si vous sélectionnez Oui, le réglage Heure est ignoré.

Si vous sélectionnez Non, l'écran passe au réglage Heure.

### Régler l'heure

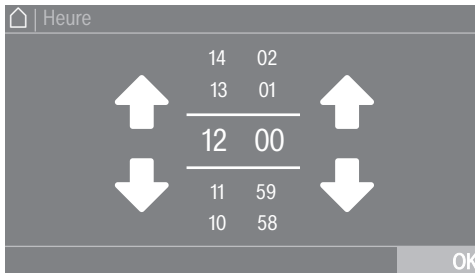

- Posez le doigt sur le chiffre à modifier et glissez-le dans la direction souhaitée.
- Validez avec la touche sensitive OK.

L'écran passe au réglage suivant.

### Sélectionner les paquets de programmes

Vous pouvez sélectionner différents programmes dans les paquets de programmes.

Les programmes déjà activés sont indiqués en orange.

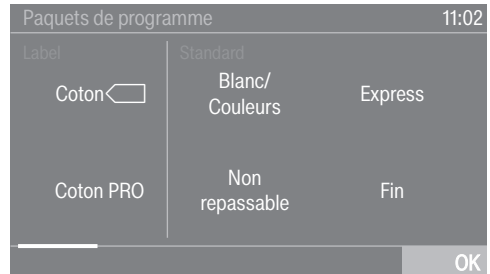

- Faites défiler vers la droite jusqu'à ce que le prochain programme non orange s'affiche.
- Effleurez la touche sensitive du programme souhaité.

Le programme sélectionné devient orange, ce qui signifie qu'il est actif.

- Vous pouvez sélectionner d'autres programmes.

**Remarque :** Vous pouvez désactiver un programme sélectionné en effleurant de nouveau la touche sensitive du programme.

- Si vous ne souhaitez pas sélectionner d'autres programmes, validez en appuyant sur la touche sensitive OK.

L'écran passe au réglage suivant.

# Première mise en service

## Installer le monnayeur

Si vous souhaitez installer un monnayeur, veuillez lire le chapitre “Mode exploitant”, paragraphe “Monnayeur”. Vous pouvez uniquement effectuer ces réglages lors de la première mise en service. Pour toute modification ultérieure, veuillez contacter le SAV Miele.

Si vous ne souhaitez pas installer de monnayeur, vous pouvez sauter l'installation du monnayeur.

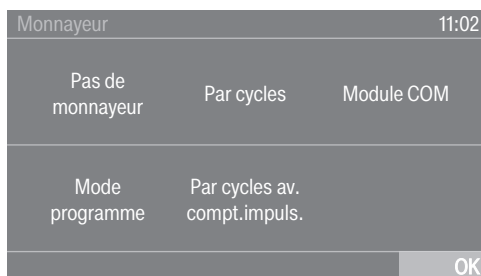

- Effleurez la touche sensitive Pas de monnayeur.

L'écran passe au réglage suivant.

## Terminer la mise en service

La mise en service est terminée lorsque le programme Mise en service a été complètement effectué.

Le programme dure 20 minutes et doit être effectué avec le tambour à vide.

En cas de coupure de courant (ou de mise hors service via la touche ①) avant ou pendant l'exécution du programme Mise en service, la mise en service est interrompue. Le cas échéant, la première mise en service doit une nouvelle fois être exécutée.

- Validez avec la touche sensitive OK.



- Effleurez la touche sensitive clignotante *Start/Stop*.
- Une fois le programme terminé, éteignez le sèche-linge pendant un court temps, puis remettez-le en marche.

La mise en service est terminée et le sèche-linge est prêt à être utilisé.



# 1. Respect des consignes d'entretien du linge

## Lavage

- Lavez soigneusement les textiles très sales. Utilisez suffisamment de lessive et lavez à haute température. En cas de doute, lavez le linge plusieurs fois.
- Lavez les textiles neufs de couleur séparément et avec soin. Ne les mélangez pas aux textiles clairs pour les sécher. Ils pourraient déteindre pendant le séchage (notamment sur les composants en plastique du sèche-linge). De même, des peluches de couleur pourraient s'accrocher aux autres textiles.

## Séchage

 Dommages causés par des corps étrangers non retirés du linge.

Ces corps étrangers dans le linge pourraient fondre, brûler ou exploser. Retirez tous les corps étrangers du linge (par ex. : aide au dosage, briquet, etc.).







 Risque d'incendie en cas de mauvaise utilisation et de mauvaise manipulation.

Le linge peut brûler et détruire le sèche-linge et son environnement. Veuillez lire et respecter les instructions du chapitre "Consignes de sécurité et mises en garde".

- Vérifiez la solidité des ourlets et les coutures des textiles/du linge. Vous éviterez ainsi que le rembourrage des textiles se dispersent, ce qui pourrait causer un incendie.
- Retirez ou cousez les baleines de soutien-gorge qui tiennent mal.

- Séchez toujours autant que possible la charge maximale indiquée pour chaque programme. Un tambour plein permet des économies d'énergie car vous n'avez pas besoin de démarrer un programme de séchage supplémentaire. La consommation d'énergie rapportée à la quantité de linge sera ainsi optimisée.

## Symboles d'entretien

Séchage	
	Température normale/élevée
	Température réduite*
* Sélectionner l'option <i>Doux</i> .	
	Ne pas mettre au sèche-linge
Repassage	
	Très chaud
	Chaud
	Chaleur réduite
	Non repassable

## 2. Chargement du sèche-linge

### Charger le linge

Les textiles peuvent être endommagés.  
Avant de charger le sèche-linge, lisez le chapitre "1. Conseils d'entretien de votre linge".



- Ouvrez la porte.
- Chargez le linge.

Les textiles peuvent être endommagés.  
Lorsque vous fermez la porte, ne coinciez pas de tissu dans l'ouverture.

Ne surchargez jamais le tambour. Les textiles risqueraient de s'abîmer et le séchage ne serait pas satisfaisant. Cela froisserait les vêtements.

### Fermer la porte

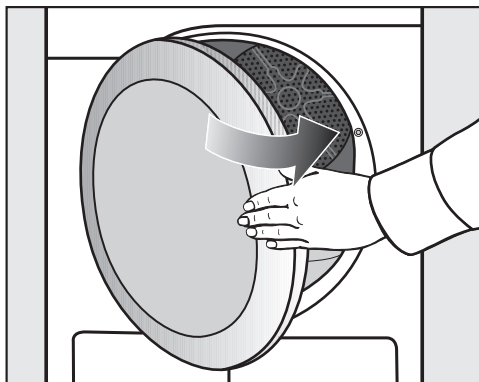

- Fermez la porte du lave-linge d'un léger coup sec.

### 3. Sélectionner un programme

#### Mettre le sèche-linge en marche

- Appuyez sur la touche ①.

L'éclairage du tambour s'allume.

L'éclairage du tambour s'éteint automatiquement au bout de quelques minutes et après le démarrage d'un programme (économie d'énergie).

#### Sélectionner le programme

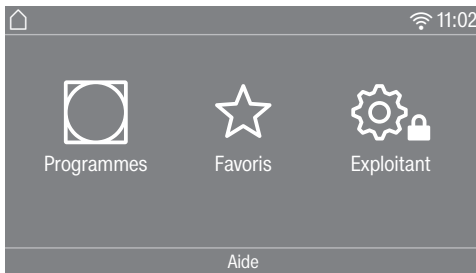

Il existe plusieurs façons de sélectionner un programme.

- Effleurez la touche sensitive  Programmes.

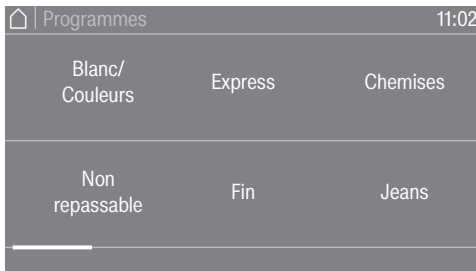

- Faites défiler vers la droite sur l'écran jusqu'à ce que le programme souhaité s'affiche.
- Effleurez la touche sensitive du programme.

L'écran passe au menu de base du programme de séchage.

Vous pouvez également sélectionner un programme via : ☆ Favoris\*.

\* Il n'est plus possible de modifier les programmes paramétrés via Favoris.

- Effleurez la touche sensitive ☆ Favoris.

Les programmes s'affichent. Les paramètres définis sont identifiés par des symboles sous les noms de programme (niveau de séchage, options et durées).

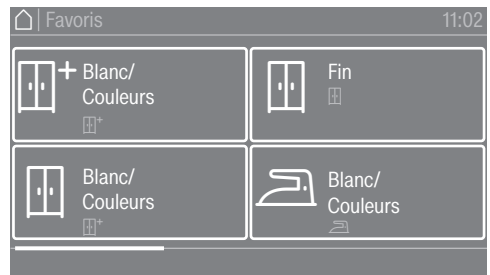

- Faites défiler vers la droite sur l'écran jusqu'à ce que le programme souhaité s'affiche.
- Effleurez la touche sensitive du programme.

L'écran passe au menu de base du programme de séchage.

## 4. Sélection des paramètres du programme

### Menu principal d'un programme

#### Sélectionner le niveau de séchage

Vous pouvez modifier le niveau de séchage pré-réglé pour de nombreux programmes. Selon le programme, différents niveaux de séchage peuvent être sélectionnés.

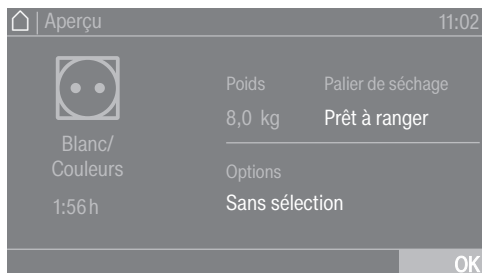

- Effleurez la touche sensitive Palier de séchage.

La sélection du palier de séchage s'ouvre.

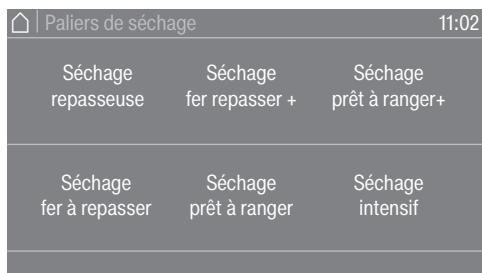

- Effleurez la touche sensitive du palier de séchage souhaité.

#### Sélectionner la durée (programme à durée modulable)

Vous pouvez sélectionner vous-même la durée du programme.\*

\* La plage de durée peut être limitée par le SAV.

- Minuterie chaud = 0:10-2:00
- Minuterie froid = 0:10-2:00
- Programme panier/Panier délicat = 0:20-1:30
- Minuterie chaud Hygène = 0:50-2:00

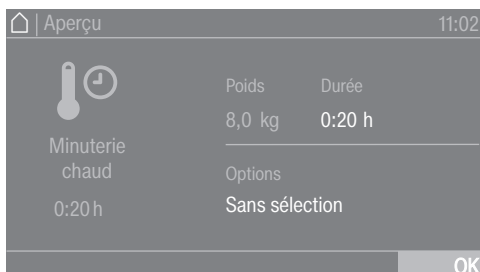

- Effleurez la touche sensitive Durée.

La sélection permettant le réglage de la durée s'ouvre.



- Sélectionnez une durée.
- Confirmez avec OK uniquement si le système vous y invite à l'écran.

## 4. Sélection des paramètres du programme

### Sélectionner des options

Vous pouvez compléter les programmes de séchage avec différentes options.

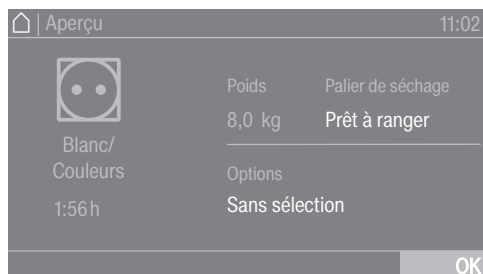

- Effleurez la touche sensitive Options.

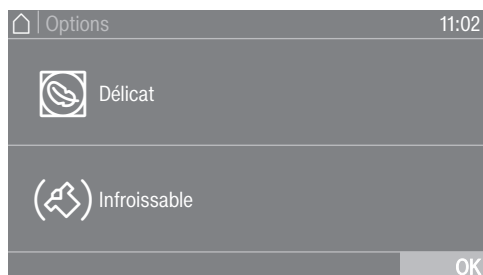

- Effleurez la touche sensitive correspondant à l'option souhaitée.
- Confirmez avec OK uniquement si le système vous y invite à l'écran.

Le symbole correspondant à l'option souhaitée  ou  s'allume.

Chaque programme dispose d'un jeu d'options qui lui est propre.

### Doux

Le séchage des textiles délicats, notamment du linge en acrylique (symbole d'entretien ) , doit s'effectuer à basse température et pendant une durée prolongée.

### Rotation infroissable

En fonction du programme choisi, le tambour tourne à un rythme spécial lorsque le programme est fini. Cela contribue à réduire les faux plis à la fin du programme.

L'option Rotation infroissable est désactivée par défaut. Elle peut être activée en mode Exploitant sur une durée variable de jusqu'à 12 heures.

## 5. Démarrer un programme

---

### Monnayeur

**Remarque :** Si un monnayeur est installé, suivez les instructions de paiement qui s'affichent à l'écran.

N'interrompez pas un programme commencé et n'ouvrez pas la porte. Vous risquez, selon le réglage, de perdre l'argent que vous avez mis dans le monnayeur.

### Démarrer le programme

Dès qu'un programme peut être démarré, la touche sensitive *Start/Stop* clignote.

- Effleurez la touche sensitive *Start/Stop*.

Si un départ différé a été sélectionné, celui-ci s'affiche à l'écran.

La durée du programme s'affiche à l'écran une fois le délai de départ différé écoulé ou immédiatement après le démarrage. Le déroulement du programme s'affiche à l'écran.

**Remarque :** Dans le menu déroulant, vous pouvez consulter le palier de séchage sélectionné, la durée de séchage sélectionnée et les options sélectionnées.

### Durée du programme/Estimation du temps restant

La durée du programme dépend de la quantité de linge, du type de textile, de l'humidité résiduelle du linge ou encore de la dureté de l'eau. C'est pourquoi la durée des programmes à niveau de séchage peut fluctuer ou "sauter". L'électronique intelligente du sèche-linge tient compte de ces critères pour améliorer la précision de l'affichage de la durée des programmes.

## 6. Fin du programme – Décharger le linge

### Fin du programme

La température du linge commence à baisser peu avant la fin du programme. Vous pouvez sortir le linge de l'appareil.

- Fin s'allume

Si l'option *Rotation infroissable* (☞)\* a été sélectionnée, le tambour tourne à intervalles réguliers. Cela permet de réduire les faux plis si le linge ne peut pas être sorti immédiatement.

\* La rotation infroissable est désactivée par défaut.

Le sèche-linge s'éteint automatiquement 15 minutes après la fin du programme.

### Décharger le linge

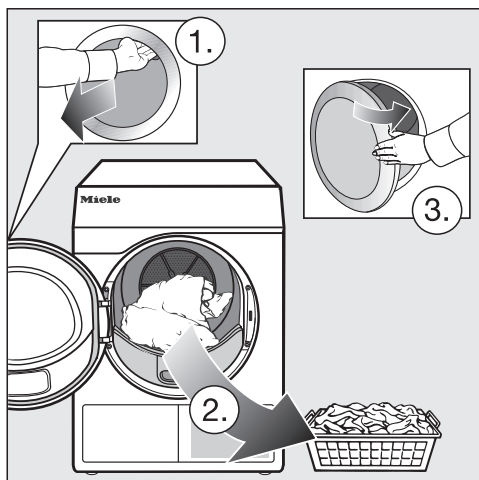

- Ouvrez la porte.
- Videz toujours complètement le tambour.

Si vous séchez de nouveau une pièce de linge oubliée dans le tambour, elle risque de s'abîmer.

Sortez toujours toutes les pièces de linge du tambour.

- Éteignez le sèche-linge.

### Respecter les conseils d'entretien

Ce sèche-linge nécessite un entretien régulier, surtout s'il est utilisé de manière intensive.

**Remarque :** Reportez-vous au chapitre "Nettoyage et entretien". Lisez tout d'abord la section "Intervalle de nettoyage".

# Minuteur



Le Départ différé doit être activé dans le Mode exploitant pour que le minuteur puisse être sélectionné.  
La fonction Minuteur vous permet de définir le temps écoulé jusqu'au début, jusqu'à l'heure de début ou jusqu'à la fin d'un programme.

## Régler le minuteur

- Effleurez la touche sensitive  Minuteur.
- Sélectionnez l'option Arrêt à, Départ dans ou Départ à.
- Réglez les heures et les minutes puis validez avec la touche sensitive OK.



## Modifier le minuteur

Il est possible de modifier un départ différé avant le démarrage du programme.

- Effleurez la touche sensitive ,  ou .
- Modifiez, si nécessaire, le délai qui s'affiche puis confirmez en effleurant la touche OK.

## Supprimer le minuteur

Il est possible de supprimer un départ différé avant le démarrage du programme.

- Effleurez la touche sensitive ,  ou .

Le délai de départ différé s'affiche à l'écran.

- Effleurez la touche sensitive Supprimer.
- Validez avec la touche sensitive OK.

Le délai de départ différé est effacé.

## Démarrer le minuteur

- Effleurez la touche sensitive *Start/Stop*.

La porte est verrouillée et l'écran affiche la durée jusqu'au démarrage du programme.

Si le programme a déjà commencé, annulez-le pour pouvoir modifier le délai de départ différé.

Vous pouvez démarrer le programme immédiatement à tout moment.



- Effleurez la touche sensitive Démarrer tout de suite.



# Tableau des programmes

Tous les poids marqués d'un \* se réfèrent au poids de linge sec.

## Label

<b>Coton Eco</b> 		<b>8 kg* maximum</b>
Article	Coton normalement humide, tel que décrit au chapitre <i>Blanc/Couleurs Séchage normal</i> .	
Remarque	<ul style="list-style-type: none"><li>- Dans ce programme, le séchage est uniquement effectué au niveau <i>Séchage normal</i>.</li><li>- Si le taux d'humidité de votre linge est normal, c'est le programme <i>Coton</i>  qui est le plus efficace en terme de consommation d'énergie.</li></ul>	
Remarque à l'intention des instituts de contrôle	Programme de contrôle selon directive 392/2012/EU pour l'étiquetage énergétique, mesuré selon la norme EN 61121.	
<b>Coton PRO</b>		<b>8 kg* maximum</b>
Article	Coton normalement humide, tel que décrit au chapitre <i>Blanc/Couleurs Séchage normal</i> .	
Remarque	Dans ce programme, le séchage est uniquement effectué au niveau <i>Séchage normal</i> .	

# Tableau des programmes

## Paquets de programme

Vous pouvez sélectionner différents programmes dans les paquets de programme. Les programmes s'affichent dans la liste des programmes.

## Standard

Blanc/Couleurs		8 kg* maximum
<b>Séchage intensif, Séchage normal plus, Séchage normal</b>		
Article	<ul style="list-style-type: none"><li>- Textiles en coton à une ou plusieurs épaisseurs.</li><li>- Serviettes de toilette et de bain en éponge, peignoir en éponge, T-shirts, sous-vêtements, draps en flanelle et en éponge, layette.</li><li>- Vêtements de travail, vestes, couettes, tabliers, linge éponge ou en lin, draps, serviettes de toilette, serviettes, linge de table lavable à haute température ou blouses.</li></ul>	
Remarque	<ul style="list-style-type: none"><li>- Sélectionnez <i>Séchage intensif</i> si vous faites sécher des textiles variés, épais ou multicouches.</li><li>- Ne séchez pas la maille (t-shirts, sous-vêtements, layette) en <i>Séchage intensif</i>. Ces textiles risquent de rétrécir.</li></ul>	
<b>Fer à repasser +, Fer à repasser, Repasseuse</b>		
Article	<ul style="list-style-type: none"><li>- Textiles en coton ou en lin.</li><li>- Linge de table, draps, linge amidonné.</li></ul>	
Conseil	Enroulez le linge à repasser jusqu'à ce que vous le passiez à la repasseuse afin qu'il reste humide.	
<b>Synthétique</b>		<b>4 kg* maximum</b>
<b>Séchage normal +, Séchage normal, Séchage Fer à repasser</b>		
Article	<ul style="list-style-type: none"><li>- Textiles faciles d'entretien en coton, fibres mélangées ou synthétiques.</li><li>- Vêtements de travail, blouses, pulls, robes, pantalons, linge de table ou chaussettes.</li></ul>	
Remarque	 est sélectionné automatiquement.	

## Tableau des programmes

<b>Express</b>		<b>4 kg* maximum</b>
<b>Séchage intensif, Séchage normal +, Séchage normal, Séchage Fer à repasser +, Séchage Fer à repasser, Séchage Repasseuse</b>		
Article	Textiles non délicats pour le Programme <i>Blanc/Couleurs</i>	
Remarque	Durée de programme plus courte	
<b>Doux</b>		<b>4 kg* maximum</b>
<b>Séchage normal +, Séchage normal, Repassage +</b>		
Article	<ul style="list-style-type: none"> <li>- Textiles délicats en coton, fibres mélangées ou synthétiques.</li> <li>- Pulls fins, robes, pantalons, blouses, nappes, chemises ou chemisiers.</li> <li>- Lingerie et tissus avec applications.</li> </ul>	
Remarque	Ce programme permet de réduire la formation de faux plis.	
Conseil	Pour un séchage sans faux plis, réduisez la charge.	
<b>Chemises</b>		<b>2 kg* maximum</b>
<b>Séchage normal, Repassage +</b>		
Article	Chemises et chemisiers.	
<b>Jeans</b>		<b>3,5 kg* maximum</b>
<b>Séchage normal, Repassage +</b>		
Article	Pantalons, vestes, jupes, chemises en denim.	
<b>Laine</b>		<b>2 kg* maximum</b>
Article	Textiles en pure laine ou en laine mélangée : pulls, gilets, chaussettes.	
Remarque	<ul style="list-style-type: none"> <li>- Vous pouvez défroisser et redonner du volume aux lainages très rapidement. Sortez-les toutefois avant qu'ils soient complètement secs.</li> <li>- Une fois le programme terminé, sortez immédiatement le linge et laissez-le sécher à l'air libre.</li> </ul>	

## Tableau des programmes

<b>Soie</b>		<b>1 kg* maximum</b>
Article	Textiles en soie pouvant passer au sèche-linge : chemisiers et chemises	
Remarque	<ul style="list-style-type: none"> <li>- Programme de réduction des faux plis.</li> <li>- Le linge ne ressort pas complètement sec.</li> <li>- Déchargez immédiatement le linge en fin de programme.</li> </ul>	
<b>Tissus éponge</b>		<b>8 kg* maximum</b>
Article	Gros volumes de tissus éponge à une ou plusieurs épaisseurs. Il s'agit par exemple de serviettes de toilette, draps de bain, paréos, peignoirs, gants de toilette ou draps en éponge.	
Remarque	Dans ce programme, le séchage est uniquement effectué au niveau <i>Séchage normal +</i> .	
<b>Défroissage</b>		<b>1 kg* maximum</b>
Article	<ul style="list-style-type: none"> <li>- Coton ou lin.</li> <li>- Textiles faciles d'entretien en coton, fibres mélangées ou synthétiques : pantalons en coton, anoraks, chemises.</li> </ul>	
Remarque	<ul style="list-style-type: none"> <li>- Programme de défroissage des plis formés pendant l'essorage en lave-linge.</li> <li>- Le linge ne ressort pas complètement sec.</li> <li>- Pour un défroissage particulièrement doux, choisissez l'option <i>Doux</i>.</li> <li>- Une fois le programme terminé, sortez le linge immédiatement, étendez-le sur une corde à linge ou un cintre et laissez-le sécher à l'air libre.</li> </ul>	
<b>Automatic +</b>		<b>5 kg* maximum</b>
<b>Séchage normal +, Séchage normal, Repassage +</b>		
Article	Mélanges de textiles qui conviennent aux programmes <i>Blanc/Couleurs</i> et <i>Synthétique</i> .	
<b>Microfibres</b>		<b>7 kg* maximum</b>
<b>Séchage normal +, Séchage normal</b>		
Article	Balais à franges et chiffons en microfibres.	

## Tableau des programmes

<b>Minuterie chaud</b>		<b>8 kg* maximum</b>
Article	<ul style="list-style-type: none"><li>- Vestes, oreillers, sacs de couchage et autres pièces volumineuses.</li><li>- Textiles à plusieurs épaisseurs, tels que les nappes en coton épais.</li><li>- Certaines pièces de linge, comme les serviettes de bain, les maillots de bain ou les torchons.</li></ul>	
Remarque	<ul style="list-style-type: none"><li>- Séchage complémentaire des textiles volumineux ou à plusieurs épaisseurs, qui ne sèchent pas uniformément.</li><li>- Pour le séchage d'une petite quantité de linge ou de pièces isolées.</li><li>- Commencez par sélectionner une durée intermédiaire. Affinez votre réglage au bout de plusieurs essais.</li></ul>	
<b>Minuterie froid</b>		<b>8 kg* maximum</b>
Article	Tous les textiles qui ont besoin d'être aérés.	

## Tableau des programmes

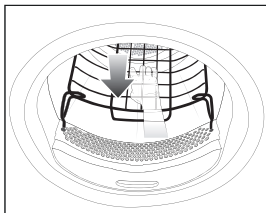
Programme panier		Charge du panier 3,5 kg
Panier délicat		Charge du panier 3,5 kg
Textiles/ Articles	<ul style="list-style-type: none"><li>- Respectez les instructions du mode d'emploi du panier de séchage.</li><li>- Utilisez ces programmes pour sécher ou aérer des articles adaptés au séchage en tambour mais ne supportant pas les manipulations mécaniques.</li></ul>	
Remarque	<ul style="list-style-type: none"><li>- Sélectionnez ces programmes uniquement si votre sèche-linge est équipé du panier de séchage Miele (disponible en option).</li><li>- Sans panier de séchage, le résultat de séchage ne sera pas satisfaisant.</li><li>- Sélectionnez <i>Panier délicat</i> pour les produits sensibles à la température.</li><li>- Assurez-vous que l'article (sac, bottes...) n'entre pas en contact avec le tambour : celui-ci effectue une rotation qui risque d'endommager le panier et le tambour en cas de chargement incorrect. Consultez le mode d'emploi du panier de séchage.</li><li>- Respectez le mode d'emploi du panier de séchage.</li></ul> 	

# Tableau des programmes

## Sport

<b>Textiles sport</b>		<b>3 kg* maximum</b>
Article	Vêtements de sport et de fitness pouvant passer au sèche-linge.	
Remarque	Dans ce programme, le séchage est uniquement effectué au niveau <i>Séchage normal</i> .	
<b>Outdoor</b>		<b>2,5 kg* maximum</b>
<b>Séchage normal, Repassage +</b>		
Article	Textiles outdoor pouvant passer au sèche-linge.	
<b>Imperméabilisation</b>		<b>2,5 kg* maximum</b>
Textiles	Pour les textiles pouvant passer au sèche-linge, comme les micro-fibres, les vêtements de ski et les vêtements outdoor, la popeline de coton et les nappes.	
Remarque	<ul style="list-style-type: none"> <li>- Ce programme comprend une phase de fixation supplémentaire pour imperméabiliser les tissus.</li> <li>- Utilisez uniquement des produits d'imperméabilisation portant la mention "convient aux textiles à membrane". Ces produits ont une base au fluor.</li> <li>- Ne mettez jamais au sèche-linge les textiles imprégnés d'un produit à base de paraffine. Ce type de produit peut causer un incendie.</li> <li>- Dans ce programme, le séchage est uniquement effectué au niveau <i>Séchage normal</i>.</li> </ul>	
<b>Réactivation</b>		<b>2,5 kg* maximum</b>
Article	Textiles outdoor pouvant passer au sèche-linge.	
Remarque	<ul style="list-style-type: none"> <li>- Les fibres sont redressées, ce qui améliore la déperlance de l'eau.</li> <li>- Le séchage s'effectue uniquement en <i>Séchage normal</i>.</li> </ul>	

# Tableau des programmes

## Linge de maison

<b>Literie duvets</b>		<b>2 kg* maximum</b>
Article	Literie passant au sèche-linge (couettes ou oreillers garnis de duvet ou de plumes).	
Remarque	Dans ce programme, le séchage est uniquement effectué au niveau <i>Séchage normal</i> .	
Conseil	Les plumes ont tendance à dégager une odeur lorsqu'on les chauffe. Aérez les oreillers et duvets en dehors du sèche-linge après le séchage.	
<b>Literie synthétique</b>		<b>2 kg* maximum</b>
Article	Literie passant au sèche-linge (couettes ou oreillers avec garniture synthétique).	
Remarque	Dans ce programme, le séchage est uniquement effectué au niveau <i>Séchage normal</i> .	
<b>Grands textiles</b>		<b>4 kg* maximum</b>
<b>Séchage normal +, Séchage normal, Fer à repasser, Repasseuse</b>		
Article	Grands textiles non délicats pour le programme <i>Blanc/Couleurs</i> . Par ex. couvertures, couettes à plusieurs épaisseurs ou grands textiles volumineux.	



# Tableau des programmes

## Hygiène

Dans les programmes d'hygiène, le séchage s'effectue à une température constante sur une plus longue période de temps (temps de maintien de la température plus long). Le programme élimine ainsi les microbes (par ex. les germes ou les acariens) et réduit les substances allergènes présentes dans votre linge. Si un programme d'hygiène est interrompu avant la fin, les microbes ne sont pas éliminés.

N'interrompez pas le programme.

<b>Coton Hygiène</b>		<b>4 kg* maximum</b>
Article	Textiles en coton ou en lin qui entrent en contact direct avec la peau. Par ex. sous-vêtements, layette, linge de lit, serviettes de toilette en éponge, serviettes de bain en éponge, peignoirs en éponge, serviettes de sauna ou gants de toilette.	
Remarque	Dans ce programme, le séchage est uniquement effectué au niveau <i>Séchage normal</i> .	
<b>Synthétique Hygiène</b>		<b>4 kg* maximum</b>
Article	<ul style="list-style-type: none"><li>- Textiles faciles d'entretien en coton, fibres mélangées ou synthétiques.</li><li>- Vêtements de travail, blouses, pulls, robes, pantalons, linge de table ou chaussettes.</li></ul>	
Remarque	Dans ce programme, le séchage est uniquement effectué au niveau <i>Séchage normal</i> .	
<b>Minuterie Hygiène</b>		<b>4 kg* maximum</b>
Article	<ul style="list-style-type: none"><li>- Vestes, oreillers, sacs de couchage et autres pièces volumineuses.</li><li>- Textiles à plusieurs épaisseurs, tels que les nappes en coton épais.</li><li>- Certaines pièces de linge, comme les serviettes de bain, les maillots de bain ou les torchons.</li></ul>	
Remarque	<ul style="list-style-type: none"><li>- Séchage complémentaire des textiles volumineux ou à plusieurs épaisseurs, qui ne sèchent pas uniformément.</li><li>- Pour le séchage d'une petite quantité de linge ou de pièces isolées.</li><li>- Commencez par sélectionner une durée intermédiaire. Affinez votre réglage au bout de plusieurs essais.</li></ul>	

# Tableau des programmes

## Aquanett

<b>Aquanett délicat</b>		<b>2,5 kg* maximum</b>
Article	vêtements non lavables	
Remarque	le linge est brièvement séché puis aéré	
<b>Aquanett soie</b>		<b>2,5 kg* maximum</b>
<b>Séchage normal, Fer à repasser +, Fer à repasser</b>		
Article	vêtements en soie non lavables et qui se froissent facilement	
<b>Aquanett intensif</b>		<b>2,5 kg* maximum</b>
<b>Séchage normal, Fer à repasser, Fer à repasser +, Repasseuse</b>		
Article	Vêtements lavables	

## Linge plat

<b>Blanc/Couleurs 40 % d'humidité résiduelle</b>		<b>8 kg* maximum</b>
<b>Blanc/Couleurs 25 % d'humidité résiduelle</b>		<b>8 kg* maximum</b>
<b>Synthétique 20 % d'humidité résiduelle</b>		<b>4 kg* maximum</b>
Article	<ul style="list-style-type: none"><li>- Le linge d'hôtel, de maison de repos ou d'hôpital nécessitant un traitement ultérieur (repassage au fer, repasseuse ou pliage).</li><li>- Il peut s'agir des programmes Blanc/Couleurs et Synthétique, tels que pour le linge de table, le linge de lit ou divers articles en éponge.</li></ul>	
Remarque	<ul style="list-style-type: none"><li>- L'humidité résiduelle fait gonfler les fibres du tissu pour un meilleur lissage.</li><li>- Ce programme permet exclusivement un séchage par <i>Repasseuse</i>.</li></ul>	
Conseil	<ul style="list-style-type: none"><li>- Enroulez le linge à repasser jusqu'à ce que vous le passiez à la repasseuse afin qu'il reste humide.</li><li>- Secouez le linge avant le repassage.</li></ul>	

# Tableau des programmes

## Programmes spéciaux

Vous pouvez composer 5 programmes spéciaux individuels et les enregistrer sous les noms de votre choix. Consignez-les dans les tableaux.

Charge : maximum 8 kg (poids du linge sec/du produit sec)

Exemple

[Programme spécial 1] <b>Dry+</b>	
<b>Prog humidité résiduelle</b>	
– Humidité résiduelle final :	- 6 %
– Temps suppl. séchage :	30 min
– Température :	60 °C

(1)
-
-
-
-
-
-
-

(2)
-
-
-
-
-
-
-

(3)
-
-
-
-
-
-
-

(4)
-
-
-
-
-
-
-

(5)
-
-
-
-
-
-
-

# Modifier le déroulement du programme

## Monnayeur

Selon le réglage effectué, vous risquez de perdre définitivement l'argent que vous avez inséré si vous ouvrez la porte ou interrompez le programme en cours.

\* Lors de la première mise en service ou plus tard, le SAV Miele peut programmer un délai durant lequel vous pouvez modifier le programme.

## Changer le programme en cours

Un changement de programme n'est plus possible (protection contre toute modification involontaire). Pour pouvoir choisir un nouveau programme, vous devez tout d'abord annuler celui qui est en cours.

 Risque d'incendie en cas de mauvaise utilisation et de mauvaise manipulation.

Le linge peut brûler et détruire le sèche-linge et son environnement. Veuillez lire et respecter les instructions du chapitre "Consignes de sécurité et mises en garde".

## Annuler un programme

- Effleurez la touche sensitive *Start/Stop*.

Sur l'écran, il vous est demandé si vous souhaitez annuler.

- Effleurez la touche sensitive *oui*.

## Sélectionner un nouveau programme après annulation

- Ouvrez la porte puis refermez-la.
- Sélectionnez et démarrez un nouveau programme.

## Ajouter du linge

- Ouvrez la porte.

 Risque de brûlure au contact des textiles brûlants ou du tambour du sèche-linge.

Vous pouvez vous brûler.

Laissez refroidir le linge dans le tambour et retirez-le avec précaution.

- Ajoutez du linge.
- Fermez la porte.
- Démarrez le programme.

## Coupure de l'alimentation

Si le sèche-linge s'est éteint parce que la touche  a été actionnée :

- Mettez le sèche-linge en marche.
- Effleurez la touche sensitive *Start/Stop*.

Si la coupure d'alimentation a été causée par une panne de courant :

- Une fois que le courant est revenu, vous devez appuyer sur *OK*.
- Effleurez la touche sensitive *Start/Stop*.

## Temps restant

Toute modification du programme en cours peut entraîner une modification du temps affiché.

## Intervalle de nettoyage

Un filtre à peluches en deux parties capture les peluches qui s'échappent lors du séchage dans la zone du conduit d'air.

Un nettoyage irrégulier peut prolonger le temps de séchage.

**⚠** Risque d'incendie dû à un entretien irrégulier.

Trop de peluches dans le filtre à peluches et le sèche-linge peuvent causer un incendie.

Vérifiez régulièrement le filtre à peluches et la zone du conduit d'air. Retirez toujours les peluches qui s'y trouvent.

**⚠** Dommages dus à un filtre à peluches manquant ou endommagé.

Trop de peluches dans le filtre à peluches et dans le sèche-linge peuvent causer une défaillance de l'appareil ou un incendie.

Ne mettez jamais en marche un programme de séchage sans filtre à peluches. Si un filtre à peluches est endommagé, remplacez-le immédiatement par un nouveau filtre.

Procédez au nettoyage à chaque fois qu'un message s'affiche à l'écran. Plusieurs messages peuvent s'afficher : Nettoyer les filtres.

Nettoyer le filtre à peluches et le filtre de socle

Nettoyer le filtre à peluches et le filtre de socle. Vérifier le circuit d'air.

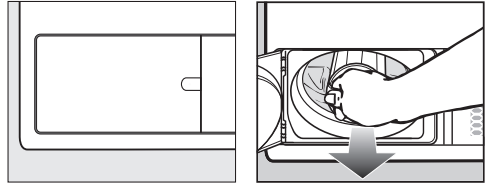

- Pour supprimer le message : ouvrez la trappe du filtre à peluches pendant au moins 10 secondes alors que le sèche-linge est allumé.
- Dans un cas, vous devrez peut-être confirmer avec OK.

## Nettoyer les filtres à peluches

### Retirer le filtre à peluches

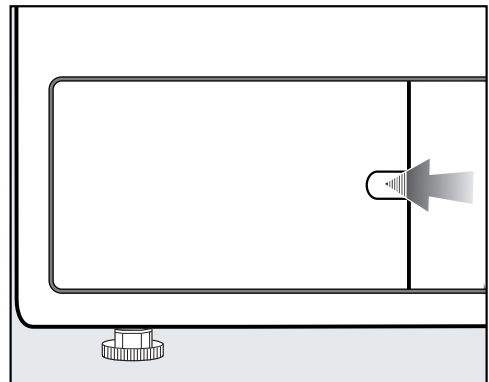

- Passez votre doigt derrière le mécanisme de verrouillage.
- Ouvrez la trappe du filtre à peluches.

## Nettoyage et entretien

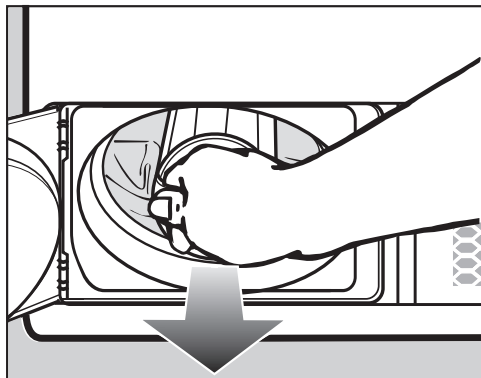

- Faites sortir le filtre en le tirant par la poignée.

### Démonter le filtre à peluches

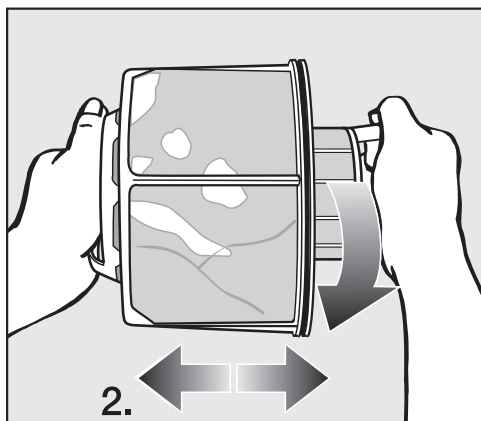

- Saisissez fermement le filtre à peluches par les deux poignées.
- Faites tourner la partie interne du filtre à peluches dans le sens antihoraire jusqu'à sentir un clic (1.).
- Séparez les deux parties du filtre (2).

### Nettoyer les parties du filtre à peluches à sec

**Remarque :** Vous obtiendrez un résultat optimal avec un aspirateur.

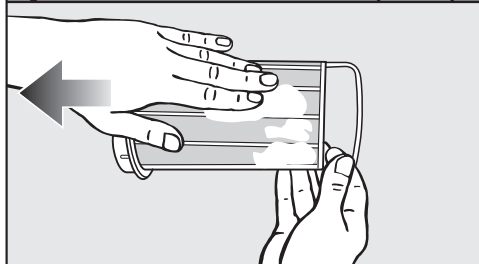
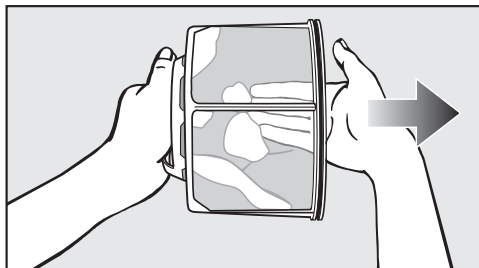

- Enlevez les peluches à la main ou avec un aspirateur.

### Nettoyer les parties du filtre à peluches à l'eau

Si les parties du filtre à peluches sont sévèrement encrassées ou obstruées, il faut en outre les nettoyer sous l'eau courante chaude.

Un filtre à peluches humide peut entraîner un dysfonctionnement de l'appareil.

Secouez bien les deux parties puis essuyez-les soigneusement.

## Nettoyer la zone du conduit d'air

- Ouvrez la porte.

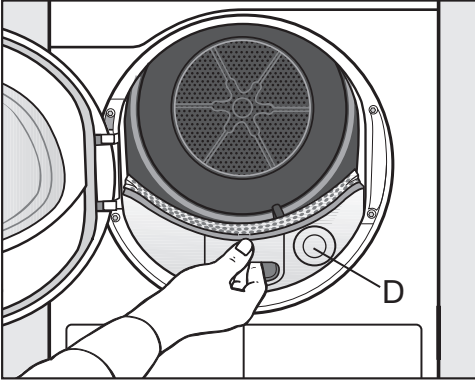

Le couvercle rond (**D**) n'a aucune fonction et n'est pas amovible.

- Tirez sur le capot de la zone du conduit d'air.

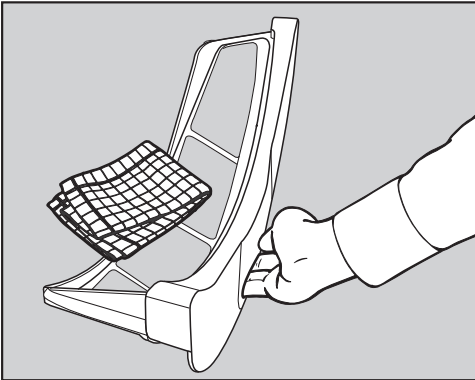

- Nettoyez le capot de la zone du conduit d'air à l'aide d'un chiffon humide.
- Mettez de côté le capot de la zone du conduit d'air.

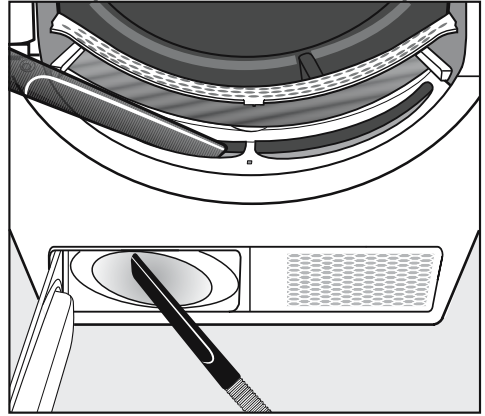

- Vous pouvez enlever les peluches à l'aide d'un aspirateur.

La turbine du ventilateur à l'intérieur du sèche-linge peut être encrassée par des restes de détergent et des peluches.

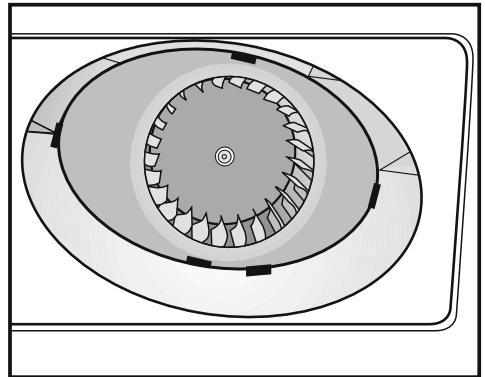

- Enlevez ces résidus soigneusement à l'aide d'un chiffon humide  
... dans la garniture de la turbine.  
... les peluches dans la zone de la turbine.

## Nettoyage et entretien

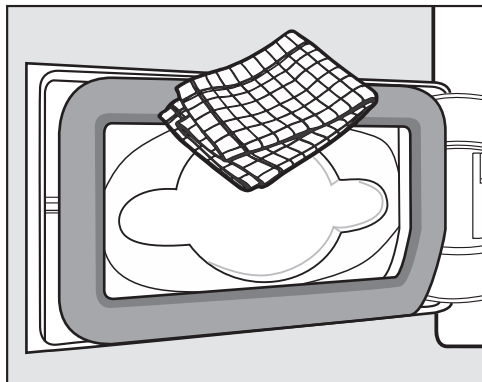

- Enlevez les peluches de la poignée avec un chiffon humide. Veillez à ne pas endommager le joint.

### Monter et installer le filtre à peluches

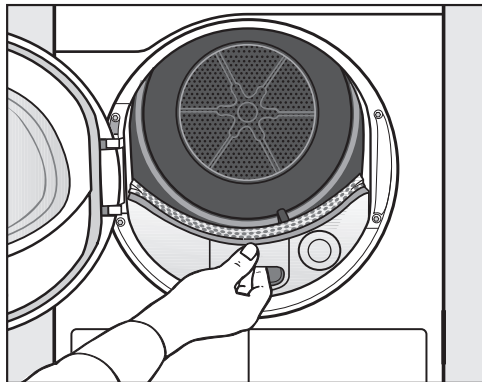

- Insérez le capot de la zone du conduit d'air.

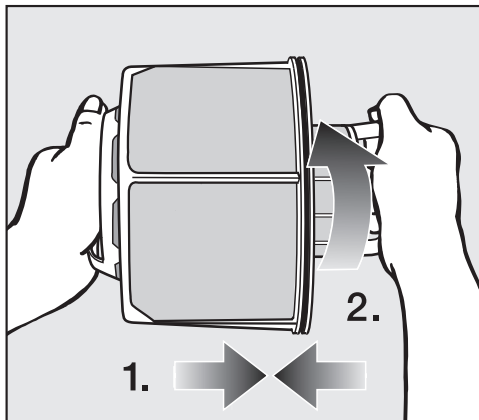

- Insérez l'une dans l'autre les parties interne et externe du filtre à peluches (1.).
- Faites tourner la partie interne du filtre à peluches dans le sens horaire jusqu'à sentir un clic (2.).

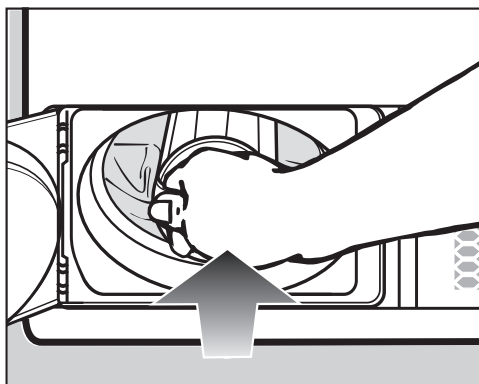

- Poussez le filtre à peluches dans son logement jusqu'à sentir un clic.



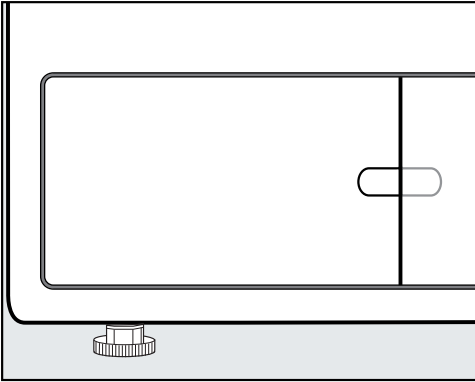



- Fermez la trappe du filtre à peluches.

Pour garantir l'étanchéité du système et le bon fonctionnement du sèche-linge, remettez le filtre en place correctement et fermez la trappe du filtre.

## Nettoyage du sèche-linge

Débranchez le sèche-linge du réseau électrique.

 Dommages dus à l'utilisation de produits d'entretien inadaptés. Un produit d'entretien inadapté pourrait endommager les surfaces en plastique et d'autres composants. N'utilisez aucun détergent contenant des solvants, produit abrasif, produit à vitres ou nettoyant multi-usages.

 Risque d'électrocution par l'eau. Si de l'eau s'écoule sur ou dans le sèche-linge, il y a un risque de choc électrique. Ne jamais vaporiser d'eau sur le sèche-linge. Nettoyez le sèche-linge avec un chiffon légèrement humide.

Recommandation de nettoyage : Nettoyez 1 à 2 fois par an et si nécessaire.

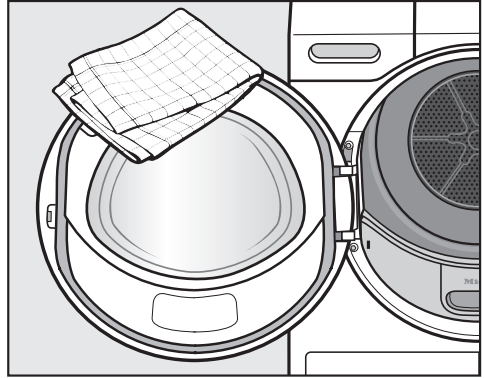

- Nettoyez le sèche-linge et le joint à l'intérieur de la porte uniquement avec un chiffon doux humide et un produit de lavage non abrasif ou de l'eau savonneuse.
- Séchez le tout avec un chiffon doux.
- Vous pouvez nettoyer les éléments en inox (par ex. le tambour) avec un produit nettoyant inox.



## Que faire si ...



Vous pouvez régler la plupart des défauts ou anomalies courants par vous-même. Dans bon nombre de cas, vous économiserez ainsi du temps et de l'argent car vous n'aurez pas besoin de faire appel au SAV.

Sur [www.miele.com/service](http://www.miele.com/service), vous trouverez des informations sur l'aide au dépannage.

Les tableaux suivants vous aideront à déceler la cause d'un défaut ou d'une anomalie et à y remédier.

### Annulation de programme et message d'anomalie à l'écran

Message	Cause et solution
 Le tambour est vide ou le linge trop sec.	Certains programmes s'interrompent si le tambour est vide ou insuffisamment chargé. Cela peut aussi indiquer que le linge est déjà sec. Le séchage n'a donc pas eu lieu. <ul style="list-style-type: none"><li>■ Ouvrez la porte et vérifiez le linge.</li><li>■ Ajoutez ou retirez du linge.</li><li>■ Fermez la porte.</li><li>■ Démarrez le programme de séchage.</li></ul> Pour sécher des pièces de linge isolées, utilisez le programme <i>Air chaud</i> .
 Blocage détecté. Séparer le linge et redémarrer.	Le linge s'est mal réparti ou s'est enroulé. <ul style="list-style-type: none"><li>■ Ouvrez la porte et séparez les pièces de linge. Retirez une partie du linge.</li><li>■ Fermez la porte.</li><li>■ Démarrez le programme de séchage.</li></ul>

Message	Cause et solution
<p> Nettoyer le filtre à peluches et le filtre de socle. Vérifier le circuit d'air.</p>	<p>Vous avez séché un petit nombre de pièces de linge de tailles différentes.</p> <p>Une pièce de petite taille a été aspirée dans l'ouverture de chargement et a obstrué les trous du déflecteur de linge.</p> <ul style="list-style-type: none"> <li>■ Pour supprimer le message, effleurez la touche sensitive OK.</li> <li>■ Ouvrez la porte du sèche-linge.</li> <li>■ Séchez toujours les pièces de linge isolées et le linge de petite taille avec des pièces de grande taille.</li> <li>■ Retirez la pièce qui cause le dysfonctionnement.</li> </ul> <p>Si vous pouvez exclure tous ces points, des peluches ou des résidus de détergent ont causé une obstruction.</p> <p>Des peluches ou des résidus de détergent ont causé une obstruction.</p> <ul style="list-style-type: none"> <li>■ Nettoyez le filtre à peluches et la zone d'aération.</li> <li>■ Vérifiez la conduite d'évacuation et assurez-vous que l'air de séchage peut être soufflé sans entrave.</li> </ul> <p>Suivez les conseils de nettoyage décrits au chapitre "Nettoyage et entretien". Si le filtre à peluches est endommagé, remplacez-le.</p> <ul style="list-style-type: none"> <li>■ Pour supprimer le message, effleurez la touche sensitive OK.</li> </ul>
<p> Anomalie F . Si l'appareil ne redémarre pas, contactez le service après-vente.</p>	<p>La cause de l'arrêt du programme n'est pas immédiatement identifiable.</p> <ul style="list-style-type: none"> <li>■ Respectez les instructions qui s'affichent à l'écran.</li> <li>■ Effleurez la touche sensitive OK.</li> <li>■ Démarrez le programme de séchage.</li> </ul> <p>Si le programme s'arrête encore et que le message d'anomalie s'affiche de nouveau, une panne est survenue. Contactez le SAV Miele.</p>

## Que faire si ...

### Instructions à l'écran

Message	Cause et solution
<b>i</b> Fermez la trappe du filtre à peluches	<p>La trappe du filtre à peluches est ouverte.</p> <ul style="list-style-type: none"><li>■ Fermez la trappe du filtre à peluches.</li></ul> <p>Le message disparaît.</p> <p>N'ouvrez jamais la trappe du filtre à peluches en fonctionnement. Si vous ouvrez la trappe du filtre à peluches en fonctionnement, le flux d'air est interrompu. Le programme est également interrompu. En conséquence, le sèche-linge n'évacue pas assez vite l'air de séchage chaud. Le dispositif de sécurité du sèche-linge peut désactiver le sèche-linge durablement. Dans ce cas, contactez le service après-vente.</p>
<b>i</b> Nettoyer les filtres	<p>L'information s'allume après un intervalle de temps à la fin du programme.</p> <ul style="list-style-type: none"><li>■ Nettoyez le filtre à peluches.</li><li>■ Vérifiez et nettoyez la zone du conduit d'air.</li></ul> <p>Suivez les conseils de nettoyage décrits au chapitre "Nettoyage et entretien".</p> <ul style="list-style-type: none"><li>■ Pour supprimer le message : ouvrez la trappe du filtre à peluches pendant au moins 10 secondes alors que le sèche-linge est allumé.</li></ul> <p>Vous pouvez spécifier un intervalle en heures pour le message de rappel. L'intervalle dépend de la quantité de peluches, ou de la fréquence à laquelle vous devez nettoyer, par ex. pour des raisons d'hygiène.</p> <p>Ces informations sont fournies dans la section "Nettoyer les filtres" dans le chapitre "Mode exploitant", section "Technique de procédé".</p>

Message	Cause et solution
<p><b>i</b> Nettoyer le filtre à peluches et le filtre de socle</p>	<p>Cette information est fournie à la fin du programme, lorsque le sèche-linge ne fonctionne pas de manière optimale ou économique.</p> <p>Les filtres peluches peuvent être obstrués.</p> <ul style="list-style-type: none"> <li>■ Nettoyez le filtre à peluches.</li> <li>■ Vérifiez et nettoyez la zone du conduit d'air.</li> </ul> <p>Suivez les conseils de nettoyage décrits au chapitre "Nettoyage et entretien".</p> <ul style="list-style-type: none"> <li>■ Pour supprimer le message : ouvrez la trappe du filtre à peluches pendant au moins 10 secondes alors que le sèche-linge est allumé.</li> </ul>
<p><b>i</b> Panne de courant arrêt programme</p>	<p>Une panne de courant a eu lieu.</p> <ul style="list-style-type: none"> <li>■ Une fois que le courant est revenu, vous devez appuyer sur OK.</li> <li>■ Effleurez la touche sensitive <i>Start/Stop</i>.</li> </ul>
<p>Arrêt/Refroidissement</p>	<p>Aucune anomalie n'est présente, bien que le séchage soit encore en cours. Le linge doit encore être refroidi. Le programme touche à sa fin.</p> <ul style="list-style-type: none"> <li>■ Vous pouvez sortir le linge et l'étendre, ou le laisser refroidir jusqu'à la fin dans le sèche-linge.</li> </ul>

### Résultat de séchage non satisfaisant

Problème	Cause et solution
<p><b>Le linge n'est pas suffisamment sec.</b></p>	<p>La charge est composée de textiles différents.</p> <ul style="list-style-type: none"> <li>■ Complétez le séchage avec le programme <i>Minute-rie chaud</i>.</li> </ul>

## Que faire si ...

Problème	Cause et solution
<b>Les articles de grande taille se sont enroulés. Les articles enroulés ne sont pas suffisamment bien séchés.</b>	<p>La charge de linge n'a pas pu être démêlée dans le programme que vous avez sélectionné. C'est pourquoi les petits articles se sont enroulés dans les grands articles.</p> <ul style="list-style-type: none"> <li>■ Démêlez vos textiles.</li> <li>■ Sélectionnez le programme <i>Linge de grande taille</i>.</li> </ul>
	<p>Si le programme <i>Linge de grande taille</i> n'est pas proposé dans l'affichage, vous pouvez l'activer a posteriori.</p> <p>L'activation du programme a posteriori est décrite au chapitre "Niveau utilisateur", paragraphes "Ouvrir le niveau utilisateur" et "Sélection du programme/Blocs de programme".</p>
<b>Le linge ou les oreillers garnis de plumes dégagent une odeur désagréable au séchage.</b>	<p>Le linge a été lavé avec trop peu de lessive. Les plumes ont tendance à dégager une odeur lorsqu'on les chauffe.</p> <ul style="list-style-type: none"> <li>■ Utilisez suffisamment de lessive lors du lavage.</li> <li>■ Aérez les oreillers en dehors du sèche-linge.</li> </ul>
<b>Une fois sec, le linge en fibres synthétiques est chargé d'électricité statique.</b>	<p>Les fibres synthétiques ont tendance à se charger en électricité statique.</p> <ul style="list-style-type: none"> <li>■ Pendant le lavage en machine, l'utilisation d'un assouplissant lors du dernier rinçage peut diminuer l'accumulation d'électricité statique au séchage.</li> </ul>
<b>Lors du séchage, les peluches s'accumulent.</b>	<p>Les peluches, qui se forment principalement par l'usure pendant le port et le lavage des textiles, se détachent. Le sèche-linge en lui-même ne sollicite que très peu les textiles.</p> <p>Les peluches sont retenues par les filtres à peluches et le filtre fin et peuvent être enlevées facilement.</p> <ul style="list-style-type: none"> <li>■ Voir le chapitre "Nettoyage et entretien".</li> </ul>

## Le programme de séchage dure très longtemps

Problème	Cause et solution
<b>Le séchage dure très longtemps ou est interrompu.*</b>	<p>Le système va probablement vous demander de nettoyer à nouveau la zone d'aération/le tamis.</p>

Problème	Cause et solution
	<p>■ Vérifiez toutes les causes possibles décrites ci-dessous.</p> <p>Des résidus de détergent, cheveux et peluches fines peuvent causer des obstructions.</p> <p>■ Nettoyez le filtre à peluches (voir chapitre “Nettoyage et entretien”).</p> <p>■ Nettoyez la zone du conduit d'air.</p> <p>■ Vous pouvez retirer le capot au niveau de l'ouverture de chargement afin de nettoyer la zone du conduit d'air.</p> <p>La conduite d'évacuation ou son embouchure est obstruée par ex. par des cheveux et des peluches.</p> <p>■ Vérifiez et nettoyez tous les composants de la conduite d'évacuation (par ex. tuyau mural, grilles extérieures, coudes, etc.).</p> <p>L'arrivée d'air dans les petites pièces non ventilées est insuffisante.</p> <p>■ Lors du séchage, ouvrez une porte ou une fenêtre ouverte afin que l'air circule.</p> <p>Les textiles sont trop humides.</p> <p>■ Effectuez un essorage en lave-linge à une vitesse plus élevée.</p> <p>Le tambour est trop chargé.</p> <p>■ Respectez la charge maximale du programme de séchage.</p> <p>Le degré d'humidité du linge n'a pas été correctement mesuré en raison de fermetures éclair métalliques.</p> <p>■ Pensez à l'avenir à ouvrir les fermetures éclair.</p> <p>■ Si le problème se reproduit, séchez ces textiles avec le programme <i>Minuterie chaude</i>.</p>

\* Arrêtez le sèche-linge puis remettez-le en marche après un court instant avant de démarrer un nouveau programme.

## Que faire si ...

### Problèmes d'ordre général avec le sèche-linge

Problème	Cause et solution
<b>De l'eau condensée s'accumule dans le tambour.</b>	<p>Le sèche-linge est installé sur une conduite d'évacuation collective.</p> <ul style="list-style-type: none"><li>■ Le sèche-linge doit uniquement être installé sur une conduite d'évacuation collective s'il est muni d'un clapet anti-retour.</li><li>■ Vérifiez régulièrement le clapet anti-retour afin de détecter tout défaut éventuel, et remplacez-le le cas échéant.</li></ul>
<b>L'éclairage du tambour ne s'allume pas.</b>	<p>L'éclairage du tambour s'éteint automatiquement après un certain temps et après le démarrage du programme (économie d'énergie).</p> <ul style="list-style-type: none"><li>■ Arrêtez le sèche-linge puis remettez-le en marche.</li><li>■ Pour activer l'éclairage du tambour, ouvrez la porte du sèche-linge.</li></ul>
	<p>L'éclairage du tambour est défectueux. L'éclairage du tambour est conçu pour une durée de vie longue et ne doit donc en règle générale pas être remplacé.</p> <ul style="list-style-type: none"><li>■ Si en dépit de tous vos essais, l'éclairage du tambour ne s'allume pas, informez-en le SAV Miele.</li></ul>
<b>Une langue étrangère s'affiche à l'écran.</b>	<p>Le réglage de la langue a été modifié.</p> <ul style="list-style-type: none"><li>■ Modifiez la langue. Le symbole de drapeau  vous servira de repère.</li></ul>



## Contact en cas d'anomalies

Si vous n'arrivez pas à éliminer les anomalies vous-même, adressez-vous à votre revendeur Miele ou au SAV Miele.

Vous pouvez réserver une intervention du SAV Miele en ligne, sur <https://www.miele.be/fr/c/service-apres-vente-10.htm>.

Les coordonnées du SAV Miele sont indiquées à la fin du présent document.

Veillez indiquer au SAV la référence du modèle et le numéro de fabrication (N° fab./SN/N°). Ces deux indications figurent sur la plaque signalétique.

La plaque signalétique est visible lorsque vous ouvrez la porte de votre sèche-linge :

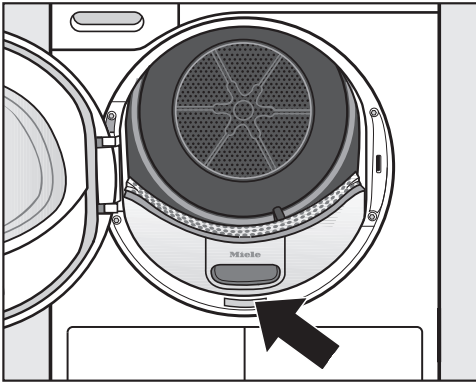

## Accessoires en option

Vous trouverez des accessoires en option pour ce sèche-linge chez les revendeurs Miele ou auprès du SAV.

# Installation

## Vue de face

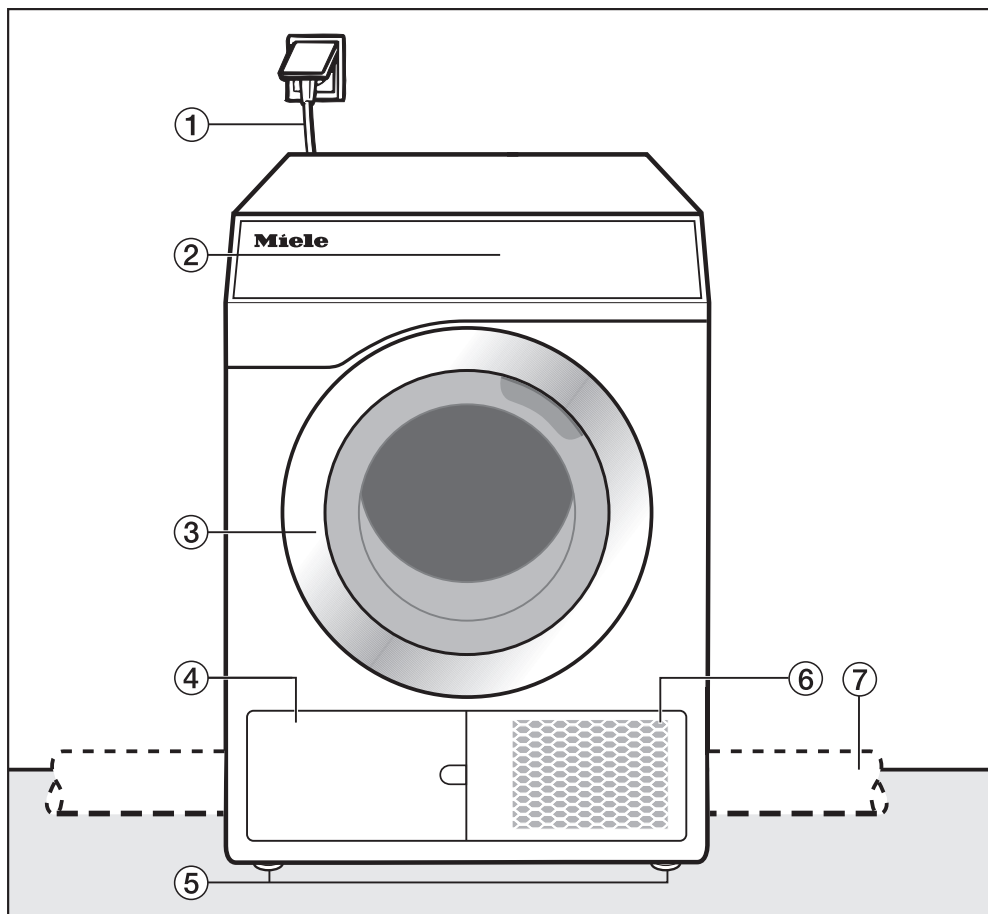

① Câble de raccordement au réseau

② Bandeau de commande

③ Porte

④ Filtre à peluches

N'ouvrez jamais la trappe en fonctionnement. Ne l'ouvrez que si un message vous y invite. Sinon, une anomalie technique peut se produire.

⑤ 4 pieds à vis réglables en hauteur

⑥ Ouverture pour le refroidissement de l'air

⑦ Conduite d'évacuation du site (installation au dos, à droite ou à gauche)

## Vue de dos

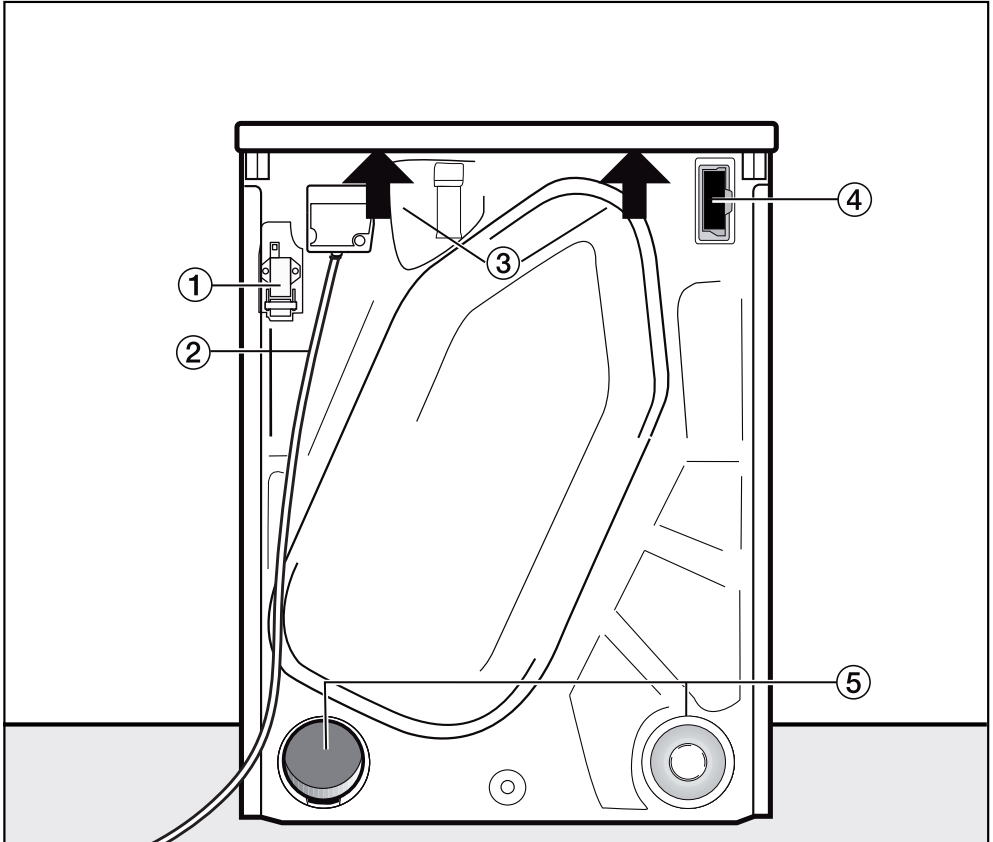

- ① Interface de communication avec les appareils externes
- ② Câble de raccordement au réseau
- ③ Prises sous le couvercle pour le transport
- ④ Logement (pour module de communication externe)
- ⑤ Raccordements d'évacuation
  - Le raccordement d'évacuation non utilisé doit être fermé par un bouchon.

# Installation

## Possibilités d'installation

Toutes les dimensions sont en mm.

Les distances au mur sont recommandées pour faciliter les travaux de maintenance. La machine peut être poussée contre le mur en cas de conditions d'installation restreintes.

### Vue latérale

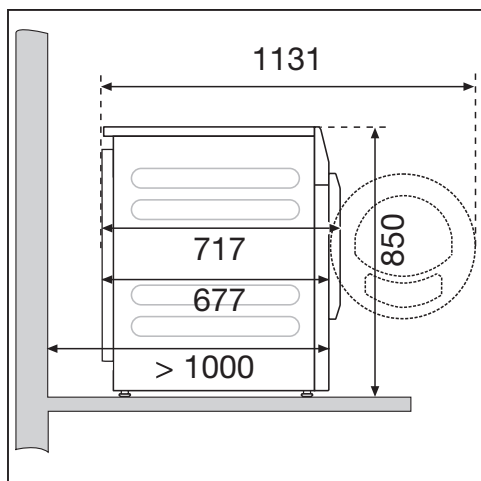

### Socle en acier

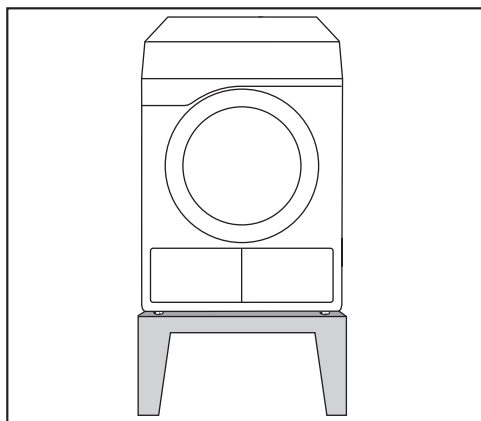

Socle en acier\* (socle ouvert ou fermé)

### Vue d'en haut

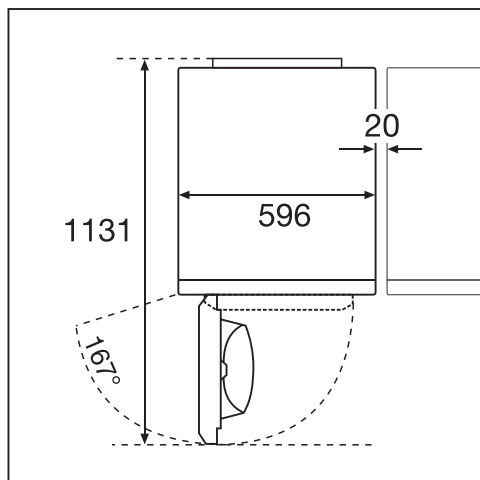

### Colonne lave-linge/sèche-linge

⚠ Il est interdit de poser la colonne lave-linge/sèche-linge sur un socle Miele.

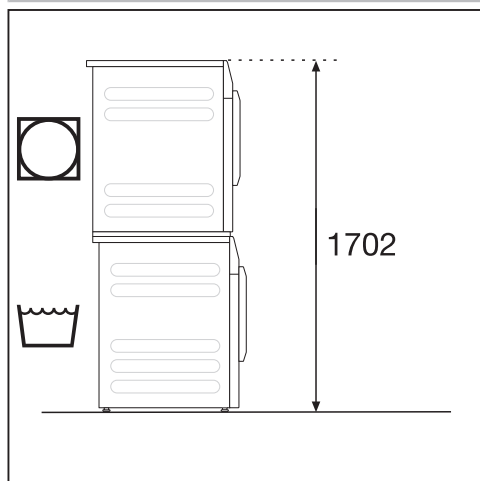

Un cadre de superposition\* est nécessaire. Le montage doit être effectué par un technicien agréé par Miele.

\* Accessoire Miele vendu séparément

## Transport du sèche-linge vers le lieu d'installation

⚠ Dommages liés à un transport incorrect du sèche-linge.

Si le sèche-linge bascule, vous pouvez vous blesser et provoquer des dommages.

Lors du transport du sèche-linge, veillez à ce qu'il ne bascule pas.

## Transport du sèche-linge

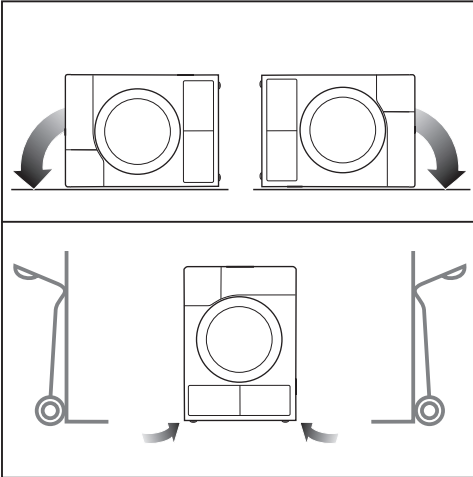

- En cas de transport couché : couchez le sèche-linge uniquement sur la paroi latérale gauche ou droite.
- En cas de transport debout : si vous transportez le sèche-linge sur un chariot, faites-en sorte que l'une des parois latérales (gauche ou droite) soit à la verticale contre le chariot.

## Transporter le sèche-linge sur le lieu d'installation

⚠ Risque de blessures provoquées par un couvercle non fixé.

Dans certaines circonstances extérieures, la fixation arrière du couvercle peut devenir cassante. Le couvercle peut s'arracher lors du transport.

Veillez à la bonne fixation du rebord du couvercle avant de transporter l'appareil.

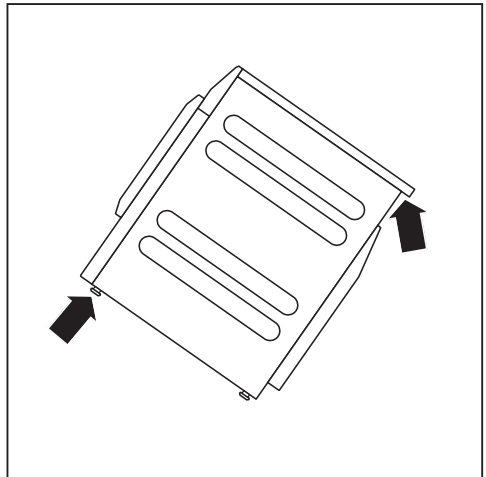

- Portez le sèche-linge par les pieds avant et le rebord arrière du couvercle.

# Installation

## Installation

N'installez pas de porte battante, coulissante ou susceptible de cogner la machine dans la zone d'ouverture de la porte du sèche-linge.

## Équilibrage du sèche-linge

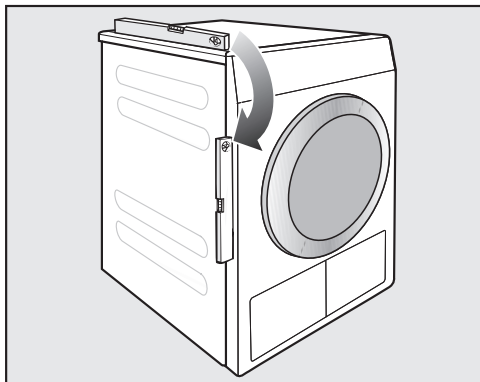

Pour pouvoir fonctionner correctement, ce sèche-linge doit être installé d'aplomb.

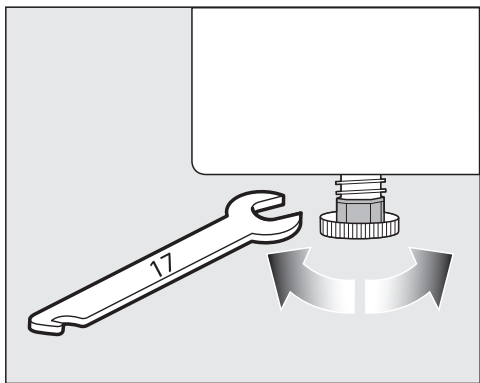

Compensez les inégalités du sol en modifiant le réglage des pieds à vis.

Ce sèche-linge n'est pas encastrable.

Ne fermez en aucun cas les fentes d'aération du sèche-linge. La fente d'aération entre le bas du sèche-linge et le sol ne doit pas être réduite par une plinthe, une moquette épaisse, etc. L'aération risquerait d'être insuffisante.

 Dommages dus à une installation incorrecte ou à l'absence de la conduite d'évacuation. L'air de séchage humide peut provoquer des dégâts dans la pièce dans laquelle l'appareil est installé. Veuillez suivre les instructions du chapitre "Installation de la conduite d'évacuation".

## Dispositif externes

Un dispositif proposé parmi les accessoires à l'achat est nécessaire pour la connexion aux systèmes externe :

- Module de communication XCI-Box (par ex. pour la commande de pic de charge, le monnayeur)
- Adaptateur de communication XCI-AD (uniquement pour le monnayeur)

## Monnayeur

Le sèche-linge peut être équipé d'un monnayeur (accessoire Miele en option). Pour ce faire, le SAV de Miele doit effectuer une programmation spéciale dans l'électronique et raccorder le monnayeur.

Retirez régulièrement les pièces ou jetons du monnayeur. Sinon le mécanisme se bloquera.

## Raccordement électrique

Cette description s'applique aux sèche-linge avec ou sans fiche de raccordement au réseau.

Pour les sèche-linge avec fiche de raccordement au réseau :

- Ce sèche-linge est livré prêt à brancher, avec câble d'alimentation et fiche.
- La fiche doit toujours être accessible pour pouvoir débrancher le sèche-linge de l'alimentation électrique.

 Dommages dus à une tension électrique incorrecte.

La plaque signalétique indique la puissance de raccordement et la protection électrique adaptée.

Comparez ces indications avec celles de votre réseau électrique.

Le raccordement ne peut être effectué que si l'installation électrique est conforme à la norme VDE 0100 ou aux réglementations nationales et locales.

Afin de prévenir tout risque d'incendie, le sèche-linge ne doit en aucun cas être branché via des rallonges, boîtiers multiprises, etc.

Si un raccordement fixe est prévu, installer un dispositif de disjonction phase et neutre. Ce dispositif peut être constitué d'un interrupteur à ouverture de contact de plus de 3 mm. Il peut s'agir d'un disjoncteur automatique, de fusibles ou de contacteurs (conformes à la norme IEC/EN 60947). Ce raccordement doit uniquement être effectué par un électricien.

La prise ou le dispositif de sectionnement doivent toujours être accessibles.

 Risque d'électrocution dû à la tension réseau.

Si le sèche-linge est déconnecté du secteur, le point de sectionnement doit être protégé contre toute remise sous tension accidentelle.

Veillez à ce que le dispositif de sectionnement puisse être verrouillé ou que le point de sectionnement soit toujours sous surveillance.

Toute réinstallation du branchement, modification de l'installation ou vérification de la mise à la terre avec la détermination du fusible approprié doit exclusivement être effectuée par un électricien qualifié, qui connaît les directives EDF et les règlements applicables.

Respectez les instructions figurant sur le schéma électrique si le sèche-linge doit être utilisé avec un autre type de tension.

L'adaptation à un autre type de tension doit être effectuée uniquement par un revendeur spécialisé ou par le SAV Miele.

N'installez aucun dispositif qui éteint automatiquement le lave-linge (par ex. minuterie).

# Installation de la conduite d'évacuation

## Principes de la conduite d'évacuation

 Dommages dus à une installation incorrecte ou à l'absence de la conduite d'évacuation.

L'air de séchage humide peut provoquer des dégâts dans la pièce dans laquelle l'appareil est installé.

Veillez suivre les instructions du chapitre "Installation de la conduite d'évacuation".

 Nuisances (odeurs) ou dommages (humidité) dus à une installation incorrecte de l'embouchure de la conduite d'évacuation.

L'air de séchage peut gêner ou provoquer des dégâts.

Installez l'embouchure de la conduite d'évacuation loin des fenêtres, portes et autres ouvertures.

Pour la durée de l'installation de la conduite d'évacuation, coupez le sèche-linge de l'alimentation réseau.

Évitez des conduites d'évacuation trop longues ou comportant des coudes trop nombreux ou à un angle trop fermé. Vous évitez ainsi d'obtenir de mauvais résultats de séchage avec des temps de séchage longs et une consommation d'énergie élevée.

**Remarque :** Utilisez les pièces indiquées par un \* (accessoires disponibles en option) :

- **Conduite d'évacuation avec un diamètre d'au moins 100 mm**  
par ex. flexible d'évacuation\* (en plastique ou aluminium) ou tuyau d'eaux usées en plastique (systèmes de canalisation HT)

- **Embouchure de la conduite d'évacuation**

par ex. le tuyau mural\* ou le raccord sur fenêtre\*

## Principes de l'alimentation en air

L'air aspiré pour le séchage provient de l'air ambiant. Vous devez donc veiller à aérer suffisamment la pièce.

 Risque d'asphyxie dû au fonctionnement de foyers ou autres équipements techniques dans la zone d'influence de la pièce où le sèche-linge est installé.

Le sèche-linge prélève l'air nécessaire au séchage dans l'air ambiant. En conséquence, il peut aspirer les gaz d'échappement des foyers ou autres équipements techniques situés à proximité.

Lors du séchage, prenez des mesures afin d'assurer une aération adéquate conformément à ces instructions d'utilisation.

## Mesures pour une aération suffisante

- Ouvrir la fenêtre en grand
- Installer un interrupteur de fenêtre : le raccordement électrique du sèche-linge ne fonctionne que lorsque la fenêtre est ouverte
- Orifice d'aération non obturable dans le mur extérieur : env. 237 cm<sup>2</sup>



# Installation de la conduite d'évacuation

## Calculer la longueur totale de tuyau

Toute la conduite d'évacuation (y compris les coudes et les différents composants) oppose une résistance à l'évacuation de l'air. C'est pourquoi il faut déterminer les longueurs équivalentes des tuyaux ainsi que la longueur totale :

- La **A longueur équivalente de tuyau** (Tableau I) indique la résistance à l'air d'un coude, par ex., comparée à celle d'un tuyau d'eaux usées droit d'1 mètre en plastique.
- Additionnez toutes les longueurs équivalentes pour obtenir la **B longueur totale**. Ce n'est pas la longueur réelle, mais une valeur calculée. La longueur totale de tuyau (Tableau II) exprime la résistance à l'air pour tout le système d'évacuation d'air.

Étant donné qu'un grand **C diamètre** (Tableau II) diminue la résistance à l'air, une grande longueur totale exige un plus gros diamètre.

## Procédure

- 1 Mesurez la longueur nécessaire pour la pose droite de la conduite d'évacuation. Multipliez la longueur par la longueur équivalente correspondante indiquée dans le **Tableau I**.
- 2 Déterminez le nombre de coudes et de composants requis. Additionnez leurs valeurs équivalentes à l'aide du **Tableau I**.
- 3 Calculez la longueur totale de tuyau : additionnez toutes les longueurs équivalentes calculées en 1 et en 2.
- 4 Consultez le **Tableau II** pour obtenir le diamètre requis pour la longueur totale.

Tableau I	
<b>Composants</b>	<b>A Longueurs équivalentes</b>
<b>Flexible d'évacuation (très flexible)*</b>	
1 m posé droit	1,8 m
Coude à 45° (rayon de courbure = 0,25 m)	1,5 m
Coude à 90° (rayon de courbure = 0,25 m)	2,5 m
<b>Flexible d'évacuation (flexible ou alu-flex)*/tuyau d'eaux usées en plastique</b>	
1 m posé droit/tuyau droit	1,0 m
Coude à 45° (rayon de courbure = 0,25 m)	0,6 m
Coude à 90° (rayon de courbure = 0,25 m)	0,8 m
<b>Tuyau mural* ou raccord sur fenêtre*</b>	
avec grille	3,8 m
avec clapet anti-retour (oscillant)	1,5 m
<b>Clapet anti-retour* à intégrer dans la conduite d'évacuation</b> (voir la section "Conduite d'évacuation collective")	14,3 m
<b>Conduit plat (pour installation en colonne)*</b>	11,0 m
* accessoire disponible en option	

Tableau II	
<b>B Longueur totale de tuyau</b>	<b>C Diamètre du tuyau</b>
maximum 20 m	100 mm
maximum 40 m	125 mm
maximum 80 m	150 mm

# Installation de la conduite d'évacuation

## Exemple de calcul

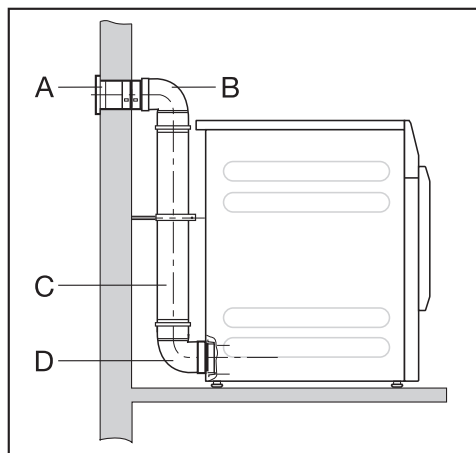

<b>A</b>	<b>Tuyau mural avec grille</b>	= 1 x 3,8 m longueur équivalente	= 3,8 m
<b>B/D</b>	<b>Tuyau d'eaux usées en plastique, 2 coudes, 90°</b>	= 2 x 0,8 m longueur équivalente	= 1,6 m
<b>C</b>	<b>Tuyau d'eaux usées en plastique, 0,5 m</b>	= 0,5 x 1 m longueur équivalente	= 0,5 m
<b>Longueur totale de tuyau</b>			<b>= 5,9 m</b>

Étant donné que la longueur totale de tuyau est inférieure à 20 m, (selon le Tableau II) un diamètre de 100 mm suffit.

## Ouvertures d'évacuation au dos du sèche-linge

### Fermer l'ouverture d'évacuation

La conduite d'évacuation est installée au dos du sèche-linge, à droite ou à gauche. Vous devez fermer le raccordement non utilisé à l'aide du bouchon.

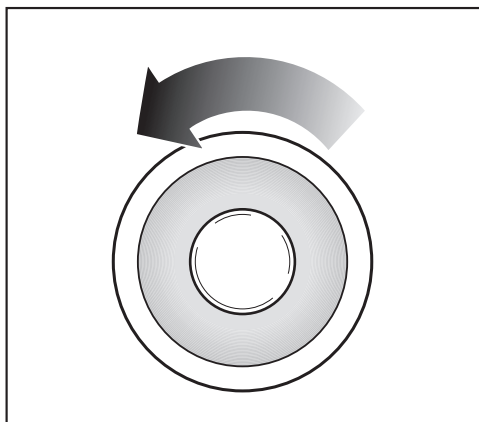

- Tournez le bouchon vers la gauche.
- Poussez le bouchon fermement dans l'ouverture d'évacuation ouverte.

## Dimensions des ouvertures d'évacuation

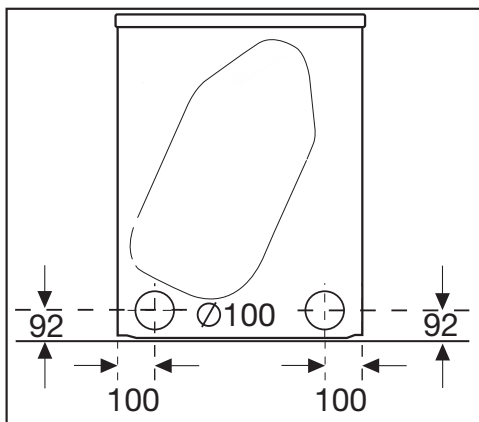

Dimensions en mm

# Installation de la conduite d'évacuation

## Installation de tuyaux insérés

Le sèche-linge est fourni avec un raccord pour installer un tuyau. L'utilisation de tuyaux insérés est avantageuse lorsque la longueur totale est importante. Ce type de tuyau oppose à l'évacuation d'air une résistance inférieure à par ex. un flexible d'évacuation très flexible. Cela permet d'économiser en termes de temps et d'énergie pour le séchage.

Il vous faut

- Le raccord fourni
- Un tuyau mural\* ou raccord sur fenêtre\* (\* accessoire disponible en option)
- Tuyau d'eaux usées en plastique disponible dans le commerce. Pour un diamètre de plus de 100 mm, des tuyaux de raccordement supplémentaires (par ex. de 100 mm à 125 mm) sont nécessaires.

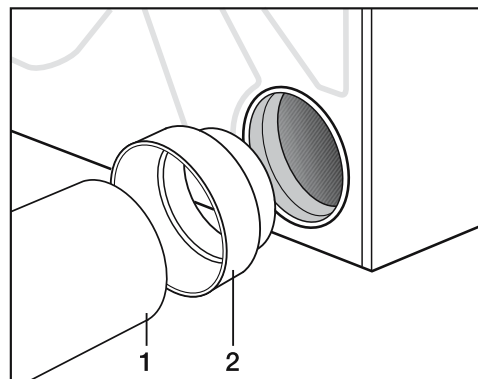

- Insérez le raccord (2) dans l'ouverture d'évacuation.
- Installez le tuyau (1).

## Exemple

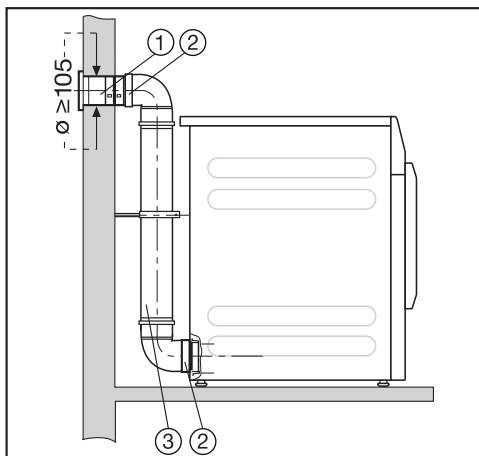

- ① Tuyau mural (une notice de montage séparée est fournie avec le tuyau mural Miele)
- ② Raccord
- ③ Tuyau d'eaux usées en plastique, diamètre DN 100

# Installation de la conduite d'évacuation

## Installation de tuyau flexible

Vous pouvez installer un flexible d'évacuation à l'aide d'un adaptateur\* ou d'un conduit plat\*.

Il vous faut

- Un flexible d'évacuation\* (très flexible, flexible ou alu-flex)
- Un adaptateur ou conduit plat\* (pour flexible d'évacuation)
- Un tuyau mural\* ou un raccord sur fenêtre\*

\* (accessoire disponible en option)

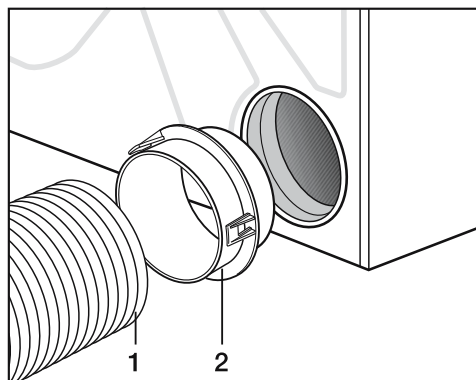

- Insérez l'adaptateur\* (2) dans l'ouverture d'évacuation.
- Installez le flexible d'évacuation (1).

## Conduit plat

Installez le flexible d'évacuation\* à l'aide du conduit plat\* sur le sèche-linge s'il n'y a pas de place pour un raccordement à l'arrière.

- Insérez le conduit plat\* légèrement en biais jusqu'à la butée.
- Tournez le conduit plat\* jusqu'à ce qu'il s'enclenche.

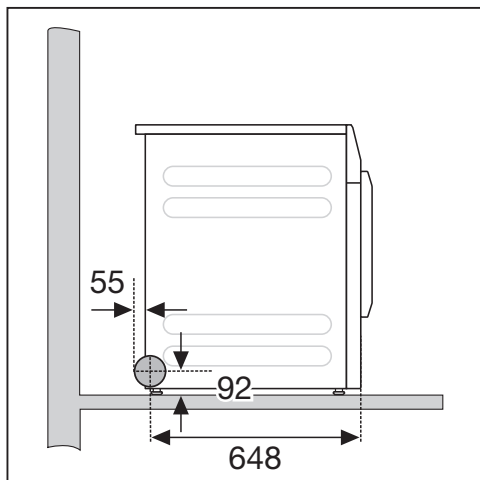
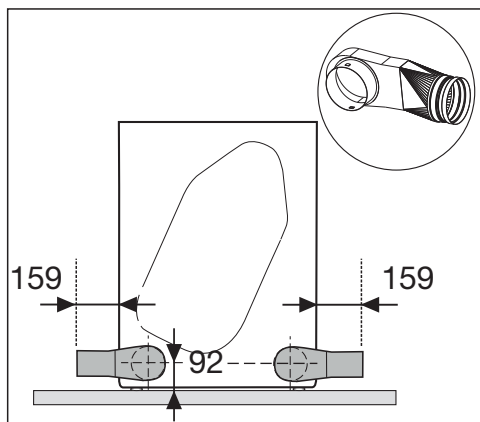

# Installation de la conduite d'évacuation

## Exemples

### Raccordement à un conduit d'évacuation

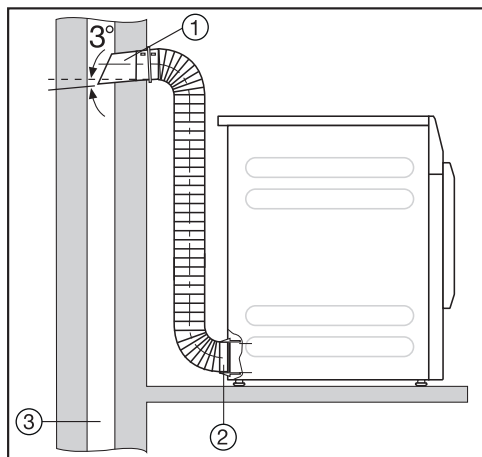

- ① Tuyau avec raccord  
(= pièces détachées du tuyau mural Miele)
- ② Adaptateur pour flexible d'évacuation
- ③ Conduit d'évacuation isolé contre l'humidité

⚠ Risque d'intoxication dû à l'aspiration de gaz d'échappements toxiques.

Le sèche-linge prélève l'air de séchage dans la pièce où il est installé. Si des foyers ou autres équipements techniques se trouvant dans la zone d'influence de la pièce où le sèche-linge est installé sont en marche en même temps que le sèche-linge, des gaz d'échappement toxiques peuvent être aspirés.

L'air ne doit pas être évacué dans un conduit de fumées ou de gaz d'échappement en fonctionnement ni dans une cheminée servant à l'aération des pièces avec foyer.

# Installation de la conduite d'évacuation

## Raccord sur fenêtre

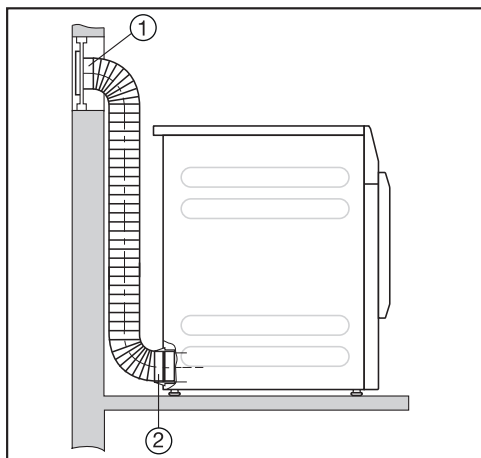

- ① Raccord sur fenêtre (installé dans une vitre en plexiglas)
- ② Adaptateur pour flexible d'évacuation

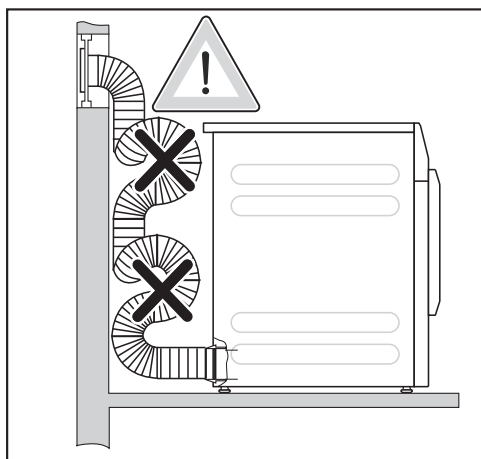

De l'eau condensée peut couler dans le sèche-linge.

Ne posez pas le flexible d'évacuation de façon à créer des boucles. Raccourcissez le flexible d'évacuation à la longueur nécessaire.

# Installation de la conduite d'évacuation

## Conduite d'évacuation collective

**⚠** Endommagement et perturbation du sèche-linge et de la sécurité électrique dus à la condensation.

L'eau qui se condense dans la conduite d'évacuation collective coule dans le sèche-linge et provoque des dommages.

Veillez à installer la conduite d'évacuation collective sur le sèche-linge conformément aux instructions de ce mode d'emploi.

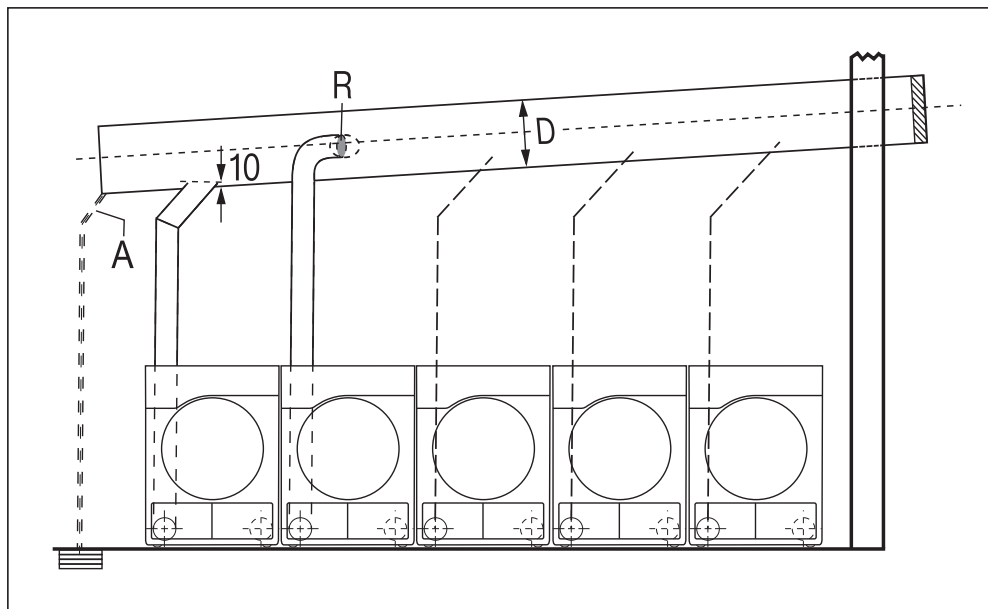

**A** = Vidange de l'eau de condensation

Une vidange doit être installée sur la conduite d'évacuation collective.

**R** = Clapet anti-retour

Le clapet anti-retour est installé directement sur la conduite d'évacuation collective.

**D** = Diamètre du tuyau

Dépend du nombre de sèche-linge installés

Un maximum de 5 sèche-linge peuvent être raccordés à une conduite d'évacuation collective.

# Installation de la conduite d'évacuation

**Tableau "Diamètre de la conduite d'évacuation collective"**

Pour l'installation de 3 à 5 sèche-linge sur la conduite d'évacuation collective, le diamètre de tuyau **D** doit être augmenté.

Nombre de sèche-linge	Facteur d'augmentation du diamètre de tuyau du Tableau II
3	1,25
4-5	1,5

Vous trouverez le calcul de la longueur totale de tuyau (Tableau I) avec le diamètre de tuyau nécessaire (**Tableau II**) au chapitre "Installation de la conduite d'évacuation", section "Calculer la longueur totale de tuyau".

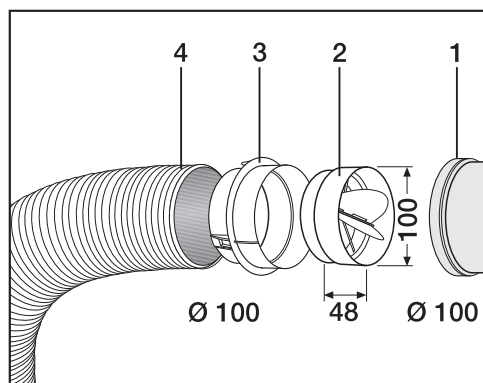

- ① Raccordement à la conduite d'évacuation collective
- ② Clapet anti-retour\* Miele
- ③ Adaptateur\* supplémentaire Miele
- ④ Flexible d'évacuation\* Miele, très flexible

■ Enfoncez le clapet anti-retour (2) jusqu'au fond dans l'adaptateur (3).

**Remarque :** Les pièces indiquées par un \* sont des accessoires disponibles en option.



## Caractéristiques techniques

Hauteur	850 mm
Largeur	596 mm
Largeur (uniquement pour appareil avec couvercle inox)	605 mm
Profondeur	717 mm
Profondeur avec porte ouverte	1131 mm
Poids	52 kg
Volume du tambour	130 l
Charge	8 kg (poids du linge sec)
Longueur du câble de raccordement	2000 mm
Tension électrique	voir la plaque signalétique au dos de l'appareil
Puissance de raccordement	voir la plaque signalétique au dos de l'appareil
Fusible	voir la plaque signalétique au dos de l'appareil
Labels de conformité	voir la plaque signalétique au dos de l'appareil
Diodes électroluminescentes LED	Classe 1
Charge au sol maximale en fonctionnement	670 N
Normes relatives à la sécurité du produit	selon EN 50570, EN 60335
Niveau de pression acoustique pondéré A sur le lieu de travail $L_{pa}$ selon EN ISO 11204/11203	< 70 dB re 20 $\mu$ Pa
Bande de fréquence	2,4000 GHz–2,4835 GHz
Puissance d'émission maximale	< 100 mW

# Caractéristiques techniques

---

## Déclaration de conformité

Par la présente, Miele déclare que ce sèche-linge à évacuation est conforme à la directive 2014/53/UE.

Le texte intégral de la déclaration de conformité UE est disponible à l'une des adresses suivantes :

- Produits, Téléchargements, sur [www.miele.be/fr](http://www.miele.be/fr)
- Onglet Services, Demande de documentation, Modes d'emploi, sur <https://miele.be/modedemploi> en indiquant le nom du produit ou le numéro de série

## Ouvrir le mode exploitant

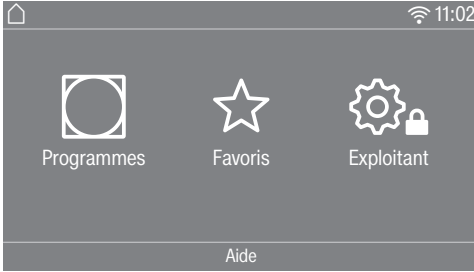

Effleurez la touche sensitive  pour retourner au Mode exploitant.

## Accès par code

Le mode exploitant doit être ouvert à l'aide d'un code.

Réglage d'usine : le code est **000**.

## Modifier le code

Vous pouvez protéger l'accès au mode exploitant du sèche-linge en modifiant le code.

Procédez avec précaution lorsque vous choisissez un nouveau code. Si le code est par la suite oublié, le SAV doit en être informé. Le SAV doit réinitialiser le code. Notez le nouveau code et conservez-le en lieu sûr.

## Programme Démo

Dans les salles d'exposition, un programme de démonstration peut être activé avec une simulation.

Le programme ne démarre pas. Une commande n'affiche qu'une simulation.

**Remarque :** Le programme de démonstration est uniquement proposé si un programme de séchage n'a pas fonctionné pendant plus de 1 heure. Au-delà, le programme de démonstration n'est plus disponible.

## Quitter le menu Réglages

■ Effleurez la touche sensitive .

L'écran retourne au menu précédent.

■ Effleurez la touche sensitive .

L'écran bascule sur le menu principal.

## Commande / Affichage

### Langue

Plusieurs langues d'affichage vous sont proposées. Le sous-menu *Langue* permet de choisir une langue d'affichage principale.

Vous pouvez modifier la langue comme suit :

- de façon permanente sous le mode exploitant (= "Langue de l'exploitant").
- uniquement pour la durée d'un programme en cours avec la touche sensitive . À la fin du programme, la "Langue de l'exploitant" est réactivée.

# Mode exploitant

---

## Accès langue

L'écran peut afficher différentes langues d'utilisateur. Avec ce paramètre, vous déterminez la manière dont les langues peuvent être sélectionnées.

Vous pouvez modifier la langue comme suit :

### international

6 langues sont disponibles. La touche sensitive  n'est pas active. Observez le réglage Définir langues.

### Sélection de langue

La touche sensitive  permet de sélectionner une langue. Toutes les langues sont disponibles (réglage d'usine).

L'ordre des 4 premières langues peut être modifié. C'est là que s'affichent les langues utilisées le plus fréquemment.

### Langue standard

La langue d'utilisateur ne peut pas être modifiée. La langue d'utilisateur correspond à la langue d'exploitant. La touche sensitive  n'est pas active.

## Définir langues

Les langues pour le réglage Accès langue International peuvent être modifiées.

6 langues peuvent être sélectionnées. Toutes les langues sont disponibles.

Si une nouvelle langue doit être ajoutée à l'Accès langue :

6 langues peuvent être sélectionnées. Toutes les langues sont disponibles.

Si une nouvelle langue doit être ajoutée à l'Accès langue :

- Sélectionnez la langue qui sera remplacée.

Toutes les langues disponibles s'affichent.

- Sélectionnez et confirmez la langue qui doit remplacer l'autre langue précédemment sélectionnée.

La nouvelle langue apparaît à la place de l'ancienne.

## Luminosité de l'écran

La luminosité de l'écran peut être modifiée. Ce réglage dépend des conditions d'éclairage là où le lave-linge est installé.

- Ce réglage s'effectue en 10 paliers.

## Heure

Une fois que le format de l'heure a été sélectionné, l'heure peut être réglée.

### Format heure

- Réglage d'usine : format 24 h
- Format 12 h
- Heure non affichée

### Réglage

- L'heure peut être réglée.

## Date

La date peut être réglée une fois que le format de la date a été sélectionné.

### - Format de date

La date peut être affichée en commençant par le jour, le mois ou l'année.

### - Date

Le réglage de la date est terminé.

## Volume

Le volume des différents signaux sonores peut être modifié.

Le volume peut être modifié.

- Volume signal de fin
- Bip de touches
- Mélodie d'accueil
- Signal sonore anomalie  
Le signal sonore qui indique une erreur peut être désactivé. Le volume ne peut pas être modifié ici.

## Affichage humidité résid

Outre l'affichage des paliers de séchage, le taux d'humidité restante peut s'afficher aussi, sous forme de pourcentage.

- Réglage d'usine : sans indication de pourcentage
- Avec indication de pourcentage

## Afficher / masquer

Différents paramètres sont proposés/affichés lors de la sélection du programme. Vous déterminez quels paramètres ne doivent pas s'afficher. Ces paramètres ne sont alors plus modifiables à la sélection du programme.

- Humidité résiduelle
- Durée
- Délicat
- Infroissable
- Charge

# Mode exploitant

## Mise en veille « affichage »

Pour des raisons d'économie d'énergie, La zone d'affichage s'assombrit et la touche sensitive *Start/Stop* se met à clignoter lentement. Ce réglage peut être modifié.

La modification de ce réglage entraîne une consommation d'énergie accrue.

- *Off*  
L'écran ne s'éteint pas.
- *On ap.10 min. pas pdt progr*  
L'écran reste allumé pendant le déroulement du programme, mais s'éteint 10 minutes après la fin de celui-ci.
- *Logo ap 10min sauf pdt progr*  
L'écran reste allumé pendant le déroulement du programme, mais 10 minutes après la fin de celui-ci, le logo s'allume.
- Réglage d'usine : *Activé au bout de 10 min.*  
L'écran s'assombrit au bout de 10 minutes.
- *On ap.30 min. pas pdt progr*  
L'écran reste allumé pendant le déroulement du programme, mais s'éteint 30 minutes après la fin de celui-ci.
- *Logo ap 30mn sauf pdt progr*  
L'écran reste allumé pendant le déroulement du programme, mais s'éteint 30 minutes après la fin de celui-ci.
- *Activé au bout de 30 minutes*  
L'écran s'éteint au bout de 30 minutes.

## Mise en veille « appareil »

Afin d'économiser de l'énergie, le sèche-linge s'éteint automatiquement à la fin du programme ou tant qu'aucune commande n'est activée. Ce réglage peut être modifié.

La modification de ce réglage entraîne une consommation d'énergie accrue.

- pas d'arrêt
- Réglage d'usine : arrêt au bout de 15 minutes
- Arrêt au bout de 20 minutes
- Arrêt au bout de 30 minutes

## Départ différé

Le départ différé (Timer) peut être activé ou désactivé.

- Réglage d'usine : désactivé
- activé

## SmartStart

La fonction de départ différé change lorsque le réglage *SmartGrid* est activé. La plage horaire durant laquelle le programme de séchage démarre automatiquement s'affiche alors à l'écran : *SmartStart jusq, SmartStart ds* ou *SmartEnd à*.

Un signal externe active le démarrage du programme.

Vous pouvez définir la plage horaire jusqu'à 24 heures. Pendant cette plage horaire, le sèche-linge attend un signal externe. En l'absence de signal pendant la plage horaire, le sèche-linge démarre automatiquement le programme de séchage une fois le temps écoulé.

## Mémoire

Le sèche-linge enregistre les derniers réglages sélectionnés pour un programme de séchage (niveau de séchage et/ou options ou la durée pour certains programmes).

- Réglage d'usine : désactivé
- Activé

## Unité de température

Vous pouvez choisir l'unité de température affichée.

- Réglage d'usine : °C / *Celsius*
- °F / *Fahrenheit*

## Unité de poids

Vous pouvez choisir si la charge doit être affichée en "kg" ou en "lb".

- Réglage d'usine : kg
- lb

## Logo

Vous pouvez décider si vous préférez que ce soit le logo "Miele Professional" qui s'affiche ou votre propre logo.

## Modifier le code

Vous pouvez modifier le code d'accès au mode exploitant.

- Saisissez votre code actuel.
- Saisissez le nouveau code.

# Mode exploitant

## Sélection de programme

### Commande

Vous pouvez régler la commande du sèche-linge sur "Variante pour laverie automatique." La commande simplifiée s'effectue via une sélection rapide. Les utilisateurs ne peuvent pas modifier les programmes pré-réglés.

**Remarque :** Commencez par effectuer tous les réglages et toutes les modifications nécessaires sur le sèche-linge avant de sélectionner l'une des options ci-dessous.

Attention : si l'une de ces options est activée, le mode exploitant n'est plus proposé.

Le mode exploitant ne peut plus être ouvert sur l'écran. Si vous souhaitez modifier d'autres réglages, vous devez procéder comme décrit ci-dessous.

### Ouvrir le mode exploitant (variante pour laverie)

- Allumez le sèche-linge et ouvrez la porte.
- ① Effleurez la touche sensitive *Start/Stop* et maintenez-la enfoncée pendant les étapes ②-③.
- ② Fermez la porte du sèche-linge.
- ③ Attendez alors que la touche sensitive clignotante *Marche/Arrêt* reste allumée en permanence ...
- ④ ... puis relâchez la touche sensitive *Marche/Arrêt*.

### - *Standard*

Réglage d'usine : tous les programmes (sélectionnés) sont disponibles.

### - *Laverie-simple 4 progr.*

12 programmes sont disponibles.

Sous *Favoris*, vous devez alors choisir les programmes ou le nombre de programmes qui doivent être sélectionnés/modifiés.

### - *Logo laverie*

12 programmes sont disponibles.

Sous *Favoris*, vous devez alors choisir les programmes ou le nombre de programmes qui doivent être sélectionnés/modifiés.

Les 3 premiers programmes peuvent être sélectionnés directement. Les autres programmes sont sélectionnés via une autre liste.

### - *Logo laverie temps externe*

4 programmes minutés\* avec divers niveaux de température sont gérés par un monnayeur externe. La capacité maximale de charge est de 8 kg.

La valeur paramétrée indique le temps de fonctionnement et peut être modifiée par l'utilisateur.

Cette option n'est possible qu'avec un monnayeur externe.

\* La durée maximum est paramétrée lors de la première mise en service.



## - Logo laverie temps interne

4 programmes minutés\* avec plusieurs niveaux de température sont gérés par l'électronique du sèche-linge. La capacité maximale de charge est de 8 kg.

La valeur paramétrée indique le temps de fonctionnement maximum et peut être modifiée par l'utilisateur.

\* La durée maximum est paramétrée lors de la première mise en service.

## - Sélection progr. externe

Un module de communication permet de sélectionner le programme à partir d'un terminal externe.

## Paquets de programme

Vous pouvez définir ici la palette de programmes du sèche-linge. Vous pouvez sélectionner un ou plusieurs programmes dans les paquets de programmes respectifs.

Les paquets de programmes sont détaillés au chapitre "Tableau des programmes."

## Programmes favoris

Après la mise en marche vous pouvez également sélectionner un programme sous : ☆ Favoris.

12 programmes peuvent être enregistrés individuellement comme favoris, en fonction de vos propres priorités.

Ces favoris sont également proposés dans les variantes de commandes

- Logo *laverie*

- *Laverie-simple 4 progr.* proposé.

Vous déterminez la variante de commande sous *Commande*.

**Remarque :** Vous pouvez affecter une couleur à chaque programme. Pour ce faire, le paramètre *Affect.couleur programme* doit être sélectionné dans *Activé*.

## Modifier les favoris

■ Sélectionnez le programme qui doit être modifié ou remplacé.

■ Confirmez le programme ou le réglage à modifier.

Un menu s'ouvre, dans lequel vous pouvez sélectionner un nouveau programme ou modifier le paramètre.

■ Validez en appuyant sur la touche sensitive *Enregistrer*.

Votre choix est pris en compte.

## Mode exploitant

---

### Réduire le nombre de programmes favoris

Vous pouvez modifier le nombre de programmes favoris en “désactivant” différents programmes.

- Sélectionnez le programme qui doit être désactivé.
- Validez le programme.
- Sélectionnez à partir de la liste de sélection et non dans le programme <vide>.

La sélection dans ☆ Favoris et la sélection dans la variante de commande Laverie-simple 4 progr. et Logo laverie est réduite.

Après la désactivation d'un programme, ∅<vide> est affiché. Vous pouvez ajouter une programme à tout moment.

### Modifier l'ordre des favoris

Vous pouvez modifier l'ordre des favoris en déplaçant des programmes.

- Effleurez la touche sensitive du programme que vous souhaitez déplacer.

Le programme sélectionné est entouré d'un cadre orange.

- Maintenez le doigt sur le programme.
- Déplacez le programme à l'emplacement souhaité.

## Programmes spéciaux

Vous pouvez composer 5 programmes spéciaux individuels et les enregistrer sous "Humidité résiduelle" ou "Minuterie" en choisissant les noms de votre choix.

Indiquez tout d'abord le nom du programme.

- Sélectionnez le programme spécial que vous souhaitez modifier.

Le menu Enregistrer en tant que s'ouvre.

- Entrez le nom à l'aide des lettres et des symboles sous la ligne.
- Effleurez la touche sensitive Enregistrer.

Vous pouvez désormais saisir les paramètres d'un  $\text{Prog}$  humidité résiduelle ou un  $\text{Minuterie}$ .

Les 5 programmes spéciaux sont pré-programmés par défaut. Vous pouvez modifier ces programmes spéciaux.

Les programmes spéciaux sont complétés par les paquets de programmes. Consignez les noms et propriétés des programmes spéciaux que vous avez créés dans le tableau "Programmes spéciaux" du chapitre "Tableau des programmes."

### Prog humidité résiduelle

- Humidité résiduelle final:
  - 6 % (sec) – 40 % (humide)
- Temps suppl. séchage:
  - 0 – 60 minutes
- Température (Air de séchage) :
  - froid – 60 °C
- Phase de maintien
  - Temps de maintien:
    - 0 – 60 minutes

- Température de maintien (Air de séchage) :
  - froid – 60 °C
- Temp. refroidissement (Air de séchage) :
  - 40–55 °C
- Infroissable
  - Sens rotation tambour:
    - 0 – 500 secondes
  - Pause:
    - 100 – 3000 secondes
  - Inversion rotation:
    - 0 – 500 secondes

### Minuterie

- Durée fonctionnement:
  - 1 – 120 minutes
- Température (Air de séchage) :
  - froid – 60 °C
- Temp. refroidissement (Air de séchage) :
  - 40–55 °C
- Infroissable
  - Sens rotation tambour:
    - 0 – 500 secondes
  - Inversion rotation:
    - 0 – 500 secondes
  - Pause:
    - 100 – 3000 secondes

# Mode exploitant

## Classer les programmes

L'ordre des programmes peut être modifié au sein de la liste des programmes et de la liste des favoris.

- Réglage d'usine : désactivé
- activé
- Sélectionnez l'option "Marche".
- Quittez le mode exploitant.
- Sélectionnez  Programmes.
- Effleurez la touche sensitive du programme que vous souhaitez déplacer.

Le programme sélectionné est entouré d'un cadre orange.

- Maintenez le doigt sur le programme.
- Déplacez le programme à l'emplacement souhaité.

## Affect.couleur programme

Vous pouvez affecter une couleur spécifique à un favori. Le programme favori a un cadre coloré dans la liste des programmes favoris dont vous pouvez sélectionner la couleur.

- Réglage d'usine : désactivé
- activé

## Technique de procédé

### Infroissable

À la fin du programme, le tambour tourne à intervalles réguliers si le linge n'est pas immédiatement retiré.

La modification de ce réglage entraîne une consommation d'énergie accrue.

Il est possible de désactiver le réglage (🌀) ou de choisir une durée allant de 1 à 12 heures.

Réglage d'usine : désactivé

### Paliers de séchage

La modification de ce réglage entraîne une consommation d'énergie accrue.

Les niveaux de séchage des programmes *Blanc/Couleurs*, *Synthétique*, *Automatic +* peuvent être réglés individuellement.

Ce réglage s'effectue en 7 paliers.

Réglage d'usine : normal

Le niveau de séchage *Repasseuse* peut être réglé individuellement dans le programme *Blanc/Couleurs*.

Vous pouvez modifier le taux d'humidité résiduelle de ce programme en 11 paliers allant de 16 % (plus sec) à 26 % (plus humide).

Réglage d'usine : 20 %

## Refroidissem. supplém.

Avant la fin du programme, la température du linge séché est surveillée afin d'adapter au besoin la durée de la phase de refroidissement.

La modification de ce réglage entraîne une consommation d'énergie accrue.

- Réglage d'usine : désactivé
- Activé

## Température refroidissem.

Le linge est refroidi automatiquement avant la fin du programme. Pour tous les programmes, la température de la phase de refroidissement automatique avant la fin du programme peut être abaissée, ce qui prolonge la phase de refroidissement.

La modification de ce réglage entraîne une consommation d'énergie accrue.

Le réglage peut être modifié de 40 °C à 55 °C.

Réglage d'usine : 55 °C

## Service

### Nettoyer le circuit d'air

Le système électronique du sèche-linge détecte la baisse d'efficacité due aux résidus de peluches ou de détergents dans les filtres à peluches et dans le conduit d'air. Un message s'affiche. Vous pouvez définir à partir de quelle quantité de peluches ce message doit s'afficher.

Il s'agit du message de contrôle, sur lequel vous pouvez agir : Nettoyer le filtre à peluches et le filtre de socle

- Arrêt  
Le message de contrôle ne s'affiche pas. En cas d'obstruction importante du circuit d'air, le programme s'interrompt et un message s'affiche, que cette option soit activée ou non.
- Peu sensible  
Le message ne s'affiche que si la quantité de peluches est importante.
- Réglage d'usine : normal
- Sensible  
Le message s'affiche dès qu'une petite quantité de peluches s'accumule.

# Mode exploitant

---

## Nettoyer les filtres

Le filtre à peluches dans la zone du conduit d'air doit être nettoyé régulièrement. Vous pouvez spécifier un intervalle en heures pour le message de rappel.

Le choix du nombre d'heures pour l'intervalle dépend de la quantité de peluches, ou de la fréquence à laquelle vous devez nettoyer, par ex. pour des raisons d'hygiène.

Vous pouvez influencer ce message de contrôle : Nettoyer les filtres

- Intervalle de 5-55 heures
- Réglage d'usine : après 55 heures
- Désactivé

## Fréquence de service

Le sèche-linge affiche un message individuel après l'intervalle de votre choix afin que vous puissiez effectuer certains travaux de maintenance.

3 messages différents 1/2/3 peuvent être créés. Tous les textes sont édités dans la langue de l'opérateur, avec le jeu de caractères correspondant.

Votre message personnalisé s'affiche à la fin du programme et disparaît en appuyant sur OK. À la fin du programme suivant, le même message s'affiche à nouveau.

### Réglages

Vous pouvez définir l'intervalle (en heures ou par date) auquel le message s'affiche.

- Réglage d'usine : désactivé
- En heures  
Vous pouvez sélectionner un intervalle de 1–9999 heures.
- Par date  
Vous pouvez ensuite saisir une date.

### Texte du message

Vous saisissez ici le texte de votre message personnalisé pour votre intervention de maintenance. Vous pouvez éditer un, 2 ou les 3 textes 1/2/3.

### Réinitialiser l'affichage

Le message s'affiche jusqu'à ce que l'affichage soit réinitialisé. Le message s'affichera de nouveau lorsque l'intervalle suivant sera écoulé.

## Applications externes

### Clapet évacu. air externe

Le raccordement de dispositifs externes s'effectue via la Box XCI de Miele.

Le décalage de temps entre l'activation du clapet d'évacuation d'air externe et l'activation du moteur du tambour/ventilateur est réglé.

Lorsque le clapet d'évacuation d'air s'ouvre, un affichage correspondant apparaît à l'écran.

- Réglage d'usine : désactivé

Cette option doit toujours être sélectionnée si aucun clapet d'évacuation d'air ne doit être activé. Cela permet d'éviter une interruption de programme.

- Activé
  - 0 seconde
  - 1 seconde
  - 2 secondes
  - ...
  - 300 secondes

### Ventilateur supplém.

Le raccordement de dispositifs externes s'effectue via la Box XCI de Miele.

Si un ventilateur supplémentaire est raccordé, il doit être allumé en parallèle à l'entraînement.

- Désactivé
- Activé

### Capteur de pression

Le raccordement de dispositifs externes s'effectue via la Box XCI de Miele.

Avec une conduite d'évacuation collective, il peut être nécessaire dans certaines conditions de pression dans la conduite d'évacuation d'arrêter le fonctionnement d'un sèche-linge ou de l'empêcher dès le départ. Le capteur de pression étant une unité externe, il est possible de lire un contact logique à ouverture et un contact à fermeture.

Lorsque le clapet d'évacuation d'air s'ouvre, un affichage correspondant apparaît à l'écran.

- désactivé = non actif
- On haut = actif  
Réaction sur **high-potential**
- On bas = actif  
Réaction sur **low-potential**

# Mode exploitant

---

## Signal de délestage

Le raccordement de dispositifs externes s'effectue via la Box XCI de Miele.

Le dispositif de pic de charge permet de relier le sèche-linge à un système de gestion de l'énergie. Si un signal est enregistré, le système de chauffage du sèche-linge est brièvement éteint ou son activation est empêchée. Le sèche-linge doit être utilisé avec un système de pic de charge uniquement si ce système est connecté au sèche-linge via la Box XCI de Miele.

- Réglage d'usine : pas de fonction
- Pic de charge 230 V
- Pic de charge 0 V
- Module COM

## Empêcher le délestage

Grâce à cette fonction, un signal de pic de charge ne modifie pas l'exécution d'un programme d'hygiène. Le chauffage reste allumé.

- Réglage d'usine : désactivé
- Activé

## Sélection module COM

Ce sèche-linge est équipé d'un module Wi-Fi intégré. Ce sèche-linge peut cependant également être équipé d'un module externe.

- Désactivé
- module interne (réglages usine)  
Le module Wi-Fi interne est utilisé.
- module externe  
Un module XKM ou RS232 est inséré dans le logement.

## Disponibilité des produits numériques Miele

L'utilisation des produits numériques Miele dépend de la disponibilité du service de votre pays.

Les différents services ne sont pas disponibles dans tous les pays.

Vous trouverez plus d'informations sur la disponibilité de ce service sur notre page Internet [www.miele.com](http://www.miele.com).



## Wi-Fi/LAN

Configurez la connexion de votre sèche-linge.

- Configuration  
Ce message apparaît uniquement si le sèche-linge n'est pas encore connecté à un réseau Wi-Fi.
- Désactiver (visible si le réseau est activé)  
Le réseau reste configuré, la fonction Wi-Fi est désactivée.
- Activer (visible si le réseau est désactivé)  
La fonction Wi-Fi est réactivée.
- État de la connexion (visible si le réseau est activé)  
Les valeurs suivantes s'affichent :
  - qualité de réception du WiFi
  - nom du réseau
  - adresse IP
- Réinitialiser (visible si déjà configuré)  
La connexion au réseau Wi-Fi est réinitialisée, vous pouvez dès à présent la reconfigurer.
- Réinitialiser (visible si déjà configuré)  
Le réseau n'est plus configuré. Pour pouvoir utiliser le réseau à nouveau, vous devez établir une nouvelle connexion.
  - La connexion Wi-Fi est désactivée
  - La connexion Wi-Fi est restaurée aux valeurs d'usine

## Configuration Wi-Fi

Deux méthodes de connexion sont possibles.

### Via WPS

- Activez la fonction “système Waterproof” sur votre routeur dans les deux minutes qui suivent.

**Remarque :** Si la connexion n'est pas établie à la fin du décompte, recommencez la procédure.

### Soft access

- Activez la fonction sur votre appareil intelligent à l'aide de l'application Miele dans les 10 minutes qui suivent.

**Remarque :** L'application vous guide dans les étapes suivantes.

## Connexion réseau

La date et l'heure peuvent être synchronisées sur le réseau.

- Désactivé  
La date et l'heure ne sont pas synchronisées sur le réseau.
- en tant que maître  
Les machines sont interconnectées, sans connexion Internet. Une machine est déclarée comme maître et envoie les données aux appareils *es-claves*.
- en tant qu'esclave  
Les machines sont interconnectées, avec connexion Internet. Toutes les machines seront réglées sur *Es-claves*. Les données sont synchronisées via Internet.

# Mode exploitant

---

## Commande à distance

La sélection de programme est effectuée via un terminal externe.

- Réglage d'usine : activé
- Désactivé

## Mise à jour à distance

Le logiciel de votre sèche-linge peut être mis à jour via la fonction RemoteUpdate.

Réglage d'usine : activé

Si vous n'installez pas la fonction Mise à jour à distance, vous pouvez utiliser votre sèche-linge comme d'habitude. Néanmoins, Miele recommande d'installer les mises à jour à distance.

### Activation

L'option de menu RemoteUpdate ne s'affiche et ne peut être sélectionnée que si vous avez connecté votre sèche-linge à votre réseau Wi-Fi.

La fonction RemoteUpdate de Miele n'est utilisable que si vous avez connecté le sèche-linge à un réseau Wi-Fi et que vous disposez d'un compte sur l'application Miele Professional. Le sèche-linge doit y être enregistré.

Les conditions d'utilisation sont disponibles dans l'appli Miele Professional. Certaines mises à jour logicielles ne peuvent être réalisées que par le SAV Miele.

## Déroulement de la mise à jour à distance

Si la fonction RemoteUpdate est disponible pour votre lave-linge, elle s'affiche automatiquement dans le mode exploitant ouvert.

Vous pouvez décider de démarrer la mise à jour à distance immédiatement ou ultérieurement. Si vous sélectionnez "démarrer plus tard", la demande sera réitérée au prochain démarrage de votre lave-linge.

La mise à jour à distance peut prendre plusieurs minutes.

Respectez les points suivants pour la fonction de mise à jour à distance :

- Tant que vous ne recevez pas de notification, aucune mise à jour à distance n'est disponible.
- Une mise à jour à distance installée ne peut pas être annulée.
- N'arrêtez pas le sèche-linge durant une mise à jour RemoteUpdate. Dans le cas contraire, la mise à jour à distance sera interrompue et ne sera pas installée.

## SmartGrid

Le réglage SmartGrid est visible uniquement si un réseau a été configuré et activé. Grâce à cette fonction, vous pouvez intégrer votre sèche-linge aux systèmes de gestion de l'énergie des bâtiments.

## Paramètres de l'appareil

### Informations légales

#### Licences Open-Source

Informations disponibles sur les licences.

### **Droits d'auteur et licences pour le logiciel de configuration et de commande**

Miele utilise son propre logiciel ou un logiciel tiers non couvert par une licence open source, pour faire fonctionner et contrôler la machine. Le présent logiciel/les composants de logiciel sont soumis à des droits d'auteur. Les droits d'auteur détenus par Miele et des tiers doivent être respectés.

Cette machine contient également des composants logiciels distribués sous licence open source. Vous pouvez consulter les composants open source inclus ainsi que les avis de droit d'auteur correspondants, les copies des conditions de licence applicables et toute autre information dans la machine sous l'option de menu Réglages | Paramètres machine | Informations légales | Licences open source. Les dispositions de responsabilité et de garantie des conditions de licence open source qui y figurent ne s'appliquent qu'à l'égard des ayants droit respectifs.

## Monnayeur

L'accessoire XCI-AD ou XCI-Box est nécessaire pour le raccordement d'un monnayeur.

### Réglages du monnayeur

Pour toute modification ultérieure, veuillez contacter le SAV Miele.

Un monnayeur doit être raccordé.

- Pas de monnayeur  
Les réglages suivants sont ignorés et la première mise en service peut être achevée.
- Mode programme  
Le sèche-linge est commandé via un monnayeur : l'utilisateur achète le droit d'utiliser un programme.
- Mode minuterie  
Le sèche-linge est commandé via un monnayeur : l'utilisateur achète une durée d'utilisation.
- Mode minuterie avec compteur d'impulsions  
Pour les monnayeurs dont la durée d'utilisation augmente à chaque insertion de pièce.
- Module COM  
Fonctionnement via une commande centrale

# Mode exploitant

---

## Signal retour monnayeur

Réglage du signal de retour du monnayeur.

- Réglage d'usine : désactivé
- Fin du programme  
Le signal de retour est émis en fin de programme.
- Relâchement de la touche Start  
Le signal de retour est émis au relâchement de la touche Start.
- Début et fin de programme  
Le signal de retour est émis au début et en fin de programme.
- En cours de programme  
Le signal de retour est émis du début à la fin du programme.
- Température de l'air de séchage  
Le signal de retour est émis en fonction de la température, lorsque la température de l'air de séchage est égale ou supérieure à la température réglée.

## Verrouillage monnayeur

Afin d'éviter les manipulations, en mode programme le verrouillage du programme peut être réglé. Si la porte du sèche-linge est ouverte après le verrouillage, le programme est annulé et l'argent inséré perdu.

- Le moment du verrouillage peut être modifié afin de permettre d'ajouter du linge en cours de programme.
- Réglage d'usine : désactivé
  - Dès le démarrage du programme
  - 1–5 minutes après le démarrage du programme

## Supprimer signal payé

Le "signal de paiement" en mode monnayeur peut être conservé jusqu'à la fin du programme ou supprimé au bout de 5 minutes en l'absence de démarrage de programme.

- Réglage d'usine : désactivé
- Activé

## Tps réponse monnayeur

En mode monnayeur, il est possible de régler le temps de réponse minimum avant déclenchement du signal de paiement.

- Réglage d'usine : court  
Pour les monnayeurs où la chute des pièces génère l'impulsion de paiement.
- Long  
Pour les commandes centrales 230 V.

## Temps max. monnayeur

Réglage du délai de chevauchement du monnayeur. Délai de sécurité afin d'éviter les manipulations du monnayeur.

Le délai de chevauchement peut être réglé ou désactivé de minute en minute de 30 minutes à 4 heures.

Si le programme ne se termine pas pendant le délai de chevauchement, le monnayeur est réinitialisé. Le programme s'interrompt.

Réglage d'usine : 3 heures

## Durée minuterie froid

La durée du programme peut être réglée.

Par paliers de 5 minutes, il est possible de régler une durée de 10 minutes à 2 heures.

Réglage d'usine : 2 heures

## Durée minuterie chd

La durée du programme peut être réglée.

Par paliers de 5 minutes, il est possible de régler une durée de 20 minutes à 2 heures.

Réglage d'usine : 2 heures

## Programmes gratuits

En mode monnayeur, il est possible de définir si le programme *Minuterie froid* peut être utilisé gratuitement.

- Réglage d'usine : désactivé
- Activé



**S.A. Miele Belgique**

Z.5 Mollem 480

1730 Mollem (Asse)

Tel. 02/451.15.40

E-mail: [professional@miele.be](mailto:professional@miele.be)

Internet: [www.miele-professional.be](http://www.miele-professional.be)



Miele & Cie. KG

Carl-Miele-Straße 29, 33332 Gütersloh, Allemagne

PDR 908 EL

fr-BE

M.-Nr. 12 449 980 / 00