

사용설명서 커피머신



사고나 제품 손상 위험을 피하기 위해 제품을 설치하고 처음 사용하기 전에 반드시 본 설명서를 읽어보십시오.

환경 보호

포장재

포장재는 운반 중에 커피 머신을 보호합니다.

처음 제공된 상자와 폴리스티렌 조각을 보관하여, 나중에 장치를 운반해야 할 때 장치를 안전하게 포장하십시오.

에너지 절약

다음의 유용한 정보는 에너지 및 비용 절약, 환경 보호에 도움이 됩니다.

- 커피머신을 에코 모드(기본 설정)로 작동합니다.
- 낮은 디스플레이 밝기를 선택합니다.
- 기기를 껐을 때 조명 꺼짐 시간을 끕니다.
- 시간 표시를 끕니다.
- 타이머의 설정 시간 이후 전원 끄기 타이머 설정을 20 분으로 변경합니다. 커피머신은 마지막 음료를 만든 후 또는 센서 버튼을 마지막으로 누른 후 20 분이 경과하면 자동으로 꺼집니다. 설정 시간 이후 전원 끄기 타이머의 설정을 늘리면 커피머신의 에너지 소비량이 증가합니다.
- 공장 기본 설정을 일부 변경하면 커피머신의 에너지 소비량이 증가할 수 있습니다. 디스플레이의 이 설정에서는 더 많은 에너지가 소비됩니다. 라는 메시지에 특별히 주목해 주시기 바랍니다.
- 컵을 가끔씩만 예열하려는 경우, 컵 예열을 끌 수 있습니다.
- 커피머신을 한동안 사용하지 않는 경우, 켜짐/꺼짐 센서 버튼 ①으로 커피머신의 전원을 꺼 놓습니다.

오래된 기기 폐기하기

전기 및 전자 제품에는 귀중한 자원이 되는 다수의 자재가 포함되어 있습니다. 또한 적절한 기능과 안전에 필수적인 특정 자재, 화합물 및 부품도 포함되어 있습니다. 이러한 요소가 가정용 쓰레기와 함께 폐기되거나 잘못 취급될 경우 건강과 환

경에 유해할 수 있습니다. 따라서 오래된 기기는 가정용 쓰레기로 버리지 않습니다.



대리점, 또는 밀레와 함께 거주하는 지역 사회의 지정된 공식 수거 및 폐기 장소에 전기 및 전자 제품을 무료로 폐기하고 재활용해 주시기 바랍니다. 각 국가 법에 따라 폐기 전에 기기에 저장된 개인 데이터를 삭제하는 것은 사용자의 책임입니다. 사용자에게는 기기 내 안전하게 보관되지 않는 오래된 배터리를 분리하고, 가능한 램프를 깨뜨리지 않고 분리해야 할 법적 의무가 있습니다. 이는 적합한 수거 장소에서 이루어져야 합니다. 폐기할 제품을 보관하는 동안 위험할 수 있으므로 이들의 손이 닿지 않게 해야 합니다.

환경 보호	2
에너지 절약.....	2
경고 및 안전 지침	7
기기 설명	13
중앙 추출구 세부 항목.....	14
우유통과 우유 사이펀.....	14
우유통 세부 사항.....	14
우유 사이펀 및 우유통 연결 부품.....	14
디스플레이의 기호.....	15
작동	17
터치 디스플레이.....	17
작동.....	17
포장 제거 및 설치	19
커피머신 포장 제거.....	19
제공된 액세서리.....	19
커피머신 설정 및 연결.....	19
처음 사용하기 전	20
물경도 수준 설정.....	20
제품의 연결성 확인하기.....	20
물통 채우기	21
원두통 채우기	22
전원 켜기 및 끄기	23
커피머신 켜기.....	23
커피머신 끄기.....	23
장기간 사용하지 않을 경우 대비.....	23
컵 테두리 센서가 있는 중앙 추출구	24
중앙 추출구를 유지보수 위치로 옮기기.....	24
추출구 조절 켜기 및 끄기.....	24
컵 예열	25
여러 잔의 컵 예열.....	25

목차

음료 만들기.....	26
커피.....	26
커피 음료 세부 사항	26
우유 및 우유 대체품	26
우유통 사용하기.....	27
우유 사이펀 사용하기	28
커피 만들기.....	28
음료 제조 취소.....	28
더블샷.....	29
두 잔 추출☞.....	29
커피 포트: 여러 잔의 커피를 연속 제조.....	29
원두 가루로 커피 음료 만들기.....	29
차.....	30
티타이머.....	31
차 만들기.....	31
차 준비 취소.....	32
티 포트: 여러 잔의 차를 연속적으로 만듦.....	32
온수 배출.....	32
파라미터.....	33
파라미터 표시 및 변경하기.....	33
커피의 양.....	33
커피 음료의 브루잉 온도.....	33
분쇄 원두 프리브루잉.....	33
분쇄 정도.....	34
이상적인 분쇄 정도 알아보기.....	34
분쇄 정도 조절하기.....	34
음료량 (한 잔).....	35
음료량 변경하기.....	35
여러 음료 초기화하기.....	36
프로필.....	37
프로필 생성하기.....	37
프로필 불러오기.....	37
프로필 수정.....	37
프로필에서 음료 생성하기.....	38
음료 변경: 음료량, 음료 파라미터 및 이름 변경.....	38
프로필에서 음료 만들기.....	38
전문가 모드.....	39
설정.....	40
“설정” 메뉴 열기.....	40
설정 변경 및 저장.....	40

언어.....	40
시간.....	40
타이머.....	40
전원 켜짐 시각.....	41
전원 꺼짐 시각.....	41
설정 시간 경과 후 전원 꺼짐.....	41
요일 할당.....	41
에코모드.....	41
조명.....	42
물 경도.....	42
정보(디스플레이 정보).....	42
시스템 잠금 	42
Miele@home.....	43
디스플레이 밝기.....	43
음량.....	43
서비스.....	43
건조.....	43
데모 모드.....	43
공장 기본 설정.....	43
기기 설정.....	43
네트워크 구성.....	43
네트워크 연결.....	44
연결 요건.....	44
네트워크 설정(Miele@home).....	44
네트워크 재설정.....	45
원격 제어.....	45
MobileStart 준비하기.....	45
원격 업데이트(RemoteUpdate).....	46
청소 및 관리.....	47
세척 주기 개요.....	47
손이나 식기세척기로 세척.....	48
적합하지 않은 세척제.....	48
물받이와 찌꺼기통 세척.....	49
물받이 커버 세척하기.....	50
물통 청소하기.....	50
중앙 추출구 세척하기.....	50
스팀 배출구 세척하기.....	52
컵 테두리 센서 세척하기.....	52
우유 사이펀 청소하기.....	52
우유통 청소하기.....	53
수동 세척 또는 유지관리 프로그램을 사용한 우유관 세척.....	53
원두통 청소하기.....	54

목차

원두 가루 투입구 청소하기.....	54
케이스 세척하기.....	55
유지관리 프로그램.....	55
유지 메뉴 열기.....	55
머신 헹구기.....	55
우유관 헹굼.....	55
우유관 세척하기.....	56
혼합기 기름때 제거하기.....	56
커피머신 물때제거.....	59
혼합기 운할하기.....	60
문제 해결 가이드.....	61
디스플레이 메시지.....	61
커피머신의 성능 이상.....	63
불만족스러운 결과.....	67
AS 서비스 및 보증.....	69
문제 발생시 연락처.....	69
보증.....	69
커피머신 운반.....	70
증발.....	70
커피머신 안전하게 포장하기.....	70
액세서리.....	71
전기 연결.....	72
크기.....	73
기술 데이터.....	74

이 커피머신은 규정된 모든 안전 요건을 준수합니다. 그러나 부적절한 사용은 사용자의 부상이나 실질적인 손상으로 이어질 수 있습니다.

커피머신을 처음 사용하기 전에 사용 설명서를 읽어주십시오. 설명서에는 제품 설치, 안전, 사용 및 유지관리에 대한 중요한 설명이 포함되어 있습니다. 이를 통해 사용자의 부상과 커피머신의 손상 모두를 예방할 수 있습니다.

IEC 60335-1 표준에 따라, 밀레는 이 커피머신의 설치 및 연결에 대한 지침 및 안전 지침과 경고 항목을 숙지하고 준수할 것을 명확하게 강권합니다.

밀레는 이러한 지침을 준수하지 않아 발생한 부상 또는 손상을 책임지지 않습니다.

사용 설명서를 안전한 장소에 보관하고 다음 사용자에게 전달해 주십시오.

경고 및 안전 지침

올바른 용도

- ▶ 이 커피머신은 가정용으로 제작되었습니다.
- ▶ 본 제품은 에스프레소, 카푸치노, 라떼 마키아토, 차 등을 만드는 가정용 기기로서만 이용해야 합니다. 다른 용도는 허용되지 않습니다.
- ▶ 본 커피머신은 실외용으로 만들어지지 않았습니다.
- ▶ 이 커피머신은 2000 m 이상의 고도에서는 사용이 불가합니다.
- ▶ 커피머신은 신체적, 감각적, 정신적 능력이 감퇴되었거나 경험 및 지식이 부족한 사람은 사용 시 타인의 감독을 받거나 안전한 사용법을 배우고 잘못된 작동 시 발생하는 결과를 이해하는 경우에만 이용할 수 있습니다.

아동 안전

추출구 화상 위험

어린이의 피부는 성인 피부보다 고온에 민감합니다.

아동이 커피머신의 뜨거운 표면을 만지거나 신체 부위를 추출구 아래에 넣지 않도록 하십시오.

- ▶ 커피머신은 아동의 손이 닿지 않는 곳에 설치하십시오.
- ▶ 8 세 미만의 아동은 커피머신과 전원 케이블 및 플러그/소켓에 가까이 가서는 안 됩니다.
- ▶ 8 세 이상의 어린이는 안전한 방식으로 사용하는 방법을 안내받은 경우에만 감독을 받지 않고 커피머신을 사용할 수 있습니다. 8 세 이상의 어린이는 잘못된 사용으로 인한 잠재적 위험을 알고 있어야 합니다.
- ▶ 커피머신 근처에 있는 아동을 감독하고 커피머신으로 장난을 치지 않도록 하십시오.
- ▶ 절대 어린이가 커피머신을 세척하도록 해서는 안 됩니다. 어린이의 경우 8 세 이상이 되어야만 세척이 허용되나 이 경우에도 성인의 감독 하에 이루어져야 합니다.
- ▶ 커피와 에스프레소는 아동이 마시기에 적절하지 않다는 점을 기억하십시오.
- ▶ 질식 위험! 어린이가 장난을 치다가 포장재(예: 비닐 포장)에 걸려 넘어지거나 포장지를 머리에 뒤집어쓰게 되면 질식될 수 있습니다. 포장재는 어린이의 손이 닿지 않는 곳에 보관하십시오.

기술 안전

- ▶ 손상된 커피머신은 위험합니다. 커피머신을 설치하기 전에 손상된 부분이 있는지 눈으로 확인하십시오. 손상된 커피머신은 사용하지 마십시오.
- ▶ 커피머신의 손상 위험을 방지하기 위해, 커피머신을 전원에 연결하기 전에 데이터 플레이트 상의 연결 데이터(전압 및 주파수)가 주택 전원공급과 일치하는지 확인하십시오. 잘 모르겠다면 자격을 갖춘 기술자에게 문의하십시오.
- ▶ 이 커피머신의 전기 안전은 올바르게 접지를 한 경우에만 보장할 수 있습니다. 반드시 본 표준 안전 조건을 준수해야 합니다. 확실히 모르겠다면 자격을 갖춘 전기기술자의 전기 설치 테스트를 받으십시오.
- ▶ 자율 전원 공급 시스템 또는 주 전원 공급 장치와 동기화되지 않은 전원 공급 시스템(예: 아일랜드 네트워크, 백업 시스템)에서 일시적인 또는 영구적인 작동이 가능합니다. 작동 요구 사양은 EN 50160 또는 동등한 표준을 준수하는 전원 공급 장치 시스템입니다. 가정용 전기 설비 및 밀레 제품에서 제공되는 보호 조치 기능 및 작동은 독립된 작동 또는 주 전원 공급 장치와 동기화되지 않은 작동에서도 유지되어야 합니다. 또는 설치 시 이와 동등한 조치로 대체되어야 합니다. 예를 들어, BS OHSAS 18001-2 ISO 45001 현 버전에서 설명하는 내용과 같습니다.
- ▶ 커피머신을 멀티 소켓 어댑터나 연장선으로 제공되는 주전원 공급 장치에 연결하지 마십시오. 그럴 경우 화재 위험이 있으며 제품에 필요한 안전을 보장할 수 없습니다.
- ▶ 커피머신을 고정되지 않은 장소(예: 선박)에서 사용해서는 안 됩니다.
- ▶ 손상이나 타는 냄새 등이 확인되면 커피머신의 전원 공급을 즉시 차단하십시오.
- ▶ 전원 공급 케이블이 접히거나 날카로운 모서리에 손상되지 않도록 하십시오.
- ▶ 전원 공급 케이블은 공중에 매달아서 안 됩니다. 누군가 걸러 넘어져 다칠 수 있으며 커피머신이 손상될 수 있습니다.
- ▶ 커피머신은 대기온도가 +16 °C에서 +38 °C 사이인 실내에서만 사용하십시오.
- ▶ 커피머신을 바닥에서 최소 850 mm 높이에 위치시켜 주십시오.
- ▶ 과열 위험 커피머신 주변이 충분히 환기되는지 확인하십시오. 커피머신을 사용 중일 때는 티타월 등으로 덮지 마십시오.

경고 및 안전 지침

- ▶ 이 커피머신은 빌트인으로 설치하면 안 됩니다. 설치공간에 열기와 습도가 누적될 수 있습니다. 이로 인해 기기 및/또는 가구장이 손상될 수 있습니다.
- ▶ 커피머신을 물과 물 분사장치로부터 보호하십시오. 커피머신을 물에 담그지 마십시오.
- ▶ 자격을 갖추지 않은 사람이 커피머신을 수리하거나 케이블을 연결하면 위험할 수 있습니다. 제조사는 승인을 받지 않은 작업에 대한 책임을 질 수 없습니다. Miele 또는 공인 서비스 기술자만 수리를 할 수 있습니다.
- ▶ 커피머신 A/S 보증 기간 동안 수리는 밀레 공식 서비스 기술자에게서만 받을 수 있습니다. 그렇지 않은 경우 A/S 보증이 적용되지 않습니다.
- ▶ 수리 작업 중에는 커피머신의 전원 공급을 차단해야 합니다.
- ▶ 커피머신의 외부 케이스를 절대 열지 마십시오. 전기 연결이나 부품, 기계 부품을 개조할 경우, 사용자에게 매우 위험하며 작동 결함 또는 감전이 발생할 수 있습니다.

올바른 사용

⚠ 추출구 화상 위험

배출되는 액체와 증기는 매우 뜨겁습니다.

뜨거운 액체와 증기가 배출될 때에는 추출구 아래에 가까이 가지 마십시오.

뜨거운 부품을 만지지 마십시오.

추출구에서 뜨거운 액체나 증기가 튀 수 있습니다. 중앙 추출구가 깨끗하고 올바르게 장착되었는지 확인하십시오.

물받이의 물도 매우 뜨거울 수 있습니다. 물받이를 비울 때 주의하십시오.

⚠ 눈 상해 위험.

조명을 직접 바라보거나 광학 장치를 이용하여 보지 마십시오.

- ▶ 물과 관련하여 다음에 주의하십시오.
 - 수질은 커피머신을 사용하고 있는 해당 국가의 식수 요건에 적합해야 합니다.
 - 차가운 물만 물통에 담으십시오. 뜨거운 물이나 미지근한 물, 다른 액체는 커피머신을 손상시킬 수 있습니다.
 - 물을 매일 갈아 박테리아가 생기지 않도록 하십시오.
 - 탄산수를 사용하지 마십시오.

- ▶ 원두통에는 로스팅된 에스프레소/커피 원두만 넣으십시오. 원두통에 첨가제가 처리된 원두나 원두가루를 넣지 마십시오.
- ▶ 원두통에는 어떠한 액체도 채우지 마십시오.
- ▶ 로스팅되지 않은 녹색 원두나 녹색 원두가 포함된 원두 혼합물을 이용하지 마십시오. 녹색 원두는 매우 단단하고 수분이 남아 있습니다. 이로 인해 그라인딩을 시작하면 커피머신 그라인더가 바로 손상될 수 있습니다.
- ▶ 카라멜이나 설탕, 기타 단맛이 나는 액체로 처리한 원두를 이용하지 마십시오. 설탕은 커피머신을 손상시킵니다.
- ▶ 원두가루만 원두가루 투입장치에 넣으십시오.
- ▶ 카라멜을 첨가한 인스턴트 원두가루는 사용하지 마십시오. 커피 안에 들어간 설탕이 달라붙어 커피머신의 혼합기가 막힐 것입니다. 혼합기 세척 태블릿세제는 이러한 설탕류를 제거하지 못합니다.
- ▶ 첨가제가 들어가지 않은 우유만 이용하십시오. 우유의 첨가제는 일반적으로 설탕을 포함하고 있으며 우유관에 달라붙습니다.
- ▶ 우유를 이용할 경우, 저온살균하십시오.
- ▶ 차를 만들 때는 포장에 있는 다음 안내를 따르십시오.
- ▶ 중앙 추출구 아래에는 인화성 알코올 혼합물을 두지 마십시오. 불꽃이 플라스틱 부품에 옮겨 붙어 녹아내릴 수 있습니다.
- ▶ 커피 머신 위 또는 근처에서 촛불 등의 노출된 불을 이용하지 마십시오. 커피 머신에 불이 붙어 번질 위험이 있습니다.
- ▶ 커피머신은 세척용으로 이용해서는 안됩니다.
- ▶ 커피머신이 손 소독 젤 또는 선크림에 닿지 않도록 하십시오. 커피머신의 표면이 손상될 수 있습니다.

액세서리 및 부품

- ▶ 밀레는 정품 밀레 교체 부품을 이용한 경우에만 커피머신의 안전을 보증합니다. 결함 부품은 밀레 정품 교체 부품으로만 교체해야 합니다.
- ▶ 정품 밀레 액세서리만 사용하십시오. 미승인 부품을 사용한 경우 보증, 성능 및/또는 제품에 대한 책임 청구는 무효화됩니다.
- ▶ 밀레는 커피머신이 단종된 후에도 최소 10 년에서 최대 15 년 동안 부품 공급을 보장합니다.

경고 및 안전 지침

청소 및 관리

- ▶ 커피머신과 우유통을 매일, 특히 처음 사용하기 전에 세척하십시오.
- ▶ 우유 시스템의 모든 부품은 정기적으로 철저히 청소해야 합니다. 우유는 세척을 잘못할 경우 빠르게 번지는 박테리아를 포함하고 있습니다.
- ▶ 이 커피머신을 스팀 클리너로 청소하지 마십시오. 스팀이 전기 부품에 들어가 합선을 일으킬 수 있습니다.
- ▶ 지역 내 물 경도에 따라 정기적으로 커피머신 물때를 제거하십시오. 물 경도가 아주 높은 지역에서는 물때제거를 보다 자주 하십시오. Miele는 불충분한 물때제거, 잘못된 물때제거제 사용, 농도가 적절하지 않은 물때제거제를 이용할 경우 손상 책임을 인정하지 않습니다.
- ▶ 세척 태블릿세제로 혼합기 기름을 정기적으로 제거하십시오. 커피의 천연 오일 함량에 따라 혼합기가 상당히 빨리 막힐 수 있습니다.
- ▶ 사용된 원두는 유기폐기물과 함께 폐기하거나 퇴비로 처리해야 합니다. 싱크대에 버리면 막힐 수 있으므로 싱크대에 버려서는 안 됩니다.

표면이 스테인리스 스틸인 커피머신:

- ▶ 스테인리스 스틸 표면에 포스트잇이나 접착 테이프, 마스킹 테이프, 기타 접착제를 부착하지 마십시오.
- ▶ 스테인리스 스틸 표면은 스크레치에 취약합니다. 자석으로도 스크레치가 생길 수 있으니 주의하십시오.
- ▶ 스테인리스 스틸 표면은 스크레치에 취약합니다. 자석으로도 스크레치가 생길 수 있으니 주의하십시오.

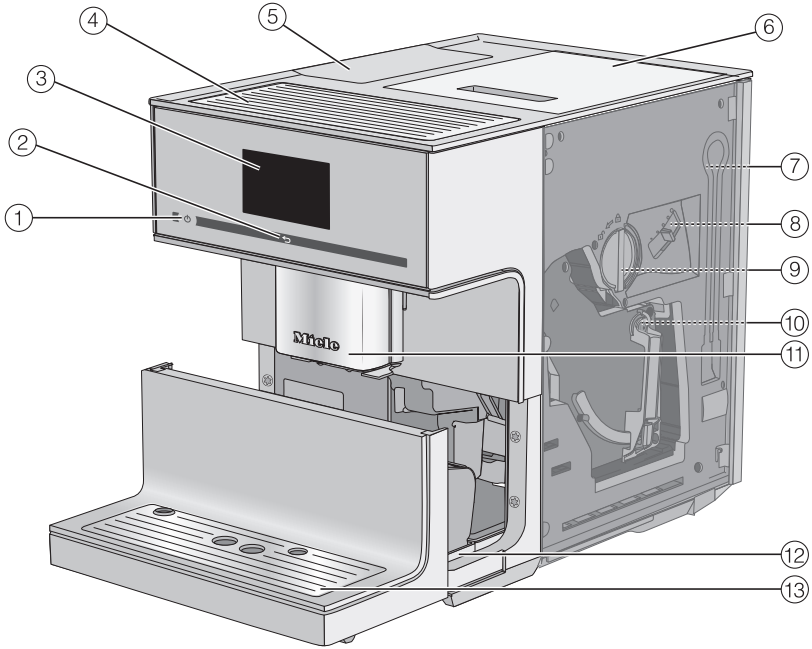

- ① 켜짐/꺼짐 버튼 ①
- ② “뒤로” ≡ 센서
- ③ 터치 디스플레이
- ④ 컵 예열
- ⑤ 물통
- ⑥ 원두통
- ⑦ 우유관 고정 위치
- ⑧ 그라인더 설정
- ⑨ 커피 스푼이 포함된 원두가루 투입구
- ⑩ 혼합기
- ⑪ 중앙 추출구 (조명 포함, 높이 조절됨)
- ⑫ 뚜껑과 찌꺼기통이 포함된 물받이
- ⑬ 물받이 커버가 장착된 하단 패널

기기 설명

중앙 추출구 세부 항목

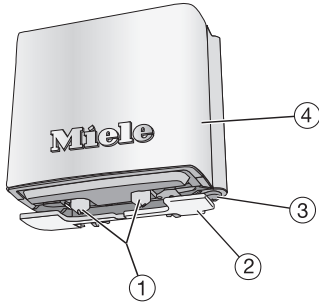

- ① 커피 및 우유 배출구(디스펜서)
- ② 컵 센서
- ③ 온수 추출구
- ④ 스테인리스 스틸 커버

우유통과 우유 사이펀

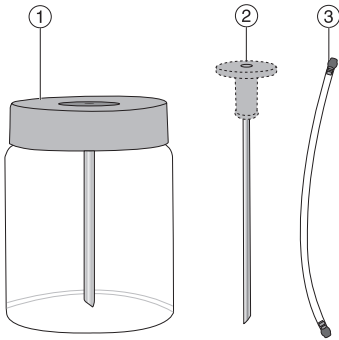

- ① 우유통
- ② 우유 사이펀
- ③ 우유관

우유통 세부 사항

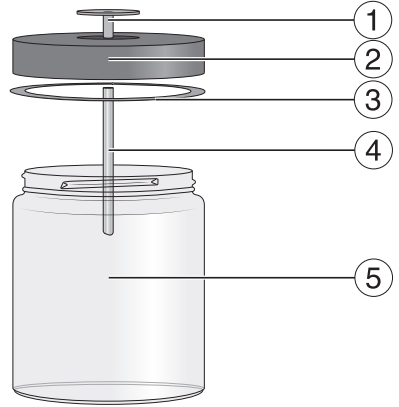

- ① 연결 부품
- ② 덮개
- ③ 씰 링
- ④ 스테인리스 스틸관
- ⑤ 유리

우유 사이펀 및 우유통 연결 부품



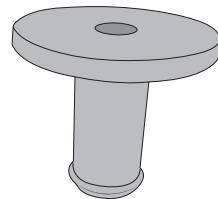





우유 사이펀 또는 우유통으로 우유를 준비할 수 있습니다.











배송 시 우유 사이펀 또는 우유통 뚜껑으로 삽입할 수 있는 연결 부품이 하나 제공됩니다. 연결 부품은 우유통 뚜껑에 삽입된 상태로 커피머신과 함께 제공됩니다. 연결 부품은 우유통 뚜껑 안에서 쉽게 꺼낼 수 있습니다.

디스플레이의 기호

디스플레이에는 다음 기호도 문자열과 함께 표시될 수 있습니다.

기호	설명
	이 기호는 “설정” 메뉴 및 “언어” 메뉴 옵션을 나타냅니다.
	예를 들어 디스플레이 밝기와 부저/키패드 음량과 같은 일부 설정은 막대그래프를 사용해 선택합니다.
	이 기호는 추가 정보와 커피머신 사용에 대한 조언을 의미합니다. <i>OK</i> 를 누르면 메시지를 확인할 수 있습니다.
	켜짐 시간(이)가 활성화되었습니다 (“설정 – 타이머” 참조). 시간 표시에 대해 켜짐 또는 야간 조명(이)가 선택되어 있는 한, 커피머신이 켜지기 23:59시간 전에 이 기호와 원하는 켜짐 시간이 디스플레이에 나타납니다.
	TeaTimer (티타이머) 남은 시간 알림이 시작되었습니다 (“티타이머” 참조). 잔여 시간은 기호 옆에 표시됩니다.
	시스템 잠금이 켜진 경우 표시되는 기호입니다. 버튼이 잠겨 있는 상태를 의미합니다.
	이 기호는 기기 물때 제거 시 표시됩니다. 이 기호는 물통에서도 볼 수 있으며 이 표시까지 채워야 합니다.
	이 기호는 프로필 메뉴를 열면 나타납니다.

기기 설명

기호	설명
	오류가 발생하면 이 기호와 오류 코드가 나타납니다.
	WiFi 연결의 강도는 설정  Miele@home 연결 상태에 표시됩니다. 기호는 연결 강도를 '강'에서 '연결되지 않음'까지 나타냅니다.
	MobileStart가 활성화되면 보이는 기호입니다.
	음료 메뉴 기호:
	에스프레소
	커피
	카푸치노
	라떼 마끼아또
	두 잔 추출

터치 디스플레이

섬세한 터치 디스플레이는 펜같이 뾰족하거나 날카로운 물체에 긁힐 수 있습니다.

터치 디스플레이는 손가락으로만 터치하십시오.

손가락이 차가운 경우 터치 디스플레이가 반응하지 않을 수 있습니다.



디스플레이는 세 부분으로 나뉩니다.

머리글 왼쪽에는 현재 메뉴 이름이, 오른쪽에는 시간이 표시됩니다. 메뉴 항목 수에 따라 중간에 스크롤바가 나타날 수 있습니다.

가운데 부분은 현재 메뉴와 옵션을 보여줍니다. 가장 인기 있는 음료는 음료 메뉴에 기호로 표시되어 있습니다(기호 설명은 “디스플레이 기호” 참조).

바닥글의 < 및 > 화살표를 누르면 왼쪽이나 오른쪽으로 스크롤할 수 있습니다. 내용에 따른 기능 및 메뉴는 화살표의 왼쪽과 오른쪽에서 확인할 수 있습니다.

작동

열은 회색으로 강조된 옵션만 선택할 수 있습니다.

이용할 수 있는 옵션을 터치할 때마다 관련 필드의 부분 또는 전체가 오렌지색으로 접동됩니다.

메뉴 선택 또는 열기

■ 원하는 필드를 손가락으로 터치하십시오.

스크롤 탐색

< 및 > 화살표 센서를 사용해 왼쪽이나 오른쪽으로 이동할 수 있습니다.

■ 원하는 방향으로 화살표 센서를 터치하십시오.

메뉴 돌아가기(“뒤로” < 센서 버튼)

■ < 센서 버튼을 터치하면 이전 화면으로 돌아갑니다.

OK로 확인하지 않은 입력값은 저장되지 않습니다.

숫자 입력

타이머 작동 시간 등을 설정하려는 경우 숫자 키패드를 사용해 숫자를 입력합니다. 숫자 키패드는 자동으로 관련 메뉴에 나타납니다.



■ 원하는 숫자를 터치합니다.

허용되는 값을 입력하면 OK 부분이 초록색이 됩니다.

■ OK 센서 버튼을 터치해 확인합니다.

화살표 센서 버튼을 사용해 한 번에 한 글자를 삭제할 수 있습니다.

작동

글자 입력

프로필 이름 또는 만든 음료의 이름은 키보드를 사용해 입력합니다.

짧은 이름을 선택하는 것이 좋습니다 (최대 8자).

추가 글자 또는 기호는 < 및 > 화살표 센서를 사용해 이용할 수 있습니다. 숫자는 123 센서를 터치하면 확인할 수 있습니다.



- 원하는 글자 또는 알파벳을 선택하십시오.
- 저장하기 를 터치하십시오.

커피머신 포장 제거

- 커피머신의 포장재를 제거합니다.
- 커피머신에서 보호용 포일과 메모를 제거합니다.

팁: 나중에 운반해야 할 경우를 대비해 원 포장재를 보관해 둡니다.

물받이 뚜껑은 액세서리 팩에 있습니다.

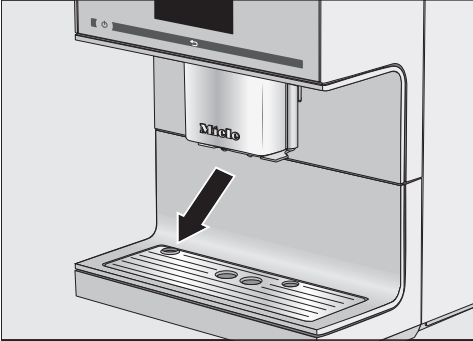

- 물받이 뚜껑에서 보호용 포일을 제거하고 하단 패널에 물받이 커버를 놓습니다.

제공된 액세서리

커피머신에는 다음과 같은 액세서리가 포함되어 있습니다:

- 우유통 MB-CM-G(용량 0.5 l)
- 우유 사이펀
- 청소솔

커피머신 설정 및 연결

! 불충분한 환기로 인한 과열 위험.
커피머신이 충분히 환기되지 않으면 제품이 과열될 수 있습니다.
커피머신 주변이 충분히 환기되는지 확인하십시오.
커피머신을 사용 중일 때는 티타월 등으로 덮지 마십시오.

커피머신이 빌트인으로 설치되면 설치 공간 내에 열기와 습기가 누적될 수 있습니다. 이는 커피머신의 및/또는 가구의 손상으로 이어질 수 있습니다. 제품을 빌트인으로 설치하지 마십시오.

다음 설치 안내를 준수하십시오.

- 커피머신의 위치는 건조하고 환기가 잘 되는 곳이어야 합니다.
- 커피머신은 대기온도가 16 °C에서 38 °C 사이인 실내에서만 사용하십시오.
- 커피머신은 평평한 표면에 설치해야 합니다. 표면은 방수가 되어야 합니다.
- 혼합기를 분리하려면 제품 문을 완전히 열어야 합니다.

- 사용할 장소에 커피머신을 놓습니다.
- 식수와 원두를 넣기 전 제품을 깨끗이 청소합니다.
- 커피머신 플러그를 콘센트에 연결합니다(“전기 연결” 참조).

커피머신을 전원에 연결하면 디스플레이에 Miele가 잠시 나타납니다.

- 물통을 꺼내 차가운 수돗물을 채웁니다. 물은 “max.” 표시까지만 채웁니다.
- 물통을 다시 커피머신에 넣습니다.
- 원두통의 뚜껑을 엽니다.
- 원두통에 로스팅된 원두를 넣습니다.
- 뚜껑을 닫습니다.

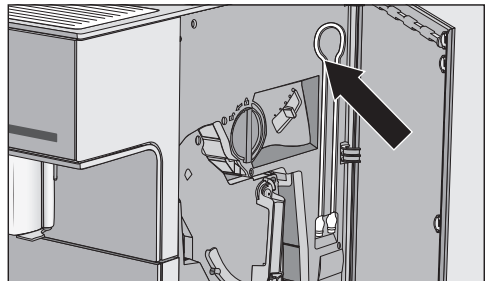

팁: 사용하지 않는 우유관은 제품 도어 안에 보관할 수 있습니다.

처음 사용하기 전

커피머신을 전원에 연결하면 디스플레이에 Miele가 잠시 나타납니다.

커피머신 전원을 처음 켜면 디스플레이에 Miele가 다시 한 번 잠시 나타납니다.

다음 설정이 검색됩니다.

- 언어 및 국가
- 날짜
- 현재 시간
- 시간 표시
- 물 경도

■ 켜기/끄기 버튼 ①을 터치합니다.

언어 설정

- 언어를 선택합니다.
 - OK 센서 버튼을 터치해 확인합니다.
- 위치 정보를 요청할 수 있습니다.

날짜 설정

- 오늘 날짜를 입력합니다.
 - OK 센서 버튼을 터치해 확인합니다.
- 이제 설정이 저장됩니다.

현재 시간 설정

- 현재 시간을 입력합니다.
 - OK 센서 버튼을 터치해 확인합니다.
- 이제 설정이 저장됩니다.

물경도 수준 설정

필요한 경우, 지역 수도 공급업체에 문의하여 지역 물경도 범위를 확인하십시오. 커피머신은 네 개의 수준을 가지고 있습니다.

°dH	mmol/l	ppm (mg/l CaCO ₃)	설정*
0 – 8.4	0 – 1.5	0 – 150	연수
8.4 – 14	1.5 – 2.5	150 – 250	중간
14 – 21	2.5 – 3.7	250 – 375	경수
> 21	> 3.7	> 375	초경수

* 디스플레이에 표시된 물경도는 지역 내 물경도와 다를 수 있습니다. 사용자는 반드시 차트의 값을 준수하여 지역 물경도에 맞게 기기를 설정해야 합니다.

제품의 연결성 확인하기

커피머신을 WiFi 네트워크에 연결하면 밀레 앱을 통해 소프트웨어 업데이트를 받고 커피머신을 사용할 수 있습니다.

디스플레이에 Miele@home기능이 가능한 제품라는 메시지가 표시됩니다.

- OK를 눌러 확인합니다.

시운전 이후 어느 때라도 커피머신을 네트워크에 연결할 수 있습니다. 네트워크 연결을 성공적으로 마친 후에 이용 가능한 새로운 소프트웨어가 있다면 다음에 머신 전원을 켰을 때 원격 업데이트를 통해 자동으로 다운로드됩니다. 이 경우, 새로운 소프트웨어를 설치할 수 있다는 알림을 받게 됩니다(“원격 업데이트” 섹션 참조).

커피머신의 설정이 완료되고 사용할 준비가 되었습니다.

공장 테스트 절차로 인해 발생한 잔여 물을 혼합기에서 완전히 제거할 수 있도록, 커피머신 최초 사용시 추출된 첫 두 잔은 버리십시오.

설정을 완료하고 난 후에는 첫 번째 음료를 만들 수 있습니다. 커피머신에서 향이 풍부한 커피를 만들기 위한 충분한 원두가루가 있는지 확인하기 때문에 원두는 최대 다섯 번까지 그라인딩할 수 있으며, 필요한 경우 원두를 추가로 그라인딩합니다.

⚠️ 오염된 물로 인한 건강 위험.
물통에 너무 오래 담겨있던 물에 박테리아가 생길 수 있으며 이는 건강에 위험이 됩니다.
물통의 물은 **매일** 갈아주십시오.

⚠️ 잘못된 작동으로 인한 손상 위험.
뜨거운 물이나 미지근한 물 또는 기타 액체와 같은 적합하지 않은 액체는 커피머신을 손상시킬 수 있습니다.
탄산수는 커피머신에 너무 많은 석회를 남기게 됩니다.
차가운 물만 물통에 담으십시오.

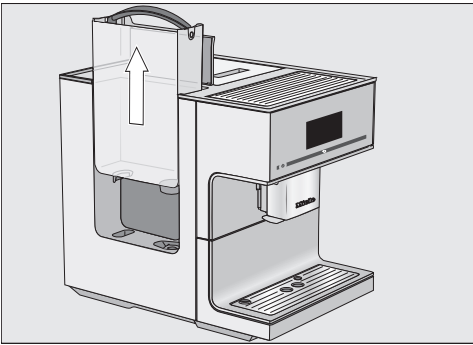

- 커피머신의 왼쪽에 있는 뚜껑을 엽니다.
- 물통 손잡이를 잡고 당겨 빼냅니다.
- 신선하고 차가운 식수를 물통의 *max.* (*최대*) 표시까지 채웁니다.
- 물통을 다시 커피머신에 넣습니다.
- 뚜껑을 닫습니다.

물통이 올바르게 장착되지 않은 경우 (예: 너무 높거나 경사진 경우), 배출 밸브에서 물이 샐 수 있습니다.
물통이 위치한 표면이 더러워졌는지 확인합니다. 필요한 경우 물통이 위치한 표면을 청소합니다.

원두통 채우기

⚠ 잘못된 작동으로 인한 그라인더 손상 위험.

원두통에 액체, 원두가루 또는 정제당, 카라멜 또는 비슷한 것으로 처리한 원두 등 적합하지 않은 내용물을 채운 경우 커피머신이 손상될 수 있습니다.

또한 로스팅되지 않은 녹색 원두나 녹색 원두가 포함된 혼합 원두는 그라인더를 손상시킬 수 있습니다. 녹색 원두는 매우 단단하고 수분이 남아 있습니다. 이로 인해 분쇄를 시작하면 커피머신 그라인더가 바로 손상될 수 있습니다.

원두통에는 갈색의 로스팅된 커피만 넣으십시오.

커피머신에서 바로 분쇄한 원두로 한 잔씩 커피 또는 에스프레소를 만들 수 있습니다. 이를 위해 원두통에 원두를 채워야 합니다.

또는 이미 분쇄된 원두가루로 음료를 만들 수 있습니다.

팁: 녹색 원두를 분쇄하려면 너트나 씨앗용 그라인더를 이용할 수 있습니다. 이러한 그라인더는 일반적으로 스테인리스 스틸 회전날로 되어 있습니다. **한 번에 한 잔 추출분**의 녹색 원두가루를 투입장치에 넣으면 원하는 커피 음료를 내릴 수 있습니다.

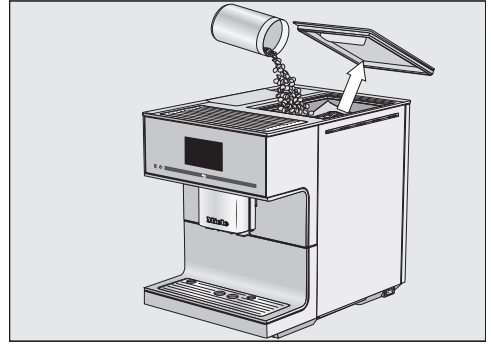

- 원두통의 뚜껑을 여십시오.
- 원두통에 로스팅된 원두를 넣으십시오.
- 뚜껑을 닫으십시오.

팁: 원두는 며칠 동안 이용할 만큼만 넣으십시오. 원두와 공기가 접촉하면 향을 잃게 됩니다.

커피머신 켜기

- ① 켜기/끄기 센서 버튼을 터치합니다.

디스플레이에 Miele가 잠시 나타납니다.

기기가 가열되고 배관을 행굽니다. 중앙
추출구에서 뜨거운 물이 나옵니다.

이제 음료를 만들 수 있습니다.

커피머신이 이미 작동 온도에 도달한 경우, 커피머신의 전원이 켜졌을 때 행굽이 진행되지 않습니다.

커피머신 끄기

- ① 켜기/끄기 스위치를 터치합니다.

음료가 나오면 커피머신의 전원을 끄기 전 커피 관이 자동으로 행귀집니다.

장기간 사용하지 않을 경우 대비

예를 들어 휴가 등의 이유로 커피머신을 3 일 이상 사용하지 않을 예정이라면, 기기를 그에 맞게 준비해 두어야 합니다.

- 물받이와 찌꺼기통, 물통을 비웁니다.
- 혼합기와 제품 내부를 포함한 모든 부품을 잘 세척합니다.
- 커피머신의 전원을 분리합니다.

설정된 시간은 최대 10일 동안 저장되며 그 이후에는 다시 설정해야 합니다. 타이머 설정, 프로필 및 기타 설정은 유지됩니다.

컵 테두리 센서가 있는 중앙 추출구

컵 테두리 센서가 있는 중앙 추출구에는 자동 추출 조절 기능이 있습니다. 추출 조절 기능으로 음료 준비 단계를 시작할 때 중앙 추출구가 자동으로 아래로 내려가면 컵 테두리 센서가 지금 사용하는 컵이나 유리컵의 높이에 맞추어 추출구를 멈춥니다.

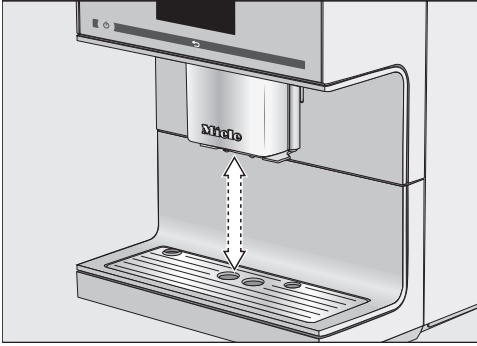

중앙 추출구와 컵 테두리 센서는 수동으로 조절할 수 없습니다.

중앙 추출구를 유지보수 위치로 옮기기

자동 추출구 조절을 끌 수 있습니다. 음료가 만들어지는 동안 중앙 추출구는 상단 위치를 유지합니다. 유지 관리 프로그램이 실행되면 중앙 추출구는 청소하는 통이나 유지 관리 위치 높이로 이동합니다.

- 중앙 추출구를 유지 관리 위치로 이동하려면 ◀ 항목을 3 초 동안 터치합니다.

팁: 커피머신의 전원이 꺼지면 중앙 추출구는 중앙에 위치하게 됩니다. 중앙 위치에서는 중앙 추출구 구성품을 언제라도 분리 및 세척할 수 있습니다.

추출구 조절 켜기 및 끄기

음료 메뉴가 표시됩니다.

- ◀ 항목을 선택합니다.
 - 설정 ▶ 항목을 선택합니다.
 - 분출구 조절 항목을 선택합니다.
 - 필요한 옵션을 선택해 추출구 조절을 켜거나 끕니다.
 - OK 센서 버튼을 터치해 확인합니다.
- 이제 설정이 저장됩니다.

커피머신 위에 있는 컵 예열판에서 컵이나 유리잔을 예열할 수 있습니다.

커피의 풍미를 깊게 하고 온도를 유지할 수 있도록 항상 컵을 예열해 두는 것을 권장합니다.

컵 예열판이 활성화되면 커피머신이 꺼질 때까지 컵 예열판은 계속 보온됩니다. 이렇게 하면 커피머신의 에너지 소비량이 늘어납니다.

컵 예열 기능 켜기 또는 끄기

음료 메뉴가 표시됩니다.

- < 항목을 선택합니다.
- 설정 항목을 선택합니다.
- 잔 예열 항목을 선택합니다.
- 필요한 설정을 선택해 컵 예열을 켜거나 끕니다.
- OK 센서 버튼을 터치해 확인합니다.

이제 설정이 저장됩니다.

커피머신은 컵 예열이 꺼진 상태로 배송됩니다.

여러 잔의 컵 예열

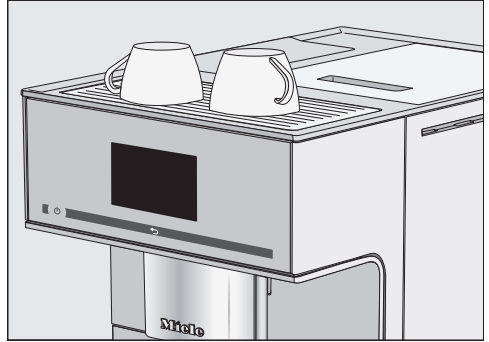

- 커피머신 위의 컵 예열면에 여러 잔의 컵이나 글라스를 둡니다.

음료 만들기

커피



추출구 화상 위험

배출되는 액체와 증기는 매우 뜨거우며 화상을 일으킬 수 있습니다.

뜨거운 액체와 증기가 배출될 때에는 추출구 아래에 가까이 가지 마십시오. 뜨거운 부품을 만지지 마십시오.

커피 음료 세부 사항

커피머신을 이용해 다음 커피 종류를 준비할 수 있습니다.

- **카페오레.** 약간 뜨거운 우유가 들어가는 에스프레소입니다.
- **카페 아메리카노**는 에스프레소와 온수를 동일한 비율로 넣은 커피입니다. 에스프레소가 먼저 만들어진 후 온수가 컵에 배출됩니다.
- **카페라떼**는 뜨거운 우유와 커피가 들어갑니다.
- **카푸치노**에는 약 2/3의 우유 거품과 1/3의 에스프레소가 들어갑니다.
- **카푸치노 이탈리아노**는 카푸치노와 똑같은 비율의 우유 거품과 에스프레소가 들어갑니다. 차이점은 에스프레소가 먼저 들어간 후 우유 거품이 추가된다는 점입니다.
- **에스프레소**는 위에 헤이즐넛 빛깔의 진한 갈색 거품인 크레마가 있는 진한 향을 품은 커피입니다. 에스프레소를 만들 때는 에스프레소 로스팅 원두를 사용하는 것을 권장합니다.
- **에스프레소 마끼아또.** 이 음료는 위에 약간의 우유 거품이 올라가는 에스프레소입니다. 이 음료를 위해서는 최소 100 ml를 담을 수 있는 컵을 선택하십시오.
- **플랫 화이트**는 우유 거품과 에스프레소가 많이 들어가는 큰 카푸치노입니다.

- **커피**는 물의 양과 원두 로스팅의 측면에서 에스프레소와 다릅니다. 커피를 만들기 위해서는 정확한 로스팅의 원두를 사용하는 것을 권장합니다.
 - **롱 커피**는 일반 커피에 비해 물이 훨씬 많이 들어간 커피입니다.
 - **라떼 마끼아또**는 뜨거운 우유와 우유 거품, 에스프레소가 각 1/3 씩 들어갑니다.
 - **롱 블랙**은 뜨거운 물에 두 잔의 에스프레소를 부어 만듭니다.
 - **리스트레토**는 진하게 농축된 에스프레소입니다. 리스트레토의 커피원두 양은 에스프레소와 같지만 물이 매우 조금 들어갑니다.
- 뜨거운 우유 또는 우유거품도 만들 수 있습니다.**

우유 및 우유 대체품

우유 또는 식물성 대체 유제품(예: 두유)에 설탕을 첨가하면 우유관과 우유가 이동하는 나머지 부품이 막힐 수 있습니다. 부적절한 액체의 잔여물은 우유를 준비하는 데 방해가 될 수 있습니다. 사용하는 우유에는 첨가물이 없어야 합니다.

우유는 자연적으로 박테리아를 함유하고 있습니다. 우유는 저온살균 처리된 우유를 사용합니다.

우유 또는 식물성 대체 유제품으로 뜨거운 우유와 우유 거품을 준비할 수 있습니다.

우유가 들어가는 음료를 선택하면 커피머신은 바로 가열을 시작합니다. 중앙 추출구에 우유가 들어와 스팀으로 가열되고, 우유 거품이 필요한 음료의 거품을 만듭니다. 하지만 사용하는 우유의 종류에

따라 우유 거품은 다르게 나옵니다. 모든 종류의 우유가 거품이 잘 나는 것은 아닙니다.

팁: 단백질 함량이 약 3% 이상인 차가운 우유(< 10°C)를 사용하면 완벽한 우유 거품을 만들 수 있습니다. 기호에 따라 지방 함량을 기준으로 우유를 선택할 수 있습니다. 전유(지방 3.5% 이상)를 이용하면 저지방 우유보다 우유 거품이 좀 더 크리미해집니다.

식물성 대체 유제품, 즉 “대체 유제품”은 우유와는 다른 성분을 포함하고 있습니다. 자연적인 침전으로 인해 대체 유제품은 걸죽해지는 경향이 있습니다. 뜨거운 우유 또는 우유 거품을 준비할 때 대체 유제품은 더 걸쭉하기 때문에 우유관으로 흡입되는 데 방해가 될 수 있습니다.

그렇기 때문에 준비 직전에 대체 유제품을 잘 저어주어야 합니다.

대체 유제품을 흔들어서는 안 됩니다. 흔들면 용기 내에 거품이 생겨 준비 절차에 지장을 줍니다.

팁: 준비 직전에 우유관을 직접 헹구어 놓습니다.

우유통 사용하기

우유통의 우유는 **냉장 보관되지 않습니다.**

우유를 냉장하지 않고 오랜 시간 우유통에 넣어두면 상할 수 있습니다(우유 종류에 따라 다름).

특히나 우유는 냉장하지 않고 우유통에 오랜 시간 보관하지 마십시오.

우유 유통기한에 관한 제조사의 사용 지침을 준수하시기를 바랍니다.

오랫동안 우유 음료를 만들지 않았다면 첫 잔을 내리기 전에 우유관을 꼼꼼히 세척합니다.

■ 수평이 될 때까지 연결 부품을 뚜껑에 삽입합니다.

■ 스테인리스 스틸 관을 뚜껑 안쪽에 연결합니다. 스테인리스 스틸 관의 비스듬한 끝이 아래를 향하는지 확인합니다.

■ 대체 유제품을 사용한다면 잘 저어줍니다. 최적으로 준비하려면 대체 유제품은 흔들지 않고 저어야 합니다.

■ 우유통의 위 테두리 아래 최대 2cm까지 우유를 채웁니다.

팁: 높은 품질의 우유 거품을 위해 항상 차가운 우유(< 10°C)를 사용합니다.

■ 우유통의 뚜껑을 닫습니다.

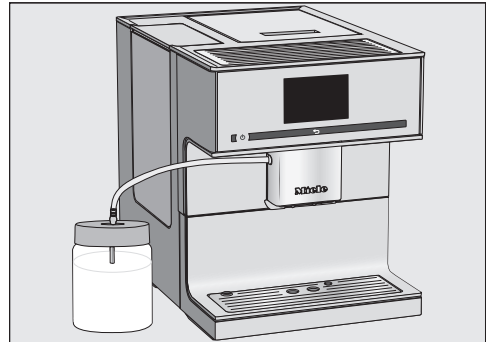

■ 우유통을 커피머신 옆에 놓습니다.

■ 우유통 뚜껑에 우유관을 연결합니다.

■ 우유관을 중앙 추출구 구멍에 꽂아 커피머신과 우유통을 연결합니다.

팁: 중앙 추출구가 유지 관리 위치에 있는 경우 우유관을 쉽게 중앙 추출구 구멍에 연결할 수 있습니다. < 버튼을 3초 동안 터치합니다.

음료 만들기

우유 사이펀 사용하기

오랫동안 우유 음료를 만들지 않았다면 첫 잔을 내리기 전에 우유관을 꼼꼼히 세척합니다.

우유 사이펀을 사용하면 우유팩이나 기타 적절한 용기에서 직접 우유를 추출할 수 있습니다. 우유 사이펀은 연결 부품과 긴 스테인리스 스틸 관으로 구성되어 있습니다.

팁: 높은 품질의 우유 거품을 위해 항상 차가운 우유(< 10 °C)를 사용합니다.

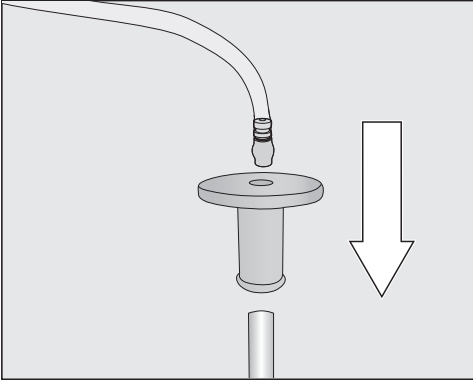

- 우유 사이펀에 연결 부품을 연결합니다.
- 연결 부품에 우유관을 연결합니다.

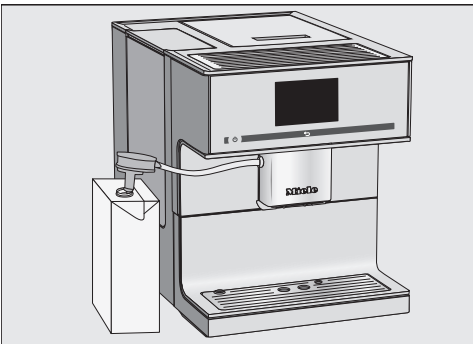

- 대체 유제품을 사용한다면 잘 저어줍니다. 최적으로 준비하려면 우유는 흔들지 않고 저어야 합니다.

- 커피머신 옆에 우유통을 듭니다.
- 우유 사이펀을 우유에 담금니다.
- 우유관을 중앙 추출구 구멍에 연결합니다.

팁: 중앙 추출구가 유지 관리 위치에 있는 경우 우유관을 쉽게 중앙 추출구 구멍에 연결할 수 있습니다. < 버튼을 3 초 동안 터치합니다.

팁: 사용 후 우유 사이펀을 흐르는 물에 헹굽니다.

커피 만들기

추가 음료는 > 화살표 센서를 이용해 표시 및 선택할 수 있습니다.

음료 메뉴가 표시됩니다.

- 우유가 들어가는 커피를 만들고 싶다면, 우유통 또는 우유 팩과 우유 사이펀을 준비합니다.



- 중앙 추출구 아래에 컵을 놓습니다.
- 만들고자 하는 커피의 기호 또는 이름을 터치합니다.

배출이 시작됩니다.

음료 제조 취소

예를 들어 컵이 충분히 크지 않은 경우 개별음료 구성요소 배출을 미리 끝낼 수 있습니다.

개별음료 구성요소 취소

- 중단하기를 누릅니다.

전체 음료 준비 취소

- 취소 버튼을 누릅니다.

더블샷

특히 더 향이 진하고 강한 커피를 즐기고 싶으시면 더블샷 기능을 선택하십시오. 이 경우, 더 많은 원두가 그라인딩되고 브루잉 과정이 절반 정도로 짧아집니다. 짧은 추출 시간은 원치 않는 향과 텁은 맛이 적게 추출됨을 의미합니다.

음료가 만들어지는 동안 더블샷(이)가 표시됩니다. 더블샷은 “리스트레토”와 “롱블랙”을 제외한 모든 음료에서 사용할 수 있습니다.

더블샷 커피 만들기

음료 메뉴에서 시작합니다.

- 중앙 추출구 아래에 컵을 놓습니다.
- 원하는 커피 종류를 선택합니다.

배출이 시작되고 아래에 다음 화면이 표시됩니다.



- 더블샷 항목을 선택합니다.

원두 2 배 분량이 그라인딩되고 브루잉됩니다.

두 잔 추출

“두 잔 추출” 기능을 통해 동시에 두 잔의 음료를 추출할 수 있습니다.



- 중앙 추출구의 각 커피 배출구 아래에 컵을 두십시오.

- 버튼을 누르십시오.

- 음료를 선택하십시오.

두 잔에 해당하는 음료가 추출됩니다.

커피 포트: 여러 잔의 커피를 연속 제조

커피 포트 기능을 이용하면 커피 포트 채우기와 같이 여러 잔의 커피를 자동으로 연속 제조할 수 있습니다(최대 1L). 이 방법으로 최대 여덟 잔을 만들 수 있습니다.

음료 메뉴가 표시됩니다.

커피 포트 기능을 연속으로 두 번 사용할 수 있습니다. 이 작업 후에는 커피머신의 손상을 방지하기 위해 한 시간 동안 열을 식혀야 합니다.

- 중앙 추출구에 크기가 충분한 용기를 놓습니다.

- 커피 포트를 선택합니다.

- 원하는 잔 수를 선택합니다(3-8).

- 디스플레이에 나오는 안내에 따릅니다.

커피는 한 잔씩 차례로 추출됩니다. 디스플레이의 절차를 따릅니다.

커피 포트 취소하기

준비 과정은 언제든지 정지할 수 있습니다.

- 취소 항목을 선택합니다.

원두 가루로 커피 음료 만들기

이미 그라인딩된 원두 가루로 커피를 만들 수 있습니다. 이렇게 하면 원두통에 이미 일반 커피 원두가 들어 있는 경우에도 디카페인 커피를 만들 수 있습니다.

만들기 위해서는 먼저 원두 가루 투입구를 원두 가루로 채웁니다. 커피머신은 투입구에 추가된 원두 가루를 모두 사용하여 다음 커피를 만듭니다.

한 번에 커피나 에스프레소 한 잔만 만들 수 있습니다.

음료 만들기

원두 가루 넣기

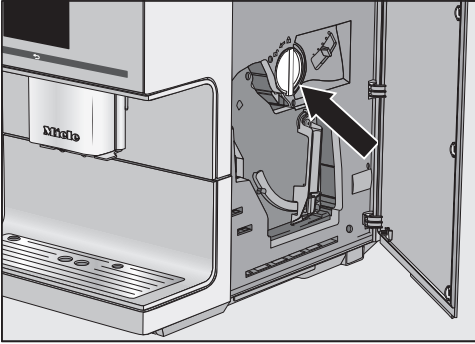

커피 스크은 원두 가루 투입구에 포함되어 있습니다.

- 제품 도어를 엽니다.
- 핸들(화살표 확인)을 왼쪽으로 돌려 원두 가루 투입구를 분리합니다.

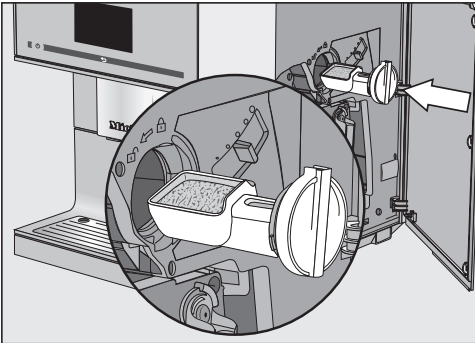

- 커피 스크을 원두 가루로 채웁니다. 원두 가루 투입장치에 원두 가루 투입구를 수평으로 밀어넣습니다.

브루잉 유닛을 너무 꽉 채우지 않으려면 원두 가루 투입장치에 최대 2 번의 평평한 스크을 추가합니다.

- 핸들을 시계 방향으로 돌려 브루잉 유닛을 원두 가루로 채우고 원두 가루 투입장치를 닫습니다.
- 도어를 닫습니다.

원두가루를 사용하시겠습니까? 문구가 디스플레이에 표시됩니다.

원두가루로 커피 만들기

- 예를 누릅니다.

이제 원두가루로 만들고자 하는 음료의 유형을 선택할 수 있습니다.

- 중앙 추출구 아래에 컵을 두십시오.
- 음료를 선택하십시오.

이제 커피가 만들어집니다.

아니오를 선택하면 원두가루가 브루잉되지 않고 찌꺼기통에 배출됩니다. 기기가 행금을 완료합니다.

차

본 커피머신은 상업용 또는 과학용으로 제조되지 않았습니다. 설정된 온도는 예상치이며, 주변 환경에 따라 변할 수 있습니다.

차를 만들려면 다음 중에서 선택합니다.

- 녹차 약 80 °C
- 허브차 약 90 °C
- 과일차 약 90 °C
- 홍차 약 90 °C

차 종류에 따라 사전 설정 온도가 결정됩니다.

각각의 배출 온도는 홍차, 녹차, 허브 또는 과일차를 만들 때 밀레의 권장값입니다.

차를 만들 때는 차 포장지에 있는 안내를 따릅니다.

차의 풍미는 사용하는 물의 유형에 영향을 받습니다. 물은 향을 증가시키기 위해 가능한 한 연수여야 합니다.

통잎, 블렌드 차 또는 티백 사용 여부는 개인적인 선호도에 따라 다릅니다.

차의 양과 우리는 시간은 차의 종류에 따라 달라집니다. 항상 포장지에 있는 제조사 또는 판매업체의 권장사항을 따르니

다. 사용하는 온수량은 차의 종류 및 컵 크기에 따라 조절할 수 있습니다(“음료량” 참조).

팁: 차는 서늘하고 어두운 곳에 단단히 밀봉한 용기에 넣어 보관합니다. 향 손실을 막으려면 적은 양을 구매하는 것이 좋습니다.

티타이머

차를 만들 때 남은 시간을 알려주는 티타이머를 사용할 수 있습니다. 차 우리는 시간은 2 분이 표준으로 사전 설정되어 있습니다. 사전 설정된 시간은 선호도에 따라 조절할 수 있습니다(1:00~23:59 분). 티타이머는 연속으로 두 번 시작할 수 있습니다.

티타이머를 시작하면 차 우리는 시간을 카운트다운 할 때 커피머신을 정상적으로 사용할 수 있습니다. 시간이 경과하면 신호음이 나게 됩니다.

신호음을 끄게 되면 시간이 끝나도 알림을 받을 수 없습니다.

티타이머 켜기 및 끄기

설정 ▶ 메뉴가 표시됩니다.

- 타이머 항목을 선택합니다.
- TeaTimer 항목을 선택합니다.
- 켜짐: 온수를 준비하는 동안 TeaTimer 글자가 표시됩니다. 준비가 끝나고 TeaTimer 기능을 시작할 수 있습니다.
- 꺼짐: 티타이머가 표시되지 않습니다.
- 원하는 설정을 선택합니다.
- OK 센서 버튼을 터치해 확인합니다.

차 만들기

⚠ 온수 배출구 화상 위험.
배출되는 액체와 스팀은 매우 뜨거우며 화상을 일으킬 수 있습니다.
뜨거운 액체와 증기가 배출될 때에는 온수 배출구 아래에 가까이 가지 않습니다.
뜨거운 구성품을 만지지 마십시오.

온수 배출구는 중앙 추출구 오른쪽에 있습니다.

> 화살표 센서로 차 종류를 표시 및 선택합니다. 우유거품 이후의 음료 메뉴에서 다양한 종류의 차를 찾을 수 있습니다.

음료 메뉴가 표시됩니다.

- 통잎을 티 필터 또는 유사한 품목에 담거나 티백을 포장지에서 꺼냅니다.
- 티 필터 또는 티백을 찻잔에 놓습니다.



- 컵을 온수 배출구 아래에 놓습니다.
- 디스플레이에서 차 종류를 선택합니다.

온수가 컵으로 배출됩니다.

티타이머가 켜진 경우 남은 차 우리는 시간 알림을 시작할 수 있습니다.

음료 만들기

티타이머 시작하기

디스플레이 좌측 하단에 TeaTimer 글자가 나타납니다.



- TeaTimer 항목을 선택합니다.
- 티타이머가 선택됩니다. 배출 후에는 제안된 시간과 함께 편집창이 열립니다.
- 필요한 경우 차 우리는 시간을 변경합니다.
- OK를 눌러 확인합니다.
- 시간이 끝나면 신호음이 울립니다.
- 찻잎 또는 티백을 제거합니다.

차 준비 취소

- 중단하기 또는 취소(을)를 터치하십시오.

티 포트: 여러 잔의 차를 연속적으로 만들기

티 포트 기능을 사용하여 티 포트 채우기와 같이 여러 잔의 차를 자동으로 연속 제조할 수 있습니다 (최대 1 L). 이 방법으로 최대 여덟 잔을 만들 수 있습니다.

- 음료 메뉴에서 시작하십시오.
- 차 또는 티백을 티 포트에 놓습니다.
- 알맞은 크기의 티 포트를 온수 추출구 아래에 놓습니다.
- 티 포트를 선택합니다.
- 원하는 차 종류를 선택합니다.
- 원하는 잔 수를 선택합니다 (3부터 8까지).
- 디스플레이에 나오는 안내에 따릅니다.

티 포트가 채워집니다. 디스플레이의 절차를 따르십시오.

준비 과정은 언제든지 정지할 수 있습니다.

- 취소를 누릅니다.

온수 배출

⚠ 온수 추출구 화상 위험!
배출되는 액체와 증기는 매우 뜨거우며 화상을 일으킬 수 있습니다.
뜨거운 액체와 증기가 배출될 때에는 추출구 아래에 가까이 가지 마십시오.
뜨거운 부품을 만지지 마십시오.

온수는 배출할 때의 온도가 약 90 °C입니다.

사용하는 온수량은 컵 크기에 따라 조절할 수 있습니다 (“음료량” 참조).

음료 메뉴에서 시작하십시오.

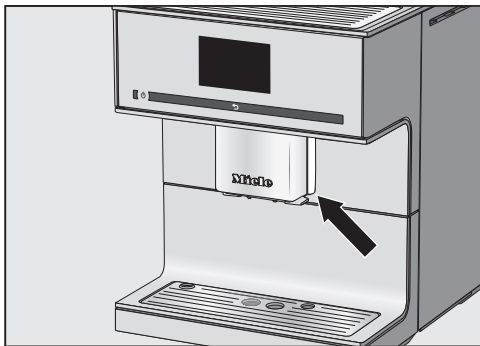

- 온수 배출구 아래에 적절한 용기를 두십시오.
 - 뜨거운 물을 선택합니다.
- 추출이 시작됩니다.

음료 제조 취소

- 중단하기 또는 취소(을)를 터치하십시오.

파라미터 표시 및 변경하기

각 음료에 대해 다음 파라미터를 개별로 조정할 수 있습니다.

- 커피의 양
- 브루잉 온도
- 프리브루잉

음료 파라미터 변경하기

음료 메뉴가 표시됩니다.

- 편집 항목을 선택합니다.
- 음료 바꾸기 항목을 선택합니다.
- 음료를 선택합니다.

음료량(“음료량” 참조)을 조절하거나 음료 파라미터를 설정할 수 있습니다.

- 음료 설정값 항목을 선택합니다.
- 커피의 양, 혼합 온도, 사전 혼합 항목을 선택합니다.
- 원하는 설정을 선택합니다.
- OK를 눌러 확인합니다.

음료 파라미터 개요가 디스플레이에 나타납니다.

- OK를 다시 터치하여 변경된 설정을 저장합니다.

커피의 양

커피머신은 한 컵당 6–14 g의 원두를 분쇄 및 브루잉할 수 있습니다. 원두 가루의 양이 많을수록 음료는 더 진해집니다.

에스프레소 혹은 커피의 맛에서 바디감이 부족하다면 커피 양을 **너무 적게** 설정했기 때문입니다.

더 많은 원두 가루를 브루잉하여 커피 양을 늘립니다.

에스프레소 혹은 커피의 맛이 쓰다면 커피 양을 **너무 많이** 설정했기 때문입니다.

더 적은 원두 가루를 브루잉하여 커피 양을 줄입니다.

커피 음료의 브루잉 온도

브루잉 온도는 사용하는 원두와 원두가 로스팅된 방법에 맞추어야 합니다. 또한 온도는 에스프레소를 추출하는지 혹은 커피를 추출하는지에 따라 서로 달라집니다.

어떤 원두 종류는 고온의 브루잉 온도에 민감하게 반응해 맛의 품질이 떨어지는 결과를 낳습니다. 커피 맛이 쓴 경우, 너무 높은 브루잉 온도를 선택한 것일 수 있습니다.

일반적으로 에스프레소는 고온에서 브루잉합니다.

분쇄 원두 프리브루잉

프리브루잉 기능을 켜면, 커피 추출 전에 적은 양의 온수로 분쇄한 커피를 살짝 적셔 먼저 수분을 머금게 합니다. 분쇄한 원두는 약간 부풀게 됩니다. 곧 남은 물이 젖은 커피를 고압으로 통과합니다. 커피 맛이 너무 심심해서 맛과 풍미를 더하고 싶다면 “프리브루잉” 기능을 사용해 보세요. 사용하는 커피 종류에 따라 프리브루잉은 더 깊은 맛을 끌어낼 수 있습니다.

프리브루잉에 짧거나 긴 시간을 설정하거나 “프리브루잉” 기능을 완전히 끌 수 있습니다.

팁: “프리브루잉”은 특별히 권장하는 커피 추출 기능입니다.

분쇄 정도

분쇄 정도는 추출 시간, 즉 원두와 물의 접촉 시간이 영향을 미칩니다. 적절한 분쇄 정도를 선택하였을 때, 커피머신은 향긋한 크레마가 있는 완벽한 커피를 내립니다.

이상적인 분쇄 정도 알아보기

분쇄 정도가 적절하게 설정되었는지 확인하는 방법은 여러 가지가 있습니다.

분쇄 정도가 너무 굵은 경우

- 에스프레소나 커피가 컵에 너무 빠르게 흘러 들어가는 경우
- 에스프레소나 커피의 맛이 쓴 경우
- 크레마가 아주 흐리고 고르지 않은 경우

분쇄 정도가 너무 가늘다면:

- 에스프레소나 커피가 컵에 매우 천천히 흘러 들어가는 경우
- 에스프레소나 커피의 맛이 너무 쓴 경우
- 크레마가 다크 브라운인 경우

분쇄 정도 조절하기

분쇄 정도가 한 단계 이상 조절된다면 그라인더에 손상이 생길 수 있습니다. 분쇄 정도를 조절할 때는 한 번에 한 단계만 조절합니다.

설정을 조절할 때마다 새 음료를 만들어 원두가 갈리게 합니다. 그러면 다시 분쇄 정도를 한 단계 조절할 수 있습니다.

분쇄 정도를 조절하는 슬라이드 조절 장치는 기기 도어 뒤의 오른쪽 상단에 있습니다.

- 제품 도어를 엽니다.

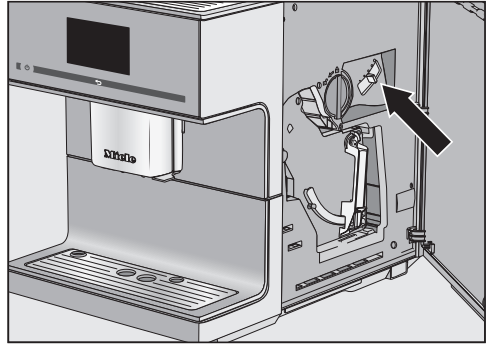

- 슬라이더를 최대한 한 칸 왼쪽으로 밀거나(고운 분쇄) 한 칸 오른쪽으로 밀니다(굵은 분쇄).

선택한 분쇄 정도는 모든 커피 음료에 적용됩니다.

- 도어를 닫습니다.
- 커피 한 잔을 추출합니다.

필요하다면 다시 분쇄 정도를 조절합니다.

두 번째 커피 이후부터 변경된 분쇄 정도가 적용됩니다.

그라인더는 시간이 지나면서 자연스럽게 마모됩니다. 필요하다면 그라인더를 더 고운 분쇄 정도로 설정합니다.

생성된 커피향은 사용된 커피의 종류 및 물 사용량에 따라 달라집니다. 모든 커피 음료, 차에 대한 물의 양과 온수의 양을 사용자는 컵의 사이즈와 커피의 종류에 적합하게 설정할 수 있습니다. 사용하는 커피의 양은 달라지지 않습니다.

우유가 포함된 커피 음료의 경우, 개인적인 취향에 맞게 우유나 우유 거품의 양도 설정할 수 있습니다. 또한 뜨거운 우유와 우유거품 양도 설정할 수 있습니다.

변경된 음료량은 언제나 현재 프로필에 저장됩니다. 현재 프로필의 이름은 디스플레이 좌측 상단에 나타납니다.

음료를 만드는 중에 물통이 비면, 커피머신은 음료량 설정을 중지합니다. 음료량은 저장되지 않습니다.

음료량 변경하기

음료 메뉴가 표시됩니다.

- 원하는 컵을 중앙 추출구 또는 온수 배출구 아래에 놓습니다.
- 편집 항목을 선택합니다.
- 음료 바꾸기 항목을 선택합니다.
- 음료를 선택합니다.
- 음료 양 항목을 선택합니다.

우유 또는 차가 들어간 음료를 선택한 경우 음료량 프로그래밍이 자동으로 시작됩니다. 음료 양 옵션을 열 필요가 없습니다.

음료가 완성되고 최소 배출량에 도달하자마자 디스플레이에 저장이 표시됩니다.

- 컵이 원하는 수위로 채워지면 저장 버튼으로 확인합니다.

최대 음료량에 도달하면 준비 과정이 멈추고 가능한 최대 음료량이 저장됩니다.

우유 또는 온수가 들어가는 커피의 음료량 변경 시, 음료를 만드는 동안 음료를 구성하는 재료가 하나씩 저장됩니다.

이제 해당 음료를 선택할 때마다 설정된 재료와 음료량으로 추출됩니다.

여러 음료 초기화하기

개별 음료 또는 모든 음료에 대한 음료량과 파라미터를 초기 설정으로 재설정할 수 있습니다.

음료 메뉴가 표시됩니다.

- 편집 항목을 선택합니다.

음료 초기화하기

- 음료 재설정하기 항목을 선택합니다.

- 음료를 선택합니다.

디스플레이에 음료를 공장 출고시 설정으로 초기화하겠습니까?라는 메시지가 표시됩니다.

- 예 버튼을 터치해 확인합니다.

모든 음료 초기화하기

- 모든 음료 재설정하기 항목을 선택합니다.

디스플레이에 모든 음료 설정을 초기화하시겠습니까?라는 메시지가 표시됩니다.

- 예 버튼을 터치해 확인합니다.

밀레 음료 메뉴(밀레 프로필)에 더해 다양한 취향과 기호에 맞는 8 개의 개별 프로필을 입력할 수 있습니다.

현재 프로필의 이름은 디스플레이 좌측 상단에 표시됩니다.

프로필 생성하기

음료 메뉴가 표시됩니다.

- 프로필 항목을 선택합니다.
- 사용자 프로필 설정 항목을 선택합니다. 디스플레이에 편집창이 열립니다.
- 원하는 이름을 입력합니다(최대 8 자).
- 저장하기 버튼을 터치해 확인합니다.

프로필이 생성됩니다. 이제 음료를 생성할 수 있습니다("프로필: 음료 생성 및 편집" 참조).

프로필 불러오기

음료 메뉴가 표시됩니다.

- 프로필 항목을 선택합니다.
 - 원하는 프로필을 선택합니다.
- 이제 다음 옵션을 이용할 수 있습니다.

- 프로필에 저장된 음료 만들기
- 음료 생성
- 프로필에 있는 개별 음료의 파라미터 변경 혹은 음료 삭제

프로필 수정

최소 하나의 프로필을 생성하면 이 프로필을 수정할 수 있습니다.

음료 메뉴가 표시됩니다.

- 프로필 항목을 선택합니다.
- 편집 항목을 선택합니다.

다음 프로필 설정을 수정할 수 있습니다.

- 프로필 변경
- 이름 변경

- 프로필 삭제

프로필 변경

각 음료가 추출된 후에 커피머신이 밀레 음료 메뉴로 다시 자동 변경되거나, 가장 최근 선택된 프로필이 유지되도록 설정할 수 있습니다.

음료 메뉴가 표시됩니다.

- 프로필 항목을 선택합니다.
- 편집 항목을 선택합니다.
- 프로필 변경 항목을 선택합니다.

이제 다음 옵션을 이용할 수 있습니다.

- **수동:** 다른 프로필을 선택할 때까지 선택된 프로필이 활성화 상태를 유지합니다.
- **각 사용 후:** 음료가 추출된 후 커피머신이 밀레 음료 메뉴로 자동 변경됩니다.
- **전원을 켤 때:** 커피머신을 마지막으로 켰을 때 어떤 프로필이 설정되어 있는지 여부에 관계없이 커피머신을 켤 때마다 자동으로 밀레 음료 메뉴를 선택합니다.
- 원하는 옵션을 선택합니다.
- OK 센서 버튼을 터치해 확인합니다.

이름 변경하기

음료 메뉴가 표시됩니다.

- 프로필 항목을 선택합니다.
- 편집 항목을 선택합니다.
- 이름 변경 항목을 선택합니다.
- 원하는 프로필을 선택합니다.
- 원하는 이름으로 변경합니다.
- 저장하기 버튼을 터치해 확인합니다.

변경된 프로필 이름이 저장됩니다.

프로필 삭제

음료 메뉴가 표시됩니다.

- 프로필 항목을 선택합니다.

프로필

- 편집 항목을 선택합니다.
- 프로필 삭제 항목을 선택합니다.
- 원하는 프로필을 터치합니다.
- OK 센서 버튼을 터치해 확인합니다.
프로필이 삭제됩니다.

프로필에서 음료 생성하기

기존 음료에 기반해 새로운 음료를 생성할 수 있습니다.

- 원하는 프로필을 엽니다.
- 음료 생성 항목을 선택합니다.
- 이제 음료를 선택합니다.
- 음료량 또는 음료 파라미터를 변경하여 원하는 음료를 생성합니다.
준비가 시작되며 각 재료의 양을 원하는 대로 저장할 수 있습니다.
- 새로운 음료의 이름을 입력합니다(최대 8자).
- 저장하기 버튼을 터치해 확인합니다.

새 음료가 프로필의 첫 번째 위치에 나타납니다.

마지막으로 만들었던 음료는 언제나 프로필 첫 번째 위치에 표시됩니다. 프로필에서 음료의 순서는 변경할 수 없습니다.

음료 변경: 음료량, 음료 파라미터 및 이름 변경

커피 및 우유 음료, 온수 및 차에 대한 음료량 및 파라미터는 각 프로필에서 조절할 수 있습니다.

새로 생성된 음료와 원하는 프로필이 디스플레이에 나타납니다.

- 원하는 프로필을 엽니다.
- 음료 편집 항목을 선택합니다.
- 음료 바꾸기 항목을 선택합니다.
- 음료를 선택합니다.

음료량, 음료 파라미터 또는 이름을 변경할 수 있습니다.

프로필에서 음료 삭제하기

음료와 원하는 프로필이 디스플레이에 나타납니다.

- 원하는 프로필을 엽니다.
- 음료 편집 항목을 선택합니다.
- 음료 삭제 항목을 선택합니다.
- 음료를 선택합니다.
- OK 센서 버튼을 터치해 확인합니다.
입력값이 삭제됩니다.

프로필에서 음료 만들기

음료 메뉴가 표시됩니다.

- 프로필 항목을 선택합니다.
- 원하는 프로필을 선택합니다.
선택한 프로필의 이름이 디스플레이의 좌측 상단에 표시됩니다. 이제 원하는 음료를 만들 수 있습니다.
- 중앙 추출구 아래에 적절한 컵이나 유리잔을 놓습니다.
- 음료를 선택합니다.
배출이 시작됩니다.

전문가 모드에서는 음료를 만드는 동안 커피의 양과 음료량을 변경할 수 있습니다. 설정은 저장되지 않으며 현재 음료에만 적용됩니다.

전문가 모드 켜기 및 끄기

음료 메뉴가 표시됩니다.

- ◀ 항목을 선택합니다.
- 설정 ▶ 항목을 선택합니다.
- 전문가 모드 항목을 선택합니다.
- 전문가 모드를 켜거나 끄려면 원하는 옵션을 선택합니다.
- OK 센서 버튼을 터치해 확인합니다.

전문가 모드가 켜진 경우 음료가 배출되는 동안 커피의 양과 음료량을 변경할 수 있습니다.

전문가 모드: 커피의 양 및 음료량 변경

음료 메뉴에서 시작하십시오.

파라미터는 음료를 만드는 동안 각각의 원료를 처리할 때에만 변경할 수 있습니다.

커피 양 변경

- 커피 음료를 선택하십시오.
- 추출이 시작됩니다. 이제 원두를 분쇄하는 동안 커피 양을 변경할 수 있습니다.



- 디지털 숫자표시를 터치하고 원하는 대로 표시점(작은 삼각형)을 조절합니다.

디지털 숫자표시를 터치하면 조절하기 (i)가 나타납니다.

음료량 변경

- 음료를 선택하십시오.

더블샷 또는 두 잔에 해당하는 양 ☞ 을 선택하면 전문가 모드는 음료량 변경에 사용할 수 없습니다.

추출이 시작됩니다. 음료가 배출되는 동안 개별적으로 뜨거운 우유, 우유 거품 및 라떼 마끼아도용 에스프레소 등의 음료량을 조절할 수 있습니다.

- 디지털 숫자표시를 터치하고 원하는 대로 표시점(작은 삼각형)을 조절합니다.

설정

“설정” 메뉴를 사용해 사용자 요구사항에 맞게 커피머신을 맞춤 조절할 수 있습니다.

설정 메뉴에서 확인할 수 있는 일부 설정은 사용 설명서 별도 섹션에 설명되어 있습니다.

“설정” 메뉴 열기

음료 메뉴가 표시됩니다.

■ < 항목을 선택합니다.

■ 설정 > 항목을 선택합니다.

이제 설정을 확인하거나 변경할 수 있습니다.

현재 선택한 설정은 색상으로 표시됩니다.

< 버튼을 터치하면 이전 메뉴로 돌아갑니다.

설정 변경 및 저장

설정 > 메뉴가 표시됩니다.

■ 변경하고자 하는 옵션을 선택합니다.

■ 원하는 설정을 선택합니다.

■ OK 센서 버튼을 터치해 확인합니다.

이제 설정이 저장됩니다.

언어

모든 디스플레이 텍스트를 위한 언어(및 해당 언어의 국가별 설정)를 선택할 수 있습니다.

팁: 실수로 언어를 잘못 선택했다면 깃발 기호 >를 통해 “언어” 옵션을 다시 설정할 수 있습니다.

시간

시간 표시, 시계 형식 및 시간을 설정할 수 있습니다.

현재 시간 표시

다음 중 하나를 선택할 수 있습니다.

- 켜짐: 기기가 꺼진 뒤에도 시간과 날짜가 디스플레이에 항상 표시됩니다.
- 꺼짐: 기기가 꺼지면 시간과 날짜가 디스플레이에 표시되지 않습니다.
- 야간 조명: 오전 5:00부터 오후 11:00까지 시간과 날짜가 표시됩니다.

현재 시간 표시는 커피머신이 네트워크에 연결되어 있을 때만 사용할 수 있습니다.

시간 표시 기능이 켜진 경우, 커피머신의 에너지 소비량이 증가합니다. 디스플레이에 해당 메시지가 표시됩니다.

시계 형식

옵션은 다음과 같습니다.

- 24시간 표시(24 H)
- 12시간 표시(12 H (am/pm))

설정

시간과 분을 설정합니다.

커피머신이 WiFi 네트워크에 연결되어 있고 밀레 앱에 로그인한 경우, 시간은 밀레 앱에 있는 지역 설정에 따라 동기화됩니다.

타이머

다음 기능을 가진 두 가지의 타이머가 있습니다.

커피머신

- 아침식사 시간과 같은 특정 시간에 전원을 켭니다 (켜짐 시간).
- 정해진 시간에 전원을 끕니다 (꺼짐 시간),

- 어떠한 센서도 터치하지 않을 경우 또는 음료를 만들지 않는 경우 일정 시간이 지난 후에 전원을 끕니다 (다음시간 이후 전원 끄기; 타이머 1에서만 사용 가능).

타이머 기능을 개별 요일에 할당할 수 있습니다.

켜짐 시간 및 꺼짐 시간에 대해서는 타이머가 활성화되어있어야 하며 최소 일주일 중 하루가 할당되어야 합니다.

타이머 선택

옵션은 다음과 같습니다.

- 타이머 1: 켜짐 시간, 꺼짐 시간, 다음시간 이후 전원 끄기
- 타이머 2: 켜짐 시간, 꺼짐 시간

전원 켜짐 시각

시스템 잠금을 활성화한 경우, 필요한 시각에 커피머신 전원이 켜지지 **않음**에 유의하십시오.
타이머 설정이 비활성화됩니다.

커피머신이 세 번 켜짐 시간 타이머 기능을 통해 자동으로 켜지고 아무 음료도 추출되지 않았다면, 커피머신은 다시 자동으로 켜지지 않습니다. 이를 통해 휴가 기간 동안과 같이 필요하지 않을 때 커피머신이 켜지는 것을 방지합니다.
하지만 설정된 시간은 메모리에 저장되어 수동으로 커피머신을 켜면 다시 활성화됩니다.

전원 꺼짐 시각

장기간 부재 시, 설정된 시간은 메모리에 저장되어 수동으로 커피머신을 켜면 다시 활성화됩니다 (“전원 켜짐 시각” 참조).

설정 시간 경과 후 전원 꺼짐

다음시간 이후 전원 끄기 타이머 기능은 타이머 1에서만 사용할 수 있습니다.

센서 버튼을 터치하지 않거나, 음료를 만들지 않으면, 커피머신은 에너지 절약을 위해 20분 후 전원이 꺼집니다.

이는 또 다른 15 분과 9 시간 사이의 값으로 변경할 수 있습니다. 이 시간이 증가하면 커피머신의 에너지 소비량이 늘어납니다.

요일 할당

선택한 요일은 아이콘으로 표시됩니다.

- 필요한 요일을 선택합니다.
- 필요한 모든 요일을 표시하면 OK 버튼으로 확인합니다.

타이머 활성화 및 비활성화

시간 표시에 대해 켜짐 또는 야간 조명(을)을 선택한 경우:
타이머에 대해 켜짐 시간(이)가 활성화된 경우, 디스플레이에 ⌚ 기호 및 원하는 켜짐 시간이 23:59 시간 전에 나타납니다.

시스템 잠금이 활성화되면 타이머의 켜짐 시간 옵션을 선택할 수 없습니다.

원하는 타이머 기능을 선택합니다. 선택된 타이머 기능은 옆에 이 있습니다.

에코모드

에코 모드는 에너지 절약 모드입니다. 커피머신은 사용자가 음료를 만들 때까지 가열을 시작하지 않습니다.

에코모드는 기본 설정 모드입니다.

에코모드를 끄면 커피머신의 에너지 소비량이 증가합니다.

설정

조명

다음의 옵션이 있습니다.

- 커피머신 켜진 상태: 밝기를 설정할 수 있습니다.
- 커피머신 꺼진 상태: 밝기 설정 및 조명을 꺼야하는 시간을 설정할 수 있습니다.

커피머신이 켜져 있다면, 마지막 조작 이후 일정 시간 동안 조명이 켜진 상태를 유지합니다. 이 시간은 조절할 수 없습니다.

조명이 더 밝고, 더 오래 켜지도록 설정하면, 커피머신의 에너지 소비량이 증가합니다.

물 경도

지역 물 경도에 맞게 커피머신을 설정하여 커피머신이 올바르게 작동하고 손상되지 않도록 하십시오.

필요한 경우, 지역 수도 공급업체에 문의하여 지역 물 경도 범위를 확인하십시오.

미네랄 워터와 같이 병에 들은 식수를 사용하는 경우, 칼슘 함량에 따라 설정을 선택하십시오. 칼슘 함량은 병에 붙은 라벨에 mg/l Ca²⁺ 또는 ppm(mg Ca²⁺/l) 단위로 지정되어 있습니다.

탄산수를 사용하지 마십시오.

팁: 물 경도가 >21 °dH (3.8 mmol/l)인 경우, 병에 들은 식수(< 150 mg/l Ca²⁺)를 사용할 것을 권장합니다. 이는 커피머신의 물때 제거 빈도를 줄이기 위해서이며, 물때 제거제 사용이 줄어들기 때문에 환경적인 영향도 줄어들게 됩니다.

공장 출하 시 물 경도는 3 수준으로 설정됩니다.

커피머신은 네 개의 수준을 가지고 있습니다.

°dH	mmol/l	ppm (mg/l CaCO ₃)	설정*
0-8.4	0-1.5	0-150	낮음 1
8.4-14	1.5-2.5	150-250	보통 2
14-21	2.5-3.8	250-375	높음 3
> 21	> 3.8	> 375	매우 높음 4

* 디스플레이에 표시된 물 경도는 지역 내 물 경도와 다를 수 있습니다. 사용자는 반드시 차트의 값을 준수하여 지역 물 경도에 맞게 설정해야 합니다.

정보(디스플레이 정보)

정보 옵션을 통해 각 음료의 추출 잔 수를 볼 수 있습니다.

또한 커피머신의 물때 제거를 하기 전, 또는 혼합기 기름때 제거를 하기 어느 정도의 음료량을 추출할 수 있는지 확인할 수 있습니다 (남은 사용 횟수).

- 이전 화면으로 돌아가려면 <를 터치합니다.

시스템 잠금

커피머신을 잠금으로써 사용자가 알지 못하는 사이에 어린이가 사용하는 경우가 없도록 합니다.

시스템 잠금 활성화 및 비활성화

시스템 잠금이 활성화되면 켜짐 시간에 대한 타이머 설정이 비활성화됩니다. 설정된 시각에 커피머신 시스템이 켜지지 않습니다.

시스템 잠금 임시 비활성화

켜짐/꺼짐 ① 센서 버튼을 터치하면 아이콘이 나타납니다.

- 디스플레이에 관련 안내가 나타나면 아이콘을 터치합니다.

커피머신을 끄는 즉시 커피머신이 잠깁니다.

Miele@home

다음 옵션이 Miele@home에 나타날 수 있습니다.

- 설정: 이 옵션은 커피머신이 WiFi 네트워크에 연결되지 않았거나 네트워크 구성(이)가 초기화된 경우에만 나타납니다.
- 비활성화*/활성화*: WiFi 네트워크에 대한 설정이 유지되지만 네트워크는 켜지거나 꺼집니다.
- 연결 상태*: WiFi 연결에 대한 정보가 표시됩니다. 이 기호는 연결의 강도를 나타냅니다.
- 재설정*: 현재 WiFi 네트워크에 대한 설정이 초기화됩니다. WiFi 연결이 다시 초기화됩니다.

* 이 메뉴 옵션은 Miele@home이 설정되어 있고 커피머신이 WiFi 네트워크에 연결(해당되는 경우)된 경우에만 나타납니다.

디스플레이 밝기

바 차트를 사용해 디스플레이 밝기를 설정할 수 있습니다.

음량

막대그래프를 사용해 부저의 음량 및 키패드음을 설정할 수 있습니다.

서비스

건조

커피머신을 장기간 보관하거나 멀리 운반하는 경우에는 건조시켜야 합니다 (“커피머신 운반” 참조).

데모 모드

가정용에서는 이 설정을 활성화하지 마십시오!

전시장에서는 데모모드를 이용하여 커피머신을 시연할 수 있습니다. 이 모드에서는 커피머신에 불이 들어오지만 음료가 만들어지거나 동작이 수행되지는 않습니다.

공장 기본 설정

커피머신을 공장 기본 설정으로 리셋할 수 있습니다.

공장 기본 설정에 대해서는 “이용 가능한 설정 개요”를 참조하십시오.

기기 설정

다음 항목은 초기화되지 **않습니다**:

- 추출되는 음료의 수와 제품 상태(물 때 제거, 혼합기 기름때 제거 필요 시 까지 추출되는 음료량)
- 언어
- 날짜 및 시간
- 프로필과 해당 음료

네트워크 구성

WiFi 네트워크에 대한 설정이 초기화됩니다.

네트워크 구성은 커피머신을 폐기하거나 판매하는 경우, 또는 사용된 적이 있는 커피머신을 작동하는 경우 항상 초기화해야 합니다. 이는 모든 개인 정보를 삭제하고 이전 사용자가 커피머신에 접속할 수 없도록 할 수 있는 유일한 방법입니다.

네트워크 연결

커피머신에는 WiFi 모듈이 내장되어 있습니다. 따라서 기기를 홈 네트워크에 연결하고 모바일 기기에서 밀레 앱을 사용할 수 있습니다.

WiFi에 연결하고 나면, 전원을 켤 때마다 자동으로 연결이 다시 설정됩니다.

커피머신을 설치하려는 장소의 WiFi 네트워크 신호가 충분히 강한지 확인합니다.

WiFi 네트워크에 연결하고 나면 전원이 꺼진 상태에서도 에너지 소비량이 증가합니다.

밀레 앱*을 통한 스마트 엑스트라 기능

밀레 앱을 통해 연결하면 다음과 같은 다양한 스마트 엑스트라 기능을 이용할 수 있습니다.

- 액세스 상태 정보
- 유용한 추가 기능 사용
- 소프트웨어 업데이트를 통해 기기의 소프트웨어를 최신 버전으로 유지

스마트 엑스트라에 대한 자세한 정보는 밀레 웹사이트, Apple App Store® 또는 Google Play Store™에서 확인할 수 있습니다.

*이는 Miele & Cie. KG에서 제공하는 별도의 디지털 오퍼입니다. 기능 범위는 모델과 국가에 따라 달라질 수 있습니다. 밀레 앱에서 밀레 디지털 제품 및 서비스의 약관과 개인정보 처리방침에 동의해야 합니다. 밀레는 디지털 오퍼를 언제든지 변경하거나 중단할 권리를 보유합니다.

연결 요건

다음의 연결 요건에 유의하십시오.

1. 설치 현장에서 홈 네트워크를 이용할 수 있어야 합니다.
WiFi 비밀번호가 준비되어 있어야 합니다.
2. 밀레 앱을 모바일 기기에서 사용할 수 있어야 합니다.
3. 밀레 앱 사용자 계정이 있어야 합니다.

Miele 앱

Miele 앱은 Apple App Store® 또는 Google Play Store™에서 이용할 수 있습니다 (국가별 서비스 제공여부 상이).



네트워크 설정(Miele@home)

네트워크는 기본적으로 활성화되어 있습니다.

- 커피머신을 설치하려는 장소에서 WiFi 네트워크 신호 강도가 충분한지 확인합니다.

설정 ▸ 메뉴가 표시됩니다.

- Miele@home 항목을 선택합니다.
- 설정 항목을 선택합니다.
- 원하는 연결 방법을 선택합니다.

- 밀레 앱
- WPS

- 커피머신 디스플레이와 밀레 앱에 나온 안내를 따릅니다.

연결됨 메시지가 디스플레이에 표시됩니다.

네트워크 재설정

WiFi 네트워크가 변경된 경우 커피머신에서 Miele@home을 다시 설정할 수 있습니다.

설정 ▾ 메뉴가 표시됩니다.

- Miele@home 항목을 선택합니다.
- 재설정 항목을 선택합니다.
- “네트워크 설정(Miele@home)”에 있는 안내를 따릅니다.

원격 제어

커피머신이 WiFi 네트워크에 연결된 경우에만 원격 조종이 나타납니다.

밀레 앱에서 리모트 컨트롤 기능이 켜져 있으면 커피머신 설정을 변경할 수 있습니다. 앱으로 음료를 만들려면 모바일스 타트가 활성화되어 있어야 합니다.

원격 제어 기능은 기본적으로 활성화되어 있습니다.

원격 조정 켜기 또는 끄기

음료 메뉴가 표시됩니다.

- ↶ 항목을 선택합니다.
- 설정 ▾ 항목을 선택합니다.
- 원격 조종 항목을 선택합니다.
- 필요한 옵션을 선택해 원격 조정을 켜거나 끕니다.

MobileStart 준비하기



추출구 화상 위험
커피머신을 감독 없이 사용할 때 액체 또는 증기가 배출되는 경우 중앙 추출구에 신체 부위를 대거나 뜨거운 부품을 만지면 화상을 입을 수 있습니다. 감독 없이 기기를 작동하는 경우, 특히 어린이를 포함해 누구도 상해를 입지 않도록 해야 합니다.

우유용기 또는 우유팩에 담긴 우유는 **냉장 보관되지 않습니다.**

우유를 냉장하지 않은 상태로 오랜 시간 우유용기 또는 우유팩 안에 넣어두면 상할 수 있습니다(우유 종류별로 상이).

특히나 우유는 냉장하지 않고 우유용기 또는 우유팩에 오랜 시간 보관하지 마십시오.

우유 유통기한에 관한 제조사의 사용 지침을 준수하시기를 바랍니다.

MobileStart를 이용해(예: 밀레 앱) 음료를 만들 수 있습니다.

MobileStart는 다음 조건을 만족할 때에만 사용할 수 있습니다.

- 커피머신에 Miele@home이 설정되어 있습니다.
- 원격 조종 및 MobileStart 기능이 켜져 있습니다.
- 커피머신이 사용할 수 있는 상태인지, 예를 들면 물통과 원두통이 충분히 채워져 있는 상태인지 확인합니다.
- 충분히 크고 빈 컵을 중앙 추출구 밑에 놓습니다.

MobileStart 켜기 및 끄기

MobileStart를 사용하려면 원격 조종 기능을 켜야 합니다.

음료 메뉴가 표시됩니다.

- ↶ 항목을 선택합니다.
- MobileStart를 선택합니다.
- 관련 옵션을 선택해 MobileStart를 켜고 끕니다.

이제 앱을 통해 음료를 만들 수 있습니다.

네트워크 연결

MobileStart를 사용해 음료를 만드는 경우, 음료를 추출할 때 신호음과 시각적 신호를 통한 알림을 제공합니다. 이러한 알림은 변경하거나 끌 수 있습니다.

MobileStart가 켜져 있는 동안에는 ☐ 기호에 불이 들어오고, 커피머신이 꺼진 상태에서도 커피머신의 디스플레이에 현재 시간이 항상 표시됩니다.

커피머신이 켜졌을 때 중앙 추출구 아래에 있는 컵이 행굼용 물로 채워지지 않도록 배관은 사전 예열되지 않습니다.

커피머신을 수동으로 작동하는 경우, 동시에 앱을 통해 작동할 수 없습니다. 수동 작동이 우선 순위로 적용됩니다.

앱을 통해 음료를 만들거나 제품 도어를 여는 즉시 MobileStart는 자동으로 꺼집니다.

원격 업데이트(RemoteUpdate)

원격 업데이트 메뉴는 Miele@home 사용 요건이 모두 충족되었을 때에만 표시 및 선택할 수 있습니다.

원격 업데이트 기능을 통해 커피머신의 소프트웨어를 업데이트할 수 있습니다. 커피머신에 대한 업데이트가 존재하면 자동으로 다운로드합니다. 업데이트는 자동으로 설치되지 않습니다. 반드시 수동으로 실행해야 합니다.

업데이트를 설치하지 않아도 일상적인 방식으로 커피머신을 사용할 수 있습니다. 그러나 Miele에서는 업데이트 설치를 권장합니다.

활성화/비활성화

원격 업데이트 기능은 기본으로 활성화 되어 있습니다. 업데이트가 준비되면 자동으로 다운로드되지만 업데이트 실행은 수동으로만 진행할 수 있습니다.

만약 업데이트를 자동으로 다운로드하지 않으려면 원격 업데이트를 비활성화하시기 바랍니다.

원격 업데이트 실행

업데이트 내용과 범위에 관한 정보는 밀레 앱에서 제공합니다.

소프트웨어 업데이트를 사용할 수 있는 경우 커피머신 디스플레이에 메시지가 표시됩니다.

업데이트는 즉시 시작하거나 나중에 설치할 수 있습니다. 커피머신을 다시 켜면 업데이트 재알림이 나타납니다.

만약 업데이트를 설치하지 않으려면 원격 업데이트를 비활성화하시기 바랍니다.

업데이트 설치에는 몇 분이 소요될 수 있습니다.

원격 업데이트 기능과 관련해서는 다음 정보를 참고합니다.

- 업데이트를 사용할 수 있는 경우에만 메시지가 표시됩니다.
- 업데이트가 설치되면 설치를 취소할 수 없습니다.
- 업데이트 중에는 커피머신의 전원을 끄지 않습니다. 전원을 끄면 업데이트가 중단되어 설치되지 않습니다.
- 일부 소프트웨어 업데이트는 밀레 고객센터에서만 수행할 수 있습니다.

⚠ 불충분한 세척으로 인한 건강 위험.

커피머신 내부의 열기 및 습기로 인해 커피 찌꺼기에 곰팡이가 슬거나 우유 찌꺼기가 상해 건강에 위협이 될 수 있습니다.

커피머신을 주기적으로 조심스럽게 청소하십시오.

세척 주기 개요

권장 주기	무엇을 세척/유지관리해야 하나요?
매일 (하루 사용 마감 시)	물통
	찌꺼기통
	물받이 및 물받이 커버
	우유통
	우유 사이핀
	컵 테두리 센서
주 1회 (심하게 오염된 경우 더 자주)	중앙 추출구
	혼합기
	혼합기 아래 내부 부분 및 물받이
	케이스
월 1회	원두통
	원두 가루 투입장치 및 원두 가루 투입 스폰
연 1회 (필요시 더 자주)	혼합기 그리스칠하기(실리콘 그리스 사용)
알림 시	우유관 세척하기(세척용 막대 1개 사용)
	혼합기 기름때 세척하기(세척 태블릿 1개 사용)
	제품 물때 제거하기(물때 제거 태블릿 세제 1개 사용)

청소 및 관리

손이나 식기세척기로 세척

혼합기는 식기세척기 사용에 안전하지 않습니다.

흐르는 온수를 이용하여 손으로만 혼합기를 세척하십시오. **세척액이나 기타 세척제를 이용하지 마십시오.**

다음 부품은 **손으로만** 세척해야 합니다:

- 스테인리스 스틸 중앙 추출구 커버
- 컵 센서
- 혼합기
- 원두통 뚜껑
- 하단 패널

⚠ 너무 높은 식기세척기 온도로 인한 손상 위험.

식기세척기에서 55°C를 초과하는 온도로 세척할 경우 부품이 손상(예: 휨)될 수 있습니다.

식기세척기에서 사용 가능한 부품에 대해서는 최대 온도가 55°C인 식기세척기 프로그램만 선택하십시오.

당근, 토마토 및 케첩에 포함된 천연 염색제로 인해 식기세척기의 플라스틱 부품이 변색될 수 있습니다. 하지만 이러한 변색은 부품의 안정성에 영향을 주지 않습니다.

다음 부품은 **식기세척기**에 사용할 수 있습니다.

- 물받이와 뚜껑
- 물받이 커버
- 찌꺼기통
- 물통
- 중앙 추출구(스테인리스 스틸 커버 제외)
- 원두가루 투입구
- 뚜껑이 있는 우유통

- 우유 사이펀

⚠ 뜨거운 부품이나 액체로 인한 화상 위험.

작동 중에는 부품이 매우 뜨거워질 수 있습니다. 뜨거운 부품을 만지는 것은 화상을 유발할 수 있습니다. 배출되는 액체와 증기는 매우 뜨거우며 화상을 일으킬 수 있습니다.

뜨거운 액체와 증기가 배출될 때에는 추출구 아래에 가까이 가지 마십시오. 청소를 하기 전에 항상 커피머신을 냉각시키십시오.

물받이의 물도 매우 뜨거울 수 있으니 주의를 기울이십시오.

⚠ 습기 침투로 인한 손상 위험.

스팀 세척 기기의 스팀이 전기 부품에 유입되어 단락이 발생할 수 있습니다. 커피머신을 스팀 클리너로 청소하지 마십시오.

사용된 커피가루에는 금방 곰팡이가 생기기 때문에 주기적으로 커피머신을 청소하는 것이 중요합니다. 우유 잔여물이 상하고 우유관이 막힐 수 있습니다.

적합하지 않은 세척제

적합하지 않은 세척제로 인해 모든 표면에 변형이나 변색이 일어날 수 있습니다. 모든 표면은 긁힘에 취약합니다. 특정 환경에서 유리 표면의 긁힘으로 인해 파손이 발생할 수 있습니다.

세제 잔여물은 모두 즉시 제거하십시오. 물때 제거제가 흐르거나 튀면 즉시 제거하십시오.

외부 표면의 손상을 피하기 위해 다음을 사용하지 않습니다.

- 소다, 암모니아, 산 또는 염화물이 함유된 세척제
- 용제형 세척제
- 살균 세척제 및 손 소독 젤

- 석회 제거제를 포함한 세척제(케이스 세척에 부적합)
- 스테인리스 스틸 세척제
- 식기세척기 세척제(케이스 세척에 부적합)
- 유리 세척제
- 세라믹 글래스 쿡탑용 세척제
- 오븐 세척제
- 스팀오븐 클리너(DGClean)
- 가루 클리너 및 크림 클리너와 같은 연마성 세척제
- 연마성 세척제와 함께 사용했던 수세미, 브러시, 스펀지 등과 같은 단단한 연마성 스펀지
- 지우개 얼룩 제거 스펀지
- 날카로운 금속 스크래퍼
- 철 수세미 또는 스테인리스 스틸 수세미
- 선크림

물받이와 찌꺼기통 세척

! 뜨거운 부품이나 액체로 인한 화상 위험.

작동 중에는 부품이 매우 뜨거워질 수 있습니다. 뜨거운 부품을 만지는 것은 화상을 유발할 수 있습니다. 배출되는 액체와 스팀은 매우 뜨거우며 화상을 일으킬 수 있습니다.

배관 행굴 과정이 끝나면, 잠시 기다렸다가 물받이를 분리합니다.

물받이의 물도 매우 뜨거울 수 있으니 주의를 기울여야 합니다.

뜨거운 부품을 만지지 않습니다.

불쾌한 냄새와 곰팡이가 생기지 않도록 물받이와 찌꺼기통을 **매일** 세척합니다.

물받이 및 찌꺼기통이 가득 차서 비워야 하는 경우, 커피머신 디스플레이에 안내가 표시됩니다. 물받이 및 찌꺼기통을 비웁니다.

찌꺼기통은 물받이에 있습니다.

커피머신이 켜진 상태에서 물받이와 물통을 분리합니다. 그렇지 않으면 물받이 및 물통이 최대로 차 있지 않은 경우에도 디스플레이에 물받이와 찌꺼기통을 비우세요. 메시지가 나타납니다.

■ 주의를 기울여 물받이를 커피머신에서 꺼냅니다.

행굴 때 사용된 물도 찌꺼기통으로 들어갑니다.

■ 물받이 및 찌꺼기통을 비웁니다.

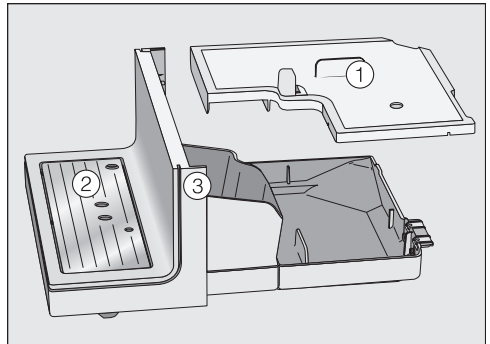

■ 뚜껑 ①, 물받이 커버 ②, 하단 패널 ③을 분리합니다.

따뜻한 물과 약간의 세척액만을 이용하여 손으로 하단 패널을 청소합니다. 다른 모든 부품은 식기세척기에서 세척할 수 있습니다.

■ 모든 부품은 손으로 청소합니다.

팁: 물받이, 찌꺼기통, 뚜껑, 물받이 커버를 더 깨끗하게 세척하고 싶다면 식기세척기로 세척합니다.

청소 및 관리

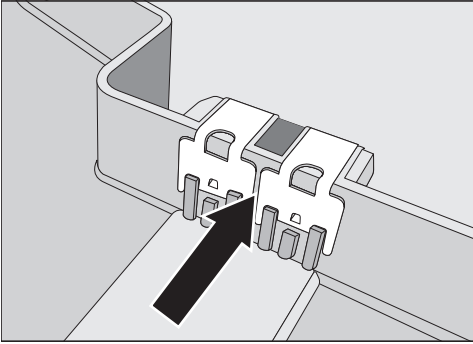

- 접촉부(금속 디스크)와 사이 틈은 조심스럽게 청소합니다.
- 모든 부품을 잘 말립니다.

접촉부가 축축하거나 더러울 경우 물받이를 감지할 수 없습니다.
주 1 회씩 접촉부와 주변 영역을 확인합니다.

- 물받이 아래의 기기 내부를 세척합니다.
- 물받이를 커피머신에 다시 넣기 전에 물통, 뚜껑과 하단 패널을 교체합니다. 물받이를 기기 안으로 끝까지 올바르게 밀어 넣었는지 확인합니다.

물받이 커버 세척하기

- 물받이 커버를 분리합니다.
- 따뜻한 물과 소량의 세척액을 이용하여 손으로 물받이 커버를 세척합니다.
- 물받이 커버를 말립니다.



- 물받이 커버를 다시 장착합니다. 물받이 커버가 올바르게 장착되었는지 확인합니다(그림 참조).

팁: 물받이 커버를 더 깨끗하게 세척하고 싶다면 식기세척기로 세척합니다.

물통 청소하기

물통은 매일 세척합니다.

밸브와 물통 아래 부분, 물통 아래 표면이 깨끗한지 확인합니다. 그렇지 않으면 물통이 잘 맞지 않을 수 있습니다.

- 물통을 분리합니다.
- 따뜻한 물과 약간의 세척액을 사용해 물통을 손으로 세척합니다.
- 물통을 잘 말립니다.

팁: 물통을 더 깨끗하게 세척하고 싶다면 식기세척기로 세척합니다.

- 물통이 장착되는 표면, 특히 들어간 부분을 잘 청소하고 말립니다.
- 물통을 다시 커피머신에 넣습니다.

중앙 추출구 세척하기

카푸치나토레(우유거품 생성기)가 내장된 중앙 추출구의 모든 부품은 적어도 주 1 회 세척해야 합니다.

음료 메뉴가 표시됩니다.

중앙 추출구 분리 및 분해하기

중앙 추출구가 가장 높은 위치에 있는 경우에는 분해할 수 없습니다. 중앙 추출구를 분해하려면 유지 관리 위치로 옮겨야 합니다.

- 센서 버튼을 3 초간 터치합니다.

중앙 추출구가 유지 관리 위치로 이동합니다.

팁: 커피머신의 전원이 꺼진 경우 언제든지 중앙 추출구 부품을 분리하여 청소할 수 있습니다.

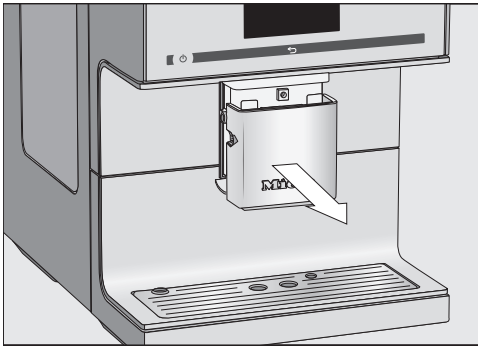

- 조심스럽게 스테인리스 스틸 커버를 당겨 빼냅니다.

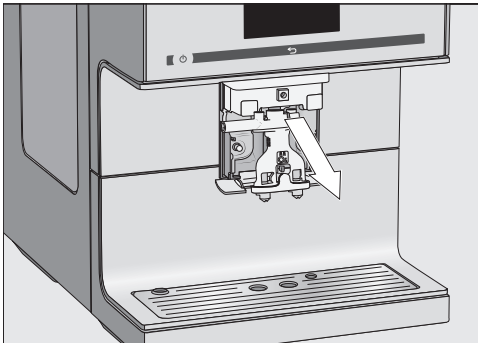

- 배출 장치를 앞쪽으로 빼냅니다.

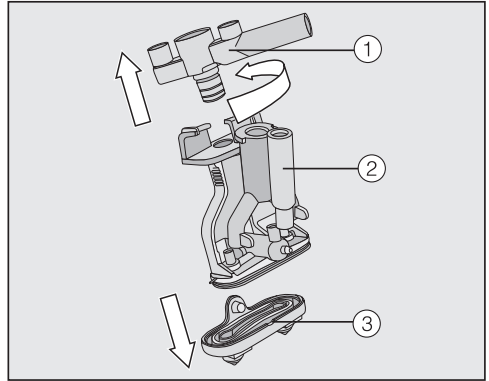

- 우유관 홀더 상단부 ①를 비틀어 엽니다. 부품을 당겨 빼냅니다. 그런 다음 Y자 부품 ②을 빼내고 추출구 ③를 분리합니다.

중앙 추출구 세척하기

따뜻한 물과 소량의 세척액을 이용하여 **손으로만** 중앙 추출구의 스테인리스 스틸 커버를 세척합니다.

- 모든 부품은 손으로 깨끗이 세척합니다.

팁: 스테인리스 스틸 커버를 제외하고 중앙 추출구의 모든 부품은 더 깨끗하게 관리하기 위해 최소 주 1회 식기세척기로 세척해야 합니다. 이 방법을 통해 커피 찌꺼기와 우유 잔여물을 효과적으로 제거할 수 있습니다.

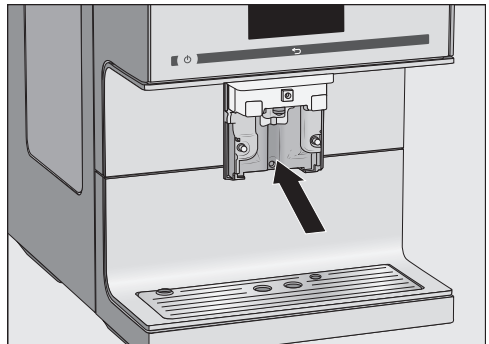

- 젖은 수세미로 중앙 추출구 표면을 닦습니다.

청소 및 관리

- 제공된 세척 브러시를 이용하여 흐르는 물로 우유관의 막힌 부분을 세척합니다. 브러시를 우유관에 넣어 청소합니다. 브러시를 넣고 앞뒤로 끝까지 넣었다 빼서 모든 우유 찌꺼기를 제거합니다.

중앙 추출구 넣기.

개별 부품을 물에 적신 경우 추출 장치를 더 쉽게 재조립할 수 있습니다.

- 추출 장치를 다시 조립합니다. 추출구 ③를 추출 장치에 단단히 밀어 넣습니다.

모든 부품이 서로 확실히 연결되었는지 확인합니다.

- 배출 장치를 중앙 추출구에 다시 맞춰 넣습니다.
- 스테인리스 스틸 커버를 다시 장착합니다.
- OK 센서 버튼을 터치해 확인합니다.

스팀 배출구 세척하기

스팀 배출구는 월 1 회 세척합니다.

- 중앙 추출구를 유지 관리 위치로 이동하려면 < 방향을 3 초 동안 터치합니다.
- 조심스럽게 스테인리스 스틸 커버를 당겨 빼냅니다.
- 배출 장치를 앞쪽으로 빼냅니다.

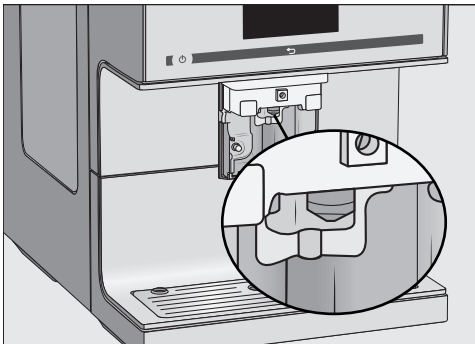

세척용 브러시를 스팀 배출구에 최대 1 cm 넣습니다.

- 세척용 브러시로 스팀 배출구를 세척합니다.
- 배출 장치를 중앙 추출구에 다시 맞춰 넣습니다.
- 스테인리스 스틸 커버를 다시 장착합니다.

컵 테두리 센서 세척하기

컵 테두리 센서는 매일 세척합니다.

컵 테두리 센서는 중앙 추출구 아래에 있습니다.

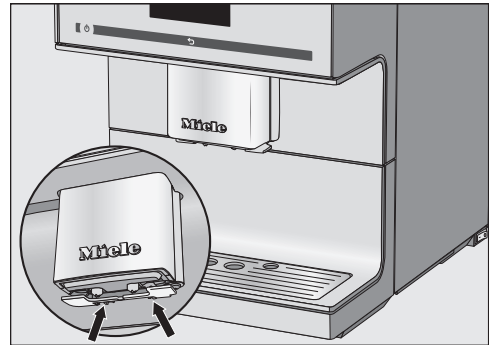

- 두 개의 걸쇠를 같이 누릅니다(화살표 참조).
- 컵 테두리 센서가 해제됩니다.
- 컵 테두리 센서는 따뜻한 물과 소량의 세척액을 이용해 손으로 청소합니다.
- 컵 테두리 센서를 잘 말립니다.

재장착:

- 컵 테두리 센서를 아래에서 중앙 추출구 홀더 쪽으로 누릅니다.

우유 사이펀 청소하기

우유 사이펀은 매일 청소합니다.

- 흐르는 물에 우유 사이펀을 헹굽니다.
- 스테인리스 스틸 관에서 연결 부품을 제거합니다.

- 흐르는 물에서 소량의 세제로 부품을 손으로 세척합니다.
- 필요하다면 세제를 약간 푼 물에 하루 정도 담가둡니다.
- 이후 흐르는 물에 부품을 헹굽니다.
- 부품을 잘 건조합니다.

팁: 각 부품을 더 깨끗하게 세척하고 싶다면 식기세척기로 세척합니다.

우유통 청소하기

우유통은 매일 세척합니다.

- 유리 우유병의 뚜껑을 엽니다.
- 스테인리스 스틸 관을 분리합니다.

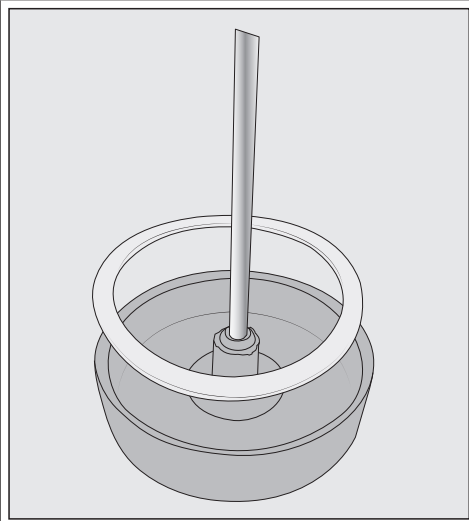

필요한 경우 연결 부품과 씰 링을 우유통 뚜껑에서 분리할 수 있습니다. 스테인리스 스틸 관을 분리하면 연결 부품을 뚜껑 내부에서 쉽게 밀어낼 수 있습니다.

- 우유통의 모든 부품은 뜨거운 물과 소량의 세제를 사용해 손으로만 세척합니다.
- 모든 부품을 잘 말립니다.

팁: 우유통을 더 깨끗하게 세척하고 싶다면 식기세척기로 세척합니다.

수동 세척 또는 유지관리 프로그램을 사용한 우유관 세척

⚠ 불충분한 세척으로 인한 건강 위험.

우유는 자연적으로 박테리아를 함유하고 있습니다. 커피머신 내부의 열기 및 습기로 인해 우유 잔여물이 상하면 박테리아가 증식해 건강에 위험이 될 수 있습니다.

우유를 전달하는 모든 부품은 정기적으로 세척하십시오.

우유관은 일주일에 한 번 이상 청소해야 합니다. 이 작업이 필요하다면 디스플레이 메시지를 통해 안내됩니다.

- OK 센서 버튼을 터치해 확인합니다.

OK로 우유관 세척 메시지를 확인하면 세척 주기 내부 카운터가 초기화됩니다. 다시 알림이 표시되지 **않습니다**.

우유관 세척 방법에는 2 가지가 있습니다.

- 우유거품 제조기가 내장된 중앙 추출구는 탈착 및 분해가 가능하며, 식기세척기로 세척하거나 따뜻한 물과 약간의 세척액을 이용하여 손으로 세척할 수 있습니다(“우유거품 제조기가 내장된 중앙 추출구 청소” 참조).
- 커피머신 우유관 세척제와 함께 우유관 세척 유지관리 프로그램으로 우유관을 세척할 수 있습니다(“우유관 세척” 참조).

청소 및 관리

우유관에서 연결 피스를 분리한 경우: 다시 조립할 때 반드시 연결 피스의 작고 얇은 쪽 끝을 호스에 밀어 넣어야 합니다.

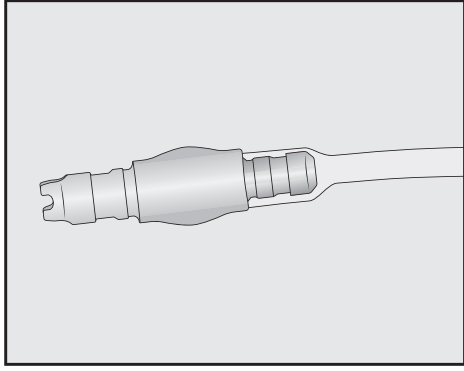

팁: 주 1회의 정기적인 세척뿐만 아니라 다른 세척 절차도 월 1회 수행하는 것이 좋습니다. 예를 들어, 기기를 주 1회 직접 세척하는 경우 유지 프로그램을 월 1회 실행해야 합니다. 이 조합을 통해 최적의 우유관 청소가 가능합니다.

원두통 청소하기

! 움직이는 그라인더로 인한 상해 위험!

그라인더 안에 손을 넣거나 손가락과 같은 물체가 그라인더에 남아있는 상태에서 분쇄 과정이 의도치 않게 시작되면 상해를 입을 수 있습니다.

기기의 전원을 끄고 전원 공급장치에서 분리한 후 원두 시스템을 청소합니다.

원두는 원두통 벽에 쌓여 원두의 움직임을 방해할 수 있는 기름을 함유하고 있습니다. 따라서 부드러운 천으로 원두통을 정기적으로 세척해야 합니다.

■ 원두통의 뚜껑을 엽니다.

■ 원두를 모두 제거합니다.

팁: 진공청소기를 이용하여 원두통에서 건조한 커피 찌꺼기를 청소합니다.

■ 부드럽고 마른 천으로 원두통을 닦습니다.

이제 원두통을 다시 채울 수 있습니다.

■ 뚜껑을 닫습니다.

팁: 필요한 경우 원두통의 뚜껑을 따뜻한 물과 소량의 세척액을 사용해 **손으로** 세척할 수 있습니다. 뚜껑은 원두통에 다시 장착하기 전에 잘 건조합니다.

원두 가루 투입구 청소하기

원두 가루 투입구 및 원두 가루 투입 장치를 브루잉 유닛 기름때 제거와 같은 세척 시 주기적으로 세척합니다.

■ 제품 도어를 엽니다.

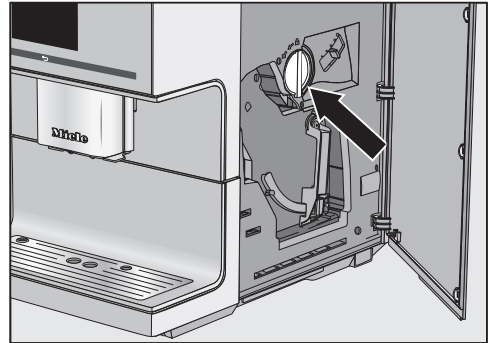

■ 핸들(화살표 확인)을 왼쪽으로 돌려 원두 가루 투입구를 분리합니다.

■ 따뜻한 물과 소량의 세척액을 이용하여 손으로 원두 가루 투입구를 세척합니다.

■ 원두 가루 투입구를 건조합니다.

팁: 원두 가루 투입구를 더 깨끗하게 세척하고 싶다면 식기세척기로 세척합니다.

■ 부드럽고 건조한 천으로 원두 가루 투입 장치에서 모든 원두 가루 잔여물을 제거합니다.

■ 원두 가루 투입구를 다시 장착합니다.

■ 핸들을 오른쪽으로 돌려 원두 가루 투입 장치를 닫습니다.

■ 도어를 닫습니다.

케이스 세척하기

오염물이 오랜 시간 동안 존재하거나 적절하지 않은 세척제와 접촉하는 경우 표면이 변형되거나 변색될 수 있습니다.

모든 이물질은 즉시 제거합니다.
제거제가 튀면 즉시 닦아내야 합니다.

- 커피머신 전원을 끕니다.
- 기기 전면은 따뜻한 물에 세제를 약간 풀어 부드러운 수세미에 묻혀 세척합니다.
- 부드러운 천으로 표면의 물기를 모두 닦아냅니다.

팁: 또한 밀레 다목적 초극세사 천으로 기기 케이스를 청소할 수도 있습니다.

유지관리 프로그램

커피머신은 다음과 같은 유지관리 프로그램을 가지고 있습니다.

- 커피머신 행굼
- 우유관 행굼
- 우유관 세척
- 혼합기 기름때 제거
- 커피머신 물때제거

디스플레이에 안내가 표시되면 유지관리 프로그램을 수행하십시오. 커피머신이 불가능한 시간에 세척 안내를 하지 않도록, 가능할 때 언제든지 유지 관리 프로그램을 시작할 수 있습니다.

각 유지관리 프로그램은 종료될 때까지 수행해야 하며, 중간에 취소할 수 없다는 점을 참고하십시오.

유지 메뉴 열기

음료 메뉴가 표시됩니다.

- ↩ 항목을 선택합니다.
- 유지관리 항목을 선택합니다.

이제 유지 프로그램을 선택할 수 있습니다.

머신 행구기

커피머신은 커피를 추출하면 자동으로 커피관을 행군 후 전원이 꺼집니다. 이를 통해 원두 가루 잔여물을 씻어냅니다.

배관도 직접 행굼 수 있습니다.

음료 메뉴가 표시됩니다.

- ↩ 항목을 선택합니다.
- 유지관리 항목을 선택합니다.
- 기기 행굼 항목을 선택합니다.

우유관 끝을 물받이 커버에 꽂으라는 안내가 표시될 수 있습니다.

우유관 행굼

우유관이 우유 잔여물로 막힐 수 있습니다. 그러므로 우유관을 정기적으로 세척해야 합니다. 우유를 이용하여 음료를 만드는 경우, 커피머신 전원을 끄기 전까지 우유관을 물받이 커버에 배치하라는 안내가 표시됩니다.

우유관도 직접 행굼 수 있습니다.

음료 메뉴가 표시됩니다.

팁: 중앙 추출구 아래에 적절한 용기를 놓습니다.

- ↩ 항목을 선택합니다.
- 유지관리 항목을 선택합니다.
- 우유관 행굼 항목을 선택합니다.

청소 및 관리

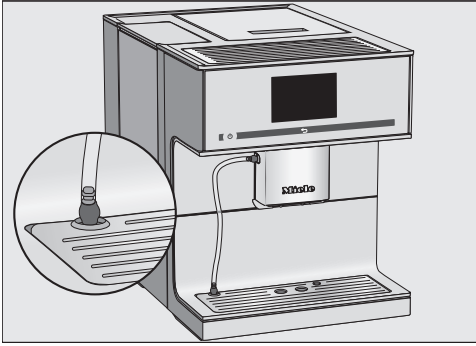

- 우유관 끝부분을 물받이 커버 구멍에 꽂습니다.
- OK 센서 버튼을 터치해 확인합니다.

이제 우유관을 행귀냅니다.

우유관 세척하기

우유관을 세척하려면 세척제 1 봉지가 필요합니다.

우유관 세척에 적합한 세척제를 사용하시기 바랍니다. 우유관용 가루 세척제는 밀레 커피머신용으로 특별히 개발되어 차후 손상을 방지합니다.

우유관용 세척제는 밀레 온라인 물, 밀레 고객센터 서비스 센터 또는 밀레 매장에서 구매할 수 있습니다.

우유관 세척 유지 프로그램은 약 10 분 동안 진행됩니다.

음료 메뉴가 표시됩니다.

- ≪ 항목을 선택합니다.

세척 절차는 취소할 수 없습니다. 절차를 끝까지 완료해야 합니다.

- 유지관리 항목을 선택합니다.
- 우유관 세척 항목을 선택합니다.

세척이 시작됩니다.

- 디스플레이에 나오는 안내에 따릅니다.

디스플레이에 우유 파이프를 세척용 세제를 녹인 물에 넣으세요.라는 메시지가 표시됩니다.

세척액 준비:

- 미지근한 물 200 ml가 담긴 통에 가루 세척제를 녹입니다. 세척제가 완전히 녹을 때까지 숟가락으로 용액을 젓습니다.

세척 절차 진행:



- 커피머신 옆에 통을 두고 우유관을 세척용 용액에 넣습니다. 우유관이 세척액에 충분히 잠기도록 합니다.
- OK를 눌러 확인합니다.
- 디스플레이에 표시되는 추가 지시사항을 따릅니다.

세척 절차는 행굼 사이클이 종료될 때 끝납니다.

혼합기 기름때 제거하기

커피의 천연 오일 함량에 따라 혼합기는 꽤 빠르게 막힐 수 있습니다. 커피의 향을 유지하고 커피머신이 문제없이 작동할 수 있도록 정기적으로 혼합기의 기름을 제거해야 합니다.

혼합기는 세척용 태블릿으로 세척할 것을 권장합니다. 이는 밀레 커피머신의 혼합기에서 기름을 제거하고 후속 손상을 방지하기 위해 특별히 개발되었습니다.

세척용 태블릿은 밀레 온라인 샵, 밀레 고객 서비스 센터, 밀레 매장에서 주문할 수 있습니다.

디스플레이의 메시지

200 잔을 추출한 후에는 혼합기 기름때 제거 메시지가 디스플레이에 표시됩니다.

■ OK를 눌러 확인합니다.

이 메시지는 주기적으로 다시 나타납니다. 최대 음료 추출 수에 도달하면 커피머신이 잠깁니다.

유지관리 프로그램을 예정된 시간에 수행하기 원하지 않는 경우 커피머신 전원을 끄면 됩니다. 하지만 혼합기의 기름때 제거가 끝난 후에만 커피 음료를 만들 수 있습니다.

안내에 따라 혼합기 기름때 제거하기

디스플레이에 혼합기의 기름때를 제거합니다. 메시지가 표시되고, 음료를 만들 수 없습니다.

혼합기 기름때 제거 전용 세제 1개가 필요합니다.

혼합기 기름때 제거 유지관리 프로그램은 약 10 분 동안 진행됩니다.

유지관리 프로그램은 취소할 수 없습니다. 절차를 끝까지 완료해야 합니다.

■ OK를 눌러 확인합니다.

유지관리 프로그램이 시작됩니다.

■ 디스플레이에 나오는 안내에 따릅니다.

혼합기 및 내부 세척하기

좋은 커피 맛을 유지하고 머신의 세균 증식을 방지하려면 주 1회는 혼합기를 분리해 흐르는 물로 세척해야 합니다.

혼합기를 세척하려면 세척 태블릿 1개가 필요합니다.

⚠ 불충분한 세척으로 인한 건강 위험.

커피머신 내부의 축축한 원두 가루 잔여물로 인해 곰팡이가 슬고 건강에 좋지 않은 영향을 줄 수 있습니다.

원두 가루 잔여물을 주기적으로 닦아내고 커피머신 내부를 청소합니다.

■ 머신 도어를 엽니다.

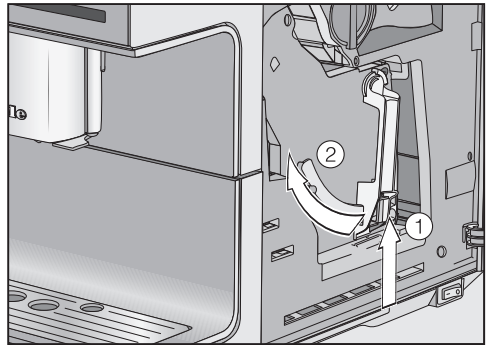

■ 혼합기 손잡이 ① 아래 버튼을 누른 상태에서 손잡이를 왼쪽 ②으로 돌립니다.

혼합기를 분리했을 때, 혼합기 손잡이 위치를 변경하지 마십시오. 그렇지 않으면 혼합기를 다시 삽입할 수 없습니다.

■ 커피머신에서 혼합기를 조심스럽게 당겨 빼냅니다.

혼합기의 움직이는 부품은 윤활이 되어 있습니다. 세척제는 혼합기 손잡이의 원인이 될 수 있습니다.

혼합기는 따뜻한 물로 손으로만 세척합니다. 세척제는 사용하지 마십시오.

■ 혼합기는 세척제를 사용하지 않고 흐르는 따뜻한 물에서 손으로 세척합니다.

청소 및 관리

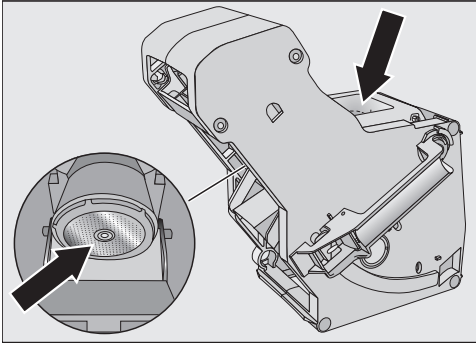

- 두 필터에 남은 원두 가루 잔여물을 닦아냅니다(화살표 참조).
- 다음에 커피를 만들 때 커피 가루가 달라붙지 않도록 깔때기를 건조합니다.

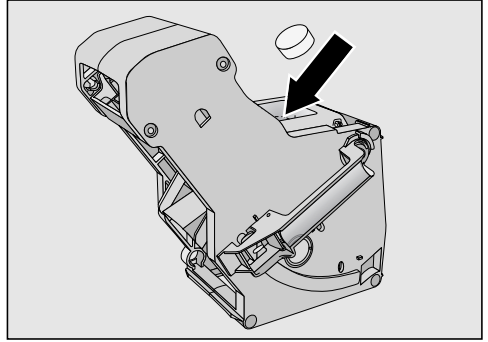

- 세척 태블릿을 혼합기(화살표)에 넣습니다.
- 세척 태블릿을 넣은 혼합기를 커피머신에 밀어 넣고 직선 방향으로 들어가는지 확인합니다.

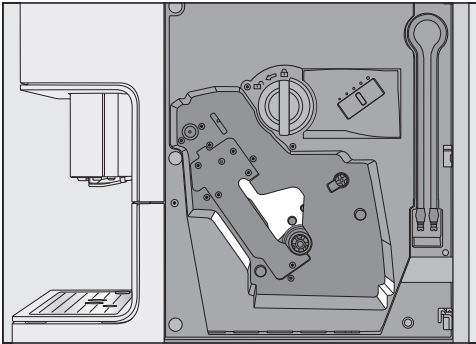

- 커피머신 내부를 세척합니다. 그림에서 강조 표시된 부분은 특히 주의하여 세척합니다.

팁: 진공청소기로 건조된 원두 가루 잔여물을 청소합니다.

디스플레이에 다음 메시지가 표시됩니다. 혼합기에 태블릿세제를 넣고 제 위치에 끼워 넣으세요.

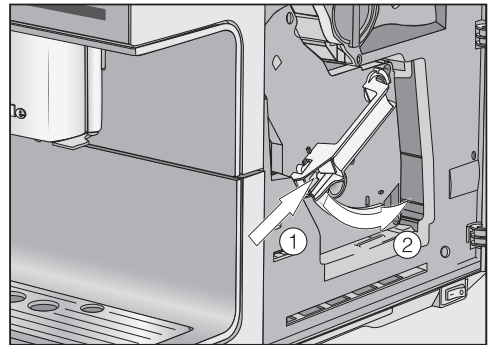

- 혼합기 ① 손잡이 하단에 있는 버튼을 누른 채로 손잡이를 오른쪽으로 돌립니다 ②.

손잡이가 소리를 내며 맞물립니다.

- 머신 도어를 닫습니다.
- 디스플레이에 표시되는 추가 지시사항을 따릅니다.

세척 절차는 행금 사이클이 종료될 때 끝납니다. 이제 음료를 다시 만들 수 있습니다.

커피머신 물때제거

흘러나온 물때 제거 용액으로 인한 손상 위험.

부드러운 표면 및 천연 소재나 원목 바닥재에 손상이 생길 수 있습니다.

물때 제거 용액이 흐르면 바로 닦아내십시오.

커피 머신을 사용하면 석회가 쌓입니다. 커피 머신의 물때 제거 주기는 지역 내 물 경도에 따라 다릅니다. 석회는 정기적으로 제거해야 합니다.

기기가 물때 제거 진행 순서를 안내해드립니다. 물받이 비우거나 물통 채우기 등 여러 메시지가 디스플레이에 표시됩니다.

물때 제거는 **반드시 해야 합니다**. 과정은 약 25 분이 소요됩니다.

물때 제거가 필요하면 커피머신에서 계속해서 경고 메시지를 표시합니다. 디스플레이에 물때 제거까지 남은 사용 횟수: 50 이 나타납니다. 각 음료가 나온 후에 물때 제거를 하기 전까지 만들 수 있는 남은 음료 수가 표시됩니다.

■ OK 센서 버튼을 터치해 확인합니다.

남은 잔 수가 0 이 되면 커피머신이 잠깁니다.

기기 물때 제거 메시지가 디스플레이에 표시됩니다.

물때 제거 프로그램에 예정된 시간에 실행하길 원치 않는 경우 커피머신 전원을 끄면 됩니다. 하지만 커피머신의 물때 제거를 수행할 때까지 음료를 만들 수 없습니다.

디스플레이에 안내된 물때 제거 진행

기기 물때 제거 메시지가 디스플레이에 표시됩니다.

물때 제거 절차가 일단 시작되면 중간에 취소할 수 없습니다. 절차를 끝까지 완료해야 합니다.

■ OK 센서 버튼을 터치해 확인합니다. 세척이 시작됩니다.

■ 디스플레이에 나오는 안내에 따릅니다.

디스플레이에 **숫자**까지 물때 제거 세제 용액을 넣고 미지근한 물을 넣어 기기에 다시 장착하세요. 메시지가 표시되면 다음과 같이 진행합니다.

최적의 물때 제거 결과를 얻으려면 밀레 물때 제거 태블릿 세제를 사용하는 것을 권장합니다.

물때 제거 전용 세제를 사용해야 기기 손상을 방지할 수 있습니다.

시트르산 및/또는 염소와 같이 부적절한 물질이 포함된 기타 물때 제거제는 제품을 손상시킬 수 있습니다. 또한 물때 제거액의 농도가 적절하지 않으면 필요한 물때 제거 효과를 보장할 수 없습니다.

밀레 물때 제거 태블릿 세제는 밀레 온라인 샵, 밀레 고객 서비스 부서 또는 밀레 매장을 통해 주문할 수 있습니다.

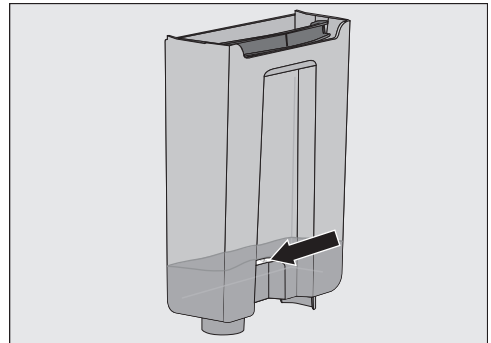

■ 물통에 미지근한 물을 물때 제거 기호 **숫자**까지 채웁니다.

■ 물통에 물때 제거 태블릿 세제 **1 개**를 넣습니다.

청소 및 관리

주의를 기울여 물때 제거제 혼합물 지시사항을 따릅니다. 물통에 물의 양을 알맞게 넣는 것이 중요합니다. 그렇지 않으면 물때 제거 절차가 완료되기 전에 취소됩니다.

물때 제거 진행하기

- 물통을 다시 커피머신에 넣습니다.
- 디스플레이에 표시되는 추가 지시사항을 따릅니다.

디스플레이에 물통을 행구어내고 5기호까지 신선한 수돗물을 채우세요. 메시지가 표시되는 경우:

- 물통을 분리하고 깨끗한 물로 헹굽니다. 물통에 물때 제거제 용액이 남아 있지 않은지 확인합니다.
- 신선한 마실 수 있는 물을 물통의 물때 제거 기호 5까지 채웁니다.

헹굼 과정이 종료되면 물때 제거 과정이 완료됩니다. 이제 음료를 다시 만들 수 있습니다.

혼합기 윤활하기

1년에 한 번, 그리고 필요에 따라 혼합기를 분리했다가 다시 장착하기 어려운 경우에는 윤활해 주어야 합니다.

식품 등급의 실리콘 그리스를 사용합니다.

- 도어를 엽니다.
- 혼합기를 빼냅니다.

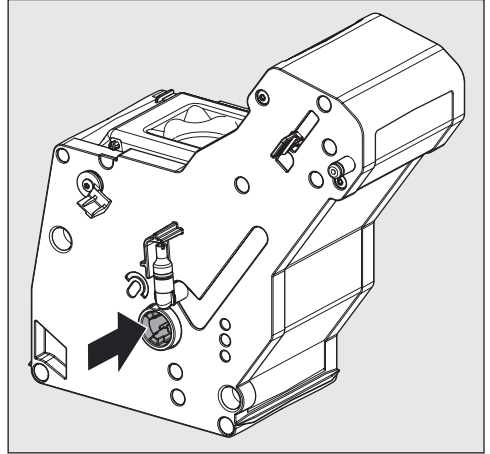

- 혼합기의 구동축에 완두콩 크기만큼의 실리콘 그리스를 바릅니다.
- 혼합기를 다시 장착합니다.
- 도어를 닫습니다.

일상적인 작동에서 발생할 수 있는 대부분의 오작동과 고장을 손쉽게 해결할 수 있습니다. 밀레 서비스 센터를 부를 필요가 없으므로 많은 경우에 시간과 비용을 절약할 수 있습니다.

문제를 직접 해결하기 위한 정보는 www.miele.com/service에서 찾아볼 수 있습니다.

다음 표는 오작동이나 문제의 원인을 찾고 해결하는 데 도움을 주기 위해 작성되었습니다.

많은 오작동 및 고장은 손쉽게 해결할 수 있습니다. 대부분의 경우 고객 서비스에 문의할 필요가 없으므로 시간과 비용을 절약할 수 있습니다.

고장을 직접 해결하기 위한 더 많은 정보는 www.miele.com/service에서 찾아볼 수 있습니다.



디스플레이 메시지

오류 메시지를 확인 후 OK를 눌러야 합니다. 그렇지 않으면 문제 해결 후에도 디스플레이에 메시지가 다시 표시될 수 있습니다.

디스플레이에 표시된 지시사항에 따라 문제를 해결하십시오.

그런 후에도 디스플레이에 오류 메시지가 다시 표시되면 밀레 서비스로 문의하십시오.

문제	원인과 해결
F1, F2, F80, F82	내부 오류가 있습니다. ■ 켜기/끄기 버튼 ①으로 커피머신을 끕니다. 약 1 시간 동안 기다린 후 다시 제품의 전원을 켭니다.
F41, F42, F74, F77, F225, F226, F235, F236	내부 오류가 있습니다. ■ 켜기/끄기 버튼 ①으로 커피머신을 끕니다. 약 2 분 동안 기다린 후 다시 제품의 전원을 켭니다.

문제 해결 가이드

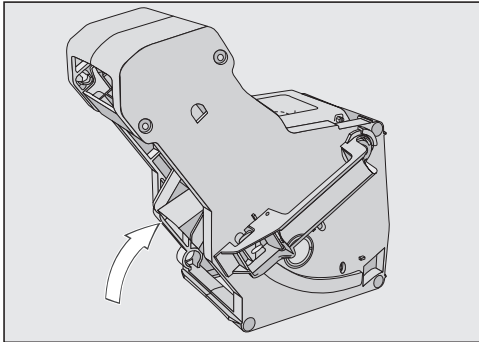
문제	원인과 해결
<p>F73 또는 혼합기를 점검하세요.</p>	<p>혼합기를 올바른 위치에 삽입할 수 없습니다.</p> <ul style="list-style-type: none"> ■ 켜기/끄기 버튼 ①으로 커피머신을 끕니다. ■ 혼합기를 분리해 세척합니다.  <ul style="list-style-type: none"> ■ 혼합기의 커피 배출장치를 올바른 위치로 누릅니다. ■ 혼합기를 장착하지 않습니다. 제품 도어를 닫고 켜짐/꺼짐 버튼 ①을 이용하여 커피머신을 켭니다. <p>이를 통해 혼합기 구동장치가 초기화되고 시작 위치로 돌아갑니다.</p> <ul style="list-style-type: none"> ■ 디스플레이에 혼합기를 넣으세요.(이)가 표시되면 혼합기를 제품 안에 다시 장착합니다. 도어를 닫습니다. <p>메시지가 다시 나타나면 커피 양을 줄이거나 더 고운 그라인더 설정(원두 분쇄도)을 선택합니다. 일부 커피 종류는 더 높은 분쇄량이 요구됩니다.</p>
<p>F233</p>	<p>컵 테두리 센서가 삽입되지 않았거나 잘못 삽입되었습니다.</p> <p>스테인리스 스틸 중앙 추출구 커버가 앞으로 약간 치우쳐있는 등 올바르게 장착되지 않았습니다.</p> <p>중앙 추출구가 위로 이동하고 컵 테두리 센서가 컵 등과 부딪히면 컵 테두리 센서는 기준 위치를 잃게 됩니다.</p> <ul style="list-style-type: none"> ■ 메시지를 확인하고 OK 를 누릅니다. ■ 켜기/끄기 버튼 ①으로 커피머신을 끕니다. 약 2 분 동안 기다린 후 다시 제품의 전원을 켭니다. ■ 컵 테두리 센서를 다시 장착합니다. ■ 스테인리스 스틸 커버를 다시 장착합니다. 커버가 올바르게 장착되었는지 확인합니다.

커피머신의 성능 이상

문제	원인과 해결
커피머신 전원을 켜 후 조명이 꺼진 상태가 유지됩니다.	조명이 꺼졌습니다. ■ 조명을 켭니다 (“설정 – 조명” 참조).
	조명에 오류가 있습니다. ■ 밀레 서비스 센터에 문의하십시오.
켜짐/꺼짐 버튼 ①을 사용해 커피머신을 켰을 때 디스플레이가 어둡게 유지됩니다.	켜짐/꺼짐 버튼 ①을 충분히 길게 누르지 않았습니다. ■ 켜짐/꺼짐 버튼 ①을 터치한 채로 최소 3 초간 유지합니다.
	전원 플러그가 콘센트에 올바르게 꽂히지 않았습니다. ■ 전원 플러그를 콘센트에 꽂습니다.
	커피머신, 전압 또는 기타 기기의 결합으로 인해 퓨즈가 이탈하였습니다. ■ 벽면 콘센트의 전원을 끄고 커피머신 플러그를 뽑습니다. ■ 자격을 갖춘 전기 기술자나 밀레 서비스 센터에 문의합니다.
커피머신의 전원이 갑자기 꺼집니다.	공장 설정 꺼짐 시간(20 분) 또는 설정한 꺼짐 시간에 도달했습니다. ■ 필요한 경우 새로운 꺼짐 시간을 선택할 수 있습니다 (“설정 – 타이머” 참조).
	플러그가 소켓에 올바르게 삽입되지 않았습니다. ■ 플러그를 소켓에 삽입합니다.
커피머신이 켜졌습니다. 조명이 갑자기 꺼집니다.	커피머신을 오랫동안 사용하지 않은 경우 조명이 자동으로 꺼집니다. 자동 꺼짐 시간은 변경할 수 없습니다.
센서가 터치에 반응하지 않습니다. 커피머신을 작동시킬 수 없습니다.	내부 오류가 있습니다. ■ 소켓에서 플러그를 빼 커피머신 전원을 분리합니다.
타이머의 켜짐 시간 설정이 활성화되었어도 커피머신 전원이 켜지지 않습니다.	시스템 잠금이 활성화되었습니다. ■ 시스템 잠금을 비활성화합니다.
	요일을 선택하지 않았거나 타이머가 활성화되지 않았습니다. ■ 타이머 설정을 확인하고 필요한 경우 변경합니다.
	커피머신을 자동으로 켜 후 세 번 연속으로 사용하지 않았습니다 (휴일 모드). ■ 커피머신 전원을 켜고 음료를 추출하십시오.

문제 해결 가이드

문제	원인과 해결
<p>물통이 가득 찬 상태로 커피머신에 들어 있는데 디스플레이에 물통을 채운 다음 제자리에 넣으세요.이 표시됩니다.</p>	<p>물통이 올바른 위치에 있지 않습니다.</p> <ul style="list-style-type: none"> ■ 물통을 빼 교체하십시오. ■ 필요한 경우 물통 아래 표면을 확인합니다. <p>물때제거시 물통을 올바르게 채운 뒤 넣지 않았습니다.</p> <ul style="list-style-type: none"> ■ 물통을 물때제거 기호  까지 채우고 물때제거 프로세스를 다시 시작합니다.
<p>용기를 채우고 커피머신에 장착해도 전원을 켜면 물통을 채운 다음 제자리에 넣으세요. (이)가 표시됩니다. 행궁이 진행되지 않습니다.</p>	<p>커피머신 물때 제거가 필요합니다.</p> <ul style="list-style-type: none"> ■ 켜기/끄기 버튼 ①으로 커피머신을 끕니다. 약 1 시간 동안 기다립니다. ■ 기기를 다시 켕니다. 예열 단계가 표시되면 바로 유지관리를 터치하고 기기 물때 제거를 선택합니다. ■ 커피머신 물때 제거를 진행합니다.
<p>두 가지 모두 삽입되어 있어도 물받이와 찌꺼기통을 제자리에 넣으세요.가 디스플레이에 표시됩니다.</p> <p>물받이를 비운 상태여도 물받이와 찌꺼기통을 비우세요.가 디스플레이에 표시됩니다.</p>	<p>물받이가 제대로 놓여있지 않아 감지되지 않습니다.</p> <ul style="list-style-type: none"> ■ 필요한 경우 물받이와 찌꺼기통을 비우십시오. ■ 모든 부품을 다시 조립하고 커피머신에 물받이를 딸깍 소리가 날 때까지 밀어넣으십시오.
<p>알림 이후 물받이와 찌꺼기통을 비웠는데도 찌꺼기통이 가득 차 있습니다.</p>	<p>찌꺼기통을 비우지 않은 상태로 물받이를 분리한 것일 수 있습니다. 물받이를 분리하면 찌꺼기통에 대한 내부 카운터가 리셋됩니다.</p> <ul style="list-style-type: none"> ■ 물받이를 분리하면 항상 찌꺼기통을 비우십시오. <p>특정 원두는 분쇄될 때 더 많은 원두 가루가 나와 더 큰 커피 펌(커피 찌꺼기)이 나올 수 있습니다.</p> <ul style="list-style-type: none"> ■ 필요한 경우 커피양과 그라인더 설정을 조정하십시오. ■ 찌꺼기통을 디스플레이에 표시되는 것보다 더 자주 비우십시오.

문제	원인과 해결
<p>혼합기를 분리할 수 없습니다.</p>	<p>그라인딩 또는 브루잉 과정에 제품 도어가 열려있었거나 하는 등의 이유로 혼합기 드라이브가 올바른 위치에 장착되지 않았습니다.</p> <ul style="list-style-type: none"> ■ 필요한 경우 혼합기의 핸들을 시작 위치로 다시 이동합니다. 제품 도어를 닫습니다. ■ 켜짐/꺼짐 센서 버튼 ①을 이용하여 커피머신을 끕니다. ■ 커피머신을 전원 공급에서 분리합니다. ■ 커피머신을 전원 공급에 다시 연결할 때까지 최소 1분 동안 기다렸다가 전원을 켭니다. <p>이를 통해 혼합기 구동장치가 초기화되고 시작 위치로 돌아갑니다.</p> <ul style="list-style-type: none"> ■ 필요한 경우 이러한 단계를 반복합니다.
<p>혼합기를 커피머신에 다시 넣을 수 없습니다.</p>	<p>혼합기 구동장치가 제자리에 있지 않은 것입니다.</p> <ul style="list-style-type: none"> ■ 도어를 닫습니다. ■ 커피머신 전원을 켭니다. <p>이를 통해 혼합기 구동장치가 초기화되고 시작 위치로 돌아갑니다.</p> <ul style="list-style-type: none"> ■ 필요하다면 이 과정을 반복합니다.
<p>커피가 중앙 추출구에서 나오지 않습니다. 또는 커피가 한 추출구를 통해서만 나옵니다.</p>	<p>중앙 추출구가 막혔습니다.</p> <ul style="list-style-type: none"> ■ 커피 배관을 헹구십시오(“세척 및 관리 - 커피머신 행굼” 참조). <p>커피가 계속 나오지 않거나 한쪽에서만 나오는 경우</p> <ul style="list-style-type: none"> ■ 중앙 추출구를 분해해 모든 부품을 조심스럽게 세척합니다. ■ 모든 부품이 올바르게 재조립되었는지 확인하십시오.
<p>우유나 우유거품이 중앙 추출구에서 나오지 않습니다.</p>	<p>우유관이 막혔습니다.</p> <ul style="list-style-type: none"> ■ 중앙 추출구와 우유관을 브러시로 조심스럽게 청소하십시오.

문제 해결 가이드

문제	원인과 해결
<p>우유를 배출할 때 소리가 납니다. 우유를 가열하거나 거품을 만들 때 소음이 들릴 수 있습니다. 우유 거품을 만들어야 할 때에도 뜨거운 우유만 중앙 추출구로 나옵니다.</p>	<p>우유 온도가 너무 높습니다. 좋은 우유 거품은 차가운 우유(< 10 °C)로만 만들어집니다.</p> <ul style="list-style-type: none"> ■ 우유 온도를 확인합니다. <p>중앙 추출구가 올바르게 장착되지 않아 공기가 들어옵니다. 또는 중앙 추출구가 막혔습니다.</p> <ul style="list-style-type: none"> ■ 중앙 추출구가 올바르게 조립되었는지 확인합니다. 모든 부품이 서로 확실히 연결되었는지 확인합니다. ■ 중앙 추출구를 세척합니다. 흐르는 물에서 추출구를 눌러 이물질질을 빼냅니다. <p>우유관, 연결 부품, 우유통의 스테인리스 스틸 튜브가 막혔습니다.</p> <ul style="list-style-type: none"> ■ 청소용 브러시로 모든 부품을 깨끗이 청소합니다. <p>중앙 추출구의 스팀 배출구가 막혔습니다.</p> <ul style="list-style-type: none"> ■ 세척용 브러시로 스팀 배출구를 세척합니다(최대 1 cm 너비).
<p>디스플레이에 불이 들어왔지만 커피머신이 가열되지 않고 음료가 만들어지지 않습니다. 커피머신의 전원을 끌 수 없습니다.</p>	<p>전시장에서 커피머신을 시연하는 데모 모드가 활성화되었습니다.</p> <ul style="list-style-type: none"> ■ 데모 모드를 비활성화하십시오.

불만족스러운 결과

문제	원인과 해결
커피가 충분히 따뜻하지 않습니다.	<p>컵이 예열되지 않았습니다. 컵이 작고 옆면이 두꺼울수록 예열이 중요합니다. ■ 컵 예열 기능을 이용하는 등의 방법으로 컵을 예열하십시오 (모델별 상이).</p>
	<p>브루잉 온도가 너무 낮게 설정되었습니다. ■ 브루잉 온도를 높게 설정하십시오.</p>
	<p>혼합기의 필터가 막혔습니다. ■ 혼합기를 분리하여 손으로 세척하십시오. ■ 혼합기의 기름때를 제거하십시오.</p>
예열 시간이 길어지고 배출되는 물의 양이 부정확하며 커피머신이 올바르게 작동하지 않습니다. 커피가 중앙 추출구에서 아주 느리게 흐릅니다.	<p>커피머신 물때제거가 필요합니다. ■ 커피머신 물때제거를 하십시오.</p>
우유거품이 균일하지 않습니다.	<p>우유 온도가 너무 높습니다. 좋은 우유거품은 차가운 우유(10 °C 미만)로만 만들어집니다. ■ 우유통에서 우유 온도를 확인하십시오.</p>
	<p>우유관이 막혔습니다. ■ 중앙 추출구와 우유관을 브러시로 청소하십시오.</p>
커피 그라인더 소음이 정상시보다 큼니다.	<p>분쇄 중에 원두통이 비었습니다. ■ 원두통을 신선한 원두로 채우십시오.</p>
	<p>플라스틱이나 돌과 같이 원두에 이물질이 있을 수 있습니다. ■ 즉시 커피머신 전원을 끄십시오. 밀레 서비스 센터에 문의하십시오.</p>
커피 혹은 에스프레소에 크레마가 없습니다.	<p>원두가 더이상 신선하지 않습니다. 로스팅된 원두를 장기간 열어둔 상태로 보관한다면 원두의 이산화탄소가 점차 날아갑니다. 그렇기 때문에 커피를 내릴 때 크레마가 더는 만들어지지 않습니다. 물론 원두는 계속 사용할 수 있습니다.</p>

문제 해결 가이드

문제	원인과 해결
<p>커피의 맛이 약합니다. 찌꺼기통에 있는 커피가루가 질퍽하고 거칩니다.</p>	<p>그라인더에 커피원두가 충분히 들어가지 않았고 덜 갈린 커피가 브루잉되었습니다. 다크 로스팅 커피 원두는 특히 기름기가 많습니다. 이 기름이 원두통 내부에 쌓여 원두의 움직임을 방해할 수 있습니다.</p> <ul style="list-style-type: none"> ■ 커피를 만들 때 커피원두가 원두통으로 떨어지는지 확인하십시오. ■ 더 진하고 더 기름이 많은 원두를 사용하는 경우 커피머신을 더 자주 세척하십시오. <p>기름기가 적은 원두를 사용해 보십시오.</p>

문제를 직접 해결하기 위한 정보와 밀레 부품에 대한 정보는 www.miele.com/service에서 찾아볼 수 있습니다.

문제 발생시 연락처

사용자가 직접 해결할 수 없는 고장은 밀레 고객 서비스 센터로 문의해 주십시오.

밀레 고객 서비스 센터 연락처는 사용설명서 마지막 장에서 확인하실 수 있습니다.

밀레 고객 서비스 센터에 문의하실 때 기기의 모델명과 제품번호(SN)를 말씀해 주시면 빠르게 도움을 드릴 수 있습니다. 해당 정보는 데이터 플레이트에서 확인할 수 있습니다.

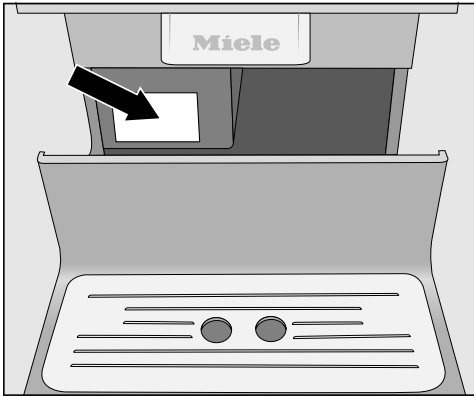

보증

제품은 구입일로부터 2년간 보증됩니다. 보증 사용 약관에 대한 자세한 내용은 보증서를 참조하시거나 밀레 서비스 센터로 문의하십시오.

커피머신 운반

휴일이나 이사를 하는 기간 등 커피머신을 장기간 사용하지 않을 경우, 안전을 위해 여러 절차를 수행해야 합니다.

- 원두통을 비우고 청소하십시오.
- 물통을 비우고 세척하십시오.
- 커피머신을 건조시키십시오.
- 기기 내부 청소
- 커피 머신을 확실하게 포장하십시오.

중발

커피머신을 장기간 보관하거나 멀리 운반하는 경우, 특히 영하의 온도에서는 먼저 커피머신 배관을 잘 건조시켜야 합니다.

기기의 건조는 내부 부품의 모든 수분을 제거하여 결빙으로 인한 손상 위험을 방지합니다.

음료 메뉴가 표시됩니다.



추출구 화상 위험

뜨거운 증기는 화상을 일으킬 수 있습니다.

뜨거운 액체나 증기가 배출될 때에는 추출구 아래에 가까이 가지 않습니다. 뜨거운 부품을 만지지 않습니다.

- < 〉 항목을 선택합니다.
- 설정 < 〉 항목을 선택합니다.
- 서비스 항목을 선택합니다.
- 물 없애기 항목을 선택합니다.
- 예 버튼을 터치해 확인합니다.
- 디스플레이에 나오는 안내에 따릅니다.

디스플레이가 꺼지면 커피머신이 건조를 완료한 것입니다.

- 물받이와 찌꺼기통을 세척하십시오.

커피머신 안전하게 포장하기

포장 전 커피머신이 깨끗하고 건조한지 확인합니다. 바닥에 남아 있는 커피 가루는 표면에 흠집을 낼 수 있습니다. 남아 있는 커피, 우유, 물은 박테리아 증식을 유발할 수 있습니다.

원래 포장으로 커피머신을 포장합니다.

박스에 사용 설명서를 보관합니다. 이는 다음에 커피머신을 다시 사용할 때를 위해 사용 설명서를 쉽게 손이 닿을 수 있는 곳에 보관해야 한다는 의미입니다.

Miele 온라인 쇼핑몰, Miele MEC (연락처는 뒷면 참조) 또는 Miele 매장에서 본 제품과 기타 유용한 액세서리를 구매할 수 있습니다 (*국가 및 모델별 구매 가능 액세서리 및 세제 상이).

- **초극세사 천**
지문과 가벼운 오염물 제거용
- **커피포트 1.0 L**
커피 또는 차용 단일 용기

전기 연결

커피머신을 연결하기 전에 데이터 플레이트에서 연결 데이터(전압 및 주파수)가 전원 공급장치와 일치하는지 확인하십시오.

커피머신이 손상을 입는 위험을 방지하려면 해당 데이터가 일치해야 합니다. 확실하지 않은 경우 자격을 갖춘 기술자에게 문의하십시오.

필요한 연결 데이터는 데이터 플레이트에 설명되어 있습니다. 데이터 플레이트는 물받이를 꺼냈을 때 커피머신 왼쪽에서 확인할 수 있습니다.

제품을 AC 220–240 V 60 Hz의 전원 공급장치에 연결할 수 있는 주전원 케이블이 제공됩니다.

커피머신은 적절한 접지 콘센트를 통해 주전원 공급장치에 연결되어야 합니다. 연결은 국가 및 현지 안전 규정에 따라야 합니다.

퓨즈 정격은 10 A 이상이어야 합니다.

콘센트는 제품 옆에 쉽게 접근할 수 있는 곳에 있어야 합니다.

커피머신을 멀티 어댑터나 연장선을 사용해서 주전원 공급장치에 연결하지 마십시오. 이러한 행위에 대해서는 커피머신의 안전을 보장할 수 없습니다(화재 위험).

커피머신을 **자립형 인버터**에 연결하지 마십시오. 자립형 인버터는 태양광 시스템과 같이 자체적인 전원 공급을 위해 사용됩니다. 전원 서지에 의해 안전 전원 차단 기능이 작동될 수 있습니다. 이로 인해 전자 모듈이 손상될 수 있습니다.

커피머신은 “**에너지 절약 플러그**”로 알려진 장치와 함께 사용하면 안됩니다. 이로 인하여 기기에 공급되는 에너지 양이 줄어들어 과열이 발생할 수 있습니다.

주전원 연결 케이블에 결함이 있는 경우, 위험을 방지하기 위해 공인 기술자만이 이를 교체해야 합니다.

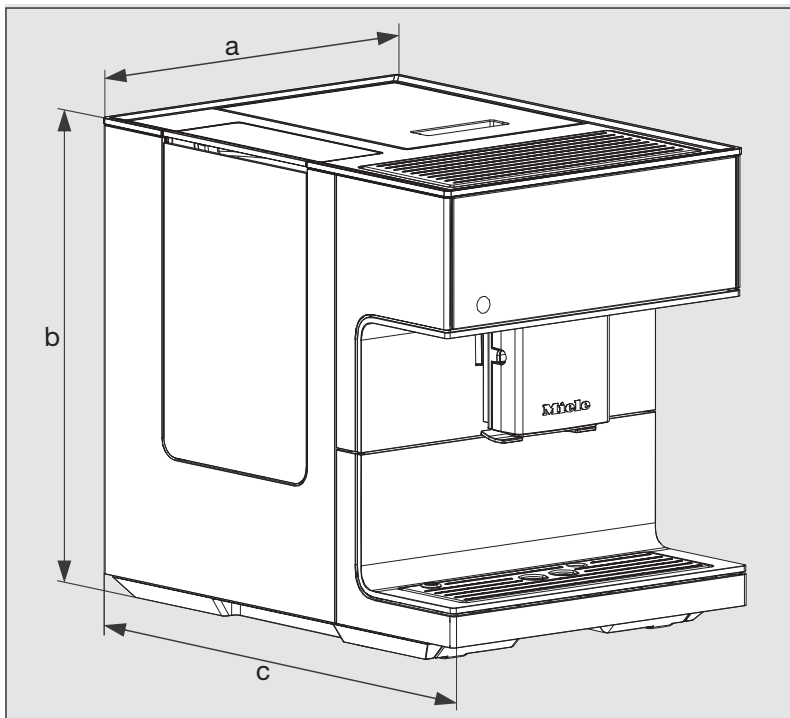

a = 311 mm

b = 397 mm

c = 445 mm

기술 데이터

대기 모드시 전력 사용량:	≤ 0,5 W
네트워크 대기 모드 전력 사용량:	≤ 1,0 W
펌프 압력:	최대 15 bar
스루플로우(Through-flow) 히터:	1 스테인리스 스틸 서모 블록
치수 (W x H x D):	311 x 397 x 445 mm
순 중량:	13 kg
주전원 연결 케이블 길이	120 cm
물통 용량:	2,2 l
원두통 용량:	약 500 g
우유통 용량:	0,5 l
물받이 용량:	0,8 l
찌꺼기통 용량:	커피찌꺼기 최대 16 개
중앙 추출구:	높이 조절 80-160 mm
그라인더:	원뿔형 스틸 그라인더
그라인더 설정:	5 설정
원두 가루 양:	최대 12 g
주파수 대역:	2.400–2.4835 GHz
최대 전송 전력	< 100 mW

■ (주)밀레코리아

서울시 강남구 논현로 559 밀레하우스 빌딩 (06126)

■ 홈페이지: www.miele.co.kr

■ 온라인 쇼핑몰: shop.miele.co.kr

■ A/S 신청: 전국 1577-1597

■ 본 제품은 수입 완제품으로 공급이 일시 지연될 수 있습니다.

CM 7350

ko-KR

M.-Nr. 12 922 050 / 01