

Käyttö- ja asennusohje Induktiokeittotasot



Lue **ehdottomasti** tämä käyttö- ja asennusohje ennen kylmlaitteiden paikalleen sijoittamista, asennusta ja käyttöönottoa. Näin vältät mahdolliset vahingot ja laitteiden rikkoutumisen.

Sisältö

| | |
|---|-----------|
| Tärkeitä turvallisuusohjeita | 5 |
| Pidä huolta ympäristöstäsi | 12 |
| Laitteen osat..... | 13 |
| Keittotaso | 13 |
| Keittoalueiden tiedot..... | 14 |
| Vakiovarusteet | 15 |
| Käyttövalitsimet | 16 |
| Kosketusnäyttö | 16 |
| Symbolit..... | 18 |
| Ensimmäinen käyttökerta | 19 |
| Keittotason ensimmäinen puhdistus..... | 19 |
| Keittotason ensimmäinen käyttökerta | 19 |
| Miele@home | 20 |
| Con@ctivity | 23 |
| Toimintaperiaate..... | 25 |
| Käytöstä aiheutuvat äänet..... | 26 |
| Tehonsäätö | 27 |
| Valmistusastiat | 28 |
| Energiansäästövihjeitä | 30 |
| Tehon valinta | 31 |
| Käyttö | 32 |
| Käyttöperiaate..... | 32 |
| Valikon kohdan valinta..... | 33 |
| Vetovalikon hakeminen näyttöön..... | 33 |
| Selaaminen | 33 |
| Valikon tasolta poistuminen | 33 |
| Asetuksen muuttaminen valintaluettelossa..... | 33 |
| Kattilantunnistus | 33 |
| Valmistusastian sijoittaminen induktioalueelle | 34 |
| Keittotason virran kytkeminen päälle..... | 36 |
| Tehon säätäminen | 36 |
| Keittoalueen/Keittotason kytkeminen pois päältä..... | 36 |
| Jälkilämmön osoitin | 37 |
| TempControl  | 38 |
| Tehon säätäminen – laajennetut tehot..... | 40 |
| PowerFlex Plus -keittoalue..... | 40 |
| Avustaja  | 43 |

| | |
|--|-----------|
| Ajastin | 46 |
| Hälytyskello | 46 |
| Automaattinen virrankatkaisu | 47 |
| Lisätoiminnot | 48 |
| Stop&Go | 48 |
| Recall-toiminto | 48 |
| Pyyhkimissuoja | 49 |
| Esittelytila | 49 |
| Keittotason tietojen tarkistaminen..... | 49 |
| Turvatoiminnot | 50 |
| Käytön estävä lukitus | 50 |
| Turvakatkaisu..... | 51 |
| Ylikuumenemissuoja | 51 |
| Asetukset  | 52 |
| Tietoja vertailutestejä varten | 54 |
| Puhdistus ja hoito | 55 |
| Keraamisten lasipintojen puhdistus..... | 56 |
| Vianetsintä | 57 |
| Näyttöihin tulevat ilmoitukset | 57 |
| Odottamaton käyttäytyminen | 58 |
| Tulos ei tydytä | 59 |
| Yleiset ongelmat tai tekniset häiriöt | 59 |
| Erikseen ostettavat lisävarusteet | 61 |
| Huolto | 62 |
| Yhteydenotto häiriötilanteissa | 62 |
| Takuu | 62 |
| Asennus | 63 |
| Turvallisuusohjeita asentamista varten | 63 |
| Turvaetäisyydet..... | 64 |
| Ohjeita asennukseen – huullosasennus..... | 68 |
| Sijoitusmitat – kelluva asennus..... | 69 |
| Sijoitusmitat – KM 7999 FR | 69 |
| Sijoitusmitat – KM 7999 FL..... | 70 |
| Kelluva asennus | 71 |
| Ohjeita asennukseen – huullosasennus..... | 72 |
| Sijoitusmitat – huullosasennus | 73 |
| Sijoitusmitat – KM 7999 FL..... | 73 |
| Huullosasennus | 74 |
| Sähköliitäntä..... | 75 |

Sisältö

| | |
|-----------------------------------|----|
| Tuotetiedot | 77 |
| Vaatimustenmukaisuusvakuutus..... | 78 |

Tämä keittotasoa täyttää vaaditut turvallisuusmääräykset. Sen asianton käyttö voi kuitenkin aiheuttaa henkilö- tai esinevahinkoja.

Lue tämä käyttö- ja asennusohje tarkoin ennen kuin alat käyttää keittotasoa. Se sisältää laitteiden asennukseen, turvallisuuteen, käyttöön ja huoltoon liittyviä tärkeitä ohjeita. Näin vältät mahdolliset vahingot ja keittotason rikkoutumisen.

Standardin IEC 60335-1 vaatimusten mukaisesti Miele kehottaa sinua lukemaan kappaleet Asennus ja Tärkeät turvallisuusohjeet ja noudattamaan niitä.

Miele ei vastaa vahingoista, jotka aiheutuvat näiden ohjeiden noudattamatta jättämisestä.

Säilytä tämä käyttöohje! Jos luovutat laitteen toiselle käyttäjälle, muista antaa käyttöohje sen mukana.

Määräystenmukainen käyttö

- ▶ Tämä keittotasoa on tarkoitettu käytettäväksi kotitalouksissa ja kotitalouksien kaltaisissa ympäristöissä.
- ▶ Tätä keittotasoa ei ole tarkoitettu käytettäväksi ulkotiloissa.
- ▶ Keittotasoa saa käyttää ainoastaan kotitalouksissa ja kotitalouksien kaltaisissa ympäristöissä ruokien valmistukseen ja lämpimänäpitoon. Kaikenlainen muu käyttö on kiellettyä.
- ▶ Henkilöt, jotka eivät pysty käyttämään keittotasoa turvallisesti fyysisten, aistillisten tai henkisten kykyjensä puutteellisuuden vuoksi tai jotka ovat kokemattomia ja tietämättömiä sen toiminnasta, eivät saa käyttää tätä laitetta ilman vastuullisen henkilön valvontaa tai opastusta. Tällaiset henkilöt saavat käyttää laitetta ilman valvontaa vain, kun heille on opetettu, miten sitä käytetään turvallisesti ja kun he ymmärtävät, mitä vaaratilanteita sen käyttöön saattaa liittyä. Heidän on tunnistettava ja ymmärrettävä laitteen vääränlaiseen käyttöön liittyvät vaaratilanteet.

Tärkeitä turvallisuusohjeita

Jos kotonasi on lapsia

- ▶ Pidä alle 8-vuotiaat lapset loitolla keittotasosta, jollet valvo heidän toimiaan koko ajan.
- ▶ Yli 8-vuotiaat saavat käyttää keittotasoa ilman valvontaa vain, kun heille on opetettu, miten sitä käytetään turvallisesti ja kun he ymmärtävät, mitä vaaratilanteita sen käyttöön saattaa liittyä. Lasten on tunnistettava ja ymmärrettävä vääränlaiseen käyttöön liittyvät vaaratilanteet.
- ▶ Lapset eivät saa puhdistaa keittotasoa ilman valvontaa.
- ▶ Valvo keittotason läheisyydessä oleskelevien lasten toimintaa. Älä koskaan anna lasten leikkiä laitteella.
- ▶ Keittotaso kuumenee käytön aikana ja pysyy jonkin aikaa kuumana pois päältä kytkemisen jälkeenkin. Pidä siksi lapset loitolla kuumasta laitteesta, kunnes se on jäähtynyt niin etteivät lapset voi vahingossaakaan polttaa itseään.
- ▶ Palovamman vaara. Älä säilytä keittotason yläpuolella tai takana olevalla vapaalla työtasolla esineitä, jotka voisivat kiinnostaa lapsia. Lapsille voi tulla houkutus kiivetä keittotason päälle.
- ▶ Palovamman vaara. Käännä kuumien kattiloiden ja pannujen kädensijat työtasoon päin, jotta lapset eivät pääse vetämään astioita päälleen ja polttamaan itseään.
- ▶ Tukehtumisen vaara. Jos lapset saavat leikkiä pakkausmateriaaleilla, he saattavat vetää esim. pakkausmuoveja pänsä yli ja tukehtua niihin. Pidä siksi pakkausmateriaalit pois lasten ulottuvilta.
- ▶ Käytä käytön estävää lukitusta, jotta lapset eivät pääse vahingossa kytkemään keittoalueita päälle.

Tekninen turvallisuus

► Asiattomista korjauksista voi aiheutua vaaratilanteita laitteen käyttäjälle. Laitteen asennus, huolto ja korjaukset on jätettävä valtuutetun huoltoliikkeen tehtäväksi.

► Vaurioitunut keittotaso voi vaarantaa turvallisuutesi. Tarkasta keittotaso ulkoisten vaurioiden varalta. Vahingoittunutta keittotasoa ei saa ottaa käyttöön.

► Ajoittainen tai jatkuva käyttö itsenäisten tai verkon kanssa synkronoimattomien energiajärjestelmien (kuten erillisten verkkojen, varavoimajärjestelmien) kanssa on mahdollista. Edellytyksenä on, että käytettävä energiajärjestelmä on standardin EN 50160 tai muun vastaavan standardin mukainen.

Asennus täytyy myös saarekekäytössä ja ei synkronoidussa käytössä varustaa suojalaitteilla, joita edellytetään tavanomaisen sähköasennuksen ja tämän Miele-tuotteen käytön yhteydessä, ja niiden asianmukainen toiminta on varmistettava, tai vaihtoehtoisesti asennus on varustettava muunlaisilla vastaavan suojaustason takaavilla suojalaitteilla. Tämä voidaan tehdä esimerkiksi VDE-AR-E 2510-2:n nykyisissä soveltamissäännöissä kuvatulla tavalla.

► Keittotason sähköturvallisuus on taattu ainoastaan silloin, kun se on liitetty asianmukaisesti asennettuun, maadoitettuun sukopistorasiaan. Asennuksen maadoituksen toimivuus on ehdottomasti testattava. Myös sijoituspaikan sähköjärjestelmä on epäselvissä tapauksissa testattava.

► Varmista ennen keittotason liittämistä sähköverkkoon, että käyttämäsi sähköliittännän tiedot vastaavat laitteen arvokilvessä mainittuja tietoja (sähköverkon taajuus ja jännite), muuten laite voi vahingoittua. Kysy tarvittaessa neuvoa sähköasentajalta.

► Jatkojohdot ja haaroituspistorasiat eivät takaa riittävää sähköturvallisuutta (tulipalon vaara). Älä siksi liitä keittotasoa sähköverkkoon jatkojohdon tai haaroituspistorasian välityksellä.

► Keittotasoa saa käyttää vain paikalleen asennettuna. Vain tällöin sen turvallinen toiminta on taattu.

► Tätä keittotasoa ei saa käyttää muualla kuin kiinteästi paikallaan pysyvissä sijoituspaikoissa (esim. asennus laivoihin on kielletty).

► Keittotason sähköä johtaviin osiin koskeminen voi olla hengenvaarallista. Muutokset keittotason sähköisissä tai mekaanisissa rakenteissa voivat vahingoittaa keittotason toimintaa.

Älä missään tapauksessa avaa keittotason ulkovaippaa.

Tärkeitä turvallisuusohjeita

- ▶ Takuuajana tehtävät korjaukset on jätettävä ainoastaan Mielen valtuuttaman huoltoliikkeen tehtäviksi, muuten takuu ei ole enää voimassa.
- ▶ Rikkinäiset osat saa vaihtaa vain alkuperäisiin Miele-varaosiin. Vain tällaisista varaosista Miele voi taata, että ne täyttävät vaaditut turvallisuusmääräykset.
- ▶ Keittotasoa ei ole suunniteltu käytettäväksi ulkoisen kellokytkimen tai etäkäyttöjärjestelmän kanssa.
- ▶ Anna sähköalan ammattilaisen liittää keittotasoa sähköverkkoon (ks. kappale Asennus – Sähköliitäntä).
- ▶ Jos verkkoliitäntäjohto vahingoittuu, sen saa vaihtaa vain alkuperäisen kaltaiseen erikoisjohtoon ja vaihdon saa suorittaa vain sähköalan ammattilainen (ks. kappale Asennus – Sähköliitäntä).
- ▶ Keittotasoa täytyy irrottaa sähköverkosta aina asennus-, huolto- ja korjaustöiden ajaksi. Toimi jollakin seuraavista tavoista:
 - kytke keittotason sulake pois päältä sulaketaulusta tai
 - kierrä keittotason sulake irti sulaketaulusta tai
 - vedä laitteen pistotulppa (jos sellainen on) pistorasiasta. Älä vedä tällöin verkkoliitäntäjohtosta, vaan tartu aina pistotulppaan.
- ▶ Sähköiskuvaara. Jos havaitset keittotasossa halkeamia tai säröjä, älä ota keittotasoa käyttöön, ja kytke päällä oleva keittotasoa välittömästi pois päältä. Irrota keittotasoa sähköverkosta. Ota yhteys huoltoon.
- ▶ Jos keittotasoa on sijoitettu kalusteoven taakse, sitä saa käyttää vain kalusteovi avattuna. Jos suljet oven, lämpö ja kosteus pääsevät kertymään sen taakse, jolloin ne voivat vahingoittaa itse laitetta, ympäröiviä kalusteita ja lattiaa. Sulje kalusteovi vasta, kun jälkilämmön osoittimet ovat sammuneet.

Asianmukainen käyttö

- ▶ Keittotaso kuumenee käytön aikana ja pysyy jonkin aikaa kuumana pois päältä kytkemisen jälkeenkin. Keittoalueisiin voi koskea vaaratta vasta, kun niiden jälkilämmön osoittimet ovat sammuneet.
- ▶ Valvo keittotason toimintaa koko ajan, kun kypsennät ruokia öljyssä tai rasvassa, sillä öljy ja rasvat voivat syttyä palamaan. Älä koskaan sammuta öljy- ja rasvapaloa vedellä. Kytke keittotaso pois päältä ja tukahduta liekit varovasti esim. kattilankannella tai sammutuspeitteellä.
- ▶ Älä koskaan jätä keittotasoa toimimaan ilman valvontaa. Valvo lyhyitä keitto- ja paistotoimintoja koko ajan.
- ▶ Liekit voivat sytyttää liesituulettimen rasvansuodattimet palamaan. Älä koskaan liekitä ruokia liesituulettimen alla.
- ▶ Kun suihkepullot, helposti syttyvät nesteet tai syttyvät materiaalit kuumenevat liikaa, ne saattavat syttyä itsestään. Älä siksi koskaan säilytä herkästi syttyviä esineitä suoraan keittotason alla olevissa vetolaatikoissa. Mahdollisten laatikossa pidettävien ruokailuvälinelokeroiden on oltava kuumuutta kestävästä materiaalista.
- ▶ Älä koskaan kuumenna valmistusastioita tyhjinä.
- ▶ Ilmatiiviisti suljettuihin tölkkeihin muodostuu umpioimisen ja kuumentamisen aikana ylipaine, joka voi saada tölkit halkeamaan. Älä siksi käytä keittotasoa tällaisten tölkkien umpioimiseen ja kuumentamiseen.
- ▶ Jos peität keittotason suojuksilla tms. esineillä, esineet voivat syttyä palamaan, hajota tai sulaa, jos kytket keittotason vahingossa päälle tai jos keittoalue on vielä kuuma. Älä siksi koskaan peitä keittotasoa keittolevyn suojuksilla, liinalla tai liesisuojuksella.
- ▶ Jos keittotasoa on päällä, jos kytket sen vahingossa päälle tai jos keittoalue on vielä kuuma, tasolle unohtuneet metalliesineet kuumenevat. Muut materiaalit voivat sulaa tai syttyä palamaan. Kosteat kattilankannet voivat imeytyä kiinni tasoon. Älä käytä keittotasoa laskutilana. Kytke keittotason virta pois päältä aina käytön jälkeen.
- ▶ Voit saada palovammoja kuumaa keittoaluetta koskettaessasi. Käytä aina patakintaita, pannulappuja tai vastaavia suojavaälineitä, kun työskentelet kuumien keittotason äärellä. Tarkista kuitenkin, etteivät patakintaat tai pannulaput ole kastuneet tai muuten kosteat. Märät tai kosteat tekstiilit eristävät lämpöä huonosti, jolloin voit polttaa kätesi.

Tärkeitä turvallisuusohjeita

- ▶ Jos käytät keittotason läheisyydessä jotain piensähkölaitetta, kuten sauvasekoitinta tai sähkövatkainta, varo ettei sähkölaitteen verkkoliitännäjohto pääse kosketuksiin kuuman keittotason kanssa. Verkkoliitännäjohtojen sähköeristys voi vahingoittua.
- ▶ Suola, sokeri tai esim. vihannesten mukana tullut hiekka saattavat naarmuttaa keittotasoa, jos niitä pääsee kattilanpohjan alle. Varmista siksi aina, että sekä keittotason keraaminen pinta että valmistusastian pohja ovat puhtaita ennen kuin asetat valmistusastian keittotasolle.
- ▶ Jo suolasirotin voi huonolla onnella aiheuttaa tasolle pudotessaan halkeaman tai naarmun. Varo, ettet pudottele kevyitäkään esineitä keraamiselle pinnalle.
- ▶ Alla oleva elektroniikka saattaa vahingoittua, jos asetat kuumia valmistusastioita kosketusnäytön päälle. Älä missään tapauksessa aseta kuumia kattiloita tai pannuja kosketusnäytön päälle.
- ▶ Jos kuumalle keittotasolle pääsee sokeria, sokeria sisältäviä ruokia, muovia tai alumiinifoliota siten, että ne ehtivät sulaa, ne vahingoittavat keraamista pintaa keittotason jäähtyessä. Kytke tällöin keittotaso välittömästi pois päältä ja kaavi tasolle joutuneet aineet heti pois lasikaapimella tason ollessa vielä kuuma. Suojaa kätesi esim. patakintailalla. Puhdista keittotaso lopuksi vielä keraamisen tason puhdistusaineella, kun se on kokonaan jäähtynyt.
- ▶ Happamat elintarvikkeet, kuten etikka, marmeladit tai sitruunamehu voivat värjätä keraamisen pinnan. Pyyhi pinnalle roiskuneet happamat elintarvikkeet välittömästi pois.
- ▶ Kuiviin kiehuvat kattilat voivat vahingoittaa keraamista tasoa. Älä jätä keittotasoa toimimaan ilman valvontaa!
- ▶ Karheat kattilan- ja pannunpohjat voivat naarmuttaa keraamista pintaa. Käytä ainoastaan sileäpohjaisia kattiloita ja pannuja.
- ▶ Kun siirrät valmistusastioita keittotasolla, nosta aina astia irti tasosta. Näin vältyt astioiden pohjien aiheuttamilta naarmuilta ja hankaumilta.
- ▶ Koska induktiotaso kuumenee erittäin nopeasti, se voi saavuttaa öljyjen tai rasvojen itsesyttymislämpötilan yllättävän lyhyessä ajassa. Älä jätä keittotasoa toimimaan ilman valvontaa!
- ▶ Älä koskaan käytä rasvan tai öljyn kuumentamiseen booster-toimintoa. Kuumenna rasvoja ja öljyjä toiminnolla *Manuaalinen 1–9* enintään yhden minuutin ajan.

- ▶ Jos sinulla on sydämentahdistin: Päälle kytketyn induktiotason välittömään läheisyyteen syntyy sähkömagneettinen kenttä. On kuitenkin epätodennäköistä, että tämä vaikuttaisi sydämentahdistimen toimintaan. Jos olet epävarma, kysy neuvoa hoitavalta lääkäriltäsi tai sydämentahdistimen valmistajalta.
- ▶ Päälle kytketyn keittotason sähkömagneettinen kenttä voi vahingoittaa magnetoituvia esineitä. Älä säilytä tällaisia esineitä, kuten pankkikortteja, tallennusvälineitä tai laskimia päälle kytketyn keittotason välittömässä läheisyydessä.
- ▶ Metalliesineet, joita säilytetään keittotason alla olevassa vetolaatikoissa, saattavat kuumeta, kun tasoa käytetään pitkän aikaa suurilla tehoilla.
- ▶ Keittotasossa on jäähdytyspuhallin. Jos keittotason alle on asennettu vetolaatikosto, huolehdi siitä, että ylimmän vetolaatikon sisällön ja laitteen alapinnan väliin jää tarpeeksi tilaa tehokkaalle ilmanvaihdolle.
- ▶ Jos keittotason alle on asennettu vetolaatikosto, älä säilytä ylimässä laatikossa mitään teräviä tai pieniä esineitä, paperia, serviettejä yms. Tällaiset esineet voivat päästä jäähdytyspuhalltimen ilmanvaihtoaukkoihin tai imun vaikutuksesta peittää aukot kokonaan, jolloin ne vahingoittavat puhallinta ja heikentävät jäähdytystä.
- ▶ Induktioalustan käyttö valmistusastian alla saattaa vahingoittaa induktiogeneraattoreita tai rikkoa ne kokonaan. Älä käytä induktioalustoja.

Puhdistus ja hoito

- ▶ Höyrypuhdistimen höyry voi päästä laitteen sähköä johtaviin osiin ja aiheuttaa oikosulun. Älä siksi koskaan käytä keittotason puhdistukseen höyrypuhdistimia.
- ▶ Jos olet asentanut keittotason pyrolyysiuunin päälle, älä käytä keittotasoa pyrolyysitoiminnon aikana, koska se voi laukaista keittotason ylikuumenemissuojan (ks. turvatoimintoja käsittelevää kappaletta).

Pidä huolta ympäristöstäsi

Pakkauksen hävittäminen

Pakkaus helpottaa laitteen käsittelyä ja suojaa sitä vaurioilta kuljetuksen aikana. Pakkausmateriaalit on valmistettu luonnossa hajoavista ja useimmiten uusio-
käyttöön soveltuvista materiaaleista.

Pakkausmateriaalin palauttaminen kiertoon säästää raaka-aineita. Lajittele pakkausmateriaalit asianmukaisesti keräysastioihin. Kuljetuspakkaukset voit palauttaa Miele-kauppiallesi.

Vanhan koneen käytöstä poistaminen

Sähkö- ja elektroniikkalaitteet sisältävät monenlaisia arvokkaita materiaaleja. Ne sisältävät kuitenkin myös aineita, seoksia ja osia, jotka ovat laitteiden toiminnan ja turvallisuuden kannalta välttämättömiä. Tavallisen kuiva- tai sekajätteen joukossa tai muuten asiattomasti käsiteltyinä tällaiset aineet voivat aiheuttaa haittaa terveydelle ja vahingoittaa ympäristöä. Älä siksi missään tapauksessa hävitä vanhaa laitettasi kuiva- tai sekajätteen mukana.



Vie käytöstä poistettava laite kotikuntasi järjestämään ilmaiseen sähkö- ja elektroniikkaromun keräyspisteeseen tai kierrätyskeskukseen. Voit myös palauttaa sen kodinkoneliikkeeseen tai Mielelle. Lain mukaan olet itse vastuussa mahdollisten laitteessa olevien henkilötietojesi poistamisesta. Laki velvoittaa sinua poistamaan ehjinä laitteesta kaikki vanhat paristot ja irrotettavat käytöstä poistettavat akut ja lamput, jotka voi poistaa rakenteita rikkomatta. Toimita ne asianmukaisesti ilmaisiin keräyspisteisiin. Muista aina säilyttää vanha laite poissa lasten ulottuvilta, kunnes viet sen keräyspisteeseen.

Keittotaso

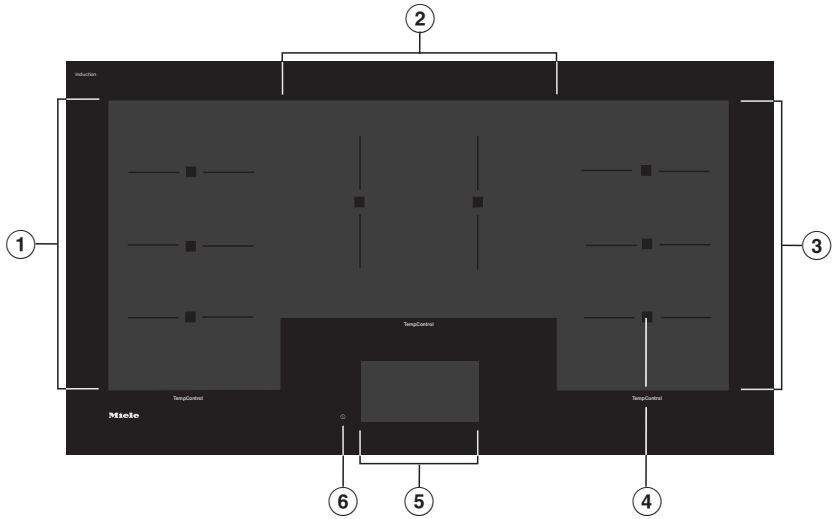

- ① PowerFlex Plus -keittoalue, jossa TempControl
- ② PowerFlex Plus -keittoalue, jossa TempControl
- ③ PowerFlex Plus -keittoalue, jossa TempControl
- ④ TempControl-toiminnon anturit
- ⑤ Kosketusnäyttö
- ⑥ Keittotason virtakytkin

Laitteen osat

Keittoalueiden tiedot

| Keittoalue | Koko, mm ¹ | Maksimiteho watteina, liitäntä 230 V ² |
|------------|-----------------------|---|
| ① | 382 x 226 | normaali 2 800 booster 3 600 |
| ② | 286 x 365 | normaali 2 800 booster 3 600 |
| ③ | 382 x 226 | normaali 2 800 booster 3 600 |
| | | Yhteensä 10 800 |

¹ Käytettävän valmistusastian pohjan ala saa olla enintään yhtä suuri kuin ilmoitettu alue.

² Ilmoitettu teho voi vaihdella valmistusastian koon ja materiaalin mukaan.

Vakiovarusteet

Voit tilata kaikkia laitteen vakiovarusteita ja lisävarusteita myös jälkikäteen (ks. kappale “Erikseen ostettavat lisävarusteet”).

WLAN-tiedonsiirtotikku XKS 3170 W

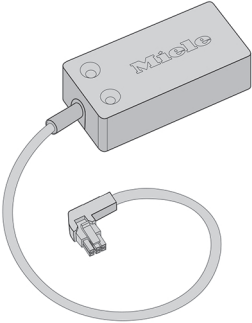

Käyttövalitsimet

Kosketusnäyttö



Terävien esineiden ja kuumien valmistusastioiden aiheuttama vaurioiden vaara.

Terävät esineet, kuten kynät voivat naarmuttaa kosketusnäyttöä. Kosketusnäytön päälle asetettavat kuumat valmistusastiat saattavat vahingoittaa alla olevaa elektroniikkaa.

Käytä kosketusnäyttöä pelkästään sormilla.

Älä aseta mitään esineitä kosketusnäytön päälle.

Älä aseta kuumia valmistusastioita kosketusnäytön päälle.

Kosketusnäyttö on jaettu kolmeen alueeseen.

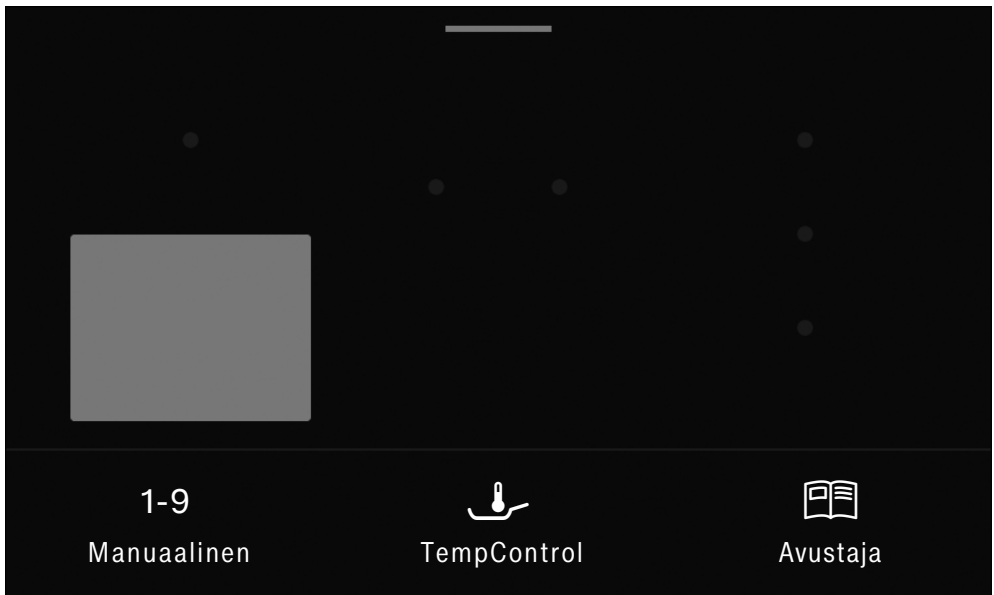

Yläosa

Kosketusnäytön yläreunassa on oranssi viiva, josta voit vetää esiin vetovalikon. Vetovalikossa voit tehdä muutoksia ruoanvalmistuksen aikana.

Otsikkorivillä vasemmalla näkyy valikko-polku. Valikon tasot on erotettu toisistaan pystyviivalla.

Kun kosketat jotain otsikkorivin valikonimeä, kyseinen valikko tulee näyttöön.

Keskialue

Keskellä näkyvät keittoalueet. Päällä olevat keittoalueet näkyvät harmaalla pohjalla ja alueen päälläoloaika näkyy.

Ruoanvalmistustavan mukaan näytössä näkyy myös valittu lämpötila tai teho. Valittuna oleva keittoalue näkyy oranssilla pohjalla.



Alarivi

Alarivillä näkyvät päävalikon symbolit. Sieltä voit valita ruoanvalmistustavan.





Käyttövalitsimet

Symbolit

Päävalikko



| Symboli | Merkitys |
|--|---|
| 1–9 Manuaalinen | Manuaalikäyttö – Tehon valinta |
|  TempControl | Anturiohjattu paisto – Lämpötilan valinta |
|  Avustaja | Assistenttitoiminnon valinta valittujen elintarvikkeiden ja reseptien valmistukseen |

Vetovalikko

| Symboli | Merkitys |
|---|--|
|  | Pyyhkimissuoja |
| i | Tämä symboli osoittaa, että saatavilla on käyttöön liittyviä tietoja ja ohjeita. |
| II/▶ | Stop&Go |
|  | Hälytyskello |
|  | Käytön estävä lukitus |
|  | Asetukset |

Muut symbolit

Valitun toiminnon mukaan näkyviin tulee erilaisia symboleja.

| Symboli | Merkitys |
|---|---|
|  | Automaattinen virrankatkaisu |
|  | Paluu valikon edelliselle tasolle tai päävalikkoon. |

Keittotason ensimmäinen puhdistus

- Irrota mahdolliset suojakalvot ja tarat.
- Älä kuitenkaan irrota turva- ja asennusohjearroja ja laitteen arvokilpeä.

Niitä tarvitaan laitteen huollon ja korjausten yhteydessä.

- Pyyhi keittotaso ennen ensimmäistä käyttökertaa kostealla liinalla ja kuivaa pinta loppuksi.

Keittotason ensimmäinen käyttökerta

Kielen valinta

- Valitse haluamasi kieli.
- Vahvista valitsemalla OK.

Ensimmäinen käyttökerta

Metalliset osat on suojattu hoitoaineella. Hoitoaine saattaa ensimmäisellä kuumennuskerralla aiheuttaa ohimenevää käryä ja höyryä. Myös induktiokäämien kuumeneminen aiheuttaa käryä ensimmäisten käyttötuntien aikana. Käryn muodostuminen vähenee seuraavilla käyttökertoilla ja loppuu vähitellen kokonaan.

Käryn ja mahdollisen höyryn muodostuminen on ohimenevä ilmiö, joka ei ole merkki mistään virheellisistä kytkennöistä tai laitteesta olevasta viasta. Käryt eivät ole myöskään terveydelle haitallisia.

Huomaa myös, että induktioalueilla valmistusastia kuumenee huomattavasti nopeammin kuin tavallisilla keittolevyillä.

Ensimmäinen käyttökerta

Miele@home

Edellytykset:

- WLAN-kotiverkko
- Mukana toimitettu WLAN-tiedon-
siirtotikku on asennettu paikalleen.

Kun mukana toimitettu WLAN-tiedon-
siirtotikku on asennettu, voit liittää keit-
totasosi kotisi WLAN-verkkoon.

Jos myös Miele-liesituulettimesi on lii-
tetty WLAN-kotiverkkoon, voit käyttää
Con@ctivity-toimintoa, jolloin liesituule-
tin toimii automaattisesti, kun käytät
keittotasoa. Katso lisätietoja ja ohjeita li-
esituulettimesi käyttöohjeesta.

Varmista, että WLAN-verkon signaa-
linvoimakkuus on riittävä keittotason
sijoituspaikassa.

Voit liittää keittotason kotisi WLAN-
verkkoon monella eri tavalla.

Verkkovalmiustilassa keittotaso kuluttaa
enint. 2 W.

WLAN-yhteyden käyttövarmuus

WLAN-yhteys toimii samalla taajuusalu-
eella monien muiden laitteiden (kuten
mikroaaltouunien ja kauko-ohjattavien
lelujen) kanssa. Tämä voi aiheuttaa het-
kellisiä yhteyshäiriöitä tai yhteyden kat-
keamisen kokonaan. Siksi emme voi taa-
ta, että järjestelmän tarjoamat toiminnot
olisivat ehdottomasti jatkuvasti käytet-
ävissä.

Miele@home:n käytettävyys

Käyttömaan Miele@home-palvelujen
saatavuus vaikuttaa Miele-sovelluksen
käyttöön.

Miele@home-palvelua ei ole saatavissa
kaikissa maissa.

Lisätietoja palvelun käytettävyydestä
löydät internetsivuiltamme
www.miele.com.

Miele-sovellus

Voit ladata Miele-sovelluksen ilmaiseksi
Apple App Storesta® tai Google Play
Storesta™.



Kun olet asentanut Miele App -sovelluk-
sen mobiililaitteeseesi, voit:

- saada tietoa keittotason senhetkisestä
toimintatilasta
- saada tietoa keittotason ohjelmanku-
lusta
- muodostaa Miele@home-verkon mui-
den WLAN-yhteensopivien Miele-ko-
dinkoneidesi kanssa

Valmistelut Miele@home-käyttöä varten

Yhteyden muodostaminen sovelluksen kautta

Voit luoda verkkoyhteyden Miele@mobile-sovelluksen kautta.

- Asenna Miele@mobile-sovellus mobiililaitteeseesi.

Mobiilisovelluksen kautta kirjaamiseen tarvitaan:

1. WLAN-verkon salasana.
2. Keittotason salasana.

Keittotason salasana tarkoittaa laitteen arvokilvestä löytyvän sarjanumeron yhdeksää viimeistä numeroa. Valmistusnumeron löydät valitsemalla Asetukset  -valikosta kohdan Ohjelmaversio (ks, kappale Lisätoiminnot, Keittotason tietojen tarkistaminen).

- Kytke keittotason virta päälle.
- Mobiililaitte: Käynnistä Miele@mobile-sovellus.
- Keittotaso: Avaa Asetukset .
- Keittotaso: Kosketa Miele@home | ota käyttöön | kirjaudu App:lla.
- Mobiililaitte: Noudata sovelluksen ohjeita.

Kosketusnäyttöön tulee ilmoitus Yhteys muodostettu.

Yhteyden muodostaminen WPS:n kautta

Edellytys: Sinulla on reititin, jossa on WPS-painike (WiFi Protected Setup).

- Kytke keittotason virta päälle.
- Keittotaso: Kosketa Miele@home | ota käyttöön | kirjaudu WPS:llä.
- WLAN-reititin: Paina WLAN-reitittimesi WPS-painiketta.

Keittotaso: Kosketusnäyttöön tulee ilmoitus Yhteys muodostettu.

Vinkki: Jos WLAN-reitittimesäsi ei ole WPS-yhteysmahdollisuutta, luo yhteys käyttämällä Miele@mobile-sovellusta.

- Mobiililaitte: Noudata sovelluksen ohjeita.



Ensimmäinen käyttökerta

Toiminnon keskeyttäminen

- Kosketa poista käytöstä.

Asetusten nollaaminen

Asetuksia ei välttämättä tarvitse nollata tiedonsiirtotikun tai reitittimen vaihdon yhteydessä.

- Kytke keittotason virta päälle.
- Avaa Asetukset  (ks. kappale Asetukset .
- Kosketa Miele@home | palauta.

Kosketusnäyttöön tulee ilmoitus Verkkoasetukset on palautettu.

Palauta tehdasasetukset ennen kuin viet keittotason kierrätykseen, myyt sen tai otat käyttöön käytetyn keittotason. Vain näin voit varmistaa, että poistat keittotosta kaikki henkilötiedot ja ettei laitteen aiempi omistaja voi enää tarkastella tai muuttaa sen tietoja.

Con@ctivity

Con@ctivity kuvaa Mielen keittotason ja Mielen liesituulettimen välistä yhteyttä. Con@ctivityn ansiosta liesituuletin toimii automaattisesti samaan järjestelmään kirjatun Mielen keittotason toimintatilan mukaan.

Katso lisätietoja ja ohjeita liesituulettimesi käyttöohjeesta.

Verkkovalmiustilassa keittotaso kuluttaa enint. 2 W.

WLAN-yhteyden käyttövarmuus

WLAN-yhteys toimii samalla taajuusalueella monien muiden laitteiden (kuten mikroaaltouunien ja kauko-ohjattavien lelujen) kanssa. Tämä voi aiheuttaa hetkellisiä yhteyshäiriöitä tai yhteyden katkeamisen kokonaan. Siksi emme voi taata, että järjestelmän tarjoamat toiminnot olisivat ehdottomasti jatkuvasti käytettävissä.

Valmistelut Con@ctivity-käyttöä varten

Voit käyttää Con@ctivity-toimintoa kotisi WLAN-verkon välityksellä tai yhdistämällä keittotason ja liesituulettimen toisiinsa suoralla WLAN-yhteydellä.

Con@ctivity WLAN-kotiverkon kautta (Con@ctivity 3.0)

Edellytykset:

- WLAN-kotiverkko
- Mukana toimitettu WLAN-tiedon siirtotikku on asennettu paikalleen
- WLAN-yhteensopiva Mielen liesituuletin

- Liitä keittotaso ja liesituuletin kotisi WLAN-verkkoon (ks. kappale Käyttöönotto – Miele@home).

Con@ctivity-toiminto aktivoituu automaattisesti.

Katso ohjeet liesituulettimen liittämiseen sen omasta käyttö- ja asennusohjeesta.



Ensimmäinen käyttökerta

Con@ctivity suoran WLAN-yhteyden kautta (Con@ctivity 3.0)

Edellytykset:

- Mukana toimitettu WLAN-tiedonsiirtotikku on asennettu paikalleen
- WLAN-yhteensopiva Mielen liesituuletin

Katso ohjeet liesituulettimen liittämisestä sen omasta käyttö- ja asennusohjeesta.

- Kytke keittotason virta päälle.
- Avaa Asetukset  (ks. kappale Asetukset .
- Kosketa Miele@home | ota käyttöön | Con@ctivity.

Kosketusnäyttöön tulee ilmoitus Yhteys muodostettu.

Kun yhteydenmuodostaminen on onnistunut, liesituulettimen merkkivalot **2** ja **3** palavat yhtäjaksoisesti.



- Poistu liesituulettimen yhteydenmuodostustilasta painamalla jälkikäyntipainiketta ⁵.

Con@ctivity on nyt aktivoitu.

Kun keittotason ja liesituulettimen välille on muodostettu WLAN-yhteys, laitteita ei voi myöhemmin liittää muihin kotiverkkoon. Keittotason ja liesituulettimen välisen suoran WLAN-yhteyden voi myöhemmin tarvittaessa purkaa (ks. kappale Asetusten nollaaminen sekä liesituulettimen käyttö- ja asennusohjeen kappale WLAN-yhteyden purkaminen).

Asetusten nollaaminen

Asetuksia ei välttämättä tarvitse nollata tiedonsiirtotikun tai reitittimen vaihdon yhteydessä.

- Kytke keittotason virta päälle.
- Avaa Asetukset  (ks. kappale Asetukset .
- Kosketa Miele@home | palauta.

Kosketusnäyttöön tulee ilmoitus Verkkoasetukset on palautettu.

Palauta tehdasasetukset ennen kuin viet keittotason kierrätykseen, myyt sen tai otat käyttöön käytetyn keittotason. Vain näin voit varmistaa, että poistat keittotostasosta kaikki henkilötiedot ja ettei laitteen aiempi omistaja voi enää tarkastella tai muuttaa sen tietoja.

Toiminnon keskeyttäminen

- Kosketa poista käytöstä.

Keraamisen lasipinnan alla on induktio-käämejä. Nämä käämit synnyttävät magneettikentän, joka vaikuttaa suoraan valmistusastian pohjaan kuumentaan sen. Lasipinta lämpenee siten vain epäsuorasti valmistusastian pohjasta syntyvästä säteilylämmöstä.

Laite tunnistaa automaattisesti valmistusastian sijainnin, koon ja muodon.

Induktio toimii vain, jos valmistusastian pohja on valmistettu magneetoituvasta metallista (ks. kappale Valmistusastiat).

⚠ Kuumien esineiden aiheuttama palovammojen vaara.

Jos keittotasoa on päällä, jos kytket sen vahingossa päälle tai jos keittoalue on vielä kuuma, tasolle unohtuneet metalliesineet kuumenevat.

Älä käytä keittotasoa laskutilana.

Kytke keittotasoa käytön jälkeen pois päältä hipaisupainikkeella ①.

Keittoalueet

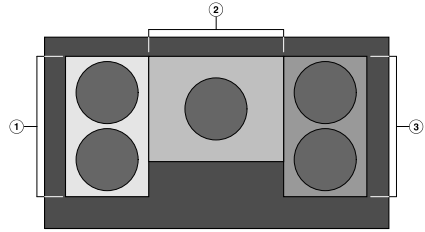

- ① PowerFlex Plus -keittoalue, jossa TempControl
- ② PowerFlex Plus -keittoalue, jossa TempControl
- ③ PowerFlex Plus -keittoalue, jossa TempControl

Keittotasolla on kolme keittoaluetta. Tason voi jakaa erillisiin, keittoalueiden rajat ylittäviin alueisiin.

Voit käyttää yhtä aikaa enintään viittä valmistusastiaa: voit asettaa kaksi astiaa vasemman- ja kaksi oikeanpuoleiselle keittoalueelle ja yhden keskimmäiselle keittoalueelle.

Jos asetat vasemman- tai oikeanpuoleiselle keittoalueelle kaksi valmistusastiaa, kosketusnäytössä näkyvät molempien tiedot.

Tarvittaessa valmistusastia voi olla useammalla keittoalueella samanaikaisesti.

Lisätietoja keittoalueista ja niiden yhdistelymahdollisuuksista löydät kappaleesta Käyttö – Valmistusastian sijoittaminen induktioalueelle.

Toimintaperiaate

Käytöstä aiheutuvat äänet

Valmistusastiat voivat aiheuttaa seuraavanlaisia ääniä sen mukaan, mistä materiaalista ne on valmistettu ja miten niiden pohja on käsitelty:

Surinaa, kun käytät suuria tehoja. Kun alennat tehoa, surina heikkenee ja häviää lopulta kokonaan.

Ritinää voi kuulua valmistusastioista, joiden pohja on valmistettu metallisekoitteista (ns. kerrospohja).

Napsahduksia, jotka aiheutuvat laitteen elektroniikan toiminnasta, varsinkin alhaisilla tehoilla.

Hurinaa, kun jäähdytyspuhallin kytkeytyy päälle. Se käynnistyy laitteen elektroniikan suojaamiseksi, kun käytät keittotasoja pitkään suurilla tehoilla. Jäähdytyspuhallin voi käydä vielä jonkin aikaa sen jälkeen, kun olet kytkenyt laitteen pois päältä.

Tehonsäättö

Keittotasolla on maksimaalinen kokonaisteho, jota ei turvallisuussyistä voi ylittää.

Jos valmistat vasemman- tai oikeanpuoleisella keittoalueella samanaikaisesti ruokaa kahdessa valmistusastias-
sassa, teho säätyy siten, ettei alueen kokonaisteho ylitä.

Esimerkki:

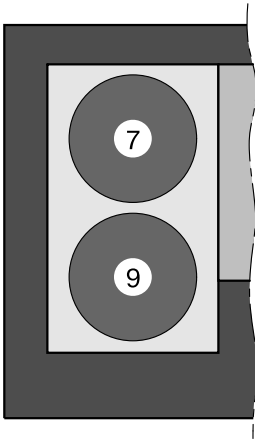

Jos valitset vasemmanpuoleisella keitto-
alueella edessä olevalle valmistusastial-
le tehon 9, vasemmanpuoleisen keitto-
alueen takaosassa olevalle valmistusastial-
le on käytettävissä enintään teho 7.

Tehdasasetuksena kokonaisteho on 10 800 W. Voit tarvittaessa alentaa kokonaistehon 7 200 W:iin (ks. kappale Asetukset – Asetukset).

Kokonaistehon alentamisella 7 200 W:iin on seuraavat vaikutukset:

- Erittäin suurille keittotastioille ei voi valita suurta tehoa.
- Jos valmistat vasemman- tai oikeanpuoleisella keittoalueella samanaikaisesti ruokaa kahdessa valmistusastias-
sassa, voit käyttää vain toimintoa Manuaalinen 1–9.

Valmistusastiat

Soveltuvat valmistusastiat

- teräs, jossa on magnetoituva pohja
- emaloitu teräs
- valurauta

Ota huomioon, että valmistusastian pohjan käyttöominaisuudet vaikuttavat myös valmistustuloksen tasaisuuteen (esim. lettuja paistaessasi). Valmistusastian pohjan tulee jakaa lämpö tasaisesti. Sopivia valmistusastioita ovat esim. astiat, joiden pohja on monikerrosmateriaalia (ns. kerros pohja tai kapselipohja).

Keittoastian pohjan materiaali ja astian sijainti keittotasolla vaikuttavat induktio-
käämien tehoon. Tämä voi vaikuttaa kyp-
symiseen.

Epäsopivat valmistusastiat

- teräs ilman magnetoituvaa pohjaa
- alumiini, kupari
- lasi ja keramiikka, kivitavara

Valmistusastioiden testaus

Jollet ole varma, sopiiko valmistusastia käytettäväksi induktioalueella, voit tarkistaa asian pitämällä erillistä magneettia astian pohjaa vasten. Jos magneetti tarttuu astian pohjaan, astia on yleensä sopiva induktiokäyttöön.

Näyttö – Puuttuva/epäsopiva valmistusastia

Kosketusnäytössä vilkkuu - - -, kun

- keittoalueella ei ole valmistusastiaa tai jos astia on väärää materiaalia (muuta kuin magnetisoituvaa metallia)
- valmistusastian pohjan halkaisija on liian pieni
- nostat valmistusastian pois keittoalueelta
- valmistusastia ei ole oikein kohdallaan

Jos asetat sopivan astian keittoalueelle minuutin kuluessa tai siirät sillä jo olevan astian oikeaan kohtaan, - - - sammuu ja voit jatkaa normaaliin tapaan.

Jos keittoalueella ei ole valmistusastiaa tai jos astia on väärää materiaalia, keittoalue kytkeytyy automaattisesti pois päältä minuutin kuluttua.

Vinkkejä

- Käytä ainoastaan sileäpohjaisia kattiloita ja pannuja. Karheat kattilan- ja pannunpohjat voivat naarmuttaa keräämistä lasipintaa.
- Kun siirrät valmistusastioita keittotasolla, nosta aina astia irti tasosta. Näin välttyt astioiden pohjien aiheuttamilta naarmuilta ja hankaumilta. Naarmut, joita syntyy valmistusastioiden liikuttelusta, eivät vaikuta keittotason toimintaan. Tällaiset naarmut ovat normaaleja käytöstä syntyviä jälkiä, eivätkä ne oikeuta reklamaatioihin.
- Kun ostat uusia valmistusastioita, huomaa että pannujen ja kattiloiden läpimitta ilmaistaan yleensä suurimmasta mahdollisesta halkaisijasta tai kannen halkaisijasta. Tärkeintä tässä yhteydessä on kuitenkin valmistusastian pohjan halkaisija, joka on yleensä ilmoitettua halkaisijaa pienempi.



- Käytä mahdollisuuksien mukaan pannuja, joissa on mahdollisimman pystysuorat reunat. Vinoreunaisissa pannuissa induktio vaikuttaa myös pannun reunaan. Se voi aiheuttaa reunan värin muuttumista tai saada sen pinnon hilseilemään.

Energiansäästövihteitä

- Käytä mahdollisuuksien mukaan kannellisia kattiloita ja pannuja. Näin lämpö ei pääse karkuun.
- Käytä kypsentämiseen mahdollisimman vähän vettä.
- Säädä keittoalueen tehoa ajoissa pienemmälle kiehattamisen tai paistolämpötilan saavuttamisen jälkeen.
- Voit lyhentää kypsennysaikoja huomattavasti, kun käytät painekattilaa.

Tehdasasetuksena käytössä on yhdeksän tehoa. Jos haluat valita tehon vielä tätäkin täsmällisemmin, voit ohjelmoida tehot siten, että niitä on yhteensä 17 (ks. kappale Asetukset).

| | Säätöalue | |
|--|---------------------------|---------------------------|
| | tehdasasetus (9 tehoa) | laajennetut (17 tehoa) |
| Voin sulatus Suklaan sulatus Liivatteen liuotus | 1–2 | 1–2. |
| Pienten nestemäärien lämmitys Helposti pohjaan tarttuvien ruokien lämpimänäpito Riisin haudutus, maitopohjaisten puurojen keittäminen Tiiviinä kimpaleena pakastettujen vihannesten sulatus | 2–4 | 2–3. |
| Nestemäisten tai puolikiinteiden ruokien lämmitys Marjojen höyryttäminen Perunoiden jatkokypsennys (kannellisessa kattilassa) | 4–6 | 3.–5. |
| Munakkaiden valmistus ja kananmunan paisto ruskistamatta Lihapullien hellävarainen paistaminen Vihannesten ja kalan höyryttäminen Pastan ja papujen keittäminen Pakasteruokien sulatus ja kuumennus Kiisseliä ja kastikkeiden, kuten Hollandaisen valmistus | 5–7 | 4.–7. |
| Kalan, leikkeiden, makkaroiden, munien, lettujen jne. hellävarainen paistaminen (ilman rasvan ylikuumentamista) | 6–8 | 6–7. |
| Perunakuorukoiden, blinien jne. valmistus | 7–8 | 7–8. |
| Suurten vesimäärien kiehutus Alkukuumennus Suurten lihamäärien ruskistus | 9 | 8.–9 |

Taulukon säätöalueet ovat vain ohjeellisia. Induktiokämin teho vaihtelee valmistusastian pohjan koon ja materiaalin mukaan. Siksi on mahdollista, että astioillesi sopivat tehot poikkeavat hieman yllämainituista. Omaan käyttöösi parhaiten sopivat lämmitysajat ja lämpötilat selviävät käytännön kokeilun perusteella. Kun käytät uusia valmistusastioita, joiden käyttöominaisuuksia et vielä tunne, käytä aluksi yhtä tehoa pienempää tehoa kuin mitä taulukossa on suositeltu.

Käyttö

Käyttöperiaate

Tässä keraamisessa tasossa on elektroninen virtakytkin ①, joka reagoi sormen kosketukseen. Turvallisuuden vuoksi virtakytkintä ① täytyy koskettaa jonkin verran muita pitempään.

Kun keittotasovirta on pois päältä, vain keittotason pintaan painettu virtakytkimen ① symboli on näkyvässä. Kun kytket keittotason virran päälle, kosketusnäyttö syttyy.

Keittotasoa käytetään kosketusnäytön avulla haluttuja valikon kohtia valitsemalla.

Laitteesta kuuluu merkkiäni aina, kun kosketusnäyttö reagoi kosketukseesi.

Kun kosketat jotain valittavissa olevaa vaihtoehtoa, sen merkki (sana ja/tai symboli) muuttuu **oranssiksi**.

Kentät, joilla valitut toiminnot vahvistetaan, näkyvät **vihreällä** pohjalla (esim. OK).

⚠ Likainen ja/tai peitossa oleva kosketusnäyttö aiheuttaa virhetoi-
mintoja.

Kosketusnäyttö ei tällöin välttämättä reagoi kosketukseesi tai keittoalueet voivat kytkeytyä itsestään päälle tai keittotaso voi jopa antaa virheilmoituksen (ks. kappale Turvatoiminnot – Turvakatkaisu). Kosketusnäytön päälle asetettavat kuumat valmistusastiat saattavat vahingoittaa alla olevaa elektroniikkaa.

Pidä kosketusnäyttö puhtaana.

Älä aseta mitään esineitä kosketusnäytön päälle.

Älä aseta kuumia valmistusastioita kosketusnäytön päälle.

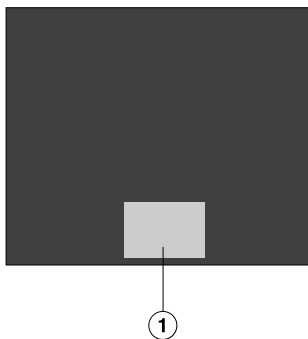

① Kosketusnäytön alue

Valikon kohdan valinta

- Kosketa haluamaasi kenttää tai arvoa kosketusnäytöstä.

Vetovalikon hakeminen näyttöön

- Kosketa kosketusnäytön yläreunan oranssia viivaa.
- Valitse haluamasi toiminto.
- Sulje vetovalikko työntämällä sitä ylöspäin tai koskettamalla näyttöä vallikkoikkunan reunojen ulkopuolelta.

Selaaminen

Voit selata näyttöä vasemmalle tai oikealle.

- Pyyhkäise näyttöä haluamaasi suuntaan. Aseta tätä varten sormesi kosketusnäytölle ja liikuta sitä haluamaasi suuntaan.

Näytön alaosan palkki näyttää, missä kohtaa kulloistakin valikkoa parhaillaan olet.

Valikon tasolta poistuminen

- Kosketa symbolia ↵ tai valikkopolkua viimeisen symbolin I etupuolelta.

Tekemäsi valinnat, joita et vielä vahvistanut valitsemalla OK, eivät tallennu.

Asetuksen muuttaminen valintaluettelossa

Nykyinen asetetus näkyy oranssina.

- Kosketa haluamaasi asetusta.

Asetus tallentuu. Näyttöön tulee edellinen valikko.

Kattilantunnistus

Kattilantunnistus on tehdasasetuksena kytketty pysyvästi päälle (ks. kappale Asetukset). Kun keittotason virta on päällä ja asetet valmistusastian keittoalueelle, kyseisen kohdan näyttö syttyy automaattisesti kosketusnäyttöön.

Kun kattilantunnistus on otettu pois käytöstä, sinun on kytkettävä kyseisen valmistusastian näyttö erikseen päälle kosketusnäyttöön koskettamalla sitä.

Käyttö

Valmistusastian sijoittaminen induktioalueelle

- Aseta valmistusastia kuvien osoittamalla tavalla. Näin:
 - lämpö jakautuu tasaisesti
 - TempControl-anturi tunnistaa sopivan valmistusastian

⚠ Ylikuumentamisen aiheuttama tulipalovaara.

Jos jokin anturi ei toimi asianmukaisesti, laite voi ylikuumentaa.

Aseta valmistusastia mahdollisimman keskelle anturin päälle.

Valmistusastioiden vähimmäiskoot

Keittoalueen toiminnon mukaan valmistusastian pohjan tulee täyttää vähintään seuraavat mitat:

| Keittoalue | Manuaalinen | TempControl |
|---------------------|-------------|-------------|
| Vasemmalla/oikealla | 11 cm | 13 cm |
| Keskellä | 11 cm | 16 cm |

Vasemman- ja oikeanpuoleinen keittoalue

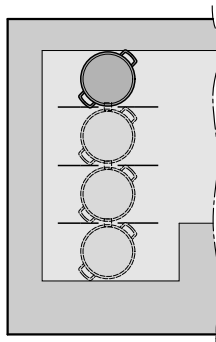

Valmistusastiat, joiden pohjan halkaisija on alle 13 cm.

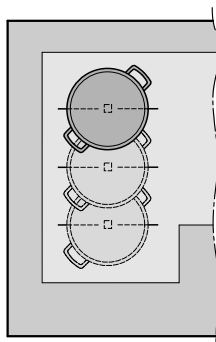

Valmistusastiat, joiden pohjan halkaisija on vähintään 13 cm.

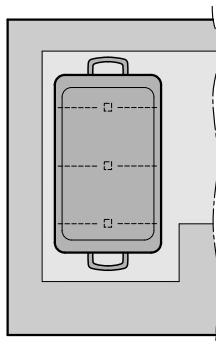

Suuret valmistusastiat

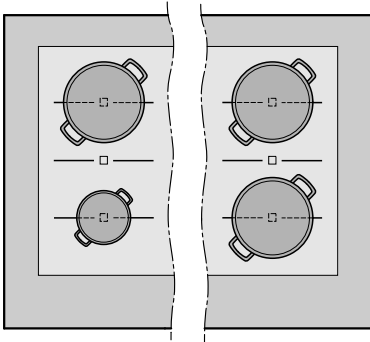

2 valmistusastiaa

Keskimmäinen keittoalue

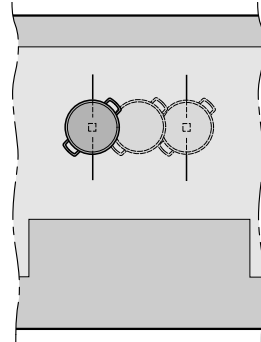

Valmistusastiat, joiden pohjan halkaisija on alle 16 cm.

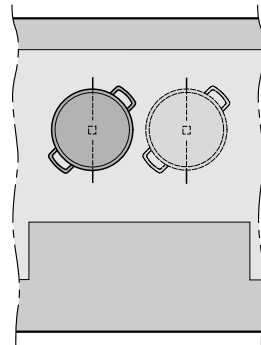

Valmistusastiat, joiden pohjan halkaisija on vähintään 16 cm.

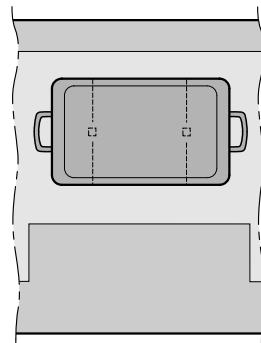

Valmistusastiat, joiden pohjan halkaisija on vähintään 25 cm.

Käyttö

 Ylikuumenevan ruoan aiheuttama tulipalovaara.
Yksikseen kypsymään jäävä ruoka voi ylikuumeta ja syttyä palamaan.
Älä koskaan jätä keittotasoa toimimaan ilman valvontaa.

Huomaa myös, että induktioalueilla valmistusastia kuumenee huomattavasti nopeammin kuin tavallisilla keittolevyillä.

Keittotason virran kytkeminen päälle

- Kosketa hipaisupainiketta ①.

Kosketusnäyttö syttyy.

Jollet tee mitään valintoja, koko keittotaso kytkeytyy automaattisesti pois päältä minuutin kuluttua.

Tehon säätäminen

- Aseta valmistusastia haluamaasi kohtaan.
- Valitse Manuaalinen 1–9.
- Kosketa haluamaasi tehoa tai pyyhkäise palkkia.

Näyttöön syttyvät valittu teho, säätöalue ja päälläoloaika.

Päälläoloajasta näet, kuinka kauan keittotalue on ollut päällä.

Voit nollata päälläoloajan pyyhkäisemällä sitä.

Tehon muuttaminen

Kun valmistat kerralla ruokaa monessa valmistusastiasa ja haluamasi astian näyttö ei näy oranssilla pohjalla, sinun täytyy ensin valita kyseinen näyttö.

- Kosketa haluamasi valmistusastian näyttöä.
- Säädä tehoa.

Keittoalueen/Keittotason kytkeminen pois päältä

Keittoalueen kytkeminen pois päältä

- Kosketa kyseisen keittoalueen näyttöä kosketusnäytössä niin pitkään, että alue kytkeytyy pois päältä.

tai

- Kosketa kyseisen keittoalueen näyttöä kosketusnäytössä.
- Valitse tehoksi 0.

tai

- Kosketa kyseisen keittoalueen näyttöä kosketusnäytössä.
- Kosketa symbolia ↶.

Keittotason virran kytkeminen pois päältä

- Kun haluat kytkeä koko keittotason ja samalla kaikki keittotalueet pois päältä, kosketa virtakytkintä ①.

Jälkilämmön osoitin

Kun jokin keittoalue on kuuma, sen jälkilämmön osoitin  palaa, kun kytket alueen pois päältä.

Jälkilämmön osoitin sammuu vasta, kun keittoalueen pintaan on täysin turvallista koskea.



Kuuman pinnan aiheuttama palovammojen vaara.

Keittotason pinta on ruoanvalmistuksen jälkeen kuuma.

Älä koske siihen niin kauan, kun jälkilämmön osoittimet palavat.

Käyttö

TempControl

TempControl valvoo ja säätää lämpötilaa paiston aikana:

- Paistorasva ei voi ylikuumeta.
- Tehoa ei tarvitse säätää käsin.
- Paistettavaa tuotetta ei tarvitse koko ajan käänellä.

Aseta valmistusastia mahdollisimman keskelle anturin päälle.

TempControl ei sovellu friteeraukseen tai keittämiseen.

Käytä tätä toimintoa yksinomaan paistamiseen.

Neuvoja käyttöön

- Voit valita lämpötilaksi 140–230 °C.
- Varmista, että valmistusastia on ulkopuolelta kuiva ennen kuin asetat sen keittoalueelle.
- Älä käytä kuumia, ruskeaksi värjäytyneitä tai hiutaleisia öljyjä tai öljyjä, jotka sisältävät ruokajäämiä
- Lisää paistettava tuote pannulle vasta, kun laitteesta kuuluu merkkiääni. Jos laite havaitsee jonkin ongelman, lämmitys voi keskeytyä.
- Älä lisää öljyä sen jälkeen, kun esilämmitys on käynnistynyt.
- Älä siirrä pannua toiseen paikkaan sen jälkeen, kun esilämmitys on käynnistynyt.

TempControl -toiminnon ottamisen käyttöön

- Aseta valmistusastia haluamaasi kohtaan.
- Kaada tarvittava määrä öljyä tai rasvaa pannulle.
- Valitse TempControl .
- Säädä lämpötila haluamaksesi.

Kun valittu lämpötila on saavutettu, laitteesta kuuluu merkkiääni. Päällöolo-aika käynnistyy automaattisesti.

- Laita paistettavat tuotteet pannulle.
- Kytke keittoalue käytön jälkeen pois päältä.

Lämpötilan muuttaminen

Kun valmistat kerralla ruokaa monessa valmistusastiassa ja haluamasi astian näyttö ei näy oranssilla pohjalla, sinun täytyy ensin valita kyseinen näyttö.

- Kosketa haluamasi valmistusastian näyttöä.
- Säädä lämpötila haluamaksesi.

Paistotaulukko TempControl

Taulukossa on vain tuotteita, jotka eivät ole mukana assistenttitoiminnossa. Kaikki assistenttiohjelmat löydät kappaleesta Käyttö, Assistentti.

Taulukossa ilmoitetut lämpötilat ovat ohjearvoja. Suosittelemme, että valitset ensin matalimman lämpötilan. Tarvittaessa voit jatkaa kypsentämistä. Päälläoloaika alkaa vasta, kun asetettu lämpötila on saavutettu.

| Tuote | 🌡️ [°C] |
|---|---------|
| Pakasteliha, esim. Cordon Bleu | 150–170 |
| Pakastekevätkääryleet | |
| Pakastekalapuikot | |
| Kokonainen kala | |
| Saslikkivartaat | |
| Voissa paistettavat kasvikset (herkkusienet, valkosipuli) | |
| Schupfnudeln-pasta voissa | |
| Raastepihvit | 180–200 |
| Maksapasteija | |
| Tortilla | |
| Langos (unkarilaiset pannukakut) | |
| Popcorn | |
| Pannulla paistettavat pakasteruoat | |
| Siementen paahtaminen ilman rasvaa | |
| Karamellisoitu sokeri | 200–220 |
| Suikaleet | |
| WOK-kypsennys | |
| Lihan ruskistus pataruokia varten (esim. gulassi) | |
| Suurten lihamäärien ruskistus | |

🌡️ lämpötila

Käyttö

Tehon säätäminen – laajennetut tehot

- Kosketa numeroasteikkoa kahden tehonumeron väliltä.

Näyttöön syttyvät valittu teho, säätöalue ja päälläoloaika.

Esimerkki:

Kun kosketat numeroasteikkoa tehojen 7 ja 8 välistä, tehoksi tulee 7.5.

Päälläoloajasta näet, kuinka kauan keittoalue on ollut päällä.

PowerFlex Plus -keittoalue

PowerFlex Plus -keittoalueella kaikki induktiokämit (ks. kappale Induktio, Toimintaperiaate) ovat päällä jatkuvasti. Kun kattilantunnistus on käytössä (ks. kappale "Asetukset "), keittoalueet säätävät automaattisesti valmistusastian koon mukaan. Voit valita keittoalueen myös manuaalisesti ja muuttaa sen muotoa ja/tai kokoa.

Aseta valmistusastia mahdollisimman keskelle PowerFlex Plus -aluetta.

Keittoalueisen säätö/muuttaminen manuaalisesti

- Kosketa jotain keittotason kosketusnäytön neliötä.

Valittuna oleva alue näkyy oranssilla pohjalla.

- Suurena tai pienennä valittua aluetta vetämällä sormeasi kosketusnäytöllä.

Et voi muuttaa jo käytössä olevan keittoalueen muotoa tai kokoa.

Booster

Booster-toiminnoilla voit nostaa tehoa kuumentaaksesi suuria määriä nopeasti, esim. kiehauttaaksesi vettä pastan keittämistä varten. Voit käyttää booster-tehoa enintään 10 minuuttia kerrallaan.

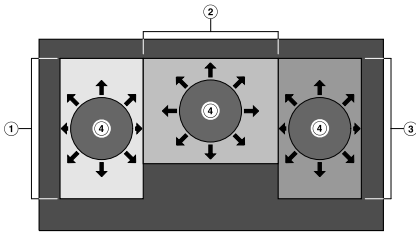

- ① PowerFlex Plus -keittoalue, jossa TempControl
- ② PowerFlex Plus -keittoalue, jossa TempControl
- ③ PowerFlex Plus -keittoalue, jossa TempControl
- ④ Valmistusastia käytettäessä Booster-toimintoa

Voit käyttää booster-toimintoa enintään kolmella valmistusastialla samanaikaisesti:

- 1 astialla vasemmanpuoleisella puolikkaalla
- 1 astialla keskellä
- 1 astialla oikeanpuoleisella puolikkaalla

Kun otat booster-toiminnon käyttöön, keittoalue palaa automaattisesti teholle 9, kun booster-aika täyttyy.

Booster-toiminnon aikana muiden induktiokäämien teho alenee. Jos keittotason kyseisellä puoliskolla on samaan aikaan toinen valmistusastia, tällä voi olla siihen seuraavia vaikutuksia:

- Teho alenee.
- Et voi valita suurta tehoa.

Et voi käyttää Booster- ja TempControl-toimintoja yhtä aikaa samalla keittotason puoliskolla.

Kohdassa Tehonsäätö tehdyt asetukset (ks. kappale Induktio – Virransäästö) vaikuttavat Booster-toimintoon.

Käyttö

Boosterin kytkeminen päälle

- Aseta valmistusastia haluamaasi kohtaan.
- Valitse Manuaalinen 1–9.
- Kosketa symbolia B.

Näyttöön syttyvät B, säätöalue ja päälläoloaika.

Päälläoloajasta näet, kuinka kauan keitöalue on ollut päällä.

Boosterin kytkeminen pois päältä

- Kosketa symbolia ↶.

tai

- Valitse jokin toinen teho.

Avustaja

Keittotasossasi on yli 20 assistenttiohjelmia erilaisten ruokien ja elintarvikkeiden valmistusta varten.

- Aseta valmistusastia haluamallasi keittoalueelle.
- Valitse Avustaja .
- Valitse haluamasi ruoka/elintarvike.

Kosketusnäyttöön tulee tietoja valitsemastasi ruoasta/elintarvikkeesta.

- Valitse Käynnistys.

Kun valittu lämpötila on saavutettu, laitteesta kuuluu merkkiääni. Päällölo-aika käynnistyy automaattisesti. Laitteesta ei enää kuulu muita merkkiääniä.

Resepteissä on ilmoitettu suosituskypsennysaika.

Vinkki: Aseta kypsennysaika kyseistä keittoaluetta varten Hälytyskellon avulla tai automaattisena pois päältä kytkeytymisaikana (ks. kappale Ajastin).

- Noudata näytön ohjeita.
- Kytke keittoalue käytön jälkeen pois päältä.

Tietojen näyttö

Voit hakea näyttöön käynnissä olevan valmistustoiminnon tiedot.

- Kosketa keittoalueen näytön symbolia .
- Sulje näyttö koskettamalla Käynnistys.

Käyttö

Taulukko – Assistenttiohjelmat

Taulukossa ilmoitetut ajat ovat ohjearvoja. Suosittelemme, että valitset ensin lyhimmän kypsennysajan. Tarvittaessa voit jatkaa kypsentämistä. Päälläoloaika alkaa vasta, kun asetettu lämpötila on saavutettu.

| Tuote | 🌡️ [°C] | ⌚ [min] |
|--------------------------------|---------|--------------------|
| Lisukkeet | | |
| Paistetut perunat | 180–200 | 15–25 ¹ |
| Krutongit | 200 | 4–6 |
| Kala | | |
| Kalafilee | 180–200 | 5–15 |
| Paneroitu kalafilee | 180–200 | 5–15 |
| Katkaravut | 180–200 | 2–4 |
| Pikaruokat | | |
| Köyhät ritarit | 180–200 | 6–10 |
| Curry | 200–210 | 10–20 ² |
| Croque Monsieur | 180–200 | 6–10 |
| Pannulla paistettavat ruoat | 200 | 3–10 |
| Munaruokat | | |
| Omeletti | 160–180 | 3–6 |
| Häränsilmä | 160–180 | 5–10 |
| Munakokkeli | 160 | 2–6 |
| Liha | | |
| Bolognese-kastike | 180–220 | 30–90 ³ |
| Frikadellit | 160–180 | 10–20 |
| Paistettu broilerinrinta | 180–220 | 10–20 |
| Leikkeet | 180–200 | 5–10 |
| Pihvi verinen, 3 cm paksu | 200 | 5–7 |
| Pihvi medium, 3 cm paksu | 200 | 6–10 |
| Pihvi täysin kypsä, 3 cm paksu | 160 | 15–25 |
| Braatvursti | 180 | 5–15 |

| | | |
|------------------|---------|------|
| Aamiaispekoni | 160–180 | 8–11 |
| Lampaankyljykset | 180–220 | 5–10 |
| Porsaankyljykset | 180–200 | 6–10 |
| Jälkiuivat | | |
| Pannukakut | 160–180 | 4–8 |
| Letut / Krepit | 200 | 2–3 |

🔥 lämpötila, ⌚ paisto-/kypsennysaika

¹ Annettu paistoaika koskee keitettyjä perunoita.

Jos paistat raakoja, kuutioituja tai viipaloituja perunoita, paistoaika on noin 15–35 minuuttia.

² Lisää paistamisen jälkeen liemi ja kiehauta.

Valmistusaika alkaa siitä, kun liemi alkaa kiehua.

³ Lisää aineiden paistamisen jälkeen muut ainekset ja kiehauta.

Valmistusaika alkaa siitä, kun ruoka alkaa kiehua muiden aineiden lisäämisen jälkeen.

Ajastin

Kun haluat käyttää ajastinta, keittotason virran täytyy olla kytkettynä päälle.

Voit käyttää ajastinta kahteen tarkoitukseen:

- hälytyskellona munakellon tapaan
- keittoastian lämmityksen automaattiseen pois päältä kytkentään

Voit käyttää molempia toimintoja samanaikaisesti.

Voit asettaa ajaksi 1 minuutti (0:00:01) – 9 tuntia 59 minuuttia ja 59 sekuntia (9:59:59).

Hälytyskello

Hälytyskellon asettaminen

- Avaa vetovalikko.
- Valitse .

Kosketusnäyttöön tulee 0:00:00 (tunnit:minuutit:sekunnit).

- Kosketa 0 (tunnit) tai 00 (minuutit tai sekunnit).
- Aseta haluamasi aika painikkeilla - tai +.
- Vahvasta valitsemalla OK.

Hälytysajan muuttaminen

- Valitse .
- Kosketa muutettavaa arvoa.
- Aseta haluamasi aika painikkeilla - tai +.
- Vahvasta valitsemalla OK.

Hälytysajan poistaminen

- Valitse .
- Valitse .
- Vahvasta valitsemalla OK.

Automaattinen virrankatkaisu

Voit valita ajan, jonka kuluttua keittoalue kytkeytyy automaattisesti pois päältä.

Voit käyttää toimintoa kaikilla keittoalueilla samanaikaisesti.

Jos asettamasi aika on pidempi kuin sallittu enimmäiskäyttöaika, turvakatkaisin kytkee keittoalueen pois päältä automaattisesti kun sallittu enimmäiskäyttöaika on kulunut (ks. kappale Turvakatkaisu).

Poiskytkentäajan asettaminen

■ Valitse haluamasi keittoalueen teho tai lämpötila.

■ Valitse .

Kosketusnäyttöön tulee 0:00:00 (tunnit:minuutit:sekunnit).

■ Kosketa 0 (tunnit) tai 00 (minuutit tai sekunnit).

■ Aseta haluamasi aika painikkeilla - tai +.

■ Vahvista valitsemalla OK.

■ Jos haluat ajastaa muutkin keittoalueet kytkeytymään automaattisesti pois päältä, toimi samalla tavalla.

Poiskytkentäajan muuttaminen

■ Valitse .

■ Kosketa muutettavaa arvoa.

■ Aseta haluamasi aika painikkeilla - tai +.

■ Vahvista valitsemalla OK.

Poiskytkentäajan poistaminen

■ Valitse .

■ Valitse .

■ Vahvista valitsemalla OK.

Kun olet poistanut ajan, myös päälläoloaika poistuu näytöstä.

Lisätoiminnot

Stop&Go

Voit käyttää tätä toimintoa vain, kun käytät kaikkia valmistusastioita toiminnolla Manuaalinen 1–9. Kun kytket Stop&Go-toiminnon päälle, kaikki tehot alenevat samanaikaisesti teholle 1.

Et voi muuttaa tehoja tai ajastimeen asetettua aikaa, voit ainoastaan kytkeä keittotason pois päältä. Mahdolliset hälytysaika, poiskytkentäajat ja booster-toiminnon aikajatkavat kulumistaan. Kun otat toiminnon pois käytöstä, tehot palautuvat viimeksi valitsemaallesi teholle ja ajat jatkavat kulumistaan.

Ottaminen käyttöön/pois käytöstä

Jos et kytke toimintoa pois päältä 30 minuutin kuluessa, keittotaso kytkeytyy automaattisesti pois päältä.

- Avaa vetovalikko.
- Kosketa symbolia II/▶ n. 1 sekunnin ajan.

Recall-toiminto

Jos satut joskus kytkemään keittotason epähuomioissa pois päältä kesken ruoanlaiton, tällä toiminnolla voit palauttaa kaikki asetukset nopeasti takaisin. Keittotaso on kuitenkin kytkettävä päälle 10 sekunnin kuluessa pois päältä kytkemisestä.

- Kytke keittotaso takaisin päälle.
- Valitse *Kyllä*.

Pyyhkimissuoja

Voit lukita keittotason kosketusnäytön 20 sekunnin ajaksi esim. sen puhdistamista varten. Hipaisupainike ① ei kuitenkaan lukitu.

Ottaminen käyttöön

- Avaa vetovalikko.
- Kosketa symbolia .

Symbolin  alla näyttö laskee aikaa alaspäin



Ottaminen pois käytöstä

- Avaa vetovalikko.
- Kosketa symbolia .

Esittelytila



Tätä toimintoa voi myymälöissä käyttää laitteen esittelyyn ilman, että keittoalueet kuumenevat.

Ottaminen käyttöön

- Avaa Asetukset  (ks. kappale Asetukset .
- Kosketa Demo-tila | päällä.

Kosketusnäytön keskellä näkyy DEMO.



Ottaminen pois käytöstä

- Avaa Asetukset  (ks. kappale Asetukset .
- Kosketa Demo-tila | pois päältä.

DEMO sammuu kosketusnäytöstä.

Keittotason tietojen tarkistaminen

Voit halutessasi tarkistaa keittotason tyyppinumeron, valmistusnumeron ja ohjelmistoversion.

- Avaa Asetukset  (ks. kappale Asetukset .
- Kosketa Ohjelmaversio.

Keittotason tiedot tulevat kosketusnäyttöön.

Turvatoiminnot

Käytön estävä lukitus

Keittotasossa on käytön estävä lukitus, jottei kukaan voi kytkeä sitä päälle vahingossa. Käytön estävä lukitus voidaan ottaa käyttöön vain, kun mikään keittalue ei ole toiminnassa.

Käytönestön ottaminen käyttöön / pois käytöstä

- Kytke keittotason virta päälle.
- Avaa vetovalikko.
- Kosketa symbolia  3 sekunnin ajan.

Turvatkaisu

Kosketusnäyttö on peitettynä

Keittotaso kytkeytyy automaattisesti pois päältä, jos kosketusnäyttö on peitettynä yli 10 sekunnin ajan, esim. sormella, ylikiehuneella ruoalla tai päälle asetetulla esineellä. Kosketusnäyttöön tulee virheilmoitus F6716 ja laitteesta kuuluu merkkiäänäni.

Poista esine ja/tai lika ja kosketa OK, niin keittotaso on taas käyttövalmis.

Olet käyttänyt laitetta liian pitkään

Jos jokin induktiokäämi on päällä epätavallisen pitkän ajan, turvakatkaisin kytkkee sen pois päältä. Turvakatkaisuaika vaihtelee valitun tehon mukaan. Kun aika ylittyy, lämmitys kytkeytyy pois päältä ja jälkilämmönoitin syttyy. Voit valita haluamasi tehon tavalliseen tapaan.

| Keittoalueen teho* | Enimmäiskäyttöaika [h] |
|--------------------|------------------------|
| 1/1. | 9 |
| 2/2. | 8 |
| 3/3. | 7 |
| 4/4. | 6 |
| 5/5. | 5 |
| 6/6. | 4 |
| 7/7. | 3 |
| 8/8. | 2 |
| 9 | 1 |

* Tehot, joiden jäljessä näkyy piste, ovat käytössä vain jos olet ottanut käyttöön laajennetut tehot (ks. kappale Tehoalueet).

Ylikuumenemissuoja

Jos valmistusastian pohja ylikuumenee, keittoalueen teho alenee automaattisesti. Näyttö ei muutu. Teho palaa takaisin normaaliksi, kun astia on jäähtynyt.

Asetukset

Valikossa Asetukset  voit muokata keittotasoa omien tarpeidesi mukaiseksi.

Asetukset-valikon hakeminen esiin

Voit muuttaa asetuksia vain silloin, kun laite ei ole toiminnassa.

- Kytke keittotason virta päälle.
- Avaa vetovalikko.
- Valitse Asetukset .

Asetukset – muuttaminen

- Valitse haluamasi valikon kohta.

Nykyinen asetus näkyy oranssina.

- Valitse haluamasi vaihtoehto.
- Vahvista valitsemalla OK.

Jos haluat poistua valikon kohdasta tekemättä muutoksia, kosketa Asetukset.

Asetukset

| Valikon kohta | Mahdolliset asetukset |
|---|--|
| Näytön kirkkaus | 1–5 |
| Kieli  | .../deutsch/english/... |
| Jatkuva kattilantunnistus | päällä* |
| | pois päältä |
| Palautus-toiminto | päällä* |
| | pois päältä |
| Merkkiäänet | päällä* |
| | pois päältä |
| Tehonsäätö | 10.800 W* |
| | 7.200 W |
| Tehoasetukset | ilman välitehoja (1, 1.5, 2, 2.5, 3 jne.)* |
| | välitehoilla (1, 1.5, 2, 2.5, 3 jne.) |
| Kesto-aika | päällä* |
| | pois päältä |
| Avustaja | päällä* |
| | pois päältä |
| Tehdasasetukset | Kyllä |
| | Ei |
| Ohjelmaversio | |
| Miele@home | ks. kappale Käyttöönotto, Valmistelut Miele@home-käyttöä ja Con@ctivity-käyttöä varten |
| Demo-tila | päällä |
| | pois päältä* |

* tehdasasetus

Tietoja vertailutestejä varten

Normin EN 60350-2 mukaisia kokeiluruokia

Tehdasasetuksena käytössä on 9 tehoa.

Ota norminmukaisten testien ajaksi käyttöön laajennetut tehot (ks. kappale Ohjelmointi).

Turvallisuusohjeita puhdistukseen ja hoitoon



Kuumien pintojen aiheuttama palovammojen vaara.

Kaikki keittotason osat voivat olla käytön jälkeen kuumia.

Kytke keittotason virta pois päältä.

Anna keittoason jäähtyä ennen kuin alat puhdistaa sitä.

Kaikki pinnat voivat värjäytyä pysyvästi, jos käytät vääränlaisia puhdistusaineita. Myös oikeanlaiset puhdistusaineet voivat aiheuttaa pysyviä värjäymiä, jos niitä ei pyyhitä pois huolellisesti ennen keittotason seuraavaa kuumentamista. Pinnat naarmuuntuvat herkästi.

Anna pintojen jäähtyä ennen keittotason puhdistusta.

Poista puhdistusaineiden jäämät välittömästi.

Älä käytä hankaavia tai naarmuttavia puhdistusaineita tai -välineitä.

- ▶ Älä koskaan käytä hörypuhdistimia keittotason puhdistukseen.
- ▶ Älä käytä puhdistukseen mitään teräviä välineitä.

Puhdistus ja hoito

Keraamisten lasipintojen puhdistus

Puhdistusväli

- Puhdista koko keittotaso jokaisen käyttökerran jälkeen.

Lievästi likaantuneen keittotason puhdistus

- Pyyhi koko keraaminen lasipinta pehmeällä pyyhkeellä ja vedellä, johon on lisätty tilkka käsiastianpesuainetta. Noudata puhdistusainevalmistajan ohjeita.

Vaikeasti likaantuneen keittotason puhdistus

- Poista karkea lika kostealla pyyhkeellä, kiinnitarttunut lika puhdistuskaapimen avulla.
- Puhdista keraaminen lasipinta Mielen keraamisten tasojen ja teräspintojen puhdistukseen tarkoitettulla puhdistusaineella (ks. kappale Erikseen ostettavat lisävarusteet – Puhdistus- ja hoitoaineet) tai muulla keraamisten keittotasojen puhdistukseen tarkoitettulla aineella. Noudata puhdistusainevalmistajan ohjeita.

Puhdistuksen loppuksi

- Pyyhi kaikki puhdistusainejäämät pois kostealla pyyhkeellä.
- Kuivaa keraaminen lasipinta aina puhdistuksen jälkeen.

Epäsopivat puhdistusaineet ja -välineet

Jotta pinnat eivät vahingoittuisi, älä käytä puhdistuksessa:

- soodaa, alkalia, ammoniakkaa, happoa tai klooria sisältäviä puhdistusaineita
- tahran- tai ruosteenpoistoainetta
- hankaavia puhdistusaineita, esim. hankausjauhetta, nestemäistä hankausainetta, puhdistuskiviä
- liuotainaineita sisältäviä puhdistusaineita
- astianpesukoneen pesuaineita
- grillin- tai uuninpuhdistusaineita
- hankaavia kovia harjoja
- ihmiesieniä (taikasieniä)
- sieniä

Useimmat päivittäisessä käytössä syntyvät häiriöt ja ongelmat voit poistaa itse. Monissa tapauksissa säästät sekä aikaa että rahaa, kun sinun ei tarvitse kutsua huoltoliikettä paikalle.

Osoitteesta www.miele.com/service löydät tietoa siitä, miten poistat häiriöitä itse.



Seuraavien taulukoiden tarkoituksena on auttaa sinua löytämään häiriön tai vian mahdollinen syy.

Näyttöihin tulevat ilmoitukset

| Ongelma | Syy ja toimenpide |
|--|---|
| Kosketusnäytössä näkyy F6713 tai F6771 ja keittotaso kytkeytyy automaattisesti pois päältä. | <p>Kuumennat valmistusastiaa tyhjänä.</p> <ul style="list-style-type: none"> ■ Kosketa OK. ■ Odota, kunnes jälkilämmön osoitin  sammuu (ks. kappale Käyttö, Jälkilämmön osoitin). ■ Anna valmistusastian jäähtyä. |
| Kosketusnäytössä näkyy F6734 ja keittotaso kytkeytyy automaattisesti pois päältä. | <p>Valmistusastia on väärässä paikassa.</p> <ul style="list-style-type: none"> ■ Kohdista valmistusastia uudelleen (ks. kappale Käyttö – Valmistusastian sijoittaminen induktioalueelle). ■ Kosketa OK. |
| Kosketusnäytössä näkyy F6716 ja keittotaso kytkeytyy automaattisesti pois päältä. | <p>Kosketusnäyttö peitettynä, esim. sormella, ylikiehu- neella ruoalla tai päälle asetetulla esineellä.</p> <ul style="list-style-type: none"> ■ Poista likaantumaiset tai ylimääräiset esineet (ks. kappale Turvatoiminnot – Turvakatkaisu). ■ Kosketa OK. |
| Kosketusnäytössä näkyy F6704 ja keittotaso kytkeytyy automaattisesti pois päältä. | <p>Jäähdytysilmankierron imu- tai puhallusaukot ovat tukossa.</p> <ul style="list-style-type: none"> ■ Poista tukokset. ■ Kosketa OK. |
| Näyttöön tulee jokin ilmoitus, jota ei ole tässä taulukossa. | <p>Elektroniikkaan on tullut toimintahäiriö.</p> <ul style="list-style-type: none"> ■ Irrota keittotaso kokonaan sähköverkosta noin minuutiksi. ■ Jos häiriö toistuu, kun liität laitteen takaisin sähköverkkoon, ota yhteys valtuutettuun Miele-huoltoliikeseen. |

Vianetsintä

Odottamaton käyttäytyminen

| Ongelma | Syy ja toimenpide |
|---|---|
| Jossain näytössä vilkkuu - - -. | Kyseisellä keittoalueella ei ole astiaa tai astia on vääränlaista materiaalia. ■ Käytä oikeanlaista astiaa (ks. kappale Induktio – Valmistusastiat). |
| | Valmistusastia ei ole oikein kohdallaan. ■ Siirrä astia toiseen kohtaan. |
| | Kyseisellä keittoalueella on metalliesineitä, esim. aterimia. ■ Poista esineet. |
| Kosketusnäyttö ei reagoi. | Sinulla on käsineet tai sormesi ovat märät. ■ Käytä kosketusnäyttöä vain paljain käsin. |
| | Pyyhkimissuoja  on otettu käyttöön. ■ Ota pyyhkimissuoja pois käytöstä (ks. kappale Lisätoiminnot, Pyyhkimissuoja  . |
| | Olet koskettanut kosketusnäyttöä samalla, kun pidät kiinni valmistusastiasta. ■ Kosketa kosketusnäyttöä vain, kun kätesi ovat vapaat. |
| | Kosketusnäyttö on likainen. ■ Poista lika. |
| Symbolit reagoivat, kun kosketat niiden viereistä aluetta. | Kosketusnäytöllä on vettä tai muuta nestettä. ■ Kuivaa kosketusnäyttöä. |
| Teho alenee automaattisesti tai sitä ei voi suurentaa. | Jollakin keittoalueella on samanaikaisesti käytössä kaksi valmistusastiaa (ks. kappale Induktio, Virransäästö). |
| Jokin induktioalueen kohta kytkeytyy automaattisesti pois päältä. | Olet käyttänyt sitä liian pitkään. ■ Valitse uudelleen jokin teho (ks. kappale Turvatoiminnot – Turvakatkaisu). |
| Jokin keittoalue ei toimi valitsemallasi teholla tavanomaisen tehokkaasti. | Ylikuumenemissuoja on lauennut. ■ Jos valmistusastian pohja ylikuumenee, keittoalueen teho alenee automaattisesti. Näyttö ei muutu. Teho palaa takaisin normaaliksi, kun astia on jäähtynyt. |

| Ongelma | Syy ja toimenpide |
|---|---|
| Jokin induktioalueen kohta tai koko keittotaso kytkeytyy automaattisesti pois päältä. | Ylikuumenemissuoja on lauennut. <ul style="list-style-type: none"> ■ Ks. kappale Turvatoiminnot – Ylikuumenemissuoja. |

Tulos ei tyydytä

| Ongelma | Syy ja toimenpide |
|--|---|
| Lämmitysaika on epätavallisen pitkä. | Valmistusastia ei ole oikein kohdallaan. <ul style="list-style-type: none"> ■ Kohdista valmistusastia uudelleen (ks. kappale Käyttö, Valmistusastian sijoittaminen induktioalueelle). |
| | Valmistusastian pohja tai keittotason pinta on likainen. <ul style="list-style-type: none"> ■ Poista lika. |
| | Olet lisännyt astiaan vettä, öljyä tms. lämmitysaikana. <ul style="list-style-type: none"> ■ Älä lisää astiaan mitään lämmitysaikana. |
| Keskenään samanlaisissa keitto- tai paistotilanteissa kypsymisaika tai ruskistusaste vaihtelevat vähän | Kyseessä ei ole häiriö. Keittoastian pohjan materiaali ja astian sijainti keittotasolla vaikuttavat induktiokäämien tehoon. Tämä vaikuttaa kypsymiseen. |

Yleiset ongelmat tai tekniset häiriöt

| Ongelma | Syy ja toimenpide |
|--------------------------------|--|
| Keittotaso ei kytkeydy päälle. | Keittotaso ei saa virtaa. <ul style="list-style-type: none"> ■ Varmista, ettei sulake ole lauennut. Ota yhteyttä sähköasentajaan tai Miele-huoltoon (ks. tarvittava sulakke koko laitteen arvokilvestä). |
| | Kyseessä voi olla tekninen häiriö. <ul style="list-style-type: none"> ■ Irrota laite sähköverkosta noin 1 minuutin ajaksi jollain seuraavista tavoista: <ul style="list-style-type: none"> – kytke automaattisulake pois päältä tai kierrä sulake kokonaan irti sulaketaulusta tai – kytke vikavirtasuojakytkin pois päältä. ■ Ellei keittotaso kytkeydy päälle vielä sittenkään, kun kytket sulakkeen/vikavirtasuojakytkimen takaisin päälle, ota yhteyttä sähköalan ammattilaiseen tai Miele-huoltoon. |

Vianetsintä

| Ongelma | Syy ja toimenpide |
|--|--|
| Keittoalue ei lämpene. | Keittoalue on edellisen käytön jäljiltä vielä liian kuuma. Se alkaa lämmentä heti, kun se on jäähtynyt. |
| Kun käytät uutta keittotasoa ensimmäistä kertaa, siitä muodostuu hajua ja höyryä. | Metalliset osat on suojattu hoitoaineella. Hoitoaine saattaa aiheuttaa ohimenevää käryä ja höyryä keittotasoon ensimmäisellä kuumennuskerralla. Myös induktio-käämien materiaali aiheuttaa käryä ensimmäisten käyttötuntien aikana. Käryn muodostuminen vähenee seuraavilla käyttökerroilla ja loppuu vähitellen kokonaan. Käryn ja mahdollisen höyryn muodostuminen on ohimenevä ilmiö, joka ei ole merkki mistään virheellisistä kytkennöistä tai laitteessa olevasta viasta. Ne eivät ole myöskään terveydelle haitallisia. |
| Keittotasosta kuuluu ääntä, vaikka olet kytkenyt sen pois päältä. | Jäähdytyspuhallin jatkaa toimintaansa, kunnes keittotaso on jäähtynyt tarpeeksi, ja kytkeytyy sitten pois päältä automaattisesti. |

Miele on kehittänyt laajan valikoiman lisävarusteita sekä puhdistus- ja hoitotuotteita, jotka on sovitettu Mielen laitteisiin optimaalisella tavalla.

Voit hankkia näitä tuotteita kätevimmin Mielen verkkokaupasta.

Voit hankkia kaikkia tuotteita myös Miele-huollosta (katso tämän käyttöohjeen takakansi) tai Miele-kauppiaaltasi.

Keitto-/paistoastiat

Mielellä on laaja valikoima valmistus- ja paistoastioita. Ne sopivat toiminnaltaan ja mitoiltaan täydellisesti Mielen laitteisiin. Yksityiskohtaisia tietoja löydät Mielen verkkosivuilta.

Puhdistus- ja hoitaineet

Keraamisten tasojen ja teräspintojen puhdistusaine 250 ml



Poistaa pinttyneitä likaantumia, kalkkitahroja ja alumiinijäämiä.

Mikrokuituliina

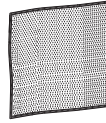

Sormenjälkien ja kevyiden tahrojen pyyhkimiseen.

Huolto

Osoitteesta www.miele.com/service löydät tietoa Miele varaosista ja siitä, miten poistat häiriötä itse.

Yhteydenotto häiriötilanteissa

Ellet saa itse poistetuksi toimintahäiriötä, ota yhteys Mielen koneita ja laitteita myyvään liikkeeseen tai Mielen asiakaspalveluun.

Mielen huollon voit varata verkossa osoitteesta www.miele.fi/huolto.
Mielen asiakaspalvelun yhteystiedot löydät tämän vihkosen takakannesta.

Asiakaspalvelu tarvitsee laitteen mallitunnisteen ja valmistusnumeron (Fabr./SN/Nr.). Nämä tiedot löytyvät arvokilvestä.

Takuu

Tälle laitteelle on myönnetty kahden (2) vuoden takuu.

Lisätietoja takuuehdoista löydät laitteen mukana toimitetusta erillisestä takuuvihkosesta.

Turvallisuusohjeita asentamista varten



Virheellisen asennuksen aiheuttamien vahinkojen vaara. Keittotaso voi vahingoittua, jos sijoitat sen paikalleen väärin. Jätä keittotason asennus alan ammattilaisen tehtäväksi.



Sähköiskuvaara. Laitteen vääränlainen liittäminen sähköverkkoon voi aiheuttaa sähköiskun. Anna sähköalan ammattilaisen liittää keittotaso sähköverkkoon.



Putoavien esineiden aiheuttama vaurioiden vaara. Keittotaso voi vahingoittua sen yläpuolisten yläkaappien ja liesituulettimen asennuksen yhteydessä. Asenna siksi keittotaso paikalleen vasta, kun yläkaapit ja liesituuletin on ensin asennettu.

- ▶ Työtason pinnoitteen on oltava liimattu kuumuutta kestäväällä (100 °C) liima-aineella, jottei pinnoite irtoa tai menetä muotoaan. Seinän ja keittotason väliin tulevien listojen on oltava kuumuutta kestäviä.
- ▶ Keittotasoa ei saa asentaa kylmälaitteiden, astianpesukoneen eikä pesukoneen tai kuivausrummun yläpuolelle.
- ▶ Verkko-liitäntäjohto on asennettava siten, ettei kukaan pääse koskemaan siihen asennuksen jälkeen.
- ▶ Keittotason verkko-liitäntäjohto ei saa joutua kosketuksiin liikkuvien keittiökalusteiden osien (esim. vetolaatikosto) kanssa eikä johtoon saa kohdistua minkäänlaista mekaanista rasitusta.
- ▶ Noudata seuraavilla sivuilla annettuja turvaetäisyyksiä.

Asennus

Turvaetäisyydet

Turvaetäisyys keittotason yläpuolella

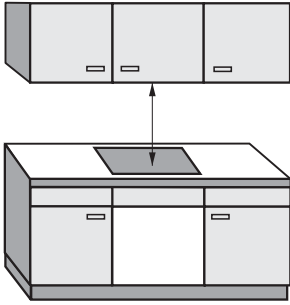

Keittotason ja sen yläpuolelle asennettavan liesituulettimen väliin on jätettävä liesituuletinvalmistajan suosittelema turvaväli.

Jos liesituulettimen valmistajan suositukset eivät ole käytettävissä, jätä keittotason ja helposti syttyvien materiaalien (esim. yläpuolelle ripustetun hyllyn) väliseksi turvaetäisyydeksi vähintään 500 mm.

Kun asennat liesituulettimen alle rinnakkain useita laitteita, joiden käyttö- ja asennusohjeissa suositeltu vähimmäisetäisyys liesituulettimesta on erilainen, etäisyydeksi tulee valita aina suurin ilmoitettu etäisyys.

Turvaetäisyys keittotason alapuolella

Keittotason ilmanvaihdon takaamiseksi laitteen alareunan ja laitteen alle asennetun uunin, välipohjan tai laatikon väliin on jätettävä riittävän suuri rako.

Vähimmäisturvaetäisyys keittotason alareunasta¹

- Uunin yläreunaan: ≥ 25 mm
- Välipohjan yläreunaan: ≥ 25 mm
- Laatikon yläreunaan: ≥ 5 mm
- Laatikon pohjaan: ≥ 75 mm

¹ Alareunalla tarkoitetaan keittotason pohjalaatikon ulkoreunaa. Tätä alemmas tulevia osia, kuten liitántärasiaa, välilevyjä yms. ei tarvitse huomioida vähimmäisetäisyyttä laskettaessa.

Välipohja

Keittotason alle ei tarvita välipohjaa, mutta haluttaessa sellaisen voi asentaa.

Näkymä sivulta

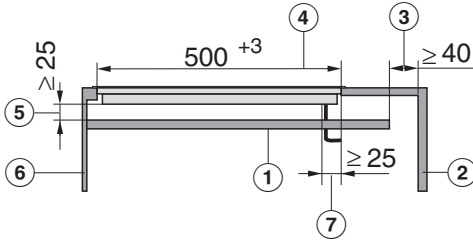

- ① Välipohja
- ② Kaapin takaseinä
- ③ Keittotason tuuletuksen vaatima välipohjan takareunan ja kaapin takaseinän välinen vähimmäisetäisyys
- ④ Työtason upotusaukko
- ⑤ Keittotason tuuletuksen vaatima keittotason alareunan ja välipohjan yläreunan välinen vähimmäisetäisyys
- ⑥ Etureuna
- ⑦ Liitäntäjohtoa varten tehtävä aukko Työtason upotusaukon takareunan ja johtoa varten tehtävän aukon reunan välinen vähimmäisetäisyys

Näkymä yläpuolelta

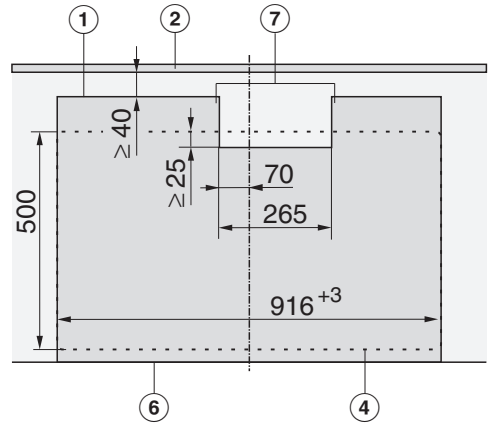

- ① Välipohja
- ② Kaapin takaseinä
- ④ Työtason upotusaukko
- ⑥ Etureuna
- ⑦ Liitäntäjohtoa varten tehtävä aukko Työtason upotusaukon takareunan ja johtoa varten tehtävän aukon reunan välinen vähimmäisetäisyys

Asennus

Turvaetäisyys sivuilta/takaa

Keittotaso tulisi mieluiten sijoittaa siten, että sen molemmille puolille jää runsaasti vapaata tilaa.

Keittotason takana oleviin kaapistoihin tai takaseinään on jätettävä vähintään alla ilmoitettu vähimmäisetäisyys ①.

Keittotason toisella sivulla (vasemmalla tai oikealla puolella) olevaan kaapistoon tai seinään on jätettävä vähintään alla ilmoitettu vähimmäisetäisyys ②, ③ ja vastakkaisella sivulla vähimmäisetäisyys on 200 mm.

① vähimmäisetäisyys keittotason upotusaukosta **takaseinään**:
50 mm

② vähimmäisetäisyys keittotason upotusaukon **oikealta** sivulta sivuseinään (esim. komerokaappiin):
50 mm

③ vähimmäisetäisyys keittotason upotusaukon **vasemmalta** sivulta sivuseinään (esim. komerokaappiin):
50 mm

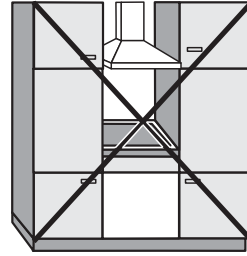

Ei sallittu

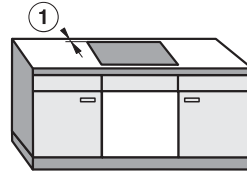
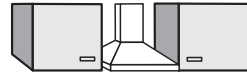

Erittäin suositeltava

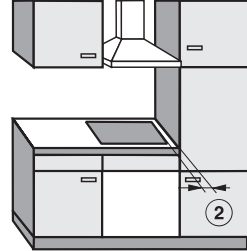

Ei suositeltava

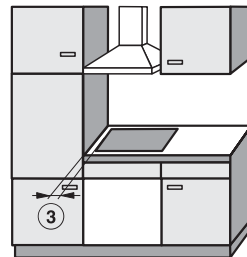

Ei suositeltava

Laitteen turvaetäisyys, kun välitilan seinässä on erikoispinnoite

Jos laitteen takana olevassa välitilaseinässä on erikoispinnoite, työtasoon tehtävän upotusaukon ja seinäpinnoitteen väliin täytyy jättää riittävä turvaetäisyys, koska korkeat lämpötilat voivat vahingoittaa tai muovata seinäpinnoitetta.

Kun välitilan seinäpinnoite on puuta tai muuta palavaa materiaalia, upotusaukon takareunan ja seinäpinnoitteen välisen etäisyyden ⑤ on oltava vähintään 50 mm.

Jos seinäpinnoite on palamatonta materiaalia (metallia, keraamisia laattoja tms.), upotusaukon ja seinäpinnoitteen vähimmäisetäisyys ⑤ on 50 mm vähennettynä seinäpinnoitteen paksuudella.

Esimerkki: Seinäpinnoitteen paksuus 15 mm
 $50 \text{ mm} - 15 \text{ mm} = \text{vähimmäisetäisyys } 35 \text{ mm}$

Huullosasennus

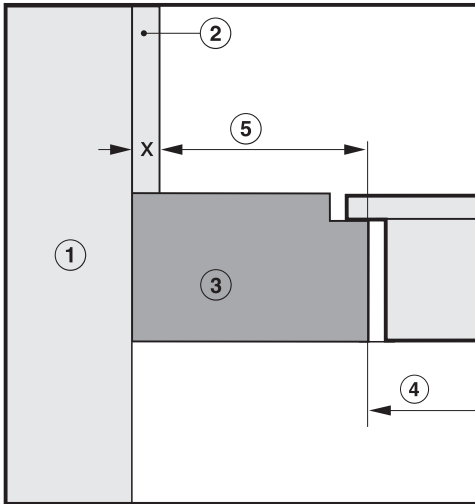

Kelluva asennus

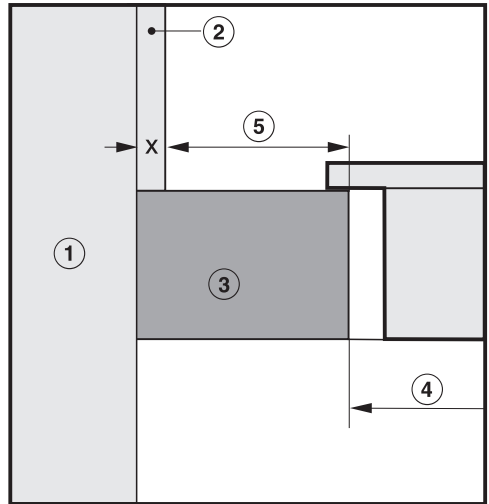

- ① Seinärakenne
- ② Seinäpinnoitteen mitta x = seinäpinnoitteen paksuus
- ③ Työtaso
- ④ Työtasoon tehty upotusaukko
- ⑤ Vähimmäisetäisyys
 - palaviin** materiaaleihin 50 mm
 - palamattomiin** materiaaleihin 50 mm - mitta x

Asennus

Ohjeita asennukseen – huullosasennus

Keittotason ja työtason välinen tiiviste

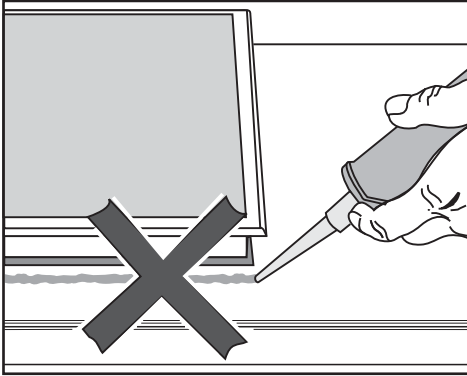

! Virheellisen asennuksen aiheuttama vaurioiden vaara.

Jos keittotaso täytyy myöhemmin irrottaa työtasosta, keittotaso ja työtaso voivat vahingoittua, jos olet käyttänyt saumausainetta keittotason tiivistämiseen.

Älä missään tapauksessa laita mitään saumausainetta keittotason ja työtason väliin.

Keittotason reunan alla oleva tiivistenauha toimii riittävänä tiivisteenä työtasoa vasten.

Kaakeloitu työtaso

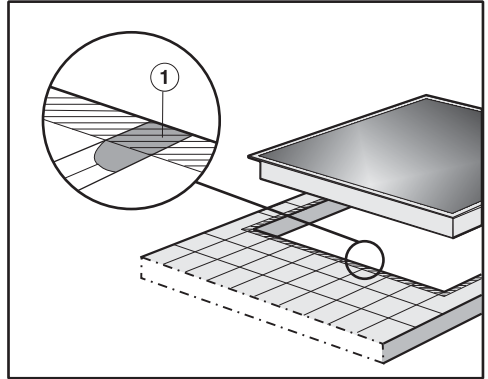

Tasoita kaakelisaumat ① ja varmista, että työtason pinta on upotusaukon reunan alueelta (kuvassa viivoitettuna näkyvä alue) sileä ja tasainen, jotta keittotaso painuisi tasaisesti upotusaukkoon ja jotta sen reunan alla oleva tiivistenauha asettuisi riittävän tiiviisti työtason pintaa vasten.

Tiivistenauha

Jos keittotaso joudutaan irrottamaan huoltoa varten, sen reunan alla oleva tiivistenauha voi vahingoittua.

Vaihda tiivistenauha aina, kun laite asennetaan uudelleen paikalleen.

Sijoitusmitat – kelluva asennus

Kaikki asennuspiirroksissa ilmoitetut mitat ovat millimetrejä.

Sijoitusmitat – KM 7999 FR

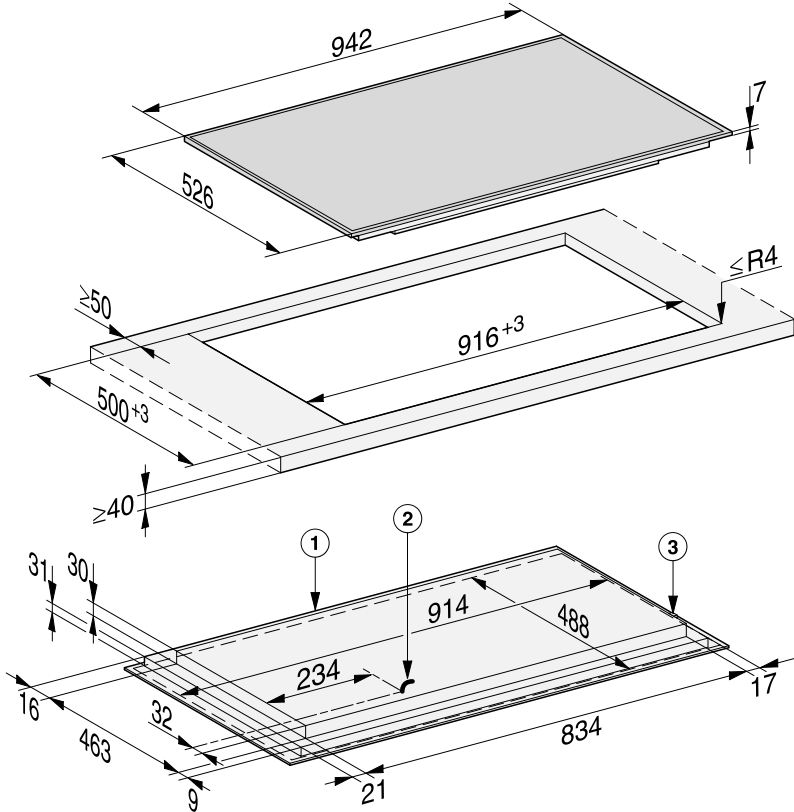

- ① Laitteen etupuoli
- ② Liitäntärasia ja verkkoliitäntäjohto
Verkkoliitäntäjohdon P = 1 280 mm
- ③ WLAN-tiedonsiirtotikun liitäntä

Asennus

Sijoitusmitat – KM 7999 FL

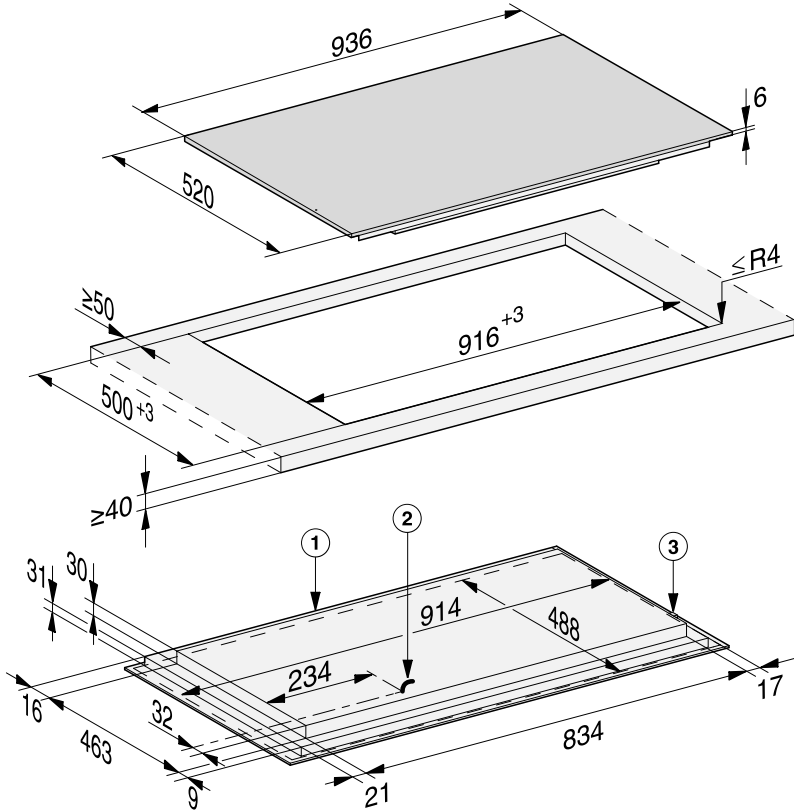

- ① Laitteen etupuoli
- ② Liitäntärasia ja verkkoliitäntäjohto
Verkkoliitäntäjohdon P = 1 280 mm
- ③ WLAN-tiedonsiirtotikun liitäntä

Kelluva asennus

- Tee työtasoon tarvittava upotusaukko. Noudata tarvittavia turvaetäisyyksiä (ks. kappale Asennus – Turvaetäisyydet).
- **Kun työtaso on puuta**, tiivistä upotusaukon leikkauspinnat erikoislakalla, silikonilla tai valuhartsilla. Näin välttyä leikkauspintojen turpoamiselta mahdollisen kosteuden vaikutuksesta. Tiivistemateriaalin on oltava lämmönkestävää.

Ole huolellinen levittäessäsi tiivisteitä, ettei niitä joudu työtason yläpinnalle.

- Liimaa mukana toimitettu tiivistenauha keittotason reunan alle. Älä venytä tiivistettä liimatessasi sitä.
- Pujota keittotason verkkoliitäntäjohto upotusaukon läpi.
- Aseta keittotaso tarkasti upotusaukon keskelle. Tarkista samalla, että tiivistenauha painuu tasaisesti joka puolelta kiinni työtason pintaan, jotta laitteen ja työtason välisestä yhtymäkohdasta tulee tiivis.

Älä missään tapauksessa käytä saumaaineita (esim. silikonია) lisätiivisteinä!

Jollei tiivistenauha painu kaikista laitteen nurkista tiivisti työtason pintaa vasten, työstä nurkkien sädetä ($\leq R4$) varovasti pistosahalla.

- Liitä keittotaso sähköverkkoon.
- Tarkasta keittotason toiminta.

Asennus

Ohjeita asennukseen – huullosasennus

Huullosasennus on mahdollinen vain luonnonkivestä (graniitti, marmori) tai massiivipuusta valmistettuihin sekä kaakeloituihin työtasoihin. Kappaleessa Asennus – Sijoitusmitat – Huullosasennus on lisäksi ilmoitettu erikseen sellaiset keittotasot, jotka sopivat asennettaviksi lasisiin työtasoihin. Jos työtaso on valmistettu jostakin muusta materiaalista, tarkista aina työtason valmistajalta, soveltuuko kyseinen materiaali laitteen asennukseen.

Alakaapin sisäleveyden on oltava vähintään yhtä leveä kuin työtasoon tehdyn upotusaukon sisäreuna (ks. kappale Asennus – Sijoitusmitat – Huullosasennus). Näin keittotasoon pääsee käsi alhaaltapäin myös asennuksen jälkeen ja keittotason asennuskotelo voidaan tarvittaessa irrottaa huoltotöitä varten. Jos keittotasoon ei pääse käsi alhaaltapäin asennuksen jälkeen, keittotason saumausaine täytyy ensin poistaa ja keittotaso täytyy irrottaa työtasosta.

Luonnonkiviset työtasot

Keittotaso asennetaan suoraan työtasoon jyrstityyn aukkoon.

Massiivipuiset, kaakeloidut, lasiset työtasot

Keittotaso kiinnitetään sijoitusaukkoon puulistojen avulla. Kiinnityslistat eivät sisälly toimitukseen, vaan ne on hankittava erikseen.

Tiivistenauha

Jos keittotaso joudutaan irrottamaan huoltoa varten, sen reunan alla oleva tiivistenauha voi vahingoittua.

Vaihda tiivistenauha aina, kun laite asennetaan uudelleen paikalleen.

Sijoitusmitat – huullosasennus

Kaikki asennuspiirroksissa ilmoitetut mitat ovat millimetrejä.

Sijoitusmitat – KM 7999 FL

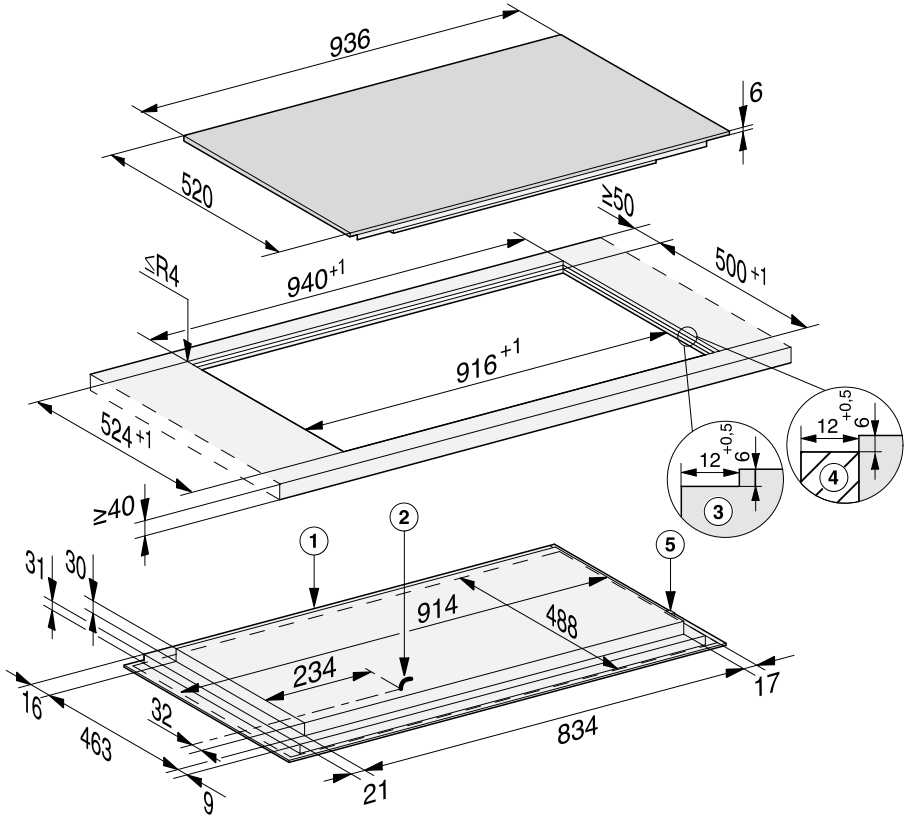

- ① Laitteen etupuoli
- ② Liitännärasia ja verkkoliitännäjohto
Verkkoliitännäjohdon P = 1 280 mm
- ③ Luonnonkiviyötäsöön tehty huullos
- ④ Puinen lista 12 mm (ei kuulu toimitukseen)
- ⑤ WLAN-tiedonsiirtotikun liitäntä

Asennus

Huullosasennus

- Tee työtason tarvittava upotusaukko. Noudata tarvittavia turvaetäisyyksiä (ks. kappale Turvaetäisyydet).
- Massiivipuiset / kaakeloidut / lasiset työtasot:
Kiinnitä puulistat 6 mm työtason pinnan alapuolelle (ks. kappale Sijoitusmitat – Huullosasennus).
- Liimaa mukana toimitettu tiivistenauha keittotason reunan alle. Älä venytä tiivistettä liimatessasi sitä.
- Pujota keittotason verkkoliitäntäjohto upotusaukon läpi alas.
- Aseta keittotaso upotusaukkoon ja keskitä se paikalleen.

Keittotason ja työtason väliin on jätävä vähintään 2 mm:n rako. Rako on välttämätön, jotta keittotason voi tiivistää asianmukaisesti.

- Liitä keittotaso sähköverkkoon.
- Tarkasta keittotason toiminta.
- Tiivistä työtason ja keittotason välinen rako lämmönkestävällä (vähintään 160 °C) silikonilla.

 Vääränlaisten tiivistysaineiden aiheuttama vaurioiden vaara. Vääränlaiset sauma-aineet voivat vaurioittaa luonnonkiveä. Käytä luonnonkiveen ja luonnonkivestä valmistettuihin kaakeleihin ainoastaan luonnonkivelle tarkoitettua silikonkia. Noudata valmistajan antamia ohjeita.

Sähköliitântä



Virheellisen liitännän aiheuttamien vahinkojen vaara.

Asiattomista korjauksista voi aiheutua vaaratilanteita laitteen käyttäjälle. Miele ei vastaa vahingoista, jotka johtuvat asiattomista asennus- ja huoltotöistä sekä korjauksista tai laitteen puuttuvasta tai puutteellisesta maadoituksesta (esim. sähköiskut).

Anna sähköalan ammattilaisen liittää keittotaso sähköverkkoon.

Asentajan on tunnettava kansalliset määräykset sekä paikallisen sähköyhtiön ohjeet ja noudatettava niitä.

Suojaeristettyjen osien kosketussuojaus täytyy tarkistaa asennuksen jälkeen.

Kokonaisliitântäteho

katso arvokilpi

Sähköliitântätiedot

Tarvittavat sähköliitântätiedot löydät laitteen arvokilvestä. Tarkista, että arvokilven tiedot vastaavat käytettäviä sulakkeita ja sähköverkon jännitettä.

Erlaiset liitântämahdollisuudet käyvät ilmi oheisesta liitântäkaaviosta.

Vikavirtasuojakytkin

Turvallisuuden lisäämiseksi liitännän voi varustaa VDE-suositusten mukaisella vikavirtasuojakytkimellä, jonka laukeamisvirta on 30 mA.

Erotuskytkentä sähköverkosta

Keittotason asennus on varustettava erillisellä, kaikki koskettimet avaavalla erotuskytkimellä! Käytettävän kytkimen erotusvälin tulee olla vähintään 3 mm. Tällaisia kytkimiä ovat mm. ylivirtasuojakytkimet ja suojakytkimet.

Sähköverkosta irrottaminen

Keittotason sähköliitântä on sijoitettava paikkaan, jossa siihen pääsee huolto- ja kunnossapitotöiden yhteydessä aina käsiksi.

Asennus

Kaikki liitännät eivät välttämättä ole mahdollisia joka keittiössä.

Tutustu kansallisiin määräyksiin ja paikallisen sähköyhtiön ohjeisiin ja noudata niitä.

Wiring diagram

220-240 V ~

Yellow/Green — 
Gelb/Grün, Jaune/Vert

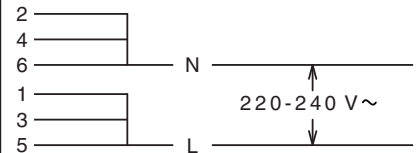

380-415 V 3N~

Yellow/Green — 
Gelb/Grün, Jaune/Vert

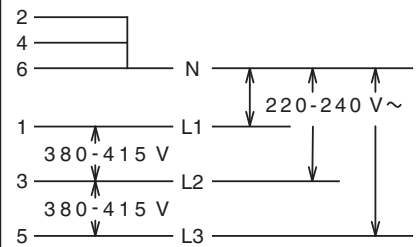

Kotitalouksien sähkökeittotasojen tuoteseloste

EU asetuksen 66/2014 mukaan

| | |
|---|--|
| MIELE | |
| Mallitunniste/-merkki | KM 7999 |
| Keittovyöhykkeiden ja/tai alueiden lukumäärä | |
| Pyöreät sähkökeittovyöhykkeet, kunkin hyötypinta- alan/keittoalueen halkaisija Muut kuin pyöreät sähkökeittovyöhykkeet tai -alueet: keittovyöhykkeen tai -alueen hyötypinta- alan pituus/leveys | 1. = 2. = 3. = 4. = 5. = 6. = |
| Kunkin sähkökeittovyöhykkeen tai -alueen kilo- grammaa kohti laskettu energiankulutus (EC _{electric} cooking) | 1. = 189,0 Wh/kg 2. = 191,7 Wh/kg 3. = 191,9 Wh/kg |
| Keittotason kilogrammaa kohti laskettu energianku- lutus (EC _{electric hob}) | 190,9 Wh/kg |

Vaatimustenmukaisuusvakuutus

Miele vakuuttaa, että tämä induktiokeitotaso täyttää direktiivin 2014/53/EU vaatimukset.

Täydellinen vaatimustenmukaisuusvakuutus on tilattavissa verkosta osoitteesta:

- <https://miele.fi/käyttöohjehaku>
- Tarvitset tätä varten tuotteen nimen ja valmistusnumeron.

| | |
|---------------|----------------------------|
| Taajuuskaista | 2,4000 GHz – 2,4835 GHz |
|---------------|----------------------------|

Enimmäislähetysteho < 100 mW

Miele Oy
Porttikaari 6
01200 Vantaa
Puhelin: (09) 875 970
Sähköposti: asiakaspalvelu@miele.fi
Internet: www.miele.fi

Saksa
Miele & Cie. KG
Carl-Miele-Straße 29
33332 Gütersloh

KM 7999 FR, KM 7999 FL

fi-FI

M.-Nr. 11 326 700 / 03