

Miele

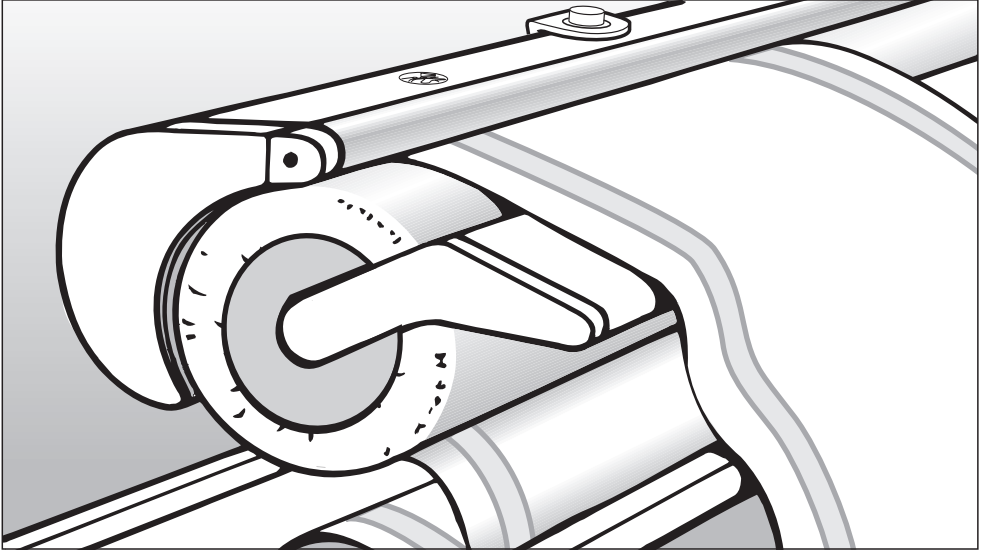

Mode d'emploi Repasseuse B 990

Veuillez lire **absolument** le présent mode d'emploi avant la pose, l'installation et la mise en service de votre appareil. Vous éviterez ainsi de vous blesser et d'endommager l'appareil.

fr - CH

M.-Nr. 07 660 110

Table des matières

Description de l'appareil	3
Prescriptions de sécurité et mises en garde	5
Votre contribution à la protection de l'environnement	8
Transport	9
Sécurité de transport	9
Comment déplacer et ouvrir la repasseuse	10
Branchement	11
Avant la première mise en service	12
Avant le repassage	13
Le poste de repassage	13
Préparation du linge	13
Conseils supplémentaires	13
Vérification de l'efficacité de la baguette de protection des doigts	14
Repassage	15
Enclenchement et déclenchement de l'appareil	15
Sélection de la température de repassage	15
Sélection de la vitesse de rotation du cylindre	16
Mise en place du linge	17
Pour retirer la table de dépose	17
Tringle de suspension	17
Après le repassage	18
En cas de panne de courant	18
Conseils de repassage	19
Essuie-mains, torchons, mouchoirs, serviettes de table, etc.	19
Nappes	19
Housses de couettes	20
Chemises	20
Pressing de pantalons	24
Pressing de jupes	24
Entretien	25
Nettoyage de la presse	25
Nettoyage de la carrosserie	25
Toile de repassage	25
Remplacement de la toile de repassage	26
Que faire en cas de dérangement ?	29
Service après-vente	30
Caractéristiques techniques	31

Description de l'appareil

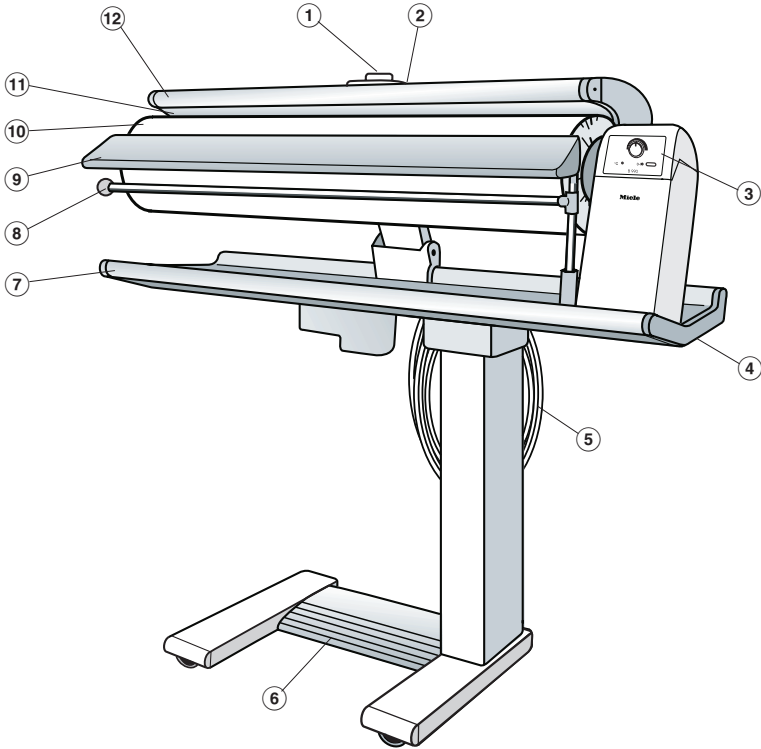

- | | |
|-----------------------------|-------------------------------------|
| ① Thermostat | ⑦ Table de repassage |
| ② Déverrouillage d'urgence | ⑧ Tringle de suspension |
| ③ Bandeau de commande | ⑨ Table de dépose |
| ④ Cliquet de déverrouillage | ⑩ Cylindre |
| ⑤ Cordon d'alimentation | ⑪ Presse |
| ⑥ Pédale de commande | ⑫ Baguette de protection des doigts |

Description de l'appareil

Bandeau de commande

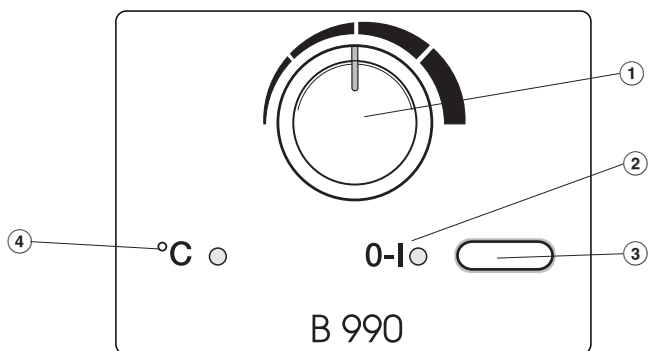

① Sélecteur de vitesse de rotation du cylindre

③ Interrupteur **I-0** "Marche/Arrêt"

② Voyant lumineux **I-0** "Marche/Arrêt"

④ Voyant lumineux **°C** "Température"

Lisez attentivement le mode d'emploi avant de mettre votre repasseuse en service pour la première fois. Il contient des indications importantes en matière de sécurité, d'utilisation et d'entretien de la repasseuse. Vous éviterez ainsi de vous blesser et d'endommager la repasseuse.

Conservez soigneusement le mode d'emploi et remettez-le à tout nouveau détenteur de l'appareil.

Utilisation conforme aux dispositions

► Cette repasseuse ne doit être utilisée que pour repasser des textiles dont l'étiquette d'entretien précise qu'ils peuvent être repassés en machine et qui ont été lavés à l'eau.

► Toute personne qui, pour des raisons d'incapacité physique, sensorielle ou mentale, ou bien de par son inexpérience ou ignorance, n'est pas apte à se servir de cette repasseuse en toute sécurité, ne doit pas l'utiliser sans la supervision ou les instructions d'une personne responsable.

Sécurité électrotechnique

► Vérifiez que la repasseuse ne présente aucun dommage extérieur visible avant de procéder à son installation. Ne mettez jamais en service une repasseuse endommagée. Une repasseuse endommagée pourrait présenter des risques pour votre propre sécurité.

► Si le câble d'alimentation est endommagé, l'installation d'un nouveau câble d'alimentation spécial doit être assurée par un spécialiste formé par le fabricant.

► Avant de raccorder la repasseuse au réseau, comparez les données de raccordement (fusible, tension et fréquence) figurant sur la plaque signalétique avec celles du réseau électrique. En cas de doute, renseignez-vous auprès d'un électricien professionnel.

► La sécurité électrique de cette repasseuse n'est assurée que si elle est raccordée à un système de mise à la terre installé dans les règles de l'art. Il est impératif que cette condition de sécurité élémentaire soit respectée. En cas de doute, faites contrôler l'installation domestique par un professionnel. Miele ne saurait être tenue pour responsable des dommages causés par un circuit de mise à la terre manquant ou défectueux (par exemple en cas d'électrocution).

► Le raccordement de la repasseuse au réseau électrique ne doit pas se faire à l'aide de prises multiples ni de rallonges, car elles n'assurent pas la sécurité nécessaire (risque de surchauffe, par exemple).

Prescriptions de sécurité et mises en garde

► Cette repasseuse satisfait aux prescriptions de sécurité en vigueur. Toute réparation non conforme risque de présenter des dangers imprévisibles pour l'utilisateur, pour lesquels le fabricant n'assume aucune responsabilité. Les réparations ne doivent être effectuées que par des spécialistes agréés par Miele.

► Les pièces défectueuses ne doivent être remplacées que par des pièces Miele d'origine. Ce sont les seules pièces que nous garantissons comme répondant entièrement aux exigences de sécurité en vigueur.

► Vous n'aurez isolé votre repasseuse du réseau électrique que si :

- la fiche de la repasseuse est débranchée de la prise secteur, ou
- les disjoncteurs de l'installation domestique sont déclenchés, ou
- le fusible de l'installation domestique est entièrement dévissé et sorti de son logement.

► Veillez à ne pas endommager ni enlever les dispositifs de sécurité et éléments de commande de la repasseuse, et à ne pas les contourner.

► Utilisez la repasseuse uniquement lorsque tous les revêtements extérieurs amovibles sont en place et qu'aucun accès aux éléments conducteurs ou aux pièces en mouvement n'est possible.

► L'encastrement et le montage de cette repasseuse en des emplacements non stationnaires (p.ex. à bord d'un bateau) ne doivent être effectués que par des entreprises spécialisées ou des professionnels, sous réserve qu'ils respectent les conditions de sécurité nécessaires au bon fonctionnement de la repasseuse.

Utilisation conforme

► Portez toujours des vêtements ajustés lorsque vous utilisez la repasseuse. Les manches trop larges, rubans de tabliers, foulards et cravates risquent d'être happés par le cylindre.

► Retirez bagues, bracelets, chaînes et montre avant d'utiliser la repasseuse.

► Lorsque la repasseuse est chaude, il y a grand risque de brûlure :

- lorsque vous touchez la presse,
- lorsque, pour positionner et lisser le linge, vous placez les mains entre la presse, alors qu'elle est relevée, et le cylindre en appuyant simultanément sur la pédale.

► Ne laissez jamais les enfants jouer à proximité de la repasseuse et interdisez-leur de l'utiliser eux-mêmes.

► Ne posez pas de pièces de linge sur la presse lorsqu'elle est chaude. Risque d'incendie !

Prescriptions de sécurité et mises en garde

► Utilisez la tringle de suspension pivotante.

La tringle de suspension est prévue exclusivement pour y suspendre des pièces de linge. Remettez-la immédiatement en place après utilisation. N'appuyez pas non plus sur la tringle de suspension lorsqu'elle est sortie, car l'effet de levier ainsi créé pourrait faire basculer la repasseuse.

► Déclenchez la repasseuse avant de débrancher la fiche de la prise secteur.

► Ne tirez pas sur le cordon d'alimentation ! Ne touchez pas à la fiche.

► Ne posez pas le cordon d'alimentation sur la presse alors qu'elle est chaude.

Si le cordon d'alimentation est endommagé, il y a risque de choc électrique ! Pour entouler le câble, utilisez le dispositif prévu à cet effet sur la repasseuse.

Votre contribution à la protection de l'environnement

Elimination de l'emballage de transport

L'emballage protège l'appareil des dégâts dus au transport. Les matériaux d'emballage ont été sélectionnés d'après des critères écologiques et d'élimination. Ils sont donc recyclables. Le recyclage des matériaux d'emballage économise des matières premières et réduit le volume des déchets.

Elimination de l'appareil usagé

Les appareils électriques et électroniques usagés contiennent encore de précieux matériaux. Mais ils contiennent aussi des substances toxiques dont l'utilisation s'est avérée nécessaire pour le fonctionnement et la sécurité de l'appareil. Déposées avec les ordures ménagères, éliminées, manipulées ou traitées de manière inadéquate, ces substances risquent de nuire à la santé de l'homme et à son environnement. N'éliminez donc en aucun cas votre appareil usagé avec les ordures ménagères ou les déchets encombrants.

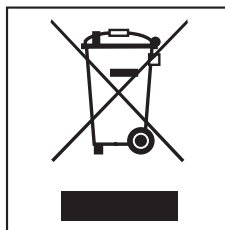

A la place, utilisez les points de vente que vous connaissez pour la récupération et la valorisation des appareils électriques et électroniques usagés.

Veillez, en attendant l'évacuation de l'appareil, à tenir celui-ci hors de portée des enfants.

Sécurité de transport

Enlevez la sécurité de transport uniquement après avoir installé la repasseuse sur les roulettes.

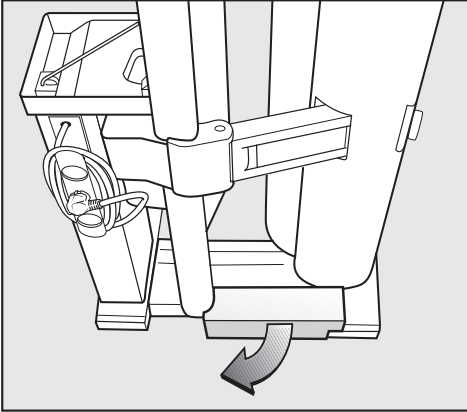

- Retirez la sécurité de transport.

Conservez la sécurité de transport. Elle devra être remise en place avant tout transport (par ex. lors d'un déménagement) lorsque la repasseuse est pliée.

Comment déplacer et ouvrir la repasseuse

Votre repasseuse est équipée de quatre roulettes.

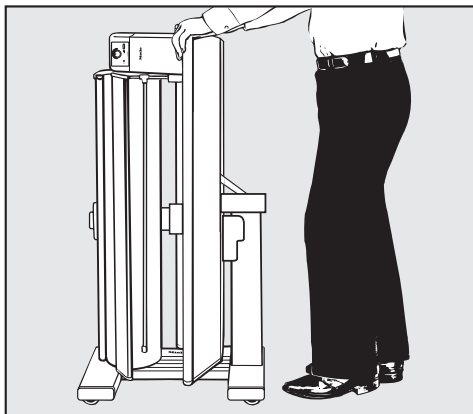

- Déplacez la repasseuse en la tenant par la table de repassage.

Pour franchir des obstacles tels que bords de tapis ou seuils de porte, mais aussi pour tourner :

- inclinez légèrement la repasseuse.

La repasseuse peut être déplacée en position repliée ou simplement relevée.

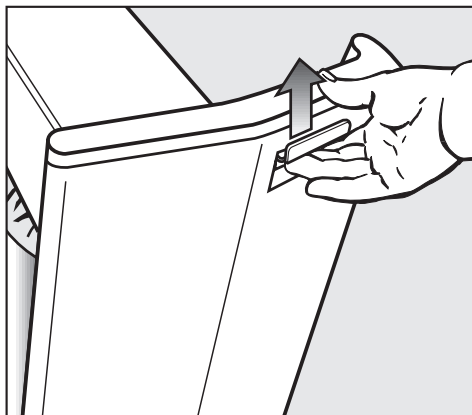

- Tirez le cliquet de déverrouillage situé en bas, à droite, sous la table de repassage, tout en tenant celle-ci.

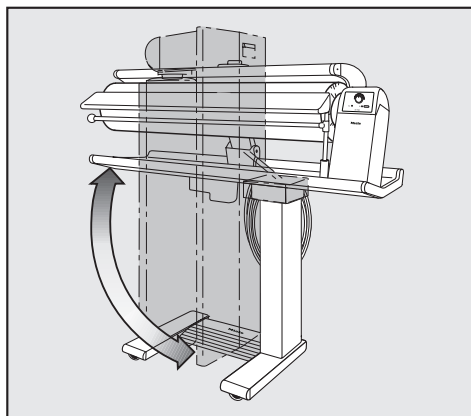

- Faites basculer la partie supérieure de la repasseuse en position horizontale ou verticale, jusqu'à la butée. Ne relâchez le cliquet de déverrouillage qu'après avoir fait entièrement basculé la partie supérieure de l'appareil.

Branchement électrique

Cette repasseuse est équipée en vue de son branchement à une prise munie d'une terre de protection pour un courant AC 220-240 V 50-60 Hz.

La puissance de raccordement et le fusible nécessaire sont indiqués sur la plaque signalétique.

Pour renforcer la sécurité, il est recommandé de connecter en amont de l'appareil un disjoncteur différentiel avec courant de déclenchement à 30 mA.

Branchement

Le cordon d'alimentation est enroulé à l'arrière de la table de repassage.

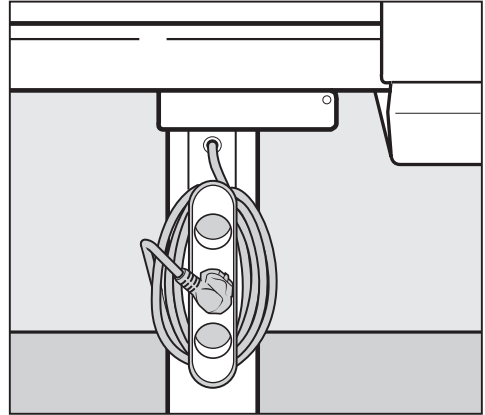

- Déroulez le cordon.
Ne branchez pas encore la fiche dans la prise.

Branchement

Avant la première mise en service

Un film transparent protège le cylindre de la poussière durant le transport.

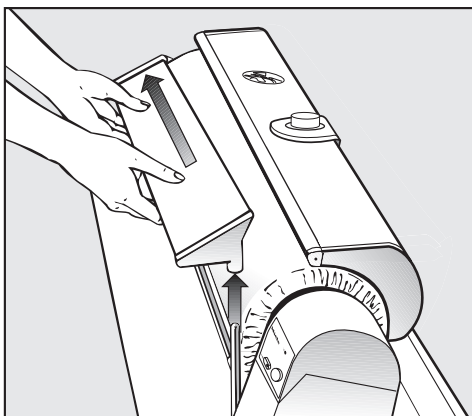

- Retirez la table de dépose. Dégagez tout d'abord la table de dépose du support droit, puis du côté gauche du cylindre en la tirant vers vous.

Dès que la fiche est branchée et que la repasseuse est enclenchée, la presse se relève automatiquement. Vous pouvez alors détacher le film de protection du cylindre.

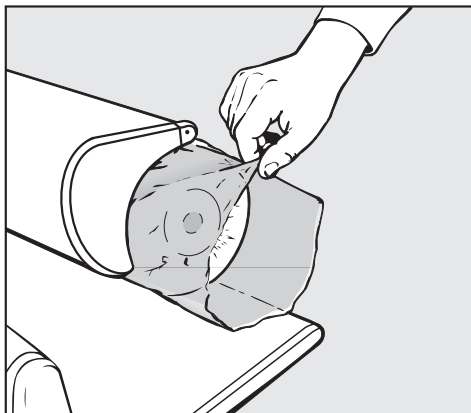

- Retirez le film de protection du cylindre.

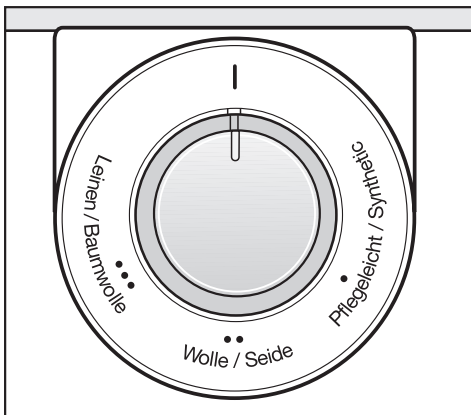

- Collez la feuille adhésive se trouvant parmi les accessoires autour du thermostat.

Le poste de repassage

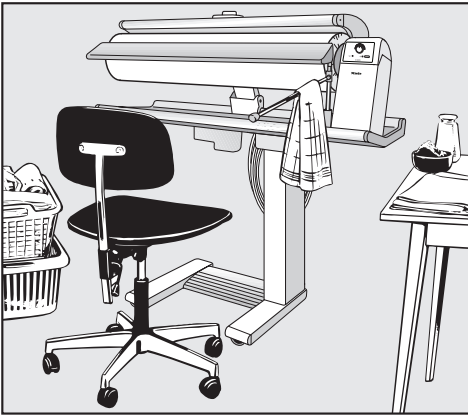

Il vous faut une chaise réglable en hauteur et un endroit pour poser le linge repassé.

Assurez-vous que la repasseuse est posée bien à plat et ne risque pas de glisser sur les côtés.

A proximité immédiate doivent se trouver :

- à gauche de la repasseuse, la corbeille de linge à repasser, déjà préparé et trié,
- à droite de la repasseuse, une table pour poser le linge repassé.

Les chemises, tabliers, blouses, etc., doivent être immédiatement suspendus sur des cintres.

Les petites pièces de linge peuvent être déposées sur la tringle de suspension en position sortie.

Placez aussi un récipient rempli d'eau à proximité pour pouvoir humidifier le linge ultérieurement.

Préparation du linge

Un linge correctement préparé est la condition préalable à l'obtention d'un bon résultat de repassage.

Par conséquent, avant de repasser :

- humidifiez votre linge,
- posez-le bien à plat,
- triez-le.

Humidification

Le linge doit être correctement humidifié, car ce n'est qu'ainsi qu'avec une température adéquate, il sera parfaitement lisse et sec après son repassage. Il faut donc asperger les pièces de linge, comme pour un repassage manuel ; le mieux est de le faire quelques heures auparavant, afin que cette humidité se répartisse de manière égale.

Si vous disposez d'un sèche-linge, séchez le linge à repasser avec le programme "Repasseuse".

Si vous disposez de peu de temps de préparation, utilisez de l'eau tiède pour humidifier votre linge.

Conseils supplémentaires

Textile	Humidité
Soie	Enrouler dans un chiffon humide pour éviter les taches d'eau.
Synthétique (dralon, nylon, etc.)	Humidifier légèrement jusqu'au séchage.
Laine (p.ex. pantalons)	Vaporiser sous un chiffon humide
Coton	Humidifier légèrement
Lin	Humidifier modérément

Avant le repassage

Lissage

Posez le linge humidifié à plat comme d'habitude.

Lissez les rubans, ceintures, bretelles et ourlets.

Pliez les grosses pièces de linge telles que nappes, draps et couvertures dans le sens de la longueur et repliez-les en accordéon. Cela vous facilitera le repassage.

Tri

Triez le linge par pièces plates et façonnées, ainsi que selon sa sensibilité à la chaleur : vous pourrez ainsi le repasser plus rapidement.

Repassez d'abord les textiles sensibles à la chaleur comme le perlon, le nylon et la soie artificielle. Puis augmentez la température pour la soie, la laine, le coton et le lin.

Repassez le linge amidonné en dernier lieu afin que les éventuels résidus d'amidon adhérant à la semelle du fer n'abîment pas les autres pièces.

Vérification de l'efficacité de la baguette de protection des doigts

La baguette de protection est un dispositif de sécurité qui doit être actionné afin de s'assurer qu'il fonctionne correctement.

- Enclenchez la repasseuse. Appuyez à fond sur la pédale.
 - la presse s'abaisse alors sur le cylindre.

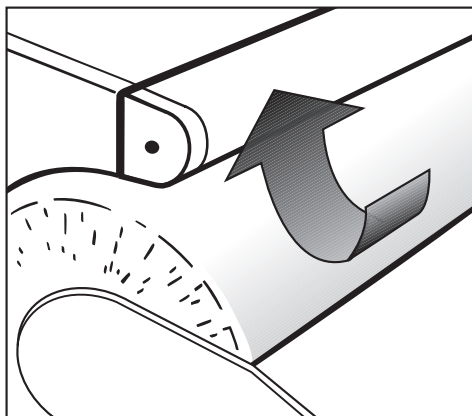

- Si vous soulevez la baguette de protection, le cylindre s'arrête de tourner et la presse se soulève.
- Relâchez la baguette de protection et retirez votre pied de la pédale.
- Appuyez une nouvelle fois à fond sur la pédale.
 - La presse s'abaisse sur le cylindre et ce dernier se met à tourner.

Avant d'utiliser votre repasseuse pour la première fois :

Un renflement de 2 à 3 mm est sensible ou visible sur le rouleau.

Ce renflement n'a aucune incidence sur le repassage et s'atténue au bout d'environ 3 heures de fonctionnement. Il permet de s'assurer que l'enroulement inférieur est parfaitement lisse.

Enclenchement et déclenchement de l'appareil

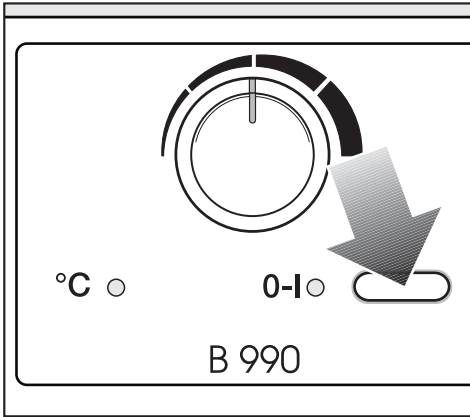

Pour enclencher et déclencher la repasseuse, utilisez l'interrupteur **I-0** "Marche/Arrêt".

Pour enclencher l'appareil

- Appuyez sur l'interrupteur,
 - le voyant lumineux situé à gauche de l'interrupteur s'allume.

Pour déclencher l'appareil

- Appuyez sur l'interrupteur, puis relâchez-le,
 - le voyant lumineux situé à gauche de l'interrupteur s'éteint.

Sélection de la température de repassage

La température de repassage se règle à l'aide du thermostat.

Sur le thermostat, les différents paliers thermiques sont repérés par des points correspondant à la désignation internationale pour "Repassage".

Textile	Symbole	Paliers thermiques
Facile d'entretien / synthétique	●	température basse
Laine / soie	●●	température moyenne
Lin / coton	●●●	température élevée
	I	40 - 60°C

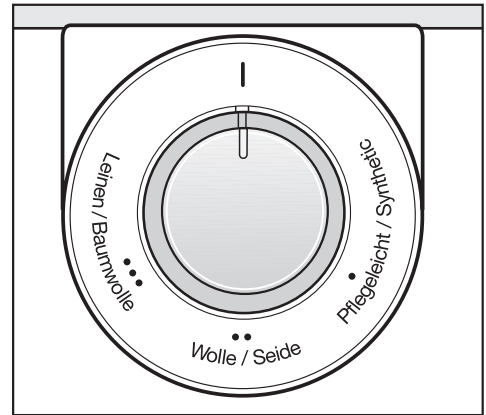

- Placez le thermostat sur la température souhaitée.
 - Le voyant lumineux **°C** "Température" reste allumé tant que la presse chauffe. Il s'éteint lorsque la température sélectionnée est atteinte.

Pour les textiles mixtes, c'est le type de fibres le plus sensible à la chaleur qui détermine la température de repassage. Ainsi, des pièces en polyacrylique et en coton doivent être repassées avec le réglage ●● Laine / soie, et non comme du coton.

Repassage

Sélection de la vitesse de rotation du cylindre

Il est possible de régler la vitesse de rotation du cylindre sur cinq paliers allant de faible vitesse (env. 2 m/min) à haute vitesse (env. 4,5 m/min).

Une faible vitesse de rotation du cylindre simplifie le repassage de pièces de forme complexe comme les chemises ou les chemisiers. Il est également recommandé de réduire la vitesse de rotation pour les pièces de linge devant être repassées dans plusieurs positions. Il suffit alors, la plupart du temps, de un ou deux passages pour que le linge soit parfaitement repassé et sec.

Pour les pièces plus légères, comme les mouchoirs ou les torchons, vous pouvez sélectionner une vitesse plus élevée.

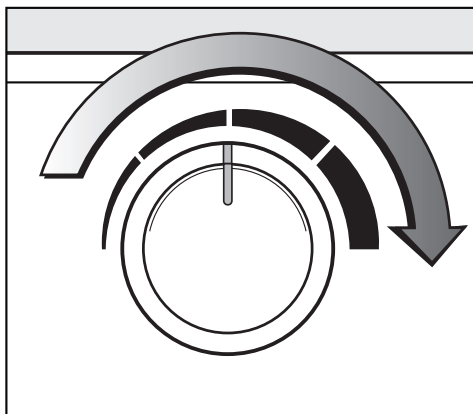

- Placez le sélecteur de vitesse de rotation du cylindre sur la vitesse souhaitée.

Repassage

Le repassage est commandé par la pédale. Il existe trois positions :

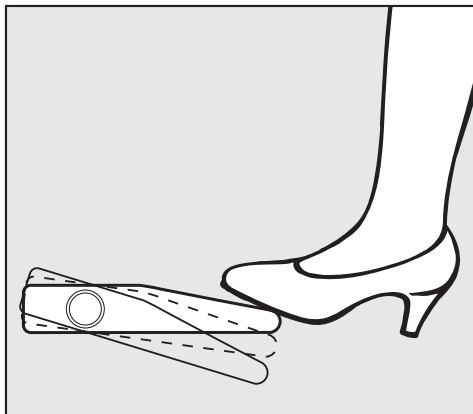

- relevage de la presse
- pressing
- repassage

Pour repasser

- Appuyez à fond sur la pédale.

 Ne mettez pas vos mains entre la presse et le cylindre. Risque de brûlure et de pincement des doigts !

Pressing

- Appuyez d'abord à fond sur la pédale, puis relevez un peu le pied. Le cylindre s'immobilise lorsque la presse s'abaisse.

Relevage de la presse

- Retirez le pied de la pédale.

Mise en place du linge

- Placez les pièces de linge à repasser sur la table de dépose et lissez-les.

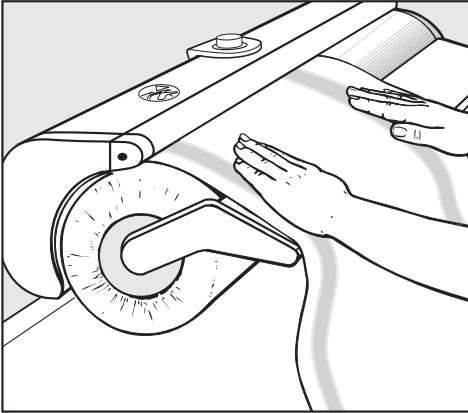

- Faites ensuite tourner le cylindre à la main avec la pièce de linge jusqu'à ce que le début de la pièce de linge soit entraîné par la presse.

Ensuite :

- Appuyez sur la pédale.

Pour retirer la table de dépose

Pour repasser des pièces de linge façonnées, il est possible de retirer la table de dépose, par exemple pour repasser une jupe (arrondie).

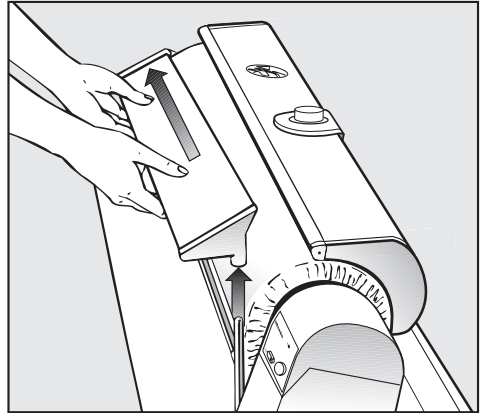

- Dégagez tout d'abord la table de dépose du support droit, puis du côté gauche du cylindre en la tirant vers vous.

Tringle de suspension

Vous pouvez déposer le linge que vous venez de repasser sur la tringle de suspension pivotante pour qu'il ne se froisse pas.

 N'appuyez pas sur la tringle de suspension lorsqu'elle est sortie, car la repasseuse risquerait de basculer.

Conseils

Si des plis se forment lors de l'engagement du linge dans l'appareil : arrêtez de repasser, faites ressortir un peu le linge et lissez-le. Humectez-le avec une éponge ou un chiffon humide, si nécessaire.

Si possible, utilisez toujours toute la longueur du cylindre, afin de préserver la surface lisse de sa garniture.

Repassage

Pour les petites pièces, par exemple des mouchoirs, utilisez en alternance le côté droit et le côté gauche du cylindre.

Repasser les pièces de linge présentant des boutons en saillie de sorte que ceux-ci soient orientés face au cylindre et puissent s'enfoncer dans le revêtement élastique de celui-ci.

Posez un linge sur les fermetures Eclair, les boutons et les crochets métalliques pour ne pas abîmer la presse de repassage.

Ne repassez pas les boutons ne résistant pas à la chaleur ni les boutons extrêmement grands, par exemple en forme de boule, car ceci risquerait d'endommager la presse.

Lorsque vous avez pratiquement terminé votre repassage, vous pouvez placer le thermostat sur **I** et repasser encore quelques petites pièces à température réduite.

Après le repassage

- Déclenchez la repasseuse.
- Placez le thermostat sur **I**.
- Retirez la fiche de la prise secteur.

Si vous devez déplacer la repasseuse pour la ranger :

- Laissez refroidir la presse.
- Repliez la repasseuse.
- Enroulez le cordon d'alimentation.

Panne de courant

En cas de panne de courant, actionnez le déverrouillage d'urgence.

Si une panne de courant survient pendant que vous repassez, la presse reste appliquée sur le cylindre. La pièce de linge est maintenue en place et risque de brûler.

Pour récupérer la pièce de linge coincée dans l'appareil :

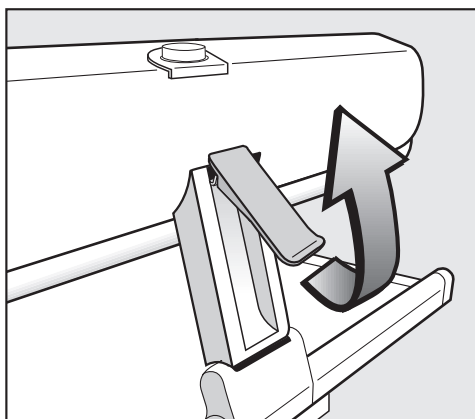

- Tirez le déverrouillage d'urgence vers le haut.
- La force de pression est libérée et la pièce de linge peut alors être retirée par l'avant ou par le bas, selon sa position dans la machine.

Lorsque le courant revient (le voyant de l'interrupteur réseau s'allume), abaissez le cliquet du déverrouillage d'urgence. Vous pouvez alors continuer de repasser comme à l'accoutumée.

Ces conseils ne représentent qu'une possibilité parmi tant d'autres. Au fur et à mesure que vous acquérez une certaine pratique, vous découvrirez certainement une solution qui conviendra mieux à votre méthode de travail.

Essuie-mains, torchons, mouchoirs, serviettes de table, etc.

Repassez le linge dans le sens du droit fil par rapport à la table de dépose de sorte qu'il ne se déforme pas et se plie facilement.

Engagez les mouchoirs et les serviettes de table en diagonale et repassez-les de nouveau une fois pliés, si nécessaire.

Utilisez toute la longueur du cylindre !

Nappes

Les nappes n'auront pas de pliure centrale si vous repassez d'abord le milieu.



- Engagez la nappe en biais, de sorte que les extrémités pendent de chaque côté.
- Pliez-la dans le sens de la largeur.



- Repassez le reste de la nappe - sur le côté gauche du cylindre - sur ses deux faces.
Laissez pendre le milieu de la nappe qui a été repassée à l'extrémité gauche du cylindre pour ne pas créer de pli central.
- Si nécessaire, repassez de nouveau la nappe après l'avoir pliée.

Draps de lit

Repassez-les comme les nappes ou - si la pliure centrale ne vous gêne pas - pliez-les dans le sens de la longueur et repassez-les.

Repassez les parures et broderies des draps de dessus d'abord à partir de la droite, puis à partir de la gauche ; les broderies seront alors plus belles.

Conseils de repassage

Housses de couettes

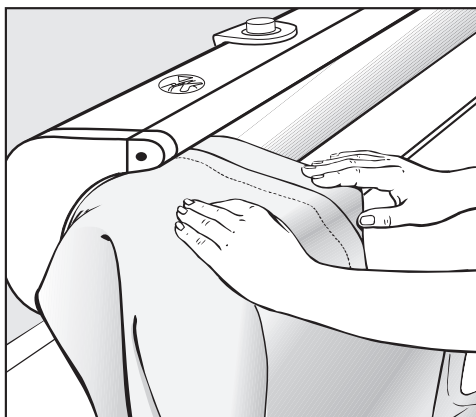

- Après avoir fermé les boutons, repassez tout d'abord la bande de boutonnage sur le côté gauche du cylindre. Les boutons doivent appuyer contre le cylindre.

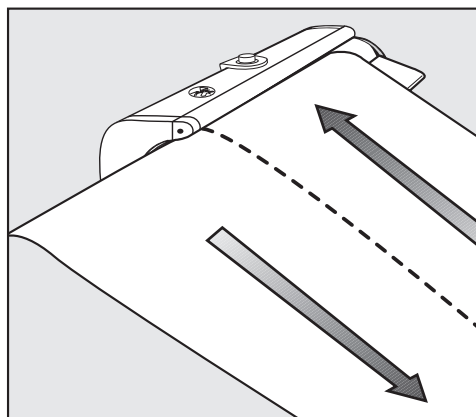

- Repassez la housse en deux lés.

Taies d'oreillers

- Repassez tout d'abord la bande de boutonnage (comme pour une housse de couette), puis toute la taie sur ses deux faces. Si les boutons appuient contre la presse, ne les repassez pas.

Chemises

Repassez les chemises sans la table de dépose.

Procédez dans l'ordre suivant :

- manches et manchettes
- dos
- devant
- col

Manches et manchettes

- Lissez la manche et posez-la en biais sur le cylindre. Dans un premier temps, ne repassez pas la manchette.

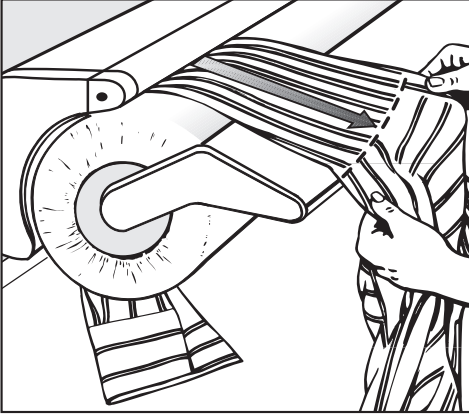

- Repassez la manche de la couture de la manchette à l'emmanchure.

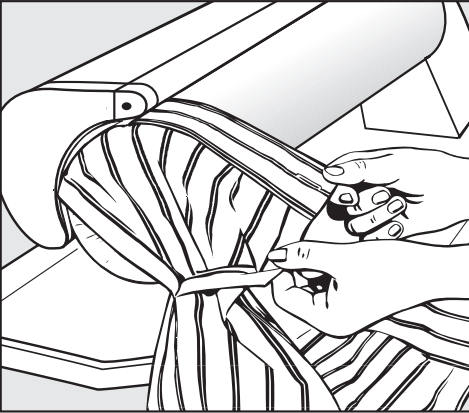

- Repassez la manchette sur ses deux faces, sur l'extrémité gauche du cylindre. Pliez ensuite les manchettes mousquetaires (boutonnière sur boutonnière) et pressez légèrement. Si le bouton appuie contre la presse, ne le repassez pas.

Dos et empiècement

Chemises à empiècement :

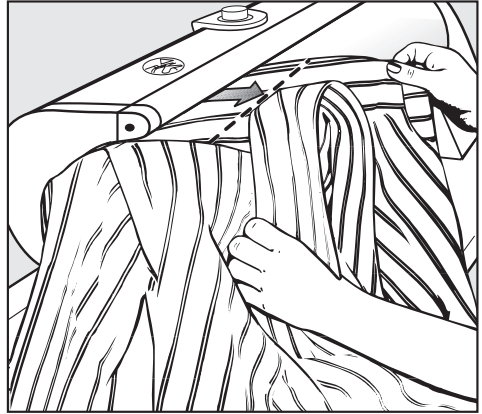

- Pliez l'empiècement le long de la couture du dos.

- Posez la chemise en biais sur le cylindre et repassez de la couture d'épaule gauche jusqu'au col.

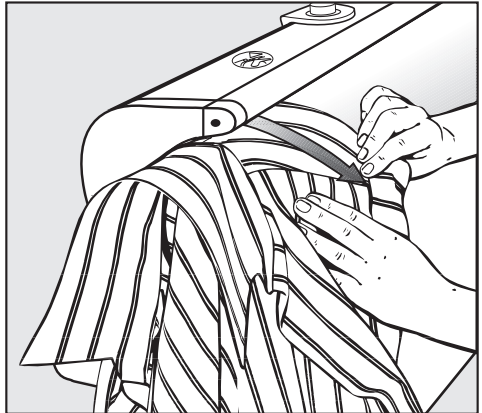

- Placez ensuite la chemise de manière à pouvoir la repasser du col jusqu'à la couture d'épaule droite.

Conseils de repassage

Dos

Le dos se repasse en deux parties, du milieu à la couture de côté.

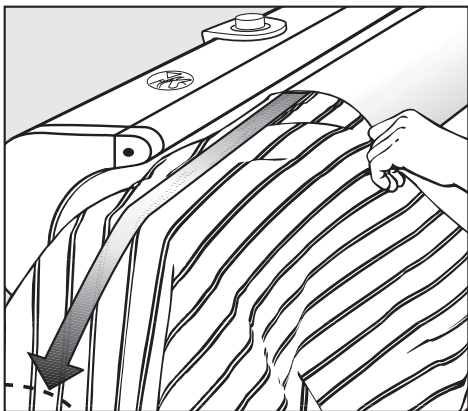

- Placez la chemise sur le cylindre, l'endroit au-dessus, jusqu'à la couture de l'empècement - ou du col pour les chemises sans empècement - et lissez le dos de la chemise.

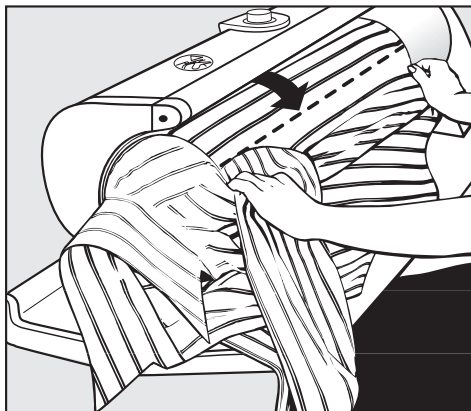

- Repassez du milieu du dos jusqu'à la couture de la manche. La bande jusqu'à la couture de côté se repasse avec le devant.

Repassez la deuxième partie du dos comme la première, mais à l'envers.

- Dégagez la chemise du cylindre, retournez-la et remettez-la en place.
- Repassez la partie du dos qui ne l'a pas encore été.

Devant

Repassez le devant et la partie du dos qui ne l'a pas encore été sur le côté gauche du cylindre, en partant de l'ourlet inférieur jusqu'à l'emmanchure.

- Commencez par le devant gauche.

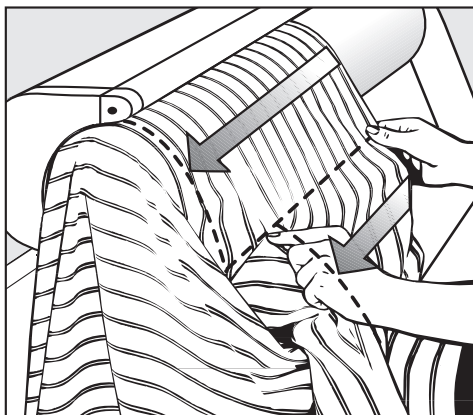

- Placez la chemise de manière à pouvoir la repasser de l'emmanchure jusqu'au col.
- Repassez le devant droit de la même manière, mais à l'envers.

Col

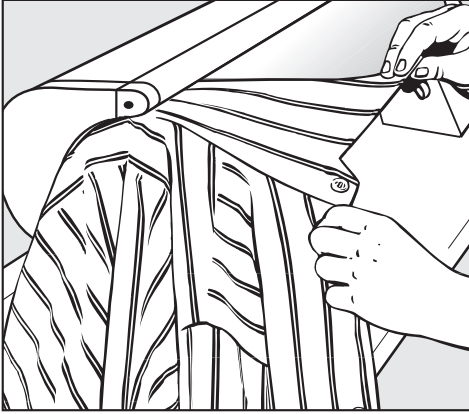

Repassez le col des deux côtés sur l'extrémité gauche du cylindre. Si le bouton du col appuie contre la presse, ne le repassez pas.

- Retournez le col et pressez horizontalement, s'il y a lieu.

Chemises de nuit

Boutonnez la chemise de nuit et repassez les manches, les empiècements et le dos comme pour une chemise.

Pour repasser le devant :

- Placez la chemise de nuit sur le cylindre de sorte que les manches et la partie couvrant la poitrine pendent sur le côté gauche du cylindre.
- En commençant par la couture latérale gauche, repassez en arrondi jusqu'à la couture latérale droite. Ce faisant, déplacez la chemise de nuit de manière à pouvoir engager la partie couvrant le buste, faites éventuellement un pli au milieu et pressez-la ainsi que la bande de boutonnage.

- Repassez le col – s'il y a lieu – comme pour une chemise.

Pyjamas

Repassez la veste du pyjama comme une chemise. Repassez d'abord les jambes du pantalon, l'une après l'autre, sur le côté gauche du cylindre.

- Une jambe par l'avant, l'autre par l'arrière.
- Repassez ensuite la jambe du revers jusqu'à l'entrejambe.
- Puis revenez à la couture du milieu et repassez jusqu'à la ceinture. Tendez l'élastique dans la ceinture.

Tabliers, blouses

Repassez les tabliers et les blouses comme les chemises.

Tabliers à bretelles

- Repassez les bretelles l'une à côté de l'autre jusqu'à la bavette, puis de la bavette à la ceinture.
- Repassez ensuite le tablier soit à la verticale, jusqu'à la ceinture, soit en diagonale. Ce faisant, laissez pendre la bavette sur le côté gauche du cylindre.

Conseils de repassage

Pressing de pantalons

- Posez chaque jambe de pantalon séparément sur le cylindre. Laissez pendre le haut sur la gauche du cylindre.

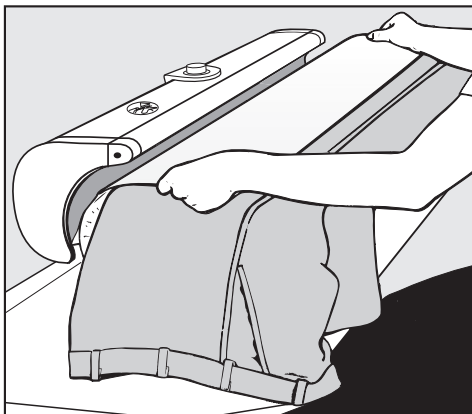

- Posez une pattemouille sur la jambon du pantalon et tournez le cylindre à la main jusqu'à ce que la partie du pantalon à repasser soit recouverte par la presse.
Lors du pressing, le cylindre s'immobilise lorsque la presse s'abaisse.
- Procédez ainsi pour chaque pli, des deux côtés.

Pressing de jupes

Utilisez la repasseuse sans table de dépose et l'extrémité libre du cylindre, sur toute la longueur de celui-ci !

- Lissez la jupe sur le cylindre en partant de l'extrémité libre du cylindre jusqu'à la ceinture.
- Posez une pattemouille sur la jupe.
- Repassez la jupe ou les plis un par un.

 Avant d'effectuer des travaux de nettoyage, retirez toujours la fiche de la prise secteur.

Nettoyage de la presse

Si, par exemple, des dépôts de calcaire ou des résidus d'amidon se sont déposés sur la presse, vous pouvez les enlever à l'aide d'un détergent disponible dans le commerce. Ne procédez au nettoyage que lorsque la presse a refroidi. Actionnez le cliquet de déverrouillage, ceci vous facilitera le travail.

N'utilisez pas de produit abrasif à gros grains !

Nettoyage de la carrosserie

La carrosserie se nettoie à sec ou avec un chiffon humide, selon son degré de salissure.

Pour ce faire, n'utilisez en aucun cas un produit abrasif.

Toile de repassage

La toile de repassage est 100 % coton avec lisière tissée. Elle est enroulée en double sur le cylindre de repassage pour une absorption maximale de l'humidité. Au lavage, elle rapetisse de 6 % au maximum de sorte qu'elle peut être facilement remise en place ensuite. Le drap en coton fixé au cylindre en dessous empêche la toile de repassage de glisser.

La toile de repassage fournie a été pré-lavée, ce qui facilite l'entraînement du linge par le cylindre.

Si le linge n'est pas suffisamment entraîné par le cylindre ou que la toile de repassage est fortement encrassée, vous pouvez la laver à 60 °C.

Une fois la toile lavée, remettez-la en place alors qu'elle est encore légèrement humide et que l'appareil est froid, puis repassez-la.

Il est normal que la toile présente un léger brunissement avec le temps. Si nécessaire, il est facile de la remplacer.

Cet article est disponible auprès du service après-vente Miele.

Entretien

Remplacement de la toile de repassage

Ne remplacez la toile de repassage que lorsque la presse est froide !

- Retirez la table de dépose.

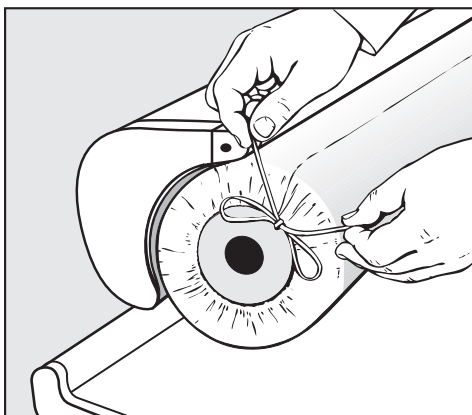

- Défaites les cordons des deux côtés du cylindre.

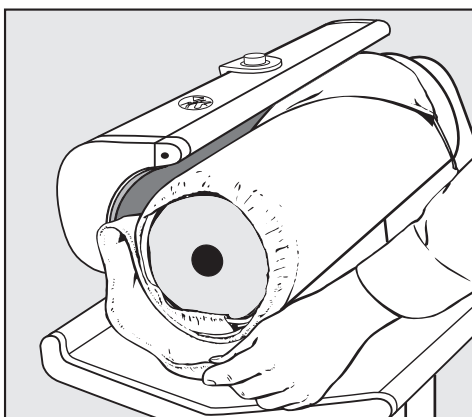

- Déroulez la toile de repassage.

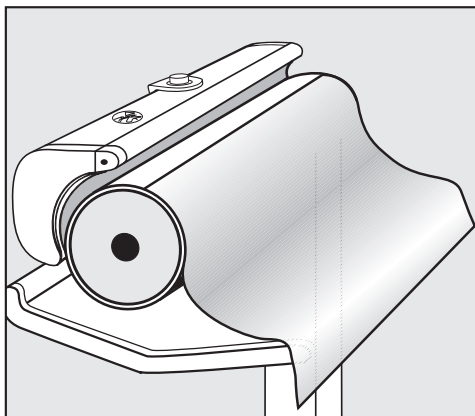

- Déroulez entièrement le drap de coton fixé au cylindre et laissez-le pendre.

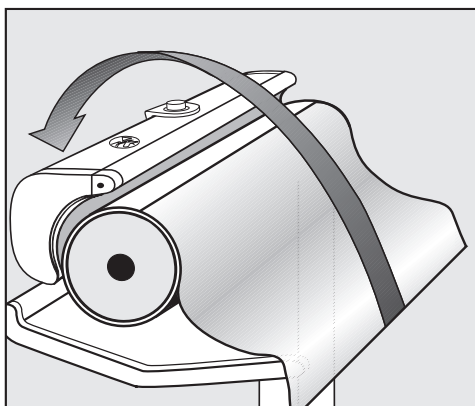

- Saisissez le drap en coton des deux côtés, tendez-le bien et posez-le ainsi sur la presse.

La rainure du drap en coton se trouve maintenant en haut.

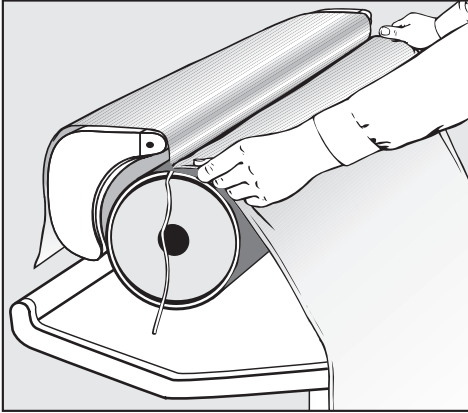

- Posez la toile neuve en plaçant l'arête de coupe dans la rainure (cordons à l'extérieur, couture de rabat à l'intérieur) et lissez-la.

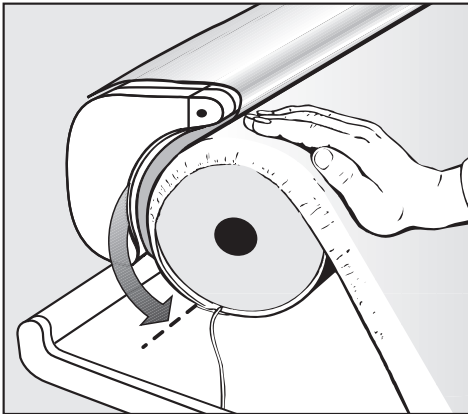

- Tournez le cylindre à la main dans le sens du repassage jusqu'à ce que la rainure se trouve en bas (voir la flèche).

- Enclenchez la repasseuse.

Dès que la repasseuse est enclenchée, la presse se met à chauffer. Vous devez absolument placer le thermostat sur la position I.

- Appuyez sur la pédale et "repassez"

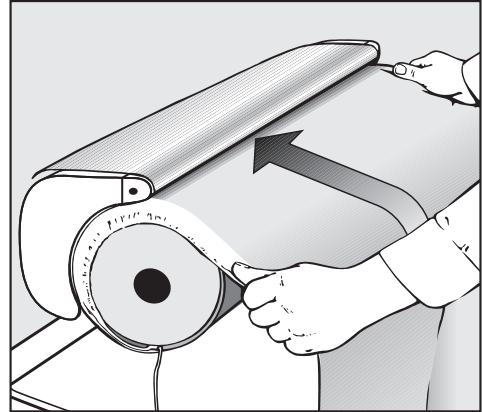

la toile.

Ce faisant, veillez à ce que les cordons ne s'enroulent pas.

Entretien

Après que le cylindre a effectué quelques rotations, lorsque l'extrémité de la toile se trouve juste au-dessous de la presse :

- Déclenchez la repasseuse tout en maintenant la pédale enfoncée. La presse s'immobilise alors en position abaissée, maintenant ainsi la toile en place.

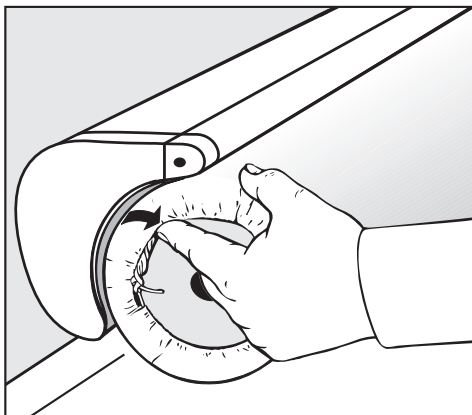

- Tirez fortement les cordons de chaque côté du cylindre, nouez-les et repliez-les sous la toile de repassage.
- Remettez la table de dépose en place.
- Enclenchez la repasseuse – la presse se relève.

Que faire en cas de dérangement ?

Vous pouvez remédier vous-même à la plupart des anomalies et des pannes qui risquent de survenir lors de l'utilisation au quotidien. Dans la plupart des cas, vous gagnez ainsi du temps et économisez de l'argent, car vous ne devez pas faire appel au service après-vente.

Le tableau suivant vous aidera à déceler la cause d'un dérangement ou d'une anomalie et à y remédier. Mais attention :

 Les réparations des appareils électriques ne doivent être effectuées que par des spécialistes agréés. L'utilisateur s'expose à de graves dangers en cas de réparations non conformes.

Problème	Cause possible	Remède
Impossible de mettre la repasseuse en marche.	La repasseuse n'est pas sous tension.	Vérifiez si - la fiche est branchée, - le fusible de l'installation domestique est en bon état.
Le cylindre n'entraîne pas le linge de manière régulière.	La toile de repassage est sale.	Lavez la toile à 60 °C.
Le cylindre n'entraîne pas le linge de manière régulière.	Du tartre ou des résidus d'amidon se sont déposés sur la presse.	Enlevez-les avec des produits d'entretien courants, disponibles dans le commerce.
Formation de faux plis.	Il y a des salissures sur la presse (dépôts calcaires).	Nettoyez la presse avec des produits d'entretien courants, disponibles dans le commerce.
La toile présente de fortes salissures.	Il s'agit de dépôts quelconques.	Lavez la toile à 60 °C.
La presse n'exerce pas de pression contre le cylindre.	Le déverrouillage d'urgence a été actionné.	Tirez le déverrouillage d'urgence vers le bas (voir également "En cas de panne de courant").

Service après-vente

Réparations

En cas de défaillances auxquelles vous ne pouvez pas remédier vous-même, veuillez contacter :



votre centre de service Miele à Spreitenbach :

Téléphone : 0 800 800 222

Fax : 056 / 417 29 04

Le service après-vente a besoin de connaître le **type** et le **numéro de série** de votre appareil.

Ces deux indications se trouvent sur la plaque signalétique qui se trouve à l'avant, sous la table de repassage.

IBN	Typ	①
	Fabr.Nr.	②
	Art.Nr.	
	M.-Nr.	
		③
		④
	Total	⑤
		
	Ⓜ	

- ① Type
- ② Numéro de série
- ③ Tension / fréquence
- ④ Fusible (côté installation)
- ⑤ Puissance absorbée

Le schéma des connexions se trouve dans la table de repassage, à l'avant, à droite, derrière le cache en matière synthétique.

Caractéristiques techniques

Hauteur	95,9 (dépliée 105,2) cm
Largeur	98,5 (dépliée 50) cm
Profondeur	38,0 cm
Poids	38 kg
Charge au sol max.	372 Newtons
Tension d'alimentation	Voir la plaque signalétique
Puissance connectée	Voir la plaque signalétique
Fusible	Voir la plaque signalétique
Marques d'homologation	ASE, VDE, antiparasitage



Miele

Miele AG

Limmatstrasse 4
8957 Spreitenbach

Miele SA

Sous-Riette 23
1023 Crissier

Tél. 0848 848 048
www.miele.ch/contact

www.miele.ch