









Instruções de utilização e montagem Máquina de lavar industrial PWM 909

Antes da montagem, instalação e colocação em funcionamento, é **imprescindível** que leia as instruções de utilização. Desta forma, não só se protege, como também evita danos.

pt-PT

Índice

O seu contributo para a proteção do ambiente	6
Eliminação do aparelho em fim de vida útil	6
Indicações de segurança e avisos	7
Explicação das indicações de segurança e indicações de aviso na máquina.....	7
Utilização adequada.....	8
Evitar utilização errada.....	10
Segurança técnica	11
Utilização adequada.....	13
Cloro e danos em componentes	15
Acessórios	16
Eliminação do aparelho em fim de vida útil	16
Descrição da máquina	17
Descrição da máquina	17
Painel de comandos.....	18
Operação	19
Teclas sensoras e visor tátil	19
Menu principal.....	19
Exemplos de utilização	20
Utilização da variante para lavandarias	23
Lavagem	24
Preparar a roupa	24
Esvaziar os bolsos.....	24
Separar a roupa.....	24
Separar o material a lavar	24
Tratamento prévio de nódoas	24
Dicas gerais	24
Carregar e ligar a máquina de lavar roupa.....	25
Carregar a máquina de lavar roupa	25
Lavagem com gaveta de detergente.....	27
Adição de detergente através da gaveta de detergente	27
Adição em separado de amaciador ou goma	27
Goma em separado.....	27
Utilização de produtos corantes, descolorantes, bem como descalcificadores.....	28
Dosagem do detergente	28
Selecionar o programa.....	29
Selecionar as regulações do programa	30
Selecionar extras	33
Pré-lavagem 	33
Pré-lavagem extra 	33
Enxaguagem plus 	33
Fim enxaguagem 	33
Paragem de enchimento 	33
Intensivo 	33
Água plus 	33
Início do programa - Fim do programa	34
Timer	35
Particularidades na sequência do programa	37
Centrifugação.....	37
Antirruga	37

Avanço rápido	38
Comando manual	38
Comutação para o comando manual.....	38
Entrada de água ㄱ.....	39
Dosear ㄹ.....	40
Lavar e aquecer ㄷ.....	40
Esgoto c/mov. ㄴ.....	40
Centrifugar ㄹ.....	40
Combinações de funções.....	40
Alterar a sequência do programa.....	42
Alterar o programa.....	42
Alterar o programa de lavagem.....	42
Cancelar o programa.....	42
Ligar a máquina de lavar roupa após uma interrupção de energia elétrica.....	42
Adicionar/retirar roupa.....	43
O que fazer quando... ..	44
Ajuda em caso de avaria.....	44
Serviço de assistência técnica.....	45
Ajuda em caso de anomalias	45
Não é possível iniciar qualquer programa de lavagem.....	45
Interrupção do programa e mensagem de erro	47
No visor, aparece uma mensagem de erro	48
Um resultado de lavagem insatisfatório	49
Problemas gerais com a máquina de lavar roupa	50
Não é possível abrir a porta	51
Abrir a porta em caso de esgoto obstruído e/ou falta de energia elétrica.....	51
Limpeza e manutenção	54
Formação espontânea de ferrugem.....	54
Limpar as gavetas de detergente, os compartimentos e o sifão.....	55
Efetuar a limpeza dos filtros de entrada de água.....	56
Instalação	58
Instalação da máquina de lavar roupa.....	58
Fixar	58
Condições de funcionamento gerais	58
Simplificação da manutenção	59
PWM 909	59
Instalar a máquina de lavar roupa	60
Montagem sobre uma base	60
Proteção para transporte	61
Nivelar	63
Ligação à água.....	64
Uso de válvulas antirretorno	64
Ligação à água fria	65
Ligação à água quente	65
Ligação elétrica.....	68
Indicação sobre aparelhos externos.....	68

Índice

Opções/acessórios que podem ser adquiridos posteriormente.....	68
Connector Box	68
Interface Wi-Fi/LAN.....	70
Sapata (APCL054/055/057)	70
Nível do operador.....	71
Abrir o nível do operador	71
Abrir o nível do operador	71
Acesso através de código	71
Alterar o código.....	71
Concluir regulações	71
Utilização/Indicação	73
Idioma.....	73
Acesso ao idioma.....	73
Definir idiomas	73
Luminosidade do visor	73
Hora	74
Data	74
Volume do sinal.....	74
Parâmetros de visibilidade	74
Modo desligar «Máquina».....	74
Pré-seleção de início.....	75
Memory.....	75
Comando manual	75
Avanço rápido.....	75
Unidade de temperatura.....	75
Unidade de peso.....	75
Código do operador.....	75
WiFi.....	75
Seleção de programa	77
Comando	77
Pacote de programas	78
Programas favoritos	78
Ordenar programas	78
Prog, por cores.....	78
Código Expert.....	78
Técnica de processamento	79
Fase antirrua.....	79
Esgoto automático	80
Service	80
Intervalo de assist. técnica.....	80
Aplicações externas	80
Bloqueio do mealheiro	80
Connector-Box.....	80
Dosagem automática	80
Dosagem.....	80
Evitar pico de carga	81
Parâmetros do aparelho	81
Rot. máx. ajus.	81
Temp. máx. ajustável	81
Informações legais	81

Ligação em rede	82
Instruções de emparelhamento	82
Abrir o nível do operador	82
Configurar a ligação à rede por WPS.....	82
Configurar a ligação à rede por Soft AP	82
Configurar a ligação à rede por cabo LAN	82
Caraterísticas técnicas	82
Caraterísticas técnicas	84
Dados do aparelho PWM 909.....	84
Ligação elétrica	84
Dimensões de instalação para PWM 909	84
Peso e carga exercida no piso.....	84
Níveis de emissão.....	84
Wi-Fi	84
Segurança do produto	85
Declaração de Conformidade UE	85
Proteção de dados de redes sem fios	86
Proteção e segurança de dados	86
Regulação de fábrica da configuração de rede	86
Direitos de autor e licenças	86

O seu contributo para a proteção do ambiente

Eliminação da embalagem de transporte

A embalagem protege a máquina de lavar roupa contra danos que possam ocorrer durante o transporte. Os materiais da embalagem são selecionados do ponto de vista ecológico e de eliminação e, por isso, são recicláveis.

A devolução da embalagem ao ciclo de reciclagem contribui para a economia de matérias-primas e para a redução de resíduos. O seu distribuidor aceita a embalagem de volta.

Eliminação do aparelho em fim de vida útil

Os equipamentos elétricos e eletrónicos usados contêm diversos materiais valiosos. Também contêm substâncias nocivas que foram necessárias para o seu funcionamento e segurança. No lixo doméstico ou no caso de tratamento incorreto, estas podem causar danos na saúde das pessoas e no ambiente. Por isso, não coloque o seu equipamento antigo, em hipótese alguma, no lixo doméstico.

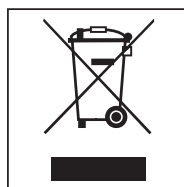

Em vez disso, utilize os pontos de recolha próprios para devolução e reciclagem de aparelhos elétricos e eletrónicos usados pertencentes à sua zona de residência. Se necessário, informe-se junto do seu distribuidor. Mantenha o seu equipamento em fim de vida útil fora do alcance de crianças, até ser transportado.

Economizar energia

Consumo de energia e de água

- Utilize a quantidade de carga **máxima** para o programa de lavagem selecionado.
Assim, o consumo de energia e de água será o mais baixo em relação à quantidade de carga total.

Detergente

- Utilize somente a quantidade de detergente indicada na respetiva embalagem.
- Reduza a quantidade de detergente em caso de pouca quantidade de carga.







Sugestão para secagem subseqüente da roupa no secador de roupa

Para economizar energia durante a secagem, selecione a velocidade de centrifugação máxima possível do respetivo programa de lavagem.

Indicações de segurança e avisos

Manual de instruções original

Explicação das indicações de segurança e indicações de aviso na máquina

	Leia as instruções de utilização
	Leia as instruções, p. ex., instruções de instalação
	Cuidado, superfícies quentes
	Cuidado, tensão até 1000 volts
	Ligação à terra
	Ligação equipotencial

Esta máquina de lavar roupa corresponde às normas de segurança em vigor. A utilização inadequada pode, contudo, resultar em lesões nas pessoas e danos materiais.

Antes de colocar a máquina de lavar a roupa em funcionamento, leia atentamente as instruções de utilização. As instruções de utilização contêm indicações importantes sobre a instalação, segurança, utilização e manutenção. Desta forma não só se protege, como evita danos na máquina de lavar roupa.

A Miele chama expressamente a atenção para o facto de o capítulo para a instalação da máquina de lavar roupa, assim como as indicações de segurança e os avisos deverem ser obrigatoriamente lidos e cumpridos.

A Miele não assume responsabilidade por danos ocorridos devido à inobservância destas indicações.

Guarde as instruções de utilização e entregue-as a um eventual futuro proprietário.

Caso outras pessoas sejam instruídas sobre a utilização da máquina de lavar roupa, ficarão, assim, informadas e/ou esclarecidas sobre as indicações de segurança e avisos.

Indicações de segurança e avisos

Utilização adequada

- ▶ A máquina de lavar roupa destina-se exclusivamente à lavagem de têxteis que contenham a indicação do fabricante na etiqueta de que podem ser lavados. A utilização para outras finalidades poderá ser perigosa. O fabricante não assume qualquer responsabilidade por danos causados devido a utilização abusiva ou operação incorreta do equipamento.
- ▶ A máquina de lavar roupa deve ser utilizada de acordo com o indicado nas instruções de utilização, devendo ainda ser efetuada uma manutenção regular, assim como testada a sua eficiência de funcionamento.
- ▶ Esta máquina de lavar roupa não se destina a ser utilizada no exterior.
- ▶ Não instale a máquina de lavar roupa em locais onde exista a possibilidade de serem atingidas temperaturas negativas. As mangueiras congeladas podem romper ou rebentar. A fiabilidade do sistema eletrónico pode diminuir devido a temperaturas abaixo de zero.
- ▶ Esta máquina de lavar roupa destina-se apenas ao uso industrial.
- ▶ Se a máquina for operada num âmbito industrial, apenas pessoal instruído/formado ou pessoal qualificado poderá operar a máquina. Se a máquina for operada numa área acessível ao público, a entidade operadora deve assegurar-se de que a máquina é utilizada de modo seguro.
- ▶ Esta máquina de lavar roupa não pode ser utilizada em locais de instalação móveis (por exemplo, navios).
- ▶ As pessoas que, devido às suas capacidades físicas, sensoriais ou psíquicas ou ainda por inexperiência ou desconhecimento, não estejam em condições de utilizar a máquina de lavar roupa com segurança não a podem utilizar sem serem vigiadas ou orientadas por uma pessoa responsável.
- ▶ As crianças menores de 8 anos devem ser mantidas afastadas da máquina de lavar roupa, exceto se estiverem a ser constantemente vigiadas.
- ▶ As crianças a partir dos 8 anos de idade, só podem utilizar a máquina de lavar roupa sem serem vigiadas, se o seu funcionamento lhes foi explicado de forma que a possam utilizar com segurança. As crianças devem ter a capacidade para reconhecer e compreender os possíveis perigos de uma utilização incorreta.
- ▶ As crianças não devem efetuar trabalhos de limpeza ou manutenção na máquina de lavar roupa sem serem vigiadas.
- ▶ Vigie as crianças que estejam perto da máquina de lavar roupa. Nunca permita que as crianças brinquem com a máquina de lavar roupa.

Indicações de segurança e avisos

- ▶ Os programas de desinfeção não podem ser interrompidos, caso contrário o resultado de desinfeção poderá ficar limitado. O padrão de desinfeção pelo processo térmico e químico térmico deve ser assegurado pelo utilizador na rotina através de testes adequados.

Indicações de segurança e avisos

Evitar utilização errada

▶ Nunca utilize na máquina detergentes que contenham dissolventes (p. ex., benzina). Os componentes da máquina podem ser danificados e podem ocorrer vapores tóxicos. **Existe perigo de incêndio e de explosão!**

▶ Se lavar a altas temperaturas, lembre-se que o vidro de observação fica quente. Por isso, impeça que as crianças toquem no vidro de observação durante o processo de lavagem.

Existe risco de queimaduras!

▶ Feche a porta de carregamento após cada ciclo de lavagem. Assim evita que as crianças tentem entrar ou introduzir objetos na máquina de lavar roupa, impedindo igualmente que os animais domésticos pequenos tentem entrar na máquina de lavar roupa.

▶ Não danificar, remover ou contornar os dispositivos de segurança e os elementos de comando da máquina de lavar roupa.

▶ As máquinas com elementos de comando danificados ou com isolamento de cabos danificado não devem ser colocadas em funcionamento sem serem reparadas antes.

▶ A água produzida durante a lavagem é solução de lavagem e não água potável! Esvaziar esta solução de lavagem para um sistema de esgoto devidamente concebido.

▶ Antes de retirar a roupa certifique-se sempre de que o tambor está parado. Se introduzir a mão no tambor em movimento pode ferir-se gravemente.

▶ Ao fechar a porta de carregamento, certifique-se de que os membros do corpo não ficam entalados na folga entre a porta e a armação. **Atenção:** o fecho da porta de carregamento da máquina de lavar roupa realiza-se automaticamente assim que a máquina for iniciada.

▶ Ao utilizar e combinar produtos de lavagem auxiliares e produtos especiais, é imprescindível que tenha em conta as indicações de utilização do fabricante. Utilize o respetivo produto apenas para o caso de aplicação indicado pelo fabricante, para evitar danos no material e reações químicas perigosas.

Segurança técnica

- ▶ Antes da instalação da máquina de lavar roupa, verifique se existe algum dano externo visível. Uma máquina de lavar roupa danificada não deve ser instalada nem colocada em funcionamento.
 - ▶ A segurança elétrica desta máquina de lavar roupa só está garantida se a ligação à corrente for efetuada por meio de uma tomada com contacto de segurança. É muito importante que este pré-requisito fundamental de segurança seja verificado e em caso de dúvida, que as instalações elétricas do edifício sejam verificadas por um técnico. A Miele não pode ser responsabilizada por danos causados pela falta ou interrupção do condutor de proteção.
 - ▶ As reparações executadas indevidamente podem causar perigos imprevisíveis para o utilizador, pelos quais o fabricante não assume qualquer responsabilidade. As reparações só devem ser executadas por técnicos autorizados, caso contrário, em caso de danos não haverá direito a reclamação de garantia.
 - ▶ Não efetue qualquer alteração na máquina de lavar roupa sem que essa tenha sido expressamente permitida pela Miele.
 - ▶ Em caso de avaria ou para a limpeza e manutenção, a máquina de lavar roupa deve ser desconectada da alimentação elétrica. A máquina de lavar roupa só está desconectada da corrente elétrica quando
 - a ficha de ligação à corrente estiver desligada da tomada ou
 - os disjuntores/fusíveis da instalação elétrica do edifício estiverem desligados ou
 - o fusível roscado da instalação elétrica do edifício estiver completamente desaparafusado.
- Pode obter mais informações no capítulo «Instalação», secção «Ligação elétrica».
- ▶ A máquina de lavar roupa deve ser ligada à ligação à água somente mediante a utilização do conjunto de mangueiras fornecido. Os antigos conjuntos de mangueiras não podem continuar a ser utilizados. Verifique os conjuntos de mangueiras em intervalos regulares. Assim, poderá substituir os conjuntos de mangueiras atempadamente e evitar danos causados pela água.
 - ▶ Em caso de fugas, a sua causa deve ser resolvida antes que a máquina de lavar roupa possa continuar a ser utilizada. Desligue imediatamente a máquina de lavar roupa da eletricidade em caso de fuga de água!
 - ▶ Os componentes com defeito só devem ser substituídas por peças de reposição originais da Miele. Só com estas peças é que a Miele garante plenamente o cumprimento das condições de segurança.
 - ▶ Observe as instruções mencionadas no capítulo «Instalação e ligação», assim como no capítulo «Caraterísticas técnicas».
 - ▶ A ficha da máquina de lavar roupa deve estar sempre acessível para que a máquina de lavar roupa possa ser desligada da alimentação elétrica em qualquer altura.

Indicações de segurança e avisos

- ▶ Para a ligação fixa deve existir na instalação um comutador para desligar todos os polos.
- ▶ Se for fornecida uma ligação elétrica fixa, deve ser possível desligar a máquina de lavar roupa da alimentação elétrica através de um dispositivo de corte de alimentação de todos os polos. O dispositivo de corte de alimentação deve estar localizado na proximidade imediata da máquina de lavar roupa e deve ser visível, de livre acesso e fácil de alcançar a todo o momento.

Utilização adequada

- ▶ A quantidade de carga máxima de roupa seca da PWM 909 é 9,0 kg. As quantidades de carga parcialmente reduzidas para programas individuais podem ser consultadas no documento «Lista de programas».
- ▶ Antes de colocar a máquina de lavar roupa em funcionamento, desmonte as proteções para transporte situadas na parte de trás da máquina (consulte o capítulo «Instalação», secção «Desmontar a proteção para transporte»). Se a proteção para transporte não for desmontada, durante a centrifugação, a máquina de lavar roupa e os móveis ou equipamentos adjacentes podem ficar danificados.
- ▶ Nunca tente abrir a porta de carregamento da máquina de lavar roupa à força. A porta de carregamento só pode ser aberta quando aparece uma indicação correspondente no visor.
- ▶ Não pressione a unidade oscilante da máquina para trás durante o funcionamento da máquina.
- ▶ Ao fechar a porta de carregamento da máquina existe perigo de esmagamento e de corte entre a armação da porta e a abertura do tambor, assim como nas dobradiças.
Atenção: o fecho da porta de carregamento da máquina realiza-se automaticamente assim que a máquina for iniciada!
- ▶ Feche a torneira de água se a máquina de lavar roupa não for utilizada durante um período de tempo mais longo (férias, por exemplo), especialmente se não estiver localizada perto de um ralo no chão (escoamento).
- ▶ Certifique-se de que não existem corpos estranhos (p. ex., pregos, agulhas, moedas, cliques) nos bolsos da roupa que vai ser lavada. Corpos estranhos podem danificar componentes da máquina (p. ex. tambor, cuba). Por sua vez, os componentes danificados podem causar danos na roupa.
- ▶ Se a dosagem de detergente for correta, não é necessário descalcificar a máquina de lavar roupa. Se, ainda assim, a sua máquina de lavar roupa apresentar uma quantidade de calcário acumulado que exija uma descalcificação, utilize um descalcificador especial com proteção contra corrosão. Este descalcificador especial pode ser obtido através dos seus distribuidores Miele ou do serviço de assistência técnica da Miele. Siga rigorosamente as instruções de aplicação do descalcificador.
- ▶ Os tecidos que tenham sido tratados com produtos de limpeza que contenham solventes devem ser bem enxaguados antes de serem lavados na máquina. É necessário ter em conta que os resíduos de solvente apenas podem ser escoados através das águas residuais, de acordo com a legislação local.
- ▶ Nunca utilize na máquina detergentes que contenham dissolventes (p. ex., benzina). Os componentes da máquina podem ser danificados e podem ocorrer vapores tóxicos. **Existe perigo de incêndio e de explosão!**

Indicações de segurança e avisos

▶ Não guarde nem utilize benzina, petróleo ou outros produtos facilmente inflamáveis na proximidade da máquina de lavar roupa. Não utilize a tampa da máquina como superfície de apoio.

Perigo de incêndio e de explosão!

▶ Não armazene produtos químicos (detergentes líquidos, produtos auxiliares de lavagem) no tampo da máquina. Podem causar alterações de cor ou mesmo danos na pintura. Lavar imediatamente qualquer produto químico que acidentalmente se coloque na superfície com um pano embebido em água.

▶ Os produtos corantes, produtos descolorantes e descalcificantes devem ser próprios para uso em máquinas de lavar roupa. Siga obrigatoriamente as indicações de utilização do fabricante.

▶ Os produtos descolorantes podem provocar corrosão devido à sua composição química. Por isso, não devem ser utilizados produtos descolorantes na máquina de lavar roupa.

▶ Evite o contacto das superfícies de aço inoxidável com produtos de limpeza e desinfecção líquidos à base de cloro ou de sódio. A ação destes agentes pode causar a corrosão do aço inoxidável. Os vapores agressivos da solução de branqueamento também podem causar corrosão. Por isso, não guarde os recipientes desses agentes abertos na proximidade imediata dos aparelhos.

▶ Para efetuar a limpeza da máquina de lavar roupa não deve utilizar dispositivos de limpeza a alta pressão nem jatos de água.

Cloro e danos em componentes

► Com a utilização cada vez mais frequente de cloro, aumenta a probabilidade de danos nos componentes.

► A utilização de agentes com cloro, tais como o hipoclorito de sódio e branqueadores de cloro em pó, pode destruir a camada protetora do aço inoxidável e levar à corrosão dos componentes. Deve, portanto, abster-se de utilizar agentes que contenham cloro. Em vez disso, utilize agentes de branqueamento à base de oxigénio.

Se, no entanto, forem utilizados agentes de branqueamento com cloro, é essencial que seja sempre realizado um programa anticloro. Caso contrário, tanto os componentes da máquina de lavar roupa como a roupa, podem sofrer danos permanentes e irremediáveis.

► O tratamento anticloro deve realizar-se imediatamente após a utilização do agente de branqueamento com cloro. O peróxido de hidrogénio e os detergentes e agentes de branqueamento à base de oxigénio são indicados para o tratamento anticloro. A mistura não pode ser escoada a meio.

O tratamento com tiosulfato pode levar à formação de gesso, especialmente quando é utilizada água dura. Este gesso pode acumular-se na máquina de lavar roupa ou causar incrustações na roupa. Recomenda-se o tratamento com peróxido de hidrogénio em vez do tratamento com tiosulfato, uma vez que o peróxido de hidrogénio suporta o processo de neutralização do cloro.

As quantidades de dosagem exatas e as temperaturas de tratamento devem ser definidas e verificadas no local, de acordo com a recomendação de dosagem dos fabricantes dos detergentes e auxiliares de lavagem. Além disso, deve ser testado se não ficam resíduos de cloro ativo na roupa.

Indicações de segurança e avisos

Acessórios

▶ Só é possível montar acessórios, se estes forem expressamente aprovados pela Miele. Se forem montadas ou ligadas outras peças, fica excluído o direito à garantia e/ou a responsabilidade pelo produto.

Eliminação do aparelho em fim de vida útil

▶ Inutilize os fechos das portas quando deitar fora ou eliminar máquinas de lavar roupa velhas. Assim irá impedir que crianças ao brincarem se tranquem dentro da máquina, correndo risco de vida.

A Miele não assume responsabilidade por danos ocorridos devido à inobservância das indicações de segurança e avisos.

Descrição da máquina

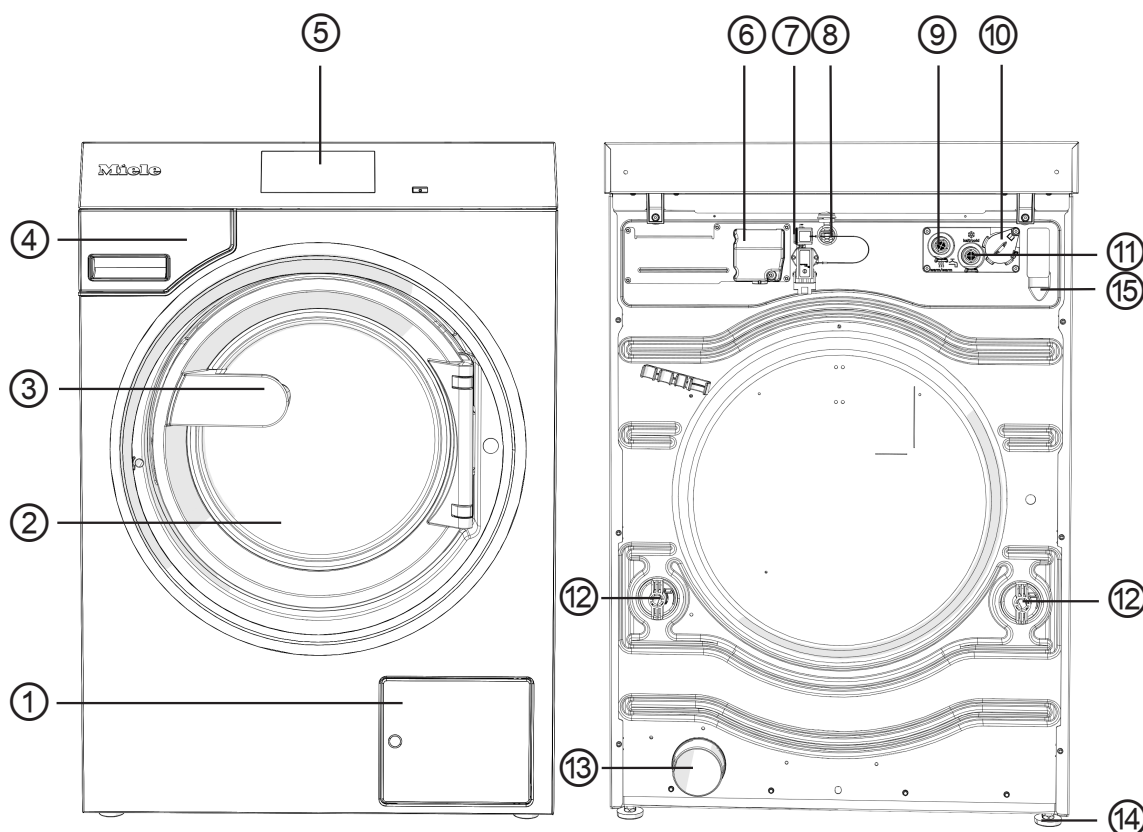



- ① Tampa para filtro de esgoto e bomba de esgoto ou válvula de esgoto
- ② Porta de carregamento
- ③ Pega da porta
- ④ Gaveta de detergente
- ⑤ Visor (pode consultar mais informações no capítulo «Operação»)
- ⑥ Ligação elétrica
- ⑦ Interface para Connector Box
- ⑧ Interface para LAN
- ⑨ Ligação à água quente
- ⑩ Interface para dosagem externa
- ⑪ Ligação à água fria
- ⑫ Proteção para transporte
- ⑬ Esgoto de água (em variante com válvula de esgoto)
- ⑭ Pé aparafusável, ajustável (4 unidades)
- ⑮ Ligação da mangueira de esgoto (em variante com bomba de esgoto)

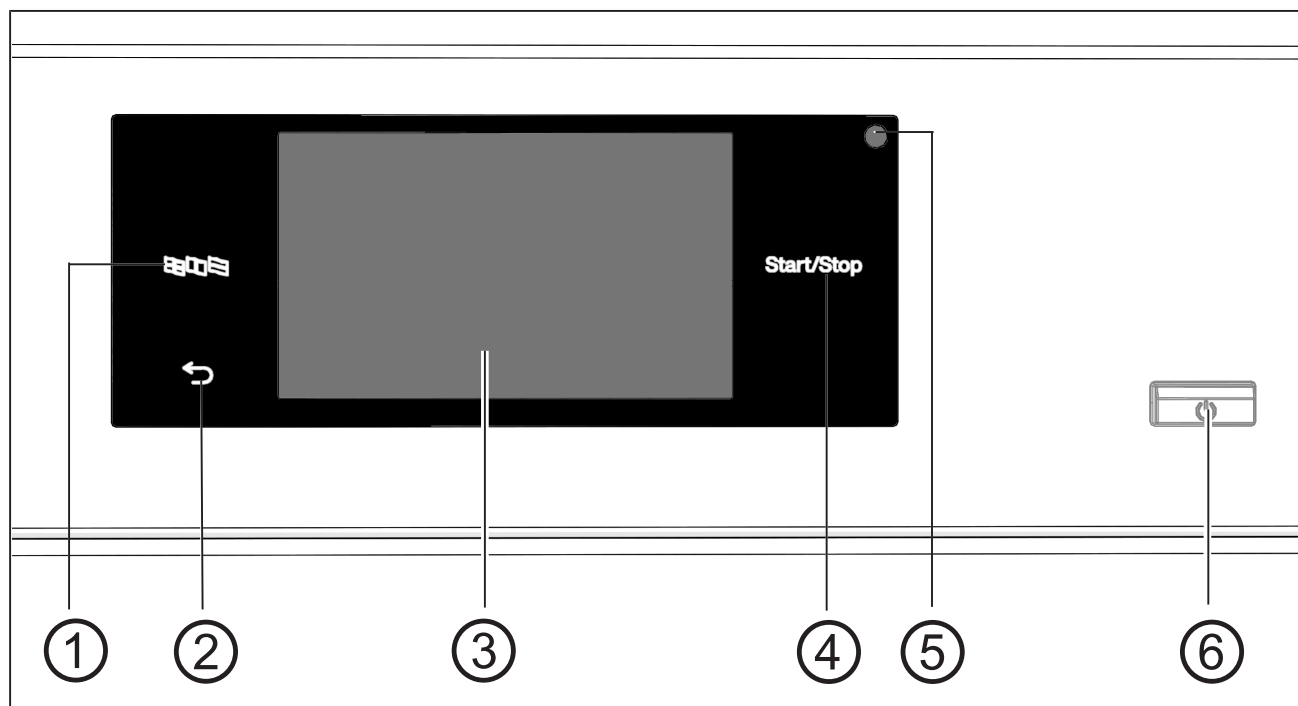

Descrição da máquina

Painel de comandos



- ① **Tecla sensora do idioma** 
Para selecionar o idioma atual do operador.
No fim do programa, o idioma do responsável é exibido novamente.
- ② **Tecla sensora para voltar** 
Retrocede um nível no menu.
- ③ **Visor tátil** com símbolos específicos do sistema
- ④ **Tecla sensora *Start/Stop***
Inicia o programa de lavagem selecionado e interrompe um programa em execução. O programa selecionado pode ser iniciado logo que a tecla sensora fica intermitente.
- ⑤ **Interface ótica**
Para o serviço de assistência técnica.
- ⑥ **Tecla** 
Para ligar e desligar a máquina de lavar roupa.

Teclas sensoras e visor tátil

As teclas sensoras ,  e *Start/Stop*, bem como as representações no visor reagem em contacto com as pontas dos dedos. Cada toque é confirmado com um som das teclas. Pode ajustar ou desligar o volume do som das teclas (consulte o capítulo «Nível do operador»).

O painel de comandos com teclas sensoras e o visor tátil pode ficar riscado utilizando objetos pontiagudos e afiados, como lápis ou canetas.

Toque no painel de comandos apenas com os dedos.

Menu principal

Após a ligação da máquina de lavar roupa, o menu principal surge no visor.

A partir do menu principal, acede a todos os submenus importantes.

Pressione o símbolo  para aceder, em qualquer momento, ao menu principal. Os valores previamente definidos não são guardados.

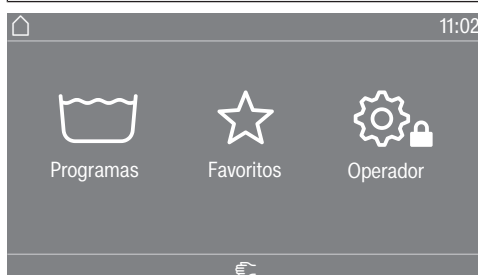

Menu « Programas»

Pode seleccionar os programas de lavagem neste menu.

Menu « Favoritos»

Neste menu, pode seleccionar 1 programa favorito de um total de 24 programas favoritos. Os programas de lavagem no menu Favoritos podem ser adaptados e guardados pelo operador (consulte o capítulo «Nível do operador», secção «Programas favoritos»).

« Operador»

No nível do operador, pode adaptar o sistema eletrónico da máquina de lavar roupa às diferentes exigências (consulte o capítulo «Nível do operador»).

Exemplos de utilização

Listas de seleção

Menu «Programas» (seleção simples)

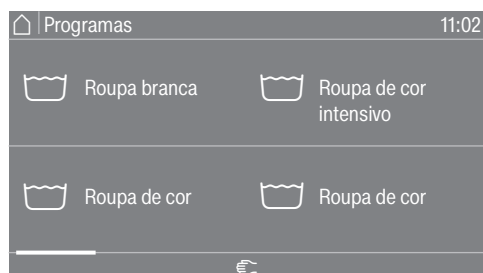

Pode deslocar para a esquerda ou para a direita, passando o dedo pelo ecrã. Coloque o dedo sobre o visor tátil e mova o dedo na direção que pretender.

A barra de deslocamento cor de laranja indica que se seguem outras possibilidades de seleção.

Toque no nome de um programa para selecionar um programa de lavagem.

O visor muda para o menu básico do programa selecionado.

Menu «Extras» (escolha múltipla)

Para aceder ao nível de seleção dos *Extras*, é necessário primeiro selecionar um programa, p. ex., *Roupa branca*.

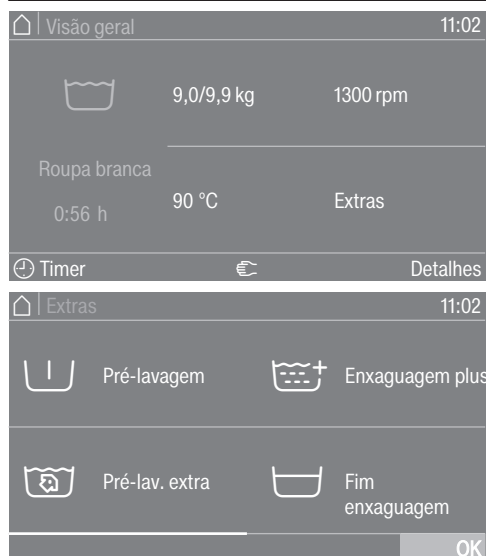

Toque numa ou várias opções para selecionar *Extras*.

Os *Extras* atualmente selecionados são marcados a cor de laranja.

Para desmarcar um *Extra*, toque novamente na opção *Extra*.

Com a tecla sensora *OK* são ativados os *Extras* assinalados.

Definir valores numéricos

Em alguns menus, os valores numéricos podem ser definidos.

O exemplo seguinte mostra como definir a hora do dia. No capítulo «Nível do operador» é descrito como aceder a este nível.

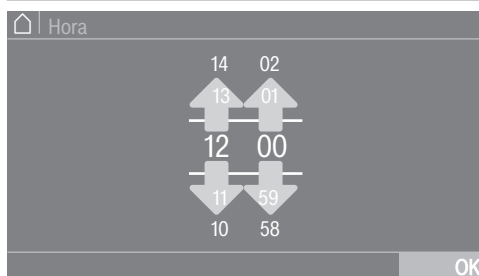

Insira números, deslizando para cima ou para baixo.

Coloque o dedo sobre os algarismos a alterar e mova o dedo na direção desejada. Com o símbolo *OK* é assumido o valor numérico ajustado.

Dica: Para algumas regulações, também pode ser definido um valor por meio de um teclado numérico.

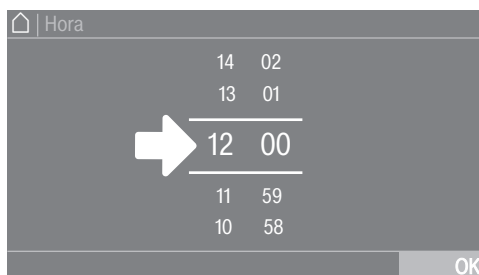

Se tocar apenas brevemente nos números entre ambos os riscos, será exibido o teclado numérico.

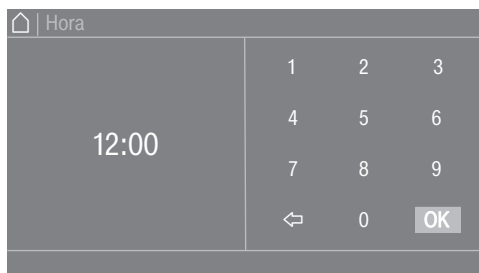

Logo que tenha digitado um valor válido, o símbolo *OK* fica verde.

Operação

Menu pendente

O exemplo seguinte descreve a indicação de um programa de lavagem em execução. No capítulo «Início do programa - Fim do programa» é descrito como aceder a este nível.

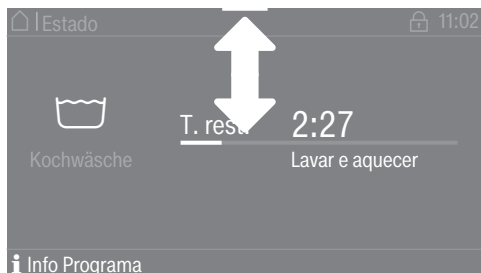

Se uma barra cor de laranja aparecer na parte superior do ecrã, no centro do visor, poderá visualizar o menu pendente. Toque na barra e deslize o dedo para baixo no visor.

Sair do nível do menu

- Toque no símbolo ↶, para voltar ao menu anterior.

Todas as introduções até agora efetuadas e que não tenham sido confirmadas com *OK* não serão memorizadas.

Exibir a Ajuda

Em alguns menus, surge *Ajuda* na linha inferior do visor.

- Toque na área de seleção *Ajuda* para exibir as indicações.
- Toque na área de seleção *Fechar* para voltar ao ecrã anterior.

Utilização da variante para lavandarias

De acordo com o estado do programa, o menu de acesso pode apresentar-se de formas diferentes (consulte o capítulo "Nível do operador", secção "Comando").

A operação simplificada é efetuada através de uma seleção rápida. Os operadores não podem alterar os programas predefinidos.

Lavandaria basic



São disponibilizados entre 4 e 12 programas predefinidos. Estes programas não podem ser alterados pelo operador.

Logo lavandaria



São oferecidos até 12 programas predefinidos. Os primeiros 3 programas podem ser selecionados diretamente. Os restantes programas são selecionados através de ☐☐☐ uma lista de seleção. Estes programas não podem ser alterados pelo operador.

Preparar a roupa

Esvaziar os bolsos

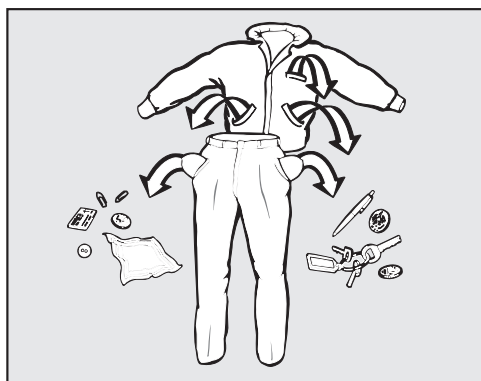

- Esvazie todos os bolsos.

⚠ Danos causados por corpos estranhos. Corpos estranhos como pregos, moedas, cliques podem danificar tecidos e os componentes da máquina. Antes da lavagem, verifique se existem corpos estranhos na roupa e, se for o caso, retire-os.

Separar a roupa

- Separe os têxteis por cores e de acordo com os símbolos mencionados na etiqueta de conservação.

Separar o material a lavar

- Sacuda bem as mopas, panos de limpeza e almofadas, de modo a que a sujidade maior não entre no tambor da máquina de lavar roupa.

Tratamento prévio de nódoas

- Antes da lavagem, elimine eventuais nódoas nos tecidos. Para o tratamento das nódoas, utilize um pano que não desbote.

⚠ Danos provocados por produtos de limpeza que contenham solventes. Benzina, tira-nódoas, etc. podem danificar as partes em plástico. No tratamento de têxteis, certifique-se de que nenhuma peça de plástico é atingida pelo produto de limpeza.

⚠ Perigo de explosão devido a produtos de limpeza que contenham solventes. No caso de uso de produtos de limpeza que contenham solventes pode ocorrer uma mistura explosiva. Não utilize quaisquer produtos de limpeza que contenham solventes na máquina de lavar roupa.

Dicas gerais

- Não lavar tecidos que tenham a indicação de que não podem ser lavados (☒).
- No caso dos cortinados: as argolas ou fitas de chumbo devem ser retiradas ou presas num saco.
- Os arames da armação dos soutiens que estejam soltos devem ser cosidos ou retirados.
- Virar do avesso, se o fabricante têxtil assim o recomendar.
- Fechar fechos-éclair, fechos de velcro, ganchos e colchetes.

- Fechar fronhas e capas de edredões para impedir que pequenas peças de roupa entrem para dentro destas.
- Podem ser encontradas mais dicas no documento «Lista de programas».

Carregar e ligar a máquina de lavar roupa

Carregar a máquina de lavar roupa

- Preparar a máquina de lavar roupa.
 - Ligue a máquina de lavar roupa através da tecla .
- O ecrã de boas-vindas aparece.
- Abra a porta de carregamento pela pega da porta.

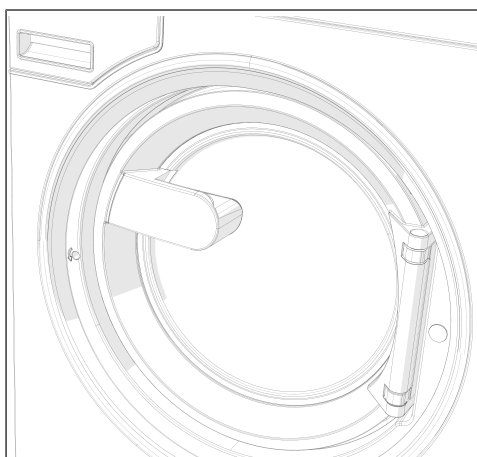

- Coloque a roupa no tambor desdobrada e solta.

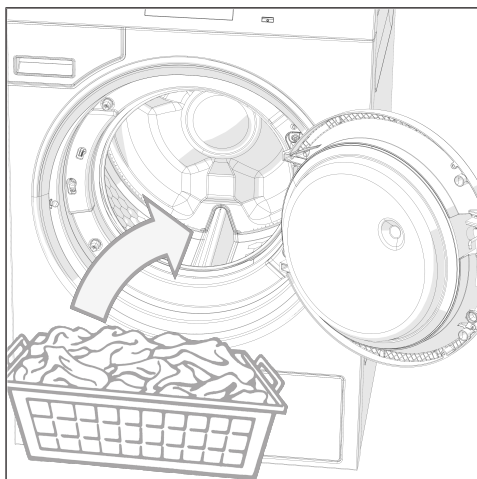

Lavagem

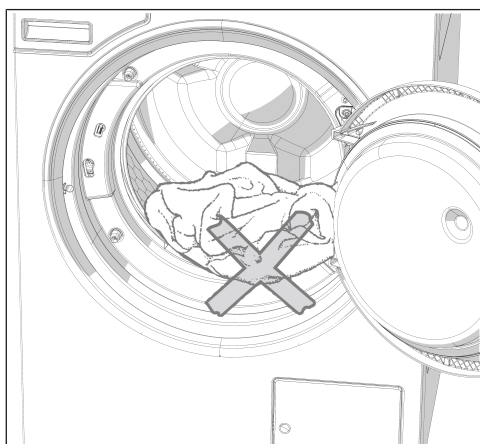

⚠ Certifique-se de que não ficou nenhuma peça de roupa presa entre a porta de carregamento e a abertura de enchimento.

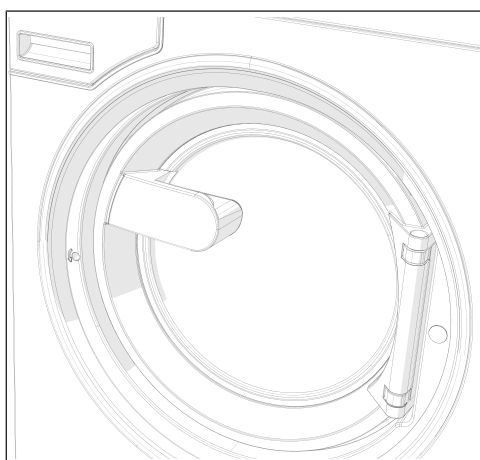

- Feche a porta de carregamento fazendo pressão no engate.

A porta de carregamento engata, mas ainda não tranca. O bloqueio da porta de carregamento realiza-se automaticamente assim que a máquina for iniciada.

Lavagem com gaveta de detergente

Adição de detergente através da gaveta de detergente

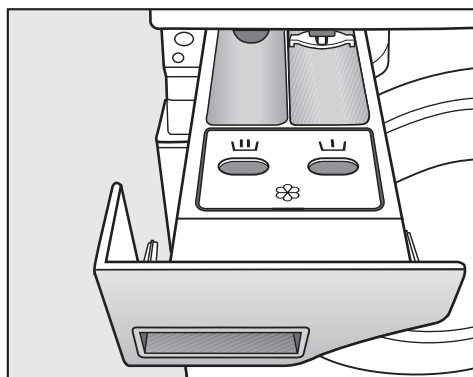

- Para os programas padrão, adicionar detergente em pó para a lavagem principal no compartimento . Quando pretendido, inserir detergente para a pré-lavagem no compartimento , amaciador no compartimento dianteiro .

Adição em separado de amaciador ou goma

- Selecione o programa Enxaguagem extra.
- Se necessário, corrija a velocidade de centrifugação.

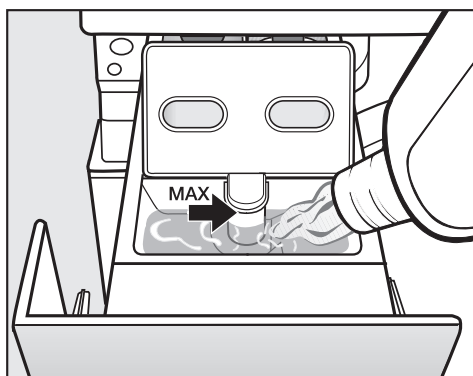

- Adicione o amaciador, a goma sintética ou a goma líquida no compartimento . **Observe a altura máxima de enchimento.**
- Toque na tecla *Start/Stop*.

Goma em separado

- Doseie e prepare a goma tal como indicado na embalagem.
- Selecione o programa Goma.
- Adicione a goma no compartimento .
- Toque na tecla *Start/Stop*.

Dica: Efetue a limpeza da gaveta de detergente, após várias utilizações da adição separada ou automática de goma.

Lavagem

Utilização de produtos corantes, descolorantes, bem como descalcificadores

Os produtos corantes, produtos descolorantes e descalcificadores devem ser próprios para o uso em máquinas de lavar roupa. Siga obrigatoriamente as indicações de utilização do fabricante.

Dosagem do detergente

Dosagem do detergente

A dosagem excessiva deve ser evitada, uma vez que causa o aumento da formação de espuma.

- Não utilizar detergentes que formem espuma.
- Observe as informações do fabricante do detergente.

A dosagem depende:

- da quantidade de roupa
- do grau de dureza da água
- do grau de sujidade da roupa

Quantidade de dosagem do detergente

Observe o grau de dureza da água e as informações do fabricante de detergente.

Graus de dureza da água

Grau de dureza	Dureza total em mmol/l	Dureza alemã - °dH
macia (I)	0–1,5	0–8,4
média (II)	1,5–2,5	8,4–14
dura (III)	superior a 2,5	superior a 14

Se não souber o grau de dureza, informe-se junto da empresa de fornecimento de água.

Selecionar o programa

Programas

Há várias possibilidades para selecionar um programa.

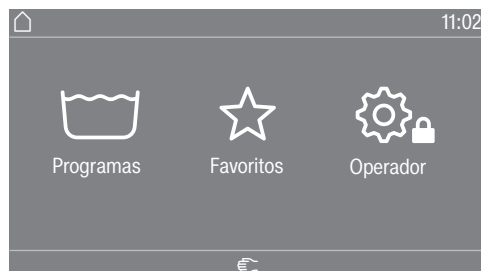

Pode selecionar um programa no menu Programas.

- Toque na área de seleção Programas.

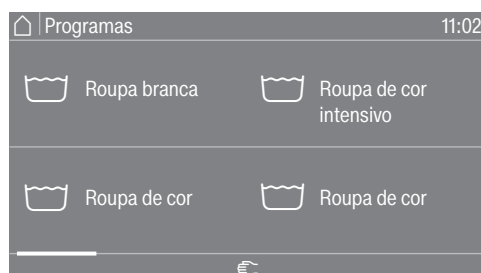

- Passe no visor para a direita, até o programa pretendido aparecer.

- Toque nos símbolos específicos do sistema no visor tátil.

O visor muda para o menu básico do programa de lavagem.

Favoritos

Em alternativa, pode selecionar um programa no menu Favoritos.

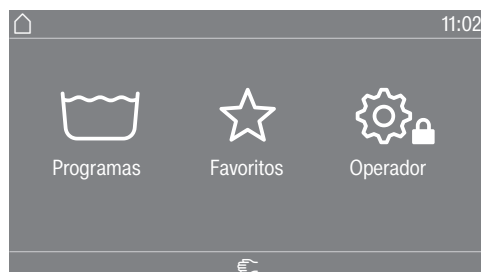

- Toque na área de seleção Favoritos.

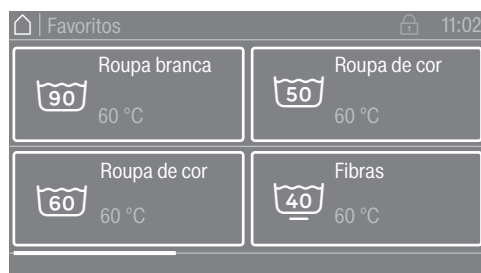

- Passe no visor para a direita, até o programa pretendido aparecer.

- Toque nos símbolos específicos do sistema no visor tátil.

O visor muda para o menu básico do programa de lavagem.

Nos programas favoritos, a maioria das regulações do programa já está definida e não pode ser alterada.

Selecionar as regulações do programa

Selecionar a quantidade de carga

Para permitir uma dosagem externa em função de carga e uma sequência do programa adaptada, pode especificar a quantidade de carga em alguns programas.

- Toque na área de seleção **Peso (kg)**.



- Introduza um valor válido para a quantidade de carga.



- Pressione o símbolo **OK**.

O visor muda para o menu **Visão geral**.

Selecionar a temperatura

Pode alterar a temperatura pré-selecionada de um programa de lavagem.

- Toque na área de seleção Temperatura (°C).



- Selecione a temperatura pretendida das regulações prévias.

O visor retorna ao menu *Visão geral*.

Se seleccionar a área de seleção *Ajuste preciso* pode utilizar a entrada direta para regular outras temperaturas no intervalo de temperaturas disponíveis.



- Selecione o valor pretendido no teclado.
- Pressione o símbolo OK.

O visor retorna ao menu *Visão geral*.

A temperatura só pode ser seleccionada no intervalo especificado abaixo da regulação atual, p. ex., (14–90 °C).

Lavagem

Selecionar a velocidade de centrifugação

Pode alterar a velocidade de centrifugação pré-selecionada de um programa de lavagem.

- Toque na área de seleção Rotações (r.p.m.).



- Selecione a velocidade de centrifugação pretendida das regulações prévias.

O visor retorna ao menu *Visão geral*.

Se seleccionar a área de seleção *Ajuste preciso*, pode regular outras velocidades de centrifugação no intervalo de velocidades disponíveis.

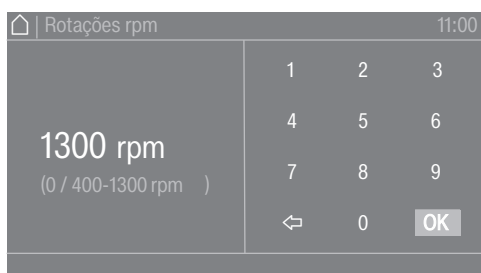

- Selecione o valor pretendido no teclado.
- Pressione o símbolo OK.

O visor retorna ao menu *Visão geral*.

A velocidade de centrifugação só pode ser seleccionada no intervalo especificado abaixo da regulação atual, p. ex., (0/400–1300 r.p.m.).

Selecionar extras

Selecionar extras

Pode seleccionar extras para alguns programas de lavagem.

- Toque na área de seleção Extras.

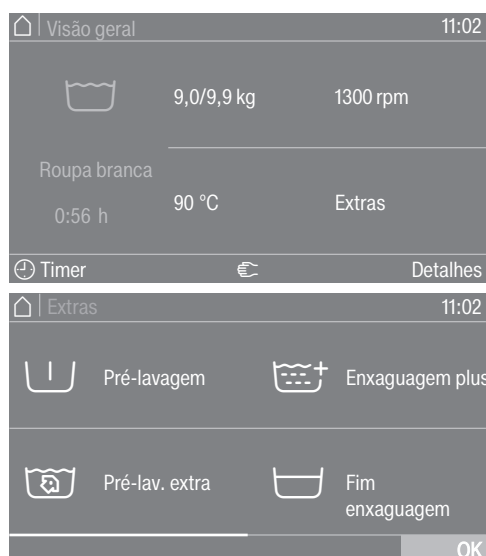

- Selecione um ou mais extras.
- Pressione o símbolo OK.

O visor muda para o menu *Visão geral*.

Pré-lavagem

Para roupa com muita sujidade pode ser seleccionada uma pré-lavagem. A sujidade grosseira é dissolvida e removida antes do ciclo de lavagem principal.

Pré-lavagem extra

Para têxteis com sujidade particularmente intensa e com muitas nódoas à base de proteínas. O tempo de pré-lavagem extra é de 10 minutos.

Enxaguagem plus

Para um resultado de enxaguagem particularmente bom, é possível ativar um ciclo de enxaguagem adicional.

Fim enxaguagem

A roupa permanece na água após o último ciclo de enxaguagem. Desse modo, a formação de vincos é evitada se a roupa não for tirada da máquina imediatamente após o fim do programa.

Paragem de enchimento

A água é bombeada após o último ciclo de enxaguagem, o programa para. O componente de lavagem desejado, tal como goma, corante ou agente de impermeabilização, é adicionado diretamente ao tambor de lavagem. O programa pode ser continuado com a tecla sensora *Start/Stop*.

Intensivo

Para roupa com sujidade particularmente intensa e resistente. Ao prolongar o ciclo de lavagem principal, o efeito de lavagem é aumentado.

Água plus

O nível de água aumenta durante a lavagem.

Início do programa - Fim do programa

Iniciar o programa Assim que um programa puder ser iniciado, a tecla sensora *Start/Stop* começa a piscar.

- Toque na tecla sensora *Start/Stop*.

A porta é bloqueada (símbolo ) e o programa de lavagem é iniciado.

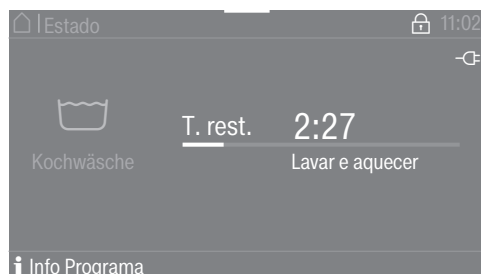

Dica: No menu pendente, pode visualizar a temperatura selecionada, a velocidade de centrifugação e os extras selecionados.

Caso tenha sido selecionado um tempo de pré-seleção ( Timer), este é exibido no visor esquerdo abaixo.



Se selecionar a área de seleção **i** Info Programa, toda a informação relevante do programa é exibida.

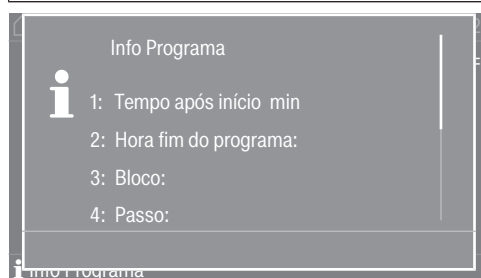

No final do tempo da pré-seleção de início ou imediatamente após o início do programa, o tempo de funcionamento do programa é indicado no visor. Adicionalmente, é indicada a sequência do programa no visor.

Dependendo da regulação selecionada no nível do operador ou no programa, a máquina muda para a fase antirrua no fim do programa. A porta permanece bloqueada. A porta pode desbloqueada em qualquer momento com a tecla sensora *Start/Stop*.

Retirar a roupa

- Abra a porta.
- Retire a roupa.

As peças de roupa não retiradas podem encolher ou manchar outras roupas na próxima lavagem.
Retire todas as peças de roupa do tambor.

- Verifique se existem corpos estranhos no anel de vedação da porta.
- Desligue a máquina através da tecla .

Dica: Mantenha a gaveta de detergente entreaberta para que possa secar.

Timer

Com o temporizador pode seleccionar a data de início do programa, a hora de início do programa ou a hora de fim do programa. Este modo é também chamado de pré-seleção de início.

Regular o timer

- Toque na área de seleção  Timer.



- Selecione as opções Pronto às, Data início ou Início às.



- Acerte as horas e os minutos ou a data e confirme através do símbolo .

Apagar o timer

Antes do início do programa, a hora predefinida seleccionada pode ser apagada.

- Toque na área de seleção com as regulações seleccionadas no campo do temporizador, p. ex. 01.01. 11:00.

No visor aparece a hora predefinida.

- Toque na área de seleção Eliminar.
- Confirme com o símbolo .

A hora predefinida é apagada.

Iniciar o timer

- Toque na tecla sensora *Start/Stop*.

A porta é bloqueada e no visor aparece o tempo até ao início do programa.

Lavagem

Após o início do programa, a hora predefinida pode ser alterada ou apagada através de uma interrupção do programa.

Pode iniciar o programa de imediato, em qualquer altura.

- Toque na área de seleção Iniciar imediatamente.

Centrifugação

Velocidade de centrifugação final

Após selecionar o programa, aparece sempre indicado no menu de pré-início a velocidade de centrifugação máxima para o programa de lavagem no visor.

É possível reduzir a velocidade de centrifugação final.

A velocidade de centrifugação só pode ser alterada «para baixo» ou «para baixo e para cima», dependendo do programa. As opções de regulação são exibidas após tocar na velocidade de centrifugação.

Centrifugação de enxaguagem

A roupa é centrifugada após a lavagem principal e entre os ciclos de enxaguagem. Se reduzir a velocidade de centrifugação final, a velocidade de centrifugação entre as enxaguagens também é reduzida.

Antirrua

O tambor ainda se move durante até 30 minutos depois do fim do programa, para evitar a formação de vincos.

O programa deve ser terminado apenas antes de a máquina poder ser aberta.

A fase antirrua está dependente do programa e pode ser «Ativada/Desativada» no nível do operador.

Particularidades na sequência do programa

Avanço rápido

Com a função Avanço rápido é possível saltar para a frente ou para trás na sequência do programa. A sequência do programa continua a partir da secção selecionada do programa.

Se um programa for interrompido através da tecla sensora *Start/Stop*, a função Avanço rápido \gg fica disponível na máscara da paragem do programa.



Se for selecionada a opção Avanço rápido \gg , a secção do programa pode ser selecionada para posterior execução através da exibição da unidade de controlo e visualização.

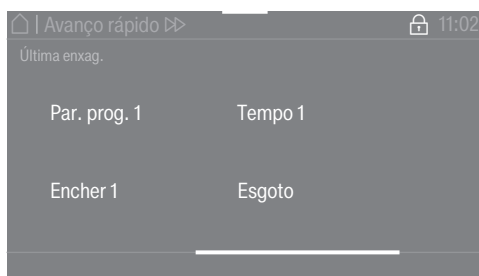

O programa pode então ser continuado pressionando a tecla sensora *Start/Stop*.

Comando manual

O comando manual pode ser utilizado antes do início do programa ou numa paragem do programa.

Comutação para o comando manual

O comando manual pode ser utilizado antes do início do programa ou numa paragem do programa.

- Prima a tecla \rightarrow «Comando manual» para introduzir a palavra-passe.

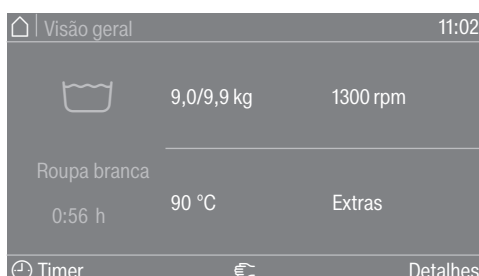

Particularidades na sequência do programa



- Introduza a palavra-passe.
- Confirme a palavra-passe com a tecla sensora OK.

É exibido o menu Comando manual:



O estado atual relativamente ao nível, rotação e temperatura da máquina aparece a laranja.

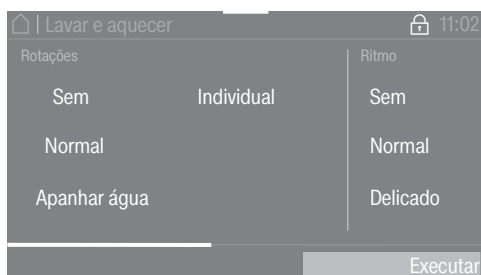

- Selecione a regulação pretendida.
- Confirme a entrada com a tecla sensora Executar.

Os submenus aparecem em diferentes modos de operação. Encontra as instruções detalhadas no capítulo «Exemplos de utilização».

São atribuídas às teclas de função certas funções do comando manual:

- Entrada de água
- Dosagem
- Lavagem e aquecimento
- Esgoto com movimento
- Centrifugação

- Saia de uma função selecionada, premindo novamente a tecla.

Entrada de água

As válvulas de entrada de água e o nível da água podem ser regulados.

- Pressione a tecla de função Entrada de água.
- Selecione o valor pretendido.
- Confirme a seleção, premindo a tecla sensora Executar.

Particularidades na sequência do programa

Se for regulado um valor numérico superior, os valores abaixo dele já não são exibidos.

- Toque na tecla sensora Start/Stop.

O programa de lavagem é iniciado ou continuado.

Dosear

A quantidade de dosagem das diferentes bombas doseadoras pode ser regulada.

A função só é possível se a Connector Box, as bombas doseadoras e a dosagem automática tiverem sido selecionadas ao nível do operador, ver capítulo «Nível do operador».

- Pressione a tecla de função  Dosear.
- Selecione a bomba doseadora e a quantidade de dosagem pretendidas, p. ex. D1 50 ml.
- Confirme a seleção premindo a tecla sensora Executar
- Toque na tecla sensora Start/Stop.

O programa de lavagem é iniciado ou continuado.

Lavar e aquecer



As rotações, ritmo e temperatura podem ser regulados.

- Pressione a tecla de função  Lavar e aquecer.
- Selecione as regulações pretendidas.

Na escolha múltipla, a regulação selecionada aparece a laranja.

- Confirme a seleção, premindo a tecla sensora Executar.
- Toque na tecla sensora Start/Stop.

O programa de lavagem é iniciado ou continuado.

Esgoto c/mov.

Via de esgoto, rotação e ritmo podem ser regulados.

- Pressione a tecla de função  Esgoto c/mov..
- Selecione as regulações pretendidas.

Na escolha múltipla, a regulação selecionada aparece a laranja.

- Confirme a seleção, premindo a tecla sensora Executar.

Centrifugar

As rotações podem ser reguladas.





- Pressione a tecla de função  Centrifugar.
- Selecione o valor pretendido.
- Confirme a seleção, premindo a tecla sensora Executar.
- Toque na tecla sensora Start/Stop.

O programa de lavagem é iniciado ou continuado.

Combinações de funções

A entrada de água, dosagem, lavagem e aquecimento podem ser selecionados simultaneamente em qualquer combinação*.

Particularidades na sequência do programa

 Entrada de água	 Dosagem	 Lavagem e aquecimento	 Esgoto com movimento	 Centrifugação
<input checked="" type="checkbox"/>	<input checked="" type="checkbox"/>	<input type="checkbox"/>	<input type="checkbox"/>	<input type="checkbox"/>
<input type="checkbox"/>	<input checked="" type="checkbox"/>	<input checked="" type="checkbox"/>	<input type="checkbox"/>	<input type="checkbox"/>
<input checked="" type="checkbox"/>	<input type="checkbox"/>	<input checked="" type="checkbox"/>	<input type="checkbox"/>	<input type="checkbox"/>
<input checked="" type="checkbox"/>	<input checked="" type="checkbox"/>	<input checked="" type="checkbox"/>	<input type="checkbox"/>	<input type="checkbox"/>

* possíveis combinações de funções

Alterar a sequência do programa

Alterar o programa

Alterar o programa de lavagem

Para seleccionar outro programa, deve cancelar o programa iniciado e seleccionar o novo programa.

Cancelar o programa

O programa de lavagem pode ser cancelado a qualquer momento após o início do programa.

Os programas de pagamento ou os programas de desinfeção só podem ser cancelados através da introdução de um código.

- Toque na tecla sensora *Start/Stop*.

No visor surge:

i Programa parado. Continuar com «Start/Stop»

No visor surge:

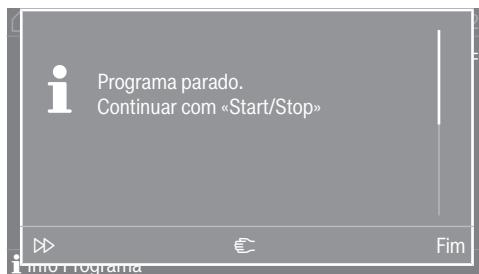

- Selecione Fim.

A solução de lavagem não é drenada para que possa ser novamente utilizada num programa subsequente. Após o fim do programa é exibida a máscara/ecrã de fim de programa. É possível, com a solução de lavagem, mudar para o menu principal ou drenar a solução de lavagem premindo o botão de seleção Iniciar esgoto.

Se houver água dentro da máquina, a porta de carregamento permanece fechada.

Sob a condição Fim do programa sem água, a porta pode ser aberta.

- Espere até que a porta seja desbloqueada.
- Abra a porta.
- Retire a roupa.

Ligar a máquina de lavar roupa após uma interrupção de energia elétrica

Se a máquina de lavar roupa for desligada com a tecla  durante a lavagem, o programa será interrompido.

- Volte a ligar a máquina de lavar roupa através da tecla .
- Observe a mensagem no visor.
- Toque na tecla *Start/Stop*.

O programa será continuado.

Adicionar/retirar roupa

Nos primeiros minutos após o início do programa, pode adicionar ou retirar roupa.



- Toque na área de seleção Adicionar mais roupa.

Se Adicionar mais roupa deixar de aparecer no visor, já não é possível adicionar mais roupa.

O programa de lavagem é interrompido e a porta é desbloqueada.

⚠ Perigo de queimaduras devido a detergentes.
Ao adicionar ou retirar roupa pode entrar em contacto com detergente, especialmente se o detergente for doseado externamente. Agarre com cuidado no tambor.
Em caso de contacto da pele com a solução de detergente enxague de imediato com água morna em abundância.

- Abra a porta.
- Introduza a roupa no tambor ou retire algumas peças.
- Feche a porta.
- Toque na tecla sensora *Start/Stop*.

O programa de lavagem continua.

No caso de temperaturas superiores a 50 °C no tambor, o bloqueio da porta permanece ativo. Só depois de a temperatura baixar para menos de 50 °C é que o bloqueio da porta é desativado.

O que fazer quando...

Ajuda em caso de avaria

Desbloqueio de emergência da porta quando falha a energia elétrica

Não se consegue abrir a porta de carregamento.

⚠ Atenção! Perigo devido ao tambor rotativo e perigo de queimadura.
Antes de colocar a chave Torx, deve assegurar-se de que a máquina está livre de tensão, que o tambor está parado e que não existe água na máquina.

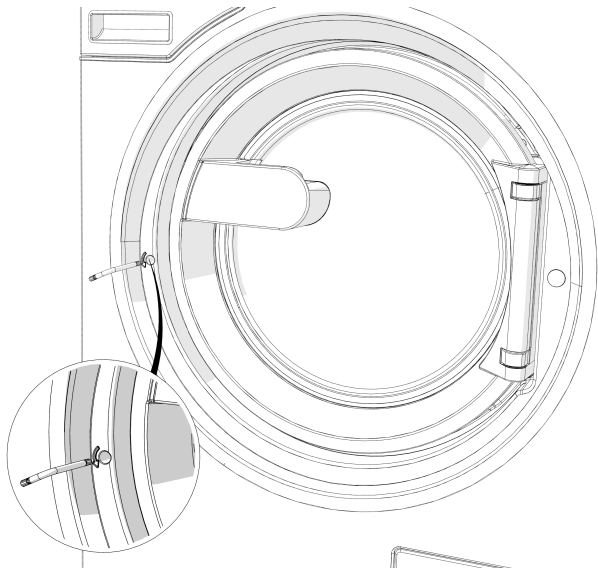

- Com uma chave Torx T 40, dê duas voltas completas ao elemento de desbloqueio com sextavado interno **no sentido contrário ao dos ponteiros do relógio (esquerda)**.

Dica: Ao pressionar em simultâneo a porta, a rotação do desbloqueio de emergência é facilitada.

O elemento de desbloqueio encontra-se no lado oposto ao batente da porta, ao nível da pega da porta (veja a figura).

O elemento de desbloqueio não deve nunca ser rodado para a direita.
Danos no fecho da porta.

A resistência à rotação reduz de forma perceptível. Se o elemento de desbloqueio se movimentar livremente, a porta está desbloqueada.

Dica: Não é necessária nenhuma rotação para trás do elemento de desbloqueio.

Agora é possível abrir a porta.

Serviço de assistência técnica

Em caso de avaria, contacte o serviço de assistência técnica Miele.

O serviço de assistência técnica precisa de saber o modelo, número de série (SN) e número de material (n.º de mat.). Estas informações encontram-se na placa de características. A placa de características pode ser encontrada, com a porta de carregamento da máquina aberta, em cima no anel da porta ou em cima na parte de trás da máquina:

Model			
SN:	/ 0 0 0 0 0 0 0 0		
Art.-Nr.		Mat -Nr.	
IBN			

Imagem simbólica

Indique também, ao serviço de assistência técnica, a mensagem de erro que aparece no visor.

Em caso de substituição só devem ser utilizadas peças de substituição originais (neste caso também é necessário indicar o modelo, o número de série e o número de material).

Ajuda em caso de anomalias

A maior parte das anomalias e dos erros que podem derivar da utilização diária podem ser reparados por si. Em muitos casos, pode economizar tempo e custos, pois não necessita de recorrer ao serviço de assistência técnica.

As tabelas apresentadas seguintes devem ajudá-lo a detetar as causas de uma anomalia ou de um erro, apresentando as respetivas soluções. Contudo, preste atenção ao seguinte:

⚠ As reparações em aparelhos elétricos só devem ser executadas por técnicos autorizados. As reparações executadas de modo incorreto podem gerar perigos graves para o utilizador.

Não é possível iniciar qualquer programa de lavagem

Problema	Causa e solução
O visor permanece escuro e a tecla sensora <i>Start/Stop</i> não acende nem pisca.	A máquina não tem corrente elétrica. <ul style="list-style-type: none"> ■ Verifique se a máquina de lavar roupa está ligada. ■ Verifique se a máquina de lavar roupa está ligada à eletricidade. ■ Verifique se o fusível da instalação elétrica do edifício estão em ordem.
	Por motivos de economia de energia, a máquina desligou-se automaticamente. <ul style="list-style-type: none"> ■ Volte a ligar a máquina de lavar roupa através da tecla .
O visor apresenta: F -Erro Fecho de porta. É possível continuar através da tecla «Start/Stop».	A porta não está bloqueada corretamente. O fecho da porta não encaixou. <ul style="list-style-type: none"> ■ Volte a fechar a porta. ■ Reinicie o programa. Entre em contacto com o serviço de assistência técnica se a mensagem de erro voltar a aparecer.

O que fazer quando...

Problema	Causa e solução
O visor está escuro e a tecla sensora <i>Start/Stop</i> fica a piscar lentamente.	O visor desliga-se automaticamente, para economizar energia. ■ Toque numa tecla. O visor é ligado novamente.
O programa está na seleção de pré-início e a tecla sensora <i>Start/Stop</i> não está a piscar.	A porta de carregamento só está entreaberta e não está corretamente fechada. ■ Verifique se a porta de carregamento está corretamente fechada.

Interrupção do programa e mensagem de erro

Problema	Causa e solução
<p>🚰F - Erro Esgoto de água. Se o reinício não teve sucesso, contacte o Serviço técnico.</p>	<p>A saída da água está bloqueada ou afetada. A mangueira de esgoto está posicionada demasiadamente alta.</p> <ul style="list-style-type: none"> ■ Efetue a limpeza do filtro de esgoto e da bomba de esgoto. ■ A altura de despejo máxima é de 1 m.
<p>🚰F - Erro Entrada de água. Se o reinício não teve sucesso, contacte o Serviço técnico.</p>	<p>A entrada de água está bloqueada ou afetada.</p> <ul style="list-style-type: none"> ■ Verifique se a torneira de água está suficientemente aberta. ■ Verifique se a mangueira de entrada de água está dobrada.
	<p>A pressão da água é muito baixa.</p> <ul style="list-style-type: none"> ■ Ative a regulação Baixa pressão da água (consulte o capítulo «Nível do operador», na secção «Baixa pressão da água»).
	<p>Os filtros na entrada de água estão obstruídos.</p> <ul style="list-style-type: none"> ■ Limpe os filtros (consulte o capítulo «Limpeza e manutenção», na secção «Efetuar a limpeza dos filtros de entrada de água»).
<p>⚠️ A temperatura de desinfecção não foi alcançada.</p>	<p>Durante o programa de desinfecção não foi alcançada a temperatura necessária.</p> <ul style="list-style-type: none"> ■ A máquina de lavar roupa não realizou a desinfecção adequadamente. ■ Reinicie o programa.
<p>⚠️ Erro F. Se o reinício não teve sucesso, contactar o Serviço técnico.</p>	<p>Existe uma anomalia.</p> <ul style="list-style-type: none"> ■ Desligue a máquina de lavar roupa da corrente elétrica. ■ Aguarde pelo menos 2 minutos antes de ligar novamente a máquina à corrente elétrica. ■ Ligue novamente a máquina de lavar roupa. ■ Reinicie o programa. Entre em contacto com o serviço de assistência técnica se a mensagem de erro voltar a aparecer.

O que fazer quando...

No visor, aparece uma mensagem de erro



Problema	Causa e solução
i Recipiente de dosagem vazio	Um dos recipientes de detergente para a dosagem externa está vazio. ■ Encha os recipientes de detergente.
i Higiene info: iniciar programa com no mínimo 60 °C	Na última lavagem foi selecionado um programa de lavagem com uma temperatura abaixo de 60 °C ou o programa <i>Despejo/Centrifugação</i> . ■ Inicie um programa com, no mínimo, 60 °C ou o programa Limpar a máquina.
i F - Erro Entrada de água. Se o reinício não teve sucesso, contacte o Serviço técnico.	A entrada de água quente está bloqueada ou afetada. ■ Verifique se a torneira de água quente está suficientemente aberta. ■ Verifique se a mangueira de entrada de água está dobrada.
i Roupa centrifugada incorretamente	Na centrifugação final, a velocidade de centrifugação regulada não foi atingida devido a um desequilíbrio excessivo. ■ Verifique se a máquina de lavar roupa está nivelada. ■ Execute novamente a centrifugação da roupa.
i Máquina com fugas	A máquina de lavar roupa ou a válvula de esgoto está com fugas. ■ Feche a torneira de água. ■ Contacte o serviço de assistência técnica.

Um resultado de lavagem insatisfatório

Problema	Causa e solução
A roupa não fica limpa com detergente líquido.	<p>O detergente líquido não tem agente de branqueamento. As nódoas de fruta, café ou chá nem sempre podem ser removidas.</p> <ul style="list-style-type: none"> ■ Utilize detergente em pó com produto branqueador. ■ Adicione o produto tira-nódoas no compartimento  e o detergente líquido numa bola doseadora. ■ Nunca junte detergente líquido e produto tira-nódoas no mesmo compartimento da gaveta de detergente.
Os tecidos escuros depois de lavados ficam com resíduos de detergente brancos agarrados.	<p>O detergente tem componentes que não se dissolvem na água (zeólitos). Estes fixaram-se nos têxteis.</p> <ul style="list-style-type: none"> ■ Após a secagem, tente remover os resíduos com uma escova. ■ De futuro, lave a roupa escura com detergente sem zeólitos. Os detergentes líquidos geralmente não tem zeólitos.
Os têxteis com muita gordura agarrada não ficam corretamente lavados.	<ul style="list-style-type: none"> ■ Selecione um programa com pré-lavagem. Efetue a pré-lavagem com detergente líquido. ■ Utilize na lavagem principal detergente em pó convencional.
	<p>Para vestuário de trabalho muito sujo recomendamos que utilize na lavagem principal detergentes adequados à sujidade intensa. Informe-se junto do seu fornecedor de detergentes.</p>
A roupa acabada de lavar tem resíduos aderentes de cor acinzentada (partículas gordurosas).	<p>A quantidade de detergente doseada foi muito pouca. A roupa continha excesso de resíduos de gordura (óleos, pomadas).</p> <ul style="list-style-type: none"> ■ Nestes casos, adicione mais detergente ou utilize detergente líquido. ■ Antes de selecionar a próxima lavagem, efetue um programa de lavagem a 60 °C sem roupa e adicione detergente líquido.

O que fazer quando...

Problemas gerais com a máquina de lavar roupa

Problema	Causa e solução
A máquina de lavar roupa vibra durante a centrifugação.	Os pés da máquina não estão nivelados e as contraporcas não estão roscadas uniformemente. <ul style="list-style-type: none">■ Nivele a máquina de lavar roupa e fixe os pés através das contraporcas.
Ocorrência de ruídos de bombeamento invulgares.	Não é uma anomalia. Ruídos de sorver no início e no fim do processo de bombeamento são normais.
Na gaveta de detergentes fica uma grande quantidade de resíduos de detergente.	A pressão de fluxo da água não é suficiente. <ul style="list-style-type: none">■ Efetue a limpeza dos filtros de entrada de água. O detergente em pó, em conjunto com o produto descalcificador, tem tendência a colar. <ul style="list-style-type: none">■ Efetue a limpeza da gaveta de detergentes e, de futuro, adicione primeiro o detergente e só depois o produto descalcificador.
O amaciador não é totalmente consumido ou no compartimento  fica bastante água.	O sifão não está bem encaixado ou está obstruído. <ul style="list-style-type: none">■ Efetue a limpeza do sifão, consulte o capítulo «Limpeza e manutenção», secção «Limpeza da gaveta de detergente».
No visor aparece um idioma estrangeiro.	Foi alterada a definição de idioma. <ul style="list-style-type: none">■ Desligue e ligue novamente a máquina de lavar roupa. O idioma definido do responsável aparece no visor. O idioma do responsável foi alterado. <ul style="list-style-type: none">■ Defina o idioma pretendido (consulte o capítulo «Nível do operador», na secção «Idioma»).
A máquina não centrifugou a roupa como é habitual. A roupa ainda está molhada.	Na centrifugação final foi detetado um desequilíbrio demasiado elevado e a velocidade de centrifugação foi automaticamente reduzida. <ul style="list-style-type: none">■ Junte sempre peças de roupa grandes e pequenas no tambor para obter uma melhor distribuição.
O tambor está parado, mas o programa prossegue.	Erro na sequência do programa <ul style="list-style-type: none">■ Desligue e volte a ligar a máquina de lavar roupa através da tecla .■ Observe a mensagem no visor.■ Toque na tecla <i>Start/Stop</i>. O tambor volta a rodar e o programa continua.

Não é possível abrir a porta

Problema	Causa e solução
Não é possível a abertura da porta.	A porta está bloqueada durante o processo de lavagem. <ul style="list-style-type: none"> ■ Toque na tecla sensora <i>Start/Stop</i>. ■ Selecione Cancelamento do programa ou Adicionar mais roupa. A porta é desbloqueada e pode abrir a porta.
	Há água no tambor e a máquina de lavar roupa não pode bombeá-la para fora. <ul style="list-style-type: none"> ■ Limpe o sistema de esgoto tal como descrito na secção «Abrir a porta em caso de esgoto obstruído e/ou falta de energia elétrica».
Após o fim do programa ou após um cancelamento do programa aparece no visor Arrefecer ou Arrefecimento Comfort.	Como proteção contra queimaduras, a porta não pode ser aberta se a temperatura da água for superior a 55 °C. <ul style="list-style-type: none"> ■ Aguarde até que a temperatura no tambor baixe e a indicação no visor se apague.
O visor apresenta: F - Erro Fecho da porta. Contacte o Serviço Técnico.	O fecho da porta está bloqueado. <ul style="list-style-type: none"> ■ Contacte o serviço de assistência técnica.

Abrir a porta em caso de esgoto obstruído e/ou falta de energia elétrica

⚠ Desligar a máquina da corrente elétrica.

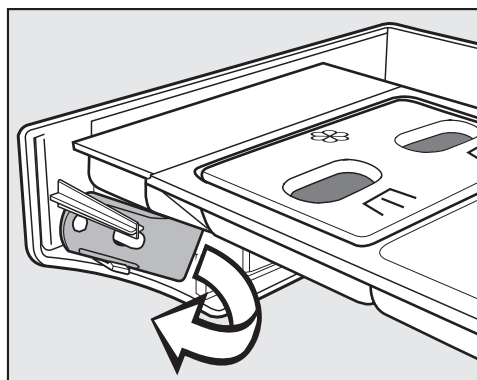

- Na parte interior do painel da gaveta de detergente, encontra-se uma espátula para abrir a tampa de acesso ao sistema de esgoto. Para variantes com uma gaveta de detergente bloqueada, a espátula está incluída na embalagem/acessórios. Retire a espátula.

O que fazer quando...

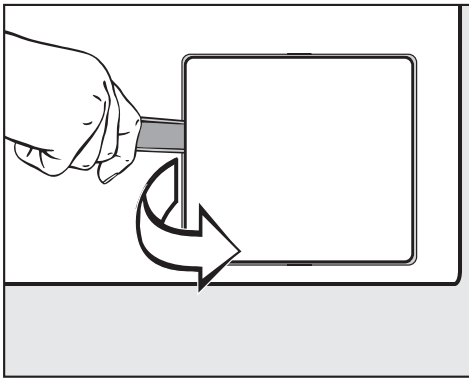

- Abra a tampa de acesso ao sistema de esgoto.

Se o esgoto estiver obstruído, pode existir grande quantidade de água na máquina de lavar roupa.

⚠ Se pouco tempo antes fez uma lavagem com temperatura elevada, existe o perigo de queimadura!

- Coloque um recipiente por baixo da tampa.

Não desaperte completamente o filtro de esgoto.

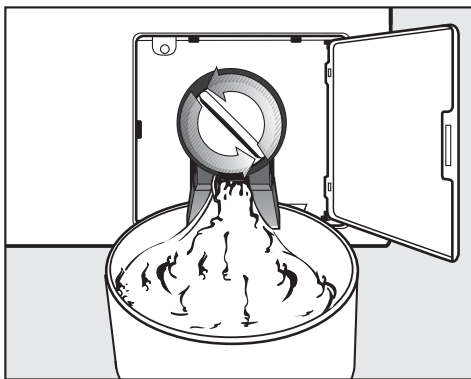

- Solte o filtro de esgoto até que a água comece a sair.
- Enrosque novamente o filtro de esgoto para interromper a saída da água.

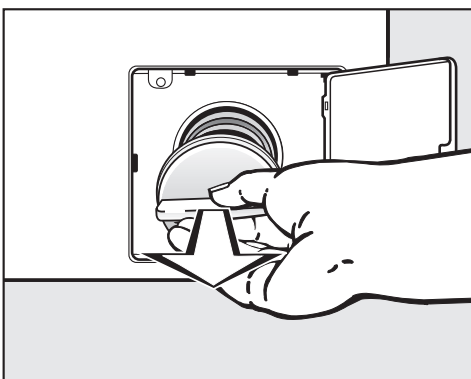

- Desenrosque o filtro de esgoto completamente se não sair qualquer água.
- Limpe bem o filtro de esgoto.

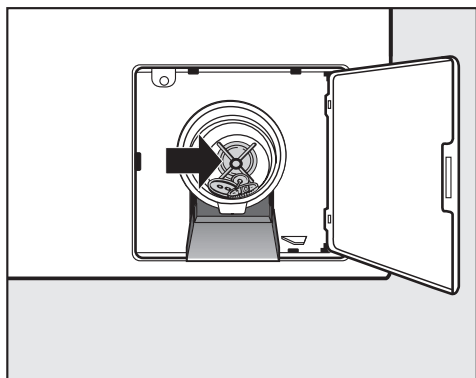

- Verifique se as pás da bomba de esgoto rodam facilmente e, se necessário, elimine corpos estranhos que possam existir (tais como botões, moedas, etc.) e efetue de seguida a limpeza do espaço interior.
- Volte a encaixar o filtro de esgoto e rode-o para que fique bem fechado.

⚠ Se não voltar a encaixar e enroscar o filtro de esgoto corretamente irá sair água da máquina de lavar roupa.

Versão com válvula de esgoto

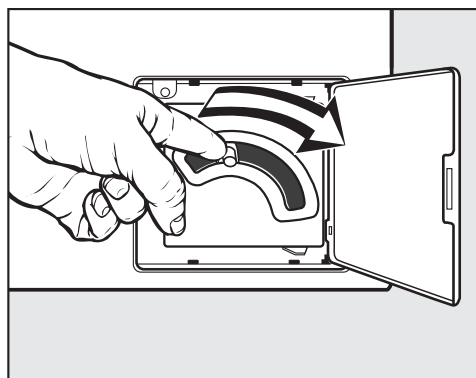

- No caso da versão com válvula de esgoto, pressione a alavanca de esvaziamento de emergência para baixo e mantenha-a nessa posição até que deixe de sair água.

Limpeza e manutenção

- Se possível, efetue a limpeza e manutenção da máquina de lavar roupa após a sua utilização.

Para efetuar a limpeza da máquina de lavar roupa não deve utilizar dispositivos de limpeza a alta pressão nem jatos de água.

- Efetue a limpeza do **revestimento da máquina de lavar roupa, do painel de comandos e das peças de material sintético** apenas com um produto de limpeza suave ou com um pano macio húmido, secando no final as superfícies com um pano seco.

Os produtos abrasivos riscam a superfície.

- Limpe os componentes em inox com um produto de limpeza para aço inoxidável disponível no mercado.
- Remova as acumulações na junta da porta com um pano húmido.

Penetração de produtos de limpeza nos componentes elétricos.

- Para uma desinfeção da superfície, limpe a parte da frente e a área de fecho da porta só com um pano humedecido por vapor. Não pulverize líquidos.

Formação espontânea de ferrugem

O tambor é de aço inoxidável. Se inserir água ou corpos estranhos que contenham ferro (p. ex., cliques de papel, botões de ferro ou limalhas de ferro) juntamente com os itens de roupa, poderá ocorrer a formação espontânea de ferrugem no tambor. Nesse caso, limpe o tambor regularmente e imediatamente após a ocorrência de ferrugem espontânea, com produtos de tratamento convencionais para aço inoxidável. Verifique as juntas das portas quanto à presença de resíduos que contenham ferro e limpe cuidadosamente com os produtos acima mencionados. Estas medidas devem ser levadas a cabo regularmente como medida preventiva.

Limpar as gavetas de detergente, os compartimentos e o sifão

- Efetue uma limpeza profunda das gavetas de detergente, dos compartimentos e do sifão com água quente após a utilização, para eliminar resíduos de detergente e incrustações.
- Se a máquina ficar parada durante um longo período de tempo, deixe a tampa da gaveta de detergente aberta.

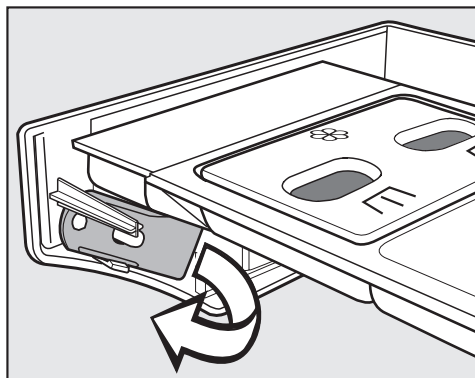

- Na parte interior do painel da gaveta de detergente encontra-se uma espátula amarela.
- Retire a espátula.

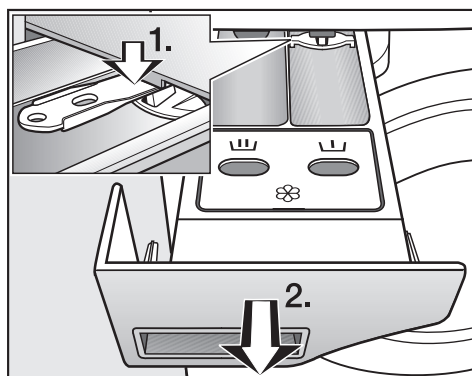

- Puxe a gaveta de detergente para fora até ao fim.
1. Pressione o bloqueio de extração para baixo com a espátula.
 2. Retire a gaveta de detergente.

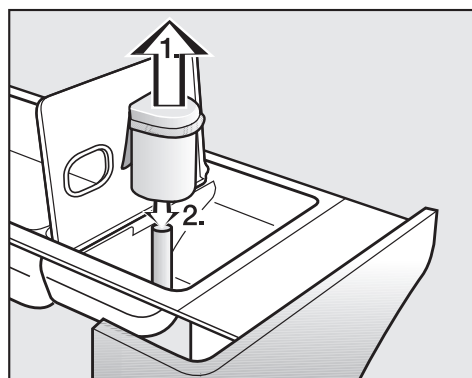

- Efetue a limpeza do sifão.

Limpeza e manutenção

1. Puxe o sifão para fora do compartimento  e lave-o debaixo de água quente corrente. Limpe igualmente o tubo onde o sifão se encaixa.
2. Volte a encaixar o sifão.

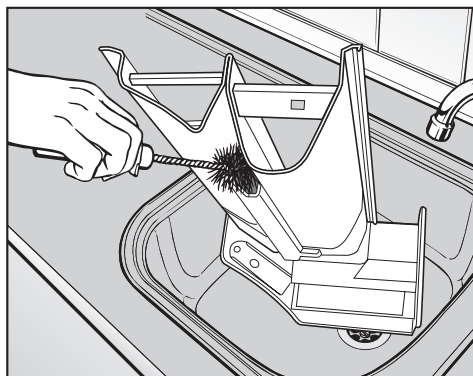

- Efetue a limpeza do canal do amaciador utilizando água quente e uma escova.

Se utilizar goma líquida com frequência, efetue uma limpeza minuciosa do sifão e do canal do amaciador. A goma líquida tem tendência a colar.

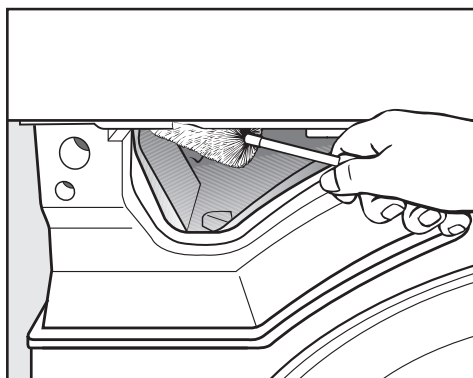

- Utilizando uma escova para garrafas, limpe os resíduos de detergente e depósitos de calcário nos injetores da gaveta de detergente.

Efetuar a limpeza dos filtros de entrada de água

A máquina de lavar roupa tem filtros para proteção dos filtros das válvulas de entrada de água. Estes filtros devem ser controlados a cada 6 meses. No caso de falhas frequentes na rede de água, este período pode ser mais curto.

Efetuar a limpeza dos filtros nas mangueiras de entrada

- Feche a torneira de água.
- Desenrosque a mangueira de entrada da torneira de água.

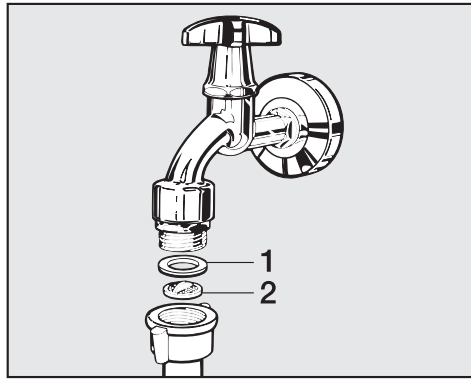

- Retire a vedação de borracha (1) da guia.
- Agarre o encaixe do filtro de plástico (2) com um alicate combinado ou de pontas e puxe para fora.
- Efetue a limpeza do filtro de plástico.
- A montagem é feita em ordem inversa.

Enrosque a união roscada corretamente à torneira de água e abra a torneira. Se sair água, reaperte a união roscada.

Efetuar a limpeza do coletor de entrada das válvulas de entrada de água

- Com cuidado, desenrosque a porca de plástico nervurada do coletor de entrada, utilizando um alicate.

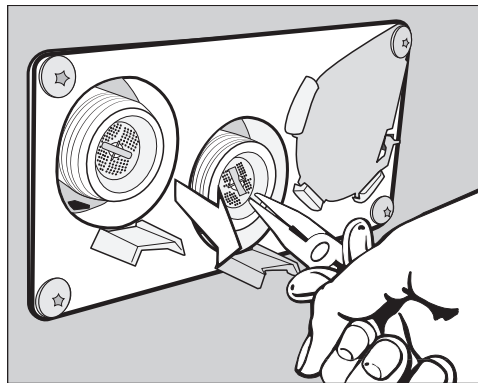

- Com um alicate de pontas, agarre o encaixe do filtro, retire-o e lave-o. A montagem é feita em ordem inversa.

Os filtros de sujeira depois de limpos têm de voltar a ser montados.

Instalação da máquina de lavar roupa

A instalação da máquina de lavar roupa só pode ser efetuada pelo serviço de assistência técnica da Miele ou por um distribuidor autorizado. Observe as informações no plano de instalação.

Esta máquina de lavar roupa só deve ser utilizada para roupa que não esteja contaminada com agentes perigosos ou inflamáveis.

- Para evitar eventuais danos causados pelo gelo, nunca instale a máquina de lavar roupa em espaços com perigo de formação de gelo.
- Transporte a máquina dentro do espaço com uma empilhadora.

Máquinas com pés não devem ser deslocadas.
Os pés da máquina não podem ser danificados.

- Remova a embalagem de transporte cuidadosamente com uma ferramenta adequada.
- Levante a máquina de lavar roupa da paleta de transporte utilizando o dispositivo de elevação.

Fixar

- Para assegurar a estabilidade, fixe a máquina ao solo através dos pés de apoio com o material de fixação fornecido.

O material de fixação fornecido destina-se à fixação por bucha a um pavimento de betão. Para outras estruturas de pavimento no local de instalação deve ser encomendado em separado o respetivo material de fixação.

Condições de funcionamento gerais

Esta máquina de lavar roupa destina-se exclusivamente ao uso industrial e não pode ser utilizada no exterior.

Temperatura ambiente existente no espaço de instalação: 0 °C até 40 °C

Humidade relativa do ar: sem condensação

Dependendo da natureza do local de instalação, podem ocorrer transmissões de ruído ou de vibração.

Dica: Se existirem elevados requisitos de isolamento acústico solicite a inspeção do local de instalação do aparelho a um técnico de isolamento acústico.

Simplificação da manutenção

Para facilitar uma manutenção posterior ao serviço de assistência técnica, as dimensões mínimas indicadas e a distância até à parede com acesso não podem ser inferiores às indicadas.

- É obrigatório cumprir as dimensões mínimas indicadas e a distância até à parede.

Distância mínima até à parede de cerca de 400 mm para os trabalhos de manutenção.

Distância mínima para o lado 50 mm (parede ou outros aparelhos).

- Alinhe a máquina de lavar roupa na horizontal, através dos pés aparafusáveis.

Para um funcionamento perfeito, é necessário que a máquina de lavar roupa seja instalada na horizontal.

PWM 909

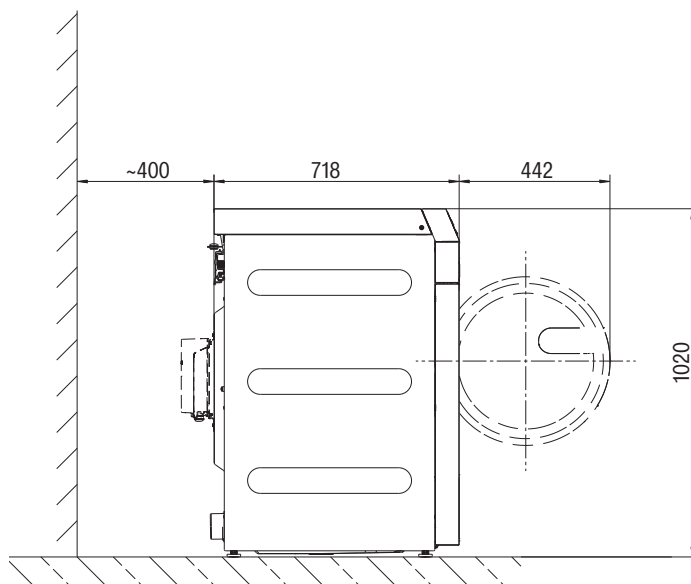

Instalar a máquina de lavar roupa

- Transporte a máquina de lavar roupa até ao local de instalação

⚠ Ao transportar a máquina de lavar roupa verifique a sua estabilidade.

⚠ Para levantar a máquina não agarre pela porta de carregamento.

⚠ A máquina de lavar roupa não ser encastrada por baixo de bancada.

Montagem sobre uma base

A montagem sobre uma sapata é possível sobre sapata em aço aberta ou fechada, bem como sobre sapata de betão.

⚠ Existe o perigo de a máquina de lavar roupa cair da sapata durante a centrifugação.

Em caso de instalação sobre uma sapata disponível no local, a máquina de lavar roupa deve ser fixada por patilhas de fixação.

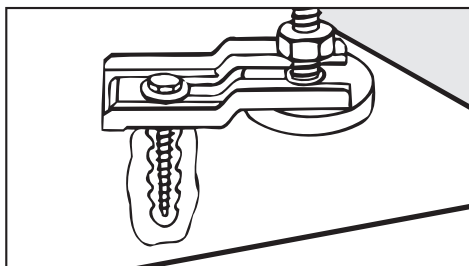

- Fixe os dois pés da frente da máquina de lavar roupa com as patilhas de fixação fornecidas junto.
- Consulte as instruções de montagem fornecidas.

Proteção para transporte

Remover a proteção para transporte

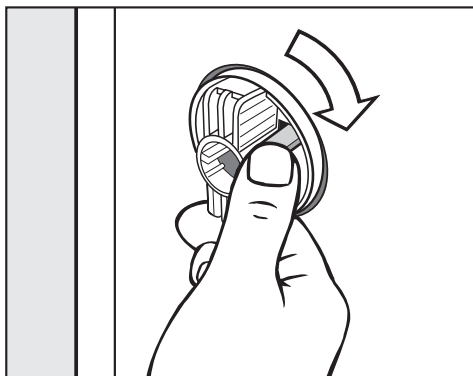

- Solte o gancho de bloqueio e rode a proteção para transporte esquerda no sentido horário em 90°.

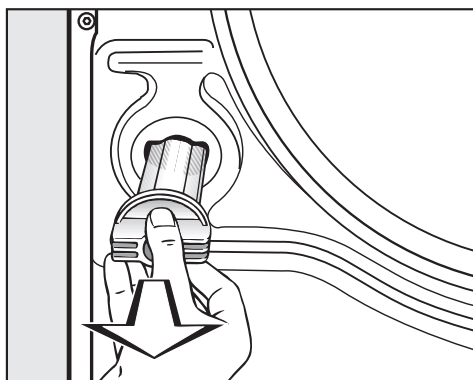

- Puxe a proteção para transporte para fora.

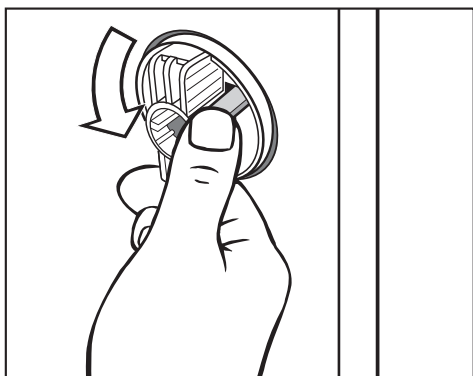

- Solte o gancho de bloqueio e rode a proteção para transporte direita no sentido contrário aos ponteiros do relógio em 90°.

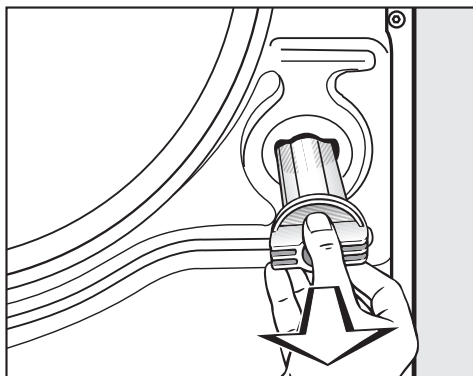

Instalação

- Puxe a proteção para transporte para fora.

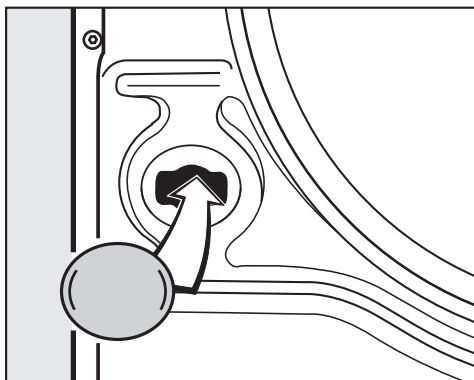

- Tape os orifícios com os tampões fornecidos junto.

Guarde as proteções para transporte. Estas devem ser novamente montadas antes de um transporte da máquina.

Montar a proteção para transporte

- A montagem da proteção para transporte é feita em ordem inversa à desmontagem.

Nivelar

Tanto os pés da máquina como a superfície de instalação devem estar secos, caso contrário a máquina pode deslizar durante a centrifugação.

Uma instalação incorreta aumenta o consumo de água e de energia e a máquina de lavar roupa pode deslocar-se.

A compensação da posição da máquina de lavar roupa é realizada através dos quatro pés enroscáveis. No estado de fornecimento, todos os pés estão aparafusados para dentro.

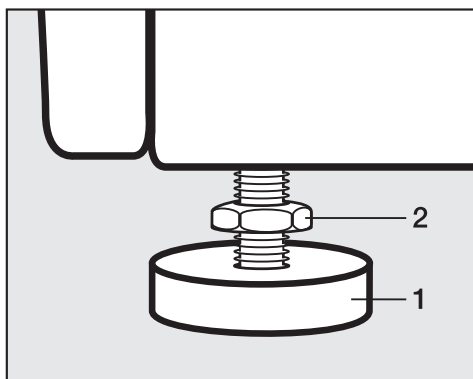

- Solte a contraporca (2) com a chave de bocas fornecida, rodando no sentido horário. Desenrosque a contraporca (2) juntamente com o pé (1).

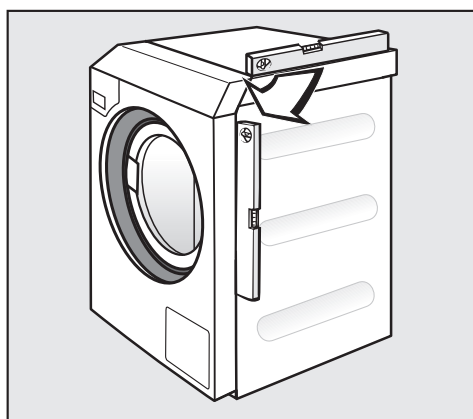

- Verifique, por meio de um nível de bolha, se a máquina de lavar roupa está verticalmente nivelada.
- Mantenha o pé (1) fixo com um alicate de bomba de água. Rode novamente a contraporca (2) com a chave de bocas, apertando contra a máquina.

As contraporcas devem estar firmemente apertadas contra a máquina. Verifique igualmente os pés que não tenham sido desenroscados ao nivelar. Caso contrário, existe o perigo de a máquina de lavar roupa se poder deslocar.

Ligação à água

De acordo com o regulamento alemão sobre água potável, a partir de 21-03-2021 na Alemanha, deverá ser instalada uma válvula antirretorno entre a torneira de água e a mangueira de entrada de água aquando da colocação em funcionamento de todos os aparelhos ligados à água quente e/ou à água fria. A válvula antirretorno garante que nenhuma água flua de volta da mangueira de entrada de água para a conduta de água potável no local. A válvula antirretorno está incluída nos acessórios fornecidos.

A pressão de fluxo deve ser de, no mínimo, 100 kPa e não pode ser superior a 1000 kPa. Se a pressão de fluxo for superior a 1000 kPa, deve usada uma válvula redutora de pressão.

Para a ligação à água, só podem ser usadas as mangueiras de entrada de água fornecidas.

⚠ As uniões roscadas estão sob pressão da tubagem da água. Mediante abertura lenta das torneiras de água, verifique se as ligações estão estanques. Se necessário, corrija o encaixe da junta e da união roscada.

Uso de válvulas antirretorno

Para a ligação à água, devem ser usadas na Alemanha as válvulas antirretorno fornecidas.

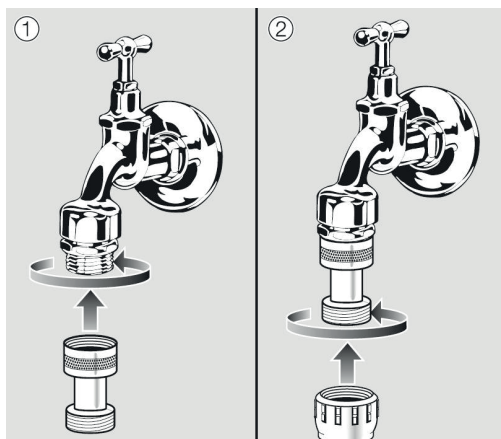

- Enrosque a válvula antirretorno na torneira de água.
- Enrosque a mangueira de entrada de água na rosca da válvula antirretorno.

⚠ Perigo para a saúde e danos devido à entrada de água contaminada.

A qualidade da água que entra deve estar em conformidade com as especificações relativas à água potável do respetivo país, em que a máquina de lavar roupa é operada.

Ligue sempre a máquina de lavar roupa à água potável.

Ligação à água fria Para a ligação à água fria é necessária 1 torneira de água com uma união roscada de $\frac{3}{4}$ ".

Se faltar a ligação à água, a máquina de lavar roupa só pode ser ligada à conduta de água potável por um técnico autorizado.

A mangueira de entrada de água fria não é adequada para uma ligação à água quente.

Se faltar o abastecimento de água quente no local, a ligação à água quente deve ser ligada à um abastecimento de água fria disponível.

Caso necessário, deve ser adicionada a água quente necessária à água fria.

Em alternativa, a ligação à água quente deve ser fechada com um tampão cego fornecido e o comando do aparelho deve ser comutado para a entrada de água fria pelo técnico do serviço de assistência técnica.

Ligação à água quente

Para a ligação à água quente até 70 °C, são aplicáveis as mesmas condições de ligação que para a ligação à água fria.

Uma mangueira de ligação adequada com união roscada está incluída com o aparelho.

A ligação do aparelho de água quente também exige uma ligação à água fria.

Instalação

Válvula de esgoto (em função da variante do aparelho)

Nas máquinas de lavar roupa com válvula de esgoto, o esgoto da solução de lavagem é efetuado por uma válvula motorizada. A válvula de esgoto pode ser ligada diretamente ao sistema de esgoto (sem sifão) ou a um ralo no chão (ralo com tampão vedante de cheiros) através de uma ligação angular HT DN 70 à venda no comércio.

Graças ao mecanismo de fecho otimizado e uma maior secção de esgoto, quase não há acumulação de depósitos nem obstruções mesmo na presença de sujidade grosseira. Para ser possível esvaziar a cuba, mesmo no caso de falha de corrente, a válvula de esgoto possui um dispositivo de comando manual para casos excepcionais.

Para um esgoto sem problemas, é necessário uma instalação ventilada das condutas.

Se forem ligados vários aparelhos a uma conduta coletiva, esta tem de apresentar uma secção suficientemente grande para a operação simultânea de todos os aparelhos.

Para a ventilação de um tubo HT DN 70, pode utilizar o conjunto de montagem adequado da Miele com o n.º de mat. 05 238 090, disponível junto do serviço de assistência técnica da Miele ou do distribuidor Miele.

No caso de um gradiente de drenagem demasiado elevado, deve ser prevista uma ventilação dos tubos, para evitar a formação de vácuo no sistema de esgoto da máquina de lavar roupa.

No caso de atrasos no esgoto da água ou no caso de refluxo no tambor da máquina de lavar roupa (devido a uma secção demasiado pequena), podem ocorrer problemas na sequência do programa, os quais provocam mensagens de erro nos aparelhos.

 A solução de lavagem escoada pode apresentar uma temperatura até 95 °C. Existe risco de queimaduras!
Evite o contacto direto.

Bomba de esgoto (em função da variante do aparelho)

Em variantes do aparelho com bomba de esgoto, a solução de lavagem é bombeada por uma bomba de esgoto com altura de despejo máxima de 1 m.

A mangueira de esgoto deve ser instalada sem dobras para que a solução de lavagem possa escorrer livremente.

Existem as seguintes opções para o esgoto da solução de lavagem:

- Ligação da mangueira de esgoto a um tubo de esgoto de plástico com manga de borracha (não é necessário um sifão)
- Ligação da mangueira de esgoto a um lavatório com bocal de plástico
- Descarga direta para um ralo no chão (sarjeta)

Se necessário, pode ser prolongada a mangueira até 5 m. Os acessórios correspondentes podem ser adquiridos através do serviço de assistência técnica ou dos distribuidores Miele.

Para alturas de esgoto acima de 1 m, pode adquirir uma bomba de esgoto de substituição, com uma altura de despejo máxima de 1,8 m, no serviço de assistência técnica da Miele ou num distribuidor da Miele.

Ligação elétrica

A ligação elétrica só deve ser efetuada por um técnico eletricista autorizado, sob cumprimento das normas específicas do país como, por exemplo, VDE (Alemanha), ÖVE (Áustria) e SEV (Suíça), e das regras específicas da central elétrica responsável.

Na instalação de um disjuntor de corrente residual (RCD), deve ser usado um **disjuntor de corrente residual tipo B** (universal).

O equipamento elétrico da máquina cumpre com as normas EN 60335-1, EN 50571.

As indicações de tensão constam na placa de características.

Para a ligação fixa deve existir na instalação um comutador para desligar todos os polos. Como dispositivo seccionador podem ser utilizados interruptores com uma abertura de contacto de mais de 3 mm. Por exemplo, mini disjuntores, fusíveis e contactores (VDE 0660).

A ligação de encaixe ou o dispositivo seccionador deve estar sempre acessível.

Quando desligar a máquina da corrente elétrica, o dispositivo seccionador deve poder ser fechado ou o ponto de corte deve estar num local onde possa ser sempre monitorizado.

⚠ Evitar perigos

Se o cabo de ligação à rede deste aparelho for danificado, deve ser substituído pelo fabricante ou pelo seu serviço de assistência técnica ou por uma pessoa com as mesmas qualificações.

Observe o esquema de ligações fornecido.

Indicação sobre aparelhos externos

Surge uma indicação sobre hardware externo.

■ Confirme com o símbolo *OK*.

Se houver uma Connector Box, feche-a antes da primeira colocação em funcionamento. Para isso, a máquina de lavar roupa deve estar desligada da rede elétrica. Só depois inicie a colocação em funcionamento.

Opções/acessórios que podem ser adquiridos posteriormente

Só é possível instalar ou montar acessórios se forem expressamente recomendados pela Miele.

Se forem montadas ou ligadas outras peças, fica excluído o direito à garantia e/ou a responsabilidade pelo produto.

Connector Box

A Connector Box permite que hardwares externos da Miele e de outros fornecedores sejam ligados à máquina Miele Professional.

A Connector Box é alimentada com tensão de rede através da máquina Miele Professional.

	<p>O conjunto adquirível em separado consiste da Connector Box e correspondentes materiais de fixação para uma fácil colocação na máquina ou mesmo numa parede.</p>
Gestão de pico de corrente/energia	<p>Através da Connector Box pode ser conectado um sistema de gestão de pico de corrente/sistema de gestão de energia.</p> <div style="border: 1px solid black; padding: 5px;"><p>O sistema de gestão de energia monitoriza o consumo de energia de um objeto, para desativar seletivamente consumidores individuais durante um curto período, através do sistema de desativação de picos de corrente e impedir, dessa forma, que o limite de carga seja excedido.</p></div> <p>Ao ativar a função de picos de corrente, o aquecimento é desligado e o programa para. No visor aparece então a mensagem correspondente.</p> <p>No final da função picos de corrente, o programa continua automaticamente.</p>
Ligação para dosagem de líquidos	<p>Para uma dosagem com detergentes líquidos, através da Connector Box podem ser utilizadas bombas doseadoras de líquido externas com deteção de estado vazio e/ou medidores do volume de caudal (fluxímetros).</p> <p>Ao utilizar e combinar produtos de lavagem auxiliares e produtos especiais, é imprescindível que tenha em conta as indicações de utilização do fabricante.</p>
Mealheiro	<p>A máquina de lavar roupa pode ser equipada, através da Connector Box, com um sistema de pagamento individual como acessório que pode ser adquirido posteriormente.</p> <p>A programação necessária pode ser executada durante a primeira colocação em funcionamento. Após conclusão da primeira colocação em funcionamento, as alterações apenas podem ser efetuadas pelos distribuidores Miele ou pelo serviço de assistência técnica da Miele.</p> <div style="border: 1px solid black; padding: 5px;"><p>É favor notar que o estado da Connector Box no nível do operador deve ser definido para «ligado», se necessário.</p></div>

Instalação

Interface Wi-Fi/ LAN

A máquina de lavar roupa está equipada com uma interface Wi-Fi/LAN para intercâmbio de dados.

A interface de dados disponibilizada na ligação LAN está em conformidade com a SELV (baixa tensão) de acordo com a EN 60950. A ligação LAN ocorre com uma ficha RJ45 conforme a EIA/TIA 568B.

Os aparelhos ligados devem igualmente estar em conformidade com a SELV.

Sapata (AP- CL054/055/057)

Opcionalmente, a máquina de lavar roupa pode ser instalada com uma sapata (disponível como acessório opcional Miele em versão fechada ou aberta).

A instalação elevada da máquina de lavar roupa permite uma forma de trabalhar mais ergonómica durante as operações de carga e descarga. Ao mesmo tempo, permite a instalação fácil de uma ligação para águas residuais.

⚠ Após a instalação, a máquina de lavar roupa tem de ser imprete-
rivelmente fixada à sapata. A sapata tem de ser fixa ao pavimento.
Sem fixação existe risco de a máquina de lavar roupa tombar duran-
te a centrifugação.

Abrir o nível do operador

- Ligue a máquina de lavar roupa.

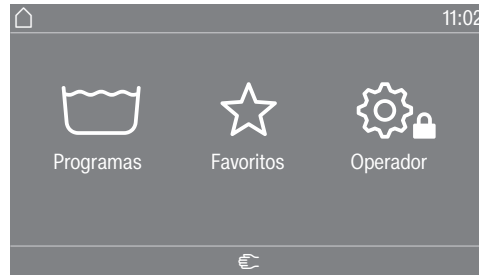

- Toque na tecla sensora Operador .

O visor muda para o menu Nível do operador.

Abrir o nível do operador

- Ligue a máquina de lavar roupa e abra a porta da máquina.

- 1 Toque na tecla sensora *Start/Stop* e mantenha-a pressionada durante os passos 2-3.
- 2 Feche a porta da máquina de lavar roupa.
- 3 Aguarde até que a tecla sensora *Start/Stop* agora rapidamente intermitente acenda de forma contínua.
- 4 Solte a tecla sensora *Start/Stop* quando a tecla sensora *Start/Stop* acender continuamente.

Nem todas as regulações exibidas no menu «Nível do operador», têm um efeito sobre a variante de comando regulada.

Acesso através de código

O nível do operador deve ser aberto com um código.

O código é **000** (regulação de fábrica).

Depois de introduzir o código, está no nível do operador. As opções de regulação individual estão descritas nos capítulos seguintes.

Alterar o código

Pode alterar o código de acesso ao nível do operador para proteger a máquina de lavar roupa contra acesso indevido.

Se o código não for mais conhecido posteriormente, o serviço de assistência técnica deve ser informado. O código tem de ser repos- to pelo serviço de assistência técnica.
Anote o novo código e guarde-o.

Concluir regulações

- Toque no símbolo ↶.

O visor retorna ao último nível do menu.

- Toque no símbolo .

Nível do operador

O visor altera para o menu principal.

Utilização/Indicação

Idioma

O visor pode exibir diversos idiomas. Através do submenu Idioma pode selecionar o idioma do responsável memorizado.

Para um programa em execução, o idioma do operador pode ser alterado através da tecla sensora .

Acesso ao idioma

O visor pode indicar diversos idiomas do utilizador. Com essa regulação, determina de que maneira os idiomas podem ser selecionados.

Internacional

Estão disponíveis 6 idiomas para selecionar. A tecla sensora  não está ativa. Observe a regulação Definir idiomas.

Seleção de idioma

Com a tecla sensora  pode selecionar um idioma. Todos os idiomas estão disponíveis para seleção (regulação de fábrica).

A ordem dos primeiros 4 idiomas pode mudar. Neste ponto, são apresentados os idiomas selecionados com mais frequência.

Idioma padrão

O idioma do operador não pode ser alterado. O idioma do operador corresponde ao idioma do responsável. A tecla sensora  não está ativa.

Definir idiomas

Os idiomas para a regulação Entrada do idioma Internacional podem ser alterados.

Podem ser selecionados 6 idiomas. Todos os idiomas estão disponíveis para seleção.

Para incluir um novo idioma no nível de acesso ao idioma:

- Selecione o idioma que deve ser substituído.

Todos os idiomas disponíveis são apresentados.

- Selecione e confirme o idioma, que irá substituir o anterior.

O novo idioma aparece no ponto em que o anterior foi substituído.

Luminosidade do visor

A luminosidade do visor pode ser alterada. A regulação depende das diferentes condições de iluminação no ambiente de instalação.

A regulação é feita em 10 níveis.

Nível do operador

Hora

Depois da seleção do formato das horas, a hora do dia pode ser regulada.

Formato das horas

- Relógio 24 h
- Relógio 12 h
- sem horas

Definir

- A hora pode ser definida.

Data

Depois de selecionar o formato da data, a data pode ser definida.

Formato da data

- DD.MM.AAAA
- AAAA.MM.DD
- MM.DD.AAAA

Data

- A data pode ser definida.

Volume do sinal

O volume dos diferentes sinais pode ser alterado.

- Som de fim
- Som das teclas
- Som de boas-vindas

A regulação ocorre em 7 níveis e pode ser adicionalmente desligada.

- Som de erro

O som de erro pode ser ligado ou desligado.

Parâmetros de visibilidade

Diferentes parâmetros, como temperatura, velocidade de centrifugação, extras, etc., são apresentados ao selecionar o programa. Pode determinar quais os parâmetros que não devem ser apresentados. Os parâmetros não podem ser alterados ou já não são exibidos.

Regulação de fábrica: todos os parâmetros visíveis (marcados a laranja)

Modo desligar «Máquina»

Para poupar energia, a regulação pode ser feita de modo a que a máquina de lavar roupa passe automaticamente para o modo standby no fim do programa ou enquanto não houver nenhuma operação. Por defeito, a máquina não muda para o modo de standby automaticamente.

A alteração desta regulação leva a um aumento do consumo de energia.

- Sem desativação (regulação de fábrica)
- Desativação após 15 minutos
- Desativação após 20 minutos

	<ul style="list-style-type: none">- Desativação após 30 minutos
Pré-seleção de início	<p>A indicação da pré-seleção de início (timer) pode ser ativada ou desativada.</p> <p>Regulação de fábrica: ligada</p>
Memory	<p>A máquina de lavar roupa memoriza as últimas regulações selecionadas de um programa de lavagem (temperatura, velocidade de centrifugação e algumas opções) após o início do programa.</p> <p>Ao voltar a seleccionar o programa de lavagem, a máquina de lavar roupa mostra as regulações memorizadas.</p> <p>Regulação de fábrica: desligada</p>
Comando manual	<p>A função Comando manual pode ser ativada ou desativada. A ativação pode ocorrer com ou sem identificação.</p>
Avanço rápido	<p>A função Avanço rápido pode ser ativada ou desativada.</p>
Unidade de temperatura	<p>Pode escolher em que unidade (°C/°F) as temperaturas são apresentadas.</p>
Unidade de peso	<p>Pode optar se as quantidades de carga são exibidas em «kg» ou «lbs». Além disso, a indicação pode ser desativada.</p>
Código do operador	<p>Pode alterar o código de acesso ao nível do operador.</p> <ul style="list-style-type: none">■ Introduza o código atual.■ Introduza o código novo.
WiFi	<p>Controle a ligação à rede da sua máquina lavar roupa.</p> <ul style="list-style-type: none">- Configurar Esta mensagem surge apenas quando a máquina de lavar roupa ainda não estiver ligada a uma rede WiFi.- Desativar (visível, se a rede estiver ativada) A rede fica instalada, e a função WiFi é desligada.- Ativar (visível, se a rede estiver desativada) A função WiFi está ativada de novo.- Estado da ligação (visível, se a rede estiver ativada)<ul style="list-style-type: none">– a qualidade de receção WiFi– o nome da rede– o endereço IP- Reconfigurar (visível, se instalado) Efetue um registo WiFi (rede) para realizar imediatamente uma nova instalação.- Repor (visível, se configurado) A rede deixa de estar configurada. Para voltar a usar a rede tem de ser estabelecida uma nova estrutura de ligação.

Nível do operador

- A rede WiFi é desligada
- A ligação à rede WiFi é reposta às configurações de fábrica

Seleção de programa

Comando

Dica: Efetue todas as regulações e alterações necessárias na máquina de lavar roupa antes de selecionar qualquer uma das opções abaixo.

Se tiver selecionado «Lavandaria basic» ou «Logo lavandaria», o nível do operador não poderá mais ser aberto através do visor após o menu de *nível do operador* ter sido encerrado. Se desejar alterar outras regulações, deve proceder de acordo com a seguinte descrição para acesso especial ao nível do operador.

Standard (regulação de fábrica).

Podem ser apresentados todas as funções e programas.

Lavandaria basic (4 prog.)

Estão disponíveis até 12 programas para selecionar. Na regulação *Programas favoritos* pode determinar quais os programas disponibilizados.

Lavand. mais (flex. até 24)

Estão disponíveis até 12 programas para selecionar. Na regulação *Programas favoritos* pode determinar que programas são disponibilizados.

Seleção de programas externa

O programa é selecionado com um módulo de comunicação, p. ex., através de um terminal externo.

Nível do operador

Pacote de programas

A seleção do programa pode ser prolongada ativando programas individuais dos pacotes de programas do grupo-alvo.

Os programas selecionados (marcados a laranja) dos pacotes do programa são mostrados no visor durante a seleção do programa.

Programas favoritos

Após a ligação, em alternativa, pode selecionar um programa através de: ☆ Favoritos.

Pode escolher 24 programas individualmente como favoritos, de acordo com as prioridades.

Além disso, estes favoritos estão disponíveis nas variantes de comando

- *Lavand. mais (flex. até 24)*

- *Lavandaria basic (4 prog.)* disponível.

Pode definir as variantes de comando em Comando.

Dica: Pode atribuir uma cor de moldura separada a cada programa. Para isso, em Prog, por cores, deve ter selecionado a opção *ligado*.

Alterar programas favoritos

- Selecionar o programa que pretende alterar ou substituir.
- Confirme o programa ou a regulação que deseja alterar.

Outro menu é aberto, no qual pode selecionar um novo programa ou alterar os parâmetros.

- Confirme a área de seleção Guardar.

A sua seleção está ativada.

Ordenar programas

Os programas podem ser movidos dentro da lista de programas e da lista de favoritos.

Regulação de fábrica: desligada

Mover programas

- Pressione a área de seleção do programa que pretende mover.
- Mantenha pressionada a área de seleção até que a moldura mude.
- Mova o programa para o local desejado.

Prog, por cores

Pode atribuir uma moldura a um programa favorito. Na lista de programas favoritos, o programa favorito terá uma moldura colorida cuja cor pode selecionar.

Regulação de fábrica: ligada

Código Expert

Para cancelar um programa de desinfeção, deve ser introduzido um código. O código pode ser alterado.

O código de especialista é diferente do código do nível do operador.

O código é: 0 0 0

Se alterar o código, anote o novo código.

Técnica de processamento

Fase antirruga

A fase antirruga reduz a formação de vincos após o fim do programa. O tambor ainda se move durante até 30 minutos depois do fim do programa.

A porta da máquina de lavar roupa pode ser aberta a qualquer momento.

Regulação de fábrica: ligada

Nível do operador

Esgoto automático A saída de água automática pode ser ativada ou desativada. A saída de água automática significa que a solução de lavagem é sempre drenada depois de um programa ter terminado. Este é também o caso dos programas que têm água no fim do programa.

Service

Intervalo de assist. técnica

No visor pode aparecer uma informação de assistência técnica. Pode definir uma data ou o número de horas de funcionamento.

Podem ser selecionadas até 3 mensagens com textos próprios.

O seu texto de mensagem selecionável individualmente é apresentado no fim do programa e ocultado se clicar em *OK*. No fim do programa, o mesmo texto da mensagem será exibido novamente no programa seguinte.

Regulações

Aqui pode determinar o intervalo (dependendo da hora ou da data) com que o texto da mensagem é apresentado.

- Regulação de fábrica: desligada
- por tempo
Pode escolher um intervalo de tempo de 1 a 9999 horas.
- por data
De seguida, pode inserir uma data.

Texto da mensagem

Aqui insere o texto da mensagem individual para o trabalho de manutenção previsto.

Repor a indicação

O texto da mensagem é apresentado até que a indicação seja reposta permanentemente. O texto da mensagem só aparece novamente quando o próximo intervalo é atingido.

Aplicações externas

Bloqueio do mealheiro

O bloqueio do mealheiro pode ser ativado ou desativado. Quando o bloqueio está ligado, é possível escolher entre diferentes intervalos de tempo.

Connector-Box

A ligação de hardware externo é feita através da Connector Box. Esta pode ser ativada ou desativada.

A Connector Box deve ser selecionada para que as regulações possam ser feitas no menu Dosagem.

Dosagem automática

A dosagem automática pode ser ativada ou desativada.

A dosagem automática pode ser selecionada através da Connector Box ou do módulo KOM.

Dosagem

A Connector Box deve ser ligada para que as regulações no menu Dosagem sejam aplicadas.

Podem ser ligadas 1 a 6 bombas doseadoras.

Depois de ativar a bomba doseadora, podem ser feitas outras regulações.

- Desativar bomba dos.
- Calibragem
- Caudal (novo): ml/min
- Fator de correção
- Tamanho do recipiente
- Pré-aviso Indic. vazio
- Repor pré-aviso
- Indicação de vazio
- Fluxómetro

Evitar pico de carga

A prevenção de picos de corrente pode ser ligada ou desligada. Com esta função, em caso de um sinal de pico de corrente presente, a execução do programa de lavagem não muda. O aquecimento permanece ligado.

Parâmetros do aparelho

Rot. máx. ajus.

A velocidade de centrifugação máxima pode ser definida através de um teclado.

Temp. máx. ajustável

A temperatura máxima pode ser definida através de um teclado.

Informações legais

Licenças Open Source

Aqui pode visualizar as informações (ver proteção de dados de redes Wi-Fi).

Ligação em rede

Instruções de emparelhamento

Pode ligar a máquina de lavar roupa à sua rede com os seguintes passos.

Abrir o nível do operador

- Selecione no visor da máquina o item do menu Operador.
- Selecione o item do menu Ac. através cód..
- Introduza o código do operador com 3 dígitos.

Configurar a ligação à rede por WPS

- Selecione no menu Nível do operador o item do menu Aplicações externas.
 - De seguida, selecione o item do menu Wi-Fi.
 - Selecione Configurar.
 - Selecione o método de ligação Por WPS.
 - Agora, prima o botão WPS no seu router e confirme no visor da máquina com OK.
- Agora começa um timer. A ligação à rede por WPS é estabelecida.
- Agora, o aparelho está ligado com sucesso.
- Confirme com OK.

Configurar a ligação à rede por Soft AP

- Selecione no menu Nível do operador o item do menu Aplicações externas.
- De seguida, selecione o item do menu Wi-Fi.
- Selecione Configurar.
- Selecione o método de ligação Por Soft-Ap.
- Confirme com OK e siga as instruções na aplicação externa.

Configurar a ligação à rede por cabo LAN

- Ligue o aparelho ao seu router/switch através do cabo de rede. O router/switch tem de estar ligado à Internet.

Agora, o aparelho está ligado com sucesso.

Caraterísticas técnicas

Requisitos do sistema para Wi-Fi

- Wi-Fi 802.11b/g/n
- Banda de 2,4 GHz
- Codificação WPA/WPA2
- DHCP ativado
- multicastDNS/Bonjour/IGMP Snooping ativado
- Portas 443, 80, 53 e 5353 abertas
- IP servidor DNS = IP Gateway standard/router
- Utilização de malha/repetidor: mesmo SSID e palavra-passe do gateway standard/router

- O SSID deve estar sempre visível



Requisitos do sistema para LAN

- DHCP ativado
- multicastDNS/Bonjour/IGMP Snooping ativado
- Portas 443, 80, 53 e 5353 abertas
- IP servidor DNS = IP Gateway standard/router

Intensidade do sinal Wi-Fi, alcance

A intensidade do sinal Wi-Fi é apenas um valor de referência estimado. Não permite uma afirmação vinculativa.

A intensidade do sinal Wi-Fi pode ser lida via MDU ou diretamente no aparelho.

Intensidade do sinal Wi-Fi		Significado
MDU	 *	
76–100 %	3/3**	Por norma, possibilidade de funcionamento fiável
51–75 %	2/3	
26–50 %	1/3	Por norma, possibilidade de funcionamento
1–25 %	0/3	Por norma, impossibilidade de funcionamento fiável
0 %		Funcionamento impossível

* É exibido no aparelho

** Número de barras  3/3–0/3

A intensidade do sinal pode ser perturbada por diversos fatores, p. ex.:

- pessoas na divisão;
- portas abertas ou fechadas;
- objetos deslocados;
- fontes de radiofrequências em mutação ou avarias;
- outros aparelhos com Bluetooth ou tecnologia de radiocomunicação Wi-Fi.

Caraterísticas técnicas

Dados do aparelho PWM 909

Ligação elétrica

Tensão de ligação	ver a placa de caraterísticas
Frequência	ver a placa de caraterísticas
Consumo de energia	ver a placa de caraterísticas
Consumo de corrente	ver a placa de caraterísticas
Disjuntor necessário	ver a placa de caraterísticas
Potência de aquecimento	ver a placa de caraterísticas

Dimensões de instalação para PWM 909

Largura da estrutura (sem acessórios montados)	692 mm
Altura da estrutura (sem acessórios montados)	1012 mm
Profundidade da estrutura (sem acessórios montados)	718 mm
Largura total da máquina	700 mm
Altura total da máquina	1020 mm
Profundidade total da máquina	730 mm
Largura mínima de abertura de instalação	800 mm
Distância mínima entre a parede e a parte de trás do aparelho	400 mm
Diâmetro de abertura da porta	370 mm
Ângulo de abertura da porta	180°

Peso e carga exercida no piso

Peso líquido	Consulte o plano de instalação
Carga máxima no piso durante o funcionamento	Consulte o plano de instalação

Níveis de emissão

Nível de emissão e pressão sonora no local de trabalho de acordo com a norma EN ISO 11204/11203	<70 dB(A) re 20 µPa
Nível de potência sonora, EN ISO 9614-2	<80 dB(A)

Wi-Fi

Banda de frequência do módulo Wi-Fi	2,400 GHz- 2,4835 GHz
Potência máxima de transmissão do módulo Wi-Fi	< 100 mW

Segurança do produto

Aplicação da norma relativa à segurança do produto

EN 60335-1, EN 50571, IEC 60335-1, IEC 60335-2-7,

EN 50570, IEC 60335-2-11

Declaração de Conformidade UE

A Miele declara que esta máquina de lavar roupa cumpre a Diretiva 2014/53/UE.

O texto integral da Declaração de Conformidade UE pode ser consultado num dos seguintes URLs:

- Em <https://www.miele.pt/professional/index.htm> sob «Produtos», «Download»
- Em <https://www.miele.pt/professional/instrucoes-de-utilizacao-177.htm> através do nome do produto ou do número de série

Proteção e segurança de dados

Assim que ativar a função de ligação em rede e conectar o seu aparelho à internet, este envia os seguintes dados para a Miele Cloud:

- Número de fabrico do equipamento
- Modelo do aparelho e equipamento técnico
- Estado do aparelho
- Informações sobre o estado do software do seu aparelho

Inicialmente, estes dados não são atribuídos a nenhum utilizador em específico nem armazenados de modo persistente. Só quando associa o seu aparelho a um utilizador é que ocorre um armazenamento persistente dos dados e uma atribuição específica dos mesmos. A transferência e tratamento de dados ocorre de acordo com os elevados padrões de segurança da Miele.

Regulação de fábrica da configuração de rede

Pode repor todas as regulações do módulo de comunicação ou do seu módulo Wi-Fi integrado para as regulações de fábrica. Reponha a configuração de rede se eliminar o seu aparelho, se o vender ou se colocar em funcionamento um aparelho usado. Só assim fica garantido que removeu todos os dados pessoais e que o proprietário anterior já não consegue aceder ao seu aparelho.

Direitos de autor e licenças

Para operar e controlar o módulo de comunicação, a Miele utiliza softwares próprios ou de terceiros, que não estão sujeitos à chamada condição de licença Open Source. Estes softwares/componentes de software estão protegidos por direitos de autor. Os direitos de autor da Miele e de terceiros devem ser respeitados.

Além disso, o presente módulo de comunicação inclui componentes de software que são distribuídos sob condições de licença Open Source. Pode consultar os componentes Open Source incluídos, juntamente com as declarações de direitos de autor correspondentes, cópias das respetivas condições de licença aplicáveis, bem como, se necessário, outras informações localmente via IP, através de um navegador web (*https://<ip adresse>/Licenses*). Os regulamentos referentes a responsabilidade e garantia aí indicados das condições de licença de Open Source aplicam-se apenas aos respetivos detentores de direitos.

Miele Portuguesa, Lda.

Lisboa:

MIELE Experience Center

Av. do Forte, 5
2790-073 Carnaxide

Contactos:

Telf.: 21 4248 100

Fax: 21 4248 109

Assistência técnica 808 200 687

E-Mail: professional@miele.pt

Website: www.miele-professional.pt



Miele & Cie. KG
Carl-Miele-Straße 29, 33332 Gütersloh, Alemanha