

Miele



PDR 910 G
plynem vytápěná

- cs** Stručný návod k obsluze Profesionální sušička
- sk** Krátky návod na použitie Priemyselná sušička
- el** Συνοπτικές οδηγίες χρήσης Επαγγελματικό στεγνωτήριο

cs 5
sk 48
el 91

Bezpečnostní pokyny a varovná upozornění	5
Rozšířená dokumentace	5
Bezpečnostní opatření při zápachu po plynu	6
Místo instalace	6
Používání ke stanovenému účelu	6
Předvídatelné chybné používání.....	7
Technická bezpečnost	8
Provozní zásady	9
Příslušenství.....	11
Popis přístroje	12
Obsluha sušičky	13
Ovládací panel	13
Senzorová tlačítka a dotykový displej se senzorovými tlačítky	14
Hlavní menu	14
Menu „☐ Programy“	14
Menu „☆ Oblíbené“	14
Menu „⚙️ Provozovatel“	14
Příklady obsluhy.....	14
Výběrové seznamy.....	14
Nastavení číselných hodnot.....	15
Stahovací menu	16
Opuštění menu	16
Zobrazení nápovědy	17
Sušení	18
1. Správné ošetřování prádla.....	18
Praní před sušením.....	18
Odstranění cizích těles	18
Symboly pro ošetřování	18
2. Naplnění sušičky	19
3. Volba programu	19
Zapnutí sušičky	19
4. Zvolení nastavení programu	20
Volba stupně sušení	20
Volba extra funkcí.....	20
5. Spuštění programu	22
Inkasní přístroj (volitelně)	22
Vyvolání aktuálních parametrů programu	22
Doba trvání programu/prognóza zbývající doby.....	22
Konec programu	23
Konec programu.....	23
Vyjmutí prádla	23
Pokyny pro ošetřování.....	23
Časovač	24
Předpoklad pro nastavení časovače.....	24
Nastavení časovače.....	24
Co udělat, když	25
Pomoc při poruchách.....	25

cs - Obsah

Instalace	27
Možnosti umístění.....	27
Čelní pohled.....	27
Boční pohled	27
Zadní pohled.....	27
Horní pohled.....	28
Umístění na sokl	28
Umístění	29
Přeprava sušičky	29
Vyrovnání	30
Zajištění sušičky proti klouzání	30
Elektrické připojení.....	31
Přívod vzduchu a vedení odtahu	32
Větrání a odvětrávání.....	32
Dimenzování vedení odtahu	32
Výpočet celkové délky trubek	32
Rozměry přípojky odtahu.....	34
Vedení odtahu s nasunutými trubkami	35
Vedení odtahu s Alu-Flex.....	35
Sběrné odtahové potrubí.....	36
Plyn.....	38
Pokyny k připojení a přestavení	38
Tabulky.....	39
Chytrá domácnost	43
Návod k párování.....	43
Otevření uživatelské úrovně	43
Vytvoření síťového připojení prostřednictvím WPS	43
Vytvoření síťového připojení prostřednictvím přístupového bodu Soft-AP	43
Vytvoření síťového připojení prostřednictvím kabelu LAN	43
Technické údaje	44
Technické údaje	45
EU prohlášení o shodě.....	45

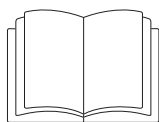

- ▶ Bezpodmínečně si přečtěte tento návod k obsluze.

Rozšířená dokumentace

Tento dokument obsahuje základní informace. Úplný návod k obsluze a další dokumenty ke svému přístroji naleznete na internetové stránce Miele:

<https://www.miele.cz/professional/navody-k-obsluze-177.htm>



Na stažení dokumentů potřebujete typové označení nebo výrobní číslo svého profesionálního mandlu. Tyto údaje najdete na přístroji na typovém štítku.

Tato sušička splňuje předepsané bezpečnostní předpisy. Neodborné používání však může vést k úrazům osob a věcným škodám.

Před prvním použitím sušičky si přečtěte návod k obsluze. Podává důležité pokyny k bezpečnosti, použití a údržbě sušičky. Tím chráníte sebe a zabráníte poškození sušičky.

Pokud budou do manipulace se sušičkou zasvěcovány další osoby, tak je nutné zpřístupnit jim nebo vysvětlit tyto bezpečnostní pokyny a varovná upozornění. Tento návod k obsluze uschovejte a předejte ho případnému novému majiteli.

Při instalaci musí být dodrženy všechny technické předpisy pro plynové instalace a národní a regionální stavební řády, požární předpisy a předpisy příslušných plynárenských podniků.

Při projektování zařízení vytápěného plynem se spojte s příslušným plynárenským podnikem a místním kominíkem.

- ▶ V případě závady nebo při čištění a údržbě musí být uzavřen ruční plynový uzavírací ventil v místě instalace a uzávěr na plynoměru.
- ▶ Před ukončením prací při uvádění do provozu, údržbě, přestavbě a opravě je nutno zkontrolovat nepropustnost všech konstrukčních dílů, jimiž je veden plyn, od ručního uzavíracího ventilu až po trysku hořáku. Zvláště je nutno dbát na měřicí hrdla na plynovém ventilu a na hořáku. Kontrolu je nutno provést při zapnutém i při vypnutém hořáku.
- ▶ Jednou za rok vizuálně zkontrolujte plynová potrubí a plynová zařízení své instalace. Respektujte přitom požadavky platné ve Vaší zemi.

cs - Bezpečnostní pokyny a varovná upozornění

Bezpečnostní opatření při zápachu po plynu

- Okamžitě uhasete všechny plameny.
- Okamžitě zavřete plynový uzavírací ventil v místě instalace, plynový uzávěr na plynoměru nebo hlavní domovní uzávěr.
- Okamžitě otevřete všechna okna a dveře.
- Nepřibližujte se s otevřeným ohněm (např. neškrtejte zápalky a nezapalujte zapalovač).
- Nekuřte.
- Do prostorů, v nichž je cítit zápach po plynu, nikdy nevstupujte s otevřeným světlem.
- Neprovádějte úkony, při nichž se vytváří elektrické jiskry (například nevytahujte elektrické zástrčky, nemanipulujte s elektrickými vypínači a nemačkejte zvonky).
- Jestliže příčinu zápachu po plynu nenajdete, ačkoli jsou zavřené všechny plynové armatury, ihned prosím zavolejte příslušný plynárenský podnik.

Pokud do manipulace s přístrojem zasvěcujete další osoby, tak jim musíte zpřístupnit tato důležitá bezpečnostní upozornění a/nebo jim je přednést.

Místo instalace

Plynem vytápěné sušičky **nesmí** být provozovány v jedné místnosti společně s čistícími přístroji pracujícími s rozpouštědly obsahujícími perchloretylen nebo chlorované fluoruhlodivíky (freony). Unikající výpary se při spalování rozkládají na kyselinu solnou, což může vést k následným škodám na prádle a přístroji. Při umístění v oddělených místnostech nesmí docházet k výměně vzduchu.

V místnostech s topeništi musí být zajištěn dostatečný přívod a odvod vzduchu. Každý plynem vytápěný přístroj je nutno považovat za topeniště (nezávisle na plynovém výkonu).

Při umístění propan-butanem vytápěných přístrojů pod úroveň země se musí provozovatel zařízení postarat o potřebná zařízení zajišťující přívod a nucený odvod vzduchu podle „Technických předpisů pro propan-butan“ (TRF).

Větrání místnosti je bezvadné, když při maximálním plamenu všech topenišť nevzniká podtlak, i když jsou jejich spaliny mechanicky odsávány. Tím je zajištěno bezvadné spalování plynu a dokonalé odvádění spalin.

Otvory pro přívod a odvod vzduchu musí být provedeny tak, aby nebylo možné uzavřít je.

⚠ Před ukončením prací při uvádění do provozu, údržbě, přestavbě a opravě je nutno zkontrolovat nepropustnost všech konstrukčních dílů, jimiž je veden plyn, od ručního uzavíracího ventilu až po trysku hořáku.

Zvláště je nutno dbát na měřicí hrdla na plynovém ventilu. Kontrolu je nutno provést při zapnutém i při vypnutém hořáku.

Používání ke stanovenému účelu

- ▶ Sušička je určena pro umístění v živnostenské oblasti.
- ▶ Sušička je určena výhradně k sušení ve vodě vypraných textilií, které výrobce na etiketě pro ošetřování deklaruje jako vhodné pro sušičku. Jiné účely použití mohou být nebezpečné. Miele neručí za škody způsobené použitím odporujícím stanovenému účelu nebo chybnou obsluhou.
- ▶ Tato sušička není určena pro provozování venku.
- ▶ Sušička nesmí být provozována na nestabilních místech (např. na lodích).
- ▶ Neumísťujte sušičku v prostorech ohrožených mrazem. Již teploty kolem bodu mrazu ohrožují funkčnost sušičky. Přípustné teploty v místnosti jsou od 2 °C do 40 °C.

- ▶ Pokud je přístroj provozován v živnostenské oblasti, smí ho obsluhovat jen zsvěcený nebo zaškolený kvalifikovaný personál. Pokud bude přístroj provozován ve veřejně přístupném prostoru, musí provozovatel zajistit jeho bezpečné používání.
- ▶ Osoby, které vzhledem ke svým fyzickým, smyslovým a psychickým schopnostem nebo kvůli nezkušenosti nebo neznalosti nejsou schopné sušičku bezpečně obsluhovat, ji nesmí používat bez dohledu nebo pokynů zodpovědné osoby.
- ▶ Děti mladší osmi let se nesmí samy pohybovat v blízkosti sušičky, ledaže by byly pod stálým dozorem.
- ▶ Děti starší osmi let smí sušičku používat bez dozoru jen tehdy, když jim byla její obsluha vysvětlena tak, že ji dokážou obsluhovat bezpečně. Děti musí být schopné rozpoznat a chápat možná nebezpečí v případě chybné obsluhy.
- ▶ Děti nesmí sušičku bez dozoru čistit ani na ní provádět údržbu.
- ▶ Dohlížejte na děti, které se zdržují v blízkosti sušičky. Nikdy nenechte děti hrát si se sušičkou.
- ▶ Tato sušička smí být provozována i ve veřejných oblastech.
- ▶ Jiná než výše uvedená použití se považují za odporující stanovenému účelu a vylučují ručení výrobce.

Předvídatelné chybné používání

- ▶ Na sušičce neprovádějte změny, které nejsou výslovně povolené společností Miele.
- ▶ Plomby na dílech zapečetěných od Miele nesmí být rozlomeny. Pokud tyto plomby musí být rozlomeny kvůli opravě nebo přestavení, musí být po kontrole obnoveny.
- ▶ Neopírejte se o dvířka sušičky. Jinak se sušička může převrátit a můžete se zranit Vy nebo jiné osoby.
- ▶ Na čištění sušičky se nesmí používat vysokotlaká myčka a proud vody.
- ▶ Údržba sušičky se musí provádět včas a odborně. Jinak nelze vyloučit ztráty výkonu, poruchy funkce a nebezpečí požáru.
- ▶ V blízkosti sušičky neskladujte ani nepoužívejte benzin, petrolej nebo jiné snadno vznětlivé látky. S takovými látkami hrozí nebezpečí požáru a výbuchu.
- ▶ Nepřivádějte do sušičky vzduch prosycený výparry chloru, fluoru nebo jiných rozpouštědel. Vínou takto prosyceného vzduchu může vzniknout požár.
- ▶ Protože hrozí nebezpečí požáru, nesmí být textilie sušeny, pokud
 - nejsou vyprané.
 - nejsou dostatečně vyčištěné a jsou na nich olejové, tukové nebo jiné zbytky (například kuchyňské nebo kosmetické prádlo se zbytky olejů, tuků, krémů). U nedostatečně vyčištěných textilií hrozí nebezpečí požáru samovznícením prádla, dokonce i po skončení sušení mimo sušičku.
 - obsahují hořlavé čisticí prostředky nebo zbytky acetonu, alkoholu, benzínu, petroleje, odstraňovače skvrn, terpentýnu, vosku, odstraňovače vosku nebo chemikálií (může se to týkat např. mopů, podlahových hadrů, prachovek).
 - obsahují zbytky tužidel a laků na vlasy, odlakovačů na nehty nebo zbytky podobných materiálů.

Silně znečištěné textilie proto perte obzvláště důkladně: zvyšte množství pracího prostředku a zvolte vysokou teplotu praní. V případě pochybností textilie vyperte několikrát.

▶ U pantů plnicích dvířek a u krytu prostoru zachycených vláken hrozí nebezpečí smáčknutí a ustřížení. Používejte výhradně určené úchyty a rychlouzávěry.

▶ Před vyjímáním prádla se vždy přesvědčte, že stojí buben. Nikdy nesahejte do ještě se otáčejícího bubnu.

▶ **Varování:** Sušičku nikdy nevypínejte před skončením sušicího programu. Ledaže byste všechno prádlo ihned vyjmuli a rozprostřeli tak, aby mohlo odevzdat svoje teplo.

cs - Bezpečnostní pokyny a varovná upozornění

Technická bezpečnost

- ▶ Sušičku smí nainstalovat a zprovoznit jen servisní služba Miele nebo pověřený specializovaný prodejce.
- ▶ Před umístěním sušičku zkontrolujte, zda nevykazuje viditelná vnější poškození. Poškozená sušička se nesmí instalovat ani uvádět do provozu.
- ▶ Na sušičce neprovádějte změny, které nebyly výslovně povoleny společností Miele.
- ▶ Z bezpečnostních důvodů nepoužívejte prodlužovací kabely (nebezpečí požáru v důsledku přehřátí).
- ▶ Sušička nesmí být provozována v jedné místnosti společně s čistícími přístroji pracujícími s rozpouštědly obsahujícími chlorované fluoruhlovodíky (freony). Unikající výpary se při spalování rozkládají na kyselinu solnou, což může vést k následným škodám na prádle a přístroji. Při umístění v oddělených místnostech nesmí docházet k výměně vzduchu mezi těmito místnostmi.
- ▶ Nebezpečí požáru v důsledku ovladatelné zásuvky. Tato sušička nesmí být provozována na elektrické zásuvce, která je ovladatelná (např. časovým spínačem). Je-li stornována fáze ochlazování sušičky, hrozí nebezpečí samovznícení prádla.
- ▶ Elektrickou bezpečnost této sušičky lze zajistit jen tehdy, když je připojená k elektrickému systému s ochranným vodičem nainstalovanému podle předpisů. Je velmi důležité, aby bylo splnění tohoto základního požadavku překontrolováno a v případě pochybností byla elektrická instalace budovy prověřena kvalifikovaným elektrikářem. Miele neodpovídá za škody způsobené chybějícím nebo přerušeným ochranným vodičem.
- ▶ Sušička je elektricky odpojená od sítě jen tehdy, když
 - je vytažená síťová zástrčka.
 - je vypnutý hlavní vypínač nebo elektrický jistič (v místě instalace).
- ▶ Aby bylo možné sušičku kdykoli odpojit od napájecího napětí, musí být stále zajištěna přístupnost síťové zástrčky. Obslužný personál musí mít možnost zkontrolovat z každého přístupového místa, že je síťová zástrčka ještě vytažená.
- ▶ Pokud je plánováno pevné elektrické připojení, musí být v místě instalace stále přístupné zařízení umožňující odpojení všech pólů sušičky od napájecího napětí.
- ▶ Když je poškozený síťový připojovací kabel, musí být vyměněn servisní službou Miele, aby uživatel nebyl vystaven nebezpečí.
- ▶ Sušičky s poškozenými ovládacími prvky nebo poškozenou izolací vedení se nesmí provozovat, dokud nejsou opraveny.
- ▶ Neodborně provedené opravy mohou uživatele vystavit značným nebezpečím, za která Miele neručí. Opravy smí provádět pouze kvalifikovaní pracovníci pověřeni společností Miele, jinak při následných škodách nevzniká nárok na záruku.
- ▶ Vadné díly smíte nahradit jen originálními náhradními díly Miele. Jen u těchto dílů Miele ručí za to, že v plném rozsahu splňují bezpečnostní požadavky.
- ▶ Sušičku používejte jen tehdy, když jsou namontované všechny odnímatelné vnější kryty a neexistuje tak přístup k součástem přístroje pod napětím nebo otáčejícím se součástí.
- ▶ Skleněný průhled a rám plnicích dvířek se při sušení zahřívají na vysoké teploty. Uvědomte si, že také prádlo může být horké, když je vyjmete ze sušičky před skončením sušicího programu.
- ▶ Jestliže nedodržíte časové intervaly údržby nebo údržbu provádíte neodborně, nelze vyloučit ztráty výkonu, poruchy funkce a nebezpečí požáru.
- ▶ V případě závady nebo při čištění a ošetřování musí být sušička odpojena od napájecího napětí. Sušička je odpojena od napájecího napětí jen tehdy, když
 - je přerušené spojení s elektrickou sítí
 - jsou vypnuté jističe instalace budovy nebo
 - jsou úplně vyšroubované šroubovací pojistky instalace budovy.
- ▶ Tato sušička nesmí být provozována na nestabilních místech (např. na lodích).

- ▶ Dbejte pokynů v kapitole „Instalace“ a kapitoly „Technické údaje“.
- ▶ Sušička smí být provozována jen tehdy, když je nainstalované odtahové potrubí a je postaráno o dostatečné větrání místnosti.
- ▶ Odtahové potrubí nesmí být nikdy zavedeno do některého z následujících komínů nebo šachet:
 - kouřové nebo odtahové komíny, které jsou v provozu
 - šachty, které slouží k odvětrání instalačních místností s topeništi
 - komíny využívané třetími osobami

Pokud jsou kouř nebo spaliny tlačeny zpět, hrozí nebezpečí otravy.

- ▶ Pravidelně kontrolujte vzduchovou průchodnost a bezvadnou funkci všech součástí odtahového potrubí (například trubku ve zdi, venkovní mřížku, ohyby, kolena atd.). Případně je vyčistěte. Pokud se v odtahovém potrubí usadila uvolněná vlákna, brání to vyfukování vzduchu a tím bezvadné funkci sušičky.

Pokud je k dispozici již používané odtahové potrubí, musíte je před jeho připojením k sušičce zkontrolovat.

V odtahovém potrubí nesmí být podtlak.

- ▶ Hrozí nebezpečí udušení nebo otravy zpět nasátými spalinami, když je ve stejné místnosti nebo v bytě nebo v sousedních místnostech nainstalovaný plynový průtokový ohřívač, plynové topení, kamna na uhlí s připojením na komín apod. a podtlak činí 4 Pa nebo více.

Podtlaku v prostoru instalace můžete zabránit, když následujícími opatřeními zajistíte dostatečné větrání místnosti (příklady):

- Zabudujete neuzavíratelné ventilační otvory ve venkovní zdi.
- Použijete okenní spínač, takže se sušička dá zapnout jen při otevřeném okně.

Nechte si potvrdit kominickým mistrem, že je provoz bezpečný a je zabráněno podtlaku 4 Pa nebo vyššímu.

- ▶ Při instalaci několika sušiček k jednomu sběrnému odtahovému potrubí musí být pro každou sušičku namontována zpětná klapka přímo ke sběrnému potrubí.

Pokud to nebudete respektovat, mohou se sušičky poškodit a může být omezena jejich elektrická bezpečnost.

- ▶ Dbejte pokynů v kapitole „Instalace odtahového potrubí“.
- ▶ Vzduchová mezera mezi spodní stranou sušičky a podlahou nesmí být zmenšena lištami soklu, vysokým kobercem apod.
- ▶ V oblasti vyklápění plnicích dvířek nesmí být nainstalovány uzamykatelné dveře, posuvné dveře nebo dveře otvírající se proti dvířkům sušičky.
- ▶ Tato sušička je kvůli zvláštním požadavkům (například ohledně teploty, vlhkosti, chemické odolnosti, odolnosti proti oděru a vibracím) vybavená speciální žárovkou. Tato speciální žárovka se smí používat jen tak, jak je stanoveno. Není vhodná pro osvětlení místnosti. Výměnu smí provádět jen kvalifikovaný pracovník pověřený společností Miele nebo servisní služba Miele.
- ▶ Doporučuje se v místě instalace namontovat tepelné uzavírací zařízení.
- ▶ Pokud jsou plynem vytápěné přístroje obecně přístupné, tak je nutno navíc prověřit, zda musí být použit kontrolní snímač proudění plynu.

Provozní zásady

- ▶ Neopírejte se o dvířka sušičky. Jinak se sušička může převrátit a můžete se zranit Vy nebo jiné osoby.
- ▶ Po každém sušení zavřete plnicí dvířka. Tak zabráníte tomu, aby
 - se děti pokoušely vlézt do sušičky nebo v ní schovávaly nějaké předměty.
 - do sušičky vlezla drobná zvířata.
- ▶ Na čištění sušičky se nesmí používat vysokotlaká myčka a proud vody.

cs - Bezpečnostní pokyny a varovná upozornění

- ▶ Udržujte prostor instalace sušičky stále bez prachu a uvolněných vláken. Nečistoty v nasávaném vzduchu podporují ucpávání. Může dojít k poruše a hrozí nebezpečí požáru.
- ▶ Sušička nesmí být provozována s poškozeným filtrem na zachycení vláken nebo bez něho. Mohou se vyskytnout poruchy funkce. Vlákna ucpou vzduchové cesty, topení a odtažové potrubí, což může vést k požáru. Sušičku ihned vyřadte z provozu a poškozený filtr na zachycení vláken vyměňte.
- ▶ Filtr na zachycení vláken se musí pravidelně čistit.
- ▶ Aby při sušení nedocházelo k poruchám funkce:
 - Po každém sušení vyčistěte plochu filtru na zachycení vláken.
 - Filtr na zachycení vláken a vzduchové cesty je nutno navíc vyčistit tehdy, když na displeji svítí výzva.
- ▶ Protože hrozí nebezpečí požáru, nesmí být textilie sušeny, pokud
 - nejsou vyprané.
 - nejsou dostatečně vyčištěné a jsou na nich olejové, tukové nebo jiné zbytky (například kuchyňské nebo kosmetické prádlo se zbytky olejů, tuků, krémů). U nedostatečně vyčištěných textilií hrozí nebezpečí požáru samovznícením prádla, dokonce i po skončení sušení mimo sušičku.
 - obsahují hořlavé čisticí prostředky nebo zbytky acetonu, alkoholu, benzínu, petroleje, odstraňovače skvrn, terpentýnu, vosku, odstraňovače vosku nebo chemikálií (může se to týkat např. mopů, podlahových hadrů, prachovek).
 - obsahují zbytky tužidel a laků na vlasy, odlakovačů na nehty nebo zbytky podobných materiálů.

Silně znečištěné textilie proto perte obzvláště důkladně: zvýšte množství pracího prostředku a zvolte vysokou teplotu praní. V případě pochybností textilie vyperte několikrát.

- ▶ Neumísťujte sušičku v prostorech ohrožených mrazem. Již teploty kolem bodu mrazu ohrožují funkčnost sušičky. Přípustné teploty v místnosti jsou od 2 °C do 40 °C.
- ▶ Z kapes sušeného prádla musí být odstraněny všechny předměty (například zapalovače, zápalky, klíče).
- ▶ **Varování:** Sušičku nikdy nevypínejte před skončením sušicího programu. Ledaže byste všechno prádlo ihned vyjmuli a rozprostřeli tak, aby mohlo odevzdat svoje teplo.
- ▶ Nebezpečí požáru v důsledku ovladatelné zásuvky. Tato sušička nesmí být provozována na elektrické zásuvce, která je ovladatelná (např. časovým spínačem). Je-li stornována fáze ochlazování sušičky, hrozí nebezpečí samovznícení prádla.
- ▶ Program je ukončen vstupem do fáze ochlazování. Fáze ochlazování následuje u mnoha programů, aby bylo zaručeno, že prádlo setrvá na teplotě, která je nepoškodí (např. aby se zabránilo samovznícení prádla). Prádlo vyjměte ze sušičky vždy kompletně a ihned po fázi ochlazování.
- ▶ Aviváž nebo podobné produkty byste měli používat tak, jak je popsáno v návodu k jejich používání.
- ▶ V blízkosti sušičky neskladujte ani nepoužívejte benzin, petrolej nebo jiné snadno vznětlivé látky. S takovými látkami hrozí nebezpečí požáru a výbuchu.
- ▶ Nepřivádějte do sušičky vzduch prosycený výpary chloru, fluoru nebo jiných rozpouštědel. Vinou takto prosyceného vzduchu může vzniknout požár.
- ▶ Pro nerezové součásti přístroje platí:
Nerezové povrchy nesmí přijít do styku s tekutými čisticími a dezinfekčními prostředky obsahujícími chlor nebo chlornan sodný. Působení těchto prostředků může vyvolat korozi nerez oceli.
Agresivní výpary roztoků chlorových bělidel mohou rovněž způsobit korozi.
Proto otevřené nádoby těchto prostředků nesmí být uchovávány v bezprostřední blízkosti přístrojů.

Příslušenství

- ▶ Součásti příslušenství se smí namontovat nebo vestavět jen tehdy, když jsou výslovně schválené společností Miele. Pokud budou namontovány nebo vestavěny jiné díly, zaniká veškerá záruka nebo ručení poskytované společností Miele.
- ▶ Dbejte na to, aby byl sokl Miele, který je k dostání jako příslušenství k dokoupení, vhodný pro tuto sušičku.

 Miele neodpovídá za škody, které vzniknou v důsledku nedbání bezpečnostních pokynů a varovných upozornění.

Odstavení sušičky

- ▶ Pokud byste měli sušičku vyřadit, nejprve zničte zámek dvířek. Zabráníte tím dětem, aby se v přístroji uzamkly a vystavily se ohrožení života.

cs - Popis přístroje

PDR 910 (plynem vytápěný)

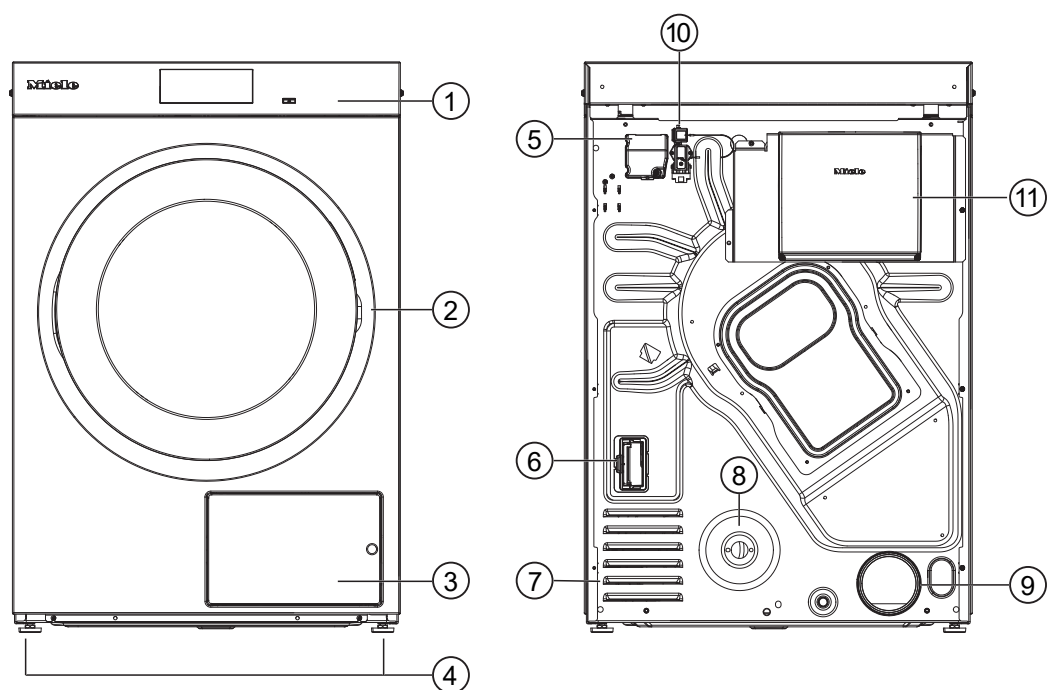

- ① ovládací panel s dotykovým displejem
- ② dvířka
- ③ kryt filtru na zachycení vláken
- ④ 4 výškově nastavitelné šroubovací nohy
- ⑤ elektrická přípojka
- ⑥ šachta pro komunikační modul
- ⑦ otvory pro nasávání sušícího vzduchu
- ⑧ plynová přípojka 1/2" dle ISO 7-1
- ⑨ přípojka odtahu Ø 100 mm
- ⑩ Přípojka pro komunikační box
- ⑪ Komunikační box (volitelně)
Pro vytvoření spojení s externími systémy

Ovládací panel

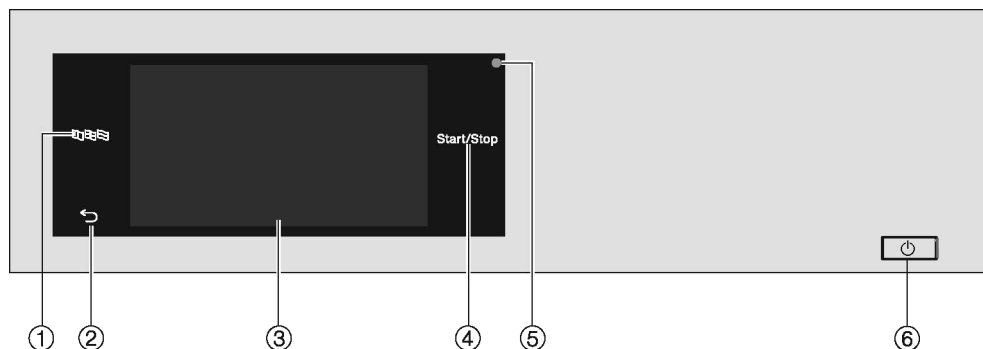

- ① **senzorové tlačítko jazyk** 

Pro zvolení aktuálního jazyka pro obsluhujícího
Po skončení programu se jazyk automaticky opět vrátí na jazyk nastavený v uživatelské úrovni.
- ② **senzorové tlačítko zpět** 



Návrat v menu o jednu úroveň.
- ③ **dotykový displej**
- ④ **senzorové tlačítko** Start/Stop

Spouští zvolený sušicí program a stornuje spuštěný program. Jakmile sensorové tlačítko bliká, lze spustit zvolený program.
- ⑤ **optické rozhraní**

Slouží servisní službě k přenosu dat.
- ⑥ **tlačítko** 

Pro zapnutí a vypnutí sušičky. Podle naprogramování v uživatelské úrovni se sušička automaticky vypíná pro úsporu elektrické energie. K vypnutí dojde po určité době, kterou lze nastavit, po skončení programu/ochrany proti pomačkání nebo po zapnutí, když nebude provedena žádná další obsluha.

Senzorová tlačítka a dotykový displej se sensorovými tlačítky

Senzorová tlačítka ,  a *start/stop* a sensorová tlačítka na displeji reagují na dotyk prstu. Každý dotyk je potvrzen tónem tlačítka. Můžete změnit hlasitost tónu tlačítek nebo tóny vypnout (viz kapitola „Uživatelská úroveň“).

Špičatými nebo ostrými předměty jako např. tužkami můžete poškrábat ovládací panel se sensorovými tlačítky a dotykovým displejem.

Dotýkejte se ovládacího panelu jen prsty.

Hlavní menu

Po zapnutí sušičky se na displeji objeví hlavní menu. Z hlavního menu se dostanete do všech důležitých submenu.

Stisknutím sensorového tlačítka  se kdykoli vrátíte k hlavnímu menu. Předtím nastavené hodnoty se neuloží.

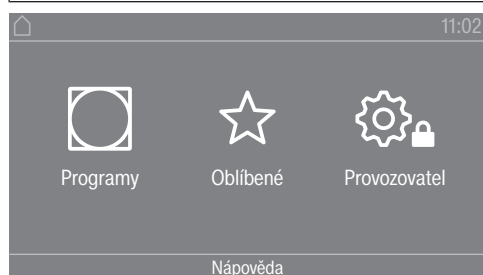

Hlavní menu

Menu „ Programy“

V tomto menu můžete volit sušící programy.

Menu „ Oblíbené“

V tomto menu můžete vybrat jeden z celkem 12 oblíbených programů. Sušící programy v menu Oblíbené může provozovatel upravit a uložit (viz kapitola „Uživatelská úroveň“, odstavec „Oblíbené programy“).

Menu „ Provozovatel“

V uživatelské úrovni můžete elektroniku sušičky přizpůsobit měnícím se požadavkům (viz kapitola „Uživatelská úroveň“).

Příklady obsluhy

Výběrové seznamy

Listování v menu „ Programy“ (jednoduchý výběr)

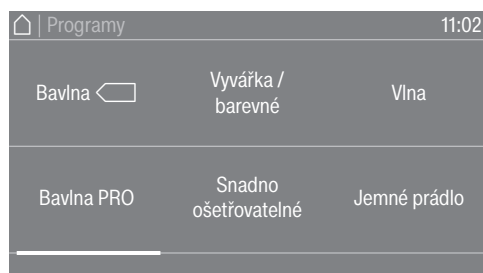

- Chcete-li listovat v menu, položte prst na dotykový displej a pohybujte prstem doleva nebo doprava.

Oranžová přetáčená lišta ve spodní části displeje indikuje, že následují další možnosti volby.

- Pro zvolení požadovaného sušicího programu se prstem dotkněte názvu programu.

Displej teď přejde do základního menu zvoleného programu.

Menu „Funkce extra“ (vícenásobný výběr)

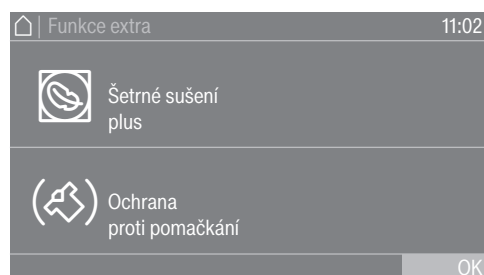

Chcete-li zvolit jednu nebo několik *extra funkcí*, dotkněte se požadovaných *extra funkcí* prstem.

Aktuálně zvolené *extra funkce* se označí oranžovou barvou. Pro opětovné zrušení *extra funkce* tuto *extra funkci* znovu stiskněte.

Nastavení číselných hodnot

V některých menu se mohou nastavovat číselné hodnoty. Číselné hodnoty můžete nastavovat tažením prstu na displeji nahoru nebo dolů.

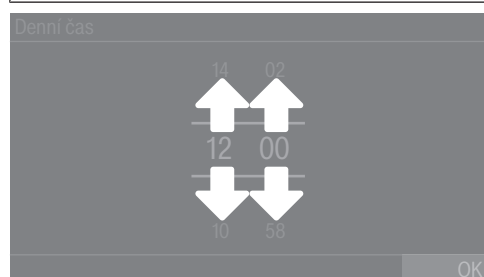

- Položte prst na číslici, kterou chcete změnit.
- Pro nastavení požadované číslice posouvejte prst nahoru nebo dolů.
- Nastavenou číselnou hodnotu potvrďte stisknutím sensorového tlačítka OK.

Tip: U některých nastavení lze hodnotu nastavit také pomocí bloku číslic v závislosti na rozsahu hodnot a velikosti kroku. Když číslice stisknete jen krátce, objeví se blok číslic. Jakmile zadáte platnou hodnotu, je sensorové tlačítko OK označené zeleně.

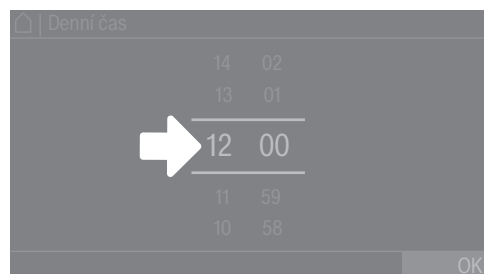

- Klepněte prstem krátce na čísla mezi oběma čarami.

Zobrazí se blok číslic.

cs - Obsluha sušičky

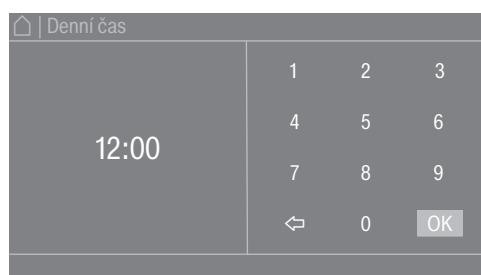

- Pro zadání číselné hodnoty tiskněte číslice na pravé straně a každou potvrďte pomocí OK.

Stahovací menu

Ve stahovacím menu si můžete nechat zobrazit různé informace (například k sušicímu programu).

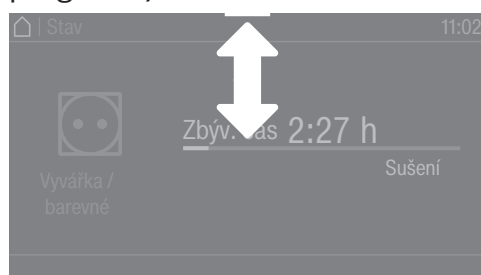

Když se u horního okraje obrazovky uprostřed displeje objeví oranžový proužek, můžete si nechat zobrazit stahovací menu. Dotkněte se proužku a přejeďte prstem po displeji dolů. Chcete-li stahovací menu opět zavřít, stiskněte oranžový proužek a přejeďte prstem na displeji směrem nahoru.

Opuštění menu

- Pro návrat k předchozí obrazovce stiskněte sensorové tlačítko ↵.
- Všechna zadání, která jste dosud provedli a nepotvrdili pomocí OK, se neuloží do paměti.

Zobrazení nápovědy

V některých menu se ve spodním řádku displeje zobrazuje Nápověda.

- Požadujete-li další informace k aktuálnímu menu, stiskněte sensorové tlačítko Nápověda. Na displeji se zobrazí další informace.
- Pro návrat k předchozí obrazovce stiskněte sensorové tlačítko ↶.

1. Správné ošetřování prádla

Praní před sušením

Silně znečištěné textilie vyperte zvlášť důkladně. Použijte dostatečné množství pracího prostředku a zvolte vysokou teplotu praní. V případě pochybností vyperte textilie několikrát.

Pokud byly na vyčištění prádla použity průmyslové chemikálie, nesmí se sušička použít na sušení takto chemicky vyčištěného prádla.

Nové, tmavé a barevné textilie vyperte obzvlášť důkladně a zvlášť. Tmavé a barevné textilie nesušte společně se světlými textiliemi. Tyto textilie mohou při sušení pouštět barvu (i na plastové díly v sušičce). Stejně tak se na textiliích mohou usadit uvolněná vlákna jiných barev.

Odstranění cizích těles







Před sušením se ujistěte, že se v prádle nenachází žádná cizí tělesa.

 Poškození nevyjmutými cizími tělesy.
Cizí tělesa v prádle se mohou roztavit, shořet nebo vybuchnout. Odstraňte z prádla všechna cizí tělesa (např. pomůcky pro dávkování pracích prostředků, zapalovač apod.).

Zkontrolujte textilie nebo prádlo, zda mají bezvadné lemy a švy. Tak můžete zabránit vypadnutí textilních náplní, které mohou vést k požáru. Přišijte nebo odstraňte uvolněné tvarovací součásti z podprsenek.

 Nebezpečí požáru v důsledku chybného použití a obsluhy.
Prádlo může shořet a zničit sušičku a její okolí.
Přečtěte si a dodržujte kapitolu „Bezpečnostní pokyny a varovná upozornění“.

Symbyly pro ošetřování

Sušení	
	normální/vyšší teplota
	snížená teplota*
* Zvolte Šetrné sušení.	
	nevhodné pro sušení v sušičce
Žehlení a mandlování	
	velmi horké
	horké
	teplé
	nežehlit/nemandlovat

2. Naplnění sušičky

Naplnění sušičky prádlem

Textilie se mohou poškodit.
Před plněním si nejprve přečtěte kapitolu „1. Správné ošetřování
prádla“.

- Otevřete dvířka.
- Naplňte sušičku prádlem.

Nebezpečí poškození přiskřípnutím prádla.
Textilie mohou být při zavírání přiskřípnuty dvířky a poškodit se.
Při zavírání dbejte na to, abyste žádné prádlo nepřiskřípli v otvoru
dvířek.

Nepřeplňte buben. Prádlo se může opotřebit a výsledek sušení může
být špatný. A musíte počítat s větším pomačkáním prádla.

Zavření dvířek

⚠ Poškození přiskřípnutím.
Textilie se mohou poškodit přiskřípnutím při zavírání dvířek.
Při zavírání dvířek dbejte na to, abyste žádné prádlo nepřiskřípli v ot-
voru dvířek.

- Dvířka lehce přibouchněte.

3. Volba programu

Zapnutí sušičky

- Stiskněte tlačítko .

Rozsvítí se uvítání.

Existují různé možnosti, jak zvolit sušicí program z menu.

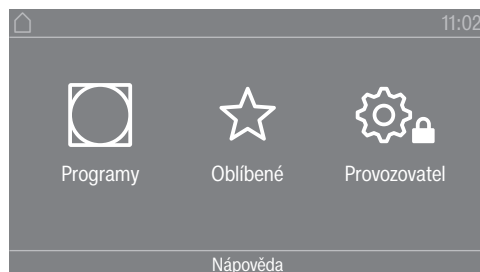

- Stiskněte senzorové tlačítko  Programy.

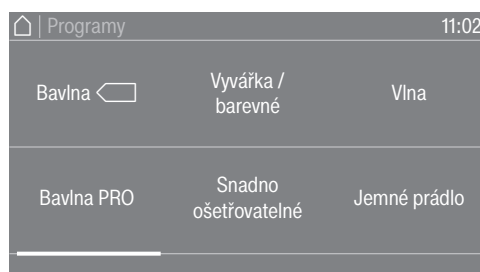

- Přejíždějte prstem doleva, dokud se neobjeví požadovaný program.
- Stiskněte senzorové tlačítko programu.

Displej přejde do základního menu sušicího programu.

Alternativně můžete zvolit program přes seznam oblíbených programů.
Programy přednastavené v ☆ Oblíbené lze změnit přes uživatelskou úroveň.

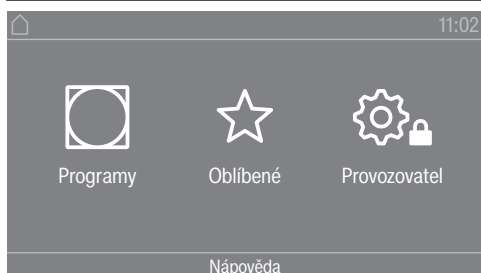

- Stiskněte sensorové tlačítko ☆ Oblíbené.

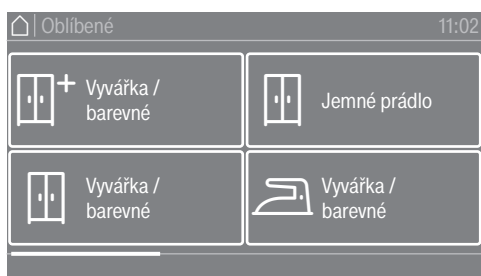

- Přejíždějte prstem doleva, dokud se neobjeví požadovaný program.
 - Stiskněte požadovaný program.
- Displej přejde do základního menu sušicího programu.

4. Zvolení nastavení programu

Volba stupně sušení

U mnoha programů můžete změnit předvolený stupeň sušení. V závislosti na programu lze zvolit různé stupně sušení.

Volba extra funkcí

Sušicí programy je možno doplnit různými extra funkcemi. Některé extra funkce jsou volitelné jen u určitých sušicích programů.



- Stiskněte sensorové tlačítko Funkce extra.

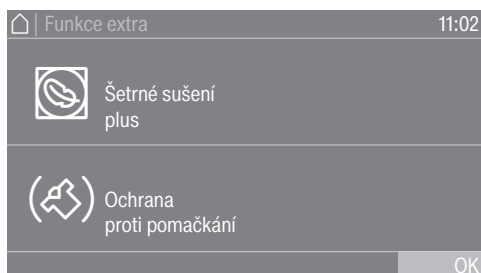

- Stiskněte sensorové tlačítko požadované extra funkce.
- Potvrďte pomocí OK jen tehdy, když je to nabízeno na displeji.

Svítlí příslušný symbol požadované extra funkce (☞ nebo (☞)).

☞ šetrný

Choulostivé textilie (se symbolem pro ošetřování ☞, např. z akrylu) se suší s nižší teplotou a delší dobou trvání.

☞ Šetrné sušení plus

Při sušení choulostivých textilií se méně otáčí buben a sušení probíhá při nižší teplotě.

(☞) Ochrana proti pomačkání

Po skončení programu se buben, v závislosti na zvoleném programu, otáčí ve speciálním rytmu. Otáčení pomáhá zmenšit pomačkání prádla po skončení programu.

Z výroby je ochrana proti pomačkání vypnutá. Ochranu proti pomačkání lze v uživatelské úrovni zapnout s variabilní dobou trvání až do 12 hodin. Toto nastavení najdete v uživatelské úrovni v menu Technologie/Ochrana proti pomačkání.

5. Spuštění programu

Inkasní přístroj (volitelně)

Jestliže je k dispozici inkasní přístroj, dbejte výzvy k placení na displeji.

Možná ztráta peněžní hodnoty otevřením plnicích dvířek nebo při stornování programu.

Podle nastavení může u inkasního přístroje dojít ke ztrátě peněžní hodnoty otevřením plnicích dvířek nebo stornováním programu.

Po spuštění programu neotvírejte dvířka.

Nestornujte probíhající program.

Spuštění programu

Jakmile je možné spustit program, pomalu bliká sensorové tlačítko *start/stop*.

- Stiskněte sensorové tlačítko *start/stop*.

Pokud byl zvolen čas předvolby startu, zobrazuje se na displeji.

Po uplynutí času předvolby startu nebo ihned po startu se spustí sušicí program. Zbývající doba programu se zobrazuje na displeji.

Vyvolání aktuálních parametrů programu

Během doby provádění programu se přes stahovací menu můžete podívat na parametry aktuálního sušicího programu (např. stupeň sušení, hmotnost náplně, zvolené extra funkce, teplota sušení).

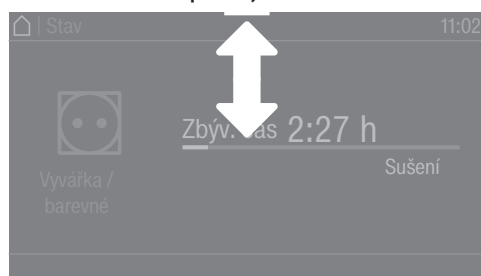

- Pro vyvolání stahovacího menu táhněte v době provádění programu prstem shora dolů.



Ve stahovacím menu se zobrazují parametry sušicího programu.

- Pro opětovné zavření stahovacího menu táhněte prstem odspodu nahoru nebo stiskněte sensorové tlačítko ↵.

Doba trvání programu/prognóza zbývající doby

Doba trvání programu závisí na množství, druhu a zbytkové vlhkosti prádla. Proto se zobrazovaná doba trvání programů se stupni sušení může měnit nebo „skákat“. Učící se elektronika sušičky se během provádění programu přizpůsobuje. Zobrazovaná doba trvání programu se stále upřesňuje.

Při prvních použitích programů se zobrazovaný čas může značně lišit od reálné zbývající doby sušení. S častějším prováděním příslušného programu se zmenšuje rozdíl mezi prognózovanou a dosaženou dobou. Jestliže v některém programu sušíte náplně různých velikostí, může být časový údaj na ukazateli zbývající doby jen přibližný.

Konec programu

Konec programu

Po skončení programu se prádlo ochlazuje. Fáze ochlazování je na displeji indikována hlášením Konec / ochlazování. Prádlo lze vyjmout.

Řídicí jednotku lze v případě potřeby naprogramovat tak, aby se upozornění na skončení programu zobrazovalo až po uplynutí fáze ochlazování (Uživatelská úroveň/Technologie/Režim fáze ochlazování).

Po uplynutí času fáze ochlazování a úplném skončení sušicího programu se zobrazí hlášení Konec.

Sušička se automaticky vypne po nastaveném čase po skončení programu.

Pokud byla zvolena extra funkce Ochrana proti pomačkání (🌀)*, tak se buben po skončení programu nadále otáčí v intervalech. Tak se minimalizuje pomačkání, když není možné vyjmout prádlo ihned.

* Ochrana proti pomačkání je z výroby vypnutá a lze ji aktivovat v uživatelské úrovni.

Vyjmutí prádla

- Otevřete dvířka.
- Buben vyprázdněte vždy úplně.

Zapomenuté prádlo se může poškodit přesušením.
Z bubnu vždy vyjměte všechno prádlo.

- Vypněte sušičku stisknutím tlačítka ⏻.

Pokyny pro ošetřování

Na této sušičce musíte provádět pravidelnou údržbu, zvláště při trvalém provozu. Respektujte kapitolu „Čištění a ošetřování“.

Časovač

Předpoklad pro nastavení časovače

Musí být aktivována Časová předvolba v položce Uživatelská úroveň v menu Ovládání / zobrazení, aby bylo možné zvolit Časovač. Pomocí Časovač můžete zvolit dobu do spuštění programu, čas spuštění programu nebo čas skončení programu.

Nastavení časovače

- Stiskněte sensorové tlačítko Časovač.
- Zvolte volbu Konec v, Start za nebo Start v.
- Nastavte hodiny a minuty a potvrďte je sensorovým tlačítkem OK.

Pomoc při poruchách

	Příčina a odstranění
Zůstane tmavý displej.	Sušička je bez proudu. <ul style="list-style-type: none"> ■ Zkontrolujte síťovou zástrčku, hlavní vypínač a jističe (v místě instalace).
Problém	Příčina a odstranění
Kondenzát vytéká na nepředvídaném místě.	Je znečištěný odtok. <ul style="list-style-type: none"> ■ Zkontrolujte odtok a případně z něho odstraňte znečištění. K odtoku je přístup přes zadní servisní kryt v oblasti dna.
Klesá účinnost sušičky.	V sušičce je znečištěný filtr na zachycení vláken. <ul style="list-style-type: none"> ■ Zkontrolujte filtr na zachycení vláken sušičky a případně ho vyčistěte. <p>Nedostatečné odvětrání</p> <ul style="list-style-type: none"> ■ Zajistěte, aby nebyl uzavřený nebo předměty zastavěný otvor pro nasávání vzduchu a odtahové potrubí sušičky. <p>Příliš vysoká teplota v místnosti (>45 °C)</p> <ul style="list-style-type: none"> ■ Postarejte se o dostatečné odvětrání místa instalace. ■ Sušičku případně připojte k externímu přívodnímu a odtahovému potrubí.
Péřové polštáře vytvářejí sušením zápach.	Peří má tu vlastnost, že při zahřívání vytváří větší či menší vlastní nebo cizí zápachy. <ul style="list-style-type: none"> ■ Zápach se po sušení zmenší přirozeným vyvětráním.
Kusy prádla ze syntetických vláken jsou po sušení nabité statickou elektřinou.	Syntetika má sklon ke statickému náboji. <ul style="list-style-type: none"> ■ Statický náboj při sušení může zmírnit aviváž použitá při praní v posledním máchání.
Při sušení se uvolňují vlákna.	Uvolňují se vlákna, která se na textiliích vytvořila hlavně otěrem při nošení nebo částečně při praní. Namáhání v sušičce je spíše malé. <p>Uvolněná vlákna jsou zachycována filtry a jemnými filtry a lze je snadno odstranit.</p> <ul style="list-style-type: none"> ■ Viz kapitola „Čištění a ošetřování“.
Sušení trvá příliš dlouho nebo je dokonce stornováno.	Možná budete opět vyzváni, abyste vyčistili vzduchové cesty/vedení vzduchu. <ul style="list-style-type: none"> ■ Zkontrolujte prosím všechny možné příčiny, jak je následně popsáno. <p>Je ucpaný filtr na zachycení vláken.</p> <ul style="list-style-type: none"> ■ Odstraňte uvolněná vlákna. <p>Oblast vedení vzduchu je ucpaná například vlasy a uvolněnými vlákny.</p> <ul style="list-style-type: none"> ■ Vyčistěte oblast vedení vzduchu. ■ Můžete sundat kryt v oblasti plnění, abyste vyčistili oblast vedení vzduchu pod ním. <p>Odtahové potrubí nebo jeho vyústění je ucpané například vlasy a uvolněnými vlákny.</p>

cs - Co udělat, když ...

Problém	Příčina a odstranění
	<ul style="list-style-type: none">■ Pravidelně kontrolujte a čistěte součásti odtahového potrubí (například trubku ve zdi, venkovní mřížku, kolena nebo ohyby atd.). <p data-bbox="544 349 1415 421">Je nedostatečný přívod vzduchu, protože je například příliš malá místnost instalace.</p> <ul style="list-style-type: none">■ Při sušení otevřete dveře nebo okno, aby dovnitř proudil vzduch. <p data-bbox="544 510 1415 546">Textilie nebyly dostatečně odstředěny.</p> <ul style="list-style-type: none">■ Příště odstředujte textilie v automatické pračce vyššími otáčkami. <p data-bbox="544 636 1415 672">Sušička je přeplněná.</p> <ul style="list-style-type: none">■ Zohledněte maximální množství naplnění jednotlivých sušících programů. <p data-bbox="544 761 1415 833">Kvůli kovovým zipům není přesně zjištěný stupeň vlhkosti prádla.</p> <ul style="list-style-type: none">■ Příště zipy rozepněte.■ Pokud se problém vyskytne znovu, sušte příště textilie s dlouhými zipy jen programem teplý vzduch.
V bubnu se vytváří kondenzační voda.	<p data-bbox="544 967 1415 1003">Sušička je připojená ke sběrnému odtahovému potrubí.</p> <ul style="list-style-type: none">■ Sušička smí být připojena ke sběrnému potrubí jen se zpětnou klapkou.■ Zpětnou klapku pravidelně kontrolujte, zda není poškozená, a případně ji vyměňte.

Možnosti umístění

Čelní pohled

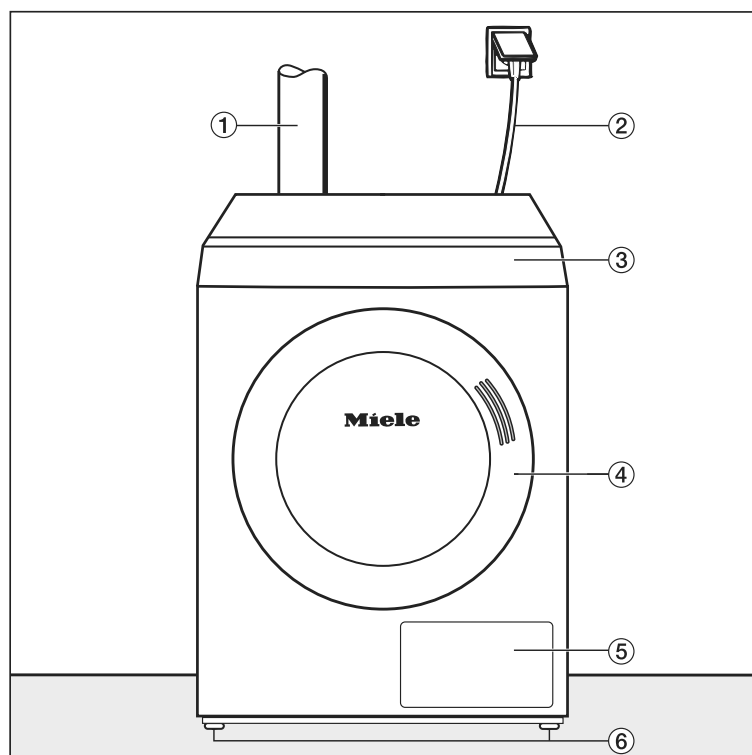

- | | |
|--|--|
| ① odtažové potrubí | ④ dvířka |
| ② připojovací elektrický kabel | ⑤ kryt filtru na zachycení vláken |
| ③ ovládací panel s dotykovým displejem | ⑥ čtyři výškově nastavitelné šroubovací nohy |

Boční pohled

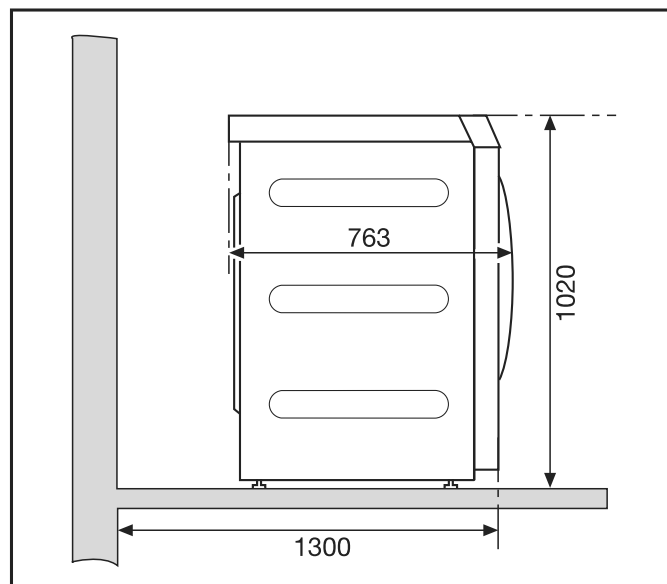

Zadní pohled

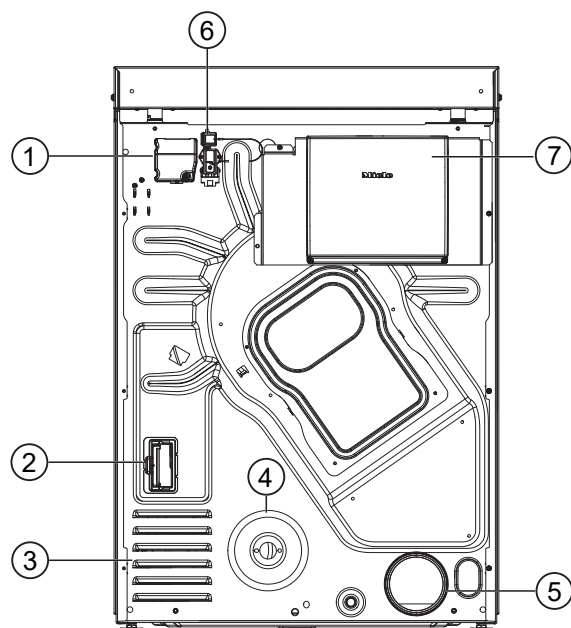

- ① elektrická přípojka
- ② šachta pro komunikační modul
- ③ otvory pro nasávání sušícího vzduchu
- ④ plynová přípojka 1/2" dle ISO 7-1
- ⑤ přípojka odtahu Ø 100 mm
- ⑥ Přípojka pro komunikační box
- ⑦ Komunikační box (volitelně)
Pro vytvoření spojení s externími systémy

Horní pohled

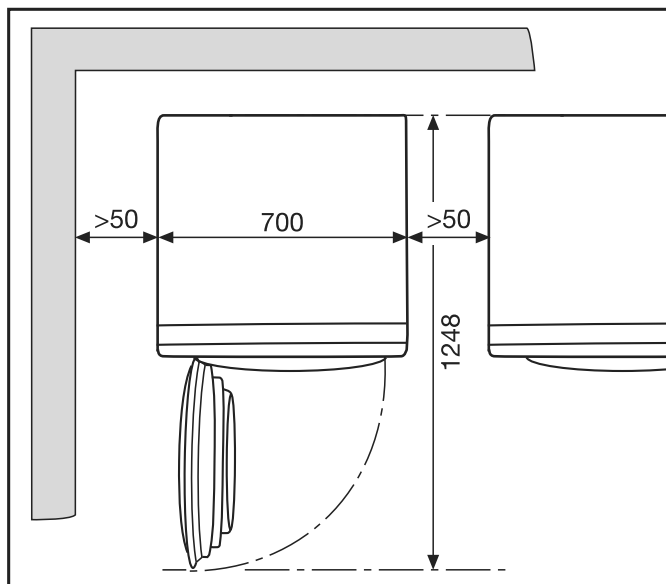

Umístění na sokl Jako příslušenství k dokoupení dostanete různé sokly Miele.

⚠ Nebezpečí úrazu a poškození při neupevněné sušičce.
Při umístění na soklu může nezajištěná sušička sklouznout a spadnout ze soklu.
Při umístění na soklu musí být sušička zajištěna proti sklouznutí.
Sokl musí být upevněn na podlaze.

Umístění

Převaha sušičky

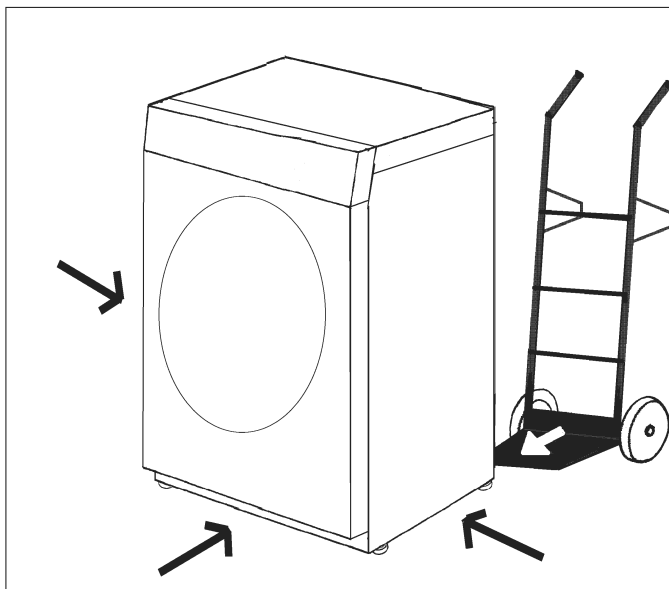

Dopraďte sušičku vhodným přepravním prostředkem (nap. rudlem) na místo instalace.

⚠ Nebezpečí úrazu převrácením sušičky.
Při přepravě sušičky hrozí nebezpečí, že se sušička převrátí.
Při přepravě sušičky dbejte na její stabilitu.

Vyrovnání



V oblasti vyklápění dvířek sušičky neinstalujte uzamykatelné dveře, posuvné dveře nebo dveře otvírající se proti dvírkům sušičky.

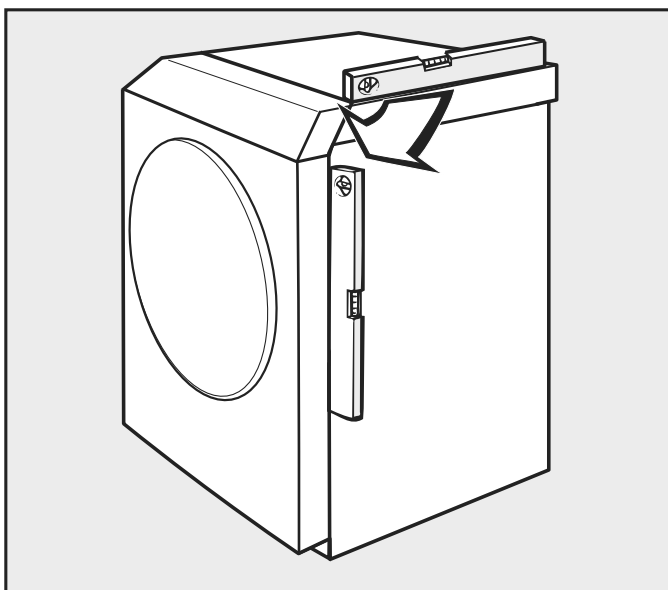

Pro zajištění bezpečného provozu musí sušička stát ve svislé a stabilní poloze.

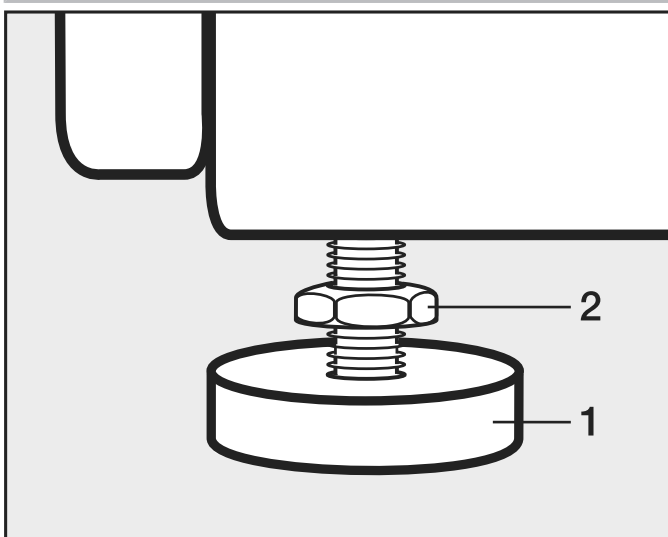

- Povolte šrouby (2).
- Vyrovnejte nerovnosti podlahy otáčením šroubovacích noh (1).
- Utáhněte šrouby (2) pevně na plášť.

Zajištění sušičky proti klouzání



Nebezpečí úniku plynu u plynem vytápěných sušiček vinou chybějícího upevnění na podlaze.

Náhodným pohybem plynem vytápěné sušičky se může poškodit plynové potrubí a unikat plyn.

Plynem vytápěné sušičky po umístění vždy upevněte vhodným upevňovacím materiálem na podlaze.

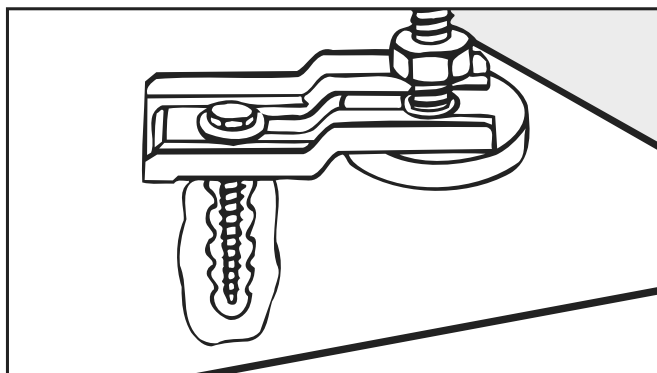

Šroubovací nohy sušičky zajistěte příchýtkami (příslušenství).

Elektrické připojení

Tato sušička je opatřena připojovacím kabelem bez zástrčky.

⚠ O jmenovitém příkonu a příslušném jištění informuje typový štítek. Srovnajte údaje na typovém štítku s parametry elektrické sítě.

Přístroj smí být připojen jen k elektrické instalaci provedené podle VDE 0100 nebo národních a místních předpisů.

Připojení smí provést jen kvalifikovaný elektrikář.

Sušičku je možno připojit vhodnou zástrčkou.

Pokud se počítá s pevným připojením, musí být v místě instalace k dispozici vypínač odpojující všechny póly. Za odpojovací zařízení se považují vypínače se vzdáleností rozpojených kontaktů více než 3 mm. Patří k nim např. jističe vedení, pojistky a stykače (IEC/EN 60947).

Při připojování k elektrické síti je nutno dbát na to, aby fáze L sušičky byla připojena k fázi L elektrické sítě. Neutrální vodič N sušičky musí být připojen k neutrálnímu vodiči N elektrické sítě.

Při záměně přípojů nebude fungovat detekce plamenů. Sušička vydá při topení chybové hlášení *F98*.

Zástrčka nebo odpojovací zařízení musí být stále přístupné.

⚠ Když je sušička odpojována od elektrické sítě, musí existovat možnost uzamknutí odpojovacího zařízení nebo musí být místo odpojení stále pod kontrolou.

Novou instalaci připoje, změny zařízení nebo kontrolu ochranného vodiče včetně stanovení správného jištění smí provést vždy jen elektrický mistr s koncesí nebo uznaný kvalifikovaný elektrikář, neboť tyto osoby znají příslušné předpisy VDE a zvláštní požadavky elektrického rozvodného podniku.

Pokud je na typovém štítku uvedeno více hodnot napětí, je možné sušičku přepnout pro připojení na příslušné vstupní napětí. Toto přepnutí smí provést jen servisní služba Miele nebo pověřený specializovaný obchod. Při přepínání je nutno dbát návodu na změnu zapojení uvedeného ve schématu zapojení.

► Jestliže je podle místních předpisů nutné nainstalovat proudový chránič FI (RCD), musí být povinně použit chránič typu B (citlivý na všechny proudy).

Přívod vzduchu a vedení odtahu

Větrání a odvětrávání

Vzduch potřebný pro sušení je odebírán z prostoru instalace. Postarejte se o dostatečné větrání místnosti, například neuzavíratelnými ventilačními otvory ve venkovní zdi.

- Všechny otvory pro větrání a odvětrávání musí být provedeny jako neuzavíratelné.
- Při umístění propan-butanem vytápěných přístrojů pod úroveň země (např. ve sklepech) dbejte „Technických předpisů pro propan-butan“.
- Větrání místnosti je bezvadné jen tehdy, když nevzniká podtlak. Podtlaku zabraňte například ventilačními otvory ve venkovní zdi. Tím bude zajištěno, že
 - z této sušičky bude odváděn všechny odpadní vzduch.
 - bude bezvadně spalován vzduch.
- Pro každou sušičku je nutno zajistit ventilační otvor s průřezem 237 cm^2 .

Sušička nasává vzduch na své zadní straně. Proto musí být zajištěna dostatečně velká vzdálenost od stěny.

Jinak není zajištěn dostatečný přívod vzduchu a může být omezena funkčnost sušičky.

Dbejte nezbytných vzdáleností od stěn.

Vzduchová mezera mezi spodní stranou sušičky a podlahou nesmí být nikdy zmenšena (např. lištami soklu, kobercem s vysokým vlásem apod.).

Tato sušička je považována za plynové topeniště bez pojistky proti zpětnému proudění konstrukčního provedení B22, s ventilátorem za topením.

Dimenzování vedení odtahu

Směsi spalin a vzduchu plynem vytápěných sušiček musí být vedeny individuálně střechou do volného prostoru.

Při sběrných potrubích musí mít každá plynová sušička zpětnou klapku.

Výjimky při dimenzování vedení odtahu musí být provedeny podle stavebních předpisů příslušných zemí. Zeptejte se kominíka.

- Odtahy připojujte ke kouřovodu zásadně co nejkratším potrubím.
- Při připojování odtahového potrubí k přípojce odtahu přístroje je nutno dbát na zvláště dobré spojení a vzduchovou nepropustnost.
- Používejte pouze materiál s tepelnou odolností nejméně $80 \text{ }^\circ\text{C}$.
- Ve vedení odtahu vzniká kondenzát. Proto v nejnižším místě vedení odtahu umístěte odvod kondenzátu.

Výpočet celkové délky trubek

Odtahové potrubí s koleny a různými konstrukčními díly klade odtahu třecí odpor. Tento třecí odpor se vyjadřuje náhradní délkou trubek. **Náhradní délka trubky** říká, kolikrát větší odpor klade například koleno ve srovnání s 1 metrem rovné plastové odtahové trubky (tabulka II).

Když sečtete náhradní délky všech konstrukčních dílů, obdržíte **celkovou délku trubek**. Celková délka trubek říká, jak velký je odpor celého odtahového systému.

Protože větší **průměr trubky** snižuje odpor, vyžaduje velká celková délka trubek větší průměr trubek (tabulka II).

Postup

1. Změřte potřebnou délku přímo instalovaných úseků odtahového potrubí. Vynásobte tuto hodnotu příslušnou náhradní délkou z **tabulky I**.
2. Zjistěte potřebný počet kolen a konstrukčních dílů. Sečtěte jejich náhradní délky podle **tabulky I**.
3. Sečtěte všechny právě zjištěné náhradní délky: obdržíte celkovou délku trubek.
4. Podle **tabulky II** zjistěte, jaký průměr je nutný pro celkovou délku trubek.

Tabulka I	
konstrukční díly	náhradní délka
odtahová hadice (Alu-Flex)*/trubka (tepelná odolnost min. 80 °C)	
– 1 m položený přímo nebo přímá trubka 1 m	1,0 m
– koleno 45° (poloměr ohybu = 0,25 m)	0,6 m
– koleno 90° (poloměr ohybu = 0,25 m)	0,8 m
Použití trubky do zdi nebo okenní přípojky je výjimka při dimenzování vedení odtahu. To je třeba provést podle stavebních předpisů příslušných zemí. Zeptejte se kominického mistra.	
trubka do zdi* nebo okenní přípojka*	
– s mřížkovou vložkou	3,8 m
– se zpětnou klapkou (kyvná klapka)	1,5 m
zpětná klapka*	14,3 m
* příslušenství k dokoupení	

Tabulka II	
maximálně přípustná celková délka trubek	potřebný průměr
20 m	100 mm
40 m	125 mm
80 m	150 mm

cs - Instalace

Příklad výpočtu

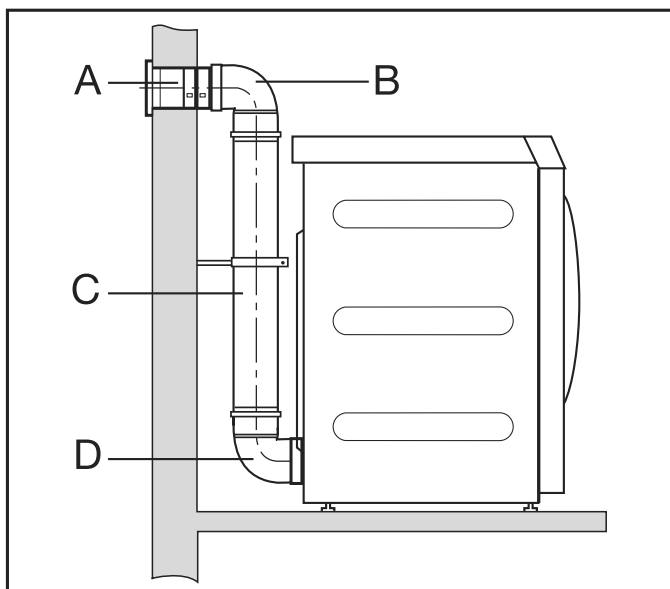

A	trubka do zdi, s mřížkovou vložkou = náhradní délka 1 x 3,8 m	= 3,8 m
B/D	2 kolena, 90° = náhradní délka 2 x 0,8 m	= 1,6 m
C	trubka 0,5 m = náhradní délka 0,5 x 1 m	= 0,5 m
celková délka trubek		= 5,9 m

Výsledek: Celková délka trubek je menší než 20 m (dle tabulky II).
Proto stačí průměr trubek 100 mm.

Rozměry přípojky
odtahu

Horní pohled

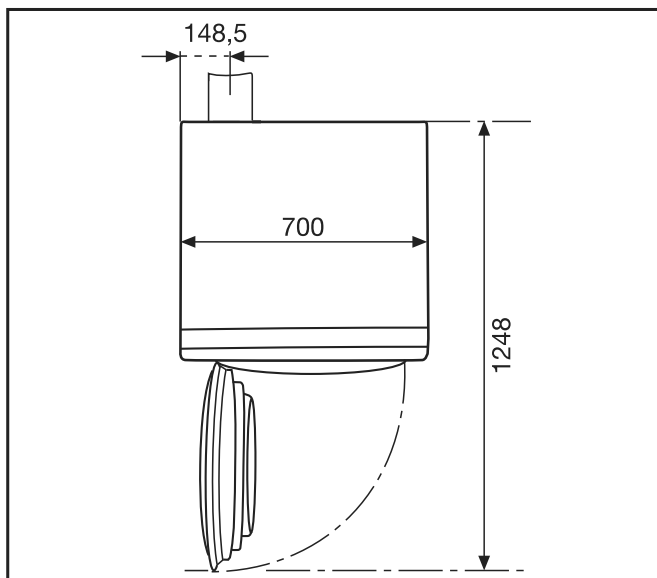

Zadní pohled

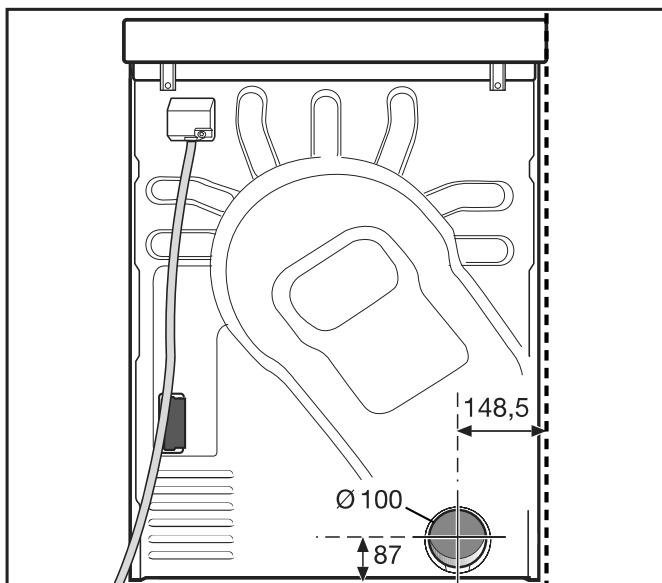

Vedení odvodu s nasunutými trubkami

Budete potřebovat

- přípojku (přiložena).
- trubky a přechodové součásti z obchodu.

Použijte pouze tepelně odolné materiály s tepelnou odolností min. 80 °C.

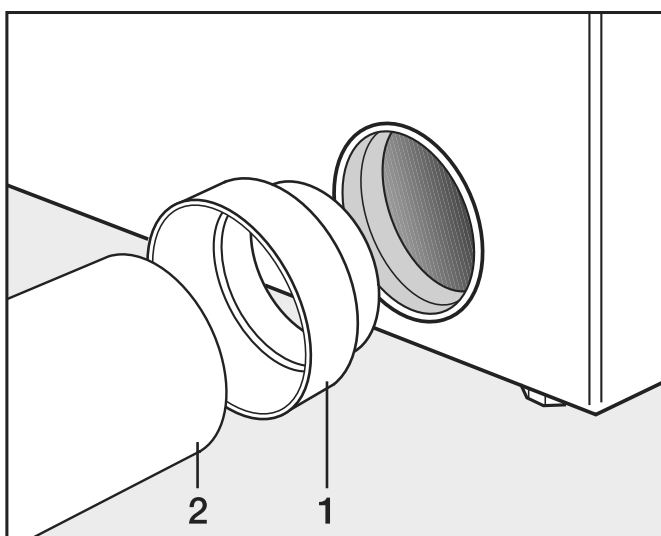

- Nainstalujte přípojku (1) a trubku (2).

⚠ Místa zasunutí oviňte tepelně odolnou lepicí páskou na kovy.

Vedení odvodu s Alu-Flex

Budete potřebovat

- adaptér (přiložen).
- odtahovou hadici Alu-Flex (příslušenství k dokoupení).

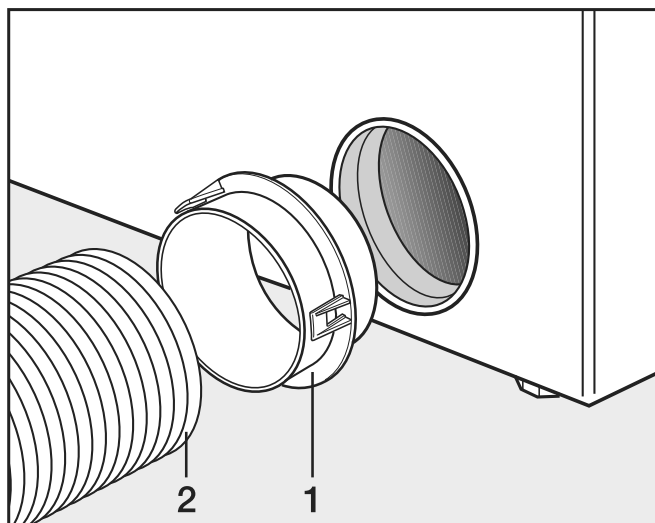

- Nainstalujte adaptér (1) a odtahovou hadici Alu-Flex (2).



Místa zasunutí oviňte tepelně odolnou lepicí páskou na kovy.

Sběrné odtahové potrubí

Sběrné odtahové potrubí je povoleno jen ve výjimečných případech. Sběrné odtahové potrubí musí převzít kominík.



Pro každou sušičku musí být nainstalována zpětná klapka. Jinak se mohou poškodit sušičky zpět tekoucí vodou a může být omezena elektrická bezpečnost.

Při instalaci 3 až max. 5 sušiček je nutno zvětšit průměr trubek **D**.

počet sušiček	koeficient zvětšení průměru trubek z tabulky II
3	1,25
4–5	1,5

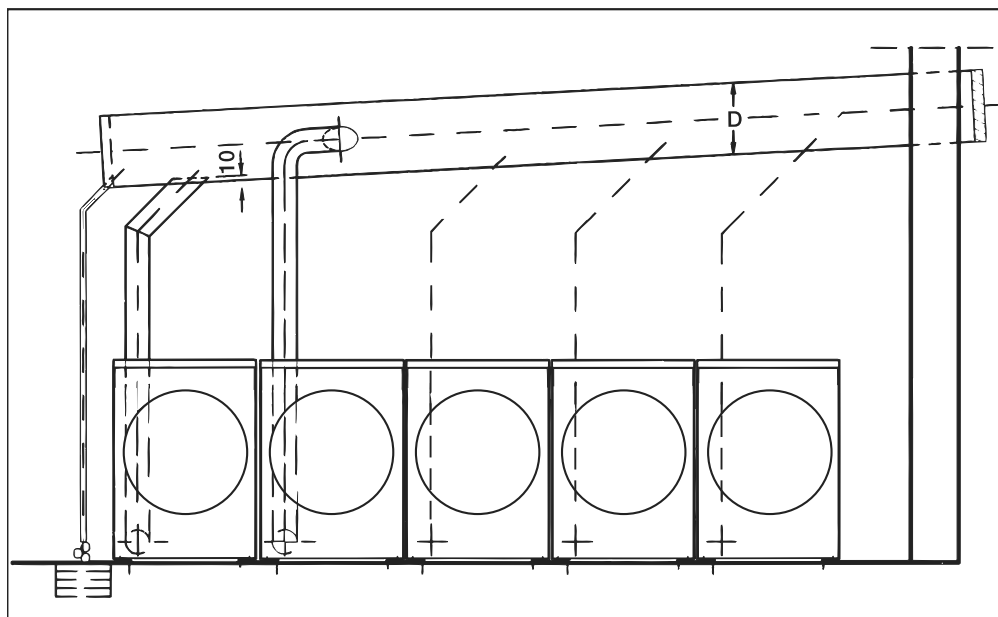

Plyn

Pokyny k připojení a přestavení

Uzavírací zařízení a připojovací hadice pro připojení na plyn musí být zajištěny v místě instalace.

Vhodná připojovací hadice je k dostání u Miele jako příslušenství k dokoupení.

První připojení

První uvedení do provozu musí být provedeno podle příslušných národních předpisů odbornou firmou s licencií.

 Sušička musí být z výroby vybavená tak, aby ji bylo možné provozovat se stávajícím druhem plynu, skupinou plynu a přípojným tlakem.

Tato sušička je z výroby dimenzovaná pro provoz se **zemním plynem E (H), G 20**.

O vstupním tlaku plynu a příslušném tlaku před tryskou informuje typový štítek. Srovnajte údaje na typovém štítku s daty provozovatele plynové sítě.

Potřebná nastavení plynových ventilů jsou popsána v přiloženém návodu k nastavení a přestavbě.

Přestavení na jiný druh plynu

 Nebezpečí v důsledku nesprávně provedených prací spojených s přestavením.

Práce spojené s přestavením sušičky smí provádět jen pověřený odborníci.

Má-li být sušička přestavena na jiný, od typového štítku se odlišující druh plynu, dbejte přiloženého návodu k nastavení a přestavbě.

 Nebezpečí výbuchu při provozu netěsných plynových sušiček.

Po skončení prací hrozí nebezpečí, že plynem vytápěná sušička bude netěsná a bude unikat plyn.

Po skončení prací při uvádění do provozu, údržbě, přestavbě a opravě zkontrolujte sušičku ohledně nepropustnosti. Dbejte zvláště na měřicí přípojku na plynovém ventilu. Kontrolu proveďte při zapnutém i při vypnutém hořáku.

Pořadí při uvádění do provozu nebo přestavování



Zkontrolujte, zda byly zohledněny body uvedené v kapitole „Přívod vzduchu a vedení odtahu“.

Při uvádění do provozu nebo přestavování dodržte následující pořadí.

1. U příslušného plynárenského podniku zjistěte stávající druh plynu, skupinu plynu a přípojný tlak. Srovnajte zjištěné hodnoty s hodnotami uvedenými na přístroji (viz typový štítek).
2. Zkontrolujte a opravte z továrny nastavený tlak v tryskách podle tabulek „Nastavené hodnoty u zemního plynu“ a „Nastavené hodnoty u propan-butanu“.

3. Při odlišném druhu plynu, skupině plynu nebo přípojném tlaku změňte nastavení podle pokynů k připojení a přestavení („Návod k nastavení a přestavbě plynu“). Potom vyměňte typový štítek. Při změně druhu plynu postupujte podle přiloženého návodu k nastavení a přestavbě. Pokud není k dispozici nastavovací a přestavná sada, můžete si ji vyžádat u servisní služby. Uveďte pak následující:
- model
 - číslo sušičky
 - druh plynu
 - skupinu plynu
 - přípojný tlak plynu
 - zemi instalace

Regulačním ventilem plynu přístroje nastavte tlak v tryskách (viz odstavec „Nastavené hodnoty u zemního plynu/propan-butanu“ a přiložený návod k nastavení a přestavbě).

4. Zapněte všechny existující plynové spotřebiče včetně nainstalované sušičky.
5. Změřte přípojný tlak. **Přípojný tlak musí odpovídat údajům na typovém štítku a přiloženému návodu k nastavení a přestavbě.**

Tabulky

Potřebný průtok

	jmenovité tepelné zatížení Hi	průtok
zemní plyn E	8 kW	0,847 m ³ /h
zemní plyn LL	8 kW	0,985 m ³ /h
propan-butan	7,5 kW	0,571 kg/h

Hodnoty výhřevnosti

Přípojná hodnota vychází z následujících výhřevností (vztažné hodnoty plynu: teplota 15 °C, absolutní tlak 1013 mbar):

zemní plyn E (G 20)	34,02 MJ/m ³ (Hi)
zemní plyn LL (G 25)	29,25 MJ/m ³ (Hi)
propan-butan (G 31)	46,3 MJ/kg (Hi) poměr hustot: 1,55 hustota vzduchu: 1,2 kg/m ³

Přípojný tlak plynu

Dostane-li se u zemního plynu přípojný tlak pod 15 milibarů (např. vinou poklesu tlaku v napájecí síti), je nutno informovat plynárenský podnik.

cs - Instalace

země	kategorie plynu	přípojný tlak zemního plynu (mbar)			přípojný tlak propan-butanu (mbar)		
		n _p	min _p	max _p	n _p	min _p	max _p
AT	I ₂ H3B/P	20	17	25	50	42,5	57,5
BE	I ₂ E(R)	20	17	25 (Es)	-	-	-
		25	20	30 (Ei)	-	-	-
BG	I ₂ H3B/P	20	17	25	29	25	35
CH	I ₂ H3B/P	20	17	25	50	42,5	57,5
CY	I ₂ H3B/P	20	17	25	29	25	35
CZ	I ₂ H3B/P	20	17	25	29	25	35
DE	I ₂ ELL3B/P	20	18	25	50	42,5	57,5
DK	I ₂ H3B/P	20	17	25	29	25	35
EE	I ₂ H3B/P	20	17	25	29	25	35
ES	I ₂ H3P	20	17	25	37	25	45
FI	I ₂ H3B/P	20	17	25	29	25	35
FR	I ₂ H3P	20	17	25	37	25	45
GB	I ₂ H3P	20	17	25	37	25	45
GR	I ₂ H3B/P	20	17	25	29	25	35
HR	I ₂ H3B/P	20	17	25	29	25	35
HU	I ₂ H3B/P	25	18	33	50	42,5	57,5
IE	I ₂ H3P	20	17	25	37	25	45
IS	I ₂ H3P	20	17	25	30	25	35
IT	I ₂ H3B/P	20	17	25	30	25	35
LT	I ₂ H3B/P	20	17	25	29	25	35
LU	I ₂ E3B/P	20	17	25	29	25	35
LV	I ₂ H3B/P	20	17	25	29	25	35
MT	I ₃ B/P	-	-	-	29	25	35
NL	I ₂ EK3B/P	20 (E)	17 (E)	25 (E)	29	25	35
		25 (K)	20 (K)	30 (K)			
	I ₂ L3B/P	25	20	30	29	25	35

země	kategorie plynu	přípojný tlak zemního plynu (mbar)			přípojný tlak propan-butanu (mbar)		
		n _p	min _p	max _p	n _p	min _p	max _p
NO	II _{2H3B/P}	20	17	25	29	25	35
PL	II _{2E3P}	20	17	25	37	25	45
PT	II _{2H3P}	20	17	25	37	25	45
RO	II _{2H3B/P}	20	17	25	29	25	35
SE	II _{2H3B/P}	20	17	25	29	25	35
SI	II _{2H3B/P}	20	17	25	29	25	35
SK	II _{2H3B/P}	20	17	25	29	25	35
TR	II _{2H3B/P}	20	17	25	29	25	35

Nastavované hodnoty plynu

model	topný výkon	průměr trysky	tlak v trysce v mbar				
			2E/2H (AT, BE, BG, CH, CY, CZ, DE, DK, EE, ES, FI, FR, GB, GR, HR, HU, IE, IT, IS, LT, LU, LV, NL, NO, PL, PT, RO, SE, SI, SK, TR)	2LL/2L (DE, NL)	2K* (NL)	3B/P (AT, BG, CH, CY, CZ, DE, DK, EE, ES, FI, GR, HR, HU, LT, LU, LV, MT, NL, NO, RO, SE, SI, SK, TR)	3P (FR, GB, IE, IS, IT, PL, PT)
zemní plyn PDR 910	6,6/8,0 kW	2,6 mm	4,9/8,3	7,1/12,0	7,1/12,0	–	–
propan-butan PDR 910	6,0/7,5 kW	1,8 mm	–	–	–	6,0/9,0	8,0/12,0

* Jen pro Nizozemsko

⚠ Nebezpečí úrazu elektrickým proudem a zranění použitím sušičky bez úplného vnějšího opláštění.

Při odmontovaném vnějším opláštění je možný přístup k součástem přístroje pod napětím nebo otáčejícím se součástí.

Po umístění sušičky zajistěte, aby byly opět namontovány všechny odnímatelné součásti vnějšího opláštění.

Návod k párování

Pomocí následujících kroků můžete sušičku připojit ke své síti.

Otevření uživatelské úrovně

- Na displeji přístroje zvolte položku menu Provozovatel.
- Zvolte položku menu Přístup přes kód.
- Zadejte 3místný kód uživatele.

Vytvoření síťového připojení prostřednictvím WPS

- V menu Uživatelská úroveň zvolte položku menu Externí použití.
- Potom zvolte položku menu Výběr KOM-modulu.
- Pokud používáte externí komunikační modul, zvolte položku menu Externí modul Professional.
Jinak zvolte položku menu Interní modul Domácnost.
- Zvolte Wi-Fi.
- Zvolte Vytvořit.
- Zvolte způsob připojení Přes WPS.
- Nyní na svém routeru stiskněte tlačítko WPS a potom potvrďte na displeji přístroje tlačítkem OK.

Nyní se spustí časovač. Naváže se síťové spojení prostřednictvím WPS.

Přístroj je teď úspěšně připojený.

- Potvrďte pomocí OK.

Vytvoření síťového připojení prostřednictvím přístupového bodu Soft-AP

- V menu Uživatelská úroveň zvolte položku menu Externí použití.
- Potom zvolte položku menu Výběr KOM-modulu.
- Pokud používáte externí komunikační modul, zvolte položku menu Externí modul Professional.
Jinak zvolte položku menu Interní modul Domácnost.
- Zvolte Wi-Fi.
- Zvolte Vytvořit.
- Zvolte způsob připojení Přes Soft-AP.
- Potvrďte tlačítkem OK a řiďte se pokyny v externí aplikaci.

Vytvoření síťového připojení prostřednictvím kabelu LAN

- V menu Uživatelská úroveň zvolte položku menu Externí použití.
- Potom zvolte položku menu Výběr KOM-modulu.
- Pokud používáte externí komunikační modul, zvolte položku menu Externí modul Professional.
Jinak zvolte položku menu Interní modul Domácnost.
- Propojte pak přístroj datovým kabelem se svým routerem/přepínačem. Router/přepínač musí být připojený k internetu.

Přístroj je teď úspěšně připojený.

Technické údaje

Systémové požadavky na WLAN



- WLAN 802.11b/g/n
- pásmo 2,4 GHz
- šifrování WPA/WPA2
- aktivován DHCP
- multicastDNS/Bonjour/aktivováno IGMP Snooping
- otevřené porty 443, 80, 53 a 5353
- IP DNS serveru = IP standardního Gateway/routeru
- využití mesh/repeateru: stejné SSID a heslo jako standardní Gateway/router
- SSID musí být trvale viditelné

Systémové požadavky na LAN

- aktivován DHCP
- multicastDNS/Bonjour/aktivováno IGMP Snooping
- otevřené porty 443, 80, 53 a 5353
- IP DNS serveru = IP standardního Gateway/routeru

Intenzita signálu WLAN – orientační hodnoty

Intenzita signálu WLAN je jen přibližná orientační hodnota. Spolehlivý údaj není možný. Intenzita signálu WLAN se dá zjistit přes MDU nebo přímo na přístroji.

intenzita signálu WLAN		význam
MDU	 *	
76–100 %	3/3**	provoz zpravidla spolehlivě možný
51–75 %	2/3	
26–50 %	1/3	provoz zpravidla možný
1–25 %	0/3	provoz zpravidla nespolehlivě možný
0 %		provoz nemožný

* Zobrazuje se na přístroji

** Počet čárek  3/3–0/3

Intenzita signálu může být narušena mnoha vlivy, např.:

- osoby v místnosti
- otevřené nebo zavřené dveře
- přemístěné předměty
- měnící se zdroje rádiového signálu nebo poruchy
- další zařízení s Bluetooth nebo rádiovou technikou WLAN

výška	1020 mm
šířka	700 mm
hloubka	763 mm
hloubka při otevřených dvířkách	1248 mm
hmotnost	75 kg
objem bubnu	180 l
maximální množství naplnění	10 kg (hmotnost suchého prádla)
délka připojovacího kabelu	1600 mm
napájecí napětí	viz typový štítek
jmenovitý příkon	viz typový štítek
jištění	viz typový štítek
výkon žárovky	viz typový štítek
udělené zkušební značky	viz typový štítek
max. zatížení podlahy za provozu	883 N
použité normy k bezpečnosti výrobku	dle EN 10472, EN 60335
hladina hlukových emisí na pracovišti dle EN ISO 11204/11203	< 70 dB re 20 µPa
kmitočtové pásmo	2,4000–2,4835 GHz
maximální vysílaný výkon	< 100 mW

EU prohlášení o shodě

Miele tímto prohlašuje, že sušička typu PT012 odpovídá směrnici 2014/53/EU.

Úplný text prohlášení o shodě EU je dostupný na jedné z následujících internetových adres:

- Na www.miele.de/professional/index.htm v „Produkte“, „Download“
- Na <http://www.miele.de/professional/gebrauchsanweisungen-177.htm> uvedením názvu produktu nebo výrobního čísla

Bezpečnostné pokyny a varovné upozornenia	48
Rozšírená dokumentácia	48
Bezpečnostné opatrenia pri zápachu plynu.....	49
Miesto inštalácie	49
Používanie na stanovený účel.....	49
Predvídateľné chybné používanie	50
Technická bezpečnosť	51
Prevádzkové zásady	52
Príslušenstvo.....	54
Popis prístroja	55
Obsluha sušičky	56
Ovládací panel	56
Senzorové tlačidlá a dotykový displej so senzorovými tlačidlami	57
Hlavné menu	57
Menu „☐ Programy“	57
Menu „☆ Obľúbené“	57
Menu „⚙ Používateľ“	57
Príklady obsluhy.....	57
Výberové zoznamy.....	57
Nastavenie číselných hodnôt.....	58
Rolovacie menu.....	59
Opustenie menu	59
Zobrazenie pomoci	60
sušenie	61
1. Dbajte na správne ošetrovanie bielizne.....	61
Pranie pred sušením.....	61
Odstráňte cudzie telesá.....	61
Symboly ošetrovania	61
2. Naplnenie sušičky	62
3. Voľba programu	62
Zapnutie sušičky	62
4. Zvolenie nastavenia programu	63
Voľba stupňa sušenia	63
Voľba extra funkcií	63
5. Spustenie programu	65
Inkasný prístroj (voliteľne)	65
Vyvolanie aktuálnych parametrov programu	65
Doba trvania/prognóza zostávajúceho času.....	65
Koniec programu	66
Koniec programu.....	66
Vybratie bielizne.....	66
Pokyny pre ošetrovanie.....	66
Časovač	67
Predpoklad pre nastavenie časovača.....	67
Nastavenie časovača	67
Čo robiť, keď	68
Pomoc pri poruchách.....	68

Inštalácia	70
Možnosti umiestnenia	70
Čelný pohľad.....	70
Bočný pohľad	70
Zadný pohľad.....	70
Pohľad zhora.....	71
Umiestnenie na sokel.....	71
Umiestnenie.....	72
Preprava sušičky	72
Vyrovnanie	73
Zaistenie sušičky proti kĺzaniu	73
Elektrické pripojenie.....	74
Potrubie privádzaného a odvádzaného vzduchu.....	75
Vetranie a odvzdušňovanie.....	75
Dimenzovanie vedenia odpadového vzduchu	75
Výpočet celkovej dĺžky potrubia	75
Kótovanie prípojky odťahu	77
Odťahové potrubie so zasunutými rúrami.....	78
Odťahové potrubie s Alu-Flex	78
Zberné odťahové potrubie.....	79
Plyn.....	81
Pokyny pre pripojenie a prestavenie	81
Tabuľky	82
Prepojenie so sieťou	86
Návod na párovanie.....	86
Otvorenie užívateľskej úrovne	86
Zriadenie sieťového spojenia cez WPS	86
Zriadenie sieťového spojenia prostredníctvom Soft-AP.....	86
Zriadenie sieťového spojenia pomocou LAN kábla	86
Technické údaje	87
Technické údaje	88
EU prehlásenie o zhode.....	88

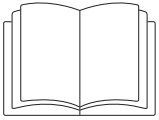

► Bezpodmienečne si prečítajte tento návod na použitie.

Rozšírená dokumentácia

Tento dokument obsahuje základné informácie. Úplný návod na použitie a ďalšie dokumenty k Vášmu prístroju nájdete na internetovej stránke Miele:

<https://www.miele.sk/professional/servis-52.htm>



Na získanie dokumentov potrebujete označenie typu alebo výrobné číslo Vášho profesionálneho prístroja. Tieto údaje nájdete na prístroji na typovom štítku.

Táto sušička zodpovedá predpísaným bezpečnostným ustanoveniam. Nesprávne použitie môže napriek tomu viesť k poškodeniu osôb a vecí.

Skôr ako uvediete sušičku do prevádzky, pozorne so prečítajte návod na použitie. Uvádza sa v ňom dôležité pokyny ohľadne montáže, bezpečnosti, použitia a údržby. Ochráňte tak seba a zabránite škodám na sušičke.

Na základe normy IEC 60335-1 Miele dôrazne upozorňuje na to, aby ste si bezpodmienečne prečítali a dodržiavali kapitolu týkajúcu sa inštalácie sušičky ako aj bezpečnostné upozornenia a výstrahy.

Miele nezodpovedá za škody, ktoré vzniknú v dôsledku nedodržania týchto pokynov. Návod na použitie uschovajte a prenechajte ho prípadnému novému majiteľovi.

Ak budú s manipuláciou sušičky oboznámené ďalšie osoby, je potrebné im sprístupniť tieto bezpečnostné upozornenia a/alebo im ich vysvetliť.

Pri inštalácii sa musia dodržiavať technické pravidlá pre inštaláciu plynu ako aj národné a regionálne stavebné predpisy, predpisy o spaľovaní a predpisy príslušných spoločností dodávajúcich plyn.

Pri plánovaní systému vykurovaného plynom sa obráťte na zodpovednú plynárenskú spoločnosť a okresného kominára.

► V prípade chyby alebo pri čistení a údržbe musí byť nainštalovaný ručný uzatvárací ventil na plyn a uzatváracie zariadenie na plynomerí zatvorené.

► Pred ukončením prác pri uvádzaní do prevádzky, údržbe, prestavbe a oprave je nutné skontrolovať tesnosť všetkých konštrukčných dielov, ktorými je vedený plyn, začínajúc ručným uzatváracím ventilom až po trysku horáka. Obzvlášť je nutné dbať na meracie hrdlá na plynovom ventilu a na horáku. Kontrolu je potrebné vykonať tak pri zapnutom a aj pri vypnutom horáku.

► Raz za rok skontrolujte vizuálne plynové potrubia a plynové zariadenia svojej domovej inštalácie. Rešpektujte pritom požiadavky platné vo Vašej krajine.

Bezpečnostné opatrenia pri zápachu plynu

- Okamžite uhasťte všetky plameň.
- Okamžite zatvorte plynový uzatvárací ventil, plynový uzáver na plynomery alebo hlavný domový uzáver plynu.
- Okamžite otvorte všetky okná a dvere.
- Nemanipulujte s otvoreným ohňom (napr. zápalkami alebo zapaľovačom).
- Nefajčite.
- Do priestoru, v ktorom cítite zápach plynu nevstupujte nikdy s otvoreným svetlom.
- Nevykonávajte žiadne činnosti, pri ktorých sa vytvárajú elektrické iskry (napríklad nevyťahujte elektrické zástrčky, nemanipulujte s elektrickými vypínačmi a nestláčajte zvončeky).
- Ak nemôžete nájsť príčinu zápachu po plyne, hoci sú zatvorené všetky plynové armatúry, zavolajte prosím ihneď príslušný plynárenský podnik.

Ak budú s manipuláciou prístroja oboznámené ďalšie osoby, je potrebné im sprístupniť tieto bezpečnostné upozornenia a/alebo im ich vysvetliť.

Miesto inštalácie

Plynom vyhrievané sušičky **nesmú** byť prevádzkované v jednej miestnosti s čistiacimi strojmi, ktoré pracujú s rozpúšťadlami obsahujúcimi perchloretylén alebo chlórované flórovodíky (feróny). Unikajúce výpary sa pri spaľovaní rozkladajú na kyselinu solnú, čím vyvolávajú nepríjemné následné škody na bielizni a prístroji. Pri umiestnení v oddelených miestnostiach nesmie dochádzať k výmene vzduchu medzi týmito miestnosťami.

V miestnostiach s ohniskom musí byť dostatočný prívod a odvod vzduchu. Každý plynom vyhrievaný prístroj je potrebné považovať za ohnisko (nezávisle od plynového výkonu).

Pri umiestnení propán-butánom vyhrievaných prístrojov pod úroveň zeme sa musí prevádzkovateľ zariadenia postarať o potrebné zariadenia zabezpečujúce prívod a nútený odvod vzduchu podľa „Technických pravidiel pre propán-bután“ (TRF).

Vetracie miestností je bezchybné, keď pri maximálnom plameni v príslušných ohniskách nedochádza k podtlaku, hoci sú ich spaliny mechanicky odsávané. Takto je zabezpečené maximálne spaľovanie plynu a dokonalé odvádzanie spalín.

Otvory pre prívod a odvod vzduchu nesmú byť uzatvárateľné.

 Pred dokončením prác pri uvádzaní do prevádzky, údržbe, prestavbe a opravách je potrebné skontrolovať tesnosť všetkých komponentov vedúcich plyn, od ručného uzatváracieho ventilu až po trysku horáka.

Obzvlášť je nutné dbať na meracie hrdlá na plynovom ventile. Kontrolu je potrebné vykonať tak pri zapnutom a aj pri vypnutom horáku.

Používanie na stanovený účel

- ▶ Sušička je určená na umiestnenie v priemyselných oblastiach.
- ▶ Sušička je určená výlučne na sušenie textílií vypraných vo vode, ktoré výrobca na etikete označil ako vhodné na sušenie v sušičke. Použitie na iné účely môže byť nebezpečné. Miele neručí za škody spôsobené použitím proti danému účelu alebo chybnou obsluhou.
- ▶ Táto sušička nie je určená na prevádzkovanie v exteriéri.
- ▶ Táto sušička sa nesmie prevádzkovať na nestabilných miestach (napr. na lodiach).
- ▶ Neumiestňujte Vašu sušičku do miestností ohrozených mrazom. Už teploty okolo bodu mrazu ovplyvňujú funkčnosť prístroja. Prípustná teplota miestnosti sa smie pohybovať medzi 2 °C a 40 °C.

sk - Bezpečnostné pokyny a varovné upozornenia

- ▶ Ak je práčka prevádzkovaná v priemyselnej oblasti, potom ju smie obsluhovať len zaučený/ zaškolený personál. Ak je prístroj prevádzkovaný vo verejne prístupnom priestore, musí prevádzkovateľ zaistiť jej bezpečné používanie.
- ▶ Osoby, ktoré vzhľadom k svojim fyzickým, zmyslovým a psychickým schopnostiam, alebo kvôli neskúsenosti alebo neznalosti nie sú schopné sušičku bezpečne obsluhovať, nesmú ju používať bez dohľadu alebo pokynov zodpovednej osoby.
- ▶ Deti mladšie ako osem rokov sa nesmú samé pohybovať v blízkosti sušičky, iba ak sú pod stálym dozorom.
- ▶ Deti staršie ako osem rokov môžu sušičku obsluhovať bez dozoru len vtedy, ak im bola jeho obsluha vysvetlená tak, že ho dokážu bezpečne používať. Deti musia byť schopné rozoznať a chápať možné nebezpečenstvo v prípade chybnjej obsluhy.
- ▶ Deti nesmú bez dozoru čistiť sušičku, ani vykonávať jej údržbu.
- ▶ Dávajte pozor na deti, ktoré sa zdržujú v blízkosti sušičky. Nikdy im nedovoľte, aby sa so sušičkou hrali.
- ▶ Táto sušička sa môže prevádzkovať aj vo verejných priestoroch.
- ▶ Iné použitie ako je vyššie uvedené sa považuje za rozpor a vylučuje ručenie výrobcom.

Predvídateľné chybné používanie

- ▶ Na sušičke nerobte žiadne zmeny, ktoré neboli výslovne povolené spoločnosťou Miele.
 - ▶ Neporušujte plomby na častiach, ktoré boli zapečatené spoločnosťou Miele. Ak sa tieto plomby musia porušiť kvôli oprave alebo prestavbe, musia sa po kontrole obnoviť.
 - ▶ Neopierajte sa o dvierka sušičky. Inak sa sušička môže prevrátiť a môžete sa zraniť Vy alebo iné osoby.
 - ▶ Na čistenie sušičky sa nesmie používať vysokotlakový čistič a ani prúd vody.
 - ▶ Na sušičke sa musí vykonávať pravidelná a odborná údržba. V inom prípade sa nedajú vylúčiť straty výkonu, poruchy funkcie a nebezpečenstvo požiaru.
 - ▶ V blízkosti sušičky neskladujte ani nepoužívajte benzín, petrolej alebo iné ľahko vznietiteľné látky. Nebezpečenstvo požiaru a výbuchu!
 - ▶ Privádzajte k sušičke čistý čerstvý vzduch a nie vzduch nasýtený chlóróm, flórom alebo inými výparmi z rozpúšťadiel. Nebezpečenstvo požiaru!
 - ▶ Pretože hrozí nebezpečenstvo požiaru, nesmú byť textilie alebo produkty nikdy sušené, ak
 - nie sú vyprané.
 - nie sú dostatočne vyčistené od oleja, tuku a iných zvyškov (napr. bielizeň z kuchyne alebo kozmetická bielizeň so zvyškami oleja, tuku a krému). Pri nedostatočne vyčistenej textílii hrozí nebezpečenstvo požiaru samovznietením bielizne, dokonca aj po ukončení procesu sušenia a mimo sušičky.
 - s horľavými čistiacimi prostriedkami alebo zvyškami acetónu, alkoholu, benzínu, petroleja, kerozínu, vosku, odstraňovača vosku alebo chemikálií (môže sa to týkať napr. mopov, podlahových handier a prachoviek)
 - so zvyškami obsahujúcimi tužidlo a lak na vlasy a odlakovač, alebo podobnými zvyškami.
- Silne znečistené textilie preto perte obzvlášť dôkladne: zvyšte množstvo pracieho prostriedku a zvolte vysokú teplotu prania. V prípade pochybností operte takéto textilie viac krát.
- ▶ Nebezpečenstvo pomliaždenia alebo porezania na pántoch plniacich dvierok ako aj na kryte pre priestor zachytávania vlákien. Používajte výlučne určené úchyty a rýchlouzávery.
 - ▶ Pred vyberaním bielizne sa vždy presvedčte, či bubon stojí. Nikdy nesiahajte do ešte sa otáčajúceho bubna.
 - ▶ **Varovanie:** Sušičku nikdy nevypínajte pred ukončením programu sušenia. Len ak sa všetka bielizeň okamžite zo sušičky vyberie a tak rozloží, že sa môže odvádzať teplo.

Technická bezpečnosť

► Sušičku smie nainštalovať len autorizovaný servis Miele alebo autorizovaný odborný personál.

► Pred umiestnením a sprevádzkovaním skontrolujte sušičku na vonkajšie viditeľné poškodenia. Poškodená sušička sa nesmie inštalovať a/alebo uvádzať do prevádzky.

► Na sušičke nerobte žiadne zmeny, ktoré neboli výslovne povolené spoločnosťou Miele.

► Z bezpečnostných dôvodov nepoužívajte predlžovacie káble (nebezpečenstvo požiaru v dôsledku prehriatia).

► Sušička nesmie byť prevádzkovaná v jednej miestnosti s čistiacimi strojmi, ktoré pracujú s rozpúšťadlami obsahujúcimi perchloretylén alebo chlórované flórovodíky (feróny). Unikajúce výpary sa pri spaľovaní rozkladajú na kyselinu solnú, čím vyvolávajú nepríjemné následné škody na bielizni a prístroji. Pri umiestnení v oddelených miestnostiach nesmie dochádzať k výmene vzduchu medzi týmito miestnosťami.

► Nebezpečenstvo požiaru v dôsledku ovládateľnej zásuvky. Táto sušička sa nesmie prevádzkovať na regulovanej zásuvke (napr. s časovým spínačom alebo na elektrickom zariadení s vypínaním pri zaťažení v špičke). Ak je stornovaná ochladzovacia fáza sušičky, hrozí samovznietenie bielizne.

► Elektrická bezpečnosť tejto sušičky je zabezpečená len vtedy, keď je pripojená k systému s ochranným vodičom, nainštalovaným podľa predpisov. Je veľmi dôležité, aby bolo splnenie tohto základného požiadavku prekontrolované a v prípade pochybností bola elektrická inštalácia budovy preverená kvalifikovaným odborníkom. Miele nezodpovedá za škody spôsobené chýbajúcim alebo prerušeným ochranným vodičom.

► Sušička je len vtedy elektricky odpojená od siete, ak

- je elektrická zástrčka vytiahnutá.
- sú hlavný spínač alebo elektrické poistky (v mieste inštalácie) vypnuté.

► Aby bolo možné sušičku kedykoľvek odpojiť od elektrického napätia je nevyhnutný stály prístup k sieťovej zástrčke. Obsluha musí vedieť skontrolovať z každého prístupového miesta že je sieťová zástrčka ešte odpojená.

► Ak je plánované pevné elektrické pripojenie, musí byť v mieste inštalácie stále prístupné zariadenie umožňujúce odpojenie všetkých pólov sušičky od napájacieho napätia.

► Keď je poškodený pripojovací elektrický kábel, musí byť tento vymenený servisnou službou Miele, aby užívateľ nebol vystavený nebezpečenstvu.

► Sušičky s poškodenými ovládacími prvkami alebo izoláciou sa nesmú prevádzkovať pokiaľ nebudú opravené.

► Neodborne vykonané opravy môžu užívateľa vystaviť nepredvídateľnému nebezpečenstvu, za ktoré Miele neručí. Opravy smie vykonávať len autorizovaný odborný personál Miele, inak pri následných škodách nevzniká nárok na záruku.

► Chybné diely sa smú nahrádzať len originálnymi náhradnými dielmi Miele. Len pri týchto dieloch ručí Miele za to, že spĺňajú v plnom rozsahu bezpečnostné požiadavky.

► Sušičku používajte len vtedy, keď sú namontované všetky odoberateľné vonkajšie kryty a tým neexistuje žiaden prístup k častiam prístroja pod napätím alebo k otáčajúcim sa časťami.

► Počas sušenia sa silno zahrieva sklo a rám plniacich dvierok. Uvedomte si, že aj bielizeň môže byť tiež horúca, ak sa vyberie zo sušičky pred koncom programu.

► V prípade nedodržania času alebo pri neodbornej údržbe sa nedajú vylúčiť straty výkonu, poruchy funkcie a nebezpečenstvo požiaru.

► V prípade poruchy alebo pri čistení a ošetrovaní musí byť sušička odpojená od elektrického napätia. Sušička je odpojená od elektrického napätia len keď

- je prerušené sieťové pripojenie
- je vypnutá poistka od inštalácie budovy, alebo
- sú úplne vyskrutkované skrutkovacie poistky inštalácie budovy.

sk - Bezpečnostné pokyny a varovné upozornenia

- ▶ Táto sušička sa nesmie prevádzkovať na nestabilných miestach (napr. na lodiach).
- ▶ Dodržte pokyny v kapitole „Inštalácia“ ako aj v kapitole „Technické údaje“.
- ▶ Sušička sa môže prevádzkovať len vtedy, keď je nainštalované vzduchové potrubie a je zabezpečené dostatočné vetranie priestoru.
- ▶ Odťahové potrubie nesmie byť nikdy zavedené do niektorého z nasledujúcich komínov alebo šacht:
 - dymové alebo odťahové komíny, ktoré sú v prevádzke
 - šachty, ktoré slúžia na odvetranie inštalovaných miestností ohniskom
 - komíny využívané tretími osobami

Ak sa dym alebo spaliny preťahujú späť, hrozí nebezpečenstvo otravy.

- ▶ Kontrolujte pravidelne vzduchovú priechodnosť a bezchybnú funkčnosť všetkých častí odťahového potrubia (napr. potrubie v múre, vonkajšie mreže, oblúky alebo ohyby atď.). Prípadne ich vyčistite. Ak sa v odťahovom potrubí usadili uvoľnené vlákna, tieto bránia vo vyfukovaní vzduchu a tým bezchybnej funkcii sušičky.

Ak je už k dispozícii použité odťahové potrubie, musí byť skontrolované skôr ako sa nainštaluje na sušičku.

V odťahovom potrubí nesmie byť podtlak.

- ▶ Hrozí nebezpečenstvo zadusenía a otravy spätným nasatím spalín, ak je nainštalovaný plynový prietokový ohrievač, plynové kúrenie, pec na uhlie s pripojením na komín a podobne v tej istej miestnosti alebo v byte, prípadne v susedných priestoroch a podtlak je 4 Pa alebo viac.

Podtlaku v priestore inštalácie môžete zabrániť, keď nasledujúcimi opatreniami zabezpečíte dostatočné vetranie miestnosti (príklady):

- Zabudujte neuzatvárateľné vetracie otvory vo vonkajšej stene.
- Použite okenný spínač, takže sušičku je možné zapnúť len pri otvorenom okne.

Bezpečné prevádzkovanie ako aj zabránenie podtlaku 4 Pa alebo viac je potrebné nechať si potvrdiť Vaším odborníkom na komíny.

- ▶ Pri inštalácii viacerých sušičiek na jedno zberné odťahové potrubie sa musí pre každú sušičku nainštalovať priamo do zberného potrubia spätná klapka.

Pri nedodržaní sa môžu sušičky poškodiť a ich elektrická bezpečnosť je znížená!

- ▶ Dodržte upozornenia v kapitole "Inštalácia odťahového potrubia".
- ▶ Vzduchová štrbina medzi spodnou stranou sušičky a podlahou sa nesmie zmenšiť lištami sokla, kobercovou podlahou s vysokým vlasom a pod..
- ▶ Do priestoru vyklápania plniacich dvierok sušičky sa nesmú inštalovať žiadne uzamykateľné, posuvné alebo opačne nasadené dvere.
- ▶ Táto sušička je z dôvodu zvláštnych požiadaviek (napr. kvôli teplote, vlhkosti, chemickej odolnosti, odolnosti voči oderu a vibráciám) vybavená špeciálnou žiarovkou. Táto špeciálna žiarovka sa smie používať len na stanovený účel. Nie je vhodný na osvetlenie miestnosti. Výmenu smie vykonať len kvalifikovaný odborník poverený firmou Miele alebo servisná služba Miele.

- ▶ V mieste inštalácie sa odporúča namontovať tepelne uzatváracie zariadenie.
- ▶ Ak sú plynom vyhrievané prístroje všeobecne prístupné, potom je nutné preveriť, či je potrebné nasadiť kontrolný snímač prietoku plynu.

Prevádzkové zásady

- ▶ Neopierajte sa o dvierka sušičky. Inak sa sušička môže prevrátiť a môžete sa zraniť Vy alebo iné osoby.
- ▶ Po každom praní zavrite plniace dvierka. Takto môžete zabrániť tomu, aby
 - sa deti nepokúšali vliezť do sušičky alebo si v nej ukryť predmety.
 - sa do sušičky nedostali malé zvieratá.

sk - Bezpečnostné pokyny a varovné upozornenia

- ▶ Na čistenie sušičky sa nesmie používať vysokotlakový čistič a ani prúd vody.
 - ▶ Udržujte priestor v ktorom sa nachádza sušička vždy čistý bez prachu a uvoľnených vlákien. Čiastočky nečistôt v nasatom vzduchu spôsobujú upchatie. Môže dôjsť k poruche a hrozí nebezpečenstvo požiaru.
 - ▶ Sušička sa nesmie prevádzkovať bez filtra na zachytávanie vlákien alebo s poškodeným filtrom na zachytávanie vlákien. Môžu vzniknúť poruchy funkcií. Vlákna upchávajú prívod vzduchu, vyhrievanie a odťahové potrubie, čo môže spôsobiť požiar. Sušičku okamžite odstavte a vymeňte poškodený filter na zachytávanie vlákien.
 - ▶ Filter na zachytávanie vlákien sa musí pravidelne čistiť.
 - ▶ Aby pri sušení nedochádzalo k poruchám funkcie:
 - Po každom sušení vyčistite plochu filtra na zachytávanie vlákien.
 - Ak na displeji zasvieti výzva, potom sa musí vždy filter na zachytávanie vlákien a vzduchové cesty dodatočne čistiť.
 - ▶ Pretože hrozí nebezpečenstvo požiaru, nesmú byť textilie alebo produkty nikdy sušené, ak
 - nie sú vyprané.
 - nie sú dostatočne vyčistené od oleja, tuku a iných zvyškov (napr. bielizeň z kuchyne alebo kozmetická bielizeň so zvyškami oleja, tuku a krému). Pri nedostatočne vyčistenej textílii hrozí nebezpečenstvo požiaru samovznietením bielizne, dokonca aj po ukončení procesu sušenia a mimo sušičky.
 - s horľavými čistiacimi prostriedkami alebo zvyškami acetónu, alkoholu, benzínu, petroleja, kerozínu, vosku, odstraňovača vosku alebo chemikálií (môže sa to týkať napr. mopov, podlahových handier a prachoviek)
 - so zvyškami obsahujúcimi tužidlo a lak na vlasy a odlakovač, alebo podobnými zvyškami.
- Silne znečistené textilie preto perte obzvlášť dôkladne: zväčšte množstvo pracieho prostriedku a zvolte vysokú teplotu prania. V prípade pochybností operte takéto textilie viac krát.
- ▶ Neumiestňujte Vašu sušičku do miestností ohrozených mrazom. Už teploty okolo bodu mrazu ovplyvňujú funkčnosť prístroja. Prípustná teplota miestnosti sa smie pohybovať medzi 2 °C a 40 °C.
 - ▶ Všetky predmety sa musia z vreciek bielizne určenej na sušenie odstrániť (napr. zapalovače, zápalky, kľúče).
 - ▶ **Varovanie:** Sušičku nikdy nevypínajte pred ukončením programu sušenia. Len ak sa všetka bielizeň okamžite zo sušičky vyberie a tak rozloží, že sa môže odvádzať teplo.
 - ▶ Nebezpečenstvo požiaru v dôsledku ovládateľnej zásuvky. Táto sušička sa nesmie prevádzkovať na regulovanej zásuvke (napr. s časovým spínačom alebo na elektrickom zariadení s vypínaním pri zaťažení v špičke). Ak je stornovaná ochladzovacia fáza sušičky, hrozí samovznietenie bielizne.
 - ▶ Program je ukončený vstupom do fázy ochladzovania. Fáza ochladzovania nasleduje pri mnohých programoch, aby sa zabezpečilo, že bielizeň zostane pri jednej teplote, pri ktorej sa nepoškodí (napr. zabránenie samovznieteniu bielizne). Bielizeň odoberte zo sušičky vždy všetku a ihneď po ochladzovacej fáze.
 - ▶ Zmäkčovací prostriedok alebo podobné produkty by sa mali používať tak, ako je to popísané v pokynoch.
 - ▶ V blízkosti sušičky neskladujte ani nepoužívajte benzín, petrolej alebo iné ľahko vznietiteľné látky. Nebezpečenstvo požiaru a výbuchu!
 - ▶ Privádzajte k sušičke čistý čerstvý vzduch a nie vzduch nasýtený chlóróm, flórom alebo inými výparmi z rozpúšťadiel. Nebezpečenstvo požiaru!

sk - Bezpečnostné pokyny a varovné upozornenia

► Pre prístroje z nereze platí:
nerezové povrchy sa nesmú dostať do kontaktu s tekutým chlórrom alebo čistiacimi prostriedkami obsahujúcimi chlórnan sodný a s dezinfekčnými prostriedkami. Pôsobenie týchto prostriedkov môže vyvolať na nerezi koróziu.
Agresívne výpary roztokov chlórových bielidiel môžu taktiež spôsobiť koróziu.
Nenechávajte preto otvorené nádoby s týmito prostriedkami v bezprostrednej blízkosti prístrojov!

Príslušenstvo

► Príslušenstvo sa smie namontovať alebo zabudovať len ak je výslovne povolené spoločnosťou Miele. V prípade montáže a zabudovania iných častí zaniká záruka a / alebo ručenie poskytované spoločnosťou Miele.
► Dbajte na to, aby bol Miele podstavec, ktorý je možné dokúpiť vhodný pre túto sušičku.

 Miele nezodpovedá za škody, ktoré vzniknú v dôsledku nedodržania bezpečnostných pokynov a varovných upozornení.

Odstavenie sušičky

► Ak budete sušičku vyradovať, zničte najprv zámok dverí. Zabráňte tak tomu, že sa deti uzamknú a ich život bude ohrozený.

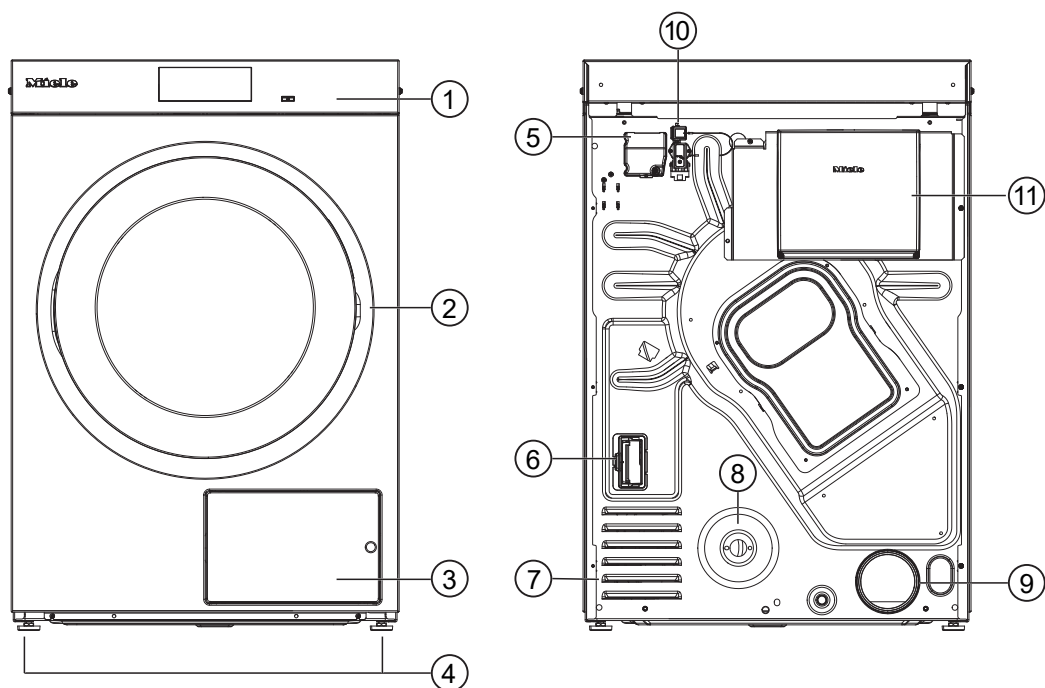

PDR 910 (vyhrievané plynom)



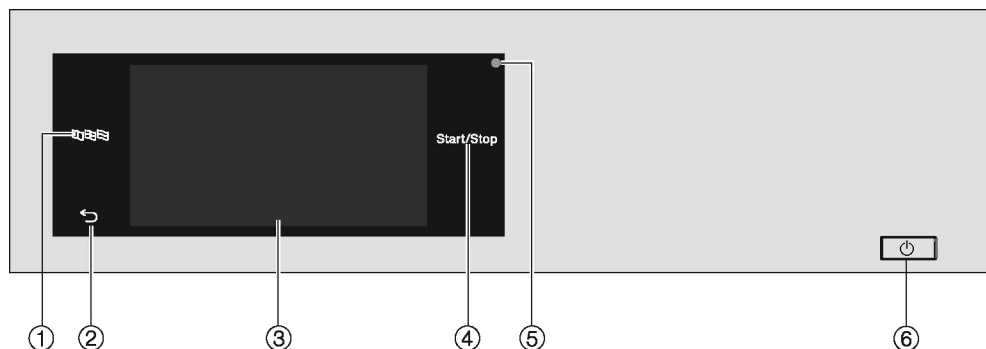

- ① ovládací panel s dotykovým displejom
- ② dvierka
- ③ kryt filtra na zachytávanie vlákien
- ④ 4 výškovo nastaviteľné skrutkovacie nohy
- ⑤ Elektrické pripojenie
- ⑥ zásuvka pre komunikačný modul
- ⑦ nasávacie otvory pre sušiaci vzduch
- ⑧ prípojka plynu 1/2" nach ISO 7-1
- ⑨ odťahové hrdlo Ø 100 mm
- ⑩ Pripojenie pre komunikačný box
- ⑪ Komunikačný box (voliteľný)
Na vytvorenie spojenia s externým systémom

Ovládací panel



- ① **senzorové tlačidlo jazyk** 
Na zvolenie aktuálneho jazyka pre obsluhu
Po skončení programu sa jazyk automaticky vráti na jazyk nastavený v užívateľskej úrovni.
- ② **senzorové tlačidlo späť** 
Návrat v menu o jednu úroveň.
- ③ **dotykový displej**
- ④ **senzorové tlačidlo** Start/Stop
Spustí zvolený program sušenia a stornuje spustený program. Akonáhle bliká senzorové tlačidlo, je možné spustiť zvolený program.
- ⑤ **optické rozhranie**
Slúži servisnej službe na prenos dát.
- ⑥ **tlačidlo** 
Pre zapnutie a vypnutie sušičky. Podľa programovania v prevádzkovej úrovni sa z dôvodu šetrenia energie sušička automaticky vypína. K vypnutiu dôjde po nastaviteľnej dobe po skončení programu/ochrany proti pokrčeniu alebo po zapnutí, pokiaľ sa nevykoná ďalšia obsluha.

Senzorové tlačidlá a dotykový displej so sensorovými tlačidlami

Senzorové tlačidlá ,  a *start/stop* ako aj sensorové tlačidlá na displeji reagujú na dotyk prstov. Každý dotyk je potvrdený tónom tlačidla. Hlasitosť tónu tlačidiel môžete zmeniť alebo vypnúť (viď kapitola „Užívateľská úroveň“).

Ovládací panel so sensorovými tlačidlami a dotykový displej môžete špicatými alebo ostrými predmetmi, ako napr. ceruzkami poškrabať. Ovládacieho panelu sa dotýkajte len prstami.

Hlavné menu

Po zapnutí sušičky sa na displeji zobrazí hlavné menu. Z hlavného menu sa dostanete do všetkých dôležitých submenu.

Dotykom sensorového tlačidla  sa kedykoľvek vrátite do hlavného menu. Predtým nastavené hodnoty sa neuložia.

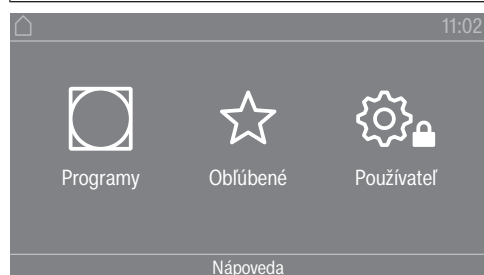

Hlavné menu

Menu „ Programy“

V tomto menu môžete voliť programy sušenia.

Menu „ Oblíbené“

V tomto menu môžete vybrať 1 obľúbený program z celkovo 12 obľúbených programov. Programy sušenia v menu Oblíbené môže prevádzkovateľ upraviť a uložiť (viď kapitola „Používateľská úroveň“, odstavec „Oblíbené programy“).

Menu „ Používateľ“

V užívateľskej úrovni môžete elektroniku sušičky prispôbiť meniacim sa požiadavkám (viď kapitola „Používateľská úroveň“).

Príklady obsluhy

Výberové zoznamy

Listovanie v menu „ Programy“ (jednoduchý výber)

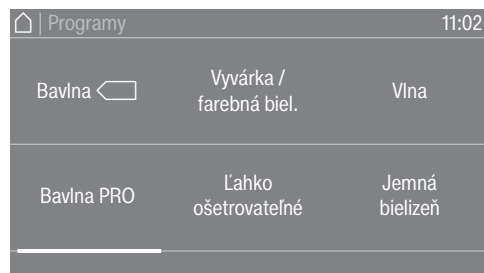

- Ak chcete listovať v menu, položte prst na dotykový displej a pohybuje prstom doľava alebo doprava.

sk - Obsluha sušičky

Oranžová otočná lišta v spodnej časti displeja indikuje, že nasledujú ďalšie možnosti voľby.

- Na zvolenie požadovaného programu sušenia sa prstom dotknete názvu programu.

Displej prejde teraz do základného menu zvoleného programu.

Menu „Extra funkcie“ (viacnásobný výber)

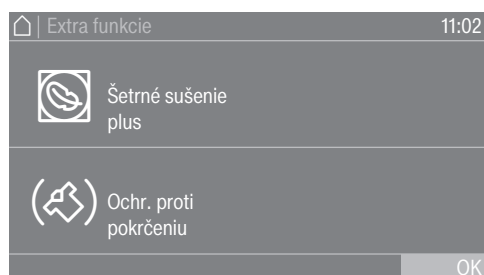

Ak chcete zvoliť jednu alebo niekoľko *extra funkcií*, dotknite sa požadovaných *extra funkcií* prstom.

Aktuálne zvolené *extra funkcie* sa označia oranžovým. Na opätovné zrušenie *extra funkcie* túto *extra funkciu* znovu stlačte.

Nastavenie číselných hodnôt

V niektorých menu môžete nastaviť hodnoty číslíc. Číselné hodnoty môžete nastavovať potiahnutím prsta po displeji smerom nahor alebo nadol.

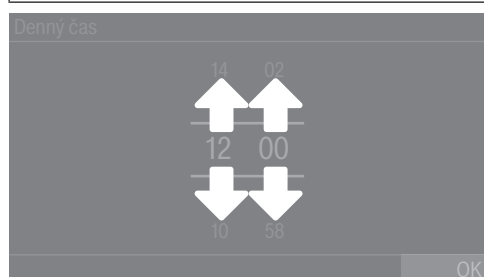

- Položte prst na číslicu, ktorú chcete zmeniť.
- Pre nastavenie požadovanej číslice posúvajte prst nahor alebo nadol.
- Nastavenú číselnú hodnotu potvrdte stlačením sensorového tlačidla OK.

Tip: V niektorých nastaveniach je možné hodnotu v závislosti rozsahu hodnoty a veľkosti kroku nastaviť tiež pomocou bloku číslic. Keď len krátko stlačíte číslice, zobrazí sa blok číslic. Akonáhle zadáte platnú hodnotu, je sensorové tlačidlo OK označené na zeleno.



- Zatláčte krátko prstom na čísla medzi oboma pásikmi. Zobrazí sa blok číslic.



- Pre zadanie číselnej hodnoty stlačte číslice na pravej strane a každú potvrdte pomocou OK.

Rolovacie menu

V rolovacom menu si môžete nechať zobrazit' rôzne informácie (napr. k programu sušenia).

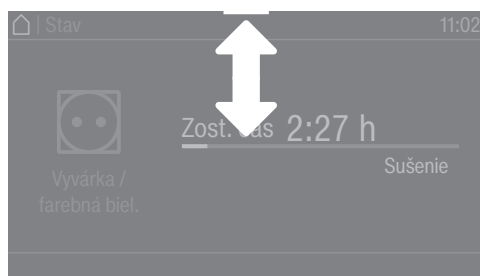

Ak sa na hornom okraji obrazovky v strede displeja zobrazí oranžový prúžok, môžete si nechať zobrazit' rolovacie menu. Dotknite sa prúžka a potiahnite prstom po displeji smerom dole.

Ak chcete rolovacie menu opäť zatvoriť, stlačte oranžový prúžok a prejdite prstom na displeji smerom hore.

Opustenie menu

- Stlačte senzorové tlačidlo ↵, aby ste sa dostali k predchádzajúcej obrazovke. Všetky zadania, ktoré ste doteraz vykonali a nepotvrdili pomocou OK sa do pamäti neuložia.

Zobrazenie pomoci

Pri niektorých menu sa zobrazuje Nápoveda v spodnom riadku displeja.

- Ak potrebujete ďalšie informácie k aktuálnemu menu, stlačte senzorové tlačidlo Nápoveda.

Na displeji sa zobrazia ďalšie informácie.

- Stlačte senzorové tlačidlo ↵, aby ste sa vrátili k predchádzajúcej obrazovke.

1. Dbajte na správne ošetrovanie bielizne

Pranie pred sušením

Veľmi silne znečistené textílie perte obzvlášť dôkladne. Použite dostatočné množstvo pracieho prostriedku a zvolte vysokú teplotu. V prípade pochybností operte takéto textílie viac krát.

⚠ Ak boli na čistenie bielizne použité priemyselné chemikálie, sušička sa nesmie používať na sušenie chemicky čistenej bielizne.

Nové, tmavé a farebné textílie perte zvlášť dôkladne a oddelene. Nesušte tmavé a farebné textílie spolu so svetlými textíliami. Tieto textílie môžu pri sušení farbiť (aj plastové časti v sušičke). Taktiež sa môžu na textílie dostať iné farebné vlákna.

Odstráňte cudzie telesá







Uistite sa pred sušením, že sa v bielizni nenachádzajú žiadne cudzie telesá.

⚠ Poškodenia nevyloženými cudzími telesami v bielizni. Cudzie telesá v bielizni sa môžu roztaviť, zhorieť alebo vybuchnúť. Odstráňte z bielizne všetky cudzie predmety (napr. dávkovacie pomôcky pracích prostriedkov, zapalovače atď.).

Skontrolujte na textílii/bielizni, či sú bezchybné lemy a švy. Takto môžete zabrániť vypadávaniu náplne textílií, ktorá môže spôsobiť požiar. Pri podprsenkách prišite alebo odstráňte uvoľnené kostice.

⚠ Nebezpečenstvo požiaru chybným použitím a obsluhou. Bielizeň môže horieť a zničiť sušičku a okolitý priestor. Prečítajte si a dodržujte kapitolu „Bezpečnostné pokyny a varovné upozornenia“.

Symbyly ošetrovania

Sušenie	
	normálna/vyššia teplota
	znížená teplota*
* Zvolte Šetrné sušenie.	
	nevhodné pre sušičku
žehlenie a mangľovanie	
	veľmi horúce
	horúce
	teplé
	nežehliť/nemangľovať

2. Naplnenie sušičky

Naplnenie sušičky bielizňou

Textílie sa môžu poškodiť.
Pred naplnením si najprv prečítajte kapitolu „1. Dbajte na správne ošetrovanie bielizne“.

- Otvorte dvierka.
- Naplňte sušičku bielizňou.

Nebezpečenstvo poškodenia pricviknutou bielizňou.
Textílie môžu byť pri zatváraní pricviknuté dvierkami a poškodené.
Pri zatváraní dbajte na to, aby ste žiadnu bielizeň nepricvikli v otvore dvierok.

Nepreplňujte bubon. Bielizeň sa môže opotrebovať a zhorší sa výsledok sušenia. A musíte počítať s väčším pokrčením bielizne.

Zatvorenie dvierok

⚠ Poškodenie pricviknutím.
Textílie sa môžu poškodiť pricviknutím pri zatváraní dvierok.
Pri zatváraní dvierok dbajte na to, aby ste žiadnu bielizeň nepricvikli v otvore dvierok.

- Dvierka zatvorte miernym pribuchnutím.

3. Voľba programu

Zapnutie sušičky

- Stlačte tlačidlo .

Rozsvieti sa uvítacia obrazovka.

Existujú rôzne možnosti, ako zvoliť program sušenia z menu.

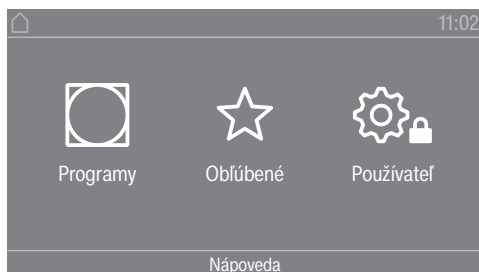

- Stlačte senzorové tlačidlo  Programy.

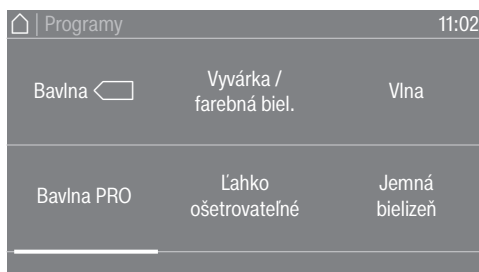

- Prechádzajte prstom doľava, pokým sa nezobrazí požadovaný program.
 - Stlačte senzorové tlačidlo programu.
- Displej prejde do základného menu programov sušenia.

Alternatívne môžete zvoliť program cez zoznam obľúbených programov.

Prednastavené programy v ☆*Obľúbené je možné meniť cez užívateľskú úroveň.

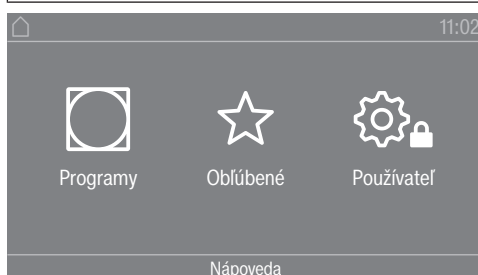

- Stlačte senzorové tlačidlo ☆*Obľúbené.

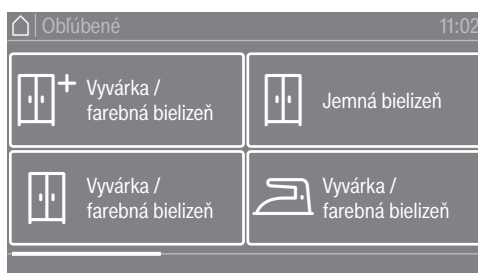

- Prechádzajte prstom doľava, pokiaľ sa nezobrazí požadovaný program.
- Stlačte požadovaný program.

Displej prejde do základného menu programov sušenia.

4. Zvolenie nastavenia programu

Voľba stupňa sušenia

Predvolený stupeň sušenia môžete pri mnohých programoch zmeniť. V závislosti od programu môžete zvoliť rôzne stupne sušenia.

Voľba extra funkcií

Programy sušenia je možné doplniť rôznymi extra funkciami. Niektoré extra funkcie sú voliteľné len pri určitých programoch sušenia.

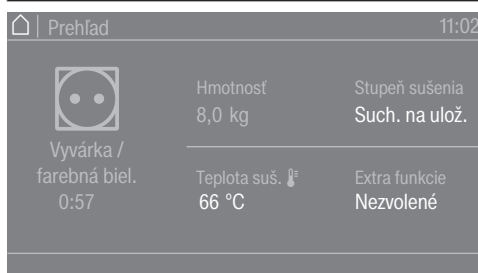

- Stlačte senzorové tlačidlo Extra funkcie.

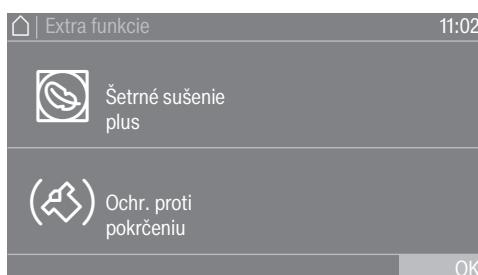

- Stlačte senzorové tlačidlo požadovanej extra funkcie.

sk - sušenie

- Potvrďte potom len pomocou OK, ak je to ponúknuté na displeji. Symbol pre želanú extra funkciu (☞ alebo ☞) svieti.

☞ Šetrný

Citlivé textilie (so symbolom pre ošetrovanie ☞, napr. z akrylu) sa sušia s nižšou teplotou a dlhšiu dobu.

☞ Šetrné sušenie plus

Citlivé textilie sa sušia s menšími mechanickými pohybmi a s nižšou teplotou sušenia.

☞ Ochr. proti pokrčeniu

Bubon sa po skončení programu otáča v závislosti od zvoleného programu v špeciálnom rytme. Otáčanie pomáha zabrániť pokrčeniu na konci programu.

Z výroby je ochrana proti pokrčeniu vypnutá. Možné je ju zapnúť v užívateľskej úrovni s variabilnou dobou trvania až do 12 hodín. Toto nastavenie nájdete v užívateľskej úrovni v menu Technológia/Ochr. proti pokrčeniu.

5. Spustenie programu

Inkasný prístroj (voliteľne)

Ak je k dispozícii inkasný systém, dbajte na výzvy k platbe na displeji.

Možná strata peňazí otvorením plniacich dvierok alebo pri stornovanom programe.

Podľa nastavenia môže dôjsť pri inkasnom prístroji otvorením plniacich dvierok k strate peňažnej hodnoty.

Po spustení programu neotvárajte dverka.

Nestornujte prebiehajúci program sušenia.

Spustenie programu

Akonáhle je možné spustiť program, pomaly bliká sensorové tlačidlo *start/stop*.

■ Stlačte sensorové tlačidlo *start/stop*.

Ak bol zvolený čas predvoľby štartu, zobrazuje sa na displeji.

Po uplynutí času predvoľby štartu alebo ihneď po štarte sa spustí program sušenia. Na displeji sa zobrazuje zostávajúci čas.

Vyvolanie aktuálnych parametrov programu

Počas chodu programu môžete prostredníctvom rolovacieho menu pozrieť parametre aktuálneho programu sušenia (napr. stupeň sušenia, hmotnosť náplne, zvolené extra funkcie, teplotu sušenia).

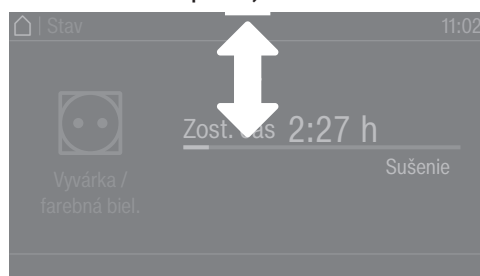

■ Po vyvolaní rolovacieho menu prejdite v čase prebiehajúceho programu prstom zhora nadol.



V rolovacom menu sa zobrazujú parametre programu sušenia.

■ Na opätovné zatvorenie rolovacieho menu prejdite prstom zdola nahor alebo zatlačte sensorové tlačidlo ↵.

Doba trvania/prognóza zostávajúceho času

Doba trvania programu je závislá od množstva, druhu a zvyškovej vlhkosti bielizne. Preto sa doba trvania programu so stupňom sušenia môže rozlišovať alebo „preskočiť“. Elektronika sušičky so schopnosťou učenia sa počas priebehu programu prispôsobuje. Zobrazovaná doba trvania programu sa stále upresňuje.

Pri prvých použitých programoch sa zobrazovaný čas môže značne líšiť od reálnej zostávajúcej doby sušenia. Častejším vykonávaním príslušného programu sa znižuje rozdiel medzi prognózovanou a dosiahnutou dobou. Ak sa v niektorom programe sušia náplne rôznych veľkostí, môže ukazovateľ zostávajúcej doby indikovať len približný čas.

Koniec programu

Koniec programu

Po konci programu sa bielizeň ochladzuje. Fáza ochladzovania sa na displeji zobrazuje hlášením Koniec / ochladzovanie. Bielizeň je možné odobrať.

Ovládanie sa v prípade potreby môže naprogramovať tak, že až po ubehnutí ochladzovacej fázy sa zobrazí upozornenie na koniec programu (Používateľská úroveň/Technológia/Režim fázy ochladzovania).

Po uplynutí fázy ochladzovania a úplnom ukončení programu sušenia sa zobrazí hlásenie Koniec.

Sušička sa po nastavenom čase po skončení programu automaticky vypne.

Ak bola zvolená extra funkcia Ochr. proti pokrčeniu (☞)*, tak sa bubon po skončení programu naďalej otáča v intervaloch. Tým sa minimalizuje vytváranie záhybov, keď nie je možné vybrať bielizeň ihneď.

* Ochrana proti pokrčeniu je z výroby vypnutá a je možné ju aktivovať v užívateľskej úrovni.

Vybratie bielizne

- Otvorte dvierka.
- Bubon úplne vyprázdňte.

Zabudnutá bielizeň v bubne by sa mohla poškodiť v dôsledku presušenia.

Z bubna vždy vyberte všetku bielizeň.

- Vypnite sušičku stlačením tlačidla .

Pokyny pre ošetrovanie

Na tejto sušičke musíte vykonávať pravidelnú údržbu, obzvlášť pri trvalej prevádzke. Dodržujte pokyny v kapitole „Čistenie a ošetrovanie“.

Časovač

Predpoklad pre nastavenie časovača

Musí byť aktivovaná Predvoľba štartu v položke Ovládanie / zobrazenie v menu Používateľská úroveň, aby bolo možné navoliť Časovač. Pomocou Časovača môžete zvoliť čas pre spustenie programu alebo čas skončenia programu.

Nastavenie časovača

- Stlačte senzorové tlačidlo Časovač.
- Zvoľte voľbu Koniec o, Štart o alebo Štart o.
- Nastavte hodiny a minúty a potvrdte ich senzorovým tlačidlom OK.

Pomoc pri poruchách

Problém	Príčina a odstránenie
Displej ostane tmavý.	Sušička nemá prúd. <ul style="list-style-type: none"> ■ Skontrolujte sieťovú zástrčku, hlavný spínač a poistky (v mieste inštalácie).
Kondenzát uniká z neočakávaného miesta.	Odtok je znečistený. <ul style="list-style-type: none"> ■ Skontrolujte odtok a prípadne ho očistite. K odtoku je prístup cez zadnú klapku v oblasti podlahy.
Efektivita sušičky klesá.	V sušičke je znečistené sitko na uvoľnené vlákna. <ul style="list-style-type: none"> ■ Skontrolujte sitko na uvoľnené vlákna, či nie je znečistené a poprípade ho vyčistite. <p>Nedostatočné vetranie</p> <ul style="list-style-type: none"> ■ Zabezpečte, aby otvor pre nasávanie vzduchu a odťahové potrubie neboli uzatvorené alebo zatarasené predmetmi. <p>Vysoká teplota v miestnosti (>45 °C)</p> <ul style="list-style-type: none"> ■ Zabezpečte vždy dostatočné vetranie miesta inštalácie. ■ V prípade potreby napojte sušičku na externý prívod čerstvého vzduchu a odvod.
Vankúše plnené perím spôsobujú pri sušení zápach.	Perie má vlastnosť šíriť pri zahriatí viac alebo menej silné vlastné a cudzie pachy. <ul style="list-style-type: none"> ■ Zápach sa po vysušení prirodzeným prevetraním zmenší.
Bielizeň zo syntetických vlákien je po sušení staticky nabitá.	Syntetika má sklony k statickému náboju. <ul style="list-style-type: none"> ■ Použitý zmäkčovací prostriedok v poslednom plákaní počas prania môže zmenšiť statický náboj.
Vytvorili sa vlákna	Vlákna na textílii, ktoré vznikli hlavne odieraním pri nosení alebo sčasti praním sa uvoľnili. Namáhanie v sušičke je skôr menšie. <p>Vlákna sú zachytávané sitkami a filtrom jemných častíc je možné ich jednoduchým spôsobom odstrániť.</p> <ul style="list-style-type: none"> ■ Vid' kapitola „Čistenie a ošetrovanie“.
Proces sušenia trvá veľmi dlho alebo je dokonca prerušený.	Pravdepodobne budete opäť vyzvaní vyčistiť vzduchové cesty/vedenie. <ul style="list-style-type: none"> ■ Preverte prosím všetky možné príčiny, tak ako je to ďalej popísané. <p>Je upchané sitko na zachytávanie vlákien.</p> <ul style="list-style-type: none"> ■ Odstránenie vlákien. <p>Vedenie vzduchu je napr. upchané vlasmi.</p> <ul style="list-style-type: none"> ■ Vyčistite priestor vedenia vzduchu. ■ Kryt v časti plnenia môžete zložiť, aby ste pod nimi vyčistili priestor vedenia vzduchu. <p>Odťahové vedenie alebo jeho ústie je napr. upchané vlasmi a vláknami.</p>

Problém	Príčina a odstránenie
	<ul style="list-style-type: none"> ■ Skontrolujte a vyčistite všetky časti odťahového vedenia (napr. potrubie v múre, vonkajšie mreže, oblúky alebo ohyby atď.). <p>Prívod vzduchu je nedostatočný, pretože je miestnosť príliš malá.</p> <ul style="list-style-type: none"> ■ Počas sušenia otvorte dvere alebo okná, aby prúdil vzduch. <p>Textílie neboli dostatočne odstredené.</p> <ul style="list-style-type: none"> ■ V budúcnosti odstredujte textílie v práčke na vyšších otáčkach. <p>Sušička je preplnená.</p> <ul style="list-style-type: none"> ■ Zohľadnite maximálne množstvo náplne na program sušenia. <p>Z dôvodu kovových zipsov nemôže byť stupeň vlhkosti bielizne presne stanovený.</p> <ul style="list-style-type: none"> ■ Nabudúce otvorte zipsy. ■ Ak sa problém opäť vyskytne, sušte textílie s dlhými zipsami len programom teplý vzduch.
V bubne sa tvorí kondenzát.	<p>Sušička je inštalovaná na zberné odťahové potrubie.</p> <ul style="list-style-type: none"> ■ Sušička sa môže inštalovať do zberného potrubia len so spätnou klapkou. ■ Kontrolujte pravidelne spätnú klapku na poruchu a v prípade potreby ju vymeňte.

Možnosti umiestnenia

Čelný pohľad

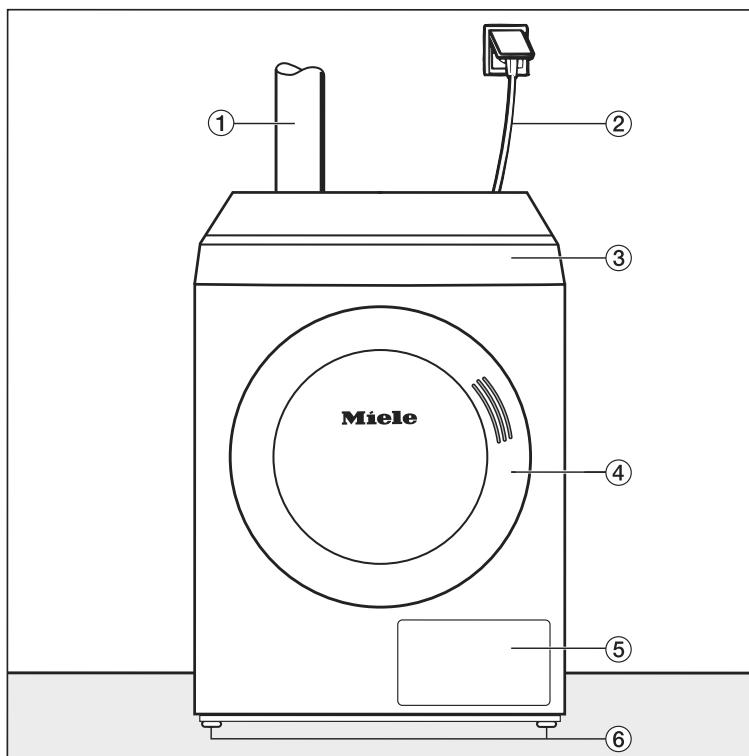

- | | |
|--|--|
| ① odťahové potrubie | ④ dverka |
| ② vedenie elektrického pripojenia | ⑤ kryt filtra na zachytávanie vlákien |
| ③ ovládací panel s dotykovým displejom | ⑥ štyri výškovo nastaviteľné skrutkovacie nohy |

Bočný pohľad

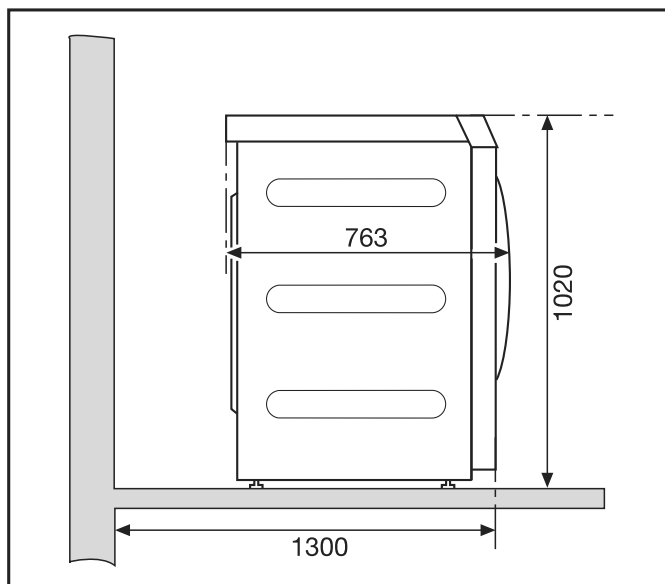

Zadný pohľad

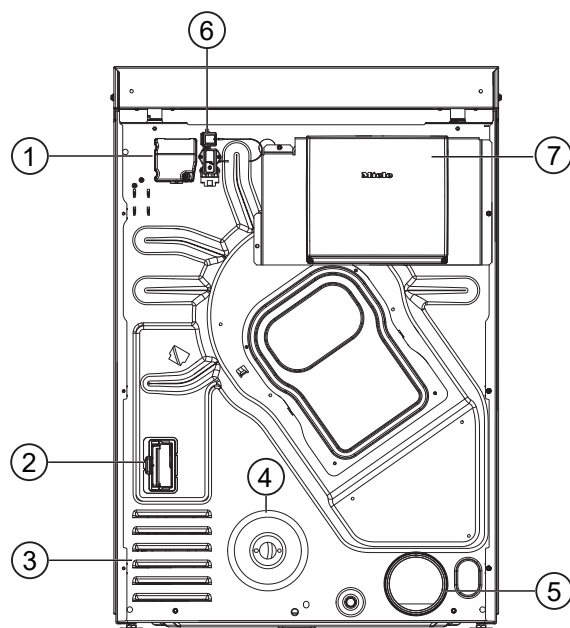

- ① Elektrické pripojenie
- ② zásuvka pre komunikačný modul
- ③ nasávacie otvory pre sušiaci vzduch
- ④ prípojka plynu 1/2" nach ISO 7-1
- ⑤ odťahové hrdlo Ø 100 mm
- ⑥ Pripojenie pre komunikačný box
- ⑦ Komunikačný box (voliteľný)
Na vytvorenie spojenia s externým systémom

Pohľad zhora

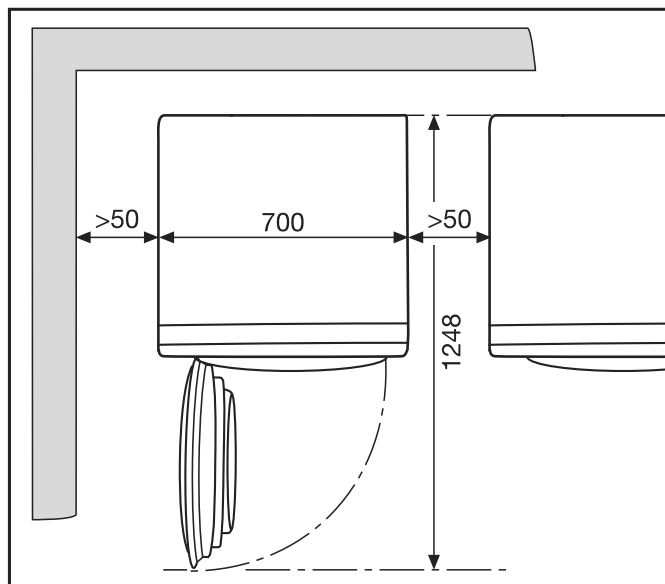

Umiestnenie na sokel

Ako príslušenstvo na dokúpenie dostanete rozličné Miele sokle.

⚠ Riziko poranenia a poškodenia v dôsledku chýbajúceho upevnenia sušičky.

Nezabezpečená sušička umiestnená na podstavci sa môže zošmyknúť a spadnúť z podstavca.

Ak je sušička umiestnená na podstavci, musí byť zabezpečená proti sklznutiu.

Podstavec musí byť pripevnený k podlahe.

Umiestnenie

Preprava sušičky

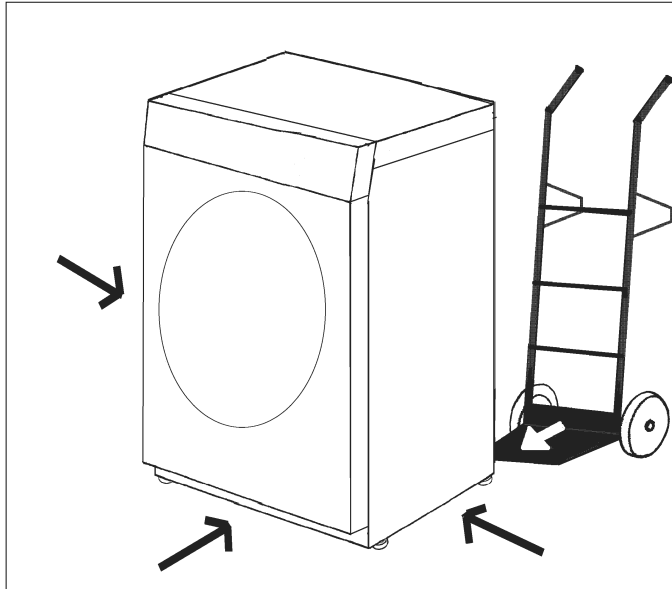

Sušičku prepravte na miesto inštalácie pomocou vhodnej prepravnej pomôcky (napr. ručného vozíka).

⚠ Nebezpečenstvo prevrátenia sa sušičky.

Pri preprave sušičky hrozí riziko jej prevrátenia.

Pri preprave sušičky dbajte na jej stabilitu.

Vyrovnanie



Do priestoru otvárania dverok sušičky sa nesmú inštalovať žiadne uzamykateľné, posuvné alebo opačne nasadené dvere.

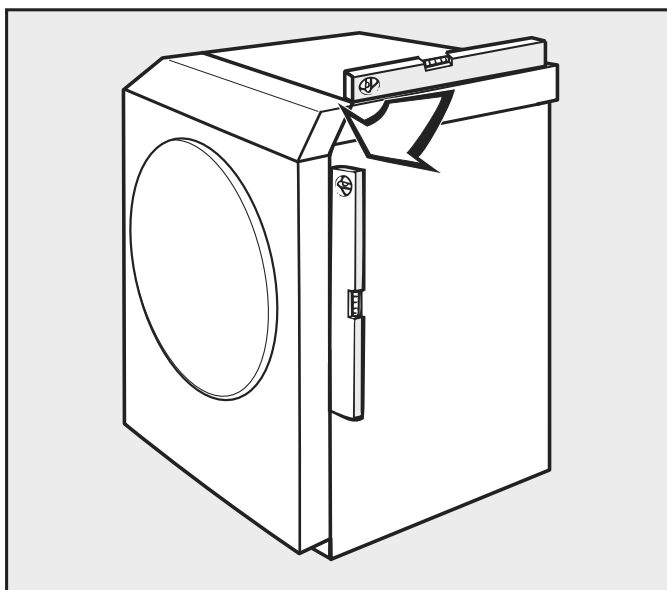

Sušička musí stáť kolmo a pevne a tým bude zabezpečená pre bezpečnú prevádzku.

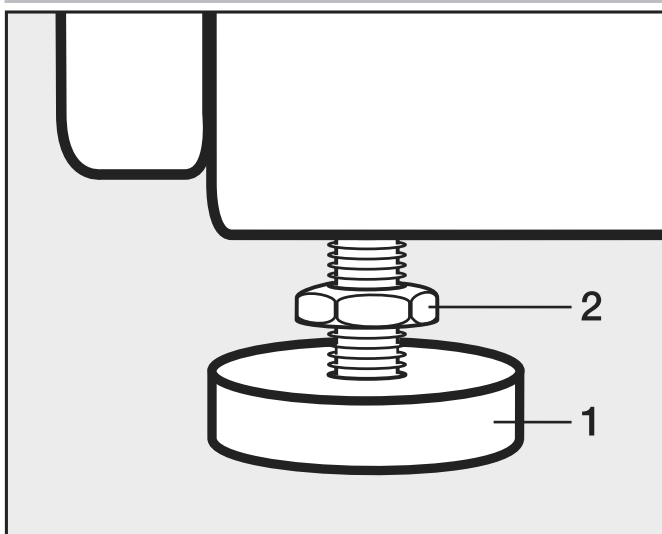

- Uvoľnite skrutky ventilátora (2).
- Nerovnosti podlahy je možné vyrovať vyskrutkovaním nôh (1).
- Skrutky (2) pevne zatočte.

Zaistenie sušičky proti kĺzaniu



Chýbajúcim upevnením o dno hrozí nebezpečenstvo úniku plynu pri sušičkách vyhrievaných plynom.

Posunutím plynom vyhrievanej sušičky sa môže poškodiť potrubie plynu a dôjsť k úniku plynu.

Upevnite plynom vyhrievané sušičky po umiestnení vždy vhodným upevňovacím materiálom o dno.

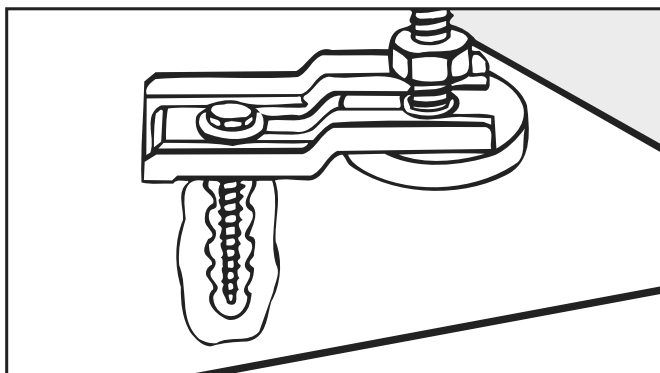

Sušičku zaistíte na skrutkových nožičkách pomocou upínacích pásov (príslušenstvo).

Elektrické pripojenie

Táto sušička je opatrená pripojovacím káblom bez zástrčky.

⚠ O menovitom príkone a príslušnom istení informuje typový štítok. Porovnajete údaje na typovom štítku s parametrami elektrickej siete.

Prístroj môže byť pripojený len k elektrickej inštalácii vykonanej podľa VDE 0100 alebo národných miestnych ustanovení.

Toto pripojenie smie urobiť len odborný elektrikár.

Sušičku je možné pripojiť vhodnou zástrčkou.

Pri pevnom pripojení musí byť v mieste inštalácie k dispozícii vypnutie všetkých pólov. Za odpojovacie zariadenia sa považujú vypínače so vzdialenosťou kontaktov viac než 3 mm. Patria k nim napríklad ističe vedenia, poistky a stýkače (IEC/EN 60947).

Pri pripojení na elektrickú sieť sa musí dbať na to, že fáza L zo sušičky sa zapojí na fázu L v elektrickej sieti. Neutrálny vodič N zo sušičky sa musí zapojiť na neutrálny vodič N elektrickej siete.

Ak sa pripojenia zamenia, nefunguje detekcia plameňa. Pri vyhrievaní vydáva sušička chybové hlásenie *F98*.

Zástrčné alebo odpojovacie zariadenie musí byť neustále prístupné.

⚠ Ak je sušička odpojená od siete, musí byť odpojovacie zariadenie uzamykatelné alebo miesto odpojenia stále pod kontrolou.

Novú inštaláciu prípoja, zmeny zariadenia alebo kontrolu ochranného vodiča vrátane určenia správneho istenia smie vykonať len odborník s povolením alebo uznaný kvalifikovaný elektrikár, alebo osoby, ktoré sú znalé príslušných VDE predpisov a ovládajú zvláštne požiadavky elektrickej distribučnej spoločnosti.

Ak je na typovom štítku uvedených viac hodnôt napätia, je možné sušičku prepnúť na pripojenie na príslušné vstupné napätie. Toto prepnutie smie vykonať len servisná služba Miele alebo autorizovaná špeciálna predajňa. Pri prepínaní je potrebné dodržať návod na zmenu zapojenia uvedený v schéme zapojenia.

► Ak je podľa miestnych predpisov nutné nainštalovať prúdový chránič (RCD), musí sa použiť chránič typu B (citlivý na všetky prúdy).

Potrubie privádzaného a odvádzaného vzduchu

Vetranie a od- vzdušňovanie

Vzduch potrebný na sušenie je nasávaný z miestnosti, kde je prístroj umiestnený.

Zabezpečte preto dostatočné vetranie miestnosti, napr. neuzatvárateľnými ventilačnými otvormi vo vonkajšej stene.

- Všetky otvory pre prívod a odvod vzduchu musia byť neuzatvárateľné.
- Pri inštalácii strojov vyhrievaných kvapalným plynom pod úrovňou terénu (napr. v pivnici) dbajte na „Technické pravidlá pre kvapalný plyn“.
- Vetranie priestoru je len vtedy bezchybné, keď nedochádza k podtlaku. Zabráňte podtlaku napr. vetracími otvormi vo vonkajšej stene. Tým je zabezpečené, že
 - prebehne úplné odvedenie odpadového vzduchu z tejto sušičky.
 - je daná bezchybná spaľovacia vlastnosť plynu.
- Pre každú sušičku musí byť naplánovaný priemer 237 cm^2 na každý vetrací otvor.

Sušička nasáva vzduch na jej zadnej strane. Preto musí byť zabezpečený dostatočne veľký odstup od steny.

V opačnom prípade nie je zaručený dostatočný prívod vzduchu a funkčnosť sušičky môže byť obmedzená.

Dodržiavajte potrebné vzdialenosti od stien.

Vzduchová štrbina medzi spodnou stranou sušičky a podlahou sa nesmie nikdy zmenšiť (napr. lištami sokla, kobercovou podlahou s vysokým vlasom).

Táto sušička je plynové ohnisko bez poistky proti spätnému prúdeniu, konštrukčné prevedenie B22, s ventilátorom za vyhrievaním.

Dimenzovanie ve- denia odpadového vzduchu

Zmes odpadových plynov plynom vyhrievanej sušičky sa musí jednotlivo vyvieť cez strechu do voľného priestoru.

Pri zberných potrubiach musí mať každá plynová sušička klapku zabráňujúcu spätnému prúdeniu.

Výnimky v konštrukcii potrubia na odvod vzduchu sa musia vykonať v súlade so stavebnými predpismi spolkových krajín. Opýtajte sa okresného kominára.

- Odvody odťahového potrubia pripojte čo najkratšie na výfukový systém.
- Pri pripájaní odťahového potrubia k hrdlu prístroja je potrebné zabezpečiť obzvlášť dobré pripojenie a vzduchotesnosť.
- Používajte len teplotne odolný materiál s odolnosťou minimálne $80 \text{ }^\circ\text{C}$.
- V odťahovom potrubí vzniká kondenzát. Na najhlbšom mieste odťahového potrubia nasadte odvod kondenzátu.

Výpočet celkovej dĺžky potrubia

Odtahové potrubie s ohybmi a rôznymi konštrukčnými dielmi spôsobuje pri odtahu trecí odpor vzduchu. Tento trecí odpor sa vyjadruje ako porovnávacia dĺžka potrubia, **Porovnávacia dĺžka potrubia** vyjadruje aký veľký je odpor napr. jedného kolena v porovnaní s 1 metrom rovnej plastovej rúry (tabuľka I).

Keď spočítate dĺžky porovnávacieho potrubia všetkých častí, získate **celkovú dĺžku potrubia**. Celková dĺžka potrubia hovorí o tom, aký veľký odpor je v celom odtahovom systéme.

Pretože väčší **priemer rúry** znižuje odpor, vyžaduje väčšia celková dĺžka potrubia väčší priemer rúry (tabuľka II).

Postup

1. Zmerajte potrebnú dĺžku rovno položeného odtahového potrubia. Vynásobte túto hodnotu zodpovedajúcou porovnávacou dĺžkou potrubia z **tabuľky I**.
2. Zistite koľko oblúkov a konštrukčných dielov je potrebných. Spočítajte ich porovnateľné dĺžky rúr pomocou **tabuľky I**
3. Spočítajte všetky takto zistené porovnateľné dĺžky rúr: Získate celkovú dĺžku potrubia.
4. Zistite z **tabuľky II**, ktorý priemer rúry je potrebný pre celkovú dĺžku potrubia.

Tabuľka I	
Diely	Porovnávacia dĺžka
Odtahová hadica (Alu-Flex)* / rúra (teplotná odolnosť min. 80°C)	
- 1 m rovno položená/ev. 1 m rovná rúra	1,0 m
- oblúk 45° (polomer ohybu = 0,25 m)	0,6 m
- oblúk 90° (polomer ohybu = 0,25 m)	0,8 m
Použitie murárskej rúry alebo napojenia okna je výnimka pri inštalácii odtahového potrubia. Toto je potrebné vykonať podľa stavebného nariadenia v danej krajine. Informujte sa u príslušného okresného kominárskeho majstra.	
Rúra do steny* alebo napojenie cez okno*	
- s mriežkou	3,8 m
- so spätnou klapkou (kmitajúca klapka)	1,5 m
Spätná klapka	14,3 m
*príslušenstvo na dokúpenie	

Tabuľka II	
Maximálna prípustná celková dĺžka rúry	potrebný priemer
20 m	100 mm
40 m	125 mm
80 m	150 mm

Príklad výpočtu

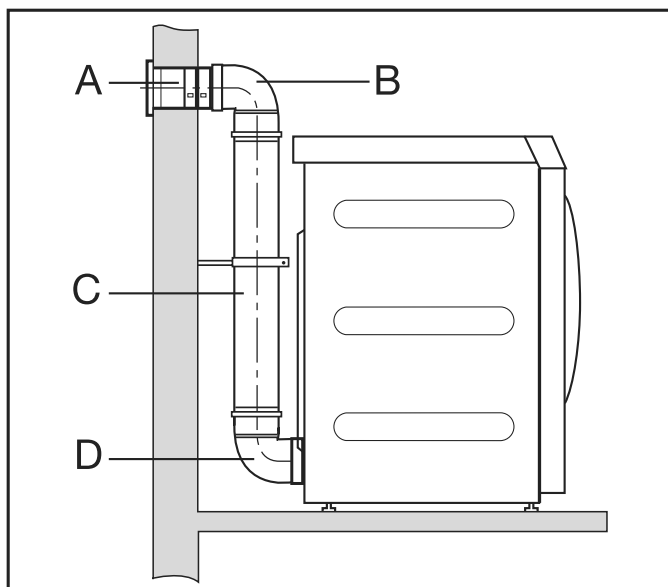

A	murárska rúra, s mriežkou = 1 x 3,8m porovnateľnej dĺžky	= 3,8 m
B/D	2 oblúky, 90 = 2 x 0,8 m porovnávacia dĺžka rúry	= 1,6 m
C	0,5 m rúra = 0,5 x 1 m porovnávacej dĺžky rúry	= 0,5 m
	celková dĺžka rúry	= 5,9 m

Výsledok: Celková dĺžka potrubia je menšia ako 20 m (podľa tabuľky II). Preto stačí priemer rúry 100 mm.

Kótovanie prípojky odľahu

Pohľad zhora

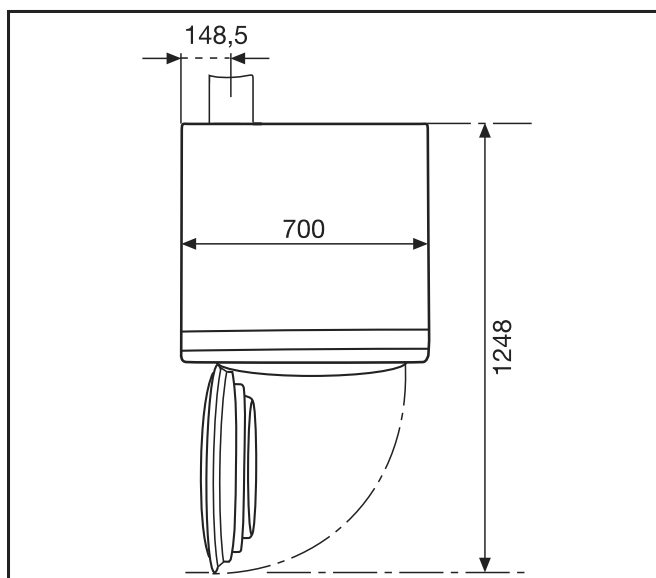

Zadný pohľad

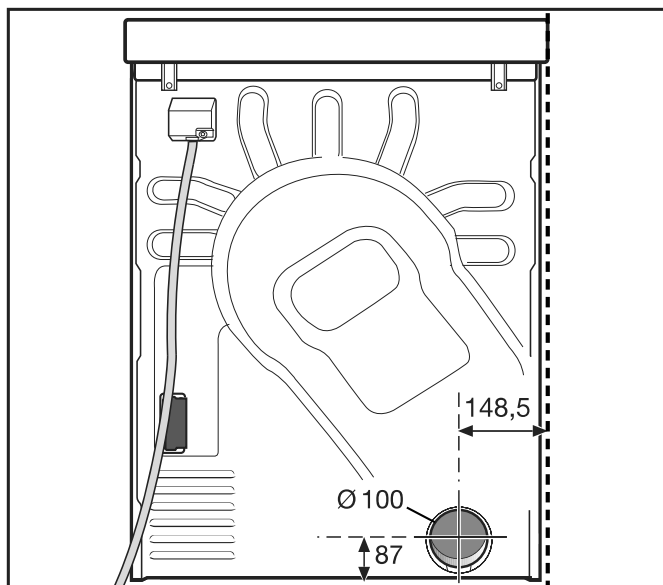

Odťahové potrubie so zasunutými rúrami

Potrebujete

- pripojovacie hrdlo (je priložené).
- rúry a prechodové kusy z obchodu.

Používajte len materiály s teplotnou odolnosťou min 80 °C.

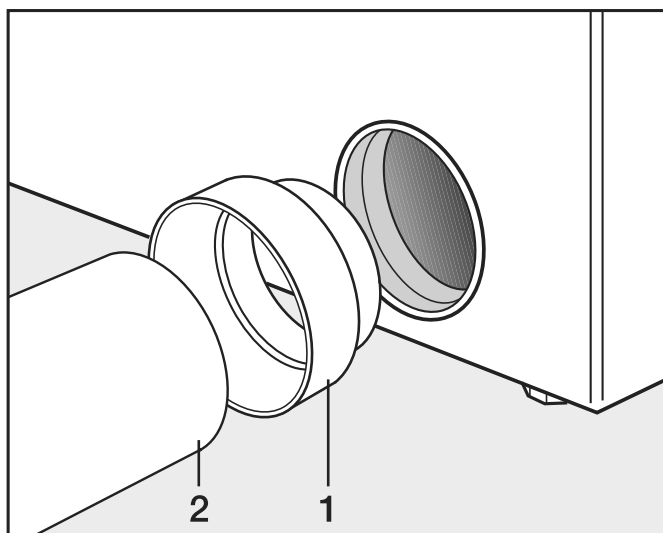

- Inštalujte pripojovacie hrdlo (1) a rúru (2).

⚠ Miesta spojov obtočte tepelne odolnou kovovou páskou.

Odťahové potrubie s Alu-Flex

Potrebujete

- adaptér (je priložený).
- Alu-Flex odťahovú hadicu (príslušenstvo na dokúpenie).

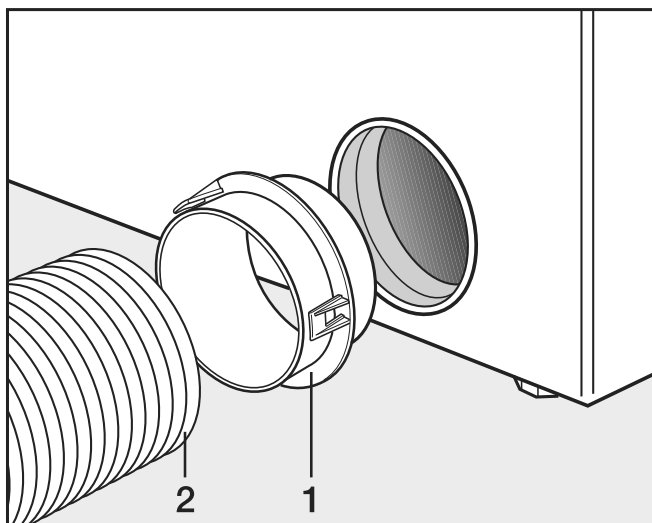

- Nainštalujte adaptér (1) a Alu-Flex odťahovú hadicu (2).



Miesta spojov obtočte tepelne odolnou kovovou páskou.

Zberné odťahové potrubie

Zberné odťahové potrubie je povolené len vo výnimočných prípadoch. Potrubie na odvod spalín musí byť schválené okresným komiárom.



Na každú sušičku musí byť nainštalovaná klapka zabraňujúca spätnému prúdeniu.

V opačnom prípade môže byť sušička poškodená spätno prúdiacim kondenzátom a ovplyvnená elektrická bezpečnosť.

Pri inštalácii od 3 do max. 5 sušičiek sa musí zväčšiť priemer potrubia **D**.

Počet sušičiek	Násobok priemeru potrubia z tabuľky II
3	1,25
4 - 5	1,5

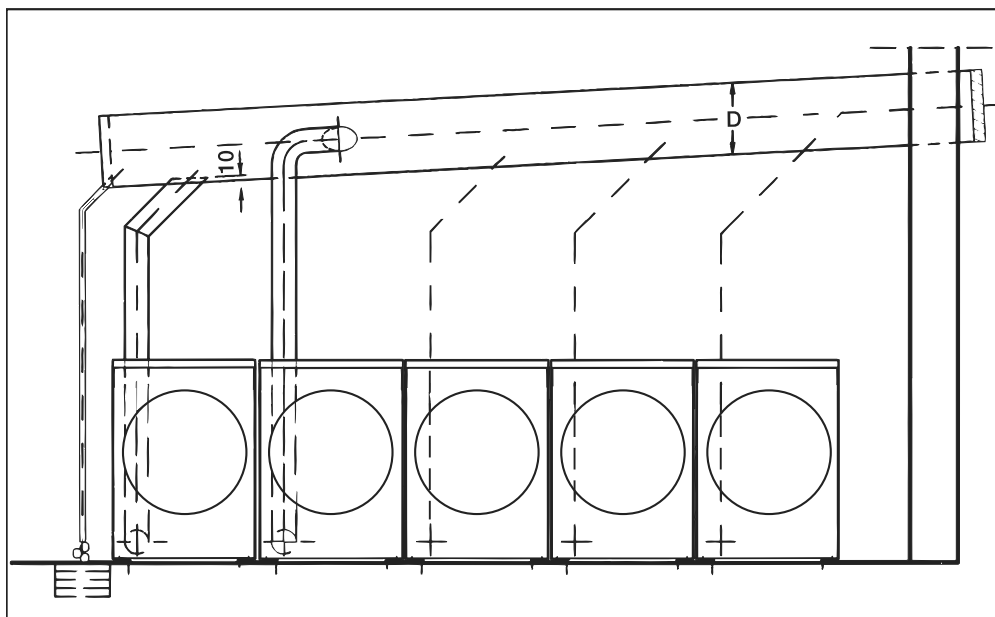

Plyn

Pokyny pre pripojenie a prestavenie

Uzatváracie zariadenie a pripojovacia hadica na prípojku plynu musia byť v mieste inštalácie.

Vhodnú pripojovaciu hadicu je možné dostať v Miele ako príslušenstvo na dokúpenie.

Prvé pripojenie

Prvotné pripojenie musí vykonať licencovaná špecializovaná spoločnosť v súlade s pravidlami platnými v danej krajine.

 Sušička musí byť z výroby vybavená tak, aby mohla byť prevádzkovaná príslušným typom plynu, skupinou plynu a pripojovacím tlakom.

Táto sušička je z výroby stavaná na prevádzku so **zemným plynom E (H), G 20**.

Na typovom štítku sa nachádzajú informácie o vstupnom tlaku plynu a príslušnom tlaku trysky. Porovnajte údaje na typovom štítku s údajmi prevádzkovateľa plynovej siete.

Potrebné nastavenia plynových ventilov sú popísané v návode pre nastavenie a prestavbu.

Prestavenie na iný druh plynu

 Nebezpečenstvo v dôsledku nesprávne vykonaných prác spojených s prestavením.

Prestavovacie práce na sušičke smú vykonávať len autorizovaní odborníci.

Ak sa má sušička prestaviť na iný typ plynu oproti údajom na typovom štítku, dbajte na priložený návod pre nastavenie a prestavbu.

 Nebezpečenstvo výbuchu pri prevádzke netesných plynových sušičiek.

Po ukončení prác hrozí nebezpečenstvo, že bude sušička netesná a bude unikať plyn.

Skontrolujte sušičku na netesnosti po ukončení prác počas uvedenia do prevádzky, pri údržbe, prestavbe a oprave. Obzvlášť je nutné dbať na meracie hrdlá na plynovom ventile. Kontrolu je potrebné vykonať tak pri zapnutom a aj pri vypnutom horáku.

Poradie pri uvedení do prevádzky alebo prestavbe



Skontrolujte, či boli zohľadnené body uvedené v kapitole „Prívod a odvod vzduchu“.

Pri uvádzaní do prevádzky alebo prestavovaní je bezpodmienečne nutné dodržať nasledujúce poradie.

1. Zistíte v plynárenskom podniku druh plynu, skupinu plynu a pripojovací tlak. Porovnajte zistené hodnoty s hodnotami uvedenými na prístroji (viď typový štítok).
2. Skontrolujte a upravte nastavený tlak v tryskách z výroby podľa tabuliek „Nastavené hodnoty pri zemnom plyne“ a „Nastavené hodnoty pre kvapalný plyn“.

3. Prestavujte pri odchýlke skupiny plynu alebo pripojovacím tlaku, podľa pokynov pre pripojenie a prestavenie („Pokyny pre nastavenie a prestavbu plynu“). Potom vymeňte typový štítok. Pri výmene skupiny plynu postupujte podľa priložených pokynov pre nastavenie a prestavbu. Ak nie je k dispozícii nastavovacia a prestavovacia sada, môže sa táto vyžiadať u servisnej služby. Uveďte pritom nasledovné:

- model
- číslo sušičky
- druh plynu
- skupinu plynu
- pripojovací tlak plynu
- Krajina inštalácie

Nastavte tlak trysiek na regulačnom ventile plynu (viď odstavec Nastavovacie hodnoty pri plyne a kvapalnom plyne a návod pre nastavenie a prestavbu).

4. Zapnite všetky existujúce plynové spotrebiče vrátane nainštalovanej sušičky.
5. Zmerajte pripojovací tlak. **Pripojovací tlak musí byť podľa údajov na typovom štítku a podľa návodu pre nastavenie a prestavbu.**

Tabuľky

Požadované množstvo prietoku

	menovité tepelné zaťaženie (Hi)	množstvo prietoku
zemný plyn E	8 kW	0,847 m ³ /h
zemný plyn LL	8 kW	0,985 m ³ /h
propán-bután	7,5 kW	0,571 kg/h

Hodnoty úžitkovej výhrevnosti

Nasledujúce hodnoty úžitkovej výhrevnosti sú určené pre pripojovaciu hodnotu (referenčné hodnoty plynu: teplota 15°C; absolútny tlak: 1013 mbar):

zemný plyn E (G 20)	34,02 MJ/m ³ (Hi)
zemný plyn LL (G 25)	29,25 MJ/m ³ (Hi)
propán-bután (G 31)	46,3 MJ/kg (Hi) hutnosť 1,55 hustota vzduchu: 1,2 kg/m ³

Pripojovacie tlaky plynu

Ak pripojovací tlak zemného plynu klesne pod 15 mbar (napr. v dôsledku poklesu tlaku v prírodnej sieti), je potrebné informovať dodávateľskú spoločnosť.

Krajina	Kategória plynu	Pripojovací tlak zemný plyn (mbar)			Pripojovací tlak propán-bután (mbar)		
		n _p	min _p	max _p	n _p	min _p	max _p
AT	II ₂ H3B/P	20	17	25	50	42,5	57,5
BE	I ₂ E(R)	20	17	25 (Es)	-	-	-
		25	20	30 (Ei)	-	-	-
BG	II ₂ H3B/P	20	17	25	29	25	35
CH	II ₂ H3B/P	20	17	25	50	42,5	57,5
CY	II ₂ H3B/P	20	17	25	29	25	35
CZ	II ₂ H3B/P	20	17	25	29	25	35
DE	II ₂ EL-L3B/P	20	18	25	50	42,5	57,5
DK	II ₂ H3B/P	20	17	25	29	25	35
EE	II ₂ H3B/P	20	17	25	29	25	35
ES	II ₂ H3P	20	17	25	37	25	45
FI	II ₂ H3B/P	20	17	25	29	25	35
FR	II ₂ H3P	20	17	25	37	25	45
GB	II ₂ H3P	20	17	25	37	25	45
GR	II ₂ H3B/P	20	17	25	29	25	35
HR	II ₂ H3B/P	20	17	25	29	25	35
HU	II ₂ H3B/P	25	18	33	50	42,5	57,5
IE	II ₂ H3P	20	17	25	37	25	45
IS	II ₂ H3P	20	17	25	30	25	35
IT	II ₂ H3B/P	20	17	25	30	25	35
LT	II ₂ H3B/P	20	17	25	29	25	35
LU	II ₂ E3B/P	20	17	25	29	25	35
LV	II ₂ H3B/P	20	17	25	29	25	35
MT	I ₃ B/P	-	-	-	29	25	35
NL	II ₂ EK3B/P	20 (E)	17 (E)	25 (E)	29	25	35
		25 (K)	20 (K)	30 (K)			
	II ₂ L3B/P	25	20	30	29	25	35

sk - Inštalácia

Krajina	Kategória plynu	Pripojovací tlak zemný plyn (mbar)			Pripojovací tlak propán-bután (mbar)		
		n _p	min _p	max _p	n _p	min _p	max _p
NO	II ₂ H3B/P	20	17	25	29	25	35
PL	II ₂ E3P	20	17	25	37	25	45
PT	II ₂ H3P	20	17	25	37	25	45
RO	II ₂ H3B/P	20	17	25	29	25	35
SE	II ₂ H3B/P	20	17	25	29	25	35
SI	II ₂ H3B/P	20	17	25	29	25	35
SK	II ₂ H3B/P	20	17	25	29	25	35
TR	II ₂ H3B/P	20	17	25	29	25	35

Hodnoty nastavenia plynu

Model	vyhrievací výkon	priemer trysky	tlak v tryske v mbar				
			2E/2H (AT, BE, BG, CH, CY, CZ, DE, DK, EE, ES, FI, FR, GB, GR, HR, HU, IE, IT, IS, LT, LU, LV, NL, NO, PL, PT, RO, SE, SI, SK, TR)	2LL/2L (DE, NL)	2K* (NL)	3B/P (AT, BG, CH, CY, CZ, DE, DK, EE, ES, FI, GR, HR, HU, LT, LU, LV, MT, NL, NO, RO, SE, SI, SK, TR)	3P (FR, GB, IE, IS, IT, PL, PT)
Zemný plyn PDR 910	6,6/8,0 kW	2,6 mm	4,9/8,3	7,1/12,0	7,1/12,0	-	-
propán bután PDR 910	6,0/7,5 kW	1,8 mm	-	-	-	6,0/9,0	8,0/12,0

* Len pre Holandsko

 Nebezpečenstvo úrazu elektrickým prúdom a zranenie použitím sušičky bez úplného vonkajšieho opláštenia.

Pri zdemontovanom vonkajšom opláštení je možný prístup k súčasťam prístroja pod napätím alebo k otáčajúcim sa častiam.

Po umiestnení sušičky zabezpečte, aby boli opäť namontované všetky zdemontovateľné súčasti vonkajšieho opláštenia.

sk - Prepojenie so sieťou

Návod na párovanie

Pomocou nasledovných krokov môžete sušičku spojiť s Vašou sieťou.

Otvorenie užívateľskej úrovne

- Na displeji jednotky vyberte položku ponuky Používateľ.
- Vyberte položku menu Prístup cez kód.
- Zadajte 3-miestny kód operátora.

Zriadenie sieťového spojenia cez WPS

- Vyberte v menu Používateľská úroveň položku Externé použitie.
- Potom vyberte položku ponuky Voľba KOM modulu.
- Ak používate externý komunikačný modul, vyberte položku ponuky Externý modul -Professional.
V opačnom prípade vyberte položku ponuky Interný modul -domácnosť.
- Zvoľte WiFi.
- Zvoľte Vytvoriť.
- Zvoľte požadovaný spôsob pripojenia Cez WPS.
- Teraz stlačte tlačidlo WPS na routeri a potom na displeji zariadenia potvrdte OK.
Teraz sa spustí časovač. Vytvorí sa sieťové spojenie cez WPS.
Prístroj je teraz úspešne spojený.
- Potvrdte s OK.

Zriadenie sieťového spojenia prostredníctvom Soft-AP

- Vyberte v menu Používateľská úroveň položku Externé použitie.
- Potom vyberte položku ponuky Voľba KOM modulu.
- Ak používate externý komunikačný modul, vyberte položku ponuky Externý modul -Professional.
V opačnom prípade vyberte položku ponuky Interný modul -domácnosť.
- Zvoľte WiFi.
- Zvoľte Vytvoriť.
- Zvoľte požadovaný spôsob pripojenia Cez Soft AP.
- Potvrdte pomocou OK a pokračujte s nariadeniami pre externé použitie.

Zriadenie sieťového spojenia pomocou LAN kábla

- Vyberte v menu Používateľská úroveň položku Externé použitie.
- Potom vyberte položku ponuky Voľba KOM modulu.
- Ak používate externý komunikačný modul, vyberte položku ponuky Externý modul -Professional.
V opačnom prípade vyberte položku ponuky Interný modul -domácnosť.
- Spojte prístroj sieťovým káblom s vašim routerom/Switch. Router/Switch musí byť spojený s internetom.
Prístroj je teraz úspešne spojený.

Technické údaje

Požiadavky systému pre WLAN



- WLAN 802.11b/g/n
- 2,4-GHz-pásmo
- WPA / WPA2 šifrovanie
- DHCP aktivované
- multicastDNS / Bonjour / IGMP Snooping aktivované
- Porty 443, 80, 53 a 5353 voľné
- IP DNS-Server = IP Standard-Gateway/Router
- Mesh-/Repeater-použitie: rovnaké SSID a heslo ako v štandardnom Gateway/Routeri
- SSID musí byť trvalo viditeľné

Požiadavky systému na LAN

- DHCP aktivované
- multicastDNS / Bonjour / IGMP Snooping aktivované
- Porty 443, 80, 53 a 5353 voľné
- IP DNS-Server = IP Standard-Gateway/Router

WLAN- sila signálu - orientačné hodnoty

WLAN sila signálu je len hrubá orientačná hodnota. Záväzné vyjadrenie nie je možné. WLAN silu signálu je možné odčítať cez MDU alebo priamo na prístroji.

WLAN sila signálu		význam
MDU	 *	
76 - 100 %	3/3**	Prevádzka je spravidla spoľahlivá
51 - 75 %	2/3	
26 - 50 %	1/3	Prevádzkovanie je spravidla možné
1 - 25 %	0/3	Prevádzkovanie nie je spravidla povolené
0 %		Prevádzkovanie nie je možné

* Zobrazí sa na prístroji

** Počet stĺpcov  3/3 - 0/3

Sila signálu môže byť rušená mnohými vplyvmi, napr. :

- Osoby v miestnosti
- otvorené alebo zatvorené dvere
- posunuté predmety
- meniace sa rádiové spojenie alebo poruchy
- ďalšie prístroje s bluetooth alebo WLAN technikou

sk - Technické údaje

výška	1020 mm
šírka	700 mm
hĺbka	763 mm
hĺbka pri otvorených dierkach	1248 mm
hmotnosť	75 kg
objem bubna	180 l
max. množstvo naplnenia	10 kg (hmotnosť suchej bielizne)
dĺžka pripojovacieho potrubia	1600 mm
pripojovacie napätie	viď typový štítok
menovitý príkon	viď typový štítok
istenie	viď typový štítok
výkon žiarovky	viď typový štítok
udelené skúšobné značky	viď typový štítok
max. zaťaženie podlahy počas prevádzky	883 N
použité normy pre bezpečnosť produktu	podľa EN 10472, EN 60335
hladina emisií hluku na pracovisku podľa EN°ISO°11204/11203	< 70 dB re 20 µPa
kmitočtové pásmo	2,4000 GHz – 2,4835 GHz
maximálny vysielací výkon	< 100 mW

EU prehlásenie o zhode

Miele týmto prehlasuje, že tento typ sušičky PT012 zodpovedá smernici 2014/53/EU.

Úplný text prehlásenia o zhode EÚ je k dispozícii na nasledujúcej internetovej adrese:

- Na www.miele.de/professional/index.htm pod „Produkte“, „Download“
- Na <http://www.miele.de/professional/gebrauchsanweisungen-177.htm> uvedením názvu produktu alebo výrobného čísla

Υποδείξεις ασφαλείας	91
Διευρυμένη τεκμηρίωση.....	91
Προληπτικά μέτρα σε περίπτωση οσμής αερίου	92
Χώρος τοποθέτησης.....	92
Χρήση σύμφωνα με τους κανονισμούς.....	93
Προβλέψιμη λανθασμένη χρήση.....	93
Τεχνική ασφάλεια.....	94
Σωστή χρήση.....	96
Πρόσθετα εξαρτήματα.....	98
Περιγραφή συσκευής	99
Χειρισμός του στεγνωτηρίου	100
Πίνακας χειρισμού.....	100
Πλήκτρα αφής και οθόνη αφής με πλήκτρα αφής.....	101
Βασικό μενού	101
Μενού «☐ Προγράμματα»	101
Μενού «☆ Αγαπημένα»	101
Μενού «🔒 Ιδιοκτήτης»	101
Παραδείγματα χειρισμού.....	101
Λίστες επιλογών	101
Ρύθμιση αριθμητικών τιμών	102
Αναπτυσσόμενο μενού.....	103
Έξοδος από το μενού	103
Εμφάνιση βοήθειας.....	104
Στέγνωμα	105
1. Υποδείξεις για τη σωστή φροντίδα των ρούχων	105
Πλύση πριν από το στέγνωμα	105
Αφαιρέστε τα ξένα σώματα.....	105
Σύμβολα φροντίδας.....	105
2. Τοποθέτηση ρούχων στο στεγνωτήριο	106
3. Επιλογή προγράμματος.....	106
Ενεργοποίηση στεγνωτηρίου	106
4. Επιλογή ρύθμισης προγράμματος	107
Επιλογή βαθμίδας στεγνώματος	107
Επιλογή πρόσθετων λειτουργιών	107
5. Έναρξη προγράμματος.....	109
Κερματοδέκτης (προαιρετικό).....	109
Εμφάνιση των παραμέτρων του τρέχοντος προγράμματος	109
Διάρκεια προγράμματος/Πρόγνωση υπολειπόμενου χρόνου.....	109
Λήξη προγράμματος	110
Λήξη προγράμματος.....	110
Αφαίρεση ρούχων.....	110
Υποδείξεις φροντίδας.....	110
Χρονόμετρο	111
Προϋπόθεση για τη ρύθμιση του χρονομέτρου	111
Ρύθμιση χρονομέτρου	111
Τι πρέπει να κάνετε, όταν...	112
Βοήθεια για βλάβες.....	112

ei - Πίνακας περιεχομένων

Εγκατάσταση	114
Στοιχεία τοποθέτησης	114
Πρόσοψη.....	114
Πλαϊνή όψη.....	114
Πίσω όψη.....	114
Κάτοψη.....	115
Τοποθέτηση βάσης	115
Τοποθέτηση συσκευής.....	116
Μεταφορά στεγνωτηρίου	116
Ευθυγράμμιση	117
Στερέωση του στεγνωτηρίου έναντι ολίσθησης	117
Ηλεκτρική σύνδεση	118
Αγωγοί εισαγωγής και εξαγωγής αέρα	119
Αερισμός και εξαερισμός	119
Σχεδιασμός της εξαγωγής αέρα.....	120
Υπολογισμός συνολικού μήκους σωλήνα.....	120
Σύνδεση εξαγωγής αέρα – Διαστάσεις	122
Εξαγωγή αέρα με κλειστούς σωλήνες	122
Εξαγωγή αέρα με Alu-Flex.....	123
Πολλαπλή εξαγωγής αέρα	123
Αέριο	125
Υποδείξεις σύνδεσης και μετατροπής	125
Πίνακες.....	126
Σύνδεση σε δίκτυο	130
Οδηγίες σύζευξης	130
Άνοιγμα επιπέδου ρυθμίσεων ιδιοκτήτη	130
Διαμόρφωση σύνδεσης δικτύου με WPS	130
Διαμόρφωση σύνδεσης δικτύου με Soft-AP.....	130
Διαμόρφωση σύνδεσης δικτύου με καλώδιο LAN	130
Τεχνικά χαρακτηριστικά.....	131
Τεχνικά χαρακτηριστικά	132
Δήλωση συμμόρφωσης ΕΕ	132

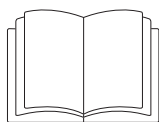

- ▶ Διαβάστε οπωσδήποτε αυτές τις οδηγίες χρήσης.

Διευρυμένη τεκμηρίωση

Το συγκεκριμένο έγγραφο περιέχει βασικές πληροφορίες. Θα βρείτε τις πλήρεις οδηγίες χρήσης καθώς και ενημερωμένα έγγραφα σχετικά με τη συσκευή σας στην ιστοσελίδα της Miele:

<https://www.miele.gr/professional/user-manuals-177.htm>



Για τη ζήτηση των εγγράφων θα χρειαστείτε τον τύπο ή τον αριθμό κατασκευής της συσκευής σας. Τα συγκεκριμένα στοιχεία βρίσκονται στην πινακίδα τύπου της συσκευής.

Αυτό το στεγνωτήριο ανταποκρίνεται πλήρως στις ισχύουσες προδιαγραφές ασφαλείας. Η παραβίαση της σωστής χρήσης της συσκευής είναι επικίνδυνη και για το χειριστή και για τη συσκευή.

Διαβάστε προσεκτικά τις οδηγίες χρήσης, πρίν να θέσετε σε λειτουργία το στεγνωτήριο. Μέσα σ' αυτές υπάρχουν σημαντικές υποδείξεις για την τοποθέτηση, την ασφάλεια, τον χειρισμό και τη συντήρηση της συσκευής. Έτσι προστατεύετε τον εαυτό σας αλλά και τη συσκευή από οποιαδήποτε βλάβη.

Σύμφωνα με τις προδιαγραφές IEC 60335-1 η εταιρεία Miele τονίζει κατηγορηματικά, ότι θα πρέπει οπωσδήποτε να διαβάζετε και να ακολουθείτε το κεφάλαιο για την τοποθέτηση του στεγνωτηρίου καθώς και τις υποδείξεις ασφαλείας.

Ο κατασκευαστής δεν μπορεί να θεωρηθεί υπεύθυνος για βλάβες που προκύπτουν από λανθασμένη χρήση ή αμέλεια αυτών των υποδείξεων.

Φυλάξτε αυτές τις οδηγίες χρήσης και σε περίπτωση που η συσκευή αλλάξει ιδιοκτήτη μην παραλείψετε να του παραδώσετε και τις οδηγίες χρήσης.

Αν στο χειρισμό της συσκευής συμμετέχουν και άλλα άτομα, θα πρέπει να τα ενημερώσετε σχετικά ή να τους δώσετε να διαβάσουν λεπτομερώς τις υποδείξεις ασφαλείας και τις προειδοποιήσεις.

Κατά την εγκατάσταση πρέπει να τηρούνται οι τεχνικοί κανόνες για εγκαταστάσεις αερίου καθώς και οι εθνικοί και τοπικοί κανονισμοί δόμησης, οι κανονισμοί της πυροσβεστικής υπηρεσίας και οι προδιαγραφές της αρμόδιας εταιρείας παροχής αερίου.

Κατά τον σχεδιασμό ενός συστήματος θερμαινόμενου με αέριο, επικοινωνήστε με την αρμόδια εταιρεία παροχής αερίου και τον πάροχο υπηρεσιών καθαρισμού καπνοδόχων της περιοχής σας.

- ▶ Σε περίπτωση βλάβης ή κατά τις εργασίες καθαρισμού και συντήρησης, πρέπει να κλείσουν η χειροκίνητη βαλβίδα παροχής αερίου από την πλευρά της εγκατάστασης και το σύστημα διακοπής παροχής στον μετρητή αερίου.

ει - Υποδείξεις ασφαλείας

► Πριν την ολοκλήρωση των εργασιών αρχικής λειτουργίας, συντήρησης, μετατροπής και επισκευής πρέπει να ελέγξετε τη στεγανότητα όλων των μερών διέλευσης αερίου, από τη χειροκίνητη βαλβίδα παροχής ως το μπεκ καυστήρα. Μετρητής υποδοχής στη βαλβίδα αερίου και στον καυστήρα πρέπει να τηρούνται. Αυτός ο έλεγχος πρέπει να γίνεται όχι μόνο όταν ο καυστήρας λειτουργεί, αλλά και όταν βρίσκεται εκτός λειτουργίας.

► Διενεργείτε ετησίως οπτικό έλεγχο στους αγωγούς αερίου και στις συσκευές αερίου της εγκατάστασής σας. Για τον έλεγχο αυτό, λάβετε υπόψη τους κατά τόπο ισχύοντες κανονισμούς.

Προληπτικά μέτρα σε περίπτωση οσμής αερίου

- Σβήστε αμέσως όλες τις φλόγες.
- Κλείστε αμέσως την τοπική βαλβίδα διακοπής παροχής αερίου, τη διάταξη διακοπής παροχής αερίου στον μετρητή αερίου ή την κεντρική διάταξη διακοπής παροχής αερίου.
- Ανοίξτε αμέσως όλα τα παράθυρα και τις πόρτες.
- Μην ανάψετε ελεύθερες φλόγες (π.χ. σπίρτο ή αναπτήρα).
- Μην καπνίζετε.
- Σε καμία περίπτωση μην εισέρχεστε με ανοικτή φλόγα σε χώρους όπου υπάρχει αισθητή οσμή αερίου.
- Μην κάνετε καμία ενέργεια που μπορεί να προκαλέσει ηλεκτρικές σπίθες (π.χ. μην αφαιρείτε ηλεκτρικά βύσματα τραβώντας τα ή μην χρησιμοποιείτε ηλεκτρικούς διακόπτες και κουδούνια).
- Αν δεν μπορείτε να εντοπίσετε την αιτία διαρροής αερίου, ενώ είναι κλειστές όλες οι βαλβίδες αερίου, καλέστε αμέσως την αρμόδια επιχείρηση παροχής αερίου.

Αν πρόκειται να χρησιμοποιήσουν τη συσκευή και άλλα άτομα, πρέπει να έχουν πρόσβαση σε αυτό το σημαντικό ενημερωτικό υλικό με τα προληπτικά μέτρα ή/και θα πρέπει να ενημερωθούν σχετικά.

Χώρος τοποθέτησης

Τα στεγνωτήρια που λειτουργούν με αέριο **δεν** επιτρέπεται να τοποθετηθούν στον ίδιο χώρο μαζί με άλλες συσκευές καθαρισμού τροφοδοτούμενες με υλικά που περιέχουν χλωροφθοράνθρακες ή τετραχλωροαιθυλένιο. Οι εξερχόμενοι ατμοί διαλύονται κατά την καύση σε υδροχλωρικό οξύ και έτσι μπορεί να έχουν δυσάρεστες συνέπειες στα ρούχα και τη συσκευή. Κατά την τοποθέτηση σε ξεχωριστούς χώρους δεν επιτρέπεται να γίνεται ανανέωση του αέρα.

Χώροι στους οποίους υπάρχουν εστίες θέρμανσης, πρέπει να αερίζονται επαρκώς. Κάθε συσκευή που θερμαίνεται με αέριο πρέπει θεωρείται εστία θέρμανσης (ανεξάρτητα από τον ρυθμό ροής του αερίου).

Κατά την τοποθέτηση υπογείως συσκευών που θερμαίνονται με υγραέριο ο χειριστής της εγκατάστασης πρέπει να φροντίσει για τις αναγκαίες υποχρεωτικές εγκαταστάσεις εξαερισμού σύμφωνα με τους "Τεχνικούς κανόνες για υγραέριο".

Ο εξαερισμός του χώρου είναι άριστος, όταν δεν εμφανίζεται υποπίεση κατά την καύση όλων των εστιών θέρμανσης, ακόμη και όταν τα καυσαερίά τους απορροφώνται μηχανικά. Από αυτό εξασφαλίζεται, ότι υπάρχει άριστη καύση του αερίου και μια ολοκληρωτική εξαγωγή των καυσαερίων.

Τα ανοίγματα εξαερισμού δεν πρέπει να κλείνουν.

⚠ Πριν από την ολοκλήρωση των εργασιών αρχικής λειτουργίας, συντήρησης, μετατροπής και επισκευής, πρέπει να ελέγξετε τη στεγανότητα όλων των μερών διέλευσης αερίου, από τη χειροκίνητη βαλβίδα παροχής ως το ακροφύσιο καυστήρα. Πρέπει να προσέξετε ιδιαίτερα τα στόμια μέτρησης στη βαλβίδα αερίου. Αυτός ο έλεγχος πρέπει να γίνεται όταν ο καυστήρας λειτουργεί και όταν βρίσκεται εκτός λειτουργίας.

Χρήση σύμφωνα με τους κανονισμούς

- ▶ Το στεγνωτήριο προβλέπεται για τοποθέτηση σε επαγγελματικούς χώρους.
- ▶ Η χρήση του στεγνωτηρίου είναι αποκλειστικά και μόνο για το στέγνωμα πλυμένων ρούχων, που στην ετικέτα σύνθεσής τους αναφέρεται ότι είναι κατάλληλα για στεγνωτήριο. Οποιαδήποτε άλλη χρήση δεν επιτρέπεται και είναι πιθανόν επικίνδυνη. Ο κατασκευαστής δεν ευθύνεται για βλάβες που προκύπτουν από λανθασμένους χειρισμούς ή αμέλεια των υποδείξεων ασφαλείας.
- ▶ Η συσκευή δεν προορίζεται για χρήση σε εξωτερικούς χώρους.
- ▶ Το στεγνωτήριο δεν επιτρέπεται να τοποθετείται και να λειτουργεί σε χώρους που βρίσκονται εν κινήσει (π.χ. πλοία).
- ▶ Μην τοποθετείτε το στεγνωτήριο σε χώρους που επικρατούν πολύ χαμηλές θερμοκρασίες. Θερμοκρασίες γύρω στο μηδέν επηρεάζουν τη λειτουργία του στεγνωτηρίου. Η επιτρεπόμενη θερμοκρασία περιβάλλοντος είναι μεταξύ 2°C και 40°C.
- ▶ Όταν το μηχάνημα λειτουργεί σε επαγγελματικό χώρο, ο χειρισμός του θα πρέπει να γίνεται μόνο από καταρτισμένο/εκπαιδευμένο προσωπικό ή τεχνικό προσωπικό. Όταν το μηχάνημα λειτουργεί σε δημόσια προσβάσιμο χώρο, ο υπεύθυνος λειτουργίας πρέπει να διασφαλίζει την ακίνδυνη χρήση του.
- ▶ Δεν επιτρέπεται η χρήση της συσκευής από άτομα, τα οποία λόγω της ψυχικής ή διανοητικής τους κατάστασης, της έλλειψης εμπειρίας ή λόγω άγνοιας δεν είναι σε θέση να τη χειριστούν με ασφάλεια. Επιτρέπεται μόνο υπό την επιτήρηση ή τις οδηγίες ενός άλλου υπεύθυνου ατόμου.
- ▶ Πρέπει να κρατάτε μακριά από το στεγνωτήριο παιδιά κάτω των οκτώ ετών, εκτός εάν βρίσκονται διαρκώς υπό την επιτήρησή σας.
- ▶ Παιδιά άνω των οκτώ ετών επιτρέπεται να χρησιμοποιήσουν το στεγνωτήριο χωρίς επιτήρηση, μόνο όταν τους δοθούν οι κατάλληλες οδηγίες σχετικά με το στεγνωτήριο, ώστε να μπορούν να το χρησιμοποιήσουν με ασφάλεια. Πρέπει να αναγνωρίζουν και να καταλαβαίνουν τους πιθανούς κινδύνους ενός λάθους χειρισμού.
- ▶ Τα παιδιά δεν επιτρέπεται να καθαρίζουν τη συσκευή και να κάνουν εργασίες συντήρησης σε αυτή χωρίς επιτήρηση.
- ▶ Επιτηρείτε πάντα τα παιδιά που παίζουν κοντά στη συσκευή. Μην τα αφήνετε ποτέ να παίζουν με αυτή.
- ▶ Η λειτουργία αυτού του στεγνωτηρίου επιτρέπεται και σε δημόσιους χώρους.
- ▶ Άλλες χρήσεις, εκτός αυτών που αναφέρονται παραπάνω, θεωρούνται ως μη ενδεδειγμένες και ακυρώνουν την ευθύνη του κατασκευαστή.

Προβλέψιμη λανθασμένη χρήση

- ▶ Μην επιχειρήσετε να κάνετε αλλαγές στη συσκευή, αν αυτό δεν επιτρέπεται ρητά από την εταιρεία Miele.
- ▶ Στα εξαρτήματα που φέρουν σφράγιση από τη Miele, απαγορεύεται το άνοιγμα των σφραγίδων. Αν αυτές οι σφραγίδες χρειαστεί να ανοιχτούν για τις ανάγκες επισκευής ή προσαρμογής, θα πρέπει μετά τον έλεγχο να ανανεωθούν.
- ▶ Μην στηρίζετε ή ακουμπάτε στην πόρτα του στεγνωτηρίου. Διαφορετικά το στεγνωτήριο μπορεί να ανατραπεί και ενδέχεται να τραυματιστείτε εσείς ή κάποιο άλλο άτομο.
- ▶ Για τον καθαρισμό του στεγνωτηρίου δεν επιτρέπεται να χρησιμοποιείτε συσκευές υψηλής πίεσης, ούτε να το βρέχετε με δέσμη νερού.

el - Υποδείξεις ασφαλείας

- ▶ Να διεξάγετε πάντα τη συντήρηση του στεγνωτηρίου στα σωστά χρονικά διαστήματα και από εξειδικευμένο προσωπικό. Διαφορετικά ενδέχεται να προκύψουν απώλειες στην απόδοση, δυσλειτουργίες ή ακόμα και πυρκαγιά.
- ▶ Αποφεύγετε να αποθηκεύετε ή να χρησιμοποιείτε κοντά στη συσκευή βενζίνη, πετρέλαιο ή άλλα εύφλεκτα υλικά. Κίνδυνος φωτιάς και έκρηξης!
- ▶ Μην τροφοδοτείτε τη συσκευή με ατμούς από κλώριο, φθόριο ή άλλους παρόμοιους διαλύτες. Κίνδυνος πυρκαγιάς!
- ▶ Επειδή υπάρχει κίνδυνος πυρκαγιάς, δεν επιτρέπεται να στεγνώσετε στο στεγνωτήριο ρούχα που
 - δεν έχουν πλυθεί.
 - δεν έχουν καθαριστεί επαρκώς και έχουν πάνω τους λάδι, λίπος ή άλλα υπολείμματα (π.χ. μακιζαρισμός κουζίνας ή ποδιές αισθητικών με υπολείμματα λαδιού, λίπους ή κρέμας). Αν τα ρούχα δεν έχουν καθαριστεί τελείως, υπάρχει κίνδυνος αυτανάφλεξης, ακόμη και μετά τη λήξη του προγράμματος στεγνώματος, επίσης και εκτός της συσκευής.
 - έχουν πάνω τους υπολείμματα από εύφλεκτα καθαριστικά ή υπολείμματα από ασετόν, οινόπνευμα, βενζίνη, πετρέλαιο, κηροζίνη, υλικά καθαρισμού λεκέδων, ρητίνη, κερί, υλικά καθαρισμού λεκέδων από κερί ή χημικές ουσίες (π.χ. σφουγγαρίστρες και πανιά οικιακού καθαρισμού όπως και καθαρισμού αυτοκινήτου).
 - έχουν υπολείμματα από λακ ή σπρέι μαλλιών, ασετόν και άλλα παρόμοια.

Για τον λόγο αυτό, θα πρέπει να καθαρίζετε σχολαστικά τα πολύ λερωμένα υφάσματα: Αυξήστε την ποσότητα του απορρυπαντικού και επιλέξτε μια υψηλή θερμοκρασία. Σε περίπτωση αμφιβολιών να τα πλένετε πολλές φορές.

- ▶ Στους μεντεσέδες της πόρτας γεμίσματος καθώς και στο καπάκι χνουδιού υφίσταται κίνδυνος σύνθλιψης και κοψίματος. Χρησιμοποιείτε αποκλειστικά τις προβλεπόμενες λαβές και τα γρήγορα κλείστρα.
- ▶ Πριν βγάλετε τα ρούχα από τον κάδο, ελέγχετε πάντα, αν αυτός είναι ακίνητος. Μην αγγίζετε ποτέ τον κάδο που περιστρέφεται ακόμα.
- ▶ **Προειδοποίηση:** Μην διακόπτετε ποτέ τη λειτουργία του στεγνωτηρίου, πριν τελειώσει το πρόγραμμα στεγνώματος. Εκτός αν βγάλετε αμέσως όλα τα ρούχα και τα απλώσετε έτσι, ώστε να μπορεί να διαχέεται η θερμότητα.

Τεχνική ασφάλεια

- ▶ Το στεγνωτήριο μπορεί να τοποθετηθεί και να τεθεί σε λειτουργία μόνο από το Miele Service ή έναν εξουσιοδοτημένο συνεργάτη.
- ▶ Ελέγξτε το στεγνωτήριο πριν την τοποθέτηση για εξωτερικές ορατές ζημιές. Ένα στεγνωτήριο που έχει υποστεί ζημιές δεν πρέπει να τοποθετηθεί και/ή να τεθεί σε λειτουργία.
- ▶ Μην επιχειρήσετε να κάνετε αλλαγές στη συσκευή, αν αυτό δεν επιτρέπεται ρητά από την εταιρεία Miele.
- ▶ Για λόγους ασφαλείας μην χρησιμοποιείτε μπαλαντέζα (κίνδυνος πυρκαγιάς από υπερθέρμανση).
- ▶ Η συσκευή αυτή δεν επιτρέπεται να λειτουργεί στον ίδιο χώρο μαζί με άλλες συσκευές καθαρισμού τροφοδοτούμενες με υλικά που περιέχουν κλωροφθοράνθρακες. Οι εξερχόμενοι ατμοί διαλύονται κατά την καύση σε υδροχλωρικό οξύ και έτσι μπορεί να έχουν δυσάρεστες συνέπειες στα ρούχα και στη συσκευή. Κατά την τοποθέτηση σε ξεχωριστούς χώρους δεν επιτρέπεται να υπάρχει ανταλλαγή αέρα ανάμεσα σε αυτούς τους χώρους.
- ▶ Κίνδυνος πυρκαγιάς λόγω ελεγχόμενης πρίζας. Αυτό το στεγνωτήριο δεν επιτρέπεται να λειτουργεί μέσω ελεγχόμενης πρίζας (π.χ. μέσω χρονοδιακόπτη). Εάν η φάση κρουάματος του στεγνωτηρίου διακοπεί, υπάρχει ο κίνδυνος αυτανάφλεξης των ρούχων.
- ▶ Η συσκευή αυτή σας εγγυάται ηλεκτρική ασφάλεια, εφόσον συνδεθεί με σύστημα γείωσης σύμφωνα προς τις ισχύουσες προδιαγραφές. Είναι πολύ σημαντικό να ελεγχθεί αυτή η βασική προϋπόθεση ασφαλείας, και μάλιστα από έναν ειδικό. Η Miele δεν ευθύνεται για βλάβες που μπορεί να προκληθούν σε περίπτωση απουσίας ή διακοπής της γείωσης.

- ▶ Η συσκευή αποσυνδέεται τελείως από το ηλεκτρικό δίκτυο, τότε μόνο όταν
 - έχετε βγάλει το φικς του καλωδίου από την πρίζα.
 - κλείσετε τον κεντρικό διακόπτη ή τη γενική ασφάλεια του ηλεκτρικού πίνακα (στο χώρο τοποθέτησης).
 - ▶ Για να μπορείτε να αποσυνδέσετε οποιαδήποτε στιγμή το στεγνωτήριο από την παροχή ηλεκτρικού ρεύματος, πρέπει να έχετε πάντα πρόσβαση στο φικς του καλωδίου της συσκευής. Το προσωπικό χειρισμού θα πρέπει να μπορεί να επιβεβαιώνει από οποιοδήποτε σημείο πρόσβασης ότι το φικς παραμένει αποσυνδεδεμένο.
 - ▶ Αν έχει γίνει πρόβλεψη για μόνιμη σύνδεση, τότε θα πρέπει το σύστημα διαχωρισμού για κάθε πόλο στην εγκατάσταση να είναι πάντα προσβάσιμο, για να μπορείτε να αποσυνδέσετε το στεγνωτήριο από την τροφοδοσία τάσης.
 - ▶ Αν το καλώδιο παρουσιάζει βλάβη, φροντίστε άμεσα για την αντικατάστασή του με το κατάλληλο καλώδιο από έναν τεχνικό εκπαιδευμένο από τον κατασκευαστή, για να αποφύγετε κάθε κίνδυνο για τον χειριστή.
 - ▶ Δεν επιτρέπεται να χρησιμοποιείτε συσκευές, στις οποίες έχουν πάθει βλάβη τα όργανα χειρισμού ή η μόνωση στους αγωγούς, μέχρι να αποκατασταθεί η βλάβη.
 - ▶ Εξαιτίας λανθασμένων επισκευών μπορεί να προκύψουν απρόβλεπτοι κίνδυνοι για τον χειριστή, για τους οποίους καμία ευθύνη δεν φέρει η εταιρεία Miele. Οι επισκευές πρέπει να γίνονται μόνο από ειδικό τεχνικό ή τεχνικό εξουσιοδοτημένο από την εταιρεία Miele, διαφορετικά για βλάβες που θα προκύψουν αργότερα δεν θα ισχύει η εγγύηση.
 - ▶ Διάφορα μέρη της συσκευής που έχουν υποστεί βλάβη, θα πρέπει να αντικατασταθούν μόνο με γνήσια ανταλλακτικά της εταιρείας Miele. Μόνο έτσι μπορεί να εγγυηθεί η Miele ότι η συσκευή θα ανταποκρίνεται πλήρως στις προδιαγραφές ασφαλείας, με βάση τις οποίες έχει κατασκευαστεί.
 - ▶ Θέτετε σε λειτουργία τη συσκευή μόνο, όταν έχετε σιγουρευτεί ότι όλα τα εξωτερικά μέρη έχουν συναρμολογηθεί και δεν υπάρχει κίνδυνος επαφής με μέρη από τα οποία διέρχεται ηλεκτρικό ρεύμα ή με περιστρεφόμενα μέρη.
 - ▶ Κατά το στέγνωμα δημιουργούνται στο γυάλινο παράθυρο και στο πλαίσιο της πόρτας υψηλές θερμοκρασίες. Λάβετε υπόψη ότι τα ρούχα μπορεί να είναι επίσης καυτά αν τα βγάλετε από το στεγνωτήριο πριν από το τέλος του προγράμματος στεγνωμάτος.
 - ▶ Όταν δεν γίνονται έγκαιρα και από έμπειρα άτομα οι εργασίες συντήρησης, δεν αποκλείεται η πιθανότητα μειωμένης απόδοσης της συσκευής, δυσλειτουργιών ή ακόμη και πυρκαγιάς.
 - ▶ Σε περίπτωση βλάβης ή κατά τον καθαρισμό και τη φροντίδα, το στεγνωτήριο πρέπει να αποσυνδεθεί από την τροφοδοσία τάσης. Το στεγνωτήριο αποσυνδέεται από την τροφοδοσία τάσης μόνο όταν
 - έχετε βγάλει το φικς από την πρίζα
 - έχετε κλείσει τις ασφάλειες στον ηλεκτρικό πίνακα ή
 - έχετε αφαιρέσει τις βιδωτές ασφάλειες από τον ηλεκτρικό πίνακα.
 - ▶ Αυτό το στεγνωτήριο δεν επιτρέπεται να τοποθετείται και να λειτουργεί σε χώρους που βρίσκονται εν κινήσει (π.χ. πλοία).
 - ▶ Λάβετε υπόψη σας τις οδηγίες στα κεφάλαια «Εγκατάσταση» και «Τεχνικά χαρακτηριστικά».
 - ▶ Το στεγνωτήριο επιτρέπεται να λειτουργήσει τότε μόνο, όταν έχει τοποθετηθεί ένας αγωγός εξαερισμού και υπάρχει επαρκής εξαερισμός του χώρου.
 - ▶ Ο αγωγός εξαγωγής αέρα δεν επιτρέπεται να τοποθετηθεί ποτέ σε έναν από τους εξής τύπους καμινάδας ή φρεατίου:
 - Καπνοδόχους ή καμινάδες καυσαερίων που βρίσκονται σε λειτουργία
 - Φρεάτια τα οποία εξυπηρετούν τον εξαερισμό χώρων όπου λειτουργεί τζάκι
 - Καμινάδες που χρησιμοποιούνται από τρίτους
- Όταν καπνός ή καυσαέριο επιστρέψει πίσω στον χώρο, υπάρχει κίνδυνος δηλητηρίασης.

el - Υποδείξεις ασφαλείας

► Ελέγχετε τακτικά όλα τα μέρη του αγωγού εξαγωγής αέρα (π.χ. τον αγωγό τοίχου, το εξωτερικό πλέγμα, τα σημεία καμπής, τα τόξα κ.λπ.) για διέλευση αέρα και λειτουργία χωρίς προβλήματα. Εάν χρειάζεται, εκτελέστε καθαρισμό. Εάν στον αγωγό εξαγωγής αέρα έχουν συγκεντρωθεί χνούδια, παρεμποδίζεται η εκφύσηση του αέρα και επομένως η απρόσκοπτη λειτουργία του στεγνωτηρίου.

Αν υπάρχει ήδη ένας χρησιμοποιούμενος αγωγός εξαγωγής αέρα, θα πρέπει να ελεγχθεί προτού εγκατασταθεί στο στεγνωτήριο.

Στον αγωγό εξαερισμού δεν επιτρέπεται να υπάρχει υποπίεση.

► Υπάρχει κίνδυνος ασφυξίας και δηλητηρίασης, αν επιστρέψουν πίσω στον χώρο τα καυσαέρια, όταν είναι τοποθετημένα στον ίδιο χώρο ή στο σπίτι ή σε γειτονικά δωμάτια θερμοσίφωνας αερίου, σύστημα θέρμανσης αερίου, φούρνος κάρβουνου με σύνδεση καμινάδας κ.λπ. και η υποπίεση ανέρχεται σε 4 Pa ή περισσότερο.

Έτσι μπορείτε να αποφύγετε την υποπίεση στον χώρο τοποθέτησης, εάν φροντίσετε με τα ακόλουθα μέτρα για επαρκή αερισμό του χώρου (παραδείγματα):

- Δημιουργήστε ανοίγματα αερισμού που δεν κλείνουν στον εξωτερικό τοίχο.
- Χρησιμοποιήστε διακόπτη παραθύρου, ώστε το στεγνωτήριο να μπορεί να τεθεί σε λειτουργία μόνο όταν υπάρχει ανοικτό παράθυρο.

Φροντίστε ώστε ένας τεχνικός καμινάδων να επιβεβαιώσει την ακίνδυνη λειτουργία, καθώς και την αποφυγή υποπίεσης 4 Pa ή περισσότερο.

► Κατά την τοποθέτηση περισσότερων του ενός στεγνωτηρίων σε έναν συγκεντρωτικό αγωγό εξαγωγής αέρα, πρέπει να τοποθετηθεί ανά στεγνωτήριο μια βαλβίδα αντεπιστροφής απευθείας στον συγκεντρωτικό αγωγό.

Διαφορετικά, ενδέχεται να προκληθεί ζημιά στα στεγνωτήρια και να υποβιβαστεί η ηλεκτρική τους ασφάλεια.

► Λάβετε υπόψη σας τις οδηγίες στο κεφάλαιο «Τοποθέτηση του αγωγού εξαγωγής αέρα».

► Το άνοιγμα εξαερισμού που βρίσκεται μεταξύ του κάτω μέρους του στεγνωτηρίου και του δαπέδου δεν επιτρέπεται να καλύπτεται από σοβατεπί, χαλιά με μεγάλο πέλος, κ.λπ.

► Στην περιοχή ανοίγματος της πόρτας δεν επιτρέπεται η εγκατάσταση τυχόν άλλης πόρτας που κλείνει ή συρόμενης πόρτας ή απέναντι τοποθετημένης πόρτας.

► Το συγκεκριμένο στεγνωτήριο λόγω ιδιαίτερων απαιτήσεων (π.χ. αναφορικά με τη θερμοκρασία, την υγρασία, τη χημική ανθεκτικότητα, την αντοχή στην τριβή και την ταλάντωση) διαθέτει ειδική λυχνία. Αυτή η ειδική λυχνία επιτρέπεται να χρησιμοποιείται μόνο για την προβλεπόμενη χρήση. Δεν είναι κατάλληλη για τον φωτισμό του χώρου. Η αντικατάσταση πρέπει να γίνεται μόνο από εξουσιοδοτημένο τεχνικό της Miele ή από το Miele Service.

► Συνιστάται η τοποθέτηση στον χώρο εγκατάστασης ενός θερμικού συστήματος διακοπής παροχής.

► Αν οι συσκευές που θερμαίνονται με αέριο είναι γενικά προσβάσιμες, τότε πρέπει να ελεγχθεί επιπλέον, αν θα πρέπει να τοποθετηθεί ένας διακόπτης ροής αερίου.

Σωστή χρήση

► Μην στηρίζετε ή ακουμπάτε στην πόρτα του στεγνωτηρίου. Διαφορετικά το στεγνωτήριο μπορεί να ανατραπεί και ενδέχεται να τραυματιστείτε εσείς ή κάποιο άλλο άτομο.

► Μετά από κάθε στέγνωμα να κλείνετε την πόρτα του στεγνωτηρίου. Έτσι μπορείτε να αποφύγετε

- να προσπαθήσουν τα παιδιά, παίζοντας, να σκαρφαλώσουν στη συσκευή ή να κρύψουν διάφορα αντικείμενα μέσα στον κάδο.
- να προσπαθήσουν μικρά κατοικίδια ζώα να ανέβουν πάνω στη συσκευή.

► Για τον καθαρισμό του στεγνωτηρίου δεν επιτρέπεται να χρησιμοποιείτε συσκευές υψηλής πίεσης, ούτε να το βρέχετε με δέσμη νερού.

► Φροντίζετε να μην υπάρχουν σκόνη και χνούδια στον χώρο όπου βρίσκεται η συσκευή. Τα μόρια χνουδιών και σκόνης στον ψυχρό αέρα που απορροφάται μπορούν να προκαλέσουν μπλοκαρίσματα. Μπορεί να προκύψει βλάβη και υπάρχει κίνδυνος πυρκαγιάς.

► Το στεγνωτήριο δεν επιτρέπεται να χρησιμοποιηθεί χωρίς φίλτρο χνουδιών ή με φίλτρο χνουδιών που παρουσιάζει κάποια ζημιά. Ενδέχεται να προκύψουν δυσλειτουργίες. Τα χνούδια μπλοκάρουν τους αεραγωγούς, τη θέρμανση και τον αγωγό εξαερισμού, κάτι που μπορεί να προκαλέσει πυρκαγιά. Διακόψτε αμέσως τη λειτουργία του στεγνωτηρίου και αντικαταστήστε το φίλτρο χνουδιών που παρουσιάζει ζημιά.

► Το φίλτρο χνουδιών πρέπει να καθαρίζεται τακτικά.

► Για να μην προκληθούν δυσλειτουργίες κατά το στέγνωμα:

- Μετά από κάθε στέγνωμα καθαρίζετε την επιφάνεια του φίλτρου χνουδιών.
- Το φίλτρο χνουδιών και οι αεραγωγοί πρέπει πάντα να καθαρίζονται επιπρόσθετα όταν στην οθόνη ανάψει σχετική προτροπή.

► Επειδή υπάρχει κίνδυνος πυρκαγιάς, δεν επιτρέπεται να στεγνώσετε στο στεγνωτήριο ρούχα που

- δεν έχουν πλυθεί.
- δεν έχουν καθαριστεί επαρκώς και έχουν πάνω τους λάδι, λίπος ή άλλα υπολείμματα (π.χ. ιματισμός κουζίνας ή ποδιές αισθητικών με υπολείμματα λαδιού, λίπους ή κρέμας). Αν τα ρούχα δεν έχουν καθαριστεί τελείως, υπάρχει κίνδυνος αυτανάφλεξης, ακόμη και μετά τη λήξη του προγράμματος στεγνώματος, επίσης και εκτός της συσκευής.
- έχουν πάνω τους υπολείμματα από εύφλεκτα καθαριστικά ή υπολείμματα από ασετόν, οινόπνευμα, βενζίνη, πετρέλαιο, κηροζίνη, υλικά καθαρισμού λεκέδων, ρητίνη, κερί, υλικά καθαρισμού λεκέδων από κερί ή χημικές ουσίες (π.χ. σφουγγαρίστρες και πανιά οικιακού καθαρισμού όπως και καθαρισμού αυτοκινήτου).
- έχουν υπολείμματα από λακ ή σπρέι μαλλιών, ασετόν και άλλα παρόμοια.

Για τον λόγο αυτό, θα πρέπει να καθαρίζετε σχολαστικά τα πολύ λερωμένα υφάσματα: Αυξήστε την ποσότητα του απορρυπαντικού και επιλέξτε μια υψηλή θερμοκρασία. Σε περίπτωση αμφιβολιών να τα πλένετε πολλές φορές.

► Μην τοποθετείτε το στεγνωτήριο σε χώρους που επικρατούν πολύ χαμηλές θερμοκρασίες. Θερμοκρασίες γύρω στο μηδέν επηρεάζουν τη λειτουργία του στεγνωτηρίου. Η επιτρεπόμενη θερμοκρασία περιβάλλοντος είναι μεταξύ 2°C και 40°C.

► Αφαιρείτε από τις τσέπες των ρούχων που θέλετε να στεγνώσετε όλα τα αντικείμενα που τυχόν υπάρχουν (όπως π.χ. αναπτήρες, σπύρτα, κλειδιά).

► **Προειδοποίηση:** Μη διακόπτετε ποτέ τη λειτουργία του στεγνωτηρίου, πριν τελειώσει το πρόγραμμα στεγνώματος. Εκτός αν βγάλετε αμέσως όλα τα ρούχα και τα απλώσετε έτσι, ώστε να μπορεί να διαχέεται η θερμότητα.

► Κίνδυνος πυρκαγιάς λόγω ελεγχόμενης πρίζας. Αυτό το στεγνωτήριο δεν επιτρέπεται να λειτουργεί μέσω ελεγχόμενης πρίζας (π.χ. μέσω χρονοδιακόπτη). Εάν η φάση κρυστάτου του στεγνωτηρίου διακοπεί, υπάρχει ο κίνδυνος αυτανάφλεξης των ρούχων.

► Το πρόγραμμα τερματίζεται με την είσοδο στη φάση κρυστάτου. Η φάση κρυστάτου πραγματοποιείται σε πολλά προγράμματα, έτσι ώστε να εξασφαλιστεί ότι τα ρούχα θα παραμείνουν σε μια θερμοκρασία η οποία δεν θα προκαλέσει ζημιά (π.χ. αποφυγή αυτανάφλεξης των ρούχων). Βγάζετε πάντα όλα τα ρούχα από το στεγνωτήριο αμέσως μετά τη φάση κρυστάτου.

► Το μαλακτικό και άλλα παρόμοια προϊόντα θα πρέπει να χρησιμοποιούνται σύμφωνα με τις οδηγίες για τη χρήση τους.

► Αποφεύγετε να αποθηκεύετε ή να χρησιμοποιείτε κοντά στη συσκευή βενζίνη, πετρέλαιο ή άλλα εύφλεκτα υλικά. Κίνδυνος φωτιάς και έκρηξης!

► Μην τροφοδοτείτε τη συσκευή με ατμούς από κλώριο, φθόριο ή άλλους παρόμοιους διαλύτες. Κίνδυνος πυρκαγιάς!

ei - Υποδείξεις ασφαλείας

- ▶ Για μέρη της συσκευής από ανοξείδωτο ασάλι ισχύει:
Οι ανοξείδωτες επιφάνειες δεν πρέπει να έρθουν σε επαφή με υγρά απολυμαντικά ή απορρυπαντικά που περιέχουν χλώριο ή υποχλωριώδες νάτριο. Τα υλικά αυτά μπορεί να προκαλέσουν διάβρωση στις ανοξείδωτες επιφάνειες.
Επίσης διάβρωση μπορεί να προκαλέσουν και οι έντονοι υδρατμοί από σαπουνόνερο που περιέχει χλώριο.
Για αυτό απαγορεύεται να τοποθετείτε κοντά στη συσκευή ανοιγμένα δοχεία με αυτού του είδους περιεχόμενο.

Πρόσθετα εξαρτήματα

- ▶ Επιτρέπεται η τοποθέτηση μόνο πρόσθετων εξαρτημάτων ρητά εγκεκριμένων από τη Miele. Αν τοποθετήσετε εξαρτήματα άλλου κατασκευαστή, το δικαίωμά σας να προβάλετε αξιώσεις, που απορρέουν από την εγγύηση ή/και την ευθύνη για ελαττωματικά προϊόντα, χάνεται.
- ▶ Προσέχετε, ώστε η βάση της Miele που διατίθεται ως πρόσθετο εξάρτημα να ταιριάζει σ' αυτό το στεγνωτήριο.

 Ο κατασκευαστής δεν μπορεί να θεωρηθεί υπεύθυνος για βλάβες που προκύπτουν από λανθασμένη χρήση ή αμέλεια των υποδείξεων ασφαλείας.

Παροπλισμός του στεγνωτηρίου

- ▶ Όταν τελειώσει η διάρκεια ζωής της συσκευής σας και θέλετε να την απορρίψετε, αχρηστεύετε πρώτα την κλειδαριά της πόρτας. Έτσι αποφεύγετε το να κλειδωθούν μέσα τα παιδιά και να κινδυνεύσει η ζωή τους.

PDR 910 (θερμαινόμενο με αέριο)

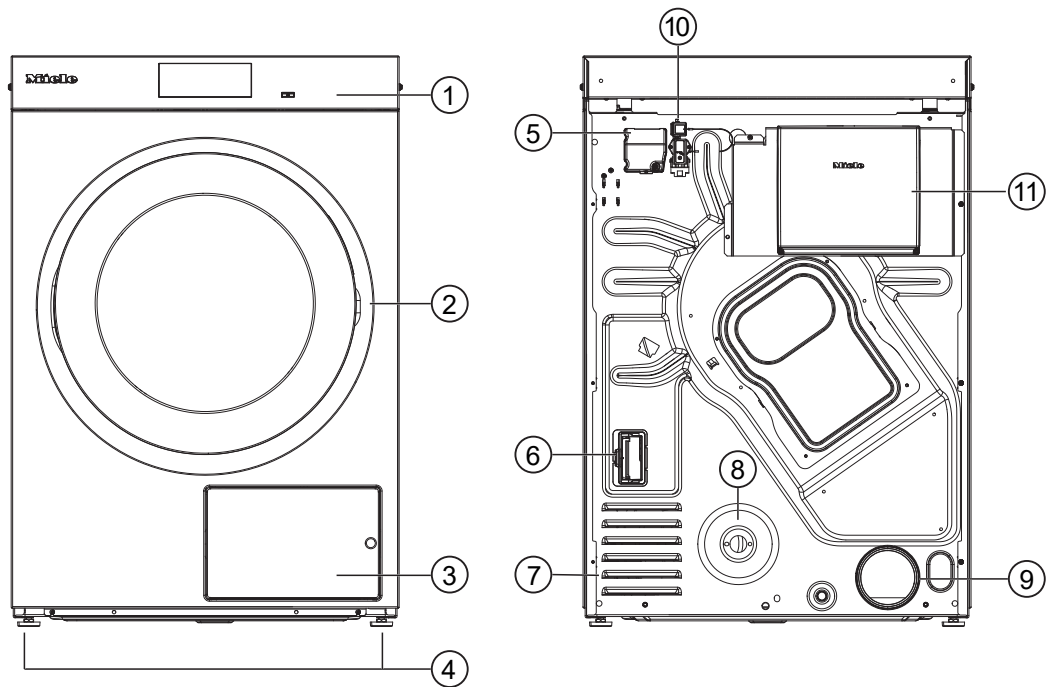

- ① Πίνακας χειρισμού με οθόνη αφής
- ② Πόρτα
- ③ Καπάκι φίλτρου χνουδιών
- ④ 4 βιδωτά πόδια με ρυθμιζόμενο ύψος
- ⑤ Ηλεκτρολογική σύνδεση
- ⑥ Θήκη για τη μονάδα επικοινωνίας
- ⑦ Ανοίγματα εισόδου αέρα στεγνώματος
- ⑧ Σύνδεση αερίου 1/2" κατά ISO 7-1
- ⑨ Στόμιο εξαγωγής αέρα Ø 100 mm
- ⑩ Σύνδεση για κουτί επικοινωνίας
- ⑪ Κουτί επικοινωνίας (προαιρετικά)
Για τη δημιουργία σύνδεσης με εξωτερικά συστήματα

Πίνακας χειρισμού

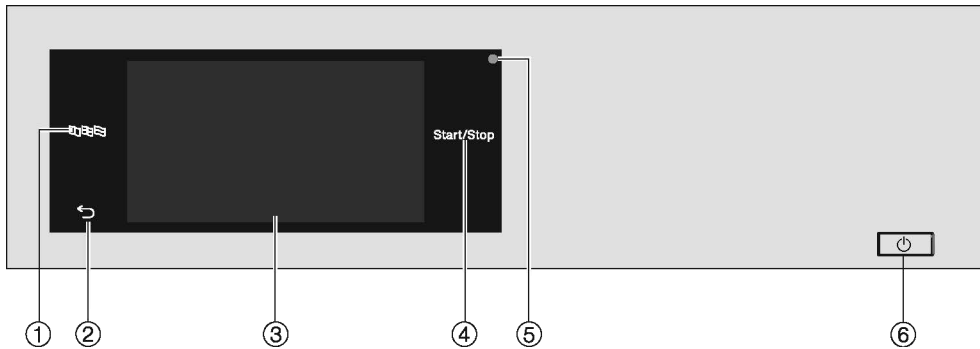

① **Πλήκτρο αφής Γλώσσα**

Για την επιλογή της τρέχουσας γλώσσας για τον χειριστή. Μετά τη λήξη του προγράμματος, η γλώσσα επιστρέφει αυτόματα σε εκείνη που είχε επιλεγεί στο επίπεδο ρυθμίσεων ιδιοκτήτη.

② **Πλήκτρο αφής πίσω**

Πηγαίνει ένα επίπεδο πίσω στο μενού.

③ **Οθόνη αφής**

④ **Πλήκτρο αφής** Start/Stop

Ξεκινά το επιλεγμένο πρόγραμμα στεγνώματος και διακόπτει ένα πρόγραμμα που έχει ξεκινήσει. Μόλις αρχίσει να αναβοσβήνει το πλήκτρο αφής, το επιλεγμένο πρόγραμμα μπορεί να ξεκινήσει.



⑤ **Οπτική θύρα επικοινωνίας**

Χρησιμοποιείται από τον τεχνικό service για τη μεταφορά δεδομένων.

⑥ **Πλήκτρο**

Για την ενεργοποίηση και απενεργοποίηση του στεγνωτηρίου. Από το επίπεδο ρυθμίσεων ιδιοκτήτη μπορεί να προγραμματιστεί η αυτόματη απενεργοποίηση του στεγνωτηρίου για λόγους εξοικονόμησης ενέργειας. Η απενεργοποίηση γίνεται μόλις παρέλθει ένας ρυθμιζόμενος χρόνος από τη λήξη του προγράμματος/της προστασίας από το τσαλάκωμα ή μετά την ενεργοποίηση, αν δεν ακολουθήσει άλλος χειρισμός.

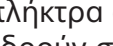
Πλήκτρα αφής και οθόνη αφής με πλήκτρα αφής

Τα πλήκτρα αφής ,  και Έναρξη/Διακοπή, καθώς και τα πλήκτρα αφής στην οθόνη, αντιδρούν στο άγγιγμα με τα ακροδάχτυλα. Κάθε άγγιγμα επιβεβαιώνεται με έναν ήχο πλήκτρων. Μπορείτε να αλλάξετε ή να απενεργοποιήσετε την ένταση ήχου των πλήκτρων (βλέπε κεφάλαιο «Επίπεδο ρυθμίσεων ιδιοκτήτη»).

Ο πίνακας χειρισμού με τα πλήκτρα αφής και την οθόνη αφής μπορεί να γρατζουνιστεί από μυτερά ή αιχμηρά αντικείμενα όπως π.χ. μολύβια ή στυλό. Αγγίζετε τον πίνακα χειρισμού μόνο με τα δάχτυλα.

Βασικό μενού

Μετά την ενεργοποίηση του στεγνωτηρίου εμφανίζεται στην οθόνη το βασικό μενού. Από το βασικό μενού μεταβαίνετε σε όλα τα σημαντικά υπομενού.

Αγγίζοντας το πλήκτρο αφής  επιστρέφετε κάθε φορά στο βασικό μενού. Τιμές που έχουν ρυθμιστεί από πριν δεν αποθηκεύονται.



Βασικό μενού

Μενού « Προγράμματα»

Στο μενού αυτό μπορείτε να επιλέξετε τα προγράμματα στεγνώματος.

Μενού « Αγαπημένα»

Στο μενού αυτό μπορείτε να επιλέξετε 1 Αγαπημένο πρόγραμμα από τα συνολικά 12 Αγαπημένα προγράμματα. Τα προγράμματα στεγνώματος στο μενού Αγαπημένα μπορούν να προσαρμοστούν από τον ιδιοκτήτη και να αποθηκευτούν (βλ. κεφάλαιο «Προγραμματ. ιδιοκτήτη», ενότητα «αγαπημένα προγράμματα»).

Μενού « Ιδιοκτήτης»

Στο επίπεδο ρυθμίσεων ιδιοκτήτη, μπορείτε να προσαρμόσετε το ηλεκτρονικό σύστημα του στεγνωτηρίου στις εκάστοτε απαιτήσεις (βλ. κεφάλαιο «Προγραμματ. ιδιοκτήτη»).

Παραδείγματα χειρισμού

Λίστες επιλογών

Περιήγηση στο μενού « Προγράμματα» (απλή επιλογή)

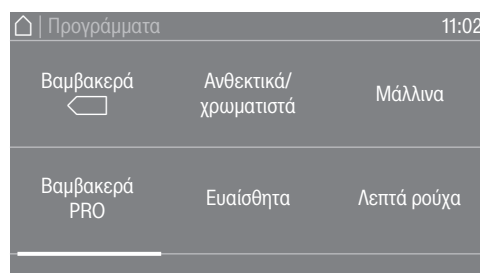

ει - Χειρισμός του στεγνωτηρίου

- Για την περιήγηση στο μενού, ακουμπήστε το δάχτυλό σας πάνω στην οθόνη αφής και μετακινήστε το προς τα αριστερά ή προς τα δεξιά.

Η πορτοκαλί μπάρα κύλισης στην κάτω περιοχή της οθόνης δείχνει ότι ακολουθούν περαιτέρω δυνατότητες επιλογών.

- Για να επιλέξετε το επιθυμητό πρόγραμμα στεγνώματος, αγγίξτε το όνομα του προγράμματος με το δάχτυλό σας.

Η οθόνη μεταβαίνει έτσι στο βασικό μενού του επιλεγμένου προγράμματος.

Μενού «Extras» (πολλαπλή επιλογή)

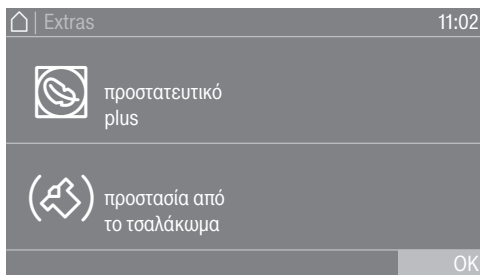

Για την επιλογή μιας ή περισσότερων από τις *Πρόσθετες λειτουργίες*, αγγίξτε το επιθυμητό στοιχείο στις *Πρόσθετες λειτουργίες* με το δάχτυλό σας.

Η τρέχουσα επιλογή στις *Πρόσθετες λειτουργίες* επισημαίνονται με πορτοκαλί χρώμα. Για να ακυρώσετε μια *πρόσθετη λειτουργία* που έχει επιλεγεί, αγγίξτε ξανά την *πρόσθετη λειτουργία*.

Ρύθμιση αριθμητικών τιμών

Σε ορισμένα μενού μπορούν να ρυθμιστούν αριθμητικές τιμές. Μπορείτε να ρυθμίσετε αριθμητικές τιμές, σύροντας το δάχτυλό σας πάνω στην οθόνη προς τα πάνω ή προς τα κάτω.

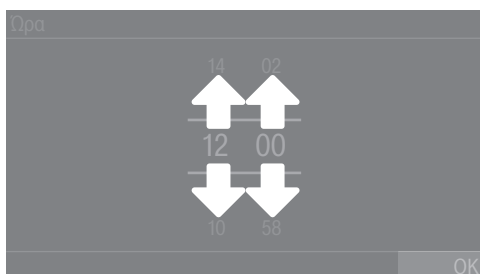

- Τοποθετήστε το δάχτυλό σας επάνω στο ψηφίο που θέλετε να αλλάξετε.
- Για να ρυθμίσετε το επιθυμητό ψηφίο, σύρετε το δάχτυλό σας στην οθόνη προς τα επάνω ή προς τα κάτω.
- Επιβεβαιώστε τη ρυθμισμένη αριθμητική τιμή αγγίζοντας το πλήκτρο αφής OK.

Χρήσιμη συμβουλή: Σε μερικές ρυθμίσεις μπορεί να ρυθμιστεί επίσης μια τιμή για ένα μπλοκ ψηφίων σε συνάρτηση με την περιοχή τιμών και το εύρος βημάτων. Αν αγγίξετε σύντομα τα ψηφία, εμφανίζεται το μπλοκ ψηφίων. Μόλις εισαγάγετε μια έγκυρη τιμή, το πλήκτρο αφής OK επισημαίνεται με πράσινο χρώμα.

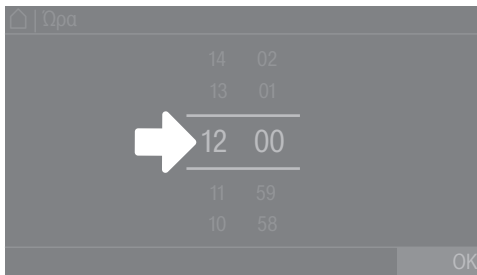

- Πατήστε σύντομα με το δάχτυλο τους αριθμούς μεταξύ των δύο γραμμών. Εμφανίζεται ένα μπλοκ ψηφίων.

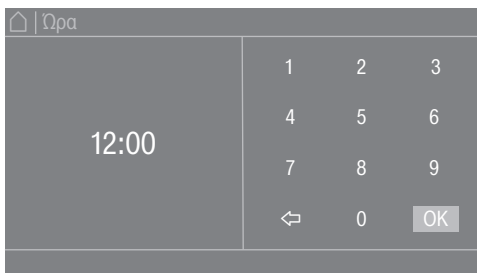

- Για να εισαγάγετε την αριθμητική τιμή, αγγίξτε τα ψηφία στη δεξιά πλευρά και έπειτα επιβεβαιώστε με το OK.

Αναπτυσσόμενο μενού

Στο αναπτυσσόμενο μενού μπορούν να εμφανιστούν διάφορες πληροφορίες (π.χ. για ένα πρόγραμμα στεγνώματος).



Όταν στο πάνω άκρο της οθόνης, στο κέντρο της προβολής, εμφανίζεται μια πορτοκαλί γραμμή, μπορείτε να εμφανίσετε το αναπτυσσόμενο μενού. Αγγίξτε τη γραμμή και σύρετε το δάχτυλο στην οθόνη προς τα κάτω.

Για να κλείσετε ξανά το αναπτυσσόμενο μενού, αγγίξτε την πορτοκαλί γραμμή και σύρετε το δάχτυλό σας στην οθόνη προς τα επάνω.

Έξοδος από το μενού

- Για να μεταβείτε στην προηγούμενη οθόνη, αγγίξτε το πλήκτρο αφής ↶.

Όσες εισαγωγές δεν έχουν επιβεβαιωθεί μέχρι εκείνη τη στιγμή με το OK, δεν αποθηκεύονται.

el - Χειρισμός του στεγνωτηρίου

Εμφάνιση βοήθειας

Σε ορισμένα μενού, η ένδειξη Βοήθεια εμφανίζεται στην κατώτερη γραμμή της οθόνης.

- Εάν χρειάζεστε περισσότερες πληροφορίες για το τρέχον μενού, αγγίξτε το πλήκτρο αφής Βοήθεια.

Οι πρόσθετες υποδείξεις εμφανίζονται στην οθόνη.

- Για να επιστρέψετε στην προηγούμενη οθόνη, αγγίξτε το πλήκτρο αφής ↵.

1. Υποδείξεις για τη σωστή φροντίδα των ρούχων

Πλύση πριν από το στέγνωμα

Να πλένετε τα πολύ λερωμένα ρούχα πολύ καλά. Να χρησιμοποιείτε αρκετό απορρυπαντικό και να επιλέγετε υψηλή θερμοκρασία πλύσης. Σε περίπτωση αμφιβολιών να τα πλένετε πολλές φορές.

Όταν χρησιμοποιούνται χημικά προϊόντα βιομηχανικής χρήσης για τον καθαρισμό των ρούχων, δεν πρέπει να χρησιμοποιείτε το στεγνωτήριο για το στέγνωμα των ρούχων που έχουν υποβληθεί σε χημικό καθαρισμό.

Να πλένετε τα καινούργια, σκουρόχρωμα και χρωματιστά ρούχα πολύ καλά και χωριστά. Μη στεγνώνετε τα σκουρόχρωμα και τα χρωματιστά υφάσματα μαζί με ανοιχτόχρωμα. Αυτά τα υφάσματα μπορεί να ξεβάψουν κατά το στέγνωμα (και να λεκιάσουν και πλαστικά μέρη της συσκευής). Επίσης μπορεί να «κολλήσουν» επάνω τους χνούδια άλλου χρώματος.

Αφαιρέστε τα ξένα σώματα







Πριν από το στέγνωμα, βεβαιωθείτε ότι δεν υπάρχουν ξένα σώματα στα ρούχα.

 Ζημιές εξαιτίας ξένων σωμάτων που δεν έχουν αφαιρεθεί. Ξένα σώματα που παραμένουν στα ρούχα ενδέχεται να λιώσουν, να καούν ή να εκραγούν. Αφαιρείτε από τα ρούχα όλα τα ξένα σώματα (π.χ. πλαστικές θήκες δοσολογίας απορρυπαντικού, αναπτήρες κ.λπ.).

Ελέγχετε τα υφάσματα/ρούχα για να βεβαιωθείτε ότι τα ρεβέρ και οι ραφές είναι σε άψογη κατάσταση. Έτσι μπορείτε να αποφύγετε τον κίνδυνο πυρκαγιάς που θα μπορούσε να προκληθεί αν βγει το υλικό γεμίματος. Ράβετε ή αφαιρείτε τις μπανέλες που τυχόν ξεφεύγουν από στηθόδεσμούς.

 Κίνδυνος πυρκαγιάς λόγω λανθασμένης χρήσης και λανθασμένου χειρισμού. Τα ρούχα μπορεί να καούν και να καταστρέψουν το στεγνωτήριο και τον περιβάλλοντα χώρο. Διαβάστε και ακολουθήστε το κεφάλαιο «Υποδείξεις ασφαλείας και προειδοποιήσεις».

Σύμβολα φροντίδας

Στέγνωμα	
	κανονική/υψηλή θερμοκρασία
	χαμηλή θερμοκρασία*
* Επιλέξτε προστατευτικό.	
	ακατάλληλο για στεγνωτήριο
Σίδερο και σιδερωτήριο	
	πολύ καυτό
	καυτό
	ζεστό
	όχι σίδερο/σιδερωτήριο

2. Τοποθέτηση ρούχων στο στεγνωτήριο

Τοποθέτηση ρούχων στο στεγνωτήριο

Τα υφάσματα μπορεί να καταστραφούν.
Πριν τοποθετήσετε τα ρούχα, διαβάστε το κεφάλαιο «1. Υποδείξεις για τη σωστή φροντίδα των ρούχων».

- Ανοίξτε την πόρτα.
- Τοποθετήστε τα ρούχα στο στεγνωτήριο.

Κίνδυνος πρόκλησης ζημιάς εάν μαγκώσουν τα ρούχα.
Κατά το κλείσιμο της πόρτας, τα υφάσματα ενδέχεται να μαγκώσουν στην πόρτα και να υποστούν ζημιά.
Προσέξτε να μην μαγκώσουν τα ρούχα κατά το κλείσιμο της πόρτας.

Μην υπερφορτώνετε τον κάδο. Τα ρούχα μπορεί να βγουν ταλαιπωρημένα και το στέγνωμα δεν θα έχει γίνει σωστά. Πέραν τούτου, τα ρούχα θα είναι πιο τσαλακωμένα από το αναμενόμενο.

Κλείσιμο πόρτας

⚠ Ζημιά από μάγκωμα.
Κατά το κλείσιμο της πόρτας, τα υφάσματα ενδέχεται να μαγκώσουν και να υποστούν ζημιά.
Προσέξτε να μην μαγκώσουν τα ρούχα κατά το κλείσιμο της πόρτας.

- Κλείστε την πόρτα με μια ελαφριά κίνηση.

3. Επιλογή προγράμματος

Ενεργοποίηση στεγνωτηρίου

- Πατήστε το πλήκτρο .

Η οθόνη υποδοχής ανάβει.

Έχετε διάφορες δυνατότητες να επιλέξετε ένα πρόγραμμα στεγνώματος από το βασικό μενού.

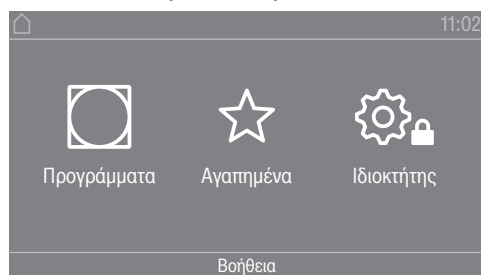

- Αγγίξτε το πλήκτρο αφής  Προγράμματα.

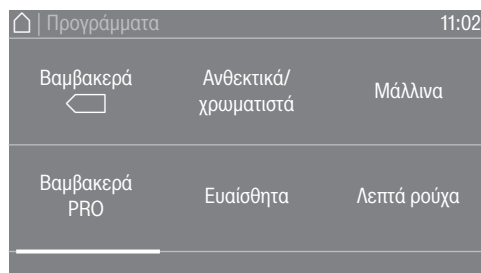

- Σύρετε το δάχτυλό σας στην οθόνη προς τα αριστερά, έως ότου εμφανιστεί το επιθυμητό πρόγραμμα.
- Αγγίξτε το πλήκτρο αφής του προγράμματος.

Η οθόνη μεταβαίνει στο βασικό μενού του προγράμματος στεγνώματος.

Εναλλακτικά, μπορείτε να επιλέξετε ένα πρόγραμμα από τη λίστα Αγαπημένων.

Τα προεπιλεγμένα προγράμματα στα ☆ Αγαπημένα μπορούν να τροποποιηθούν από το επίπεδο ρυθμίσεων ιδιοκτήτη.

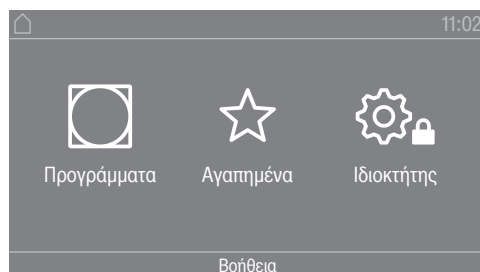

- Αγγίξτε το πλήκτρο αφής ☆ Αγαπημένα.

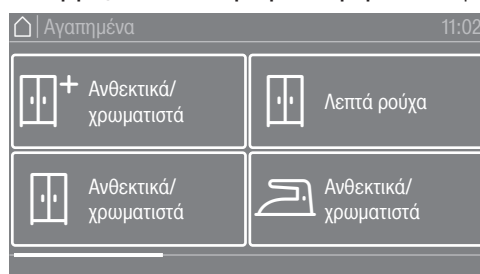

- Σύρετε το δάχτυλό σας στην οθόνη προς τα αριστερά, έως ότου εμφανιστεί το επιθυμητό πρόγραμμα.
- Αγγίξτε το πρόγραμμα που επιθυμείτε.

Η οθόνη μεταβαίνει στο βασικό μενού του προγράμματος στεγνώματος.

4. Επιλογή ρύθμισης προγράμματος

Επιλογή βαθμίδας στεγνώματος

Σε πολλά προγράμματα μπορείτε να αλλάξετε την προρυθμισμένη βαθμίδα στεγνώματος. Ανάλογα με το πρόγραμμα μπορείτε να επιλέξετε διαφορετικές βαθμίδες στεγνώματος.

Επιλογή πρόσθετων λειτουργιών

Τα προγράμματα στεγνώματος μπορούν να συμπληρωθούν με διάφορες πρόσθετες λειτουργίες. Κάποιες πρόσθετες λειτουργίες είναι διαθέσιμες μόνο σε συγκεκριμένα προγράμματα στεγνώματος.



- Αγγίξτε το πλήκτρο αφής Extras.

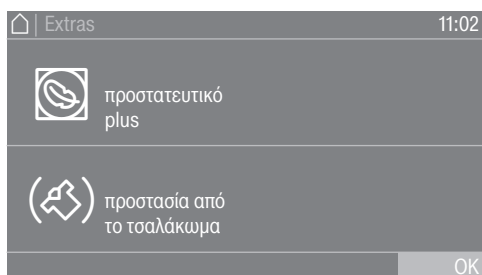

- Αγγίξτε το πλήκτρο αφής για την επιθυμητή πρόσθετη λειτουργία.
- Επιβεβαιώστε έπειτα με το OK, μόνο όταν αυτό εμφανίζεται στην οθόνη.

Το εκάστοτε σύμβολο για την επιθυμητή πρόσθετη λειτουργία (☑ ή (↻)) ανάβει.

☑ προστατευτικό

Τα ευαίσθητα υφάσματα (με το σύμβολο ☑ στην ετικέτα τους, π.χ. ακρυλικά), στεγνώνουν σε πρόγραμμα χαμηλότερης θερμοκρασίας και μεγαλύτερης διάρκειας.

☑ προστατευτικό plus

Τα ευαίσθητα υφάσματα στεγνώνονται με λιγότερες περιστροφές κάδου και σε χαμηλότερη θερμοκρασία στεγνώματος.

(↻) προστασία από το τσαλάκωμα

Ο κάδος περιστρέφεται μετά τη λήξη του προγράμματος, ανάλογα με το επιλεγμένο πρόγραμμα, με έναν συγκεκριμένο ρυθμό. Η περιστροφή βοηθά να μειωθούν οι τσακίσεις μετά τη λήξη του προγράμματος.

Η προστασία από το τσαλάκωμα είναι εργοστασιακά απενεργοποιημένη. Η προστασία από το τσαλάκωμα μπορεί να ενεργοποιηθεί στο επίπεδο ρυθμίσεων ιδιοκτήτη, με μεταβαλλόμενη διάρκεια έως και 12 ώρες. Αυτή η ρύθμιση βρίσκεται στο επίπεδο ρυθμίσεων ιδιοκτήτη, στο μενού τεχνική χειρισμού/προστασ από το τσαλάκωμα.

5. Έναρξη προγράμματος

Κερματοδέκτης (προαιρετικό)

Αν υπάρχει κερματοδέκτης, λάβετε υπόψη σας την προτροπή πληρωμής που εμφανίζεται στην οθόνη.

Πιθανή απώλεια τιμής με το άνοιγμα της πόρτας ή κατά τη διακοπή του προγράμματος.

Ανάλογα με τη ρύθμιση, μπορεί να προκύψει απώλεια τιμής σε έναν κερματοδέκτη με το άνοιγμα της πόρτας ή με διακοπή του προγράμματος.

Μην ανοίγετε την πόρτα μετά την έναρξη του προγράμματος.

Μην διακόπτετε ένα πρόγραμμα στεγνώματος που βρίσκεται σε εξέλιξη.

Έναρξη προγράμματος

Μόλις ένα πρόγραμμα μπορεί να ξεκινήσει, αναβοσβήνει το πλήκτρο αφής Έναρξη/Διακοπή.

■ Αγγίξτε το πλήκτρο αφής Έναρξη/Διακοπή.

Αν έχει επιλεγεί ώρα προεπιλογής έναρξης, αυτή εμφανίζεται στην οθόνη.

Μετά την παρέλευση του χρόνου προεπιλογής έναρξης ή αμέσως μετά την έναρξη, το πρόγραμμα στεγνώματος ξεκινά. Στην οθόνη εμφανίζεται ο υπολειπόμενος χρόνος του προγράμματος.

Εμφάνιση των παραμέτρων του τρέχοντος προγράμματος

Κατά τη διάρκεια εκτέλεσης του προγράμματος, μέσω του αναπτυσσόμενου μενού μπορείτε να εμφανίσετε τις παραμέτρους του τρέχοντος προγράμματος στεγνώματος (π.χ. βαθμίδα στεγνώματος, βάρος ρούχων, επιλεγμένες πρόσθετες λειτουργίες, θερμοκρασία στεγνώματος).



■ Για την εμφάνιση του αναπτυσσόμενου μενού, σύρετε το δάχτυλό σας στην οθόνη προς τα επάνω ή προς τα κάτω, ενώ το πρόγραμμα εκτελείται.



Στο αναπτυσσόμενο μενού εμφανίζονται οι παράμετροι του προγράμματος στεγνώματος.

■ Για να κλείσετε ξανά το αναπτυσσόμενο μενού, σύρετε το δάχτυλό σας στην οθόνη από κάτω προς τα επάνω ή πατήστε το πλήκτρο αφής ↵.

ei - Στέγνωμα

Διάρκεια προγράμματος/Πρόγνωση υπολειπόμενου χρόνου

Η διάρκεια του προγράμματος εξαρτάται από την ποσότητα, το είδος και την υπολειπόμενη υγρασία των ρούχων. Για τον λόγο αυτό, η εμφανιζόμενη διάρκεια για προγράμματα με βαθμίδες στεγνώματος μπορεί να ποικίλλει ή να «μεταπηδά». Το ηλεκτρονικό με δυνατότητα εκμάθησης, το οποίο χρησιμοποιείται στο στεγνωτήριο, προσαρμόζεται κατά τη διάρκεια του προγράμματος στεγνώματος. Έτσι, η εμφανιζόμενη διάρκεια προγράμματος γίνεται όλο και πιο ακριβής.

Στις πρώτες χρήσεις των προγραμμάτων, ο εμφανιζόμενος χρόνος μπορεί να αποκλίνει σημαντικά από τον πραγματικό υπολειπόμενο χρόνο στεγνώματος. Η διαφορά μεταξύ του προβλεπόμενου χρόνου και του χρόνου που τελικά επιτυγχάνεται μειώνεται, αν το σχετικό πρόγραμμα εκτελείται συχνότερα. Όταν σε ένα πρόγραμμα τοποθετούνται διαφορετικές ποσότητες ρούχων, η ένδειξη υπολειπόμενου χρόνου θα δείχνει απλώς έναν χρόνο κατά προσέγγιση.

Λήξη προγράμματος

Λήξη προγράμματος

Μετά τη λήξη του προγράμματος διοχετεύεται κρύος αέρας στα ρούχα. Η φάση κρυώματος εμφανίζεται στην οθόνη μέσω του μηνύματος λήξη/φάση κρυώματος. Μπορείτε να βγάλετε τα ρούχα.

Εάν χρειάζεται, η μονάδα ελέγχου μπορεί να προγραμματιστεί έτσι ώστε να εμφανίζεται ένα μήνυμα που υποδεικνύει τη λήξη του προγράμματος μόλις ολοκληρωθεί η φάση κρυώματος (Προγραμματ. ιδιοκτήτη/τεχνική χειρισμού/Συμπεριφορά φάσης κρυώμ).

Μετά την παρέλευση της φάσης κρυώματος και την πλήρη λήξη του προγράμματος στεγνώματος, εμφανίζεται το μήνυμα λήξη.

Το στεγνωτήριο απενεργοποιείται αυτόματα, αφού παρέλθει ο ρυθμισμένος χρόνος από τη λήξη του προγράμματος.

Εάν έχει επιλεγεί η πρόσθετη λειτουργία προστασία από το τσαλάκωμα (☞)*, ο κάδος εξακολουθεί να περιστρέφεται κατά διαστήματα μετά τη λήξη του προγράμματος. Έτσι ελαχιστοποιείται το τσαλάκωμα, αν δεν μπορείτε να βγάλετε αμέσως τα ρούχα από τον κάδο.

* Η προστασία από το τσαλάκωμα είναι εργοστασιακά απενεργοποιημένη και μπορεί να ενεργοποιηθεί από το επίπεδο ρυθμίσεων ιδιοκτήτη.

Αφαίρεση ρούχων

- Ανοίξτε την πόρτα.
- Αδειάζετε πάντα πλήρως τον κάδο.

Αν παραμείνουν ρούχα, ενδέχεται στο επόμενο στέγνωμα να φθαρουν από το υπερβολικό στέγνωμα. Αφαιρείτε πάντα όλα τα ρούχα από τον κάδο.

- Θέστε το στεγνωτήριο εκτός λειτουργίας πατώντας το πλήκτρο ☺.

Υποδείξεις φροντίδας

Αυτό το στεγνωτήριο χρειάζεται τακτική συντήρηση, ιδιαίτερα στην περίπτωση συνεχούς λειτουργίας. Λάβετε υπόψη σας το κεφάλαιο «Καθαρισμός και φροντίδα».

Χρονόμετρο

Προϋπόθεση για τη ρύθμιση του χρονομέτρου

Η προεπιλογή έναρξης πρέπει να ενεργοποιηθεί στο στοιχείο Προγραμματ. ιδιοκτήτη του μενού Χειρισμός / ένδειξη, για να μπορείτε να επιλέξετε το Χρονόμετρο. Με το Χρονόμετρο μπορεί να επιλέξετε τον χρόνο μέχρι την έναρξη του προγράμματος, την ώρα έναρξης προγράμματος ή την ώρα λήξης του προγράμματος.

Ρύθμιση χρονομέτρου

- Αγγίξτε το πλήκτρο αφής Χρονόμετρο.
- Επιλέξτε λήξη στις, έναρξη σε ή έναρξη στις.
- Ρυθμίστε τις ώρες και τα λεπτά και επιβεβαιώστε με το πλήκτρο αφής OK.

ει - Τι πρέπει να κάνετε, όταν...

Βοήθεια για βλάβες

Μήνυμα	Αιτία και διόρθωση
Η οθόνη παραμένει σκοτεινή	<p>Το στεγνωτήριο δεν έχει ρεύμα.</p> <ul style="list-style-type: none"> ■ Ελέγχετε το φινι του καλωδίου, τον κεντρικό διακόπτη και τις ασφάλειες (στο χώρο εγκατάστασης).
Πρόβλημα	Αιτία και διόρθωση
Υπάρχει διαρροή του νερού συμπύκνωσης σε απρόβλεπτο σημείο.	<p>Η αποχέτευση νερού έχει ακαθαρσίες.</p> <ul style="list-style-type: none"> ■ Ελέγξτε την αποχέτευση νερού και αφαιρέστε τις ακαθαρσίες εφόσον απαιτείται. Η αποχέτευση νερού είναι προσβάσιμη μέσω του καπακιού συντήρησης στο πίσω και κάτω μέρος της συσκευής.
Η απόδοση του στεγνωτηρίου μειώνεται.	<p>Το φίλτρο χνουδιών στο στεγνωτήριο έχει ακαθαρσίες.</p> <ul style="list-style-type: none"> ■ Ελέγχετε το φίλτρο χνουδιών του στεγνωτηρίου για ακαθαρσίες και να το καθαρίζετε εφόσον απαιτείται. <p>Μη επαρκής αερισμός</p> <ul style="list-style-type: none"> ■ Βεβαιωθείτε ότι το άνοιγμα απορρόφησης αέρα και ο αγωγός εξαγωγής αέρα του στεγνωτηρίου δεν είναι κλειστά και δεν καλύπτονται από αντικείμενα. <p>Πολύ υψηλή θερμοκρασία περιβάλλοντος (>45 °C)</p> <ul style="list-style-type: none"> ■ Φροντίστε ώστε να αερίζεται επαρκώς ο χώρος τοποθέτησης. ■ Συνδέστε εφόσον απαιτείται το στεγνωτήριο σε εξωτερικό αγωγό φρέσκου αέρα καθώς και σε αγωγό εξαγωγής αέρα.
Στα πουπουλένια μαξιλάρια δημιουργείται μια οσμή με το στέγνωμα.	<p>Τα πουπουλά έχουν την ιδιότητα, σε περίπτωση θέρμανσης, να αναπτύσσουν δικές τους ή ξένες οσμές σε μεγαλύτερο ή μικρότερο βαθμό.</p> <ul style="list-style-type: none"> ■ Η οσμή μειώνεται μετά το στέγνωμα με φυσικό αερισμό.
Τα ρούχα από συνθετικές ίνες μετά το στέγνωμα έχουν στατικό ηλεκτρισμό.	<p>Τα συνθετικά ρούχα έχουν την τάση να αποκτούν εύκολα στατικό ηλεκτρισμό.</p> <ul style="list-style-type: none"> ■ Η χρήση μαλακτικού στο τελευταίο ξέβγαλμα μπορεί να μειώσει τον στατικό ηλεκτρισμό που αναπτύσσεται στα ρούχα κατά το στέγνωμα.
Δημιουργούνται χνούδια.	<p>Χνούδια έρχονται στην επιφάνεια των ρούχων, τα οποία έχουν δημιουργηθεί κυρίως από φθορά, όταν τα φοράτε ή τα πλένετε. Η επίδραση του στεγνωτηρίου είναι ελάχιστη και δεν έχει επίπτωση στη φθορά των ρούχων.</p> <p>Τα χνούδια που δημιουργούνται συγκρατούνται από τα φίλτρα χνουδιών και το λεπτό φίλτρο και αφαιρούνται εύκολα.</p> <ul style="list-style-type: none"> ■ Βλέπε κεφ. «Καθαρισμός και περιποίηση».
Η διαδικασία στεγνώματος διαρκεί πάρα πολύ ή διακόπτεται.	<p>Πιθανόν να σας ζητηθεί ξανά να καθαρίσετε τους αεραγωγούς.</p> <ul style="list-style-type: none"> ■ Ελέγξτε όλες τις πιθανές αιτίες, όπως περιγράφονται παρακάτω. <p>Το φίλτρο χνουδιών έχει βουλώσει από χνούδια.</p>

Πρόβλημα	Αιτία και διόρθωση
	<ul style="list-style-type: none"> ■ Αφαιρέστε τα χνούδια. <p>Η περιοχή του αεραγωγού είναι π.χ. βουλωμένη με τρίχες και χνούδια.</p> <ul style="list-style-type: none"> ■ Καθαρίστε την περιοχή του αεραγωγού. ■ Μπορείτε να αφαιρέσετε το κάλυμμα στην περιοχή πλήρωσης για να καθαρίσετε την περιοχή αεραγωγού που βρίσκεται από κάτω.
	<p>Ο αγωγός εξαερισμού ή το στόμιό του έχει βουλώσει π.χ. από τρίχες και χνούδια.</p> <ul style="list-style-type: none"> ■ Ελέγξτε και καθαρίστε όλα τα μέρη του αγωγού εξαερισμού (π.χ. αγωγός τοίχου, εξωτερικό πλέγμα, καμπύλες ή λυγισμένα σημεία κ.λπ.).
	<p>Η παροχή αέρα δεν επαρκεί, επειδή π.χ. ο χώρος τοποθέτησης είναι πολύ μικρός.</p> <ul style="list-style-type: none"> ■ Κατά το στέγνωμα ανοίγετε μια πόρτα ή ένα παράθυρο για να εισέρχεται αέρας.
	<p>Τα ρούχα δεν στύφτηκαν αρκετά.</p> <ul style="list-style-type: none"> ■ Την επόμενη φορά στύψτε τα ρούχα στο πλυντήριο με υψηλότερη ταχύτητα περιστροφής.
	<p>Το στεγνωτήριο είναι υπερφορτωμένο.</p> <ul style="list-style-type: none"> ■ Λάβετε υπόψη σας το μέγιστο μέγεθος φορτίου ανά πρόγραμμα στεγνώματος.
	<p>Λόγω μεταλλικών φερμουάρ, ο βαθμός υγρασίας των ρούχων δεν μπόρεσε να μετρηθεί με ακρίβεια.</p> <ul style="list-style-type: none"> ■ Την επόμενη φορά ανοίξτε τα φερμουάρ. ■ Αν το πρόβλημα προκύψει ξανά, στο μέλλον στεγνώνετε τα ρούχα με φερμουάρ μεγάλου μήκους μόνο στο πρόγραμμα ζεστού αέρα.
Στον κάδο σχηματίζεται νερό συμπύκνωσης.	<p>Το στεγνωτήριο έχει εγκατασταθεί με σύνδεση σε πολλαπλή εξαγωγή αέρα.</p> <ul style="list-style-type: none"> ■ Το στεγνωτήριο μπορεί να εγκατασταθεί στον συλλεκτήριο αγωγό μόνο με βαλβίδα αντεπιστροφής. ■ Ελέγχετε τακτικά τη βαλβίδα αντεπιστροφής για πιθανή βλάβη και αντικαταστήστε την, αν χρειάζεται.

Στοιχεία τοποθέτησης

Πρόσοψη

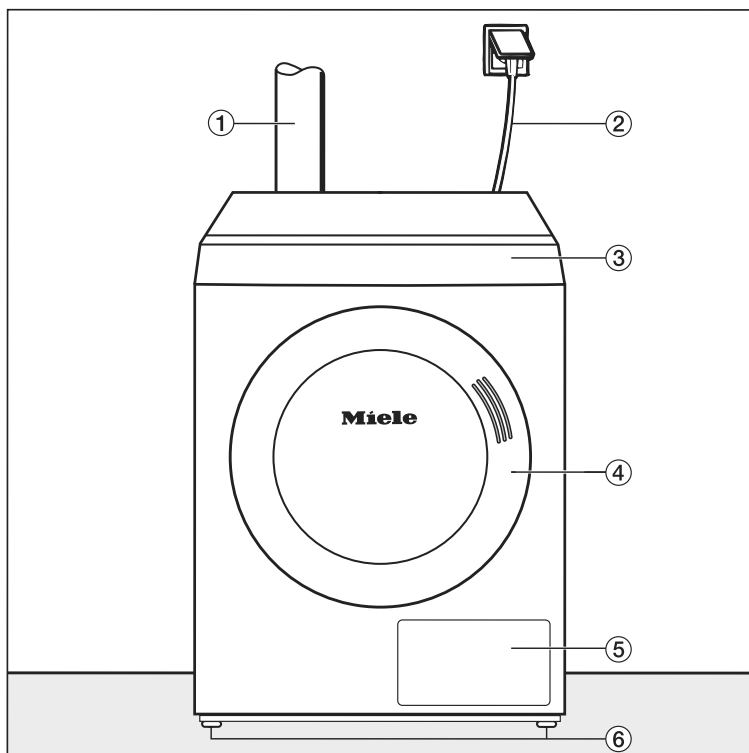

- | | |
|-----------------------------------|------------------------------------|
| ① Αγωγός εξαγωγής αέρα | ④ Πόρτα |
| ② Ηλεκτρικό καλώδιο σύνδεσης | ⑤ Καπάκι φίλτρου χνουδιών |
| ③ Πίνακας χειρισμού με οθόνη αφής | ⑥ Βιδωτά πόδια με ρυθμιζόμενο ύψος |

Πλαϊνή όψη

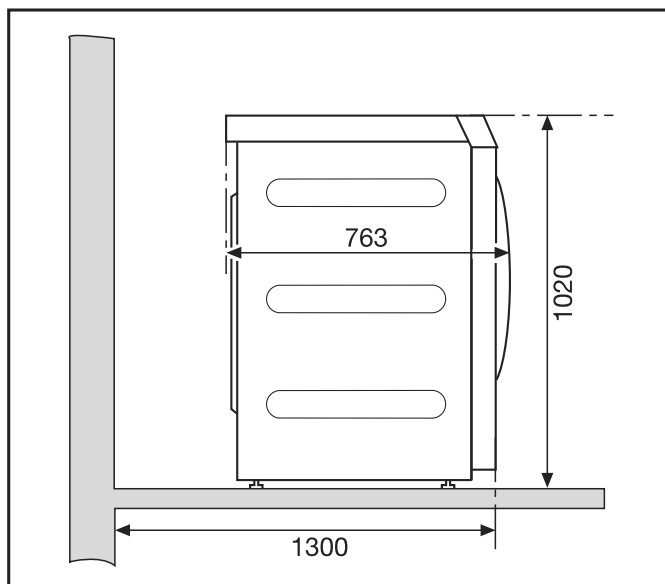

Πίσω όψη

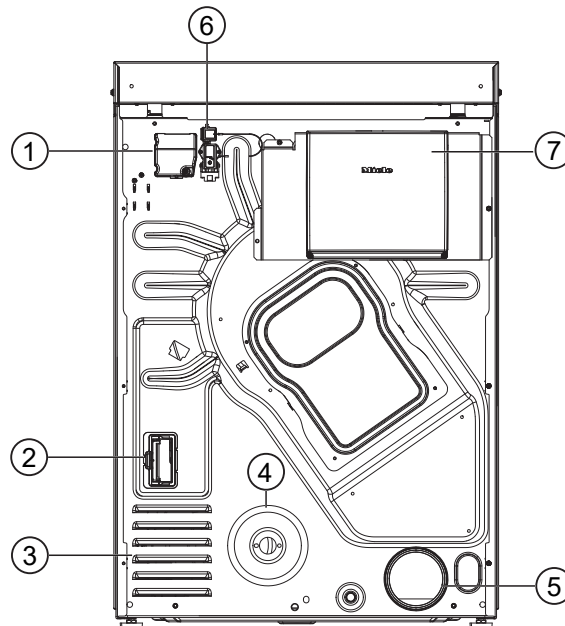

- ① Ηλεκτρολογική σύνδεση
- ② Θήκη για τη μονάδα επικοινωνίας
- ③ Ανοίγματα εισόδου αέρα στεγνώματος
- ④ Σύνδεση αερίου 1/2" κατά ISO 7-1
- ⑤ Στόμιο εξαγωγής αέρα Ø 100 mm
- ⑥ Σύνδεση για κουτί επικοινωνίας
- ⑦ Κουτί επικοινωνίας (προαιρετικά)
Για τη δημιουργία σύνδεσης με εξωτερικά συστήματα

Κάτοψη

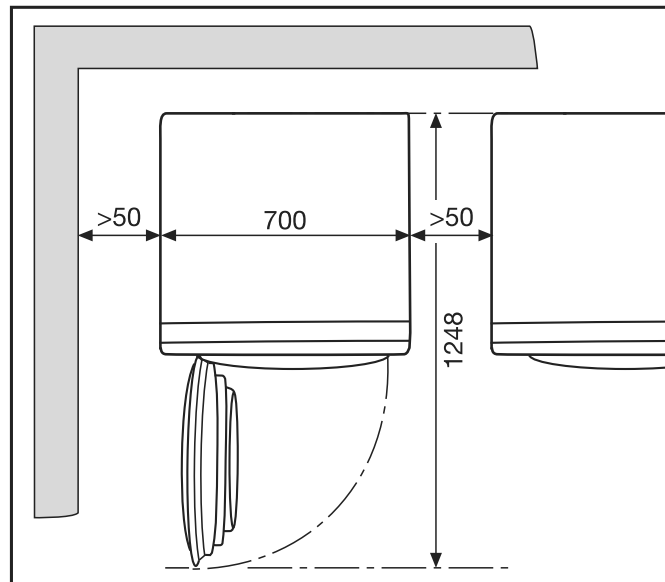

Τοποθέτηση
βάσης

Ως πρόσθετα εξαρτήματα μπορείτε να προμηθευτείτε διάφορες βάσεις Miele.

⚠ Κίνδυνος τραυματισμού και ζημιάς λόγω ελλιπούς στερέωσης του στεγνωτηρίου.

Κατά την τοποθέτηση σε βάση ενδέχεται ένα μη ασφαλισμένο στεγνωτήριο να γλιστρήσει και να πέσει από τη βάση.

Εάν το στεγνωτήριο τοποθετηθεί πάνω σε βάση, πρέπει να στερεωθεί έναντι ολίσθησης.

Η βάση πρέπει να στερεωθεί στο δάπεδο.

Τοποθέτηση συσκευής

Μεταφορά στεγνωτηρίου

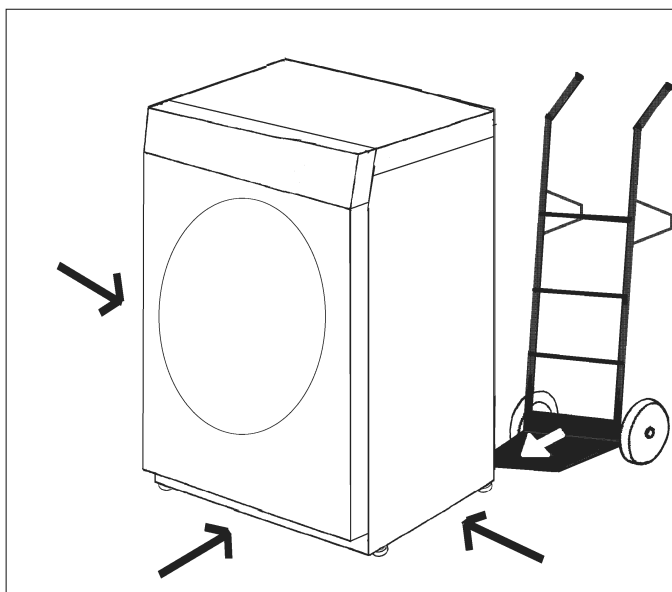

Μεταφέρετε το στεγνωτήριο με ένα κατάλληλο βοήθημα μεταφοράς (π.χ. καρότσι μεταφοράς φορτίων) στον χώρο τοποθέτησης.

⚠ Κίνδυνος τραυματισμού λόγω ανατροπής του στεγνωτηρίου.

Κατά τη μεταφορά του στεγνωτηρίου υπάρχει κίνδυνος αυτό να ανατραπεί.

Κατά τη μεταφορά του στεγνωτηρίου, βεβαιωθείτε ότι είναι σταθερό.

Ευθυγράμμιση



Μην εγκαθιστάτε στην περιοχή ανοίγματος της πόρτας του στεγνωτηρίου άλλη πόρτα που ανοιγοκλείνει ή συρόμενη ή πόρτα που ανοίγει προς την αντίθετη κατεύθυνση.

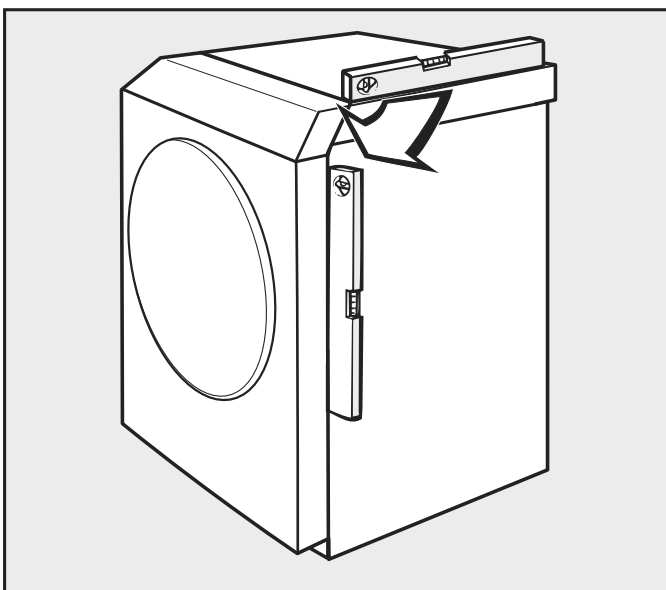

Για την ασφαλή λειτουργία του, το στεγνωτήριο πρέπει να είναι τοποθετημένο όσο το δυνατόν πιο κάθετα προς το δάπεδο και να είναι στερεωμένο.

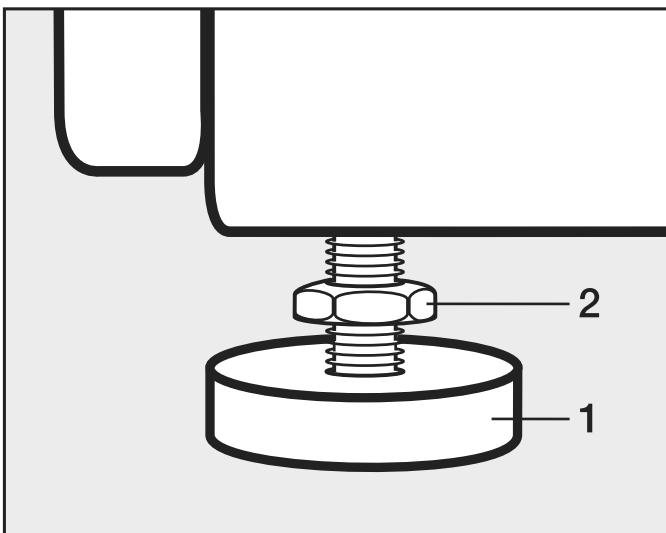

- Χαλαρώστε τις βίδες (2).
- Εξομαλύνετε τυχόν ανωμαλίες του δαπέδου περιστρέφοντας τα βιδωτά πόδια (1).
- Βιδώστε σφικτά τις βίδες (2) στο περίβλημα.

el - Εγκατάσταση

Στερέωση του στεγνωτηρίου έναντι ολίσθησης

⚠ Κίνδυνος εκροής αερίου στην περίπτωση στεγνωτηρίου με θέρμανση αερίου λόγω έλλειψης στερέωσης στο δάπεδο.

Μια ακούσια μετατόπιση του στεγνωτηρίου με θέρμανση αερίου μπορεί να προξενήσει ζημιά στον αγωγό αερίου και να υπάρξει εκροή αερίου.

Μετά την τοποθέτηση στερεώνετε πάντα το στεγνωτήριο με θέρμανση αερίου με τη βοήθεια των κατάλληλων υλικών στερέωσης.

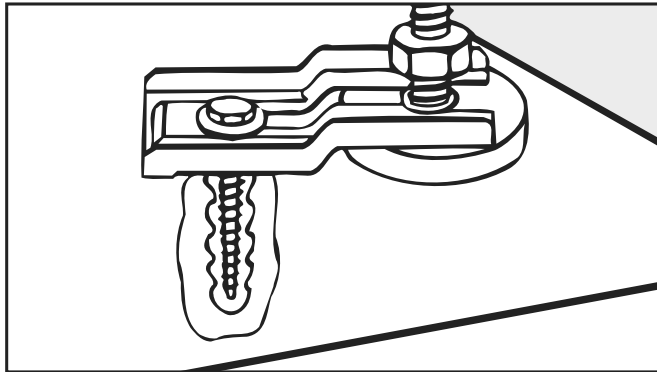

Στερεώστε το στεγνωτήριο τοποθετώντας εντατήρες στα βιδωτά πόδια του (εξαρτήματα).

Ηλεκτρική σύνδεση

Αυτό το στεγνωτήριο διαθέτει καλώδιο σύνδεσης χωρίς βύσμα.

⚠ Τα στοιχεία για την ονομαστική ισχύ και την αντίστοιχη ασφάλεια αναγράφονται στην πινακίδα τύπου. Συγκρίνετε τα στοιχεία της πινακίδας τύπου με τα δεδομένα του ηλεκτρικού δικτύου.

Η σύνδεση πρέπει να γίνει σύμφωνα με τον κανονισμό VDE 0100 ή σύμφωνα με τις εθνικές και τοπικές διατάξεις.

Η σύνδεση επιτρέπεται να γίνει μόνο από εξειδικευμένο ηλεκτρολόγο.

Το στεγνωτήριο μπορεί να συνδεθεί με ένα κατάλληλο συνδετικό βύσμα.

Αν προβλέπεται μόνιμη σύνδεση, πρέπει να υπάρχει στην εγκατάσταση διάταξη ολοπολικής αποσύνδεσης από το δίκτυο. Ως σύστημα αποσύνδεσης θεωρούνται διακόπτες με άνοιγμα επαφής πάνω από 3 mm. Αυτοί μπορεί να είναι, π.χ. διακόπτες ασφαλείας, ασφάλειες και ρελέ (IEC/EN 60947).

Κατά τη σύνδεση στο ηλεκτρικό δίκτυο, βεβαιωθείτε ότι η φάση L του στεγνωτηρίου είναι συνδεδεμένη με τη φάση L του ηλεκτρικού δικτύου. Ο ουδέτερος αγωγός N του στεγνωτηρίου πρέπει να είναι συνδεδεμένος με τον ουδέτερο αγωγό N του ηλεκτρικού δικτύου. Εάν οι συνδέσεις γίνουν αντίθετα, η πυρανίχνευση δεν θα λειτουργεί. Κατά τη θέρμανση, το στεγνωτήριο εμφανίζει το μήνυμα σφάλματος **F98**.

Τα συνδετικά βύσματα και οι διατάξεις αποσύνδεσης θα πρέπει να είναι ανά πάσα στιγμή προσβάσιμα.

⚠ Εάν το στεγνωτήριο αποσυνδεθεί από το ηλεκτρικό δίκτυο, η διάταξη αποσύνδεσης πρέπει να έχει τη δυνατότητα να κλείνει ή να υπάρχει επιτήρηση στο σημείο διαχωρισμού ανά πάσα στιγμή.

Για μια νέα σύνδεση, αλλαγές στην υπάρχουσα σύνδεση ή έλεγχο της γείωσης, συμπεριλαμβανομένου και του ελέγχου της σωστής ασφάλειας, πρέπει πάντα να απευθύνεστε σε εγκεκριμένο ή διπλωματούχο ηλεκτρολόγο, διότι αυτός γνωρίζει τις ισχύουσες προδιαγραφές σε κάθε χώρα και τις απαιτήσεις της εκάστοτε εταιρείας παροχής ηλεκτρικής ενέργειας.

Αν στην πινακίδα τύπου αναγράφονται διάφορες τιμές τάσης, μπορεί να γίνει στο στεγνωτήριο η ανάλογη ρύθμιση μετατροπής για σύνδεση στην αντίστοιχη τάση εισόδου. Η μετατροπή αυτή επιτρέπεται να γίνει μόνο από το Miele Service ή από εξουσιοδοτημένο εμπορικό αντιπρόσωπο. Για τη μετατροπή πρέπει να ληφθούν υπόψη οι οδηγίες καλωδίωσης στο ηλεκτρολογικό σχέδιο.

► Αν είναι απαραίτητο σύμφωνα με τους τοπικούς κανονισμούς να τοποθετηθεί διακόπτης προστασίας από παραμένον ρεύμα (RCD), τότε πρέπει υποχρεωτικά να χρησιμοποιηθεί τέτοιος διακόπτης τύπου B (ευαίσθητος σε όλα τα είδη ηλεκτρικού ρεύματος).

Αγωγοί εισαγωγής και εξαγωγής αέρα

Αερισμός και εξαερισμός

Ο αέρας που χρειάζεται για το στέγνωμα λαμβάνεται από τον χώρο τοποθέτησης.

Φροντίστε ο αερισμός του χώρου να είναι επαρκής, π.χ. με ανοίγματα αερισμού που δεν κλείνουν στον εξωτερικό τοίχο.

- Όλα τα ανοίγματα αερισμού και εξαερισμού πρέπει να παραμένουν μονίμως ανοικτά.
- Κατά την τοποθέτηση συσκευών που θερμαίνονται με υγραέριο κάτω από το επίπεδο του εδάφους (π.χ. στο υπόγειο), λάβετε υπόψη τους «Τεχνικούς κανόνες για υγραέριο».
- Ο αερισμός του χώρου πραγματοποιείται απρόσκοπτα μόνο εφόσον δεν υπάρχει υποπίεση. Αποφύγετε την υποπίεση, π.χ. δημιουργώντας ανοίγματα εξαερισμού στον εξωτερικό τοίχο. Έτσι εξασφαλίζεται
 - η πλήρης απαγωγή καυσαερίων από αυτό το στεγνωτήριο.
 - η τέλεια καύση του αερίου.
- Για κάθε στεγνωτήριο πρέπει να προβλέπεται διατομή 237 cm^2 ανά άνοιγμα αερισμού.

Το στεγνωτήριο αναρροφά τον αέρα από το πίσω μέρος του. Γι' αυτό πρέπει να εξασφαλίζεται επαρκής απόσταση από τον τοίχο.

Διαφορετικά, δεν εξασφαλίζεται επαρκής παροχή αέρα και η λειτουργία του στεγνωτηρίου ενδέχεται να περιοριστεί.

Τηρείτε τις απαραίτητες αποστάσεις από τους τοίχους.

Το άνοιγμα εξαερισμού που βρίσκεται μεταξύ του κάτω μέρους του στεγνωτηρίου και του δαπέδου δεν επιτρέπεται να καλύπτεται ποτέ (π.χ. από σοβατεπί, χαλιά με μεγάλο πέλος).

Σχεδιασμός της εξαγωγής αέρα

Αυτό το στεγνωτήριο είναι μια εστία με φλόγα γκαζιού χωρίς ασφάλεια ροής κατασκευαστικού τύπου B22, με τουρμπίνα πίσω από τον εναλλάκτη θερμότητας.

Η εξαγωγή μειγμάτων καυσαερίων και αέρα από στεγνωτήρια που θερμαίνονται με αέριο πρέπει να γίνεται μέσω κατάλληλης καμινάδας στη στέγη.
Στην περίπτωση συλλεκτήριων αγωγών, κάθε στεγνωτήριο αερίου πρέπει να διαθέτει βαλβίδα αντεπιστροφής.

Τυχόν εξαιρέσεις στον σχεδιασμό του αγωγού εξαγωγής αέρα πρέπει να πραγματοποιούνται σύμφωνα με τους οικοδομικούς κανονισμούς κάθε χώρας. Ρωτήστε τον αρμόδιο τεχνικό καμινάδων της περιοχής.

- Συνδέετε πάντα τους αγωγούς εξαερισμού με το σύστημα απαγωγής καυσαερίων με όσο το δυνατόν λιγότερη απόσταση.
- Κατά τη σύνδεση του αγωγού εξαγωγής αέρα στο στόμιο εξαγωγής αέρα μιας συσκευής θα πρέπει να προσέξετε, ώστε η σύνδεση να είναι άψογη και αεροστεγής.
- Χρησιμοποιείτε αποκλειστικά θερμοανθεκτικό υλικό με αντοχή στη θερμοκρασία για τουλάχιστον 80°C.
- Στον αγωγό εξαγωγής αέρα σχηματίζεται συμπύκνωμα. Για αυτό τοποθετήστε έναν αγωγό απορροής συμπυκνωμάτων στο χαμηλότερο σημείο του αγωγού εξαγωγής αέρα.

Υπολογισμός συνολικού μήκους σωλήνα

Ο αγωγός εξαγωγής αέρα με καμπύλες και διάφορα εξαρτήματα δημιουργεί μια αντίσταση τριβής ενάντια στον αποβαλλόμενο αέρα. Αυτή η αντίσταση τριβής εκφράζεται ως το μήκος του σωλήνα σύγκρισης. Το **μήκος του σωλήνα σύγκρισης** δείχνει πόσο μεγαλύτερη είναι η αντίσταση π.χ. μιας καμπύλης σε σύγκριση με έναν ίσιο πλαστικό σωλήνα αποχέτευσης 1 μέτρου (πίνακας I).

Αθροίζοντας τα συγκριτικά μήκη των σωλήνων όλων των εξαρτημάτων, προκύπτει το **συνολικό μήκος σωλήνα**. Το συνολικό μήκος σωλήνα εκφράζει πόσο μεγάλη είναι η αντίσταση όλου του συστήματος εξαγωγής αέρα.

Επειδή η μεγάλη **διάμετρος σωλήνα** μειώνει την αντίσταση, το μεγάλο συνολικό μήκος σωλήνα προϋποθέτει και μεγαλύτερη διάμετρο σωλήνα (πίνακας II).

Οδηγίες

1. Μετρήστε το απαραίτητο μήκος για τον αγωγό εξαγωγής αέρα που πρόκειται να τοποθετήσετε. Πολλαπλασιάστε αυτήν την τιμή με το αντίστοιχο μήκος του σωλήνα σύγκρισης από τον **πίνακα I**.
2. Υπολογίστε το πλήθος των απαιτούμενων καμπυλών και πρόσθετων εξαρτημάτων. Αθροίστε τα μήκη των σωλήνων σύγκρισης με τη βοήθεια του **πίνακα I**.
3. Αθροίστε όλα τα μήκη των σωλήνων σύγκρισης που υπολογίστηκαν: Έτσι θα προκύψει το συνολικό μήκος του σωλήνα.
4. Βρείτε από τον **πίνακα II** ποια διάμετρος σωλήνα απαιτείται για το συνολικό μήκος σωλήνα.

Πίνακας I	
Εξαρτήματα	Μήκος σωλήνα σύγκρισης
Σωλήνας εξαγωγής αέρα (Alu-Flex)* / Σωλήνας (αντοχή στη θερμοκρασία τουλάχιστον 80°C)	
– 1 m τοποθετημένος ίσια ή 1 m ίσιος σωλήνας	1,0 m
– Καμπύλη 45° (ακτίνα κάμψης = 0,25 m)	0,6 m
– Καμπύλη 90° (ακτίνα κάμψης = 0,25 m)	0,8 m
Η χρήση σωλήνα τοίχου ή σύνδεσης παραθύρου μπορεί να γίνει κατ' εξαίρεση στον σχεδιασμό του αγωγού εξαγωγής αέρα. Αυτό πρέπει να γίνεται σύμφωνα με τους οικοδομικούς κανονισμούς κάθε χώρας. Απευθυνθείτε σε αρμόδιο τεχνικό καμινάδων.	
Σωλήνας τοίχου* ή σύνδεση παραθύρου*	
– με προσθήκη πλέγματος	3,8 m
– με βαλβίδα αντεπιστροφής (ταλαντευόμενη βαλβίδα)	1,5 m
Βαλβίδα αντεπιστροφής	14,3 m
* πρόσθετα εξαρτήματα	

Πίνακας II	
Μέγιστο επιτρεπόμενο συνολικό μήκος σωλήνα	απαιτούμενη διάμετρος
20 m	100 mm
40 m	125 mm
80 m	150 mm

Παράδειγμα υπολογισμού

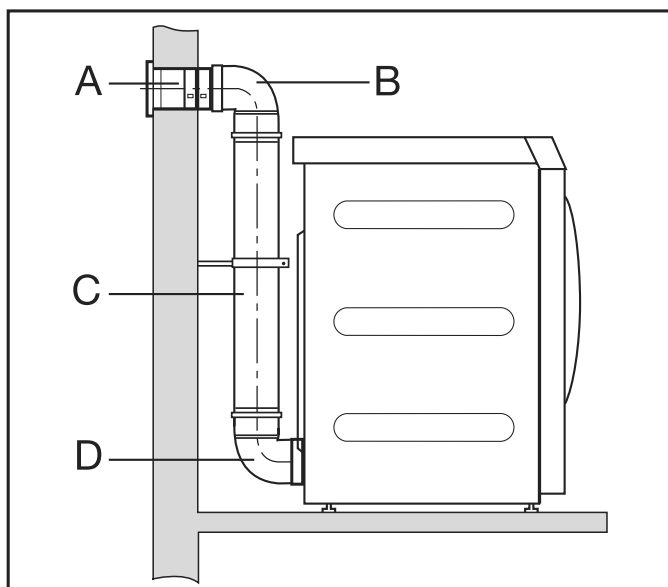

ει - Εγκατάσταση

A	Σωλήνας τοίχου, με προσθήκη πλέγματος = 1 x 3,8 m μήκος σωλήνα σύγκρισης	= 3,8 m
B/D	2 καμπύλες, 90° = 2 x 0,8 m μήκος σωλήνα σύγκρισης	= 1,6 m
C	Σωλήνας 0,5 m = 0,5 x 1 m μήκος σωλήνα σύγκρισης	= 0,5 m
Συνολικό μήκος σωλήνα		= 5,9 m

Αποτέλεσμα: Το συνολικό μήκος σωλήνα είναι μικρότερο από 20 m (σύμφωνα με τον πίνακα II). Επομένως, επαρκεί μια διάμετρος σωλήνα 100 mm.

Σύνδεση εξαγωγής αέρα – Διαστάσεις

Κάτοψη

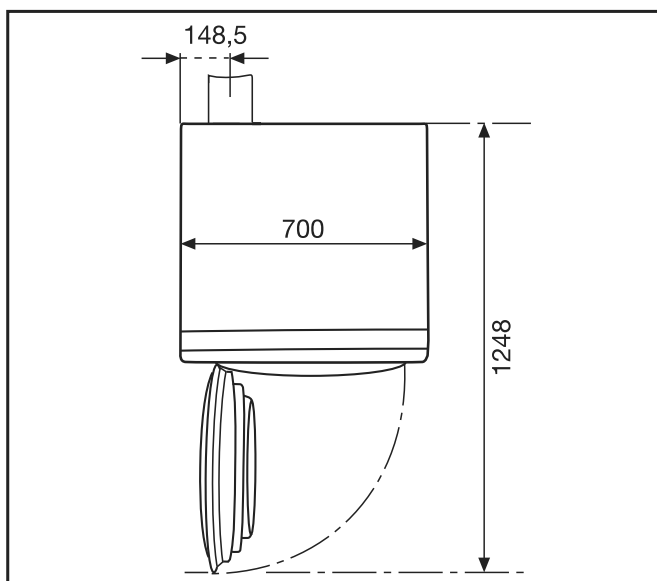

Πίσω όψη

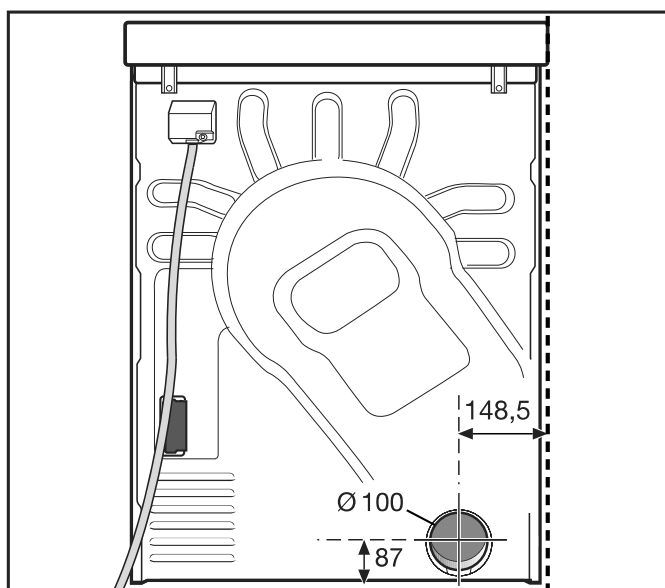

Εξαγωγή αέρα με κλειστούς σωλήνες

Χρειάζεστε

- το συνδετικό στόμιο (υπάρχει στη συσκευασία).
- Σωλήνες και τμήματα σύνδεσης του εμπορίου.

Χρησιμοποιείτε αποκλειστικά θερμοανθεκτικά υλικά με αντοχή στη θερμοκρασία για τουλάχιστον 80°C.

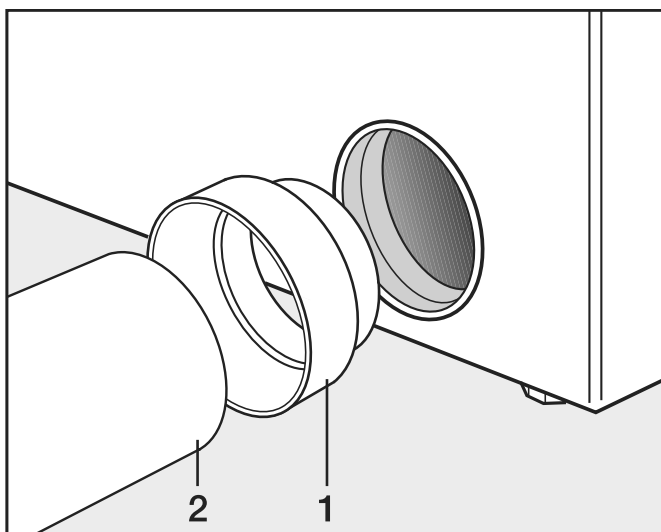

- Εγκαταστήστε το συνδετικό στόμιο (1) και τον σωλήνα (2).

⚠ Τυλίξτε τα σημεία σύνδεσης με θερμοανθεκτική μεταλλική ταινία.

Εξαγωγή αέρα με Alu-Flex

Χρειάζεστε

- τον αντάπτορα (υπάρχει στη συσκευασία).
- σωλήνα εξαγωγής αέρα Alu-Flex (πρόσθετα εξαρτήματα).

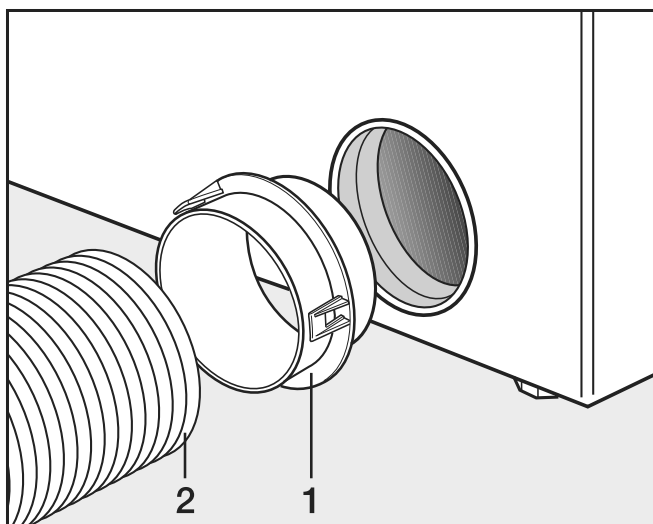

- Τοποθετήστε τον αντάπτορα (1) και τον σωλήνα εξαγωγής αέρα Alu-Flex (2).



Τυλίξτε τα σημεία σύνδεσης με θερμοανθεκτική μεταλλική ταινία.

Πολλαπλή εξαγωγής αέρα

Η πολλαπλή εξαγωγής αέρα επιτρέπεται μόνο κατ' εξαίρεση. Η πολλαπλή εξαγωγής αέρα πρέπει να εγκριθεί από τον αρμόδιο τεχνικό καμινάδων.

el - Εγκατάσταση

⚠️ Ανά στεγνωτήριο πρέπει να εγκατασταθεί μια βαλβίδα αντεπιστροφής.
Διαφορετικά, ενδέχεται να προκληθεί ζημιά στα στεγνωτήρια λόγω επαναφοράς του νερού συμπύκνωσης και να υποβιβαστεί η ηλεκτρική ασφάλειά τους.

Για την εγκατάσταση 3 έως και 5 στεγνωτηρίων, η διάμετρος σωλήνα **D** πρέπει να αυξηθεί.

Πλήθος στεγνωτηρίων	Συντελεστής αύξησης για τη διάμετρο σωλήνα από τον πίνακα II
3	1,25
4-5	1,5

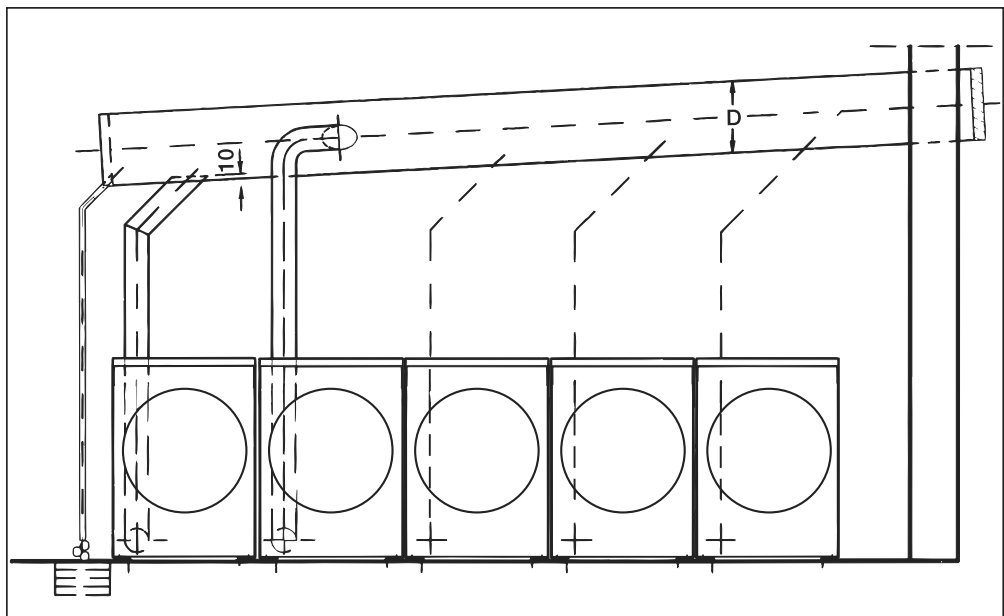

Αέριο

Υποδείξεις σύνδεσης και μετατροπής

Η διάταξη διακοπής και ο σωλήνας σύνδεσης αερίου πρέπει να υπάρχουν στον χώρο τοποθέτησης.
Μπορείτε να προμηθευτείτε έναν κατάλληλο σωλήνα σύνδεσης ως πρόσθετο εξάρτημα από τη Miele.

Πρώτη σύνδεση

Η πρώτη σύνδεση πρέπει να πραγματοποιείται από εξουσιοδοτημένη εξειδικευμένη εταιρεία σύμφωνα με τους κανονισμούς της εκάστοτε χώρας.

 Το στεγνωτήριο πρέπει να είναι εργοστασιακά εξοπλισμένο ώστε να μπορεί να λειτουργεί σύμφωνα με τη διαθέσιμη οικογένεια αερίων, την ομάδα αερίων και την πίεση σύνδεσης.

Αυτό το στεγνωτήριο είναι εργοστασιακά σχεδιασμένο για λειτουργία με **φυσικό αέριο E (H), G 20**.

Στην πινακίδα τύπου παρέχονται πληροφορίες σχετικά με την πίεση εισόδου του αερίου και την αντίστοιχη προπίεση του μπεκ. Συγκρίνετε τα στοιχεία της πινακίδας τύπου με τα δεδομένα του διαχειριστή του δικτύου φυσικού αερίου.

Οι απαιτούμενες ρυθμίσεις της βαλβίδας αερίου αναγράφονται στις συνημμένες οδηγίες ρύθμισης και μετατροπής.

Μετατροπή σε άλλο είδος αερίου

 Κίνδυνος σε περίπτωση ακατάλληλης εργασίας μετατροπής.
Οι εργασίες μετατροπής επιτρέπεται να διεξάγονται μόνο από εξουσιοδοτημένους τεχνικούς.

Σε περίπτωση μετατροπής του στεγνωτηρίου για άλλο τύπο αερίου, διαφορετικό από αυτόν που υποδεικνύεται στην πινακίδα τύπου, τηρείτε τις συνημμένες οδηγίες ρύθμισης και μετατροπής.

 Κίνδυνος έκρηξης κατά τη χρήση στεγνωτηρίων αερίου με διαρροή.
Μετά την ολοκλήρωση των εργασιών, υπάρχει κίνδυνος διαρροής και διαφυγής αερίου από το στεγνωτήριο αερίου.
Ελέγχετε τη στεγανότητα του στεγνωτηρίου μετά την ολοκλήρωση των εργασιών αρχικής λειτουργίας, συντήρησης, μετατροπής και επισκευής. Δώστε ιδιαίτερη προσοχή στα στόμια μέτρησης στη βαλβίδα αερίου. Διενεργήστε τον έλεγχο τόσο όταν ο καυστήρας λειτουργεί όσο και όταν βρίσκεται εκτός λειτουργίας.

Σειρά κατά την αρχική λειτουργία ή μετατροπή:

 Ελέγξτε αν έχουν ληφθεί υπόψη τα σημεία που παρατίθενται στο κεφάλαιο «Αγωγοί εισόδου και εξόδου αέρα».

Τηρήστε την παρακάτω σειρά κατά την αρχική λειτουργία ή μετατροπή.

1. Ενημερωθείτε σχετικά με τη διαθέσιμη οικογένεια αερίων, ομάδα αερίων και πίεση σύνδεσης από την αρμόδια επιχείρηση παροχής φυσικού αερίου. Συγκρίνετε τις τιμές που δίνονται με τις τιμές που αναγράφονται στη συσκευή (βλέπε πινακίδα τύπου).

el - Εγκατάσταση

2. Ελέγξτε και διορθώστε την εργοστασιακά ρυθμισμένη πίεση μπεκ σύμφωνα με τους πίνακες «Τιμές ρύθμισης για φυσικό αέριο» ή «Τιμές ρύθμισης για υγραέριο».
3. Σε περίπτωση απόκλισης ως προς την οικογένεια αερίων, την ομάδα αερίων ή την πίεση σύνδεσης, κάντε την μετατροπή σύμφωνα με τις οδηγίες σύνδεσης και μετατροπής («Οδηγίες ρύθμισης και μετατροπής για αέριο»). Στη συνέχεια, αντικαταστήστε την πινακίδα τύπου.
Κατά τη μετατροπή της οικογένειας αερίου, ακολουθήστε τις συνημμένες οδηγίες ρύθμισης και μετατροπής. Εάν δεν διατίθεται κιτ ρύθμισης και μετατροπής, μπορείτε να το ζητήσετε από το Service. Σε αυτήν την περίπτωση, αναφέρετε τα εξής:
 - το μοντέλο
 - τον αριθμό του στεγνωτηρίου
 - την οικογένεια αερίων
 - την ομάδα αερίων
 - την πίεση σύνδεσης αερίου
 - τη χώρα τοποθέτησης

Ρυθμίστε την πίεση μπεκ στη ρυθμιστική βαλβίδα αερίου της συσκευής (βλ. ενότητα «Τιμές ρύθμισης για φυσικό αέριο/υγραέριο» και τις συνημμένες οδηγίες ρύθμισης και μετατροπής).
4. Θέστε σε λειτουργία όλους τους διαθέσιμους καταναλωτές αερίου, καθώς και αυτούς του εγκατεστημένου στεγνωτηρίου.
5. Μετρήστε την πίεση σύνδεσης. **Η πίεση σύνδεσης πρέπει να είναι σύμφωνη με τις προδιαγραφές της πινακίδας τύπου και τις συνημμένες οδηγίες ρύθμισης και μετατροπής.**

Πίνακες

Απαιτούμενη ποσότητα ροής

	Ονομαστική θερμική επιβάρυνση (Hi)	Ποσότητα ροής
Φυσικό αέριο E	8 kW	0,847 m ³ /h
Φυσικό αέριο LL	8 kW	0,985 m ³ /h
Υγραέριο	7,5 kW	0,571 kg/h

Θερμικές τιμές χρήσης

Η τιμή σύνδεσης βασίζεται στις παρακάτω θερμικές τιμές χρήσης (τιμές αναφοράς αερίου: θερμοκρασία 15°C, απόλυτη πίεση 1013 mbar):

Φυσικό αέριο E (G 20)	34,02 MJ/m ³ (Hi)
Φυσικό αέριο LL (G 25)	29,25 MJ/m ³ (Hi)
Υγραέριο (G 31)	46,3 MJ/kg (Hi) λόγος πυκνότητας: 1,55 πυκνότητα αέρα: 1,2 kg/m ³

Τιμές πίεσης σύνδεσης αερίου

Αν για το φυσικό αέριο η πίεση σύνδεσης μειωθεί κάτω από 15 mbar (π.χ. λόγω πτώσης πίεσης στο δίκτυο παροχής), τότε πρέπει να ενημερωθεί η εταιρεία παροχής αερίου.

Χώρα	Κατηγορία αερίου	Πίεση σύνδεσης φυσικού αερίου (mbar)			Πίεση σύνδεσης υγραερίου (mbar)		
		n ρ	min ρ	max ρ	n ρ	min ρ	max ρ
AT	I ² H3B/P	20	17	25	50	42,5	57,5
BE	I ² E(R)	20	17	25 (Es)	-	-	-
		25	20	30 (Ei)	-	-	-
BG	I ² H3B/P	20	17	25	29	25	35
CH	I ² H3B/P	20	17	25	50	42,5	57,5
CY	I ² H3B/P	20	17	25	29	25	35
CZ	I ² H3B/P	20	17	25	29	25	35
DE	I ² ELL3B /P	20	18	25	50	42,5	57,5
DK	I ² H3B/P	20	17	25	29	25	35
EE	I ² H3B/P	20	17	25	29	25	35
ES	I ² H3P	20	17	25	37	25	45
FI	I ² H3B/P	20	17	25	29	25	35
FR	I ² H3P	20	17	25	37	25	45
GB	I ² H3P	20	17	25	37	25	45
GR	I ² H3B/P	20	17	25	29	25	35
HR	I ² H3B/P	20	17	25	29	25	35
HU	I ² H3B/P	25	18	33	50	42,5	57,5
IE	I ² H3P	20	17	25	37	25	45
IS	I ² H3P	20	17	25	30	25	35
IT	I ² H3B/P	20	17	25	30	25	35
LT	I ² H3B/P	20	17	25	29	25	35
LU	I ² E3B/P	20	17	25	29	25	35
LV	I ² H3B/P	20	17	25	29	25	35
MT	I ³ B/P	-	-	-	29	25	35

ει - Εγκατάσταση

Χώρα	Κατηγορία αερίου	Πίεση σύνδεσης φυσικού αερίου (mbar)			Πίεση σύνδεσης υγραερίου (mbar)		
		n p	min p	max p	n p	min p	max p
NL	H2EK3B/ P	20 (E)	17 (E)	25 (E)	29	25	35
		25 (K)	20 (K)	30 (K)			
	H2L3B/P	25	20	30	29	25	35
NO	H2H3B/P	20	17	25	29	25	35
PL	H2E3P	20	17	25	37	25	45
PT	H2H3P	20	17	25	37	25	45
RO	H2H3B/P	20	17	25	29	25	35
SE	H2H3B/P	20	17	25	29	25	35
SI	H2H3B/P	20	17	25	29	25	35
SK	H2H3B/P	20	17	25	29	25	35
TR	H2H3B/P	20	17	25	29	25	35

Τιμές ρύθμισης αερίου

Μοντέλο	Ισχύς θέρμανσης	Διάμετρος μπεκ	Πίεση μπεκ σε mbar				
			2E/2H (AT, BE, BG, CH, CY, CZ, DE, DK, EE, ES, FI, FR, GB, GR, HR, HU, IE, IT, IS, LT, LU, LV, NL, NO, PL, PT, RO, SE, SI, SK, TR)	2LL/2L (DE, NL)	2K* (NL)	3B/P (AT, BG, CH, CY, CZ, DE, DK, EE, ES, FI, GR, HR, HU, LT, LU, LV, MT, NL, NO, RO, SE, SI, SK, TR)	3P (FR, GB, IE, IS, IT, PL, PT)
Φυσικό αέριο PDR 910	6,6/8,0 kW	2,6 mm	4,9/8,3	7,1/12,0	7,1/12,0	-	-
Υγραέριο PDR 910	6,0/7,5 kW	1,8 mm	-	-	-	6,0/9,0	8,0/12,0

* Μόνο για την Ολλανδία

⚠ Κίνδυνος ηλεκτροπληξίας και τραυματισμού από χρήση του στεγνωτηρίου χωρίς πλήρη εξωτερική επένδυση!
Αν έχει αφαιρεθεί η εξωτερική επένδυση, είναι εκτεθειμένα μέρη της συσκευής που είτε ρευματοδοτούνται, είτε περιστρέφονται.
Βεβαιωθείτε ότι μετά τις εργασίες ρύθμισης του στεγνωτηρίου όλα τα αφαιρούμενα μέρη της εξωτερικής επένδυσης έχουν επανατοποθετηθεί πλήρως.

el - Σύνδεση σε δίκτυο

Οδηγίες σύζευξης

Με τα ακόλουθα βήματα μπορείτε να συνδέσετε το στεγνωτήριο στο δίκτυό σας.

Άνοιγμα επιπέδου ρυθμίσεων ιδιοκτήτη

- Επιλέξτε στην οθόνη της συσκευής το στοιχείο μενού Ιδιοκτήτη.
- Επιλέξτε το στοιχείο μενού πρόσβαση με κωδικό.
- Καταχωρίστε τον 3ψήφιο κωδικό ιδιοκτήτη.

Διαμόρφωση σύνδεσης δικτύου με WPS

- Επιλέξτε στο μενού Προγραμματ. ιδιοκτήτη το στοιχείο μενού εξωτερικές εφαρμογές.
- Στη συνέχεια, επιλέξτε το στοιχείο μενού Επιλογή μονάδ επικοινωνίας.
- Αν χρησιμοποιείτε εξωτερική μονάδα επικοινωνίας, επιλέξτε το στοιχείο μενού Εξωτερ μονάδ Επαγγελματ..
Διαφορετικά, επιλέξτε το στοιχείο μενού Εσωτερ μονάδ Οικιακά.
- Επιλέξτε το WLAN.
- Επιλέξτε το ρύθμιση.
- Επιλέξτε τη μέθοδο σύνδεσης μέσω WPS.
- Τώρα πατήστε στο ρούτερ το πλήκτρο WPS και, στη συνέχεια, επιβεβαιώστε στην οθόνη της συσκευής με το OK.

Τώρα ξεκινάει ένα χρονόμετρο. Η διαμόρφωση σύνδεσης δικτύου με WPS πραγματοποιείται.

Η συσκευή έχει πλέον συνδεθεί επιτυχώς.

- Επιβεβαιώστε με το OK.

Διαμόρφωση σύνδεσης δικτύου με Soft-AP

- Επιλέξτε στο μενού Προγραμματ. ιδιοκτήτη το στοιχείο μενού εξωτερικές εφαρμογές.
- Στη συνέχεια, επιλέξτε το στοιχείο μενού Επιλογή μονάδ επικοινωνίας.
- Αν χρησιμοποιείτε εξωτερική μονάδα επικοινωνίας, επιλέξτε το στοιχείο μενού Εξωτερ μονάδ Επαγγελματ..
Διαφορετικά, επιλέξτε το στοιχείο μενού Εσωτερ μονάδ Οικιακά.
- Επιλέξτε το WLAN.
- Επιλέξτε το ρύθμιση.
- Επιλέξτε τη μέθοδο σύνδεσης μέσω Soft-AP.
- Επιβεβαιώστε με OK και ακολουθήστε τις οδηγίες στην εξωτερική εφαρμογή.

Διαμόρφωση σύνδεσης δικτύου με καλώδιο LAN

- Επιλέξτε στο μενού Προγραμματ. ιδιοκτήτη το στοιχείο μενού εξωτερικές εφαρμογές.
- Στη συνέχεια, επιλέξτε το στοιχείο μενού Επιλογή μονάδ επικοινωνίας.
- Αν χρησιμοποιείτε εξωτερική μονάδα επικοινωνίας, επιλέξτε το στοιχείο μενού Εξωτερ μονάδ Επαγγελματ..
Διαφορετικά, επιλέξτε το στοιχείο μενού Εσωτερ μονάδ Οικιακά.
- Συνδέστε τη συσκευή μέσω του καλωδίου δικτύου με το ρούτερ/switch σας. Το ρούτερ/switch πρέπει να είναι συνδεδεμένο στο διαδίκτυο.

Η συσκευή έχει πλέον συνδεθεί επιτυχώς.

Τεχνικά χαρακτηριστικά

Απαιτήσεις συστήματος για WLAN

- WLAN 802.11b/g/n
- Ζώνη 2,4 GHz
- Κρυπτογράφηση WPA/WPA2
- DHCP ενεργοποιημένο
- multicastDNS/Bonjour/IGMP Snooping ενεργοποιημένο
- Θύρες 443, 80, 53 και 5353 ανοικτές
- Διεύθυνση IP διακομιστή DNS = Διεύθυνση IP στάνταρ gateway/ρούτερ
- Χρήση πλέγματος (mesh)/αναμεταδότη (repeater): Ίδιο SSID και κωδικός πρόσβασης, όπως στο στάνταρ gateway/ρούτερ
- Το SSID πρέπει να είναι συνεχώς ορατό



Απαιτήσεις συστήματος για LAN

- DHCP ενεργοποιημένο
- multicastDNS/Bonjour/IGMP Snooping ενεργοποιημένο
- Θύρες 443, 80, 53 και 5353 ανοικτές
- Διεύθυνση IP διακομιστή DNS = Διεύθυνση IP στάνταρ gateway/ρούτερ

Ένταση σήματος WLAN – Ενδεικτικές τιμές

Η ένταση σήματος WLAN είναι μόνο μια γενική ενδεικτική τιμή. Δεν είναι εφικτό να δοθούν δεσμευτικά στοιχεία.

Η ένταση σήματος WLAN προβάλλεται μέσω MDU ή απευθείας στη συσκευή.

Ένταση σήματος WLAN		Επεξήγηση
MDU	 *	
76-100%	3/3**	Αξιόπιστη λειτουργία κατά κανόνα εφικτή
51-75%	2/3	
26-50%	1/3	Λειτουργία κατά κανόνα εφικτή
1-25%	0/3	Αξιόπιστη λειτουργία κατά κανόνα μη εφικτή
0%		Λειτουργία μη εφικτή

* Εμφανίζεται στη συσκευή

** Αριθμός μπαρών  3/3-0/3

Η ένταση σήματος μπορεί να επηρεαστεί από διάφορους παράγοντες, όπως είναι π.χ.:

- η παρουσία ατόμων στον χώρο
- Ανοικτές ή κλειστές πόρτες
- Αντικείμενα που έχουν μετακινηθεί
- Μεταβαλλόμενες πηγές συχνοτήτων ή παρεμβολές
- λοιπές συσκευές με ασύρματη τεχνολογία Bluetooth ή WLAN

el - Τεχνικά χαρακτηριστικά

Ύψος	1020 mm
Πλάτος	700 mm
Βάθος	763 mm
Βάθος με ανοικτή πόρτα	1248 mm
Βάρος	75 kg
Χωρητικότητα κάδου	180 l
Μέγιστο φορτίο ρούχων	10 kg (βάρος στεγνών ρούχων)
Μήκος καλωδίου σύνδεσης	1600 mm
Τάση σύνδεσης	βλ. πινακίδα τύπου
Τιμή σύνδεσης	βλ. πινακίδα τύπου
Ασφάλεια	βλ. πινακίδα τύπου
Ισχύς λαμπτήρα	βλ. πινακίδα τύπου
Σήματα πιστοποίησης	βλ. πινακίδα τύπου
Μέγιστη επιβάρυνση δαπέδου κατά τη διάρκεια της λειτουργίας	883 N
Εφαρμογή προτύπων για την ασφάλεια των προϊόντων	κατά EN 10472, EN 60335
Στάθμη θορύβου στον χώρο εργασίας, βάσει EN ISO 11204/11203	< 70 dB re 20 μPa
Ζώνη συχνοτήτων	2,4000 GHz έως 2,4835 GHz
Μέγιστη ισχύς εκπομπής	< 100 mW

Δήλωση συμμόρφωσης ΕΕ

Διά της παρούσης η εταιρεία Miele δηλώνει ότι ο τύπος στεγνωτηρίου PT012 συμμορφώνεται με τις απαιτήσεις της Οδηγίας 2014/53/ΕΕ.

Το πλήρες κείμενο της δήλωσης συμμόρφωσης ΕΕ είναι διαθέσιμο στο Internet, στις διευθύνσεις που ακολουθούν:

- Στη διεύθυνση www.miele.de/professional/index.htm, ενότητα Produkte (Προϊόντα), Download (Λήψη)
- Στη διεύθυνση <http://www.miele.de/professional/gebrauchsanweisungen-177.htm>, με την εισαγωγή της ονομασίας προϊόντος ή του αριθμού κατασκευής

Česká republika

Miele spol. s r.o.
Holandská 4, 639 00 Brno
Tel.: 543 553 111-3, Fax: 543 553 119
Servis-tel.: 543 553 741-5
E-mail: info@miele.cz
Internet: www.miele.cz

**Servisní služba Miele
přijem servisních zakázek
800 MIELE1
(800 643531)**

Ελλάδα

ΜΗΛΕ ΕΛΛΑΣ ΕΠΕ
Λεωφόρος Κηφισίας 69
15124 Μαρούσι, Αθήνα
801 222 4444 (αστική χρέωση πανελλαδικά)
210 679 4444 (από κινητό)
Fax: (+30) 210 679 4409
e-mail: miele@miele.gr
www.miele.gr

España

Miele S.A.U.
Avda. Bruselas, 31
28108 Alcobendas (Madrid)
Tfno.: 902 575 175
Fax: 91 662 02 66
Internet: www.miele-professional.es
E-mail: miele@miele.es

**Teléfono Servicio Postventa /
Atención al Cliente:** 902 575 175
E-mail Servicio Postventa:
service.professional@miele.es
E-mail Atención al Cliente:miele@miele.es
**Teléfono Servicio de Atención
al Distribuidor:** 902 878 209
Servicios concertados en todas las capitales y
poblaciones importantes.

Italia

Miele Italia S.r.l.
Strada di Circonvallazione, 27
39057 S. Michele-Appiano (BZ)
E-mail: professional@miele.it
Sito web: www.miele.it/it/p/
Agenzie e centri di assistenza tecnica
autorizzati Miele in tutte le regioni italiane.
Tel. Contact Center Professional:

0471-666319

Lunedì - Venerdì ore 8-20, Sabato ore 9-17

Magyarország

Miele Kft.
H – 1027 Budapest, Bem József u. 1/B.
Tel: (06-1) 880-6400, Fax: (06-1) 880-6403
E-mail: professional@miele.hu
Internet: www.miele-professional.hu

Polska

Miele Sp. z o.o.
ul. Czerniakowska 87A
00-718 Warszawa
Tel. 22 335 00 00
www.miele.pl

Portugal

Miele Portuguesa, Lda.
Lisboa:
MIELE Experience Center
Av. do Forte, 5, 2790-073 Carnaxide
Contactos:
Telf.: 21 4248 100, Fax: 21 4248 109
Assistência técnica 808 200 687
E-Mail: professional@miele.pt
Website: www.miele-professional.pt

Slovensko

Miele s.r.o.
Mlynské nivy 16
821 09 Bratislava
Tel.: +421 2 58 103 111
Servis-tel.: +421 2 58 103 131
E-mail: info@miele.sk, Internet: www.miele.sk

**Servisná služba Miele
přijem servisných zakázek
0800 MIELE1
(0800 643 531)**

Türkiye

Miele Elektrikli Aletler
Dış Ticaret ve Pazarlama Ltd. Şti
Fatih Sultan Mehmet Mah.
Poligon Cad. Buyaka 2 Sitesi
C Kule 2. Blok, No.8/B Kat 1
34771 Tepeüstü-Ümraniye / İstanbul
Müşteri Hizmetleri: 444 11 22
E-Mail: info@miele.com.tr
Internet: www.miele.com.tr
EEE yönetmeliğine uygundur



Miele & Cie. KG
Carl-Miele-Straße 29, 33332 Gütersloh, Germany