

Mode d'emploi et instructions de montage Congélateur



Veillez lire **impérativement** le mode d'emploi et les instructions de montage avant l'installation et la mise en service de l'appareil. Vous éviterez ainsi de vous blesser et d'endommager votre appareil.

Table des matières

Prescriptions de sécurité et mises en garde	4
Votre contribution à la protection de l'environnement	13
Économiser de l'énergie	14
Description de l'appareil	16
Mise en marche et arrêt de l'appareil	18
Avant la première utilisation	18
Arrêt de l'appareil de froid	18
En cas d'absence prolongée	18
Température optimale	19
Régler la température	19
Affichage de température	20
Utilisation de SuperFrost	21
Fonction SuperFrost	21
Alarme de température	22
Désactiver le signal sonore avant résolution	22
Procéder à d'autres réglages	23
Mode de réglage	23
Congélation et stockage	26
Capacité maximale de congélation	26
Que se passe-t-il lors de la congélation de produits frais ?	26
Stocker des produits surgelés	26
Congeler des aliments	27
Avant le stockage	28
Durée de conservation des aliments congelés	29
Arrangement intérieur	30
Utiliser les accessoires	30
Dégivrage	32
Nettoyage et entretien	34
Conseils concernant les détergents	34
Préparation de l'appareil de froid au nettoyage	34
Nettoyer l'intérieur de l'appareil et les accessoires	35
Nettoyage de la façade et des parois latérales	36
Nettoyer le joint de porte	36
Nettoyage des fentes d'aération et des prises d'air	37
Paroi arrière – nettoyer le compresseur et la grille métallique	37

Table des matières

Après le nettoyage	37
Que faire si ... ?	38
Origines des bruits	44
SAV	45
Contact en cas d'anomalies.....	45
Base de données EPREL	45
Garantie.....	45
Installation	46
Conseils d'installation	46
Combinaisons côte-à-côte (side-by-side).....	46
Lieu d'installation	47
Aération et ventilation.....	48
Appareil avec entretoises jointes.....	48
Installation de l'appareil de froid	49
Encastrement de l'appareil frigorifique dans la rangée de meubles	50
Dimensions de l'appareil	52
Changement de la butée de porte	53
Transformer les poignées de porte.....	54
Branchement électrique	56

Prescriptions de sécurité et mises en garde

Cet appareil est conforme aux dispositions de sécurité en vigueur. Toute utilisation non conforme peut toutefois causer des dommages corporels et matériels.

Lisez attentivement le mode d'emploi et les instructions de montage avant de mettre l'appareil frigorifique en service. Vous y trouverez des informations importantes sur le montage, la sécurité, l'utilisation et l'entretien de cet appareil. Vous éviterez ainsi de vous blesser et d'endommager votre appareil.

Conformément à la norme CEI 60335-1, Miele indique expressément de lire impérativement le chapitre pour l'installation de l'appareil et de suivre les consignes de sécurité et de mise en garde.

La société Miele ne peut être tenue responsable des dommages dus au non-respect des consignes.

Conservez le mode d'emploi et les instructions de montage et remettez-les à tout nouveau détenteur de l'appareil.

Utilisation conforme aux dispositions

► Cet appareil est conçu pour un usage ménager dans un environnement domestique ou similaire, par exemple :

- dans des magasins, des bureaux ou d'autres environnements de travail similaires
- dans des exploitations agricoles
- par des clients dans des hôtels, motels, chambres d'hôtes ou d'autres types de logements de vacances.

Cet appareil frigorifique n'est pas conçu pour être utilisé à l'extérieur.

► Cet appareil ne doit être utilisé que pour le stockage de produits surgelés, pour la congélation de produits frais et pour la préparation de glaces conformément à l'usage domestique.

Toute autre utilisation est interdite.

Prescriptions de sécurité et mises en garde

► L'appareil de froid ne convient pas au stockage et au refroidissement de médicaments, de plasma sanguin, de préparations de laboratoire ou de substances ou produits similaires sur lesquels la directive sur les dispositifs médicaux est basée. Une mauvaise utilisation de l'appareil de froid peut endommager les marchandises stockées ou les détériorer. En outre, l'appareil de froid n'est pas adapté à une utilisation dans des zones à risque d'explosion.

Miele décline toute responsabilité en cas de dommages occasionnés par une utilisation non conforme ou une mauvaise manipulation.

► Les personnes (enfants inclus) qui en raison de déficiences physiques, sensorielles ou mentales, de leur manque d'expérience ou de leur ignorance, ne sont pas aptes à utiliser l'appareil frigorifique en toute sécurité doivent impérativement être surveillées pendant la commande.

Ces personnes sont autorisées à utiliser l'appareil frigorifique sans surveillance uniquement si vous leur avez expliqué comment l'utiliser sans danger et les risques encourus en cas de mauvaise manipulation.

En présence d'enfants dans le ménage

► Les enfants de moins de 8 ans doivent être tenus à distance de l'appareil, à moins qu'ils ne soient sous surveillance constante.

► Les enfants de plus de huit ans sont autorisés à utiliser cet appareil sans surveillance uniquement si son fonctionnement leur a été expliqué de telle sorte qu'ils puissent le manipuler en toute sécurité. Les enfants doivent être capables de reconnaître et de comprendre les dangers que présente une erreur de manipulation.

► Les enfants ne doivent jamais nettoyer ou entretenir l'appareil sans surveillance.

► Surveillez toujours les enfants qui se trouvent à proximité de l'appareil. Ne laissez jamais les enfants jouer avec l'appareil.

Prescriptions de sécurité et mises en garde

► Risque d'asphyxie ! Les enfants peuvent se mettre en danger en s'enveloppant dans les matériaux d'emballage (film plastique, par exemple) ou en glissant leur tête à l'intérieur. Tenez les matériaux d'emballage hors de portée des enfants.

Sécurité technique

► Le circuit du fluide frigorigène a fait l'objet d'un contrôle d'étanchéité. L'appareil est conforme aux consignes de sécurité en vigueur et aux directives européennes applicables.



► Cet appareil de froid contient du fluide frigorigène isobutane (R600a), un gaz naturel sans danger pour l'environnement, mais inflammable. Il ne nuit pas à la couche d'ozone et n'augmente pas l'effet de serre.

L'utilisation de ce fluide frigorigène sans danger pour l'environnement a entraîné une légère augmentation des bruits de fonctionnement. Outre les bruits de fonctionnement du compresseur, des bruits d'écoulement peuvent apparaître dans tout le circuit de réfrigération. Ces effets sont hélas inévitables, mais ils n'ont aucun impact sur la performance de l'appareil.

Lorsque vous transportez et montez/installez l'appareil, veillez à ne pas endommager les éléments du circuit de froid. Les projections de fluide frigorigène peuvent occasionner des lésions oculaires.

En cas de dommages :

- éloignez toute flamme ouverte ou source d'inflammation,
- débranchez l'appareil du secteur,
- aérez intégralement la pièce dans laquelle se trouve l'appareil de froid pendant quelques minutes,
- contactez le SAV.

Prescriptions de sécurité et mises en garde

- ▶ La taille de la pièce où est installé l'appareil doit être proportionnelle à la quantité de fluide frigorigène contenue dans l'appareil. En cas de fuite, un mélange gaz-air inflammable peut se former dans les locaux trop petits. Le volume de la pièce doit être d'1 m³ pour 11 g de fluide frigorigène. La quantité de fluide frigorigène est indiquée sur la plaque signalétique à l'intérieur de l'appareil.
- ▶ Afin que l'appareil ne s'endommage pas, les données de branchement (tension et fréquence) figurant sur la plaque signalétique de l'appareil doivent impérativement concorder avec celles offertes par le secteur électrique. Comparez-les avant de le brancher. En cas de doute, renseignez-vous auprès d'un électricien professionnel.
- ▶ La sécurité électrique de cet appareil n'est assurée que s'il est raccordé à une terre de protection installée dans les règles de l'art. Ce dispositif de sécurité revêt une importance fondamentale. En cas de doute, faites vérifier l'installation électrique par un électricien professionnel.
- ▶ Le fonctionnement fiable et en toute sécurité de l'appareil est uniquement garanti lorsque ce dernier est raccordé au réseau électrique public.
- ▶ Si le cordon d'alimentation secteur est endommagé, son remplacement doit être effectué par des spécialistes agréés par Miele, afin d'écartier tout danger pour l'utilisateur.
- ▶ Les prises multiples ou les rallonges n'assurent pas la sécurité nécessaire (risque d'incendie). Ne raccordez pas l'appareil au réseau électrique par ce moyen.
- ▶ Si les éléments sous tension ou le câble d'alimentation sont exposés à l'humidité, cela peut provoquer un court-circuit. Par conséquent, la cave à vin ne doit jamais fonctionner dans des locaux présentant des risques d'humidité ou d'éclaboussures (par ex. garages, buanderies, etc.).

Prescriptions de sécurité et mises en garde

- ▶ Cet appareil ne doit pas être utilisé à un emplacement non stationnaire (p. ex. à bord d'un bateau).
- ▶ Un appareil endommagé peut présenter des risques pour votre sécurité. Vérifiez qu'il ne présente aucun dommage visible. Ne mettez jamais en service un appareil endommagé.
- ▶ Lors de travaux d'installation, de maintenance et de réparations, il faut que l'appareil soit déconnecté du secteur. Vous n'aurez débranché votre appareil du secteur que si :
 - le disjoncteur de l'installation domestique est éteint, ou
 - le fusible de l'installation domestique est entièrement dévissé et sorti de son logement, ou
 - le cordon d'alimentation est débranché du secteur. Pour débrancher l'appareil du secteur, ne tirez pas le cordon d'alimentation mais la fiche.
- ▶ Des travaux d'installation, de maintenance ou des réparations non conformes peuvent entraîner des risques importants pour l'utilisateur.

Les travaux d'installation et d'entretien et les réparations ne doivent être effectués que par des spécialistes agréés par Miele.
- ▶ Si l'appareil a été réparé par un service après-vente non agréé par Miele, tout recours en garantie sera rejeté.
- ▶ Les pièces défectueuses ne doivent être remplacées que par des pièces de rechange d'origine Miele. Les pièces de rechange d'origine sont les seules dont Miele garantit qu'elles remplissent les conditions de sécurité.

Utilisation conforme

- ▶ Votre appareil est conçu pour une classe climatique définie (plage de température ambiante), dont les limites doivent être respectées. La classe climatique est indiquée sur la plaque signalétique apposée à l'intérieur de l'appareil. Une température ambiante plus basse entraîne l'arrêt prolongé du compresseur et l'appareil ne peut alors maintenir la température voulue.
- ▶ Les prises d'air ne doivent être ni couvertes ni obstruées. Cela gênerait la circulation d'air, la consommation d'électricité augmenterait et il n'est pas à exclure que des composants s'endommagent.
- ▶ Le dessus de l'appareil frigorifique présente un rebord en plastique. Veillez à ce que la graisse ou l'huile n'entre pas en contact avec les pièces en plastique. Ces substances pourraient endommager le matériau synthétique qui risquerait de se fendre ou de se déchirer.
- ▶ Si vous stockez des produits contenant de la graisse ou de l'huile à l'intérieur de l'appareil ou dans la contre-porte de celui-ci, veillez à ce que ni graisse ni huile n'entrent en contact avec les pièces en matière plastique de l'appareil. Ces substances pourraient endommager le matériau synthétique qui risquerait de se fendre ou de se déchirer.
- ▶ Risque d'incendie et d'explosion. N'entreposez aucun produit explosif ni aucun produit contenant un gaz propulseur (par ex. une bombe aérosol). Certains mélanges gazeux inflammables risquent de prendre feu au contact de composants électriques.
- ▶ Risque d'explosion. Ne faites pas fonctionner d'appareils électriques dans votre appareil de froid (par exemple pour fabriquer de la crème glacée). Il existe un risque de formation d'étincelles.
- ▶ Ne placez jamais dans la zone de congélation, des cannettes ou des bouteilles contenant des boissons gazeuses ou un liquide susceptible de geler. Les cannettes ou bouteilles risquent d'éclater. Risque de blessure et de dégâts matériels!

Prescriptions de sécurité et mises en garde

▶ Sortez les bouteilles que vous avez mises à rafraîchir dans la zone de congélation au bout d'une heure maximum. Sinon les bouteilles pourraient éclater. Risque de blessure et de dégâts matériels!

▶ Risque de blessure. Ne touchez pas les aliments congelés ni les pièces métalliques avec les mains mouillées. Vos mains pourraient rester collées.

▶ Risque de blessure. Ne consommez jamais de glaçons ou d'esquimaux, surtout des sorbets, qui viennent de sortir de la zone de congélation. En gelant instantanément au contact de températures très froides, vos lèvres et votre langue peuvent rester collées.

▶ Ne recongelez jamais des produits décongelés, même partiellement. Consommez-les aussi vite que possible, car ces produits perdent une partie de leur valeur nutritive et se détériorent. Vous pouvez recongeler des produits décongelés après les avoir fait cuire ou griller.

▶ Ne consommez pas des aliments stockés depuis longtemps, car ils risquent d'être impropres à la consommation et de provoquer une intoxication alimentaire.

La durée de conservation dépend de plusieurs facteurs tels que le degré de fraîcheur, la qualité et la température de conservation. Vérifiez la date limite de conservation et les conseils de stockage fournis par les fabricants des produits alimentaires !

▶ N'utilisez que des accessoires d'origine Miele. Si d'autres pièces sont rajoutées ou montées, les prétentions à la garantie et/ou fondées sur la responsabilité du fait du produit deviennent caduques.

Accessoires et pièces détachées

- ▶ N'utilisez que des accessoires d'origine Miele. Si d'autres pièces sont rajoutées ou montées, les prétentions à la garantie et/ou fondées sur la responsabilité du fait du produit deviennent caduques.
- ▶ Miele offre une garantie d'approvisionnement de 15 ans pour le maintien en état de fonctionnement des pièces détachées après l'arrêt de la production en série de votre appareil de froid.

Nettoyage et entretien

- ▶ Ne traitez pas le joint de porte avec de l'huile ou de la graisse. Cela le rendrait poreux à la longue.
- ▶ La vapeur provenant d'un nettoyeur à vapeur peut atteindre des pièces électroconductrices et provoquer un court-circuit. Pour nettoyer l'appareil et le faire dégivrer, n'utilisez jamais de nettoyeur à vapeur.
- ▶ Les objets pointus ou tranchants risquent d'endommager les générateurs de froid, ce qui compromettrait le bon fonctionnement de l'appareil. N'utilisez donc pas d'objets pointus ou tranchants pour
 - enlever la couche de givre ou de glace,
 - décoller des bacs à glaçons ou des produits alimentaires.
- ▶ Pour le dégivrage, ne placez jamais un appareil de chauffage électrique ou une bougie dans l'appareil. Cela endommagerait le matériau synthétique.
- ▶ N'utilisez aucun spray ni produit de dégivrage. Ils pourraient former des gaz détonants, contenir des solvants ou des agents porogènes qui endommageraient le matériau synthétique, ou être nocifs pour la santé.

Prescriptions de sécurité et mises en garde

Transport

- ▶ L'appareil doit impérativement être transporté à la verticale et dans son emballage afin de ne subir aucun dommage.
- ▶ Risque de dommages corporels et matériels. L'appareil de froid étant très lourd, transportez-le à deux personnes.

Élimination de votre ancien appareil

- ▶ Le cas échéant, détruisez la serrure de porte de votre appareil frigorifique. Vous éviterez ainsi que des enfants ne s'enferment dedans et mettent leur vie en danger.
- ▶ Les projections d'agent réfrigérant peuvent provoquer des lésions oculaires ! N'endommagez aucune partie du circuit de refroidissement, par exemple
 - en perçant les tubulures de l'évaporateur qui contiennent de l'agent réfrigérant,
 - en pliant les conduites rigides,
 - ou en rayant le revêtement de surface.

Symbole sur le compresseur (selon modèle)

Cette remarque est uniquement significative pour le recyclage. Il n'y a aucun danger en fonctionnement normal.



- ▶ L'huile dans le compresseur peut être mortelle en cas d'ingestion et de pénétration dans les voies respiratoires.

Votre contribution à la protection de l'environnement

Élimination de l'emballage de transport

Les emballages ont pour fonction de protéger votre appareil des dommages dus au transport. Les matériaux d'emballage ont été sélectionnés d'après des critères d'écologie et de facilité d'élimination. Ils sont donc recyclables.

Le recyclage de l'emballage dans le circuit des matériaux économise des matières premières et réduit le volume des déchets. Votre agent reprend l'emballage sur place.

Recyclage de votre ancien appareil

Les appareils électriques et électroniques contiennent souvent des matériaux précieux. Cependant, ils contiennent aussi certaines substances, mélanges et pièces nécessaires à leur bon fonctionnement et à leur sécurité. Si vous déposez ces appareils usagés avec vos ordures ménagères ou les manipulez de manière non conforme, vous risquez de nuire à la santé des personnes et à l'environnement. Ne jetez jamais votre appareil usagé avec les ordures ménagères.

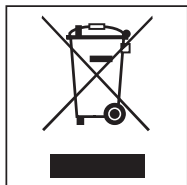

Au lieu de cela, rapportez votre appareil dans un point de collecte officiel spécialement dédié à la récupération et au recyclage des appareils électriques et électroniques, mis à disposition par votre commune, municipalité ou votre

revendeur, ou chez Miele. Vous êtes légalement responsable de la suppression des éventuelles données à caractère personnel figurant sur l'ancien appareil à éliminer.

Veillez à ce que les tubulures de votre appareil de froid ne soit pas endommagées en attendant son évacuation en vue de son élimination dans le respect des normes environnementales. On évitera ainsi que l'agent réfrigérant contenu dans le circuit et l'huile contenue dans le compresseur ne soient libérés dans l'atmosphère.

Veillez, en attendant l'évacuation de l'appareil, à tenir celui-ci hors de portée des enfants. Vous trouverez les informations s'y rapportant au chapitre "Prescriptions de sécurité et mises en garde" de ce mode d'emploi.

Économiser de l'énergie

	Consommation d'énergie normale	Forte consommation d'énergie
Installation/Entretien	Dans des pièces aérées.	Dans des pièces fermées, non aérées.
	Sans exposition directe aux rayons du soleil.	Exposition directe aux rayons du soleil.
	Loin d'une source de chaleur (radiateur, cuisinière).	Près d'une source de chaleur (radiateur, cuisinière).
	Température ambiante idéale aux alentours de 20 °C.	Température ambiante plus élevée à partir de 25 °C.
	Ne pas obstruer les prises d'air et les dépoussiérer régulièrement.	Prises d'air obstruées ou poussiéreuses.
Réglage de la température	Zone de congélation -18 °C.	Réglage de température faible : plus la température de la zone de congélation est basse, plus la consommation d'énergie est élevée !

Économiser de l'énergie

	Consommation d'énergie normale	Forte consommation d'énergie
Utilisation	Agencement des tiroirs et plans de rangement tel que réglé par défaut en usine.	
	N'ouvrir la porte de l'appareil que si nécessaire et aussi brièvement que possible. Ranger convenablement les aliments.	Le fait d'ouvrir souvent et longtemps la porte entraîne une déperdition de froid et un afflux d'air ambiant chaud. L'appareil essaie alors de se refroidir et la durée de fonctionnement du compresseur augmente.
	Lorsque vous faites vos courses, emportez un sac isotherme et rangez les aliments le plus vite possible dans l'appareil frigorifique. Laisser d'abord refroidir les boissons et les plats chauds à l'extérieur de l'appareil frigorifique.	Les plats chauds et les aliments réchauffés à la température extérieure apportent de la chaleur à l'intérieur de l'appareil frigorifique. L'appareil essaie alors de se refroidir et la durée de fonctionnement du compresseur augmente.
	Ranger les aliments bien emballés.	L'évaporation et la condensation de liquides dans la zone de congélation provoquent une perte de la puissance frigorifique.
	Ne pas surcharger les compartiments, afin que l'air puisse circuler.	Une mauvaise circulation d'air provoque une baisse de la puissance frigorifique.
Dégivrage	Dégivrer la zone de congélation à partir d'une épaisseur de glace de 0,5 cm.	La présence d'une couche de glace amoindrit la diffusion du froid aux produits surgelés.

Description de l'appareil

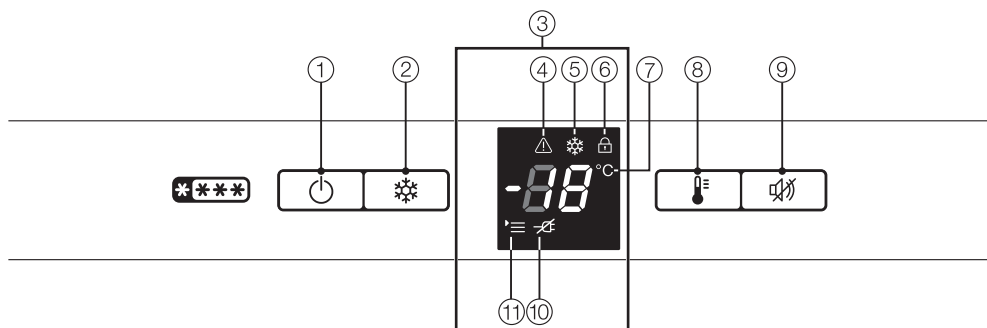

- ① Touche Marche/Arrêt
- ② Touche SuperFrost
- ③ Écran

- ④ Symbole d'alarme
- ⑤ Symbole SuperFrost
- ⑥ Symbole de verrouillage
- ⑦ Affichage de température
- ⑧ Touche de réglage de la température
- ⑨ Touche Arrêt de l'avertisseur sonore
- ⑩ Symbole de panne de courant
- ⑪ Symbole Menu
(mode de réglage pour :
 - régler la luminosité de l'affichage,
 - activer/désactiver le verrouillage))

Description de l'appareil

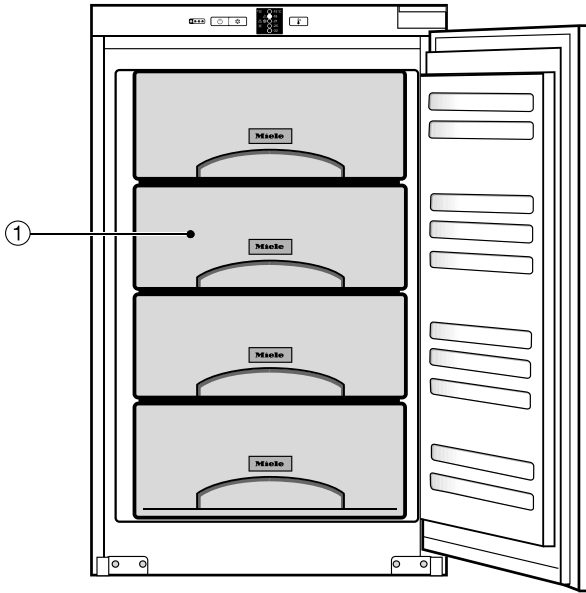

Cette illustration montre un modèle d'appareil à titre d'exemple.

① Tiroirs de congélation (nombre en fonction du modèle)

Mise en marche et arrêt de l'appareil

Avant la première utilisation

Matériaux d'emballage

- Retirez tout l'emballage qui se trouve à l'intérieur de l'appareil.

Nettoyage

Veuillez respecter les indications figurant au chapitre "Nettoyage et entretien".

- Nettoyez l'intérieur de l'appareil et les accessoires.

Activer l'appareil frigorifique

Laissez l'appareil frigorifique fonctionner 2 heures environ avant d'y déposer des aliments pour que la température soit suffisamment basse.

Ne remplissez la zone de congélation que lorsque la température a suffisamment baissé (-18 °C au minimum).

Le compresseur peut se mettre en marche avec un retard maximal de 8 minutes, en raison d'un dispositif de temporisation à enclenchement intégré. Cette temporisation prolonge la durée de vie du compresseur.



- Pressez la touche Marche/Arrêt.

L'appareil frigorifique commence à produire du froid. L'affichage de la température et le symbole Alarme clignotent jusqu'à ce que la température soit suffisamment basse dans la zone de congélation.

Arrêt de l'appareil de froid



- Pressez la touche Marche/Arrêt jusqu'à ce que l'écran s'éteigne.

Le refroidissement s'arrête. Si ce n'est pas le cas, cela signifie que le verrouillage est activé (voir chapitre "Autres réglages", paragraphe "Activer/désactiver le verrouillage").

En cas d'absence prolongée

En cas d'arrêt prolongé de l'appareil frigorifique, de la moisissure risque de se former si la porte de l'appareil reste fermée et si l'appareil n'a pas été nettoyé.

Nettoyez impérativement l'appareil frigorifique.

Si l'appareil frigorifique doit rester longtemps sans fonctionner, respectez les consignes suivantes :

- Désactivez l'appareil frigorifique.
- Débranchez la fiche secteur de l'appareil ou désactivez le(s) fusible(s) de l'installation électrique.
- Dégivrez la zone de congélation.
- Nettoyez l'appareil frigorifique et laissez les portes de l'appareil ouvertes afin d'aérer suffisamment et d'éviter ainsi la formation de mauvaises odeurs.

Il est primordial de sélectionner une température correcte afin de bien conserver les aliments. Ceux-ci s'abîment vite sous l'action de micro-organismes. Une bonne température de conservation peut retarder, voire empêcher leur dégradation. La température influence la vitesse de développement des micro-organismes. Plus la température baisse et plus ce processus ralentit.

Pour congeler des produits frais et stocker des aliments sur le long terme, une température de **-18 °C** est nécessaire. À cette température, la prolifération des micro-organismes est en grande partie jugulée. Dès que la température dépasse les **-10 °C**, la dégradation par les micro-organismes commence et les aliments se tiennent moins longtemps. Pour cette raison, ne recongelez les aliments entièrement ou partiellement décongelés que lorsqu'ils ont été cuisinés (cuits ou rôtis). La plupart des micro-organismes sont détruits par les températures élevées.

La température à l'intérieur de l'appareil augmente :

- selon la fréquence et la durée d'ouverture de la porte,
- en fonction de la quantité d'aliments conservés,
- avec la chaleur des produits venant d'être entreposés,
- en fonction de la température ambiante de la pièce où est installé l'appareil. Cet appareil de froid est prévu pour une classe climatique (température ambiante) précise dont il faut respecter les limites.

Régler la température



- Appuyez sur la touche de réglage de température, jusqu'à ce que la température souhaitée soit indiquée à l'affichage de la température.

À la première pression, la dernière température sélectionnée s'affiche en clignotant.

La valeur de température change continuellement : si la valeur **-28 °C** est atteinte, le défilement reprend à **-14 °C**.

Environ 5 secondes après la dernière action sur la touche, l'affichage indique automatiquement la température effective régnant alors dans la zone de congélation.

Si vous avez modifié la température, contrôlez l'affichage au bout de 6 heures environ pour un appareil peu rempli et au bout de 24 heures pour un appareil plein. Ce n'est que passé ce délai que la température réelle s'est effectivement établie.

- Si, une fois ce laps de temps écoulé, la température est trop élevée ou trop basse, réglez-la à nouveau.

Température optimale

Affichage de température

L'affichage de température sur le bandeau de commande indique toujours la température de la zone la plus chaude de l'appareil.

L'affichage de température clignote :

- si la température de la pièce dépasse les limites de la plage de température autorisée, par exemple une fois que l'appareil frigorifique a été activé.
- si vous réglez une autre température.
- si la température a augmenté de plusieurs degrés, ce qui indique une perte de froid.

Cette perte de froid à court terme est sans risque si elle est provoquée par les situations suivantes :

- la porte reste ouverte un certain temps, par ex. pour sortir ou ranger une assez grande quantité de produits surgelés,
- vous congelez des produits frais.

Dès que la température descend et atteint environ $-10\text{ }^{\circ}\text{C}$, l'affichage de température redevient fixe.

Fonction SuperFrost

Pour congeler les aliments de manière optimale, vous devez activer la fonction SuperFrost avant de congeler des produits frais.

Ainsi, vos aliments congèleront rapidement tout en conservant leur valeur nutritive, leur teneur en vitamines, leur aspect naturel et leur saveur.

Exceptions :

- Si vous congélez des produits déjà surgelés.
- Si vous congélez seulement jusqu'à 2 kg d'aliments par jour.

Activer SuperFrost

La fonction SuperFrost doit être enclenchée **6 heures avant de déposer** les aliments à congeler. Si vous voulez utiliser la **capacité maximale de congélation**, la fonction SuperFrost doit être enclenchée **24 heures à l'avance**.



- Appuyez brièvement sur la touche SuperFrost.

Le symbole SuperFrost  s'allume. La température baisse dans la zone de congélation, car l'appareil de froid fonctionne à la puissance frigorifique maximale.

Le compresseur peut se mettre en marche avec un retard maximal de 8 minutes, en raison d'un dispositif de temporisation à enclenchement intégré. Cette temporisation prolonge la durée de vie du compresseur.

Désactiver SuperFrost

La fonction SuperFrost se désactive automatiquement au bout de 65 heures environ. Le symbole SuperFrost  s'éteint et l'appareil de froid repasse à la puissance frigorifique normale.

Pour économiser l'énergie, vous pouvez désactiver préalablement la fonction SuperFrost, dès qu'une température constante d'au moins -18 °C s'est établie dans la zone de congélation.



- Appuyez sur la touche SuperFrost afin que le symbole  s'éteigne.

L'appareil de froid se remet à fonctionner à puissance frigorifique normale.

Alarme de température

L'appareil est équipé d'un système d'alarme qui vous avertit lorsque la température augmente accidentellement dans la zone de congélation.

 Risque sanitaire en raison de consommation d'aliments impropres à la consommation.

Si la température est remontée au-dessus du seuil des -18 °C pendant une durée prolongée, vos produits surgelés peuvent commencer à décongeler. Par conséquent, la durée de conservation est réduite.

Vérifiez que vos produits surgelés n'ont pas commencé à décongeler. Dans ce cas, consommez-les au plus vite ou faites-les cuire ou rôtir avant de les recongeler.

Si la température de congélation atteint un niveau trop élevé, l'affichage de température et le symbole d'alarme  clignotent à l'écran. En outre, un signal sonore retentit.

L'appareil frigorifique détecte une température considérée comme trop élevée en fonction de la température programmée.

Le signal sonore et visuel réagit dans les cas suivants :

- Si vous allumez l'appareil frigorifique mais que la température dans une zone de température s'écarte trop de la température programmée.
- Lorsque trop d'air chaud pénètre à l'intérieur de l'appareil lorsque vous rangez ou sortez des produits surgelés.
- Lorsque vous congélez de grandes quantités d'aliments.

- Lorsque vous congélez des produits frais encore chauds.
- Lorsqu'il y a une panne de courant.
- Lorsque l'appareil frigorifique est défectueux.

Dès que l'appareil n'est plus en état d'alarme, le signal sonore s'arrête et le symbole Alarme  s'éteint.

Désactiver le signal sonore avant résolution

Si le signal sonore vous gêne, vous pouvez le désactiver avant qu'il ne s'arrête de lui-même.



- Appuyez sur la touche Arrêt de l'avertisseur sonore.

Le signal sonore s'arrête.

Le symbole de l'alarme  reste allumé jusqu'à ce que l'appareil ne soit plus en état d'alarme.

Procéder à d'autres réglages

Mode de réglage

Le mode de réglage vous permet de procéder à certains réglages sur l'appareil.

Luminosité de l'affichage	h
Activer / désactiver le verrouillage	c

Le mode de réglage est indiqué à l'écran par le symbole Menu \equiv .

La marche à suivre pour accéder au mode Réglages et modifier les réglages est décrite ci-dessous.

Modifier la luminosité de l'affichage

Vous pouvez adapter l'intensité lumineuse de l'écran en fonction de la luminosité ambiante.

Vous pouvez moduler la luminosité de l'affichage sur six niveaux, de $h0$ à $h5$. Le $h1$ ou $h3$ est réglé par défaut (selon le modèle).



- Pressez la touche SuperFrost pendant env. 5 secondes.

Le symbole de menu \equiv s'allume et c clignote à l'écran.

Le mode de réglage est à présent activé.



- Pressez la touche de réglage de température pour appeler la fonction luminosité de l'affichage.

Le symbole Menu \equiv s'allume et h apparaît sur l'écran.



- Appuyez brièvement sur la touche SuperFrost pour valider.

Le niveau de luminosité réglé en dernier apparaît.



- Appuyez sur la touche de réglage de température jusqu'à ce que la luminosité souhaitée soit atteinte :
 $h0$: luminosité minimale
 $h5$: luminosité maximale



- Appuyez brièvement sur la touche SuperFrost pour valider.

Le nouveau réglage a été validé.



- Pour quitter le mode de réglage, appuyez sur la touche Marche/Arrêt.

Procéder à d'autres réglages

Activer/désactiver le verrouillage

Le verrouillage vous permet d'éviter que l'appareil ne soit déclenché par mégarde.

– Activer le verrouillage



- Pressez la touche SuperFrost pendant env. 5 secondes.

Le symbole Menu \equiv clignote et ϵ clignote à l'écran.

Le mode de réglage est maintenant activé.



- Appuyez brièvement sur la touche SuperFrost pour accéder à la fonction de verrouillage.

L'écran affiche $\epsilon \uparrow$.



- Appuyez brièvement sur la touche SuperFrost pour enclencher la fonction de verrouillage.

Le symbole de verrouillage \uparrow clignote.





- Pour quitter le mode de réglage, appuyez sur la touche Marche/Arrêt.

La température s'affiche à l'écran.

- Désactiver le verrouillage



- Pressez la touche SuperFrost pendant env. 5 secondes.

Le symbole Verrouillage  et le symbole Menu  s'allument et  clignote à l'écran.

Le mode de réglage est maintenant activé.



- Appuyez brièvement sur la touche SuperFrost pour accéder à la fonction de verrouillage.

L'écran affiche .



- Appuyez brièvement sur la touche SuperFrost pour déclencher la fonction de verrouillage.

Le symbole de verrouillage  s'éteint.



- Pour quitter le mode de réglage, appuyez sur la touche Marche/Arrêt.

La température s'affiche à l'écran.

Congélation et stockage

Capacité maximale de congélation

Pour que vos produits alimentaires puissent être congelés aussi vite et aussi profondément que possible, ne dépassez pas la capacité maximale de congélation. Cette capacité maximale sur 24 heures est indiquée sur la plaque signalétique : "Capacité de congélation ...kg/24 h".

La capacité maximale de congélation figurant sur la plaque signalétique a été déterminée selon la norme DIN EN ISO 15502.

Que se passe-t-il lors de la congélation de produits frais ?

Les produits frais doivent être congelés aussi rapidement que possible afin qu'ils conservent leur valeur nutritive, leur teneur en vitamines, leur aspect naturel et leur saveur.

Plus les aliments sont congelés lentement, plus la quantité de liquide qui s'échappe de chaque cellule est importante. Les cellules se recroquevillent alors. Lors de la congélation, seule une partie du liquide qui s'est échappée peut retourner dans les cellules. Concrètement, ceci signifie que la perte de saveur des aliments est plus importante. Ceci se manifeste par la plaque d'eau qui se forme autour de l'aliment lorsque vous le décongelez.

Si les produits sont congelés rapidement, le liquide a moins de temps pour s'échapper des cellules et passer dans les cavités. Les cellules se contractent bien moins. Lors de la décongélation, la faible quantité de liquide qui est passée

dans les cavités peut revenir dans les cellules, et la perte de jus est moindre. Seule une petite tache d'eau se forme !

Stocker des produits surgelés

Ne recongelez jamais des produits entièrement ou partiellement décongelés. Vous ne pouvez recongeler les aliments qu'après les avoir cuisis (cuits ou rôtis).

Pour conserver des produits surgelés vendus dans le commerce, contrôlez lors de l'achat dans le magasin :

- que l'emballage ne présente aucun dommage,
- la date limite de conservation,
- la température intérieure du bahut de congélation du magasin.

Si la température de la zone de congélation est supérieure à $-18\text{ }^{\circ}\text{C}$, la durée de conservation des surgelés est réduite.

- Achetez les produits surgelés en dernier lieu et transportez-les enveloppés dans du papier journal ou dans un sac glacière.
- De retour chez vous, rangez les surgelés immédiatement dans l'appareil.

Congeler des aliments

Ne congelez que des produits frais et parfaitement sains !

À noter avant de congeler les aliments

- **Peuvent être congelés :**
la viande fraîche, la volaille, le gibier, le poisson, les légumes, les fines herbes, les fruits crus, les produits laitiers, le pain et la pâtisserie, les restes, le jaune d'œuf, le blanc d'œuf et de nombreux plats cuisinés.
- **Ne peuvent être congelés :**
les grappes de raisin, les salades vertes, les radis, le raifort, la crème aigre, la mayonnaise, les œufs entiers dans leur coquille, les oignons, les pommes et les poires crues.
- Pour préserver la couleur, le goût, l'arôme et la vitamine C de vos légumes, blanchissez-les avant de les congeler. Pour ce faire, faites cuire vos légumes, portion par portion, à l'eau bouillante pendant 2-3 minutes. Retirez ensuite les légumes et refroidissez-les rapidement sous l'eau froide. Pour finir, égouttez les légumes.
- La viande maigre se congèle mieux que la viande grasse et se conserve plus longtemps.
- Séparez les côtelettes, biftecks, escalopes et autres viandes avec un film plastique. Vous éviterez ainsi qu'elles ne congèlent en bloc.
- N'assaisonnez pas les aliments crus et les légumes blanchis avant de les congeler et assaisonnez légèrement

les plats cuisinés. Certaines épices changent l'intensité du goût lors de la congélation.

- Laissez refroidir les boissons et les plats chauds à l'extérieur de l'appareil pour éviter que les produits déjà congelés ne souffrent de leur chaleur et pour ne pas augmenter la consommation d'énergie.

Emballer les aliments à congeler

- Portionnez les aliments à congeler.

- Emballages recommandés

- film plastique
- film de congélation en polyéthylène
- papier d'aluminium
- boîtes de congélation

- Emballages à éviter

- papier d'emballage
- papier sulfurisé
- papier cellophane
- sac poubelle
- sac à provisions usagé
- Enlevez l'air en pressant sur l'emballage.
- Fermez hermétiquement l'emballage avec
 - un élastique
 - des clips en plastique
 - des ficelles ou
 - du ruban adhésif résistant au froid.

Congélation et stockage

Conseil : Vous pouvez également souder des sacs ou des feuilles d'emballage en polyéthylène à l'aide d'un appareil de soudage de feuilles.

- Inscrivez le contenu et la date de congélation sur l'emballage.

Avant le stockage

- Si vous devez congeler plus de 1 kg de produits frais, activez la fonction SuperFrost (voir chapitre "Utilisation de SuperFrost") pendant quelques instants avant de ranger les aliments dans le congélateur.

Les aliments déjà congelés disposeront ainsi d'une réserve de froid.

Rangement des produits à congeler

 Risque de dommages dû à des charges trop lourdes.

Une charge trop lourde peut entraîner des dommages sur le tiroir de congélation/la tablette en verre.

Respectez la charge maximale :

- Tiroir de congélation = 25 kg
- Tablette en verre = 35 kg

Les produits à congeler ne doivent pas toucher les surgelés pour éviter que ces derniers ne décongèlent partiellement.

- Stockez des emballages secs pour éviter toute formation de glace ou de givre.

– Petite quantité d'aliments à congeler

Congelez les aliments dans les tiroirs de congélation inférieurs.

- Disposez les produits à plat dans le fond des tiroirs de congélation afin que les aliments congèlent aussi vite et aussi profondément que possible.

– Quantité d'aliments à congeler maximale (voir plaque signalétique)

- Retirez le tiroir de congélation du bas.
- Disposez les produits à plat dans le fond de l'appareil ou en contact avec les parois latérales intérieures afin que les aliments congèlent aussi vite et aussi profondément que possible.

Après congélation :

- Placez les produits surgelés dans le tiroir de congélation et remettez ce dernier dans l'appareil.

Durée de conservation des aliments congelés

La conservation des aliments est elle-même très différente en cas de respect de la température prescrite de - 18° C. Même dans les produits congelés, des processus de décongélation fortement ralentis ont lieu. La graisse peut par ex. devenir rance avec l'oxygène. De la viande maigre peut par conséquent être conservée deux fois plus longtemps que la viande grasse.

Les durées de conservation indiquées sont des valeurs références pour la durée de conservation des différents groupes d'aliments dans la zone de congélation.

Groupe d'aliments	Durée de conservation (mois)
Glaces	2 à 6
Pain, pâtisseries	2 à 6
Fromage	2 à 4
Poisson gras	1 à 2
Poisson maigre	1 à 5
Saucisses, jambon	1 à 3
Gibier, porc	1 à 12
Volaille, bœuf	2 à 10
Fruits, légumes	6 à 18
Fines herbes	6 à 10

La durée de conservation indiquée sur l'emballage est décisive pour les produits congelés classiques.

Avec une température constante de la zone de congélation de -18 °C et une hygiène appropriée, la durée maximale de stockage des aliments peut être utilisée et le gaspillage de nourriture est évité.

Décongeler des aliments

Ne recongelez jamais des produits entièrement ou partiellement décongelés. Vous ne pouvez recongeler les aliments qu'après les avoir cuisinés (cuire ou rôti).

Vous pouvez décongeler les aliments :

- au four à micro-ondes
- au four en mode "Chaleur tournante" ou "Décongeler"
- à température ambiante
- dans la zone de réfrigération (le froid sera utilisé pour refroidir les autres aliments)
- au four à vapeur

Les **tranches de viande et de poisson** peuvent être mises encore partiellement congelées dans une poêle chaude.

Disposez les **tranches de viande et de poisson** (par ex. viande hachée, poulet, filet de poisson) de sorte qu'elles n'entrent pas en contact avec d'autres aliments. Recueillez l'eau de décongélation et éliminez-la soigneusement.

Les **fruits** peuvent décongeler à température ambiante, aussi bien dans leur emballage que dans un plat couvert.

Les **légumes** congelés peuvent être plongés tels quels dans de l'eau bouillante, de l'huile ou de la graisse chaude.

Congélation et stockage

Comme la structure cellulaire change, le temps de cuisson est un peu plus court que pour des légumes frais.

Rafraîchissement rapide de boissons

Sortez les bouteilles que vous avez mises à rafraîchir dans la zone de congélation **au bout d'une heure maximum**. Sinon les bouteilles pourraient éclater.

Arrangement intérieur

Retirer le tiroir et la tablette en verre de la zone de congélation

Les tiroirs peuvent être sortis complètement pour les charger, les décharger ou tout simplement pour les nettoyer.

Vous pouvez par ailleurs agrandir la zone de congélation selon vos besoins. Si vous souhaitez stocker des produits surgelés de grande taille tels qu'une oie ou du gibier, vous pouvez retirer les tablettes en verre se trouvant entre les tiroirs de congélation.

- Tirez le tiroir vers l'avant jusqu'à la butée, puis soulevez-le par le haut pour le retirer.
- Soulevez légèrement la tablette en verre puis glissez-la doucement vers l'avant.

Utiliser les accessoires

Préparer les glaçons

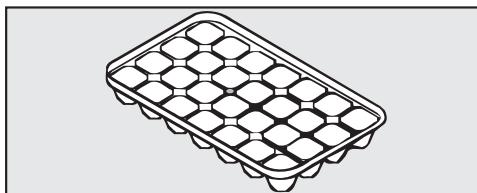

- Remplissez le bac à glaçons d'eau aux trois quarts et posez-le à plat dans un tiroir de congélation.
- Pour décoller le bac à glaçons, utilisez un objet émoussé, comme le manche d'une cuillère.

Conseil : Les glaçons se décollent facilement du bac si vous placez ce dernier quelques secondes sous l'eau courante.

(selon modèle)

Utiliser un accumulateur de froid

L'accumulateur de froid évite une brusque montée de la température dans la zone de congélation en cas de coupure accidentelle de courant. Vous pouvez ainsi rallonger la durée de stockage.

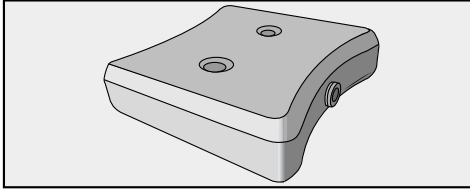

- Déposez l'accumulateur de froid dans le tiroir de congélation supérieur.

Laissez-le pendant 24 heures environ pour qu'il puisse produire sa puissance frigorifique maximale.

– En cas de panne d'électricité

- Posez l'accumulateur de froid congelé directement sur les aliments surgelés, dans la zone avant du tiroir supérieur.

Conseil : Vous pouvez également utiliser l'accumulateur de froid pour séparer les aliments frais des aliments déjà congelés.

Conseil : L'accumulateur de froid peut également être utilisé pour garder sur une courte durée des plats ou des boissons au frais dans un sac isotherme.

Dégivrage

Zone de congélation

Le dégivrage de la zone de congélation n'est pas automatique.

En fonctionnement normal, de la glace et du givre peuvent, à la longue, se former dans le compartiment de congélation, par ex. sur les parois intérieures. La quantité de givre et de glace accumulés dépend également des facteurs suivants :

- La porte de la zone de congélation a été ouverte trop souvent et/ou pendant trop longtemps.
- De grandes quantités de produits viennent d'être congelées.
- Le taux d'humidité de la pièce a augmenté.

Une couche de glace épaisse rend l'ouverture des tiroirs de congélation plus difficile et empêche, dans certaines circonstances, la porte du compartiment de congélation de bien fermer. Elle réduit en outre la puissance frigorifique, ce qui augmente la consommation d'énergie.

- Faites dégivrer la zone de congélation de temps à autre, au plus tard toutefois lorsqu'une couche de glace d'environ 0,5 cm s'est formée par endroits.

Conseil : Profitez-en pour faire le dégivrage lorsqu'il y a peu ou pas de produits surgelés dans le compartiment de congélation ou quand le taux d'humidité de la pièce et la température ambiante sont faibles.

 Risque de dommages en cas de décongélation incorrecte.

Lors du dégivrage, veillez à ne pas endommager le producteur de froid, ce qui rendrait l'appareil inutilisable. Ne grattez pas les couches de givre et de glace. N'utilisez pas d'objets pointus ou coupants.

N'utilisez pas d'accessoires mécaniques ou d'autres moyens qui ne sont pas conseillés par le fabricant pour accélérer le dégivrage.

Avant le dégivrage

- La veille du dégivrage, activez la fonction SuperFrost. Les aliments congelés emmagasineront une réserve de froid et se conserveront ainsi plus longtemps à température ambiante.
- Sortez les produits et enrroulez-les dans plusieurs couches de papier journal ou dans des couvertures.

Conseil : Vous pouvez également stocker les produits surgelés dans un sac glacière.

- Conservez les produits surgelés dans un endroit frais jusqu'à ce que la zone de congélation soit de nouveau prête à fonctionner.
- Retirez tous les tiroirs de congélation et les tablettes en verre (selon le modèle) de la zone de congélation.

Pour le dégivrage

Plus les surgelés sont stockés longtemps à température ambiante, plus leur durée de conservation est réduite.

Le dégivrage doit se faire rapidement.

 Risque de dommages en cas de chaleur et de pénétration d'humidité. La vapeur d'un nettoyeur vapeur ainsi que les appareils de chauffage électriques et les bougies peuvent endommager les plastiques et les composants électriques.

N'utilisez en aucun cas un nettoyeur vapeur, des appareils de chauffage électriques ou des bougies pour dégivrer l'appareil.

Les sprays et bombes dégivrantes peuvent former des gaz explosifs, contenir des solvants ou des agents propulseurs qui pourraient endommager le matériau synthétique ou être nocifs pour la santé.

N'utilisez pas de sprays ni de bombes dégivrantes.

Veillez à éviter toute infiltration d'eau dans le meuble d'encastrement.

- Désactivez l'appareil frigorifique.

Le refroidissement s'arrête.

- Débranchez la fiche de raccordement de l'appareil ou désactivez le(s) disjoncteur(s) de l'installation électrique.
- Laissez la porte de la zone de congélation ouverte.

Conseil : Vous pouvez accélérer le dégivrage en installant dans la zone de congélation deux casseroles d'eau chaude (non bouillante) que vous poserez sur un dessous de plat. Le cas échéant, refermez la porte afin que la chaleur ne s'échappe pas.

- Enlevez les morceaux de glace qui se détachent.
- Enlevez l'eau de dégivrage à l'aide d'une éponge ou d'un chiffon, éventuellement à plusieurs reprises.

Après le dégivrage

- Nettoyez la zone de congélation et séchez-la.
- Fermez les portes de l'appareil.
- Rebranchez l'appareil frigorifique et allumez-le.
- Activez la fonction SuperFrost, afin que la zone de congélation descende rapidement en température.
- Remplacez les tiroirs et les aliments dans la zone de congélation dès que la température y est suffisamment basse.
- Dès qu'une température constante d'au moins -18 °C s'est établie dans la zone de congélation, désactivez la fonction SuperFrost en pressant la touche SuperFrost.

Nettoyage et entretien

Veuillez vous assurer que l'eau ne pénètre pas dans l'électronique.

 Risque de dommages en cas de pénétration d'humidité.

La vapeur d'un nettoyeur vapeur peut endommager les plastiques et les composants électriques.

N'utilisez en aucun cas de nettoyeur vapeur pour nettoyer votre appareil de froid.

La plaque signalétique apposée à l'intérieur de l'appareil de froid ne doit pas être enlevée. Elle vous sera utile en cas de panne.

Conseils concernant les détergents

A l'intérieur de l'appareil, n'utilisez que des produits de nettoyage et d'entretien inoffensifs pour les aliments.

Pour éviter d'endommager les surfaces, **ne les nettoyez pas** avec

- des détergents contenant de la soude, de l'ammoniaque, de l'acide ou du chlore,
- des détergents anticalcaires,
- des détergents abrasifs (comme la poudre, la crème à récurer ou les pierres à nettoyer),
- de détergents contenant des solvants,
- des nettoyeurs spéciaux pour l'inox,
- des nettoyeurs pour lave-vaisselle,
- des décapants pour four,

- des nettoyeurs pour le verre,
- des éponges abrasives ou des brosses dures (comme des grattoirs),
- des éponges "efface-taches",
- des racloirs à lame aiguisée.

Pour le nettoyage, nous vous conseillons d'utiliser une éponge propre avec de l'eau tiède additionnée d'un peu de produit vaisselle.

Les pages suivantes vous donnent d'importants conseils pour le nettoyage.

Préparation de l'appareil de froid au nettoyage

- Désactivez l'appareil de froid.
- Sortez les aliments de l'appareil de froid et conservez-les dans un endroit frais.
- Faites dégivrer la zone de congélation (voir "Dégivrage").
- Retirez toutes les autres pièces amovibles pour les nettoyer.

Nettoyer l'intérieur de l'appareil et les accessoires

L'appareil frigorifique doit être dégivré et nettoyé régulièrement (2 fois par an environ).

Ne laissez pas les salissures sécher mais nettoyez-les immédiatement.

Pour ce faire, profitez d'un moment où

- peu ou pas d'aliments se trouvent dans la zone de congélation,
 - le taux d'humidité de la pièce et la température ambiante sont faibles (saison froide).
- Nettoyez l'**intérieur** à l'aide d'une éponge propre, d'eau tiède et d'un peu de liquide vaisselle.
 - Rincez ensuite à l'eau claire, puis séchez le tout avec un chiffon doux.
 - Laissez les portes de l'appareil ouvertes un instant afin d'aérer suffisamment et éviter ainsi la formation de mauvaises odeurs.

Les pièces suivantes ne sont **pas adaptées au lave-vaisselle** :

- tous les tiroirs de congélation
 - tous les plans de rangement
- Nettoyez ces accessoires à la main.

Le bac à glaçons est adapté au lave-vaisselle.

 Risque de dommages dû aux températures élevées du lave-vaisselle.

Des éléments de l'appareil peuvent devenir inutilisables lors du nettoyage au lave-vaisselle à plus de 55 °C ; ils peuvent par ex. se déformer.

Pour les éléments de l'appareil adaptés au lave-vaisselle, choisissez des programmes de lavage dont la température ne dépasse pas 55 °C.

Les pièces en matière synthétique risquent, dans le lave-vaisselle, de se colorer au contact de colorants naturels contenus par ex. dans les carottes, les tomates ou le ketchup. Ce phénomène de coloration n'affecte aucunement la qualité des pièces.

Nettoyage et entretien

Nettoyage de la façade et des parois latérales

Des dépôts déjà incrustés sont plus difficiles voire impossibles à retirer. Les surfaces sont susceptibles de se décolorer ou de s'altérer.

Nous vous conseillons d'éliminer les salissures présentes sur la façade et les parois latérales le plus vite possible.

Toutes les surfaces sont sensibles aux rayures et risquent de se tacher ou de s'altérer au contact de produits de nettoyage inappropriés.

Veuillez consulter la section "Conseils pour l'entretien" au début du présent chapitre.

- Nettoyez les surfaces avec un carré vaisselle propre, du produit vaisselle et de l'eau chaude. Vous pouvez également utiliser un chiffon propre en microfibres.
- Rincez ensuite à l'eau claire, puis séchez le tout avec un chiffon doux.

Nettoyer le joint de porte

 Risque de dommages dus à un nettoyage incorrect.

Si un corps gras est appliqué sur le joint de porte, il risque de devenir poreux.

N'appliquez aucun corps gras sur le joint de porte.

- Nettoyez régulièrement le joint de porte à l'eau claire et séchez-le ensuite avec un torchon.

Nettoyage des fentes d'aération et des prises d'air

Les dépôts de poussière augmentent la consommation d'énergie.

- Nettoyez régulièrement les fentes d'aération et les prises d'air à l'aide d'un pinceau ou de l'aspirateur (utilisez pour ce faire p. ex. la brosse à meuble des aspirateurs Miele).

Paroi arrière – nettoyer le compresseur et la grille métallique

Les dépôts de poussière augmentent la consommation d'énergie.



Risque de dommages dû à un nettoyage incorrect.

Les câbles ou les autres composants peuvent être arrachés, pliés ou endommagés.

Nettoyez avec précaution le compresseur et la grille métallique.

Le compresseur et la grille métallique situés à l'arrière de l'appareil (échangeur thermique) doivent être dépoussiérés au moins une fois par an.

Après le nettoyage

- Fermez la porte de l'appareil.
- Remettez l'appareil de froid en marche.
- Enclenchez la fonction SuperFrost pour que l'appareil descende rapidement en température.
- Remplacez les tiroirs de congélation et les aliments dans l'appareil de froid aussitôt que la température a suffisamment baissé.
- Désactivez de nouveau la fonction SuperFrost.

Que faire si ... ?

Vous pouvez remédier vous-même à la plupart des anomalies ou pannes qui peuvent se produire au quotidien. Dans bon nombre de cas, vous économiserez ainsi du temps et de l'argent car vous n'aurez pas besoin de faire appel au service après-vente.

Les tableaux suivants vous aideront à déceler la cause d'un défaut ou d'une anomalie et à y remédier.

Afin d'empêcher toute déperdition de froid, évitez autant que possible d'ouvrir l'appareil frigorifique avant que la panne ne soit réparée.



Problème	Cause et dépannage
L'appareil ne produit pas de froid et l'éclairage intérieur ne fonctionne pas lorsque la porte de la zone de réfrigération est ouverte.	L'appareil n'est pas enclenché. ■ Enclenchez l'appareil. La fiche n'est pas bien insérée dans la prise. ■ Branchez la fiche dans la prise secteur. Vérifiez si le fusible de l'installation domestique a disjoncté : il est possible que le congélateur, la tension domestique ou un autre appareil soit défectueux. ■ Le cas échéant, avertissez un électricien ou le service après-vente.
Le compresseur fonctionne en permanence.	Aucun défaut. Pour économiser de l'énergie, le dispositif de réfrigération tourne au ralenti lorsque les besoins sont moindres. La durée de fonctionnement du compresseur augmente en conséquence.

Problème	Cause et dépannage
<p>Le compresseur s'active de plus en plus souvent et de plus en plus longtemps, la température à l'intérieur de l'appareil frigorifique est trop basse.</p>	<p>Les prises d'air sont obstruées ou poussiéreuses.</p> <ul style="list-style-type: none"> ■ Ne couvrez pas les prises d'air. ■ Dépoussiérez régulièrement les prises d'air.
	<p>La porte de l'appareil a été souvent ouverte ou une grande quantité d'aliments vient d'être entreposée et/ou congelée.</p> <ul style="list-style-type: none"> ■ N'ouvrez la porte de l'appareil que lorsque cela est nécessaire et aussi brièvement que possible. <p>Au bout d'un moment, la température requise se règle à nouveau automatiquement.</p>
	<p>La porte de l'appareil n'est pas correctement fermée. Il se peut qu'une épaisse couche de glace se soit déjà formée dans la zone de congélation.</p> <ul style="list-style-type: none"> ■ Fermez la porte de l'appareil. <p>Au bout d'un moment, la température requise se règle à nouveau automatiquement.</p> <p>Si une épaisse couche de glace s'est formée, la puissance frigorifique s'en trouve réduite, ce qui augmente la consommation d'énergie.</p> <ul style="list-style-type: none"> ■ Faites dégivrer l'appareil et nettoyez-le.
	<p>La température ambiante est trop élevée. Plus la température ambiante est élevée, plus le compresseur fonctionne longtemps.</p> <ul style="list-style-type: none"> ■ Suivez les indications du chapitre "Conseils d'installation", section "Lieu d'installation".
<p>Le compresseur s'enclenche de plus en plus souvent et de plus en plus longtemps, la température à l'intérieur de l'appareil est trop basse.</p>	<p>La température à l'intérieur de l'appareil est réglée à un niveau trop bas.</p> <ul style="list-style-type: none"> ■ Corrigez le réglage de la température.
	<p>La fonction SuperFrost est encore enclenchée.</p> <ul style="list-style-type: none"> ■ Vous pouvez vous-même interrompre la fonction SuperFrost pour économiser de l'énergie.



Que faire si ... ?

Problème	Cause et dépannage
Le compresseur s'enclenche de moins en moins souvent et de moins en moins longtemps, la température à l'intérieur de l'appareil frigorifique augmente.	<p>Ce n'est pas une anomalie. La température réglée est trop élevée.</p> <ul style="list-style-type: none">■ Corrigez le réglage de la température.■ Contrôlez à nouveau la température au bout de 24 heures. <p>Les produits surgelés commencent à décongeler. La température ambiante est inférieure à la température admise pour votre appareil frigorifique. Le compresseur s'enclenche moins souvent lorsque la température ambiante est trop basse. La température de la zone de congélation risque donc de trop augmenter.</p> <ul style="list-style-type: none">■ Suivez les indications du chapitre "Installation", paragraphe "Lieu d'installation".■ Augmentez la température ambiante.
La LED située à côté du compresseur, à l'arrière, au bas de l'appareil de froid, clignote (selon le modèle). L'électronique du compresseur est équipée d'un affichage de fonctionnement et de témoins lumineux LED de diagnostic d'anomalie.	<p>Le témoin lumineux clignote à plusieurs reprises toutes les 5 secondes. Il y a une anomalie.</p> <ul style="list-style-type: none">■ Appelez le SAV. <p>Le témoin lumineux clignote toutes les 15 secondes. Ceci n'est pas une anomalie. Le clignotement est normal.</p>

Messages à l'écran

Message	Cause et dépannage
<p>Le symbole  s'allume à l'écran. Il est impossible de déclencher l'appareil frigorifique.</p>	<p>Le verrouillage est activé.</p> <ul style="list-style-type: none"> ■ Désactivez le verrouillage (voir chapitre “Autres réglages”, section “Activer/désactiver le verrouillage”).
<p>Deux traits clignotent à l'écran.</p>	<p>La température ne s'affiche que si la température dans l'appareil est sous 0 °C.</p> <ul style="list-style-type: none"> ■ Une fois l'appareil allumé, contrôlez l'état de l'affichage des températures au bout de 6 heures.
<p>Le symbole d'alarme  clignote sur l'écran d'affichage, de même que l'affichage de température.</p>	<p>La température à l'intérieur de l'appareil est trop chaude ou trop froide.</p> <p>Voici quelques causes possibles :</p> <ul style="list-style-type: none"> - La porte de l'appareil a été souvent ouverte. - Une grande quantité d'aliments a été congelée sans que la fonction SuperFrost ne soit activée. - Il y a eu une panne de courant prolongée (coupure de courant). <ul style="list-style-type: none"> ■ Remédiez à l'état d'alarme. Le symbole d'alarme  s'éteint. <p>Selon la température, contrôlez si les aliments sont déjà partiellement, voire entièrement décongelés. Si tel est le cas, faites cuire ou rôtir les aliments avant de les recongeler.</p>

Que faire si ... ?

Message	Cause et dépannage
<p>Le symbole de la panne de courant  s'affiche à l'écran et le signal sonore retentit. La température maximale de la zone de congélation au moment de la panne ou de la coupure de courant s'affiche également.</p>	<p>Une panne de courant est indiquée : au cours des dernières heures ou des derniers jours, la température de l'appareil de froid a momentanément été trop élevée en raison d'une panne ou d'une coupure de courant.</p> <p>Une fois la coupure de courant terminée, l'appareil de froid fonctionne à nouveau à la dernière température réglée.</p> <ul style="list-style-type: none">■ Appuyez sur la touche OK. <p>L'indication de la température la plus chaude s'efface. La température effective régnant ponctuellement dans la zone de congélation réapparaît ensuite à l'affichage.</p> <ul style="list-style-type: none">■ Selon la température, vérifiez si les aliments sont déjà partiellement, voire entièrement décongelés. Si tel est le cas, faites cuire ou rôtir les aliments avant de les recongeler.
<p>Le symbole  apparaît à l'écran, l'appareil ne présente aucune puissance frigorifique, mais les commandes de l'appareil ainsi que l'éclairage intérieur fonctionnent.</p>	<p>Le mode expo est activé. Il permet au revendeur de présenter l'appareil sans enclencher la fonction de refroidissement. Ce réglage n'a aucune utilité pour le particulier.</p> <ul style="list-style-type: none">■ Renseignez-vous auprès du service après-vente pour savoir comment désactiver le mode expo sur votre appareil.
<p>L'affichage indique "F0 à F5".</p>	<p>Une défaillance est survenue.</p> <ul style="list-style-type: none">■ Appelez le service après-vente.

Problèmes généraux liés à l'appareil

Problème	Cause et dépannage
La porte de la zone de congélation ne s'ouvre pas plusieurs fois de suite.	Aucun défaut. En raison de l'effet d'aspiration, vous ne pouvez ouvrir la porte de l'appareil sans effort particulier qu'après env. 1 minute.
Il est impossible de décoller les produits congelés.	L'emballage des aliments n'était pas sec lorsqu'ils ont été entreposés. ■ Détachez les produits à l'aide d'un objet émoussé, par exemple le manche d'une cuillère.
Les parois externes de l'appareil semblent chaudes.	Aucun défaut. La chaleur dégagée par le processus de réfrigération est réutilisée pour empêcher la formation de condensation.

Origines des bruits

Bruits normaux	Quelle est leur origine ?
Brrrrr ...	Le ronflement provient du compresseur. Il peut être un peu plus fort au moment où le compresseur s'active.
Blubb, blubb ...	Les gargouillements ou bourdonnements proviennent du passage de l'agent réfrigérant dans le circuit.
Clic ...	Le déclic se fait entendre à chaque fois que le thermostat active ou désactive le compresseur.
Knack ...	Un claquement ou craquement se fait entendre lorsqu'une dilatation ou modification de matériau survient à l'intérieur de l'appareil.
N'oubliez pas que les bruits de compresseur et d'écoulement sont inévitables dans un cycle de refroidissement !	

Bruits	Cause et dépannage
Claquements, cliquetis	L'appareil n'est pas de niveau. Ajustez-le à l'aide d'un niveau à bulle. Utilisez pour ce faire les pieds réglables situés sous l'appareil ou utilisez des cales.
	L'appareil touche des meubles avoisinants ou d'autres appareils. Éloignez-le.
	Des tiroirs ou plans de rangement vacillent ou sont coincés. Contrôlez toutes les pièces amovibles et repositionnez-les si nécessaire.
	Des bouteilles ou récipients se touchent. Déplacez-les légèrement afin qu'ils ne se touchent plus.
	Le porte-câble utilisé lors du transport est encore fixé à l'arrière de l'appareil. Ôtez-le.

Contact en cas d'anomalies

En cas d'anomalies auxquelles vous n'arrivez pas à remédier vous-même, veuillez vous adresser par exemple à votre revendeur Miele ou au SAV Miele.

Vous pouvez réserver une intervention du SAV Miele en ligne, sur www.miele.com/service.

Les coordonnées du SAV Miele figurent en fin de notice.

Veillez indiquer au SAV la référence du modèle et le numéro de fabrication (N° fab./SN/N°). Ces deux indications figurent sur la plaque signalétique.

La plaque signalétique se trouve à l'intérieur de l'appareil frigorifique.

Base de données EPREL

À partir du 1er mars 2021, des informations sur l'étiquetage énergétique et les exigences d'écoconception seront disponibles dans la base de données européenne sur les produits (EPREL). Pour accéder à la base de données sur les produits, utilisez le lien <https://ep-rel.ec.europa.eu/>. Vous serez invité(e) à saisir la référence du modèle.

La référence du modèle figure sur la plaque signalétique.

Miele			
XXXXXX		Nr. XX/XXXXXXXXXX.	
WEINTEMPERERSCHRANK-UNTERTISCHMODELL MULTI-TEMPERATURE WINE STORAGE CABINET-UNDERWORKTOP ARMOIRE DE MISE EN TEMP. DES VINS-MOD. ENCASTRABLE SOUS PLAN ARMARIO P. ACCONDISONATO. VINGI-MODER.POTTRBAUJ ENCIEMERA ВИННИЙ ТЕМПЕРАТУРНИЙ ШКАФ			
Klasse/Class Classe/Clase SN-ST	Ap-Typ/AP-Type AP-Type/AP-Tipo	Bruttinhalt/Gross Capacity Volume Brut/Capacidad Bruta XXX l	Gefriervermögen/Freezing Capacity Pouvoir de Congel/Capac.Congeladora
Nutzinhalt NetCapacity Volume U e Capac. Util	Ges / K / G / WEIN / KALT Tot / R / F / WINE / CHILL To / R / C Tot / F / C / WINE / CHILL	R600a: XXg	

Garantie

La durée de garantie est de 2 ans.

Pour plus d'informations reportez-vous aux conditions de garantie fournies auprès du service après-vente Miele.

Installation

Conseils d'installation

 Risque d'incendie et de dommages provoqué par des appareils dégageant de la chaleur.

Les appareils qui dégagent de la chaleur peuvent s'enflammer et l'appareil de froid peut prendre feu.

Ne placez pas les appareils qui dégagent de la chaleur sur l'appareil, comme un mini-four, une plaque électrique ou un grille-pain sur l'appareil de froid.

 Risque d'incendie et de dommages provoqué par des flammes non recouvertes.

Les flammes non recouvertes peuvent mettre le feu à l'appareil de froid.

Maintenez éloigné l'appareil de froid des flammes non recouvertes, par ex. une bougie.

Combinaisons côte-à-côte (side-by-side)

 Risque de dommages dû à la condensation sur les parois extérieures de l'appareil.

Lorsque le taux d'humidité est élevé, de la condensation peut s'accumuler sur les parois extérieures de l'appareil et peut engendrer une corrosion.

Ne placez pas d'appareil de froid à la verticale ou à l'horizontale avec d'autres modèles.

Cet appareil frigorifique ne doit pas être installé en combinaison "side-by-side" (côte à côte) ou superposée, car il n'est pas équipé de résistances intégrées.

Si vous souhaitez placer plusieurs appareils de froid l'un à côté de l'autre, il faut respecter une distance de 100 mm entre les appareils.

Lieu d'installation

Choisissez une pièce très peu humide que vous pouvez aérer facilement.

Au moment de choisir le lieu d'installation, gardez à l'esprit que la consommation énergétique de l'appareil augmente lorsqu'il est à proximité immédiate d'un chauffage, d'une cuisinière ou de toute autre source de chaleur. Évitez également une exposition directe au soleil.

Plus la température ambiante est élevée, plus le compresseur fonctionne longtemps et plus la consommation d'électricité augmente.

Pour l'emplacement de l'appareil, tenez également compte de ce qui suit :

- La prise doit se trouver hors de la zone située contre l'arrière de l'appareil et être aisément accessible en cas d'urgence.
- La fiche secteur et le câble d'alimentation ne doivent pas toucher le dos de l'appareil frigorifique, car les vibrations de l'appareil frigorifique risqueraient de les endommager.
- De même, il ne faut pas raccorder d'autres appareils à des prises situées au dos de cet appareil frigorifique.

 Risque de dommages dû à la corrosion.

Lorsque l'air est très humide, de la condensation peut se former sur les surfaces extérieures de l'appareil de froid. Cette eau de condensation peut entraîner la formation de corrosion sur les parois extérieures de l'appareil.

Nous recommandons d'installer l'appareil de froid dans une pièce sèche et/ou climatisée et suffisamment aérée.

Une fois l'installation effectuée, assurez-vous que la porte de l'appareil ferme correctement, que les fentes d'aération et les prises d'air ne sont pas recouvertes et que l'appareil de froid a été correctement installé.

Classe climatique

Cet appareil frigorifique est prévu pour une classe climatique (température ambiante) précise dont il faut respecter les limites.

Une température ambiante plus basse augmente la durée d'arrêt du compresseur. Cela peut provoquer une augmentation de la température à l'intérieur de l'appareil frigorifique et engendrer des dommages.

La classe climatique est indiquée sur la plaque signalétique apposée à l'intérieur de l'appareil frigorifique.

Classe climatique	Température ambiante
SN, N	jusqu'à +32 °C
ST	jusqu'à +38 °C
T	jusqu'à +43 °C

Installation

Lorsqu'un appareil frigorifique de la classe climatique SN est utilisé en présence de températures ambiantes plus basses (jusqu'à $-15\text{ }^{\circ}\text{C}$), son bon fonctionnement est garanti.

Aération et ventilation

⚠ Risque d'incendie et de dommages en raison d'une aération insuffisante.

Si l'appareil de froid n'est pas suffisamment aéré, le compresseur réagit plus souvent et fonctionne pendant une durée prolongée. Cela entraîne une consommation d'énergie plus élevée et l'augmentation de la température de fonctionnement du compresseur, ce qui risque d'endommager le compresseur.

Vérifiez que l'appareil de froid soit suffisamment aéré et ventilé.

Ne recouvrez pas les fentes d'aération et prises d'air indiquées. Les fentes d'aération et prises d'air ne doivent être ni couvertes, ni obstruées.

L'air présent sur la face arrière de l'appareil a tendance à se réchauffer.

Appareil avec entretoises jointes

Afin de respecter les indications relatives à la consommation d'électricité, montez les entretoises murales fournies avec les appareils frigorifiques. Prévoyez une augmentation de la profondeur de l'appareil de 35 mm environ. Le fait de ne pas les monter n'a aucune incidence sur le fonctionnement de l'appareil mais il faudra s'attendre à une légère hausse de la consommation d'électricité si le mur et l'appareil frigorifique sont très proches l'un de l'autre.

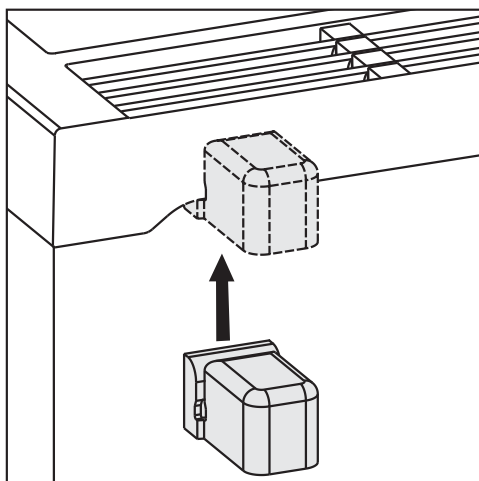

- Montez les entretoises murales au dos de l'appareil, en haut à gauche et en haut à droite.

Installation de l'appareil de froid

 Risque de dommages corporels et matériels provoqué par le basculement de l'appareil.

Si l'appareil est placé par une seule personne, il existe un risque élevé de dommages corporels et matériels.

Faites appel impérativement à une deuxième personne pour installer l'appareil.

Conseil : Installez l'appareil uniquement lorsqu'il est vide.

- **Ne démontez en aucun cas** les sachets se trouvant entre le dos de l'appareil et la grille métallique (échangeur thermique) (en fonction du modèle). Ils sont importants pour le fonctionnement de l'appareil. Leur contenu est non toxique et sans danger.
- Débranchez le câble de raccordement réseau au dos de l'appareil.
- Enlevez tout d'abord le porte-câble de la face arrière de l'appareil.
- Faites glisser l'appareil de froid avec précaution à l'emplacement prévu à cet effet.
- Placez l'appareil avec les entretoises (si elles sont montées) ou le dos de l'appareil directement contre le mur.

Ajustement de l'appareil

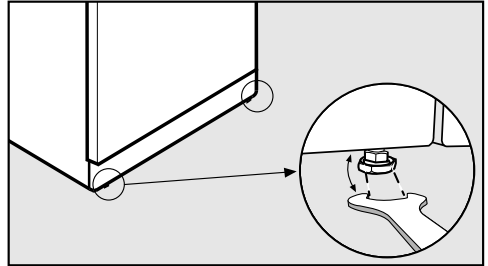

- Ajustez la position de l'appareil à l'aide des pieds réglables avant en utilisant la clé à fourche jointe. Il doit reposer bien à plat.

Installation

Encastrement de l'appareil frigorifique dans la rangée de meubles

⚠ Risque d'incendie et de dommages en raison d'une aération insuffisante.

Si l'appareil frigorifique n'est pas suffisamment aéré, le compresseur réagit plus souvent et fonctionne pendant une durée prolongée. Cela entraîne une consommation d'énergie plus élevée et l'augmentation de la température de fonctionnement du compresseur, ce qui risque d'endommager le compresseur.

Vérifiez que l'appareil frigorifique soit suffisamment aéré et ventilé.

Ne recouvrez pas les fentes d'aération et de ventilation. Les fentes d'aération et les prises d'air ne doivent être ni couvertes, ni obstruées.

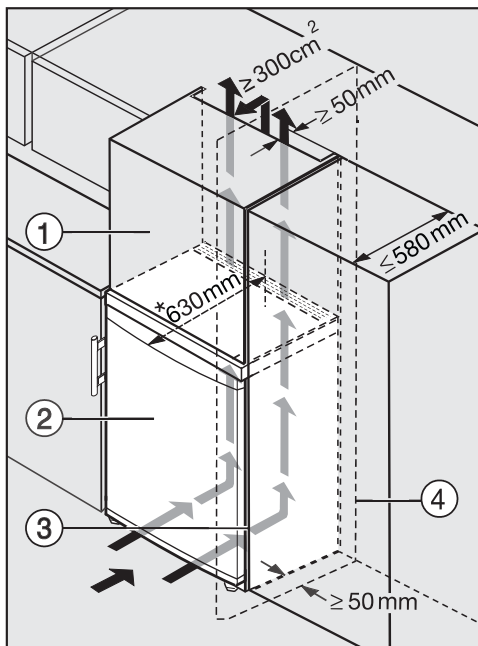

- ① Surmeuble
- ② Appareil frigorifique
- ③ Meuble de cuisine
- ④ Mur

* Pour les appareils frigorifiques montés avec les entretoises murales, la profondeur augmente d'environ 35 mm.

L'appareil frigorifique peut être intégré dans n'importe quelle rangée de meubles et être installé directement à côté d'un meuble. La façade dépasse de 34 mm* sur les côtés et de 55 mm* au centre par rapport à la façade de l'armoire de cuisine. La porte de l'appareil peut ainsi s'ouvrir et se fermer sans problème. Pour ajuster l'appareil frigorifique à la hauteur de la rangée de meubles, il est possible de placer un surmeuble ① au-dessus de l'appareil frigorifique.

Lors de l'installation de l'appareil frigorifique à côté d'un mur ④, une distance d'au moins 50 mm est requise côté charnières entre le mur ④ et l'appareil frigorifique ②. Cet écart correspond à la saillie de la poignée lorsque la porte est ouverte.

Plus la fente d'évacuation de l'air est grande, plus le compresseur économise de l'énergie.

- Pour l'aération et l'évacuation d'air, il faut prévoir un canal d'évacuation d'air d'au moins 50 mm de profondeur à l'arrière de l'appareil frigorifique sur toute la largeur du surmeuble.
- La section de la fente d'aération en dessous du plafond doit mesurer au moins 300 cm² pour que l'air chaud puisse s'évacuer librement.

Installation

Dimensions de l'appareil

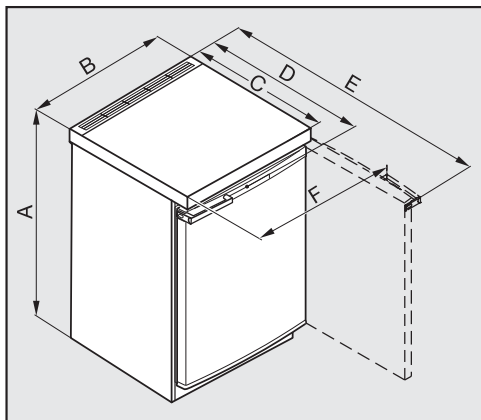

	A [mm]	B [mm]	C [mm]	D [mm]	E [mm]	F [mm]
F 12020 S-2	850	600	611*	624*	1174*	640
F 12020 S-3	850	600	611*	624*	1174*	640

* Dimensions sans entretoises murales montées. Si vous avez monté des entretoises, la profondeur de l'appareil augmente de 35 mm.

Changement de la butée de porte

Votre appareil frigorifique est livré avec les charnières fixées à droite. Si une ouverture à gauche est nécessaire, il faut inverser le sens d'ouverture de la porte.

- Afin de protéger la porte de l'appareil et votre sol de tout dommage lors de l'inversion de la butée de porte, placez une cale appropriée sur le sol devant l'appareil.

Si le joint de porte est endommagé, il se peut que la porte ne ferme plus correctement et que la réfrigération ne soit plus aussi efficace. De l'eau de condensation peut s'accumuler à l'intérieur et du givre peut se former. N'endommagez pas le joint de porte.

- Fermez la porte de l'appareil.

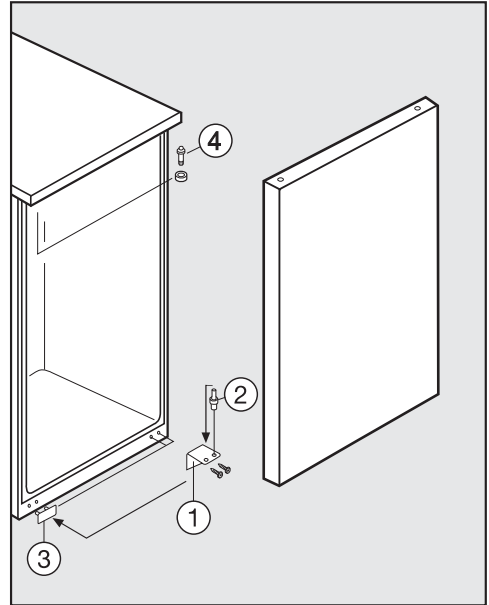

⚠ Risque de blessure lors du retrait de la porte de l'appareil.

Dès que les vis de la charnière de fixation auront été retirées, la porte de l'appareil ne sera plus sécurisée. Maintenez bien la porte de l'appareil.

- Dévissez la charnière de fixation du bas (1) et retirez-la.
- Démontez la porte de l'appareil vers l'arrière.
- Retirez le boulon (2) de la charnière de fixation (1) et revissez-le dans le deuxième trou de la charnière de fixation. (Pour dévisser et revisser le boulon, utilisez le six pans creux de la clé à fourche jointe.)
- Soulevez le cache (3) et servez-vous-en pour combler les trous apparents sur le côté opposé.

Installation

- Dévissez le boulon de charnière supérieur ④ avec le six pans creux de la clé à fourche jointe et vissez-le sur l'autre côté. Faites attention au disque d'écartement.

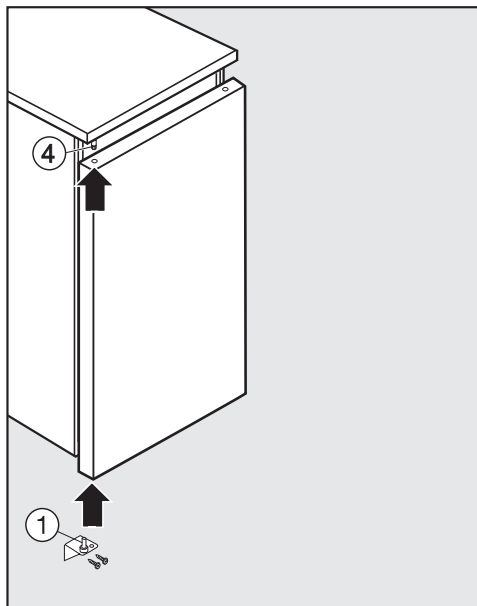

- Installez la porte depuis le bas dans l'écrou de charnière supérieur ④ et fermez la porte.
- Installez la charnière de fixation ① depuis le bas dans le palier de porte inférieur et vissez-la.
- Vous pouvez ajuster la porte à l'aide des trous oblongs dans la charnière de fixation. Veillez à ce que toutes les vis soient bien serrées.

Transformer les poignées de porte

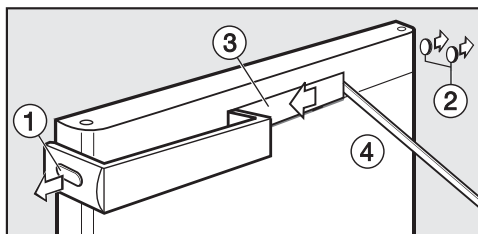

- Retirez avec précaution le cache ① et les bouchons ② sur les côtés.

Veillez à ce que l'objet utilisé ne glisse pas et n'endommage par conséquent pas la surface de l'appareil.

- Poussez sur le côté gauche le cache ③ et placez un objet approprié ④ (de préférence en bois ou en plastique) dans la rainure sur la partie droite.
- Retirez avec précaution le cache ③.

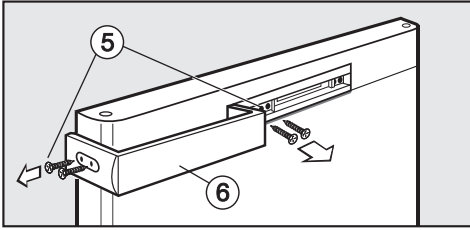

- Dévissez les vis ⑤ sur la partie poignée et au milieu, et retirez la poignée ⑥.

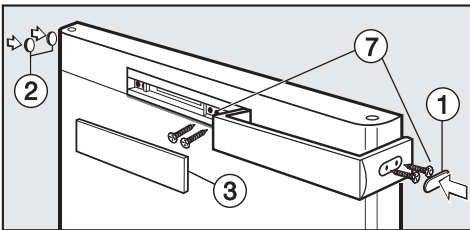

- Tournez la poignée de 180° et placez-la sur la partie opposée.
- Vissez-la tout d'abord sur le côté puis au milieu ⑦.
- Placez le cache de protection ① et les bouchons ② sur la partie opposée.
- Remplacez le cache du milieu ③ en l'enclenchant tout d'abord à gauche puis à droite.

Installation

Branchement électrique

L'appareil est livré prêt à raccorder au courant alternatif 50 Hz 220–240 V.

Prévoyez un dispositif de protection d'au moins 10 A.

L'armoire doit exclusivement être branchée sur une prise de courant installée dans les règles de l'art. L'installation électrique doit satisfaire aux prescriptions en vigueur.

Afin de pouvoir débrancher l'appareil frigorifique rapidement du secteur en cas d'urgence, il faut que la prise se trouve hors de la zone occupée par le dos de l'appareil et qu'elle soit facilement accessible.

Si la prise n'est plus accessible après l'installation, un dispositif de sectionnement sur chaque pôle doit être prévu côté installation. Ce dispositif peut être constitué d'un interrupteur à ouverture de contact de min. 3 mm. Il peut s'agir d'un disjoncteur automatique, de fusibles ou de contacteurs (conformes à la norme EN 60335).

La fiche ainsi que le câble d'alimentation de l'appareil frigorifique ne doivent pas toucher l'arrière de cet appareil, étant donné que la fiche et le câble d'alimentation risqueraient d'être endommagés par les vibrations de l'appareil. Cela pourrait provoquer un court-circuit.

De même, il ne faut pas raccorder d'autres appareils à des prises situées au dos de cet appareil frigorifique.

Le raccordement ne doit pas se faire à l'aide d'une rallonge, car celle-ci n'assure pas la sécurité nécessaire (risque de surchauffe).

Ne branchez pas l'appareil frigorifique sur des îlots d'onduleur utilisés pour une alimentation électrique autonome comme une **alimentation en énergie solaire** par exemple.

Sinon, les pics de tension peuvent se produire lors de l'activation de l'appareil frigorifique susceptibles d'entraîner une coupure de sécurité. Cela peut endommager la partie électronique ! De même, l'appareil frigorifique ne doit pas être utilisé avec des **fiches à économie d'énergie** : cela risquerait de réduire l'alimentation en énergie de l'appareil frigorifique et d'entraîner un échauffement de ce dernier.

S'il faut remplacer le câble d'alimentation, seul un électricien qualifié est habilité à le faire.

Miele AG

Limmatstrasse 4
8957 Spreitenbach

Miele SA

Sous-Riette 23
1023 Crissier

Tél. 0848 848 048
www.miele.ch/contact

www.miele.ch

F 12020 S-2, F 12020 S-3

fr-CH

M.-Nr. 09 818 550 / 04