

Οδηγίες χρήσης και τοποθέτησης Απορροφητήρας



Διαβάστε **οπωσδήποτε** τις οδηγίες χρήσης πριν από την τοποθέτηση - σύνδεση - αρχική λειτουργία. Έτσι προστατεύετε τον εαυτό σας και αποφεύγετε βλάβες στη συσκευή.

Πίνακας περιεχομένων

Υποδείξεις ασφαλείας και προειδοποιήσεις.....	4
Βιωσιμότητα και προστασία του περιβάλλοντος.....	13
Γνωριμία με τη συσκευή	14
Επισκόπηση απορροφητήρα.....	14
Εξαρτήματα.....	15
Φίλτρα λίπους	15
Φίλτρο οσμών	15
Συλλέκτης υδρατμών.....	15
Φωτισμός εστιών	16
Λειτουργίες.....	16
Βαθμίδες ισχύος τουρμπίνας.....	16
Παράταση λειτουργίας.....	16
Μετρητής ωρών λειτουργίας.....	17
Miele@home.....	17
Con@ctivity με δυνατότητα εκμάθησης.....	17
Power Management.....	17
Θέση σε λειτουργία	18
Επιλογή εξαγωγής αέρα ή ανακύκλωσης αέρα.....	18
Δημιουργία Miele@home	18
Σύνδεση μέσω εφαρμογής.....	19
Αποσύνδεση του WLAN και του τηλεχειριστηρίου	20
Δημιουργία λειτουργίας Con@ctivity.....	20
Ενεργοποίηση του Con@ctivity 3.0 μέσω του οικιακού δικτύου WLAN	20
Ενεργοποίηση του Con@ctivity 3.0 μέσω απευθείας σύνδεσης WLAN.....	20
Ενεργοποίηση του τηλεχειριστηρίου	21
Αποσύνδεση του τηλεχειριστηρίου	21
Χειρισμός (αυτόματος)	22
Μαγείρεμα με τη λειτουργία Con@ctivity μέσω ηλεκτρικής εστίας	22
Μαγείρεμα με τη λειτουργία Con@ctivity μέσω εστίας αερίου.....	23
Προσωρινή έξοδος από την αυτόματη λειτουργία	23
Χειρισμός (μη αυτόματος)	24
Μαγείρεμα χωρίς τη λειτουργία Con@ctivity (χειροκίνητη λειτουργία)	24
Ενεργοποίηση τουρμπίνας	24
Επιλογή βαθμίδας ισχύος.....	24
Επιλογή παράτασης λειτουργίας.....	24
Απενεργοποίηση τουρμπίνας	24
Ενεργοποίηση του φωτισμού εστιών.....	25
Αυξομείωση έντασης του φωτισμού εστιών	25
Απενεργοποίηση φωτισμού εστιών.....	25

Πίνακας περιεχομένων

Προσαρμογή ρυθμίσεων	26
Μεσοδιαστήματα του μετρητή ωρών λειτουργίας του φίλτρου λίπους.....	26
Μεσοδιαστήματα του μετρητή ωρών λειτουργίας φίλτρου οσμών.....	26
Απενεργοποίηση/ενεργοποίηση του συστήματος διαχείρισης ισχύος (Power management).....	27
Απενεργοποίηση ασφαλείας.....	27
Συμβουλές οικονομίας ρεύματος	29
Καθαρισμός και φροντίδα	30
Καθαρισμός περιβλήματος	30
Φίλτρα λίπους.....	30
Καθαρισμός συλλέκτη υδρατμών.....	31
Μηδενισμός του μετρητή ωρών λειτουργίας του φίλτρου λίπους	32
Αλλαγή φίλτρου λίπους	32
Φίλτρα ενεργού άνθρακα.....	33
Μηδενισμός του μετρητή ωρών λειτουργίας του φίλτρου οσμών.....	33
Που να πετάξετε το φίλτρο οσμών.....	33
Service	34
Επικοινωνία σε περίπτωση βλάβης	34
Θέση της πινακίδας τύπου	34
Εγγύηση	34
Εγκατάσταση	35
Πριν από την εγκατάσταση.....	35
Αφαίρεση προστατευτικής μεμβράνης	35
Υλικό εγκατάστασης	35
Διαστάσεις συσκευής.....	36
Απόσταση μεταξύ εστιών και απορροφητήρα (S)	37
Συστάσεις τοποθέτησης.....	38
Σχέδιο διάτρησης για την τοποθέτηση στον τοίχο	38
Αγωγός εξαγωγής αέρα	39
Προστατευτικό διάφραγμα	40
Νερό συμπύκνωσης	40
Σιγαστήρας	41
Ηλεκτρική σύνδεση	42
Τεχνικά χαρακτηριστικά	43
Πρόσθετα εξαρτήματα για τη λειτουργία με ανακύκλωση αέρα.....	43
Δήλωση πιστότητας.....	43

Υποδείξεις ασφαλείας και προειδοποιήσεις

Αυτός ο απορροφητήρας ανταποκρίνεται πλήρως στις ισχύουσες προδιαγραφές ασφαλείας. Η παραβίαση της σωστής χρήσης της συσκευής είναι επικίνδυνη και για το χειριστή και για τη συσκευή.

Διαβάζετε τις οδηγίες χρήσης και τοποθέτησης προσεκτικά, πριν θέσετε σε λειτουργία τον απορροφητήρα. Μέσα σ' αυτές υπάρχουν σημαντικές υποδείξεις για την τοποθέτηση, την ασφάλεια, τον χειρισμό και τη συντήρηση της συσκευής. Έτσι προστατεύετε τον εαυτό σας αλλά και τον απορροφητήρα από οποιαδήποτε βλάβη.

Σύμφωνα με τις προδιαγραφές IEC 60335-1 η εταιρεία Miele τονίζει κατηγορηματικά, ότι θα πρέπει οπωσδήποτε να διαβάζετε και να ακολουθείτε το κεφάλαιο για την τοποθέτηση της συσκευής καθώς και τις υποδείξεις ασφαλείας.

Ο κατασκευαστής δεν μπορεί να θεωρηθεί υπεύθυνος για βλάβες που προκύπτουν από λανθασμένη χρήση ή αμέλεια αυτών των υποδείξεων.

Φυλάσσετε και ακολουθείτε πάντα τις οδηγίες χρήσης και σε περίπτωση αλλαγής του ιδιοκτήτη της συσκευής, μην παραλείψετε να του παραδώσετε και τις οδηγίες χρήσης.

Χρήση σύμφωνα με τους κανονισμούς

- ▶ Η συσκευή αυτή είναι κατασκευασμένη μόνο για οικιακή χρήση ή για παρόμοια χρήση σε άλλους χώρους.
- ▶ Αυτός ο απορροφητήρας δεν προορίζεται για χρήση σε εξωτερικούς χώρους.
- ▶ Χρησιμοποιείτε τον απορροφητήρα αποκλειστικά και μόνο για οικιακή χρήση για την απορρόφηση και τον καθαρισμό του χώρου από τους υδρατμούς που προκύπτουν κατά το μαγείρεμα. Οποιαδήποτε άλλη χρήση δεν επιτρέπεται.
- ▶ Στη λειτουργία με ανακύκλωση αέρα ο απορροφητήρας δεν μπορεί να χρησιμοποιηθεί επάνω από εστία αερίου για τον εξαερισμό του χώρου στον οποίο βρίσκεται τοποθετημένος. Ζητήστε σχετικά τη συμβουλή ειδικού τεχνικού εγκαταστάσεων φυσικού αερίου.

Υποδείξεις ασφαλείας και προειδοποιήσεις

▶ Δεν επιτρέπεται η χρήση της συσκευής από άτομα, τα οποία λόγω της ψυχικής ή διανοητικής τους κατάστασης, της έλλειψης εμπειρίας ή λόγω άγνοιας δεν είναι σε θέση να τη χειριστούν με ασφάλεια. Επιτρέπεται μόνο υπό την επιτήρηση ή τις οδηγίες ενός άλλου υπεύθυνου ατόμου.

Αυτά τα άτομα επιτρέπεται να χρησιμοποιήσουν τη συσκευή χωρίς επιτήρηση, μόνο όταν τους δοθούν οι κατάλληλες οδηγίες, ώστε να μπορούν να τη χρησιμοποιήσουν με ασφάλεια. Πρέπει να αναγνωρίζουν και να καταλαβαίνουν τους πιθανούς κινδύνους ενός λάθους χειρισμού.

Προστασία για τα παιδιά

▶ Πρέπει να κρατάτε μακριά από τον απορροφητήρα παιδιά κάτω των 8 ετών, εκτός εάν τα επιτηρείτε συνεχώς.

▶ Παιδιά άνω των 8 ετών επιτρέπεται να χρησιμοποιήσουν τον απορροφητήρα χωρίς επιτήρηση, μόνο όταν τους δοθούν οι κατάλληλες οδηγίες σχετικά με αυτόν, ώστε να μπορούν να τον χρησιμοποιήσουν με ασφάλεια. Τα παιδιά πρέπει να αναγνωρίζουν και να καταλαβαίνουν τους πιθανούς κινδύνους ενός λάθους χειρισμού.

▶ Τα παιδιά δεν επιτρέπεται να καθαρίζουν τη συσκευή και να κάνουν εργασίες συντήρησης σε αυτή χωρίς επιτήρηση.

▶ Επιτηρείτε πάντα τα παιδιά που παίζουν κοντά στη συσκευή και μην τα αφήνετε ποτέ να παίζουν με αυτή.

▶ Το φως του φωτισμού εστιών είναι πολύ δυνατό.

Προσέχετε ιδιαίτερα τα μωρά, ώστε να μην κοιτούν απευθείας το φως.

▶ Κίνδυνος ασφυξίας. Τα παιδιά μπορεί κατά το παιχνίδι να τυλιχτούν στο υλικό συσκευασίας (π.χ. μεμβράνη) ή να το βάλουν στο κεφάλι τους και πάθουν ασφυξία. Κρατάτε τα παιδιά μακριά από τα υλικά συσκευασίας. Κρατάτε το υλικό συσκευασίας μακριά από τα παιδιά.

Τεχνική ασφάλεια

- ▶ Η εγκατάσταση, οι επισκευές και η συντήρηση πρέπει να γίνονται μόνο από ειδικευμένους τεχνικούς, αλλιώς μπορεί να δημιουργηθούν σημαντικοί κίνδυνοι για το χειριστή.
- ▶ Βλάβες στη συσκευή μπορεί να θέσουν σε κίνδυνο την ασφάλειά σας. Ελέγχετε τη συσκευή για εξωτερικές ζημιές. Μην θέτετε ποτέ σε λειτουργία μια συσκευή με εμφανείς ζημιές.
- ▶ Η συσκευή αυτή σας εγγυάται ηλεκτρική ασφάλεια, εφόσον συνδεθεί με σύστημα γείωσης σύμφωνα προς τις ισχύουσες προδιαγραφές. Είναι πολύ σημαντικό, να υπάρχει αυτή η βασική προϋπόθεση ασφαλείας. Σε περίπτωση αμφιβολίας θα πρέπει να ελεγχθεί η ηλεκτρική εγκατάσταση από έναν ειδικό.
- ▶ Είναι δυνατή η προσωρινή ή μόνιμη λειτουργία σε ένα αυτόνομο ή μη δικτυακό σύστημα παροχής ηλεκτρικής ενέργειας (όπως αυτόνομα δίκτυα, εφεδρικά συστήματα). Απαραίτητη προϋπόθεση για τη λειτουργία είναι το σύστημα τροφοδοσίας να συμμορφώνεται με τις προδιαγραφές του προτύπου EN 50160 ή συγκρίσιμων προδιαγραφών.
Τα μέτρα προστασίας που προβλέπονται στην οικιακή εγκατάσταση και σε αυτό το προϊόν της Miele πρέπει επίσης να διασφαλίζουν τη λειτουργία τους σε απομονωμένη λειτουργία ή σε μη δικτυακή λειτουργία ή να αντικαθίστανται από ισοδύναμα μέτρα στην εγκατάσταση. Όπως περιγράφεται, για παράδειγμα, στην τρέχουσα έκδοση του VDE-AR-E 2510-2.
- ▶ Πριν από τη σύνδεση, σιγουρευτείτε, ότι τα στοιχεία ηλεκτρικής σύνδεσης (τάση και συχνότητα), που αναγράφονται στην πινακίδα τύπου του απορροφητήρα, συμφωνούν με το ηλεκτρικό σας δίκτυο. Αυτά τα στοιχεία πρέπει οπωσδήποτε να συμφωνούν, για να μην προκληθούν βλάβες στη συσκευή.
Συγκρίνετε τα στοιχεία σύνδεσης πριν τη σύνδεση. Αν έχετε αμφιβολίες ρωτήστε τον ηλεκτρολόγο σας.
- ▶ Το πολύπριζο ή η μπαλαντέζα δεν παρέχουν την απαιτούμενη ασφάλεια (κίνδυνος πυρκαγιάς). Μην συνδέετε τη συσκευή μέσω αυτών με το ηλεκτρικό ρεύμα.

Υποδείξεις ασφαλείας και προειδοποιήσεις

- ▶ Χρησιμοποιείτε τον απορροφητήρα μόνο μετά την τοποθέτησή του. Μόνο έτσι, θα είναι εγγυημένη η ασφαλής λειτουργία του.
- ▶ Η συσκευή αυτή δεν επιτρέπεται να τοποθετείται και να λειτουργεί σε χώρους που βρίσκονται εν κινήσει (π.χ. πλοία).
- ▶ Σε περίπτωση που αγγίξετε ηλεκτροφόρα καλώδια ή γίνουν αλλαγές στα ηλεκτρικά ή μηχανικά μέρη της συσκευής, αυτό θα είναι επικίνδυνο για εσάς και μπορεί να δημιουργήσει ανωμαλίες στη λειτουργία της συσκευής.
Ανοίγετε το περίβλημα της συσκευής, μόνο όπως περιγράφεται στα κεφάλαια που αναφέρονται στην εγκατάσταση και τον καθαρισμό της. Μην ανοίγετε άλλα μέρη της συσκευής.
- ▶ Κάθε απαίτηση που αφορά την εγγύηση χάνεται, σε περίπτωση που η συσκευή δεν επισκευαστεί από εξουσιοδοτημένο τεχνίτη του Miele Service.
- ▶ Ένα κατεστραμμένο καλώδιο σύνδεσης επιτρέπεται να αντικατασταθεί μόνο από εξειδικευμένους τεχνίτες.
- ▶ Οι λαμπτήρες του συστήματος φωτισμού είναι σταθερά εγκατεστημένοι. Η αντικατάσταση πρέπει να γίνει μόνο από εξουσιοδοτημένο τεχνικό της Miele ή από το Miele Service.
- ▶ Σε εργασίες εγκατάστασης και συντήρησης, καθώς και επισκευών πρέπει να αποσυνδέετε τη συσκευή από το ηλεκτρικό ρεύμα. Η συσκευή αποσυνδέεται από το ηλεκτρικό ρεύμα τότε μόνο όταν
 - κλείνετε τις ασφάλειες στον ηλεκτρικό πίνακα ή
 - ξεβιδώνετε και αφαιρείτε τις βιδωτές ασφάλειες από τον ηλεκτρικό πίνακα ή
 - βγάλετε το φινι (αν υπάρχει) από την πρίζα. Για να γίνει αυτό μην τραβάτε το καλώδιο, αλλά το φινι.

Υποδείξεις ασφαλείας και προειδοποιήσεις

Ταυτόχρονη λειτουργία σε χώρο που λειτουργεί και άλλου είδους θέρμανση

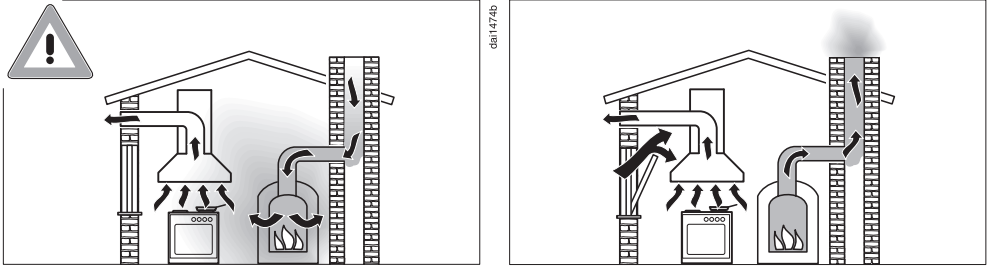

⚠ Κίνδυνος δηλητηρίασης από καυσαέρια.

Όταν στο χώρο που λειτουργεί ο απορροφητήρας, υπάρχουν και εστίες θέρμανσης εξαρτώμενες από την ανάνεωση του αέρα, πρέπει να δοθεί ιδιαίτερη προσοχή στις συνθήκες λειτουργίας. Εστίες θέρμανσης εξαρτώμενες από την ανάνεωση του αέρα συλλέγουν τον αέρα καύσης τους από τον χώρο τοποθέτησης και οδηγούν τα καυσαέρια τους στο ύπαιθρο (π.χ. μέσω μιας καμινάδας). Αυτές μπορεί να είναι π.χ. σόμπες αερίου, πετρελαίου ή κάρβουνου, θερμοσίφωνο ή θέρμανση αερίου, μπόιλερ, εστίες ή φούρνοι.

Ο απορροφητήρας απορροφά κατά τη λειτουργία του ποσότητα αέρα από την κουζίνα και από τα διπλανά δωμάτια. Αυτό ισχύει για τους παρακάτω τρόπους λειτουργίας:

- λειτουργία εξαγωγής αέρα,
- λειτουργία με ανακύκλωση αέρα με κουτί κυκλοφορίας αέρα τοποθετημένο εκτός του δωματίου.

Χωρίς λοιπόν την απαραίτητη τροφοδότηση των εστιών αυτών θέρμανσης με φρέσκο αέρα, δημιουργείται μια υποπίεση. Την απαραίτητη τροφοδότηση των εστιών αυτών θέρμανσης με φρέσκο αέρα, δημιουργείται μια υποπίεση. Οι εστίες λαμβάνουν πολύ μικρή ποσότητα αέρα καύσης. Αυτό επιδρά αρνητικά στη διαδικασία καύσης. Δηλητηριώδη καυσαέρια μπορεί να εισέλθουν από την καμινάδα ή το μπουρί μέσα στα δωμάτια.

Θανάσιμος κίνδυνος!

Υποδείξεις ασφαλείας και προειδοποιήσεις

Για να λειτουργεί ο απορροφητήρας ταυτόχρονα με άλλες εστίες θέρμανσης χωρίς κανένα πρόβλημα, θα πρέπει να επιτευχθεί μια υποπίεση το ανώτερο 4 Pa (0,04 mbar), ούτως ώστε να μην υπάρχει κίνδυνος επαναρρόφησης των καυσαερίων που δημιουργούν οι εστίες θέρμανσης.

Το κατάλληλο επίπεδο υποπίεσης επιτυγχάνεται, όταν έχετε προβλέψει στο χώρο ένα μόνιμο άνοιγμα, π.χ. σε μια πόρτα ή ένα παράθυρο, έτσι ώστε να εισέρχεται πάντα ο απαραίτητος για την καύση φρέσκος αέρας στους εσωτερικούς χώρους. Εδώ πρέπει να δοθεί ιδιαίτερη προσοχή στη διάμετρο του ανοίγματος. Το άνοιγμα ενός κοινού τηλεσκοπικού σωλήνα τοίχου δεν επαρκεί για τη σωστή τροφοδότηση των χώρων με φρέσκο αέρα.

Κατά τον υπολογισμό περιεκτικότητας του αέρα σε οξυγόνο, πρέπει να γίνει μέτρηση όλων των χώρων μιας κατοικίας. Συμβουλευτείτε σχετικά έναν κατάλληλο τεχνικό καμινάδων.

Αν ο απορροφητήρας σας πρόκειται να λειτουργεί μόνο με ανακύκλωση αέρα, όπου ο αέρας θα επανέρχεται στον χώρο τοποθέτησης, οι παραπάνω περιορισμοί δεν ισχύουν.

Υποδείξεις ασφαλείας και προειδοποιήσεις

Σωστή χρήση

- ▶ Από την ανοιχτή φωτιά μπορεί να προκύψει πυρκαγιά. Μην επιχειρήσετε να μαγειρέψετε ή να ψήσετε σε ανοιχτή φωτιά κάτω από τον απορροφητήρα. Φλαμπέ, ψητά σε γκριλ κ.λπ. απαγορεύονται. Ο απορροφητήρας που βρίσκεται σε λειτουργία τραβάει τις φλόγες στο φίλτρο. Τα σταγονίδια λίπους που υπάρχουν μπορεί να αρπάξουν φωτιά.
- ▶ Η ισχυρή επίδραση της θερμότητας κατά το μαγείρεμα σε μια εστία αερίου μπορεί να βλάψει τον απορροφητήρα.
 - Όταν χρησιμοποιείτε τον απορροφητήρα πάνω από εστίες αερίου, πρέπει να προσέχετε, οι εστίες που βρίσκονται σε λειτουργία να είναι συνέχεια καλυμμένες με σκεύη. Διακόπτετε τη λειτουργία της εστίας αερίου ακόμα και όταν αφαιρείτε έστω και για λίγο τα σκεύη.
 - Επιλέγετε σκεύη που αντιστοιχούν στο μέγεθος της εστίας.
 - Κανονίζετε τη φλόγα κατά τέτοιο τρόπο, ώστε αυτή σε καμιά περίπτωση να μην βγαίνει έξω από το σκεύος.
 - Αποφεύγετε το υπερβολικό ζέσταμα των σκευών (π.χ. κατά το μαγείρεμα σε σκεύος Wok).
- ▶ Το νερό συμπύκνωσης μπορεί να προκαλέσει σκουριές στον απορροφητήρα. Θέτετε σε λειτουργία τον απορροφητήρα πάντα, όταν μια εστία είναι σε χρήση, για να μη μπορεί να συγκεντρωθεί νερό συμπύκνωσης.
- ▶ Έλαια και λίπη που έχουν υπερθερμανθεί μπορεί να αναφλεγούν και έτσι να πιάσει φωτιά ο απορροφητήρας. Όταν μαγειρεύετε με λάδια και λίπη σε κατσαρόλες, τηγάνια ή φριτέζες, δεν πρέπει να αφήνετε τα σκεύη χωρίς επίβλεψη. Επίσης και όταν ψήνετε σε ηλεκτρικό γκριλ, δεν πρέπει ποτέ να απομακρύνεστε από τη συσκευή του γκριλ.

Υποδείξεις ασφαλείας και προειδοποιήσεις

- ▶ Η συσσώρευση λίπους και βρωμιάς εμποδίζουν τη σωστή λειτουργία του απορροφητήρα.
Μη χρησιμοποιείτε ποτέ τον απορροφητήρα χωρίς φίλτρα λίπους, για να είναι εγγυημένη η καθαρότητα των υδρατμών.
- ▶ Υπάρχει κίνδυνος πυρκαγιάς, αν ο καθαρισμός δεν διεξαχθεί σύμφωνα με τα στοιχεία που δίνονται σε αυτές τις οδηγίες χρήσης.
- ▶ Υπάρχει περίπτωση κατά το μαγείρεμα εξαιτίας της αναδυόμενης θερμότητας να θερμανθεί αρκετά ο απορροφητήρας.
Αγγίζετε το περίβλημα και τα φίλτρα λίπους, μόνο όταν έχει κρυώσει ο απορροφητήρας.

Σωστή τοποθέτηση

- ▶ Λάβετε υπόψη σας τις υποδείξεις του κατασκευαστή των εστιών που χρησιμοποιείτε, για να γνωρίζετε αν είναι δυνατή η λειτουργία σε συνδυασμό με απορροφητήρα.
- ▶ Η τοποθέτηση του απορροφητήρα πάνω από εστίες καύσης στερεών καυσίμων δεν επιτρέπεται.
- ▶ Αν η απόσταση ανάμεσα στη συσκευή μαγειρέματος και στον απορροφητήρα είναι πολύ μικρή, αυτό μπορεί να προκαλέσει ζημιά στον απορροφητήρα.
Αν δεν έχουν οριστεί μεγαλύτερες αποστάσεις ασφαλείας από τον κατασκευαστή των συσκευών μαγειρέματος, θα πρέπει να τηρούνται μεταξύ αυτών και της κάτω γωνίας του απορροφητήρα οι αποστάσεις ασφαλείας που αναφέρονται στο κεφάλαιο «Τοποθέτηση».
Αν χρησιμοποιούνται διάφορες συσκευές μαγειρέματος κάτω από τον απορροφητήρα, για τις οποίες ισχύουν διαφορετικές αποστάσεις ασφαλείας, τότε πρέπει να λάβετε υπόψη σας τη μεγαλύτερη απόσταση ασφαλείας που δίνεται.
- ▶ Για τη στερέωση του απορροφητήρα λάβετε υπόψη τα στοιχεία στο κεφάλαιο «Εγκατάσταση».
- ▶ Τα εξαρτήματα μπορεί να έχουν αιχμηρές γωνίες και έτσι να προκληθούν τραυματισμοί.
Κατά τη συναρμολόγηση φοράτε γάντια που παρέχουν προστασία έναντι κοπής.

Υποδείξεις ασφαλείας και προειδοποιήσεις

- ▶ Χρησιμοποιείτε για τον αεραγωγό μόνο σωλήνες ή αγωγούς από άφλεκτο υλικό, όπως τους διαθέτει το κατάστημα από το οποίο αγοράσατε τη συσκευή ή το τμήμα ανταλλακτικών της Miele.
- ▶ Ο αέρας που βγαίνει από τον απορροφητήρα δεν επιτρέπεται να περνά ούτε από μια χρησιμοποιημένη καμινάδα καλοριφέρ πετρελαίου ή αερίου ούτε από φρεάτιο που χρησιμεύει για τον εξαερισμό χώρων, όπου λειτουργεί τζάκι.
- ▶ Σε περίπτωση που ο εξαγόμενος αέρας οδηγείται μέσα από καμινάδα ή φρεάτιο, εκτός λειτουργίας, τότε θα πρέπει να δοθεί ιδιαίτερη προσοχή στους κανονισμούς που ισχύουν για αυτό σε κάθε χώρα.

Καθαρισμός και περιποίηση

- ▶ Ο ατμός μιας συσκευής ατμοκαθαρισμού μπορεί να εισχωρήσει σε ηλεκτρικά μέρη της συσκευής και να προκαλέσει βραχυκύκλωμα. Μη χρησιμοποιείτε σε καμιά περίπτωση συσκευές ατμοκαθαρισμού για τον καθαρισμό της συσκευής.

Εξαρτήματα και ανταλλακτικά

- ▶ Χρησιμοποιείτε αποκλειστικά γνήσια ανταλλακτικά Miele. Αν χρησιμοποιήσετε εξαρτήματα άλλης μάρκας, χάνετε κάθε δικαίωμα να απαιτήσετε την προστασία και τα πλεονεκτήματα που περιέχονται μέσα στην εγγύηση.
- ▶ Μόνο με γνήσια ανταλλακτικά μπορεί να εγγυηθεί η Miele ότι η συσκευή θα ανταποκρίνεται πλήρως στις προδιαγραφές ασφαλείας με τις οποίες έχει κατασκευαστεί. Διάφορα μέρη της συσκευής που έχουν υποστεί βλάβη, θα πρέπει να αντικατασταθούν μόνο με τέτοια ανταλλακτικά.
- ▶ Η Miele σας παρέχει εγγύηση παράδοσης για λειτουργικά ανταλλακτικά έως και για 15 χρόνια, ή τουλάχιστον για 10 χρόνια μετά τη διακοπή της παραγωγής της σειράς του απορροφητήρα σας.

Απόρριψη της συσκευασίας

Η συσκευασία χρησιμεύει στον χειρισμό και προστατεύει τη συσκευή από ζημιές κατά τη μεταφορά. Τα υλικά συσκευασίας έχουν επιλεγεί με οικολογικά κριτήρια και με βάση τη δυνατότητα ορθής διαχείρισης των απορριμμάτων, και είναι σε γενικές γραμμές ανακυκλώσιμα.

Η επαναχρησιμοποίηση των υλικών συσκευασίας συμβάλλει στην εξοικονόμηση πρώτων υλών. Αξιοποιήστε τα διαθέσιμα σημεία συλλογής πρώτων υλών με βάση το είδος του υλικού, καθώς και τις δυνατότητες αποκομιδής. Οι συσκευασίες μεταφοράς παραλαμβάνονται από τον εμπορικό αντιπρόσωπο της Miele.

Απόρριψη της παλιάς συσκευής

Οι ηλεκτρικές και ηλεκτρονικές συσκευές περιέχουν διάφορες πολύτιμες πρώτες ύλες. Περιέχουν επίσης συγκεκριμένα υλικά, μείγματα και εξαρτήματα, τα οποία ήταν απαραίτητα για τη λειτουργία και την ασφάλειά τους. Η παρουσία τους στα οικιακά απορρίμματα, καθώς και η ακατάλληλη μεταχείρισή τους μπορεί να αποτελέσουν κίνδυνο για τη δημόσια υγεία και το περιβάλλον. Για τον λόγο αυτό, μην απορρίπτετε σε καμία περίπτωση την παλιά συσκευή σας μαζί με τα οικιακά απορρίμματα.



Αντί αυτού, χρησιμοποιήστε τους ειδικά διαμορφωμένους χώρους συλλογής και αποκομιδής για τη δωρεάν παράδοση και αξιοποίηση των ηλεκτρικών και ηλεκτρονικών συσκευών, που διατίθενται από τον δήμο ή την κοινότητα, από τα εμπορικά καταστήματα ή από την εται-

ρεία Miele. Για τη διαγραφή δεδομένων προσωπικού χαρακτήρα, που ενδεχομένως υπάρχουν στη συσκευή που απορρίπτετε, ευθύνεστε νομικά οι ίδιοι. Από τον νόμο υποχρεούστε να αφαιρέσετε, χωρίς να τα καταστρέψετε, τα εξαρτήματα που δεν είναι ενσωματωμένα στη συσκευή και των οποίων η αφαίρεση είναι εφικτή χωρίς να υποστούν ζημιά, όπως παλιές μπαταρίες, μίας χρήσης είτε επαναφορτιζόμενες, καθώς και λυχνίες. Παραδώστε τα εξαρτήματα αυτά σε κατάλληλο σημείο συλλογής, όπου η αποκομιδή τους δεν σας επιβαρύνει με κάποιο κόστος. Φροντίστε η παλιά συσκευή σας να φυλάσσεται μακριά από παιδιά μέχρι την αποκομιδή της.

Γνωριμία με τη συσκευή

Επισκόπηση απορροφητήρα

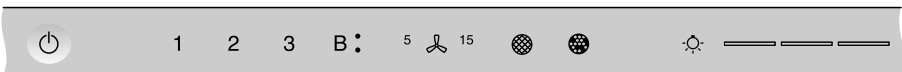
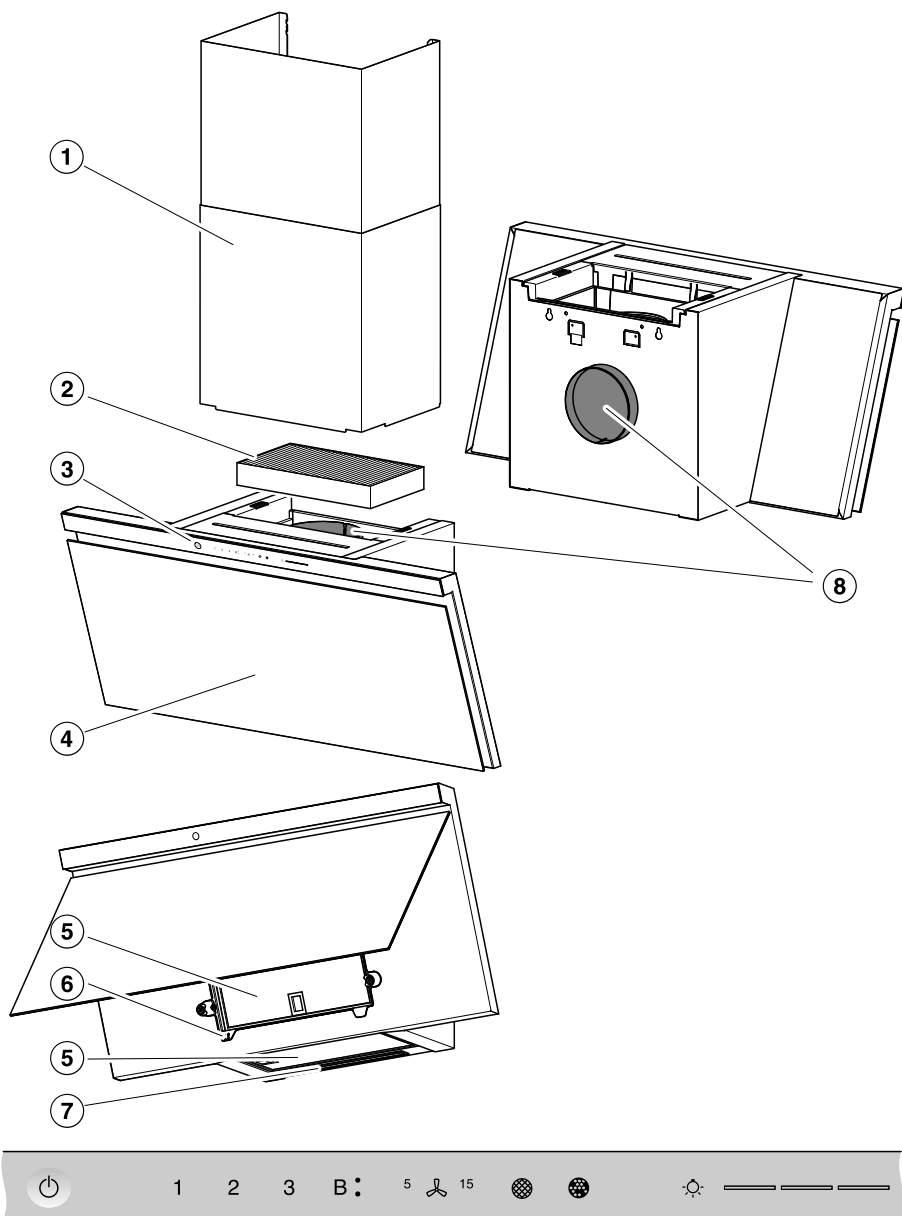

- 9
- 10
- 11
- 12
- 13
- 14
- 15

da5402

- ① Καμινάδα
Πρόσθετα εξαρτήματα
Μόνο στη λειτουργία με εξαγωγή
αέρα
- ② Φίλτρο οσμών
Φίλτρο οσμών μίας χρήσης ή με δυ-
νατότητα φρεσκαρίσματος
Πρόσθετα εξαρτήματα για τη λει-
τουργία με ανακύκλωση αέρα
- ③ Όργανα χειρισμού
- ④ Οδηγός υδρατμών
- ⑤ Φίλτρο λίπους
- ⑥ Λεκάνη συλλογής
- ⑦ Φωτισμός εστιών
- ⑧ Στόμιο εξαγωγής αέρα
Ο εξερχόμενος αέρας μπορεί εναλ-
λακτικά να οδηγείται έξω προς τα
πάνω ή προς τα πίσω.
Στη λειτουργία με ανακύκλωση αέρα
η εξαγωγή αέρα μπορεί να καθοδη-
γηθεί μόνο προς τα πάνω.
- ⑨ Πλήκτρο αφής για ενεργοποίηση και
απενεργοποίηση του απορροφητήρα
- ⑩ Πλήκτρα αφής για ενεργοποίηση και
απενεργοποίηση της τουρμπίνας και
για ρύθμιση της ισχύος της τουρμπί-
νας
- ⑪ Πλήκτρο για την παράταση λειτουργί-
ας
- ⑫ Πλήκτρο αφής για τον μετρητή ωρών
λειτουργίας των φίλτρων λίπους
- ⑬ Πλήκτρο αφής για τον μετρητή ωρών
λειτουργίας του φίλτρου οσμών
- ⑭ Πλήκτρο αφής για την ενεργοποίηση
και απενεργοποίηση και για την αυ-
ξομείωση του φωτισμού εστιών
- ⑮ Πλήκτρα αφής για επιλογή και εμ-
φάνιση των βαθμίδων φωτισμού

Εξαρτήματα

Φίλτρα λίπους

Τα μεταλλικά φίλτρα λίπους του απορρο-
φητήρα συγκρατούν διάφορα στέρεα
συστατικά από τους υδρατμούς του μα-
γειρέματος (λίπος, σκόνη κ.λπ.), εμποδι-
ζοντας έτσι τη συσσώρευση βρωμιάς
μέσα στη συσκευή.



Κίνδυνος πυρκαγιάς

Τα γεμάτα λίπος φίλτρα είναι εύφλε-
κτα.

Καθαρίζετε τα φίλτρα λίπους σε τα-
κτικά χρονικά διαστήματα.

Τα πολύ λερωμένα φίλτρα λίπους
μειώνουν την ισχύ αναρρόφησης και
δημιουργούν εντονότερη βρομιά στον
απορροφητήρα και την κουζίνα.

Φίλτρο οσμών

Κατά τη λειτουργία με ανακύκλωση αέρα
πρέπει, εκτός από τα φίλτρα λίπους, να
τοποθετηθεί και ένα φίλτρο οσμών. Αυ-
τό απορροφά τις οσμές από το μαγείρε-
μα.

Μπορείτε να προμηθευτείτε το φίλτρο
οσμών ως πρόσθετο εξάρτημα. Διατίθε-
νται φίλτρα οσμών που πρέπει να αντι-
καθίστανται μετά το πέρας της διάρ-
κειας λειτουργίας τους, καθώς και φίλ-
τρα οσμών που είναι ανανεώσιμα.

Συλλέκτης υδρατμών

Ένας συλλέκτης υδρατμών κάτω από το
φίλτρο λίπους συλλέγει το νερό συμπύ-
κνωσης που εκρέει. Κατά τον καθαρισμό
του φίλτρου λίπους καθαρίζετε πάντα
και τον συλλέκτη υδρατμών. Για τον κα-
θαρισμό μπορείτε να τον αφαιρέσετε.

Γνωριμία με τη συσκευή

Φωτισμός εστιών

Μπορείτε να ενεργοποιήσετε ή να απενεργοποιήσετε και να αυξομειώσετε τη φωτεινότητα του φωτισμού εστιών ανεξάρτητα από την τουρμπίνα.

Αν χρησιμοποιείτε τη λειτουργία Miele@home, μπορείτε μέσω της εφαρμογής Miele να προσαρμόσετε τη θερμοκρασία του φωτός στον φωτισμό της κουζίνας σας (Miele DynamicWhite).

Λειτουργίες

Λειτουργία με εξαγωγή αέρα



Ο αέρας που απορροφάται, καθαρίζεται από τα φίλτρα λίπους και οδηγείται έξω από το κτίριο.

Λειτουργία με ανακύκλωση αέρα

(με φίλτρο οσμών ως πρόσθετο εξάρτημα, βλέπε «Τεχνικά χαρακτηριστικά»)



Ο αέρας που απορροφάται καθαρίζεται από τα φίλτρα λίπους και επιπρόσθετα από ένα φίλτρο οσμών. Στη συνέχεια ο αέρας οδηγείται πίσω στην κουζίνα.

Βαθμίδες ισχύος τουρμπίνας

Ανάλογα με την ποσότητα υδρατμών, την ένταση των οσμών και τη θερμότητα που δημιουργείται, μπορείτε να επιλέξετε μεταξύ των βαθμίδων ισχύος **1** έως **3**.

Επιλέγετε μεγαλύτερη βαθμίδα ισχύος, όσο περισσότερο αυξάνονται οι υδρατμοί, οι οσμές και η θερμότητα.

Εάν προσωρινά δημιουργηθούν πολύ έντονοι υδρατμοί, οσμές ή θερμότητα, π.χ. κατά το τσιγάρισμα, μπορείτε να χρησιμοποιήσετε και τις δύο βαθμίδες Booster **B•** και **B••**. Η ισχύς των βαθμίδων Booster μειώνεται αυτόματα έπειτα από μερικά λεπτά.

Παράταση λειτουργίας

Η παράταση λειτουργίας φροντίζει ώστε η τουρμπίνα να σταματήσει αυτόματα μετά από κάποιο προρρυθμισμένο χρονικό διάστημα.

Μετά το μαγείρεμα, ο αέρας της κουζίνας καθαρίζεται από τους υδρατμούς και τις οσμές που έχουν απομείνει. Αποφεύγονται υπολείμματα στον απορροφητήρα και οι οσμές που προέρχονται από αυτά.

dsl02494a

dsl02494b

Μετρητής ωρών λειτουργίας

Ο απορροφητήρας αποθηκεύει τον χρόνο κατά τον οποίο είναι σε λειτουργία.

Όταν ανάψει το σύμβολο φίλτρου λίπους , αυτό σημαίνει ότι τα φίλτρα λίπους πρέπει να καθαριστούν.

Όταν ανάψει το σύμβολο φίλτρου οσμών , αυτό σημαίνει ότι το φίλτρο οσμών πρέπει να αντικατασταθεί ή να ανανεωθεί, εφόσον είναι κατάλληλο.

Μπορείτε να προσαρμόσετε τα διαστήματα του μετρητή ωρών λειτουργίας στις μαγειρικές σας συνήθειες.

Απενεργοποιήστε τον μετρητή ωρών λειτουργίας για το φίλτρο οσμών, όταν χρησιμοποιείτε τον απορροφητήρα στη λειτουργία εξαγωγής αέρα.

Miele@home

Μπορείτε να συνδέσετε τον απορροφητήρα σας στο οικιακό δίκτυο WLAN και να τον χειρίζεστε μέσω της εφαρμογής Miele από την κινητή συσκευή σας.

Αν συνδέσετε και την εστία Miele σας στο δίκτυο WLAN, θα ενεργοποιηθεί αυτόματα η λειτουργία Con@ctivity.

Con@ctivity με δυνατότητα εκμάθησης

Με τη λειτουργία Con@ctivity, ο χειρισμός του απορροφητήρα συνδυάζεται αυτόματα με τη λειτουργία της εστίας. Προϋπόθεση είναι να έχετε συνδέσει τον απορροφητήρα και την εστία Miele στο οικιακό δίκτυο WLAN ή να υπάρχει μεταξύ τους απευθείας σύνδεση WLAN.

Κατά τη διάρκεια της αυτόματης λειτουργίας μπορείτε ανά πάσα στιγμή να χειριστείτε τον απορροφητήρα και μη αυτόματα.

Αν επιλέγετε τακτικά μια υψηλότερη βαθμίδα ισχύος, η αυτόματη λειτουργία προσαρμόζεται στη συμπεριφορά σας (Miele Con@ctivity Plus).

Power Management

Ο απορροφητήρας διαθέτει μια λειτουργία Power Management. Η λειτουργία Power Management εξυπηρετεί στην εξοικονόμηση ηλεκτρικού ρεύματος. Φροντίζει, ώστε η τουρμπίνα να χαμηλώνει βαθμίδα αυτόματα και να απενεργοποιείται ο φωτισμός.

- Αν έχει επιλεγεί η βαθμίδα λειτουργίας Booster του μοτέρ, μετά από 5 λεπτά μειώνει αυτόματα στη βαθμίδα 3,
- Από τις βαθμίδες μοτέρ 3, 2 ή 1 μετά από 2 ώρες μειώνεται μια βαθμίδα και στη συνέχεια με βηματισμό 30 λεπτών απενεργοποιείται.
- Ο ενεργοποιημένος φωτισμός εστιών τίθεται εκτός λειτουργίας αυτόματα μετά από 12 ώρες.

Θέση σε λειτουργία



Επιλογή εξαγωγής αέρα ή ανακύκλωσης αέρα

Ο απορροφητήρας είναι κατάλληλος για εξαγωγή αέρα και ανακύκλωση αέρα. Η απόδοση της τουρμπίνας προσαρμόζεται στον επιλεγμένο τρόπο λειτουργίας. Από το εργοστάσιο έχει ρυθμιστεί η λειτουργία με ανακύκλωση αέρα. Για τη λειτουργία με εξαγωγή αέρα πρέπει να αλλάξει ο τρόπος λειτουργίας του απορροφητήρα.

Η αλλαγή σε λειτουργία με εξαγωγή αέρα γίνεται μέσω της απενεργοποίησης του μετρητή ωρών λειτουργίας για τα φίλτρα οσμών.

■ Πατήστε το ON/OFF .

Όλα τα σύμβολα ανάβουν με μειωμένη φωτεινότητα.

■ Πατήστε παρατεταμένα το πλήκτρο παράτασης λειτουργίας  έως ότου ανάψουν τα σύμβολα φίλτρου λίπους  και φίλτρου οσμών .

■ Πατήστε το σύμβολο φίλτρου οσμών .

Το σύμβολο του φίλτρου οσμών  και μια ένδειξη της βαθμίδας τουρμπίνας αναβοσβήνουν.

■ Πατήστε το πλήκτρο **B**.

■ Επιβεβαιώστε τη διαδικασία πατώντας το πλήκτρο του φίλτρου οσμών .

Όλες οι λυχνίες ελέγχου σβήνουν.

Η λειτουργία εξαγωγής αέρα έχει ρυθμιστεί.

Αν η επιβεβαίωση δεν γίνει μέσα σε 4 λεπτά, διατηρείται η προηγούμενη ρύθμιση.

Δημιουργία Miele@home

Προϋπόθεση:

- δίκτυο WLAN
- η εφαρμογή Miele
- λογαριασμός χρήστη Miele. Μπορείτε να δημιουργήσετε έναν λογαριασμό χρήστη μέσω της εφαρμογής Miele.

Εξασφαλίστε, ότι στον χώρο τοποθέτησης της συσκευής σας είναι διαθέσιμο το σήμα του δικτύου σας WLAN με αρκετά δυνατό σήμα.

Διαθεσιμότητα Miele@home

Η χρήση της εφαρμογής Miele εξαρτάται από τη διαθεσιμότητα της υπηρεσίας Miele@home στη χώρα σας.

Η υπηρεσία Miele@home δεν είναι διαθέσιμη σε όλες τις χώρες.

Πληροφορίες σχετικά με τη διαθεσιμότητα θα βρείτε στην ιστοσελίδα www.miele.com.

Εφαρμογή Miele

Μπορείτε να κατεβάσετε δωρεάν την εφαρμογή Miele από το Apple App Store® ή από το Google Play Store™.



Σύνδεση μέσω εφαρμογής

Μπορείτε να δημιουργήσετε τη σύνδεση δικτύου με την εφαρμογή Miele.

- Εγκαταστήστε την εφαρμογή Miele στην κινητή συσκευή σας.

Για τη σύνδεση θα χρειαστείτε:

1. Τον κωδικό πρόσβασης του δικτύου σας WLAN
2. Τον κωδικό πρόσβασης του απορροφητήρα σας



Ο κωδικός πρόσβασης του απορροφητήρα σας αποτελείται από τα τελευταία 9 ψηφία του αριθμού κατασκευής, τα οποία θα βρείτε στην πινακίδα τύπου.

Θα βρείτε την πινακίδα τύπου ανοίγοντας τον οδηγό υδρατμών.

- Ξεκινήστε τη σύνδεση της συσκευής στην εφαρμογή. Ακολουθήστε τα βήματα σύνδεσης.

Αν ακολουθήσει η προτροπή να ενεργοποιήσετε το WLAN του απορροφητήρα, ενεργήστε ως εξής:

- Αγγίξτε το πλήκτρο ON/OFF

Όλα τα σύμβολα ανάβουν με μειωμένη φωτεινότητα.

- Πατήστε παρατεταμένα το πλήκτρο παράτασης λειτουργίας ⁵ ¹⁵, έως ότου ανάψουν τα σύμβολα φίλτρου λίπους και φίλτρου οσμών .

- Αγγίξτε το πλήκτρο **2**.

Το πλήκτρο **2** μένει αναμμένο, το **3** αναβοσβήνει.

Ο απορροφητήρας είναι κατά τη διάρκεια των επόμενων 10 λεπτών έτοιμος για τη σύνδεση.

- Ακολουθήστε τα περαιτέρω βήματα στην εφαρμογή.

Μετά την επιτυχημένη σύνδεση παραμένουν αναμμένα τα πλήκτρα **2** και **3**.

- Επιβεβαιώστε τη διαδικασία με το πλήκτρο παράτασης λειτουργίας ⁵ ¹⁵.

Μπορείτε τώρα να χειριστείτε τον απορροφητήρα με την εφαρμογή.

Αν η σύνδεση δεν είναι εφικτή, αναβοσβήνουν τα σύμβολα **2** και **3** ή η διαδικασία διακόπτεται έπειτα από 10 λεπτά.

- Επαναλάβετε τη διαδικασία.

Θέση σε λειτουργία



Αποσύνδεση του WLAN και του τηλεχειριστηρίου

Για να δημιουργήσετε μια νέα σύνδεση WLAN ή μια σύνδεση τηλεχειριστηρίου, πρέπει πρώτα να τερματίσετε την υπάρχουσα σύνδεση.

Με την αποσύνδεση τερματίζεται τόσο η σύνδεση WLAN όσο και η σύνδεση του τηλεχειριστηρίου.

- Αγγίξτε το πλήκτρο ON/OFF .

Όλα τα σύμβολα ανάβουν με μειωμένη φωτεινότητα.

- Πατήστε παρατεταμένα το πλήκτρο παράτασης λειτουργίας ⁵¹⁵, έως ότου ανάψουν τα σύμβολα φίλτρου λίπους  και φίλτρου οσμών .

- Αγγίξτε το πλήκτρο **1**.

Σε μια υπάρχουσα σύνδεση WLAN παραμένουν αναμμένα το **2** και το **3**.

Αν υπάρχει συνδεδεμένο τηλεχειριστήριο, ανάβει και το **B**.

- Αγγίξτε το πλήκτρο **1**.

Το **2** παραμένει αναμμένο και το **3** αναβοσβήνει.

Μετά από μερικά δευτερόλεπτα αναβοσβήνουν τα **2**, **3** και **B**. Η αποσύνδεση έχει ολοκληρωθεί.

- Πραγματοποιήστε έξοδο από τη λειτουργία αποσύνδεσης στον απορροφητήρα, πατώντας το πλήκτρο παράτασης λειτουργίας ⁵¹⁵.

Όλες οι συνδέσεις έχουν τερματιστεί. Μπορείτε να δημιουργήσετε μια νέα σύνδεση.

Δημιουργία λειτουργίας Con@ctivity

Ενεργοποίηση του Con@ctivity 3.0 μέσω του οικιακού δικτύου WLAN

Προϋπόθεση:

- Οικιακό δίκτυο WLAN
- Εστία Miele με δυνατότητα WLAN

- Συνδέστε τον απορροφητήρα και την εστία σας στο οικιακό δίκτυο WLAN (βλ. ενότητα «Δημιουργία Miele@home»).

Η λειτουργία Con@ctivity ενεργοποιείται αυτόματα.

Ενεργοποίηση του Con@ctivity 3.0 μέσω απευθείας σύνδεσης WLAN



Αντί για σύνδεση στο οικιακό δίκτυο, μπορείτε να δημιουργήσετε μια απευθείας σύνδεση μεταξύ της εστίας και του απορροφητήρα.

Προϋπόθεση:

- Εστία Miele με δυνατότητα WLAN

- Αγγίξτε το πλήκτρο ON/OFF .

Όλα τα σύμβολα ανάβουν με μειωμένη φωτεινότητα.

- Πατήστε παρατεταμένα το πλήκτρο παράτασης λειτουργίας ⁵¹⁵, έως ότου ανάψουν τα σύμβολα φίλτρου λίπους  και φίλτρου οσμών .

- Αγγίξτε το πλήκτρο **3**.

Το πλήκτρο **2** μένει αναμμένο, το **3** αναβοσβήνει.

Ο απορροφητήρας είναι κατά τη διάρκεια των επόμενων 10 λεπτών έτοιμος για τη σύνδεση.

- Ξεκινήστε τη σύνδεση WLAN στην εστία. Πληροφορίες σχετικά θα βρείτε στις οδηγίες χρήσης της εστίας.

Μετά την επιτυχημένη σύνδεση παραμένουν αναμμένα τα πλήκτρα **2** και **3**.

- Επιβεβαιώστε τη διαδικασία με το πλήκτρο παράτασης λειτουργίας .

Αν η σύνδεση δεν είναι εφικτή, αναβοσβήνουν τα σύμβολα **2** και **3** ή η διαδικασία διακόπτεται έπειτα από 10 λεπτά.

- Τερματίστε τη σύνδεση στον απορροφητήρα (βλ. ενότητα «Αποσύνδεση WLAN») και στην εστία.
- Επαναλάβετε τη διαδικασία.



Όταν υπάρχει απευθείας σύνδεση WLAN, η εστία και ο απορροφητήρας δεν μπορούν να συνδεθούν σε ένα οικιακό δίκτυο. Στην περίπτωση αυτήν, η χρήση της εφαρμογής Miele, π.χ. δεν είναι δυνατή. Αν η σύνδεση στο οικιακό δίκτυο είναι επιθυμητή αργότερα, πρέπει πρώτα να διακόψετε την απευθείας σύνδεση WLAN ανάμεσα στην εστία και τον απορροφητήρα (βλ. ενότητα «Αποσύνδεση WLAN»).

Ενεργοποίηση του τηλεχειριστηρίου

Το Miele DARC 7 είναι πρόσθετο εξάρτημα

- Αγγίξτε το πλήκτρο ON/OFF  στον απορροφητήρα.

Όλα τα σύμβολα ανάβουν με μειωμένη φωτεινότητα.

- Πατήστε παρατεταμένα το πλήκτρο παράτασης λειτουργίας , έως ότου ανάψουν τα σύμβολα φίλτρου λίπους  και φίλτρου οσμών .

- Πατήστε το πλήκτρο **B**.

Το πλήκτρο **2** μένει αναμμένο, το **3** αναβοσβήνει.

- Ξεκινήστε τη σύνδεση στο τηλεχειριστήριο. Πληροφορίες σχετικά θα βρείτε στις οδηγίες χρήσης του τηλεχειριστηρίου.

Μετά την επιτυχημένη σύνδεση παραμένουν αναμμένα τα πλήκτρα **2** και **3**.

- Επιβεβαιώστε τη διαδικασία με το πλήκτρο παράτασης λειτουργίας .

Αποσύνδεση του τηλεχειριστηρίου

- Για την αποσύνδεση, ανατρέξτε στο κεφάλαιο «Θέση σε λειτουργία», ενότητα «Αποσύνδεση του WLAN και του τηλεχειριστηρίου».

Χειρισμός (αυτόματος)

Μαγείρεμα με τη λειτουργία Con@ctivity μέσω ηλεκτρικής εστίας

- Θέστε σε λειτουργία μια ζώνη μαγειρέματος με μια οποιαδήποτε βαθμίδα.

Ο φωτισμός εστιών ενεργοποιείται.

Μετά από μερικά δευτερόλεπτα τίθεται σε λειτουργία η τουρμπίνα, αρχικά για λίγο στη βαθμίδα **2**, στη συνέχεια στη βαθμίδα **1**.

Κατά τη διάρκεια του μαγειρέματος, ο απορροφητήρας επιλέγει αυτόματα την απαιτούμενη βαθμίδα ισχύος της τουρμπίνας. Η ισχύς της τουρμπίνας εξαρτάται από το πλήθος των ζωνών μαγειρέματος που είναι σε λειτουργία και την ισχύ των βαθμίδων μαγειρέματος που έχουν επιλεγεί.

Ο απορροφητήρας αντιδρά με καθυστέρηση. Με αυτόν τον τρόπο λαμβάνεται υπόψη ότι η αλλαγή βαθμίδας της εστίας δεν προκαλεί άμεσα αλλαγή στην παραγόμενη ποσότητα υδρατμών.

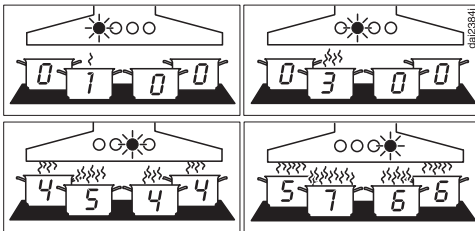

Παραδείγματα για τις βαθμίδες τουρμπίνας **1** έως **6**

- Μετά το μαγείρεμα θέστε εκτός λειτουργίας όλες τις ζώνες μαγειρέματος.

Η τουρμπίνα του απορροφητήρα μειώνει βαθμιαία την ισχύ της μέσα στα επόμενα λεπτά και τελικά απενεργοποιείται.

Με αυτόν τον τρόπο καθαρίζει ο αέρας της κουζίνας από τους υδρατμούς και τις οσμές που έχουν απομείνει.

Μετά από άλλα 30 δευτερόλεπτα ο φωτισμός εστιών απενεργοποιείται.

Τηγάνισμα με τη λειτουργία Con@ctivity

- Θέστε σε λειτουργία μια εστία π.χ. για το ζέσταμα του σκεύους πριν από το τσιγάρισμα, στη μέγιστη βαθμίδα. Περ. 10 δευτερόλεπτα έως 4 λεπτά αργότερα κατεβάστε τη θερμοκρασία σε χαμηλότερη βαθμίδα ισχύος (60 δευτερόλεπτα έως 5 λεπτά σε μια εστία Highlight).

Ο απορροφητήρας αναγνωρίζει μια διαδικασία ψησίματος.

Ο απορροφητήρας τίθεται σε λειτουργία και μεταβαίνει στη βαθμίδα 3 μετά τη μείωση βαθμίδας της εστίας και παραμένει σ' αυτήν τη βαθμίδα της τουρμπίνας για περίπου 5 λεπτά.

Στη συνέχεια καθορίζεται η βαθμίδα τουρμπίνας πάλι μέσω της λειτουργίας Con@ctivity.

Μπορείτε επίσης εκ των προτέρων να επιλέξετε χειροκίνητα μια άλλη βαθμίδα τουρμπίνας.

Μαγείρεμα με τη λειτουργία Con@ctivity μέσω εστίας αερίου

- Θέστε σε λειτουργία μια ζώνη μαγειρέματος με μια οποιαδήποτε βαθμίδα.

Ο φωτισμός εστιών ενεργοποιείται.

Μετά από μερικά δευτερόλεπτα τίθεται σε λειτουργία η τουρμπίνα στη βαθμίδα **2**.

Ανεξάρτητα από την επιλεγμένη βαθμίδα μαγειρέματος, η τουρμπίνα παραμένει στη βαθμίδα **2**.

- Μετά το μαγείρεμα θέστε εκτός λειτουργίας όλες τις ζώνες μαγειρέματος.

Ενεργοποιείται η παράταση λειτουργίας. Το **5** του πλήκτρου παράτασης 5×15 ανάβει.

Έπειτα από 5 λεπτά απενεργοποιούνται η τουρμπίνα και ο φωτισμός εστιών.

Με αυτόν τον τρόπο καθαρίζει ο αέρας της κουζίνας από τους υδρατμούς και τις οσμές που έχουν απομείνει.

Προσωρινή έξοδος από την αυτόματη λειτουργία

Μπορείτε να απενεργοποιήσετε προσωρινά την αυτόματη λειτουργία επιλέγοντας έναν από τους εξής τρόπους:

- Επιλέξτε χειροκίνητα μια διαφορετική βαθμίδα τουρμπίνας.
- Θέστε τον απορροφητήρα εκτός λειτουργίας χειροκίνητα.
- Ενεργοποιήστε την παράταση λειτουργίας 5×15 ή
- Χρησιμοποιήστε τον φωτισμό εστιών (μόνο σε συνδυασμό με μια εστία αερίου).

Επιστροφή στην αυτόματη λειτουργία

Σε συνδυασμό με μια ηλεκτρική εστία συμβαίνει ένα από τα παρακάτω:

- Δεν γίνεται χειρισμός του απορροφητήρα για 5 λεπτά περίπου μετά τη χειροκίνητη επιλογή μιας βαθμίδας τουρμπίνας.
- Η βαθμίδα τουρμπίνας που επιλέχθηκε χειροκίνητα αντιστοιχεί πάλι σ' εκείνη που επιλέχθηκε αυτόματα.
- Η τουρμπίνα του απορροφητήρα και η εστία είναι εκτός λειτουργίας για τουλάχιστον 30 δευτερόλεπτα. Με την επόμενη ενεργοποίηση της εστίας ξεκινά πάλι η αυτόματη λειτουργία.

Σε συνδυασμό με μια εστία αερίου:

- Η τουρμπίνα του απορροφητήρα και η εστία είναι εκτός λειτουργίας για τουλάχιστον 30 δευτερόλεπτα. Με την επόμενη ενεργοποίηση της εστίας ξεκινά πάλι η αυτόματη λειτουργία.

Έξοδος από την αυτόματη λειτουργία για ολόκληρη τη διαδικασία μαγειρέματος

- Θέστε σε λειτουργία την τουρμπίνα **πριν** από την εστία.

Η λειτουργία Con@ctivity είναι απενεργοποιημένη έως την απενεργοποίηση του απορροφητήρα.

Αν μετά το μαγείρεμα ο απορροφητήρας και η εστία ήταν εκτός λειτουργίας για τουλάχιστον 30 δευτερόλεπτα, με την επόμενη ενεργοποίηση της εστίας ξεκινά πάλι η αυτόματη λειτουργία.

Χειρισμός (μη αυτόματος)

Μαγείρεμα χωρίς τη λειτουργία Con@ctivity (χειροκίνητη λειτουργία)

Όταν ισχύουν οι παρακάτω προϋποθέσεις πρέπει να χειρίζεστε τον απορροφητήρα με το χέρι:

- Η λειτουργία Con@ctivity δεν είναι ενεργοποιημένη.
- Αφήσατε προσωρινά τη λειτουργία Con@ctivity απενεργοποιημένη (βλ. κεφάλαιο «Χειρισμός (αυτόματη λειτουργία)», ενότητα «Αφήνετε προσωρινά την αυτόματη λειτουργία»).

Ενεργοποίηση τουρμπίνας

- Αγγίξτε το πλήκτρο ON/OFF .

Όλα τα σύμβολα ανάβουν με μειωμένη φωτεινότητα.

- Θέστε σε λειτουργία την τουρμπίνα αγγίζοντας ένα από τα πλήκτρα **1** έως **B**.

Επιλογή βαθμίδας ισχύος

- Με τα πλήκτρα **1** έως **B** επιλέγετε την επιθυμητή βαθμίδα ισχύος.
- Αν αγγίξετε το πλήκτρο **B**, θα ενεργοποιήσετε την πρώτη βαθμίδα Booster.

Το σύμβολο **B**• ανάβει.

- Αν αγγίξετε ξανά το πλήκτρο **B**, θα ενεργοποιήσετε τη δεύτερη βαθμίδα Booster.





Το σύμβολο **B**•• ανάβει.

Επαναφορά των βαθμίδων Booster

Η ισχύς της δεύτερης βαθμίδας Booster μειώνεται έπειτα από 2 λεπτά στα επίπεδα της πρώτης βαθμίδας Booster.

Η ισχύς της πρώτης βαθμίδας Booster μειώνεται αυτόματα έπειτα από 5 λεπτά στα επίπεδα της βαθμίδας **3**.

Επιλογή παράτασης λειτουργίας

- Αγγίξτε μετά το μαγείρεμα, ενώ η τουρμπίνα λειτουργεί, το πλήκτρο παράτασης λειτουργίας :
 - 1 φορά: Η τουρμπίνα τίθεται εκτός λειτουργίας μετά από 5 λεπτά (το  ανάβει).
 - 2 φορές: Η τουρμπίνα τίθεται εκτός λειτουργίας μετά από 15 λεπτά (το  **15** ανάβει).
 - Αν αγγίξετε εκ νέου το πλήκτρο παράτασης λειτουργίας , η τουρμπίνα παραμένει σε λειτουργία (το  **15** σβήνει).

Απενεργοποίηση τουρμπίνας

- Αγγίξτε το πλήκτρο της ενεργής βαθμίδας της τουρμπίνας.

Η τουρμπίνα τίθεται εκτός λειτουργίας.

Ενεργοποίηση του φωτισμού εστιών

- Αγγίξτε το πλήκτρο ON/OFF .

Όλα τα σύμβολα ανάβουν με μειωμένη φωτεινότητα.

- Πατήστε στιγμιαία το πλήκτρο φωτισμού .

Ο φωτισμός τίθεται σε λειτουργία με τη μέγιστη φωτεινότητα. Ανάβουν και οι 3 μπάρες δίπλα στο πλήκτρο φωτισμού .

Αυξομείωση έντασης του φωτισμού εστιών

- Με ενεργό τον φωτισμό, πατήστε παρατεταμένα το πλήκτρο φωτισμού .

Η φωτεινότητα μειώνεται μέχρι να αφήσετε το πλήκτρο.

- Πατήστε ξανά παρατεταμένα το πλήκτρο φωτισμού .

Η φωτεινότητα αυξάνεται μέχρι να αφήσετε το πλήκτρο.

- Εναλλακτικά μπορείτε να επιλέξετε 3 βαθμίδες φωτεινότητας αγγίζοντας τις μπάρες δίπλα στο πλήκτρο φωτισμού .

Απενεργοποίηση φωτισμού εστιών

- Αγγίξτε το πλήκτρο φωτισμού .

Ο φωτισμός εστιών απενεργοποιείται.

Προσαρμογή ρυθμίσεων

Μεσοδιαστήματα του μετρητή ωρών λειτουργίας του φίλτρου λίπους



Εργοστασιακά έχει ρυθμιστεί ένα χρονικό διάστημα καθαρισμού 30 ωρών.

- Ένα συντομότερο διάστημα 20 ωρών είναι λογικό, αν τηγανίζετε και τσιγαρίζετε πολύ.
- Αν μαγειρεύετε μόνο περιστασιακά, είναι και πάλι προτιμότερο ένα συντομότερο διάστημα. Έτσι αποφεύγεται η σκλήρυνση των λιπών που έχουν συσσωρευτεί, κάτι που καθιστά τον καθαρισμό αρκετά πιο δύσκολο.
- Αν μαγειρεύετε τακτικά με πολύ χαμηλά λιπαρά, μπορείτε να επιλέξετε ένα μεγαλύτερο διάστημα 40 ή 50 ωρών.

Αλλαγή μεσοδιαστημάτων του μετρητή ωρών λειτουργίας του φίλτρου λίπους

- Αγγίξτε το πλήκτρο ON/OFF .

Όλα τα σύμβολα ανάβουν με μειωμένη φωτεινότητα.

- Πατήστε παρατεταμένα το πλήκτρο παράτασης λειτουργίας , έως ότου ανάψουν τα σύμβολα φίλτρου λίπους  και φίλτρου οσμών .

- Αγγίξτε το σύμβολο φίλτρου λίπους .

Το σύμβολο του φίλτρου λίπους  και μια ένδειξη της βαθμίδας τουρμπίνας αναβοσβήνουν.

Οι ενδείξεις **1** έως **B** δείχνουν τη ρυθμισμένη ώρα:

Ένδειξη **1**..... 20 ώρες

Ένδειξη **2**..... 30 ώρες

Ένδειξη **3**..... 40 ώρες

Ένδειξη **B**..... 50 ώρες

- Επιλέξτε την επιθυμητή ώρα αγγίζοντας τα ψηφία.

- Επιβεβαιώστε τη διαδικασία με το πλήκτρο φίλτρου λίπους . Αν η επιβεβαίωση από την πλευρά σας δεν γίνει μέσα σε 4 λεπτά, διατηρείται η προηγούμενη ρύθμιση.

Μεσοδιαστήματα του μετρητή ωρών λειτουργίας φίλτρου οσμών



Εργοστασιακά έχει ρυθμιστεί ένα διάστημα 180 ωρών.

- Αν μαγειρεύετε τακτικά φαγητά με έντονη οσμή, συνιστάται να μειώσετε το χρονικό διάστημα στις 120 ώρες.
- Αν σπάνια μαγειρεύετε φαγητά με έντονη οσμή, μπορείτε να παρατείνετε το διάστημα στις 240 ώρες.

Αλλαγή/απενεργοποίηση μεσοδιαστημάτων του μετρητή ωρών λειτουργίας φίλτρου οσμών

- Αγγίξτε το πλήκτρο ON/OFF .

Όλα τα σύμβολα ανάβουν με μειωμένη φωτεινότητα.

- Πατήστε παρατεταμένα το πλήκτρο παράτασης λειτουργίας , έως ότου ανάψουν τα σύμβολα φίλτρου λίπους  και φίλτρου οσμών .

- Αγγίξτε το σύμβολο του φίλτρου οσμών .

Το σύμβολο του φίλτρου οσμών  και μια ένδειξη της βαθμίδας τουρμπίνας αναβοσβήνουν.

Οι ενδείξεις **1** έως **B** δείχνουν το ρυθμισμένο διάστημα:

Ένδειξη **1**..... 120 ώρες

Ένδειξη **2**..... 180 ώρες

Ένδειξη **3**..... 240 ώρες

Ένδειξη **B**..... απενεργοποιημένη



- Με άγγιγμα των ψηφίων επιλέξτε το επιθυμητό μεσοδιάστημα.
- Επιβεβαιώστε τη διαδικασία πατώντας το πλήκτρο του φίλτρου οσμών . Αν η επιβεβαίωση από την πλευρά σας δεν γίνει μέσα σε 4 λεπτά, διατηρείται η προηγούμενη ρύθμιση.



Απενεργοποίηση/ενεργοποίηση του συστήματος διαχείρισης ισχύος (Power management)



Λάβετε υπόψη ότι η απενεργοποίηση μπορεί να οδηγήσει σε αυξημένη κατανάλωση ενέργειας.

- Αγγίξτε το πλήκτρο ON/OFF .

Όλα τα σύμβολα ανάβουν με μειωμένη φωτεινότητα.

- Πατήστε παρατεταμένα το πλήκτρο παράτασης λειτουργίας ⁵ ¹⁵.

Μετά από μερικά δευτερόλεπτα ανάβουν τα σύμβολα φίλτρου λίπους  και φίλτρου οσμών , μετά από ακόμα 7 δευτερόλεπτα ανάβει η ένδειξη **1**.

- Στη συνέχεια αγγίξτε διαδοχικά
 - το πλήκτρο φωτισμού ,
 - το πλήκτρο **1** και πάλι
 - το πλήκτρο φωτισμού .

Αν το σύστημα διαχείρισης ισχύος (Power management) είναι ενεργοποιημένο, παραμένουν αναμμένες οι ενδείξεις **1** και **B**.



Αν είναι απενεργοποιημένο, αναβοσβήνουν οι ενδείξεις **1** και **B**.

- Για απενεργοποίηση του συστήματος διαχείρισης ισχύος (Power management) αγγίξτε το πλήκτρο **1**.

Τα πλήκτρα **1** και **B** αναβοσβήνουν.

- Για ενεργοποίηση αγγίξτε το πλήκτρο **B**.

Τα πλήκτρα **1** και **B** παραμένουν διαρκώς αναμμένα.

- Επιβεβαιώστε τη διαδικασία με το πλήκτρο παράτασης λειτουργίας ⁵ ¹⁵.

Όλες οι λυχνίες σβήνουν.

Αν δεν επιβεβαιώσετε τη διαδικασία μέσα σε 4 λεπτά, διατηρείται η προηγούμενη ρύθμιση.

Απενεργοποίηση ασφαλείας

Αν το σύστημα διαχείρισης ισχύος είναι απενεργοποιημένο, η τουρμπίνα και ο φωτισμός εστίας τίθενται εκτός λειτουργίας μετά από 12 ώρες αυτόματα.

- Για την επανενεργοποίηση πιέστε το πλήκτρο ON/OFF .

Προσαρμογή ρυθμίσεων

Ενεργοποίηση/απενεργοποίηση ηχητικού σήματος των πλήκτρων αφής



Όταν επιλέγετε μια λειτουργία με τα πλήκτρα αφής, παράγεται ως επιβεβαίωση ένα σύντομο ηχητικό σήμα.

Μπορείτε να απενεργοποιήσετε αυτό το ηχητικό σήμα.

- Αγγίξτε το πλήκτρο ON/OFF .

Όλα τα σύμβολα ανάβουν με μειωμένη φωτεινότητα.

- Πατήστε παρατεταμένα το πλήκτρο παράτασης λειτουργίας ⁵ ¹⁵.

Μετά από μερικά δευτερόλεπτα ανάβουν τα σύμβολα φίλτρου λίπους  και φίλτρου οσμών , μετά από ακόμα 7 δευτερόλεπτα ανάβει η ένδειξη **1**.

- Στη συνέχεια αγγίξτε τρεις φορές το πλήκτρο **1**.

Αν το ηχητικό σήμα είναι ενεργοποιημένο, οι ενδείξεις **2** και **3** παραμένουν αναμμένες.

Αν είναι απενεργοποιημένο, οι ενδείξεις **2** και **3** αναβοσβήνουν.

- Για απενεργοποίηση του ηχητικού σήματος αγγίξτε το πλήκτρο **1**.

Τα **2** και **3** αναβοσβήνουν.

- Για ενεργοποίηση αγγίξτε το πλήκτρο **B**.

Τα **2** και **3** είναι διαρκώς αναμμένα.

- Επιβεβαιώστε τη διαδικασία με το πλήκτρο παράτασης λειτουργίας ⁵ ¹⁵.

Όλες οι λυχνίες σβήνουν.

Αν δεν επιβεβαιώσετε τη διαδικασία μέσα σε 4 λεπτά, διατηρείται η προηγούμενη ρύθμιση.

Συμβουλές οικονομίας ρεύματος

Αυτός ο απορροφητήρας λειτουργεί αποτελεσματικά και πολύ οικονομικά. Τα μέτρα που ακολουθούν σας υποστηρίζουν ως προς την οικονομική χρήση:

- Κατά το μαγείρεμα φροντίζετε, ώστε να υπάρχει καλός εξαερισμός στην κουζίνα. Αν κατά τη λειτουργία με εξαγωγή αέρα δεν εισρέει επαρκής αέρας, ο απορροφητήρας δεν λειτουργεί αποτελεσματικά και δημιουργούνται αυξημένοι θόρυβοι λειτουργίας.
- Μαγειρεύετε στη μικρότερη δυνατή βαθμίδα ισχύος. Όταν δημιουργούνται λίγοι ατμοί αυτό σημαίνει χαμηλή βαθμίδα ισχύος στον απορροφητήρα και συνεπώς χαμηλότερη κατανάλωση ρεύματος.
- Καθαρίζετε ή αλλάζετε τα φίλτρα σε τακτά χρονικά διαστήματα. Τα πολύ λερωμένα φίλτρα μειώνουν την απόδοση, αυξάνουν τον κίνδυνο πυρκαγιάς και σημαίνουν κίνδυνο για την υγεία.
- Χρησιμοποιείτε τη λειτουργία Con@ctivity. Ο απορροφητήρας ενεργοποιείται και απενεργοποιείται αυτόματα. Η λειτουργία αυτή επιλέγει τη βέλτιστη βαθμίδα ισχύος για το μαγείρεμα και έτσι φροντίζει ώστε να γίνεται μικρή κατανάλωση ρεύματος.
- Αν χειρίζεστε τον απορροφητήρα με το χέρι, λάβετε υπόψη σας τα ακόλουθα:
 - Ελέγχετε στον απορροφητήρα την επιλεγμένη βαθμίδα ισχύος. Τις περισσότερες φορές επαρκεί μια χαμηλή βαθμίδα ισχύος. Χρησιμοποιείτε τη βαθμίδα της λειτουργίας Booster, μόνο όταν αυτό είναι απαραίτητο.
 - Όταν υπάρχει πολύς ατμός αλλάξετε έγκαιρα σε μια υψηλή βαθμίδα λειτουργίας. Αυτό είναι πιο αποτελεσματικό, από το να προσπαθείτε, να απορροφήσετε τους ατμούς από το μαγείρεμα που έχουν διασκορπιστεί στην κουζίνα, αφήνοντας τον απορροφητήρα να λειτουργεί για μεγάλο χρονικό διάστημα.
 - Προσέχετε, ώστε να απενεργοποιείτε τον απορροφητήρα μετά το μαγείρεμα. Αν μετά το μαγείρεμα ο αέρας της κουζίνας πρέπει να καθαρίσει από τους υδρατμούς και τις οσμές που έχουν απομείνει, χρησιμοποιείτε την παράταση λειτουργίας. Το μοτέρ απενεργοποιείται αυτόματα, μόλις περάσει ο χρόνος παράτασης λειτουργίας που επιλέξατε.

Καθαρισμός και φροντίδα

⚠️ Αποσυνδέετε τον απορροφητήρα από το ηλεκτρικό δίκτυο πριν από κάθε εργασία συντήρησης και περιποίησης (βλέπε κεφ. «Υποδείξεις ασφαλείας»).

Καθαρισμός περιβλήματος

- Καθαρίζετε όλες τις επιφάνειες και τα στοιχεία χειρισμού με ένα απορροφητικό πανί, υγρό πιάτων και ζεστό σαπουνόνερο.
- Αφαιρέστε τα φίλτρα λίπους και καθαρίστε τα προσβάσιμα μέρη του περιβλήματος από τις επικαθίσεις λίπους. Έτσι, θα προλάβετε μια πιθανή πυρκαγιά.
- Στη συνέχεια, σκουπίστε τις επιφάνειες με ένα μαλακό πανί.
- Επιπλέον, μπορείτε να καθαρίσετε τις γυάλινες επιφάνειες με ένα κοινό καθαριστικό για τα τζάμια.

Υποδείξεις για τον καθαρισμό του περιβλήματος

Τα ακατάλληλα καθαριστικά μπορεί να προκαλέσουν ζημιά στις επιφάνειες. Μην χρησιμοποιείτε κανένα από τα ακόλουθα καθαριστικά:

- Καθαριστικά που περιέχουν σόδα, οξέα, χλώριο ή χημικούς διαλύτες
- Ισχυρά καθαριστικά, όπως π.χ. σκόνη ή γαλάκτωμα για τρίψιμο, σκληρά σφουγγάρια ή χρησιμοποιημένα σφουγγάρια με υπολείμματα από κάποιο ισχυρό καθαριστικό

Κατά τον καθαρισμό των χρωματιστών τμημάτων του περιβλήματος προκύπτουν λεπτές γρατζουνιές στην επιφάνεια, οι οποίες μπορεί να είναι ορατές αναλόγως του φωτισμού χώρου.

Φίλτρα λίπους

Διάστημα καθαρισμού για φίλτρα λίπους

Έπειτα από την προκαθορισμένη διάρκεια λειτουργίας, το σύμβολο φίλτρου λίπους  ανάβει για να σας υπενθυμίσει να καθαρίσετε τα φίλτρα λίπους.

Καθαρίζετε τα φίλτρα λίπους κάθε 3-4 εβδομάδες το πολύ, ακόμη κι αν δεν έχει ανάψει ακόμη το σύμβολο φίλτρου λίπους . Το συσσωρευμένο λίπος σκληραίνει μετά από ένα μεγαλύτερο χρονικό διάστημα και δυσκολεύει τον καθαρισμό.

Άνοιγμα του οδηγού υδρατμών

Ο οδηγός υδρατμών συγκρατείται με μαγνήτες.

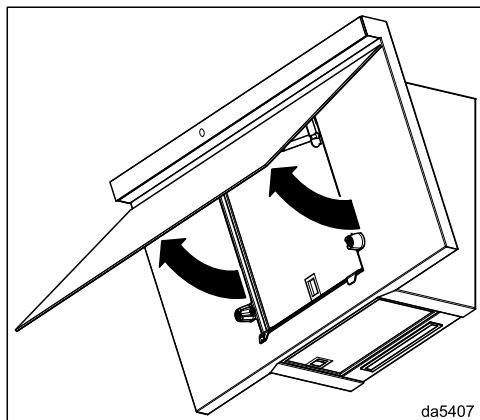

- Απασφαλίστε τον οδηγό υδρατμών τραβώντας προς τα κάτω και στρέψτε τον προς τα πάνω.

Αφαίρεση φίλτρου λίπους

⚠ Αν πέσει κάτω το φίλτρο, μπορεί να προκληθεί ζημιά στο ίδιο το φίλτρο και στην εστία. Κατά τον χειρισμό κρατάτε καλά στο χέρι σας το φίλτρο.

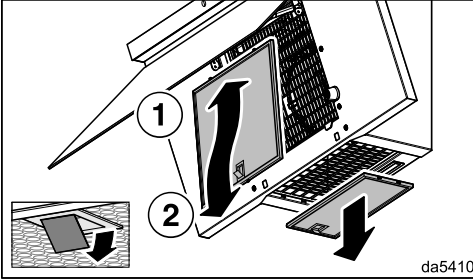

- Ανοίξτε την ασφάλεια του εμπρός φίλτρου λίπους, σπρώξτε το λίγο προς τα πάνω και αφαιρέστε το τραβώντας προς τα εμπρός.
- Ανοίξτε την ασφάλεια του κάτω φίλτρου λίπους και αφαιρέστε το τραβώντας προς τα κάτω.

Καθαρισμός συλλέκτη υδρατμών

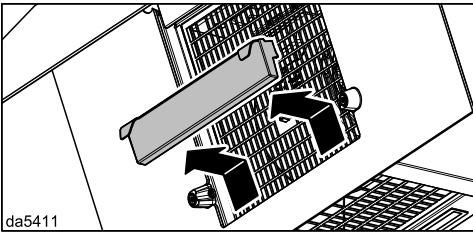

- Αφαιρέστε τον συλλέκτη υδρατμών τραβώντας προσεκτικά προς τα πάνω και απορρίψτε το νερό συμπύκνωσης που συγκεντρώθηκε.
- Καθαρίστε τον συλλέκτη υδρατμών με ένα υγρό πανί και τοποθετήστε τον ξανά στη θέση του.

Καθαρισμός του φίλτρου λίπους στο χέρι

- Καθαρίστε το φίλτρο λίπους με μια βούρτσα σε ζεστό νερό με αραιωμένο υγρό πιάτων. Μην χρησιμοποιείτε συμπτυκνωμένο υγρό πιάτων.
- Μετά τον καθαρισμό, τοποθετήστε τα φίλτρα λίπους πάνω σε μια απορροφητική επιφάνεια, για να στεγνώσουν.

Υποδείξεις για τον καθαρισμό στο χέρι

Η τακτική χρήση ακατάλληλων καθαριστικών μπορεί να προκαλέσει ζημιές στις επιφάνειες του φίλτρου. Μην χρησιμοποιείτε κανένα από τα ακόλουθα καθαριστικά:

- Καθαριστικά που διαλύουν τα άλατα
- Διαβρωτικά καθαριστικά σε σκόνη ή γαλάκτωμα
- Ισχυρά καθαριστικά γενικής χρήσης και λιποδιαλυτικά σπρέι
- Σπρέι καθαρισμού φούρνου

Καθαρισμός των φίλτρων λίπους στο πλυντήριο πιάτων

- Τοποθετήστε τα φίλτρα λίπους κατά το δυνατό κάθετα ή με κλίση στο κάτω κάνιστρο. Βεβαιωθείτε ότι ο βραχίονας πλύσης μπορεί να περιστρέφεται ελεύθερα.
- Χρησιμοποιήστε ένα κοινό απορρυπαντικό του εμπορίου.
- Επιλέξτε ένα πρόγραμμα με θερμοκρασία έως 65°C.

Καθαρισμός και φροντίδα

Υποδείξεις για πλύσιμο στο πλυντήριο πιάτων

Η έκθεση σε υπερβολικά υψηλές θερμοκρασίες μπορεί να προκαλέσει π.χ. παραμόρφωση και να καταστρέψει τα φίλτρα λίπους. Επιλέξτε ένα πρόγραμμα που δεν υπερβαίνει τη συνιστώμενη θερμοκρασία.

Λάβετε υπόψη και τις υποδείξεις στις οδηγίες χρήσης του πλυντηρίου πιάτων.

Ανάλογα με το απορρυπαντικό που χρησιμοποιείτε, μπορεί να προκληθούν μόνιμοι αποχρωματισμοί στις εσωτερικές επιφάνειες του φίλτρου. Αυτό δεν επηρεάζει τη λειτουργία των φίλτρων λίπους.

Τοποθέτηση φίλτρων λίπους

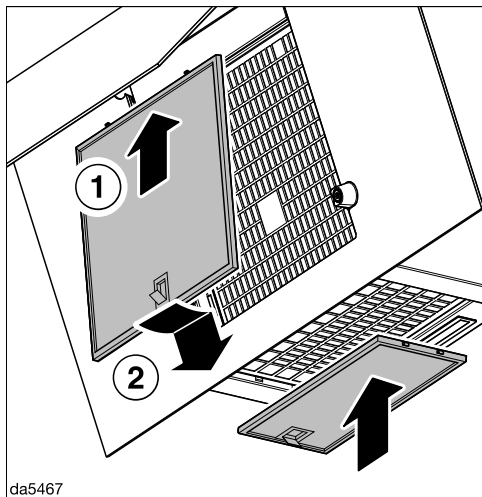

- Τοποθετήστε τα φίλτρα λίπους.

Κλείσιμο του οδηγού υδρατμών

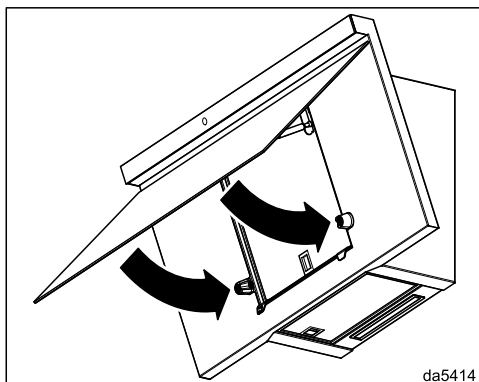

- Σπρώξτε τον οδηγό υδρατμών προς τα κάτω. Ο οδηγός υδρατμών συγκρατείται με μαγνήτες.

Μηδενισμός του μετρητή ωρών λειτουργίας του φίλτρου λίπους

Μετά τον καθαρισμό ο μετρητής ωρών λειτουργίας πρέπει να μηδενιστεί.

- Ενώ η τουρμπίνα λειτουργεί, πατήστε το πλήκτρο φίλτρου λίπους  για περίπου 3 δευτερόλεπτα, μέχρι να αρχίσει να αναβοσβήνει μόνο η ένδειξη 1.

Το σύμβολο φίλτρου λίπους  σβήνει.

Αλλαγή φίλτρου λίπους

Οι επιφάνειες των φίλτρων ενδέχεται να φθαρούν λόγω της τακτικής χρήσης και του καθαρισμού, π.χ. να γίνουν εύθραυστες.

Αν διαπιστώσετε κάποια ζημιά, αντικαταστήστε τα φίλτρα λίπους.

Μπορείτε να αποκτήσετε τα φίλτρα λίπους από το Miele Service (βλ. στο τέλος αυτών των οδηγιών χρήσης) ή από έναν εξουσιοδοτημένο αντιπρόσωπο της Miele.

Φίλτρα ενεργού άνθρακα

Χρονικό διάστημα αντικατάστασης φίλτρου οσμών

Αλλάζετε πάντα το φίλτρο οσμών, όταν οι οσμές δεν μπορούν πια να δεσμευτούν επαρκώς.

Έπειτα από μια διάρκεια λειτουργίας 180 ωρών, το σύμβολο φίλτρου οσμών  ανάβει για να σας υπενθυμίσει να αλλάξετε το φίλτρο οσμών.

Συνιστάται η αλλαγή του φίλτρου οσμών το αργότερο έπειτα από 6 μήνες.

Μεσοδιάστημα ανανέωσης φίλτρου οσμών

Αν χρησιμοποιείτε ένα ανανεώσιμο φίλτρο οσμών (Miele DKF...-R), το χρονικό διάστημα είναι αντίστοιχο του διαστήματος αντικατάστασης (βλ. «Μεσοδιάστημα αντικατάστασης φίλτρου οσμών»).

Για την ανανέωση λάβετε υπόψη τις οδηγίες χρήσης του φίλτρου οσμών.

Τοποθέτηση/αντικατάσταση φίλτρου οσμών

- Αποσυσκευάστε το φίλτρο οσμών.

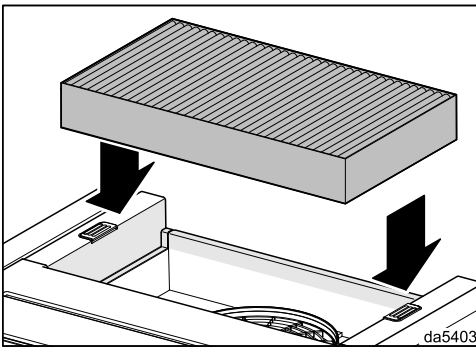

- Τοποθετήστε το φίλτρο οσμών στην υποδοχή στην επάνω πλευρά του απορροφητήρα.

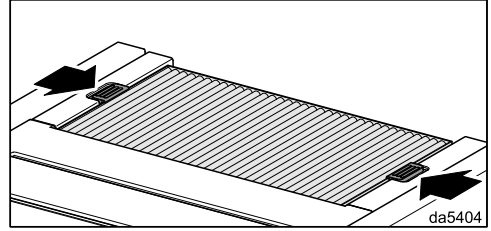

- Κλείστε τις ασφάλειες.

Μηδενισμός του μετρητή ωρών λειτουργίας του φίλτρου οσμών

Μετά την αντικατάσταση ή την ανανέωση, ο μετρητής ωρών λειτουργίας πρέπει να μηδενιστεί.

- Με την τουρμπίνα σε λειτουργία, πατήστε το πλήκτρο του φίλτρου οσμών  για περίπου 3 δευτερόλεπτα, μέχρι να αναβοσβήνει μόνο η ένδειξη 1.

Το σύμβολο φίλτρου οσμών  σβήνει.

Που να πετάξετε το φίλτρο οσμών

- Μπορείτε να πετάξετε το χρησιμοποιημένο φίλτρο οσμών μαζί με τα κοινά οικιακά απορρίμματα.

Service

Στην ενότητα www.miele.com/service θα βρείτε πληροφορίες για το πώς μπορείτε να αντιμετωπίσετε τις βλάβες/τα σφάλματα μόνοι σας, καθώς και για ανταλλακτικά Miele.

Επικοινωνία σε περίπτωση βλάβης

Για να επισκευαστούν οι βλάβες στη συσκευή σας, τις οποίες δεν μπορείτε να διορθώσετε μόνοι σας, απευθυνθείτε π.χ. στο κατάστημα από το οποίο αγοράσατε τη συσκευή ή στο Miele Service.

Μπορείτε να επικοινωνήσετε με το Miele Service μέσω διαδικτύου στην παρακάτω ιστοσελίδα www.miele.com/service.

Στην τελευταία σελίδα του παρόντος βιβλίου, θα βρείτε τα τηλέφωνα με τα οποία μπορείτε να επικοινωνήσετε για θέματα Service.

Όταν πρόκειται να καλέσετε το Miele Service, θα χρειαστεί να αναφέρετε τον τύπο και τον αριθμό της παραγωγής (αριθμός παραγωγής/αριθμός κατασκευής SN). Τα δύο αυτά στοιχεία βρίσκονται στην πινακίδα τύπου.

Θέση της πινακίδας τύπου

Θα βρείτε την πινακίδα τύπου ανοίγοντας τον οδηγό υδρατμών.

Εγγύηση

Ο χρόνος εγγύησης της συσκευής είναι 2 χρόνια.

Περισσότερες πληροφορίες για τους όρους εγγύησης θα βρείτε στο συνοδευτικό έντυπο εγγύησης.

Πριν από την εγκατάσταση

 Λάβετε υπόψη σας πριν από την εγκατάσταση όλες τις πληροφορίες σε αυτό το κεφάλαιο και το κεφάλαιο «Υποδείξεις ασφαλείας και προειδοποιήσεις».

Αφαίρεση προστατευτικής μεμβράνης

Για προστασία από ζημιές κατά τη μεταφορά τα μέρη του περιβλήματος είναι εφοδιασμένα με μια προστατευτική μεμβράνη.

- Αφαιρείτε πριν από την τοποθέτηση την προστατευτική μεμβράνη από τα μέρη του περιβλήματος. Αφαιρείται χωρίς άλλα βοηθητικά μέσα.

Υλικό εγκατάστασης

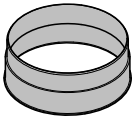

08565780

1 στόμιο εξαγωγής αέρα
για αγωγό εξαγωγής αέρα $\varnothing 150$ mm

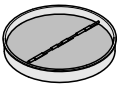

08192590

1 προστατευτικό διάφραγμα αντεπιστροφής
για τοποθέτηση στο στόμιο εξαερισμού του μοτέρ. Σε κάποιους τύπους της συσκευής, το προστατευτικό διάφραγμα αντεπιστροφής είναι ήδη τοποθετημένο.

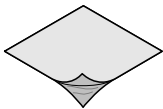

08164891

προστατευτική μεμβράνη
για την αποτελεσματικότητα της μόνωσης του περιβλήματος

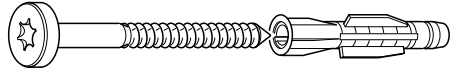

5609ew-000a8a50

4 βίδες 5 x 60 mm και
4 ούπα 8 x 50 mm
για στερέωση στον τοίχο.

 Οι βίδες και τα ούπα είναι κατάλληλα για συμπαγή τοίχο.

Για άλλους τύπους τοικοποιίας χρησιμοποιήστε αντιστοίχως κατάλληλα υλικά στερέωσης.

Φροντίστε να είναι επαρκής η αντοχή του τοίχου.



09032340

1 βίδα 4 x 14 mm
για τη στερέωση του προστατευτικού διαφράγματος



0040035

1 πώμα



08161800

2 αυτοκόλλητα



MpBooklet

Σχέδιο τοποθέτησης

Τα επιμέρους βήματα τοποθέτησης περιγράφονται στο συνοδευτικό σχέδιο τοποθέτησης.

Εγκατάσταση

Διαστάσεις συσκευής

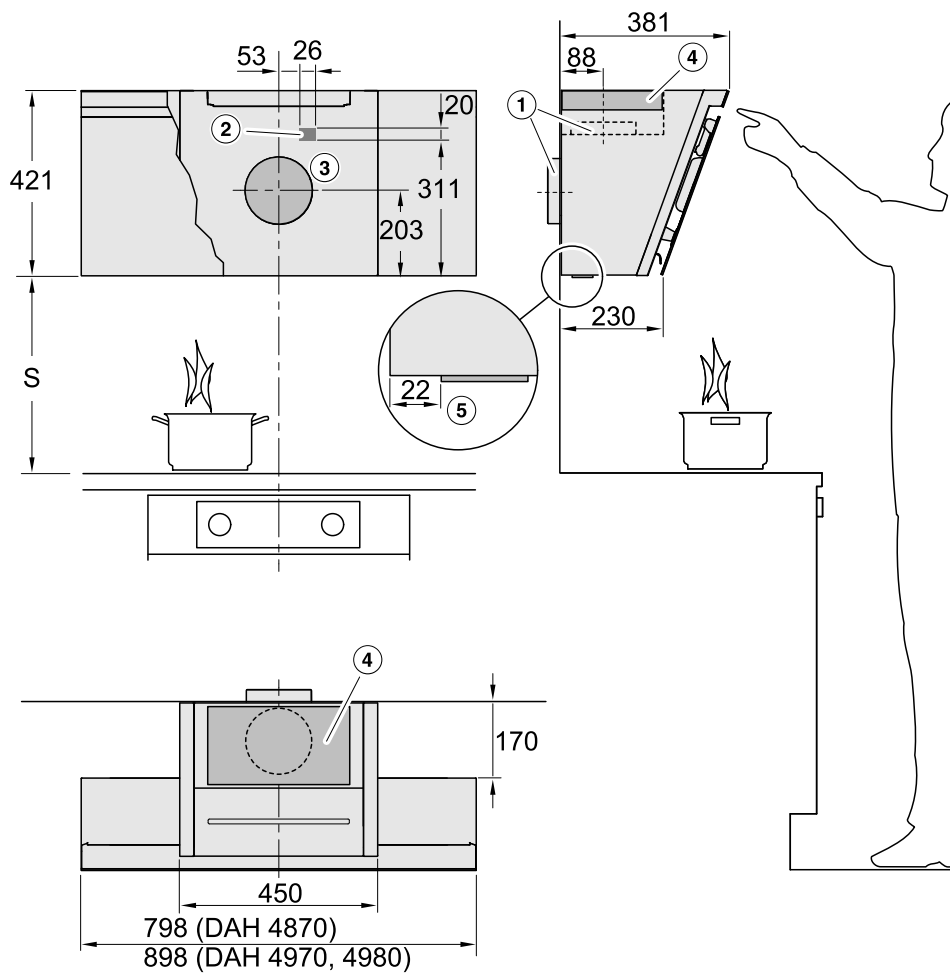

da5417

Το σχέδιο δεν είναι υπό κλίμακα

- ① Διεύθυνση της εξαγωγής αέρα προς τα πάνω ή προς τα πίσω
- ② Άνοιγμα, όταν η σύνδεση με το ηλεκτρικό δίκτυο δεν γίνεται με φικ, αλλά με μόνιμη σύνδεση
- ③ Άνοιγμα εξαγωγής αέρα \varnothing 200 mm, έτσι ώστε ο αγωγός εξαγωγής αέρα να μπορεί να μετακινηθεί στον τοίχο
- ④ Έξοδος αέρα σε ανακύκλωση. Η απόσταση έως την οροφή ή τα έπιπλα που είναι τοποθετημένα από πάνω θα πρέπει να ανέρχεται στα 300 mm τουλάχιστον.

Σύνδεση εξαγωγής αέρα \varnothing 150 mm

Λάβετε υπόψη σας κατά τη χρήση της καμινάδας DADC 1000 στην περιοχική τοποθέτησης για φικ και άνοιγμα εξαερισμού το αντίστοιχο σχέδιο.

- ⑤ Απόσταση του φωτισμού εστιών από τον πίσω τοίχο

Απόσταση μεταξύ εστιών και απορροφητήρα (S)

Λάβετε υπόψη σας, όταν επιλέγετε την απόσταση ανάμεσα στις εστίες και την κάτω άκρη του απορροφητήρα, τα στοιχεία του κατασκευαστή των εστιών. Αν δεν ορίζονται εκεί μεγαλύτερες αποστάσεις, τότε θα πρέπει να διατηρηθούν τουλάχιστον οι παρακάτω αποστάσεις ασφαλείας.

Λάβετε υπόψη σας επίσης το κεφάλαιο «Υποδείξεις ασφαλείας».

Εστίες	Απόσταση S τουλάχιστον
Ηλεκτρική εστία	450 χιλστ.
Ηλεκτρικό γκριλ, φριτέζα (ηλεκτρική)	650 χιλστ.
Εστία αερίου με πολλές φλόγες ≤ με συνολική ισχύ 12,6 kW, κανείς από τους καυστήρες > 4,5 kW	650 χιλστ.
Εστία αερίου με πολλές φλόγες > με συνολική ισχύ 12,6 kW και ≤ 21,6 kW, κανείς από τους καυστήρες > 4,8 kW.	760 χιλστ.
Εστία αερίου με πολλές φλόγες > με συνολική ισχύ 21,6 kW, κανείς από τους καυστήρες > 4,8 kW.	δεν είναι δυνατό
Μονή εστία αερίου ≤ με ισχύ 6 kW	650 χιλστ.
Μονή εστία αερίου > με ισχύ 6 kW και ≤ 8,1 kW	760 χιλστ.
Μονή εστία αερίου > με ισχύ 8,1 kW	δεν είναι δυνατό

Εγκατάσταση

Συστάσεις τοποθέτησης

- Κατά την επιλογή του ύψους τοποθέτησης λάβετε υπόψη σας το ύψος του χρήστη. Θα πρέπει να είναι δυνατή η ελεύθερη εργασία του χρήστη δίπλα στην εστία και ο ιδανικός χειρισμός του απορροφητήρα.
- Λάβετε υπόψη σας ότι όσο μεγαλύτερη είναι η απόσταση από την εστία τόσο δυσκολότερα απορροφώνται οι υδρατμοί από τη συσκευή.
- Για να απορροφώνται οι υδρατμοί κατά τον βέλτιστο τρόπο, πρέπει να προσέξετε, ώστε ο απορροφητήρας να τοποθετηθεί στο κέντρο ακριβώς πάνω από τις εστίες και όχι στο πλάι.
- Το μέρος τοποθέτησης θα πρέπει να είναι ελεύθερα προσβάσιμο. Σε περίπτωση που χρειαστεί επισκευή από το service πρέπει ο απορροφητήρας να είναι προσβάσιμος και να μπορεί να ξεμονταριστεί ανεμπόδιστα. Λάβετε το υπόψη σας αυτό, π.χ. κατά την τοποθέτηση ντουλαπιών, ραφιών, καλυμμάτων ή διακοσμητικών στοιχείων στον περιβάλλοντα χώρο απορροφητήρα.

Σχέδιο διάτρησης για την τοποθέτηση στον τοίχο

- Για να ανοίξετε τις οπές, λάβετε υπόψη σας το συνοδευτικό σχέδιο τοποθέτησης.

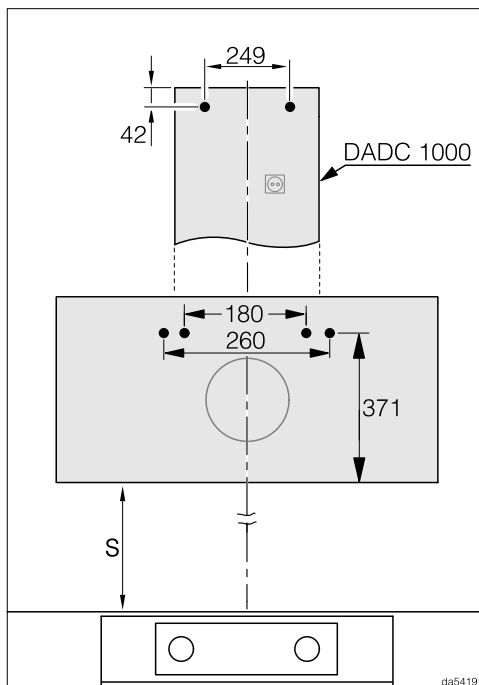

- Αν κατασκευαστεί προηγουμένως ένα πίσω τοίχωμα, στο οποίο υπάρχουν ήδη οι οπές στερέωσης, δίνονται εδώ οι διαστάσεις απόστασης των οπών (βίδες \varnothing 5 χιλστ.).

Αγωγός εξαγωγής αέρα

⚠ Κατά την ταυτόχρονη λειτουργία του απορροφητήρα στον ίδιο χώρο με άλλες εστίες καύσης, πρέπει να τηρούνται όλες οι προϋποθέσεις ασφαλείας, ώστε να μην υπάρχει κίνδυνος δημιουργίας βλαβερών αναθυμιάσεων!

Λάβετε υπόψη σας οπωσδήποτε το κεφάλαιο «Υποδείξεις ασφαλείας». Συμβουλευτείτε σε περίπτωση αμφιβολίας τον κατάλληλο τεχνικό για την ασφαλή λειτουργία της συσκευής.

Χρησιμοποιείτε για την εξαγωγή αέρα μόνο λείους σωλήνες ή εύκαμπτους σωλήνες εξαγωγής αέρα από άκαυστο υλικό.

Για να επιτύχετε τη μέγιστη δυνατή απορροφητική ισχύ και ελάχιστους θορύβους, λάβετε υπόψη σας τα παρακάτω:

- Η διάμετρος του αγωγού εξαγωγής αέρα δεν επιτρέπεται να είναι μικρότερη από την εγκάρσια τομή του στομίου εξαγωγής αέρα (βλέπε κεφάλαιο «Διαστάσεις συσκευής»). Αυτό ισχύει ιδίως σε περίπτωση χρήσης επίπεδων αγωγών.
- Ο αγωγός εξαγωγής αέρα πρέπει να είναι ίσιος και όσο το δυνατόν πιο κοντός.
- Χρησιμοποιείτε μόνο καμπύλες με μεγάλες ακτίνες.
- Ο αγωγός εξαγωγής αέρα δεν επιτρέπεται να τσακίζει ή να συμπιέζεται.
- Όλες οι συνδέσεις πρέπει να είναι σταθερές και στεγανές.

- Αν ο αγωγός εξαγωγής αέρα διαθέτει κλαπέτα, τα κλαπέτα πρέπει να ανοίγουν όταν ενεργοποιείται ο απορροφητήρας.

Κάθε περιορισμός του ρεύματος αέρα μειώνει την απορροφητική ισχύ και αυξάνει τους θορύβους λειτουργίας.

Καπνοδόχος εξαγωγής αέρα

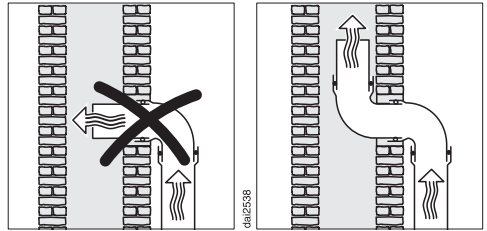

Αν ο εξερχόμενος αέρας οδηγείται σε καπνοδόχο εξαγωγής αέρα, το στόμιο εισαγωγής πρέπει να είναι στραμμένο προς την κατεύθυνση του ρεύματος.

Αν η καπνοδόχος εξαγωγής αέρα χρησιμοποιείται από περισσότερες συσκευές αερισμού, η διατομή της καπνοδόχου εξαγωγής αέρα πρέπει να είναι επαρκώς μεγάλη.

Εγκατάσταση

Προστατευτικό διάφραγμα

- Χρησιμοποιείτε προστατευτικό διάφραγμα στο σύστημα εξαγωγής αέρα.

Το προστατευτικό διάφραγμα αποτρέπει την ανεπιθύμητη ανταλλαγή αέρα ανάμεσα στον χώρο εγκατάστασης και στον εξωτερικό αέρα, όταν ο απορροφητήρας είναι απενεργοποιημένος.

Αν ο εξερχόμενος αέρας οδηγείται προς τα έξω, σας συστήνουμε να εγκαταστήσετε περσίδα αεραγωγού Miele ή αγωγό διέλευσης Miele στην οροφή (πρόσθετο εξάρτημα). Τα εξαρτήματα αυτά διαθέτουν ενσωματωμένο προστατευτικό διάφραγμα.

Στην περίπτωση, κατά την οποία το σύστημα εξαγωγής αέρα δεν διαθέτει προστατευτικό διάφραγμα, ο απορροφητήρας συνοδεύεται από ένα προστατευτικό διάφραγμα.

Το προστατευτικό διάφραγμα τοποθετείται στο στόμιο εξαγωγής αέρα της τουρμπίνας.

Νερό συμπύκνωσης

Όταν ο αγωγός εξαγωγής αέρα περνά μέσα από κρύα δωμάτια ή σοφίτες, μπορεί λόγω της διαφοράς θερμοκρασίας να σχηματιστεί νερό συμπύκνωσης στον αγωγό εξαγωγής αέρα. Προκειμένου να περιορίσετε τη διαφορά θερμοκρασίας, μονώστε τον αγωγό εξαγωγής αέρα.

Όταν ο αγωγός εξαγωγής αέρα τοποθετείται οριζόντια, πρέπει να φροντίσετε να υπάρχει κλίση τουλάχιστον 1 cm ανά μέτρο. Η κλίση αποτρέπει την είσοδο του νερού συμπύκνωσης στον απορροφητήρα.

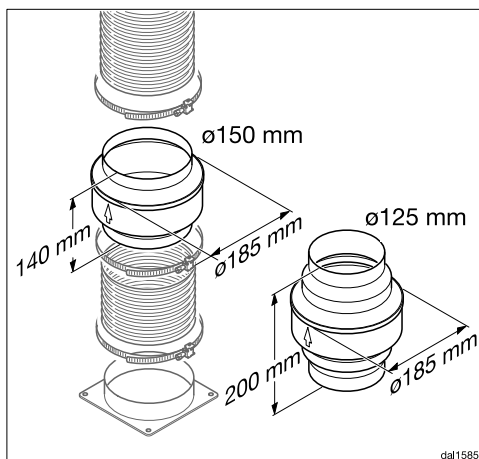

Πέρα από τη μόνωση του αγωγού εξαγωγής αέρα, συνιστούμε την εγκατάσταση μιας ατμοπαγίδας που συλλέγει το νερό συμπύκνωσης και το εξατμίζει.

Οι ατμοπαγίδες διατίθενται ως πρόσθετο εξάρτημα για αγωγούς εξαγωγής αέρα με διάμετρο 125 mm ή 150 mm.

Η ατμοπαγίδα πρέπει να τοποθετηθεί κάθετα και όσο το δυνατόν πιο κοντά πάνω από το στόμιο εξαερισμού του απορροφητήρα. Το βέλος στο περίβλημα δείχνει την κατεύθυνση εξαερισμού.

Η χρήση ατμοπαγίδας είναι δυνατή τότε μόνο, όταν ο εξερχόμενος αέρας οδηγείται προς τα πάνω έξω από τον απορροφητήρα.

Η Miele δεν αναλαμβάνει καμία ευθύνη για δυσλειτουργίες ή ζημιές που οφείλονται σε ανεπαρκή αγωγό εξαγωγής αέρα.

Σιγαστήρας

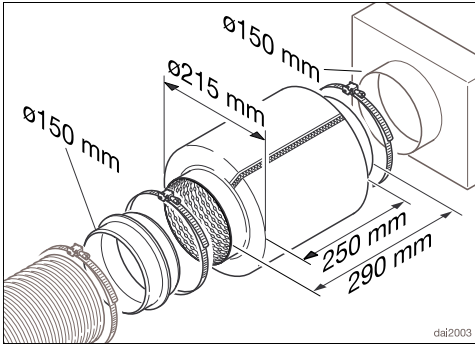

Για πρόσθετη ηχομόνωση μπορεί να τοποθετηθεί ένας σιγαστήρας στον αγωγό εξαγωγής αέρα (πρόσθετο εξάρτημα).

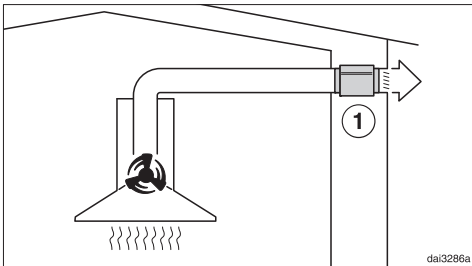

Κατά τη λειτουργία εξαγωγής του αέρα ο σιγαστήρας εξασθενίζει τόσο τους θορύβους της τουρμπίνας μεταφέροντάς τους προς τα έξω, καθώς και τους εξωτερικούς θορύβους οι οποίοι εισέρχονται μέσω του αγωγού εξαγωγής αέρα στην κουζίνα (π.χ. θόρυβοι από τον δρόμο). Για αυτόν τον λόγο, ο σιγαστήρας τοποθετείται όσο το δυνατόν πιο κοντά στο σημείο εξαγωγής του αέρα ①.

Ηλεκτρική σύνδεση

Ο απορροφητήρας παραδίδεται έτοιμος για σύνδεση σε πρίζα σούκο.

Εάν η πρίζα δεν είναι ελεύθερα προσβάσιμη ή έχει προβλεφθεί σταθερή σύνδεση, βεβαιωθείτε ότι στον χώρο της εγκατάστασης υπάρχει διάταξη ολοπολικής αποσύνδεσης από το δίκτυο.

 Κίνδυνος πυρκαγιάς λόγω υπερθέρμανσης.

Η λειτουργία του απορροφητήρα με πολύπριζα και μπαλαντέζες μπορεί να προκαλέσει υπερφόρτωση των καλωδίων.

Για λόγους ασφαλείας, μην χρησιμοποιείτε πολύπριζα και μπαλαντέζες.

Η ηλεκτρική σύνδεση πρέπει να έχει γίνει σύμφωνα με τις προδιαγραφές VDE 0100.

Για λόγους ασφαλείας, συνιστούμε τη χρήση ρελέ διαρροής (RCD) τύπου  στον αντίστοιχο οικιακό ασφαλειοπίνακα για την ηλεκτρική σύνδεση του απορροφητήρα.

Ένα κατεστραμμένο καλώδιο ηλεκτρικής σύνδεσης επιτρέπεται να αντικατασταθεί μόνο από ένα ειδικό καλώδιο ηλεκτρικής σύνδεσης του ίδιου τύπου (διατίθεται από το Miele Service). Για λόγους ασφαλείας, η αντικατάσταση επιτρέπεται να γίνει μόνο από εξειδικευμένο τεχνικό ή από το Miele Service.

Τα στοιχεία για την ονομαστική ισχύ και την αντίστοιχη ασφάλεια περιέχονται στις παρούσες οδηγίες χρήσης ή στην πινακίδα τύπου. Συγκρίνετε αυτά τα στοιχεία με τα δεδομένα της επιτόπιας ηλεκτρικής σύνδεσης.

Σε περίπτωση αμφιβολίας απευθυνθείτε σε ηλεκτρολόγο.

Είναι δυνατή η προσωρινή ή μόνιμη λειτουργία σε σύστημα παροχής ηλεκτρικής ενέργειας αυτόνομο ή μη συγχρονισμένο σε δίκτυο (όπως π.χ. αυτόνομα δίκτυα, εφεδρικά συστήματα). Απαραίτητη προϋπόθεση για τη λειτουργία είναι το σύστημα τροφοδοσίας να συμμορφώνεται με τις προδιαγραφές του προτύπου EN 50160 ή συγκρίσιμων προτύπων. Τα μέτρα προστασίας που προβλέπονται στην οικιακή εγκατάσταση και σε αυτό το προϊόν της Miele πρέπει επίσης να διασφαλίζουν τη λειτουργία τους σε απομονωμένη λειτουργία ή σε λειτουργία μη συγχρονισμένη σε δίκτυο ή να αντικαθίστανται από ισοδύναμα μέτρα στην εγκατάσταση. Όπως περιγράφεται, για παράδειγμα, στην τρέχουσα έκδοση του VDE-AR-E 2510-2.

Η Miele συνιστά: Εγκαταστήστε κατάλληλες προστατευτικές διατάξεις (επιτηρητές, σταθεροποιητές τάσης, συστήματα αδιάλειπτης τροφοδότησης ισχύος κ.λπ.) στην εσωτερική ηλεκτρική σας εγκατάσταση, ώστε να προλαμβάνεται η πρόκληση ζημιών ή η εμφάνιση ανωμαλιών στη λειτουργία των συσκευών σας.

Τεχνικά χαρακτηριστικά

Μοτέρ τουρμπίνας	220 W
Φωτισμός εστιών	3,2 W
Συνολική τιμή σύνδεσης	223,2 W
Τάση δικτύου, συχνότητα	AC 230 V, 50 Hz
Ασφάλεια	10 A
Μήκος καλωδίου ηλεκτρικής σύνδεσης	1,3 m
Προκαθορισμένη θερμοκρασία φωτός	3.500K
Ρυθμιζόμενη θερμοκρασία φωτός	2.700K-6.500K
Βάρος	
DAH 4870	17 kg
DAH 4970, 4980	18 kg

Μονάδα WLAN

Ζώνη συχνοτήτων	2,400-2,4835 GHz
Μέγιστη ισχύς εκπομπής	< 100 mW

Πρόσθετα εξαρτήματα για τη λειτουργία με ανακύκλωση αέρα

Ένα φίλτρο οσμών DKF 29, DKF 29-S ή DKF 29-R (ανανεώσιμο)

Δήλωση πιστότητας

Δια της παρούσης η εταιρεία Miele δηλώνει ότι αυτός ο απορροφητήρας ανταποκρίνεται στην οδηγία 2014/53/EU.

Το πλήρες κείμενο της Δήλωσης Πιστότητας της Ευρωπαϊκής Ένωσης είναι διαθέσιμο μέσω internet στις διευθύνσεις που ακολουθούν:

- Προϊόντα, λήψη, στη διεύθυνση www.miele.gr
- Service, ζήτηση πληροφοριών, οδηγίες χρήσης, στη διεύθυνση <https://miele.gr/manual> με εισαγωγή της ονομασίας του προϊόντος ή του αριθμού κατασκευής

Υπόδειξη για τους συγκριτικούς ελέγχους

Η εξακρίβωση της ενεργειακής κλάσης πρέπει να γίνεται στη λειτουργία με εξαγωγή αέρα. Ο απορροφητήρας έχει ρυθμιστεί εκ κατασκευής στη λειτουργία με ανακύκλωση αέρα. Μέσω της απενεργοποίησης του μετρητή ωρών λειτουργίας για το φίλτρο/τα φίλτρα οσμών γίνεται αλλαγή σε λειτουργία με εξαγωγή αέρα (βλέπε κεφ. «Αρχική λειτουργία»).

Τεχνικά χαρακτηριστικά

Τεχνικά χαρακτηριστικά για απορροφητήρες οικιακής χρήσης

σύμφωνα με κανονισμό (ΕΕ) Αρ. 65/2014 και κανονισμό (ΕΕ) Αρ. 66/2014

MIELE	
Όνομασία μοντέλου/χαρακτηριστικό μοντέλου	DAH 4870 Sienna
Ετήσια κατανάλωση ρεύματος (AEC _{απορροφητήρα})	28,7 kWh/έτος
Ενεργειακή κλάση	A++
Δείκτης ενεργειακής απόδοσης (EEI _{απορροφητήρας})	34,5
Υδροδυναμική απόδοση (FDE _{απορροφητήρα})	40,0
Κλάση για την υδροδυναμική απόδοση	
A (ανώτατη απόδοση) έως G (κατώτατη απόδοση)	A
Απόδοση φωτισμού (LE _{απορροφητήρα})	81,3 lx/W
Ενεργειακή κλάση φωτισμού	
A (ανώτατη απόδοση) έως G (κατώτατη απόδοση)	A
Βαθμός λιποδιαχωρισμού	70,7%
Τάξη για τον βαθμό λιποδιαχωρισμού	
A (ανώτατη απόδοση) έως G (κατώτατη απόδοση)	D
Μετρημένος όγκος ρεύματος αέρα στο βέλτιστο σημείο	426,6 m ³ /h
Ρεύμα αέρα (ελάχιστη ταχύτητα)	215 m ³ /h
Ρεύμα αέρα (μέγιστη ταχύτητα)	415 m ³ /h
Ρεύμα αέρα (εντατική βαθμίδα ή γρήγορη βαθμίδα)	875 m ³ /h
Μέγιστο ρεύμα αέρα (Q _{max})	875,0 m ³ /h
Μετρημένη πίεση αέρα στο βέλτιστο σημείο	407 Pa
Εκπομπές ήχου A αποτίμησης (ελάχιστη ταχύτητα)	38 dB
Εκπομπές ήχου A αποτίμησης (μέγιστη ταχύτητα)	50 dB
Εκπομπές ήχου A αποτίμησης (εντατική ή γρήγορη βαθμίδα)	68 dB
Μετρημένη ηλεκτρική ισχύς εισόδου στο βέλτιστο σημείο	120,5 W
Κατανάλωση ενέργειας σε κατάσταση ετοιμότητας (P _s)	0,29 W
Όνομαστική ισχύς συστήματος φωτισμού	3,2 W
Μέση ισχύς φωτισμού του συστήματος φωτισμού στην επιφάνεια εσιών	260 lx
Παράγοντας παράτασης χρόνου λειτουργίας	0,6

Τεχνικά χαρακτηριστικά για απορροφητήρες οικιακής χρήσης

σύμφωνα με κανονισμό (ΕΕ) Αρ. 65/2014 και κανονισμό (ΕΕ) Αρ. 66/2014

MIELE	
Όνομασία μοντέλου/χαρακτηριστικό μοντέλου	DAH 4970 Sienna
Ετήσια κατανάλωση ρεύματος (AEC _{απορροφητήρα})	28,2 kWh/έτος
Ενεργειακή κλάση	A++
Δείκτης ενεργειακής απόδοσης (EEI _{απορροφητήρας})	34,3
Υδροδυναμική απόδοση (FDE _{απορροφητήρα})	40,2
Κλάση για την υδροδυναμική απόδοση	
A (ανώτατη απόδοση) έως G (κατώτατη απόδοση)	A
Απόδοση φωτισμού (LE _{απορροφητήρα})	81,3 lx/W
Ενεργειακή κλάση φωτισμού	
A (ανώτατη απόδοση) έως G (κατώτατη απόδοση)	A
Βαθμός λιποδιαχωρισμού	70,7%
Τάξη για τον βαθμό λιποδιαχωρισμού	
A (ανώτατη απόδοση) έως G (κατώτατη απόδοση)	D
Μετρημένος όγκος ρεύματος αέρα στο βέλτιστο σημείο	421,1 m ³ /h
Ρεύμα αέρα (ελάχιστη ταχύτητα)	218 m ³ /h
Ρεύμα αέρα (μέγιστη ταχύτητα)	420 m ³ /h
Ρεύμα αέρα (εντατική βαθμίδα ή γρήγορη βαθμίδα)	884 m ³ /h
Μέγιστο ρεύμα αέρα (Q _{max})	884,0 m ³ /h
Μετρημένη πίεση αέρα στο βέλτιστο σημείο	408 Pa
Εκπομπές ήχου A αποτίμησης (ελάχιστη ταχύτητα)	38 dB
Εκπομπές ήχου A αποτίμησης (μέγιστη ταχύτητα)	50 dB
Εκπομπές ήχου A αποτίμησης (εντατική ή γρήγορη βαθμίδα)	68 dB
Μετρημένη ηλεκτρική ισχύς εισόδου στο βέλτιστο σημείο	118,7 W
Κατανάλωση ενέργειας σε κατάσταση ετοιμότητας (P _s)	0,29 W
Ονομαστική ισχύς συστήματος φωτισμού	3,2 W
Μέση ισχύς φωτισμού του συστήματος φωτισμού στην επιφάνεια εστιών	260 lx
Παράγοντας παράτασης χρόνου λειτουργίας	0,6

Τεχνικά χαρακτηριστικά

Τεχνικά χαρακτηριστικά για απορροφητήρες οικιακής χρήσης

σύμφωνα με κανονισμό (ΕΕ) Αρ. 65/2014 και κανονισμό (ΕΕ) Αρ. 66/2014

MIELE	
Όνομασία μοντέλου/χαρακτηριστικό μοντέλου	DAH 4980 Sienna
Ετήσια κατανάλωση ρεύματος (AEC _{απορροφητήρα})	28,2 kWh/έτος
Ενεργειακή κλάση	A++
Δείκτης ενεργειακής απόδοσης (EEI _{απορροφητήρας})	34,3
Υδροδυναμική απόδοση (FDE _{απορροφητήρα})	40,2
Κλάση για την υδροδυναμική απόδοση	
A (ανώτατη απόδοση) έως G (κατώτατη απόδοση)	A
Απόδοση φωτισμού (LE _{απορροφητήρα})	81,3 lx/W
Ενεργειακή κλάση φωτισμού	
A (ανώτατη απόδοση) έως G (κατώτατη απόδοση)	A
Βαθμός λιποδιαχωρισμού	70,7%
Τάξη για τον βαθμό λιποδιαχωρισμού	
A (ανώτατη απόδοση) έως G (κατώτατη απόδοση)	D
Μετρημένος όγκος ρεύματος αέρα στο βέλτιστο σημείο	421,1 m ³ /h
Ρεύμα αέρα (ελάχιστη ταχύτητα)	218 m ³ /h
Ρεύμα αέρα (μέγιστη ταχύτητα)	420 m ³ /h
Ρεύμα αέρα (εντατική βαθμίδα ή γρήγορη βαθμίδα)	884 m ³ /h
Μέγιστο ρεύμα αέρα (Q _{max})	884,0 m ³ /h
Μετρημένη πίεση αέρα στο βέλτιστο σημείο	408 Pa
Εκπομπές ήχου A αποτίμησης (ελάχιστη ταχύτητα)	38 dB
Εκπομπές ήχου A αποτίμησης (μέγιστη ταχύτητα)	50 dB
Εκπομπές ήχου A αποτίμησης (εντατική ή γρήγορη βαθμίδα)	68 dB
Μετρημένη ηλεκτρική ισχύς εισόδου στο βέλτιστο σημείο	118,7 W
Κατανάλωση ενέργειας σε κατάσταση ετοιμότητας (P _s)	0,29 W
Όνομαστική ισχύς συστήματος φωτισμού	3,2 W
Μέση ισχύς φωτισμού του συστήματος φωτισμού στην επιφάνεια εσιών	260 lx
Παράγοντας παράτασης χρόνου λειτουργίας	0,6

ΟΙΚΙΑΚΕΣ ΣΥΣΚΕΥΕΣ

Πλυντήρια-στεγνωτήρια-σιδερωτήρια ρούχων, ηλεκτρικές σκούπες, πλυντήρια πιάτων, ψυγεία, οριζόντιοι καταψύκτες, συντηρητές κρασιών, κουζίνες, εστίες ηλεκτρικές ή αερίου, απορροφητήρες κουζίνας, φούρνοι μικροκυμάτων, φούρνοι ατμού, καφετιέρες.

ΕΠΙΠΛΑ ΚΟΥΖΙΝΑΣ

Συγκροτήματα επίπλων κουζίνας
και όλοι οι τύποι εντοιχιζόμενων ηλεκτρικών συσκευών.

ΕΠΑΓΓΕΛΜΑΤΙΚΕΣ ΣΥΣΚΕΥΕΣ

Επαγγελματική φροντίδα ιματισμού: πλυντήρια-στεγνωτήρια-σιδερωτήρια. Πλυντήρια πιάτων, πλυντήρια ποτηριών, ειδικά πλυντήρια για καθαρισμό και απολύμανση ιατροτεχνολογικών προϊόντων και σκευών εργαστηρίων.

ΑΘΗΝΑ
ΚΕΝΤΡΙΚΑ ΓΡΑΦΕΙΑ – ΕΚΘΕΣΗ
Λεωφόρος Κηφισίας 69
15124 Μαρούσι

801 222 4444 (αστική χρέωση πανελλαδικά)
210 679 4444 (από κινητό)

Fax: (+30) 210 679 4409
e-mail: miele@miele.gr
www.miele.gr

Υποκ/μα Κύπρου:
MIELE GALLERY
Λεωφ. Γρίβα Διγενή 46
1080 Λευκωσία

Τηλ.: (+357) 22 451 999
Service: 8000 2 999 (χωρίς χρέωση)

Fax: (+357) 22 451 909

Miele & Cie. KG
Carl-Miele-Straße 29
33332 Gütersloh
Germany

DAH 4870, DAH 4970, DAH 4980

eI-GR

M.-Nr. 12 609 170 / 00