

Instrucțiuni de utilizare și instalare

Sertar cald gourmet



Este **esențial** să citiți instrucțiunile de utilizare și instalare înainte de amplasare - instalare - punerea în funcțiune. Astfel vă protejați și evitați pagubele.

Cuprins

Indicații de siguranță și avertizări	4
Contribuția dvs. la protecția mediului înconjurător	11
Descriere	12
ESW 7010, ESW 7110.....	12
ESW 7020, ESW 7030, ESW 7120.....	13
Elemente de comandă și afișare.....	14
Accesorii incluse.....	15
Prima punere în funcțiune	16
Prima curățare a sertarului.....	16
Prima încălzire a sertarului.....	16
Miele@home.....	17
Utilizare	20
Principiu de funcționare.....	20
Folosirea MobileStart.....	21
Funcții.....	21
Durată.....	21
Setări de temperatură.....	22
Păstrare la cald alimente	23
Încălzirea veselei	25
Timpi de încălzire.....	25
Capacitate.....	25
ESW 7010, ESW 7110.....	26
ESW 7020, ESW 7030, ESW 7120.....	27
Gătire lentă	28
Alte întrebări	33
Conectarea cu aparatele încastrate Miele	34
Funcția Sabat	35
Curățare și întreținere	36
Ghid pentru soluționarea problemelor	38
Accesorii opționale	40
Serviciul de asistență tehnică	41
Contact în caz de defecțiuni.....	41
Etichetă cu date tehnice.....	41

Garanție.....	41
Instalare	42
Instrucțiuni de siguranță pentru încadrare.....	42
Indicații pentru încadrare.....	43
Dimensiuni de încadrare ESW 7010, ESW 7110.....	44
Aparat asociat pentru nișe cu o înălțime de 450 mm.....	44
Aparat asociat pentru nișe cu o înălțime de 590 mm.....	45
Vedere laterală.....	46
Racorduri și ventilație.....	47
Dimensiuni de încadrare ESW 7020, ESW 7120.....	48
Aparat asociat pentru nișe cu o înălțime de 450 mm.....	48
Aparat asociat pentru nișe cu o înălțime de 590 mm.....	49
Vedere laterală.....	50
Racorduri și ventilație.....	51
Dimensiuni de încadrare ESW 7030.....	52
Aparat asociat pentru nișe cu o înălțime de 450 mm.....	52
Aparat asociat pentru nișe cu o înălțime de 590 mm.....	53
Vedere laterală.....	54
Racorduri și ventilație.....	55
Încadrare.....	56
Conectare la rețeaua electrică.....	57
Declarație de conformitate	59

Indicații de siguranță și avertizări

Pentru simplificare, sertarul termic gourmet va fi denumit în acest manual: sertar.

Acest aparat corespunde prevederilor de siguranță prescrise. Utilizarea sa incorectă poate provoca, însă, accidentarea utilizatorilor și daune materiale.

Citiți cu atenție instrucțiunile de utilizare și instalare înainte de a utiliza aparatul pentru prima dată. Acestea conțin informații importante privind instalarea, siguranța, utilizarea și întreținerea aparatului. Astfel vă protejați și evitați pagubele.

Conform standardului IEC 60335-1, compania Miele vă sugerează în mod explicit să citiți și să urmați capitolul privind instalarea aparatului, precum și indicațiile de siguranță și avertizările.

Compania Miele nu își asumă răspunderea pentru pagubele produse în urma nerespectării acestor indicații.

Păstrați aceste instrucțiuni de utilizare și instalare și transmiteți-le unui eventual viitor proprietar.

Întrebuințare adecvată

- ▶ Acest sertar este destinat utilizării casnice și în spații de lucru și rezidențiale similare.
- ▶ Acest sertar nu este proiectat pentru utilizare în exterior.
- ▶ Utilizați aparatul doar în gospodărie și în scopul descris în aceste Instrucțiuni. Orice altă întrebuințare este contraindicată.
- ▶ Persoanele care din cauza abilităților fizice, senzoriale sau mentale sau a lipsei de experiență sau cunoștințe nu pot să utilizeze sertarul, trebuie să fie supravegheate în timpul utilizării. Aceste persoane au voie să utilizeze sertarul nesupravegheate numai dacă modul de utilizare li s-a explicat în așa fel încât să poată utiliza aparatul în siguranță. Ele trebuie să recunoască și să înțeleagă posibilele pericole ale unei utilizări incorecte.

Indicații de siguranță și avertizări

Siguranța copiilor

- ▶ Nu le permiteți copiilor sub 8 ani să se apropie de sertar, decât dacă îi supravegheați în permanență.
- ▶ Copiii mai mari de 8 ani pot folosi aparatul fără a fi supravegheați, dacă utilizarea acestuia le-a fost clar explicată și dacă îl pot utiliza în condiții de siguranță. Copiii trebuie să cunoască și să înțeleagă potențialele pericole ale unei utilizări incorecte.
- ▶ Copiii nesupravegheați nu au voie să curețe sertarul.
- ▶ Supravegheați copiii care se află în apropierea sertarului. Nu lăsați niciodată copiii să se joace cu sertarul.
- ▶ Atunci când este în funcțiune, sertarul se încinge și rămâne astfel pentru un timp și după ce a fost oprit. Țineți copiii la distanță de sertar până când acesta se răcește suficient, astfel încât să se excludă orice pericol de arsuri.
- ▶ Pericol de asfixiere. În timp ce se joacă, copiii se pot înfășura în ambalaj (de exemplu folii) sau își pot trage ambalajul peste cap și se pot asfixia. Prin joacă, aceștia se pot sufoca înfășurându-se în ambalaje sau punându-și-le peste față.

Măsuri tehnice de siguranță

- ▶ Lucrările necorespunzătoare de instalare, întreținere sau reparație pot implica pericole considerabile pentru utilizator. Lucrările de instalare, întreținere sau reparație se efectuează doar de către specialiști autorizați de compania Miele.
- ▶ Avarierea sertarului vă poate pune în pericol siguranța. Verificați dacă aparatul prezintă avarii vizibile. Nu utilizați niciodată un aparat avariat.
- ▶ Funcționarea sigură este garantată numai dacă sertarul este conectat la rețeaua electrică publică.
- ▶ Siguranța electrică a sertarului este garantată numai dacă acesta este conectat la un sistem de pământare instalat conform normelor aplicabile. Este foarte important ca această cerință fundamentală de siguranță să fie îndeplinită. Dacă aveți nelămuriri, solicitați unui electrician calificat să verifice instalația electrică a locuinței.
- ▶ Datele de conectare de pe eticheta cu date tehnice a sertarului (frecvență și tensiune) trebuie să corespundă instalației electrice din locuință, pentru a preveni avarierea sertarului. Comparați aceste date înainte de conectare. În cazul în care aveți nelămuriri, întrebați un electrician.
- ▶ Prizele multiple sau prelungitoarele nu garantează siguranța necesară (pericol de incendiu). Nu le folosiți pentru a conecta aparatul la rețeaua de energie electrică.
- ▶ Din motive de siguranță, acest sertar trebuie încastrat înainte de utilizare.
- ▶ Nu este permisă utilizarea acestui sertar în locații mobile (de exemplu pe ambarcațiuni).
- ▶ Atingerea racordurilor sub tensiune și modificarea structurii electrice și mecanice pot fi foarte periculoase pentru utilizator și pot cauza defecțiuni de funcționare a sertarului. Nu deschideți niciodată carcasa sertarului.

Indicații de siguranță și avertizări

- ▶ Garanția se anulează dacă sertarul nu este reparat de către un Serviciu de asistență tehnică autorizat de Miele.
- ▶ Miele garantează respectarea cerințelor de siguranță numai dacă sunt utilizate piese de schimb originale. Componentele defecte trebuie înlocuite doar cu piese de schimb originale.
- ▶ Dacă ștecărul este demontat sau cablul sertarului nu este dotat cu un ștecăr, sertarul trebuie conectat la rețeaua electrică de către un electrician.
- ▶ În cazul în care cablul de alimentare cu energie electrică este deteriorat, acesta trebuie înlocuit cu un cablu de alimentare special (consultați capitolul „Instalare“, secțiunea „Conectare la rețeaua electrică“).
- ▶ În cazul lucrărilor de instalare, întreținere sau reparații, sertarul trebuie deconectat complet de la rețeaua electrică. Aparatul este complet deconectat de la sursa de electricitate doar atunci când:
 - siguranțele instalației electrice sunt decuplate sau
 - siguranțele fuzibile ale instalației electrice sunt demontate complet sau
 - ștecărul este scos din priză. În acest scop, nu trageți de cablul de alimentare cu energie electrică, ci de ștecăr.
- ▶ În cazul în care sertarul a fost montat în spatele unui front de mobilă (de exemplu al unei uși), nu închideți niciodată ușa în timpul utilizării sertarului. În spatele frontului de mobilă închis se acumulează căldură și umiditate. Astfel aparatul, corpul de mobilier și pardoseala pot fi deteriorate. Închideți ușa corpului de mobilier numai după ce sertarul s-a răcit complet.

Utilizare corectă

- ▶ Vă puteți arde dacă intrați în contact cu sertarul încins sau cu vesa fierbinte. De fiecare dată când lucrați cu aparatul fierbinte, protejați-vă mâinile cu mănuși sau lavete pentru gătit. Utilizați doar mănuși sau lavete pentru gătit uscate. Materialele textile ude sau umede conduc căldura mai bine și pot provoca arsuri ca urmare a aburului.
- ▶ Pericol de incendiu. Nu depozitați recipiente din plastic sau obiecte inflamabile în sertar. Acestea se pot topi sau aprinde la pornirea aparatului.
- ▶ Obiectele lăsate în apropierea sertarului pornit se pot aprinde din cauza temperaturilor ridicate emantate de acesta. Nu folosiți niciodată sertarul pentru a încălzi încăperi.
- ▶ Nu înlocuiți niciodată suprafața anti-alunecare inclusă în pachet cu prosoape de bucătărie sau alte articole de acest tip.
- ▶ Extensiile telescopice pot susține maximum 25 kg. Dacă supraîncărcați sertarul sau dacă vă sprijiniți pe acesta când este deschis, extensiile se vor avaria.
- ▶ Partea inferioară a sertarului se înfierbântă în timpul utilizării. Procedați cu atenție pentru a nu o atinge din întâmplare, atunci când sertarul este scos în afară.
- ▶ Suprafața antialunecare rezistă la temperaturi de până la 200 °C. Baza unui vas pentru gătit poate depăși această temperatură, mai ales după o frigere mai intensivă. Lăsați vasul pentru gătit să se răcească pentru un moment înainte de a-l introduce în sertar.
- ▶ Vasele din plastic sau folia de aluminiu se topește la temperaturi ridicate. Pentru menținerea caldă a mâncărilor, folosiți doar vase termorezistente din porțelan, sticlă etc.
- ▶ Dacă pătrund lichide în interiorul aparatului, există riscul producerii unui scurtcircuit. Deschideți și închideți sertarul încărcat cu grijă, pentru a nu vărsa lichidele din vase.

Indicații de siguranță și avertizări

► Funcția  de păstrare la cald a mâncărilor este concepută pentru păstrarea caldă a mâncărilor fierbinți, și nu pentru încălzirea mâncărilor reci. Verificați ca mâncărurile să fie suficient de calde atunci când le introduceți în sertarul termic.

► Dacă temperatura este prea scăzută, există riscul dezvoltării bacteriilor în anumite tipuri de alimente. Setați o temperatură suficient de ridicată pentru păstrarea caldă a mâncărilor.

Curățare și întreținere

► Pericol de electrocutare. Aburii de la un dispozitiv de curățare cu aburi pot pătrunde la piesele electrice, provocând un scurt-circuit. De aceea nu folosiți niciodată un dispozitiv de curățare cu aburi pentru curățarea sertarului.

Aruncarea ambalajului de transport

Ambalajul protejează aparatul de pagubele ce pot apărea în timpul transportului. Ambalajul de transport și protecție a fost fabricat din materiale care nu dăunează mediului înconjurător la aruncare și care pot fi reciclate în modul obișnuit.

Prin readucerea ambalajelor în circuitul materialelor se economisesc materii prime și se reduc deșeurile. Reprezentanța dumneavoastră va lua în primire ambalajul pe care îl returnați.

Aruncarea aparatului vechi

Echipamentele electrice și electronice vechi conțin adesea materiale valoroase. Acestea conțin însă și substanțe, amestecuri și componente necesare pentru funcționarea și siguranța aparatelor. Aceste substanțe, prin manevrare sau aruncare incorectă, pot reprezenta un risc pentru sănătatea oamenilor și mediul înconjurător. De aceea, nu aruncați niciodată vechiul aparat împreună cu gunoiul menajer.



Pentru predarea și valorificarea aparatelor electrice și electronice apălați la unitățile de colectare oficiale ale autorităților locale, reprezentanței sau companiei Miele. Aveți responsabilitatea legală de a șterge datele personale de pe aparatul pe care îl duceți la casat. Asigurați-vă că aparatul vechi nu prezintă niciun pericol pentru copii cât timp este depozitat pentru aruncare.

Descriere

ESW 7010, ESW 7110

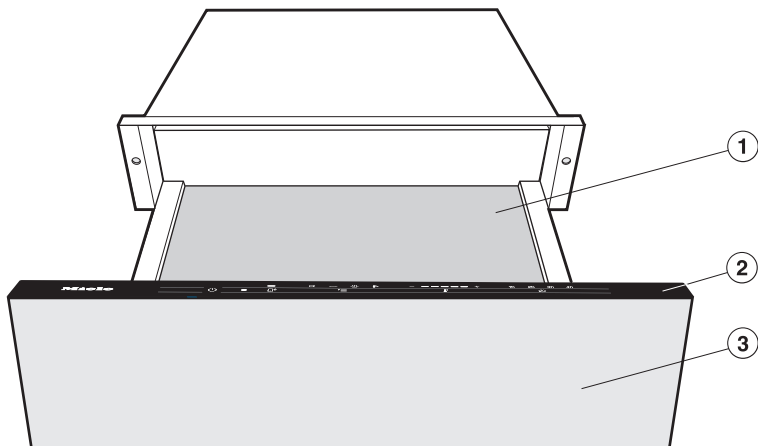

- ① Suprafață antialunecare
- ② Elemente de comandă și afișare
- ③ Frontul sertarului cu mecanism Push2open
Sertarul se deschide și închide prin apăsarea ușoară a frontului.

ESW 7020, ESW 7030, ESW 7120

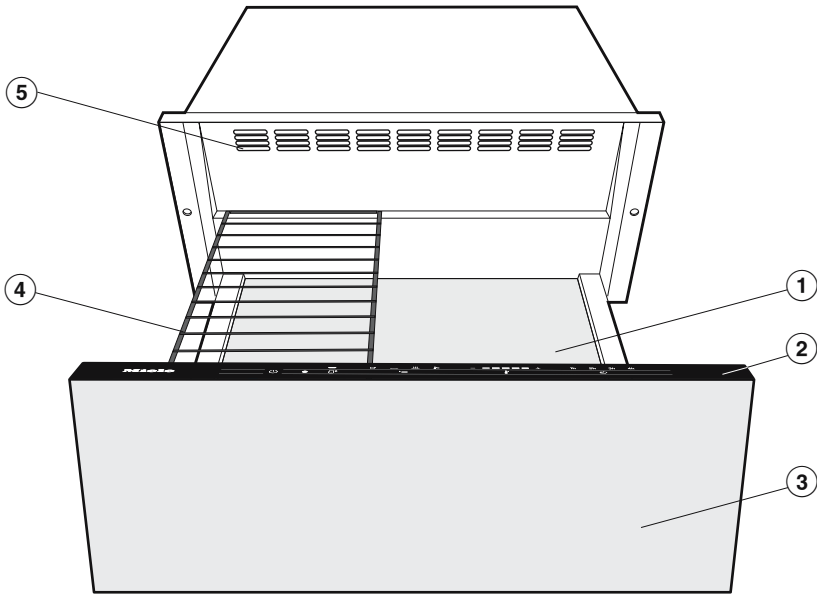



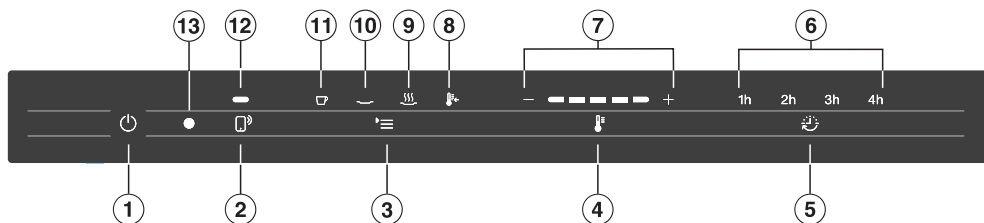

- ① Suprafață antialunecare
- ② Elemente de comandă și afișare
- ③ Frontul sertarului cu mecanism Push2open
Sertarul se deschide și închide prin apăsarea ușoară a frontului.
- ④ Grilaj
- ⑤ Fante de ventilare

Descriere

Elemente de comandă și afișare







Butoane cu senzori

- ① Buton cu senzor Pornire/Oprire ①
Pornirea/oprirea sertarului
- ② Buton cu senzor 
Pentru controlul sertarului prin terminalul dumneavoastră mobil
- ③ Buton cu senzor 
Pentru selectarea funcției
- ④ Buton cu senzor 
Pentru setarea temperaturii
- ⑤ Buton cu senzor 
Pentru setarea unui timp limitat sau restabilirea regimului de funcționare continuă.

Afișaje/indicatoare luminoase

- ⑥ Afișarea duratei dorite
1h = 1 oră
2h = 2 ore
3h = 3 ore
4h = 4 ore
Niciun afișaj = funcționare continuă
- ⑦ Indicatoare luminoase bară de segmente
Pentru afișarea temperaturii
- ⑧ Indicator luminos 
Indică faptul că este selectată funcția
Gătire lentă.

- ⑨ Indicator luminos 
Indică faptul că este selectată funcția
Menținere caldă alimente.
- ⑩ Indicator luminos 
Indică faptul că este selectată funcția
Încălzirea farfuriilor/vaselor de servire.
- ⑪ Indicator luminos 
Indică faptul că este selectată funcția
Cești/pahare.
- ⑫ Indicator luminos 
Indică faptul că este activat controlul sertarului de la dispozitivul dumneavoastră mobil.
- ⑬ Interfață optică
(doar pentru Serviciul Clienți Miele)

Accesorii incluse

Puteți comanda accesorii suplimentare în cazul în care aveți nevoie ulterior de ele (a se vedea capitolul „Accesorii opționale“).

Grilaj

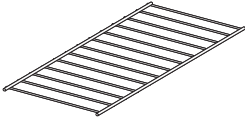

Mărește suprafața de încărcare a sertarului (ESW 7020, ESW 7030, ESW 7120).

Suprafață antialunecare

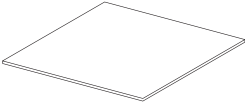

Asigură stabilitatea veselei în sertar.

Carte de bucate Miele „Gătitul la temperaturi joase“

Cele mai bune rețete din bucătăria Miele

Prima punere în funcțiune

- Îndepărtați toate foliile de protecție și autocolantele aplicate.
- Este interzisă înlăturarea autocolantelor cu indicații de siguranță și încas-trare, precum și a etichetei cu date tehnice.





Astfel sunt facilitate activitatea Serviciu-lui Clienți și lucrările de reparație.

Prima curățare a sertarului

- Scoateți suprafața antialunecare și grilajul din sertar, dacă există. Cură-țați-le pe ambele cu apă caldă, deter-gent lichid de vase pentru spălare manuală și un burete absorbant curat sau o lavetă din microfibre, umedă și curată.
- Apoi ștergeți suprafața antialunecare și grilajul cu o lavetă moale.
- Ștergeți aparatul în interior și pe exte-rior folosind doar o lavetă umedă, pentru a îndepărta praful și resturile de ambalaj.
- Apoi ștergeți suprafețele cu o lavetă moale.
- Repuneți suprafața antialunecare și, dacă este cazul, grilajul, în sertar.

Prima încălzire a sertarului

Încălziți sertarul gol timp de cel puțin 2 ore.

- Porniți sertarul de la butonul cu sen-zor .
- Atingeți butonul cu senzor  în mod repetat, până când simbolul  se aprinde.
- Atingeți butonul cu senzor  în mod repetat, până când se aprinde seg-mentul cel mai din dreapta al afișaju-lui temperaturii.
- Atingeți butonul cu senzor  în mod repetat, până când **2h** se aprinde.
- Închideți sertarul.

Sertarul este prevăzut cu un contact. Sistemul de încălzire și de ventilare funcționează doar atunci când sertarul este închis.

Aparatul se va opri automat după 2 ore.

Piese metalice sunt prevăzute cu un strat protector. Acesta poate degaja un miros slab la prima încălzire a sertarului. Mirosurile și eventualul aburul degajate se evaporă după un timp și nu indică o conectare greșită sau o defecțiune la ni-velul aparatului.

În timpul primei încălziri asigurați o bună ventilație în bucătărie.

Miele@home

Sertarul dvs. este dotat cu un modul WiFi integrat.

Pentru utilizare aveți nevoie de:

- o rețea WiFi
- appul Miele
- un cont de utilizator la Miele. Puteți crea contul de utilizator prin aplicația Miele.

Appul Miele vă ghidează pentru a realiza conexiunea între sertar și rețeaua WiFi de acasă.

După ce ați integrat sertarul în rețeaua dumneavoastră WiFi, puteți efectua cu ajutorul aplicației următoarele acțiuni, de exemplu:

- să accesați informații despre starea de funcționare a sertarului
- să accesați indicații despre procesele de gătire desfășurate în sertarul termic
- să încheiați procesele de gătire aflate în desfășurare

Prin integrarea sertarului în rețeaua dvs. WiFi crește consumul energetic, chiar și atunci când sertarul este oprit.

Asigurați-vă că în locul de instalare al sertarului există o rețea WiFi cu un semnal suficient de puternic.

Disponibilitatea conexiunii WiFi

Conexiunea WiFi împarte o gamă de frecvență cu alte aparate (de ex. microunde, jucării cu telecomandă). Astfel pot apărea întreruperi temporare sau permanente ale conexiunii. De aceea nu poate fi garantată o disponibilitate permanentă a funcțiilor oferite.

Disponibilitate Miele@home

Utilizarea Miele App depinde de disponibilitatea Miele@home Services în țara dvs.

Serviciul Miele@home nu este disponibil în toate țările.

Informații privind disponibilitatea sunt disponibile pe site-ul web www.miele.com.

Aplicația Miele

Aplicația Miele poate fi descărcată gratuit de la Apple App Store® sau Google Play Store™.



Prima punere în funcțiune

Conectarea prin app

Puteți să realizați conexiunea la rețeaua prin aplicația Miele@mobile.

- Instalați aplicația Miele@mobile pe dispozitivul dvs. mobil.

Pentru conectare aveți nevoie de:

1. Parola rețelei dvs. WiFi.
2. Parola sertarului dumneavoastră.

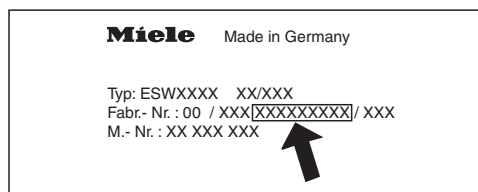

Parola sertarului este formată din ultimele nouă cifre ale numărului de fabricație înscris pe eticheta cu date tehnice.

Etichetă cu date tehnice

Eticheta cu date tehnice o găsiți aici:

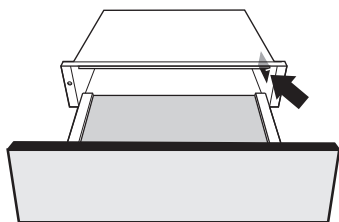

- Porniți conectarea aparatului în app. Urmați pașii de conectare.

Dacă vi se solicită să activați WiFi-ul sertarului, procedați după cum urmează:

- Opriti sertarul.
- Țineți apăsat butonul cu senzor 📶.
- Atingeți simultan butonul cu senzor 📶.

2h stă aprins continuu, **3h** clipește.

În următoarele 10 minute sertarul este pregătit pentru conectare.

- Urmați pașii din app.



După realizarea conectării, **2h** și **3h** sunt aprinse continuu.

- Ieșiți din modul de conectare al sertarului atingând butonul cu senzor 📶.

Sertarul poate fi operat acum prin app.

Conectarea prin WPS

Routerul WiFi trebuie să fie compatibil WPS (WiFi Protected Setup).

- Opriți sertarul.
- Țineți apăsat butonul cu senzor .
- Atingeți simultan butonul cu senzor .

2h stă aprins continuu, **3h** clipește.

Conexiunea WPS trebuie pornită simultan la sertar și la routerul WiFi.

- După câteva secunde atingeți butonul cu senzor  de pe sertar.

După puțin timp **2h** este aprins continuu, iar **3h** și **4h** clipesc.

În următoarele 10 minute sertarul este pregătit pentru conectare.

- Porniți conexiunea WPS de pe routerul WiFi.

După realizarea conectării, **2h** și **3h** sunt aprinse continuu.

- Ieșiți din modul de conectare al sertarului atingând butonul cu senzor .



Sertarul poate fi operat acum prin app.

Dacă nu s-a realizat conexiunea, este posibil să nu fi activat WPS la router suficient de repede. Efectuați din nou pașii de mai sus.

Sfat: Dacă routerul dvs. WiFi nu dispune de WPS ca metodă de conectare, folosiți appul Miele@mobile pentru conectare.

Deconectarea de la WiFi (revenire la setarea din fabricație)

Pentru a configura o nouă conexiune WiFi, trebuie mai întâi dezactivată conexiunea WiFi existentă.

- Opriți sertarul.
- Țineți apăsat butonul cu senzor .
- Atingeți simultan butonul cu senzor .

În cazul unei conexiuni WiFi existente, **2h** și **3h** sunt aprinse continuu.

În următoarele 10 minute sertarul este pregătit pentru deconectare.

- Atingeți butonul cu senzor .

2h este aprins continuu, iar **3h** clipește.

După câteva secunde, **2h** și **3h** clipesc. Conexiunea este dezactivată.

- Ieșiți din modul de deconectare al sertarului atingând butonul cu senzor .

Conexiunea WiFi este dezactivată. Se poate realiza o nouă conexiune.

Deconectați WiFi atunci când eliminați sau vindeți sertarul, precum și atunci când puneți în funcțiune un sertar folosit. Doar așa vă asigurați să ați șters toate datele personale și posesorul anterior nu mai poate avea acces la aparat.

Utilizare

Principiu de funcționare

 Funcționare greșită din cauza butoanelor murdare și/sau acoperite.

Butoanele cu senzori nu reacționează sau dau comenzi greșite, putând chiar să ducă la oprirea automată a sertarului.





Mențineți butoanele cu senzori și afișajele curate.

Nu așezați obiecte pe butoanele cu senzori și pe afișaje.

 Daune provocate de lichide.

Dacă pătrund lichide în interiorul sertarului, există riscul producerii unui scurtcircuit.

Deschideți și închideți cu grijă sertarul încărcat, pentru a nu vărsa lichidele din vase.

- Deschideți sertarul.
- Porniți sertarul de la butonul cu senzor .
- Atingeți butonul cu senzor  în mod repetat, până când funcția dorită se aprinde.
- Atingeți butonul cu senzor  în mod repetat, până când segmentul temperaturii dorite se aprinde pe afișajul temperaturii.
- Atingeți butonul cu senzor  până când luminează numărul de ore de funcționare dorit.
- Închideți sertarul.

Folosirea MobileStart





- Atingeți butonul cu senzor  pentru a activa MobileStart.

Indicatorul luminos de deasupra butonului cu senzor  se aprinde. Puteți opera sertarul prin intermediul Miele@mobile App.

Operarea prin butoanele cu senzori are prioritate față de operarea prin aplicație.

Funcții

Vă stau la dispoziție următoarele funcții:

-  Încălzirea ceștilor/paharelor
-  Încălzirea farfuriilor/vaselor de servire
-  Menținere caldă alimente
-  Gătire lentă

Ultima funcție selectată este activată automat la următoarea pornire a sertarului, acest lucru fiind indicat pe panoul de comandă.

Aparatul este prevăzut cu un ventilator care distribuie uniform aerul cald în sertar. Ventilatorul funcționează continuu la toate funcțiile.

Cu ajutorul sertarului puteți menține calde alimentele și, în același timp, puteți încălzi vasele. Pentru aceasta folosiți funcția  Menținere caldă alimente.

 Pericol de arsuri ca urmare a vaselor fierbinți.

Vasele goale se înfierbântă foarte tare atunci când sunt încălzite cu funcția  Menținere caldă alimente.

Folosiți mănuși de bucătărie atunci când scoateți vasele.

Durată

 Pericol de incendiu ca urmare a alimentelor uscate.

Duratele prea lungi de menținere la cald duc la uscarea și chiar autoaprinderea alimentelor.

În regimul de funcționare continuă, nu lăsați sertarul nesupravegheat prea mult timp.

Sertarul este setat pe regimul de funcționare continuă (excepție: Gătire lentă). După maximum 12 ore de funcționare continuă, funcția de oprire de siguranță oprește automat sertarul.

Prin atingerea butonului cu senzor , puteți selecta o durată de funcționare limitată: 1 atingere pentru 1 oră (1h), 2 atingeri pentru 2 ore (2h) etc., până la maximum 4 ore.





Puteți reveni la regimul de funcționare continuă atingând senzorul a cincea oară.

Utilizare

Setări de temperatură

Fiecare funcție are alocat un anumit interval de temperatură. Temperaturile recomandate setate din fabricație sunt prezentate cu caractere aldine. Prin atingerea butonului cu senzor , temperatura poate fi modificată în trepte de câte 5 °C.

Ultima temperatură selectată este activată automat la următoarea pornire a sertarului, acest lucru fiind indicat pe panoul de comandă (excepție: Gătire lentă).

Afișaj temperatură	Temperatură [°C]*			
				
■ □ □ □ □ □	40	60	65	65
□ ■ □ □ □ □	45	65	70	70
□ □ ■ □ □ □	50	70	75	75
□ □ □ ■ □ □	55	75	80	80
□ □ □ □ ■ □	60	80	85	85

* valori aproximative de temperatură, măsurate în centrul sertarului când acesta este gol

Sfaturi

Pentru a păstra calitatea optimă a alimentelor, respectați următoarele instrucțiuni:

- Puneți mâncarea fierbinte în vase preîncălzite. Pentru aceasta, așezați vasele în sertarul termic, în timp ce acesta se preîncălzește.
- Nu acoperiți mâncărurile fripte sau prăjite pe care doriți să le mențineți crocante. Aceste preparate trebuie păstrate calde la o temperatură mai ridicată.
- Acoperiți mâncărurile umede sau lichide cu un capac potrivit sau cu folie termorezistentă. Astfel evitați evaporarea umidității și formarea condensului în exteriorul vasului de gătit.
- Pentru a evita vărsarea mâncărurilor, nu umpleți vasele prea mult.
- Mâncarea proaspăt gătită este mai fierbinte decât mâncarea care este păstrată caldă. Serviți mâncarea care este păstrată caldă în farfurii preîncălzite.
- Substanțele nutritive încep să se piardă în timpul gătirii alimentelor și continuă să fie distruse în timp ce mâncarea este păstrată caldă. Cu cât mențineți mâncarea caldă mai mult timp, cu atât vor pierde mai multe substanțe nutritive.
- Nu recomandăm păstrarea la cald a mâncărurilor un timp prea îndelungat, deoarece astfel se va continua procesul de gătire.
- Mâncărurile se pot răci dacă sertarul este deschis și închis prea des.

- Nu deschideți sau închideți sertarul brusc. Lichidele se pot revărsa și pot pătrunde în fantele de ventilare sau în incinta sertarului.

 Pericol pentru sănătate ca urmare a temperaturii prea scăzute de menținere caldă a alimentelor.

Dacă temperatura de menținere caldă a alimentelor este prea scăzută, în alimente se pot dezvolta germeni. Selectați exclusiv funcția . Menținere caldă alimente.

Această funcție are rolul de a menține caldă mâncarea care tocmai a fost gătită, adică mâncarea care încă este fierbinte. Această funcție nu are rolul de a reîncălzi mâncarea care s-a răcit deja.

- Selectați funcția . Menținere caldă alimente.
- Selectați durata dorită.

Sertarul trebuie preîncălzit timp de 15 minute, pentru a vă asigura că incinta sa a atins temperatura minimă necesară.

- Introduceți vesela în sertar, pentru a o preîncălzi.
- După 15 minute scoateți din sertar vasele preîncălzite și puneți în ele mâncarea fierbinte. Folosiți mănuși de bucătărie pentru a scoate vesela.
- Așezați vasele în sertar și închideți sertarul cu grijă, pentru a nu vărsa lichidele.

Păstrare la cald alimente

Setări

Alimente	Veselă	Capac recipient	Temperatură pentru setarea 	Poziție	
				Bază	Grilaj*
Steak în sânge	Farfurie	nu	■ □ □ □ □ □	x	x
Sufleu/preparat gratinat	Formă de preparat gratinat	da	□ □ □ ■ □ □	x	
Friptură	Farfurie	da	□ □ ■ □ □ □	x	
Ghiveci	Vas	da	□ □ □ ■ □ □	x	
Crochete de pește	Tigaie	nu	□ □ □ □ □ ■	x	
Carne în sos	Vas	da	□ □ □ ■ □ □	x	
Legume în sos	Vas	da	□ □ □ ■ □ □	x	
Gulaș	Vas	da	□ □ □ ■ □ □	x	
Piure de cartofi	Vas	da	□ □ ■ □ □ □	x	
Meniu	Farfurie	da	□ □ □ ■ □ □	x	
Cartofi gătiți la cup-tor/ cartofi noi	Farfurie/ vas	da	□ □ ■ □ □ □	x	
Șnițel pane	Tigaie	nu	□ □ □ □ □ ■	x	
Clătite/ Clătite din cartofi rași	Farfurie	nu	□ □ □ □ □ ■	x	x
Pizza	Farfurie	nu	□ □ □ □ □ ■	x	
Cartofi fierți decojiți	Vas	da	□ □ □ ■ □ □	x	
Sos	Vas	da	□ □ □ ■ □ □	x	
Ștrudel	Farfurie	nu	□ □ □ ■ □ □	x	
Încălzire pâine albă	–	nu	■ □ □ □ □ □	x	x
Încălzire chifle	–	nu	■ □ □ □ □ □	x	x

* în funcție de model

Sfaturi

- Distribuți vesela pe întreaga suprafață a sertarului. Farfuriile suprapuse se încălzesc mai încet decât dacă sunt așezate individual. Dacă nu puteți evita supraetajarea unui număr mare de farfurii, așezați-le în partea din față a sertarului.
Folosiți grilajul (în funcție de model).
- Nu așezați platouri mari în imediata apropiere a fantelor de ventilare. Vaselile pot acoperi fantele de admisie a aerului cald. Vesela din sertar nu se va încălzi uniform.
- Pentru cești și pahare selectați doar funcția , pentru a evita depășirea temperaturii maxime (60 °C).
- Vesela încălzită se răcește foarte repede. Nu scoateți vesela din sertar decât imediat înainte de a o utiliza.

Timpi de încălzire

Timpii de încălzire sunt influențați de diverși factori:

- Materialul și grosimea vasului
- Cantitate de încărcare
- Modul în care este aranjată vesela
- Setare temperatură

Nu se pot stabili timpi exacti în acest caz. Pentru o încălzire uniformă la utilizarea funcției  Încălzirea farfuriilor/vaselor de servire, vă puteți orienta după următoarele valori de referință:

- Set pentru 6 persoane durează aprox. 30–35 de minute.
- Set pentru 12 persoane durează aprox. 40–45 de minute.

Pe măsură ce utilizați sertarul termic, veți deduce care setare se potrivește cel mai bine preferințelor dumneavoastră.

Capacitate



Pagube ca urmare a supraîncărcării.

Dacă supraîncărcați sertarul, ghidajele telescopice se vor deteriora.

Încărcați sertarul cu cel mult **25 kg**.

Capacitatea de încărcare a sertarului depinde de dimensiunile și greutatea veselei.

ESW 7020, ESW 7030, ESW 7120: Puteți mări suprafața de încărcare folosind grilajul furnizat. Așezați grilajul oriunde în sertar, astfel încât să se potrivească preferințelor dumneavoastră. Folosind 2 grilaje, puteți spori chiar mai mult suprafața de încărcare, așezând un grilaj în partea stângă, iar celălalt în partea dreaptă. Puteți obține un al doilea grilaj de la reprezentanța online, de la Serviciul Clienti Miele sau de la furnizorul dumneavoastră Miele (consultați capitolul „Accesorii opționale”).

Încălzirea veselei

ESW 7010, ESW 7110

Exemplele de încărcare de mai jos au caracter orientativ:

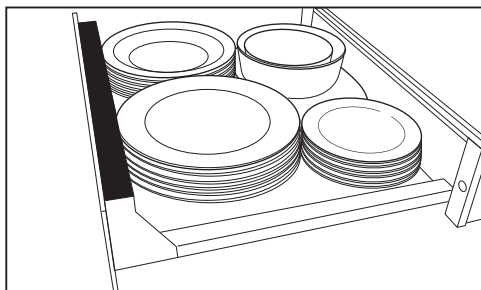

Set pentru 6 persoane

6 farfurii întinse mari	Ø 26 cm
6 farfurii adânci	Ø 23 cm
6 farfurioare pentru desert	Ø 19 cm
1 platou oval	32 cm
1 vas pentru servit	Ø 16 cm
1 vas pentru servit	Ø 13 cm

sau

12 farfurii întinse mari	Ø 26 cm
18 farfurii adânci	Ø 23 cm
16 boluri pentru supă	Ø 10 cm
6 farfurii întinse mari și	Ø 26 cm
6 farfurii adânci	Ø 23 cm
6 farfurii pentru pizza	Ø 36 cm
72 cești pentru espresso	Ø 5,9 cm
30 cești pentru cappuccino	Ø 8,8 cm
30 pahare pentru punci	Ø 6,7 cm (8 cm înălțime)

ESW 7020, ESW 7030, ESW 7120

Exemplele de încărcare de mai jos au caracter orientativ:

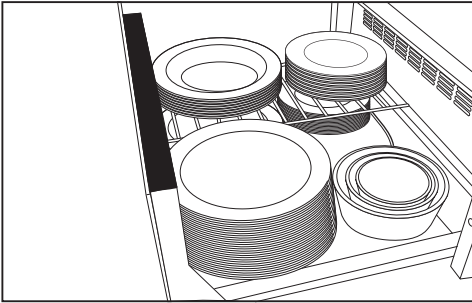

Set pentru 12 persoane

12 farfurii întinse mari	Ø 26 cm
12 farfurii adânci	Ø 23 cm
12 farfurioare pentru desert	Ø 19 cm
1 platou oval	32 cm
1 vas pentru servit	Ø 19 cm
1 vas pentru servit	Ø 16 cm
1 vas pentru servit	Ø 13 cm

sau

40 farfurii întinse mari	Ø 26 cm
60 farfurii adânci	Ø 23 cm
45 boluri pentru supă	Ø 10 cm
20 farfurii întinse mari și	Ø 26 cm
20 farfurii adânci	Ø 23 cm
20 farfurii pentru pizza	Ø 36 cm
142 cești pentru espresso	Ø 5,9 cm
90 cești pentru cappuccino	Ø 8,8 cm
30 pahare pentru puncii	Ø 6,7 cm (8 cm înălțime)

Gătire lentă

Cu ajutorul funcției de gătire lentă, mâncarea este preparată la temperatură joasă un timp mai îndelungat. Prin această metodă, mâncarea gătită pierde mai puține lichide, deoarece este supusă unui proces blând de gătire, menținându-se suculentă și fragedă.

Dacă utilizați în sertarul termic termometre pentru alimente de la alte aparate încastate Miele, puteți afecta funcționarea acestor aparate în anumite împrejurări.

Folosiți termometrul pentru alimente provenind de la aparate încastate Miele numai în aparatele corespunzătoare.

Vă recomandăm utilizarea unui termometru pentru alimente din comerț, pentru monitorizarea temperaturii la miez. Astfel, mâncarea va fi preparată cu mare precizie.

Temperatura la miez

Mâncărurile pot fi gătitе în sertar la o temperatură la miez de până la 70 °C. Mâncarea care trebuie gătită la o temperatură la miez mai ridicată decât 70 °C nu este adecvată pentru a fi preparată în acest sertar termic.

Valoarea temperaturii la miez indică măsura în care s-a gătit mâncarea.

Când gătiți carne, cu cât temperatura la miez este mai joasă, cu atât carnea este mai crudă la miez:

- 45–50 °C = în sânge
- 55–60 °C = mediu
- 65 °C = bine pătruns

Durata de gătire

Durata de gătire depinde de dimensiunea alimentelor ce trebuie gătitе și se poate încadra între 1 și 6 ore.

Preîncălziți sertarul cu vasul adecvat pentru gătit timp de 15 minute. Astfel, vasul pentru gătit și interiorul sertarului ating temperatura necesară.

Exemplu:

Durata selectată: 1h

Durată efectivă de funcționare: 1 oră și 15 minute

Indicații

- Carnea trebuie să fie scursă bine.
- Calitatea alimentelor este esențială pentru obținerea unui rezultat bun al gătirii.
- Alimentele care se gătesc trebuie să fie la temperatura camerei. Scoateți-le din frigider cu aprox. 15 minute înainte de preparare.

Folosirea funcției Gătire lentă

- Selectați funcția  Gătire lentă.
- Introduceți vasul termorezistent în sertar.

Sertarul se va preîncălzi automat timp de 15 minute, urmând apoi să funcționeze la temperatura presetată de 85 °C și durata presetată de 4h.

Dacă doriți să gătiți la o altă setare, consultați tabelele de la paginile următoare.

- Selectați temperatura dorită, după caz.
- Selectați durata dorită, după caz.
- După etapa de preîncălzire, introduceți alimentele în vas.
- Dacă folosiți termometrul pentru alimente:
Introduceți termometrul pentru alimente în așa fel, încât vârful tijeii metalice să se afle în centrul miezului cărnii. Verificați să nu intre în contact cu oase sau să nu rămână în straturile de grăsime, deoarece acestea pot determina înregistrarea eronată a temperaturii.
- Dacă temperatura este cu cca. 10 °C (valoare orientativă) mai mică decât temperatura la miez indicată în tabelul de gătire, scoateți alimentele din sertar.

La gătirea unor cantități mari, se recomandă să existe o diferență de temperatură cât mai mică față de tabel.

- Prăjiți alimentele pe poate părțile la foc mare.

Sfaturi

- Nu gătiți alimentele complet. După gătire, urmează frigerea.
- Alimentele gătite pot fi tăiate în felii imediat ce le scoateți din sertar. Nu este necesar un timp de odihnă.
- Serviți mâncarea pe farfuriile calde, pentru a nu se răci prea repede.





Gătire lentă

Preîncălziți vasul pentru gătit timp de 15 minute. Între timp, așezați alimentele pentru gătit la temperatura camerei.



Introduceți alimentele în vasul pentru gătit preîncălzit și în spațiul pentru gătit.

Timpii de gătire indicați în tabele sunt valori orientative. Dacă este necesar, puteți continua să gătiți alimentele.





Tabel de gătire vită

Tip de carne	 [min]	 * [°C]	 [min]	
Medalioane 3–4 cm grosime	1 pe fiecare parte	45–50	45–60	<input type="checkbox"/> <input type="checkbox"/> <input checked="" type="checkbox"/> <input type="checkbox"/> <input type="checkbox"/>
	1–2 pe fiecare parte	55–60	65–80	<input type="checkbox"/> <input type="checkbox"/> <input type="checkbox"/> <input checked="" type="checkbox"/> <input type="checkbox"/>
	2 pe fiecare parte	65	95–110	<input type="checkbox"/> <input type="checkbox"/> <input type="checkbox"/> <input type="checkbox"/> <input checked="" type="checkbox"/>
Steak din șold de vită cca. 170 g	1 pe fiecare parte	45–50	45–60	<input type="checkbox"/> <input type="checkbox"/> <input checked="" type="checkbox"/> <input type="checkbox"/> <input type="checkbox"/>
	2 pe fiecare parte	55–60	65–80	<input type="checkbox"/> <input type="checkbox"/> <input type="checkbox"/> <input checked="" type="checkbox"/> <input type="checkbox"/>
	2 pe fiecare parte	65	95–110	<input type="checkbox"/> <input type="checkbox"/> <input type="checkbox"/> <input type="checkbox"/> <input checked="" type="checkbox"/>
Rumpsteak aprox. 200 g	1 pe fiecare parte	45–50	35–45	<input type="checkbox"/> <input type="checkbox"/> <input checked="" type="checkbox"/> <input type="checkbox"/> <input type="checkbox"/>
	1–2 pe fiecare parte	55–60	45–60	<input type="checkbox"/> <input type="checkbox"/> <input type="checkbox"/> <input checked="" type="checkbox"/> <input type="checkbox"/>
	2 pe fiecare parte	65	95–110	<input type="checkbox"/> <input type="checkbox"/> <input type="checkbox"/> <input type="checkbox"/> <input checked="" type="checkbox"/>



45–50 °C în sânge, 55–60 °C mediu, 65 °C bine făcut

 Timp prăjire scurtă,  Temperatură la miez,  Timp de gătire,  Setare temperatură





Tabel de gătire vițel

Tip de carne	 [min]	 * [°C]	 [min]	
Medalioane 3–4 cm grosime	1 pe fiecare parte	45–50	40–55	<input type="checkbox"/> <input type="checkbox"/> <input checked="" type="checkbox"/> <input type="checkbox"/> <input type="checkbox"/>
	2 pe fiecare parte	55–60	60–75	<input type="checkbox"/> <input type="checkbox"/> <input type="checkbox"/> <input checked="" type="checkbox"/> <input type="checkbox"/>
	2 pe fiecare parte	65	90–105	<input type="checkbox"/> <input type="checkbox"/> <input type="checkbox"/> <input type="checkbox"/> <input checked="" type="checkbox"/>
Steak aprox. 160 g 2 cm grosime	1 pe fiecare parte	45–50	15–30	<input type="checkbox"/> <input type="checkbox"/> <input checked="" type="checkbox"/> <input type="checkbox"/> <input type="checkbox"/>
	2 pe fiecare parte	55–60	30–45	<input type="checkbox"/> <input type="checkbox"/> <input type="checkbox"/> <input checked="" type="checkbox"/> <input type="checkbox"/>
	2 pe fiecare parte	65	65–80	<input type="checkbox"/> <input type="checkbox"/> <input type="checkbox"/> <input type="checkbox"/> <input checked="" type="checkbox"/>





45–50 °C în sânge, 55–60 °C mediu, 65 °C bine făcut

 Timp prăjire scurtă,  Temperatură la miez,  Timp de gătire,  Setare temperatură





Tabel de gătire porc

Tip de carne	 [min]	 * [°C]	 [min]	
File aprox. 550 g	6–8 în întregime	65	90–110	<input type="checkbox"/> <input type="checkbox"/> <input type="checkbox"/> <input type="checkbox"/> <input checked="" type="checkbox"/>
Medalioane aprox. 4 cm grosime	2 pe fiecare parte	65	85–100	<input type="checkbox"/> <input type="checkbox"/> <input type="checkbox"/> <input type="checkbox"/> <input checked="" type="checkbox"/>





65 °C bine pătruns

 Timp prăjire scurtă,  Temperatură la miez,  Timp de gătire,  Setare temperatură

Tabel de gătire miel





Tip de carne	 [min]	 * [°C]	 [min]	
File de miel aprox. 170 g	2–4	60	45–60	<input type="checkbox"/> <input type="checkbox"/> <input type="checkbox"/> <input checked="" type="checkbox"/> <input type="checkbox"/>
	2–4	65	85–100	<input type="checkbox"/> <input type="checkbox"/> <input type="checkbox"/> <input type="checkbox"/> <input checked="" type="checkbox"/>
File de miel aprox. 400 g	2–4	60	45–60	<input type="checkbox"/> <input type="checkbox"/> <input type="checkbox"/> <input checked="" type="checkbox"/> <input type="checkbox"/>
	2–4	65	85–100	<input type="checkbox"/> <input type="checkbox"/> <input type="checkbox"/> <input type="checkbox"/> <input checked="" type="checkbox"/>
Spate de miel fără os aprox. 600 g	2 pe fiecare parte	60	45–60	<input type="checkbox"/> <input type="checkbox"/> <input type="checkbox"/> <input checked="" type="checkbox"/> <input type="checkbox"/>
	2 pe fiecare parte	65	95–110	<input type="checkbox"/> <input type="checkbox"/> <input type="checkbox"/> <input type="checkbox"/> <input checked="" type="checkbox"/>

* 60 °C mediu, 65 °C bine pătruns





 Timp prăjire scurtă,  Temperatură la miez,  Timp de gătire,  Setare temperatură

Gătire lentă





Tabel de gătire vânat





Tip de carne	 [min]	 * [°C]	 [min]	
Medalioane de cerb 3–4 cm grosime	2 pe fiecare parte 2 pe fiecare parte	60 65	65–80 95–110	<input type="checkbox"/> <input type="checkbox"/> <input type="checkbox"/> <input type="checkbox"/> <input checked="" type="checkbox"/>
Spate de căprioară, fără os aprox. 800 g	2 pe fiecare parte 2 pe fiecare parte	60 65	55–70 95–110	<input type="checkbox"/> <input type="checkbox"/> <input type="checkbox"/> <input type="checkbox"/> <input checked="" type="checkbox"/>

* 60 °C mediu, 65 °C bine pătruns



 Timp prăjire scurtă,  Temperatură la miez,  Timp de gătire,  Setare temperatură

Tabel de gătire pește

Sortiment de pește	 [min]	 [°C]	 [min]	
Somon 400 g	2 pe partea cupiele	52	45–60	<input type="checkbox"/> <input type="checkbox"/> <input type="checkbox"/> <input type="checkbox"/> <input checked="" type="checkbox"/>
Păstrăv (întreg) aprox. 350 g	2 pe fiecare parte	52	15–30	<input type="checkbox"/> <input type="checkbox"/> <input type="checkbox"/> <input type="checkbox"/> <input checked="" type="checkbox"/>
Cod/cod norvegian 200 g	fără prăjire	52	75–90	<input type="checkbox"/> <input type="checkbox"/> <input type="checkbox"/> <input type="checkbox"/> <input checked="" type="checkbox"/>
Dorada (întreagă) aprox. 480–500 g	2 pe fiecare parte	52	25–40	<input type="checkbox"/> <input type="checkbox"/> <input type="checkbox"/> <input type="checkbox"/> <input checked="" type="checkbox"/>
Biban de mare (întreg) cca. 480–500 g	2 pe fiecare parte	52	20–35	<input type="checkbox"/> <input type="checkbox"/> <input type="checkbox"/> <input type="checkbox"/> <input checked="" type="checkbox"/>

 Timp prăjire scurtă,  Temperatură la miez,  Timp de gătire,  Setare temperatură

Alte întrebuințări

Aliment	Veselă	Capac recipient			 [ore:min]
Decongelare fructe de pădure	Castron/farfurie	nu	■ □ □ □ □		00:50
Dizolvare gelatină	Castron	nu	□ □ □ □ ■		00:15
Dospirea aluatului cu drojdie	Castron	da, cu o farfurie		■ □ □ □ □	00:30
Preparare iaurt	Borcane pentru iaurt cu capac	-		□ ■ □ □ □	5:00
Budincă de orez (pentru finalizarea procesului de preparare)	Vas	da, cu capac	□ □ □ □ ■		00:40
Topirea ciocolatei	Castron	nu	□ □ □ □ ■		00:20
Decongelare legume	Castron	nu	□ □ ■ □ □		1:00

 Setare temperatură /  Setare temperatură /  Durată

Conectarea cu aparatele încastrate Miele

Conectarea permite controlul automat al sertarului în funcție de starea de funcționare a unui alt aparat încastat Miele.

De exemplu:

Sertarul încălzește vasul înainte sau după ce aparatul conectat desfășoară alt proces.

Condiții:

Pentru conectarea sertarului la alte aparate încastrate trebuie îndeplinite următoarele condiții:

- Sertarul poate fi conectat prin Miele@home la rețeaua WiFi de la domiciliul dvs.
- Celălalt aparat este conectat prin Miele@home la rețeaua WiFi de la domiciliul dvs.

Realizarea conectării



Conectarea este realizată prin appul Miele@mobile.

Pentru informații detaliate despre funcționare, consultați capitolul „Prima punere în funcțiune”, secțiunea „Instalarea Miele@home” și appul Miele@mobile.

Operarea prin butoanele cu senzori are prioritate față de operarea prin app.

Pentru a respecta normele religioase, sertarul poate fi programat pe perioada sabatului. El se oprește automat după cca. 72 de ore, iar funcționarea normală este reluată. Dacă funcția Sabat este activată, setarea duratei este dezactivată, iar butoanele cu senzori trebuie atinse pentru un timp mai îndelungat decât de obicei.

Activarea funcției Sabat

- Dacă este necesar, opriți sertarul.
- Țineți apăsat butonul cu senzor .
- Atingeți simultan butonul cu senzor .

1h, 2h, 3h și 4h se aprind.

- Setati funcția și temperatura dorită.

Dezactivarea funcției Sabat

Puteți dezactiva funcția Sabat și înainte de expirarea timpului.

- Țineți apăsat butonul cu senzor .

Toate afișajele se sting.

Sertarul funcționează din nou în regim normal.

Curățare și întreținere

 Defecțiuni ca urmare a pătrunderii umezelii.

Aburii de la un dispozitiv de curățare cu aburi pot pătrunde la piesele electrice, provocând un scurt-circuit.

De aceea nu folosiți niciodată un dispozitiv de curățare cu aburi pentru curățarea sertarului.

Folosirea unor detergenți neadecvați poate duce la deteriorarea sau decolorarea suprafețelor. Suprafețele sunt sensibile la zgâriere. În anumite împrejurări, zgărirea suprafețelor de sticlă poate duce la spargerea acestora.

Îndepărtați imediat resturile de detergent.

Nu folosiți detergenți abrazivi sau care pot provoca zgârieturi.

 Pericol de arsuri ca urmare a incintei fierbinți.

Incinta sertarului este fierbinte după funcționarea acestuia.

Lăsați sertarul să se răcească înainte de a-l curăța.

- Curățați și uscați sertarul și accesoriile după fiecare utilizare.

Agenți de curățare nerecoman- dați

Pentru a preveni deteriorarea suprafețelor, în timpul curățării nu folosiți:

- agenți de curățare care conțin de sodă, amoniac, acizi sau cloruri;
- agenți de curățare anti-calcar;
- agenți de curățare abrazivi, de ex. de tip pudră sau cremă;
- agenți de curățare pe bază de solvenți;
- agenți de curățare pentru inox;
- agenți de curățare pentru plite ceramice;
- detergenți pentru mașini de spălat vase;
- agenți de curățat cuptoare sau spray-uri pentru cuptoare;
- detergenți pentru curățat sticla;
- bureți abrazivi și perii dure, de ex. bureți metalici pentru vase;
- răzuitoare metalice ascuțite;

Curățarea frontului și a interiorului sertarului

 Funcționare greșită din cauza butoanelor murdare și/sau acoperite. Butoanele cu senzori nu reacționează sau dau comenzi greșite, putând chiar să ducă la oprirea automată a sertarului.

Mențineți butoanele cu senzori și afișajele curate.

Nu așezați obiecte pe butoanele cu senzori și pe afișaje.

- Înlăturați impuritățile cu un burete curat, detergent lichid de vase pentru spălare manuală și apă caldă sau cu o lavetă din microfibre curată și umeză.
- Clătiți cu apă curată.
- Apoi ștergeți suprafețele cu o lavetă moale.

Curățarea suprafeței antialunecare

 Pagube ca urmare a curățării necorespunzătoare.

Suprafața antialunecare se deteriorează dacă o curățați într-o mașină de spălat vase sau rufe.

Curățați suprafața antialunecare doar manual.

 Pagube ca urmare a uscării necorespunzătoare.

Suprafața antialunecare se deteriorează dacă o uscați într-un cuptor.



Nu uscați niciodată suprafața antialunecare în cuptor.

- Scoateți suprafața antialunecare din sertar.
- Curățați suprafața antialunecare cu apă caldă și detergent lichid de vase neagresiv.
- Apoi ștergeți suprafața antialunecare cu o lavetă.
- Nu repuneți suprafața antialunecare în sertar înainte să se fi uscat complet.



Ghid pentru soluționarea problemelor

Cu ajutorul ghidului de mai jos veți putea remedia majoritatea problemelor și defecțiunilor care pot interveni în timpul utilizării obișnuite a mașinii. Astfel veți putea economisi timp și bani, deoarece nu va mai fi nevoie să contactați Serviciul Clienți.

Tabelele de mai jos vă vor ajuta să găsiți și să înlăturați cauza unei defecțiuni sau a unei probleme.

Problemă	Cauză posibilă și remediere
Sertarul nu încălzește.	Ștecărul aparatului nu este introdus corect în priză. ■ Introduceți ștecărul în priză.
	A sărit siguranța. ■ Recuplați siguranța (amperaj minim - consultați eticheta cu date tehnice). Dacă după repornirea/reînșurubarea siguranței sau a întrerupătorului de curent rezidual, aparatul tot nu poate fi pornit, apelați la personalul de specialitate sau la Serviciul Clienți.
Se aud zgomote în timpul funcționării	Zgomotul este produs de ventilator, care distribuie uniform aerul cald în incinta sertarului. Aceasta nu este o defecțiune.
Mâncarea nu este suficient de caldă.	Nu ați selectat funcția  de păstrare la cald alimente. ■ Setati funcția corectă.
	Temperatura programată este prea joasă. ■ Selectați o temperatură mai ridicată.
	Fantele de ventilare sunt blocate. ■ Asigurați-vă că aerul poate circula.
Mâncarea este prea fierbinte.	Nu ați selectat funcția  de păstrare la cald alimente. ■ Setati funcția corectă.
	Temperatura programată este prea ridicată. ■ Selectați o temperatură mai joasă.

Ghid pentru soluționarea problemelor

Problemă	Cauză posibilă și remediere
Vesela nu este suficient de caldă.	Nu ați selectat funcția  Încălzirea farfuriilor/vaselor de servire. ■ Setează funcția corectă.
	Temperatura programată este prea joasă. ■ Selectați o temperatură mai ridicată.
	Fantele de ventilare sunt blocate. ■ Asigurați-vă că aerul poate circula.
	Vesela nu a fost încălzită un timp suficient de îndelungat. ■ Durata de încălzire a veselei depinde de mai mulți factori (consultați capitolul „Încălzirea veselei”).
Vesela este prea fierbinte.	Nu ați selectat funcția  Încălzirea farfuriilor/vaselor de servire, sau  Încălzirea ceștilor/paharelor. ■ Setează funcția corectă.
	Temperatura programată este prea ridicată. ■ Selectați o temperatură mai joasă.
Urme de uzură pe marginea superioară a panoului frontal.	Au apărut semne de uzură la montarea sau demontarea unui aparat deasupra sertarului. ■ Îndepărtați cu grijă urmele de uzură cu partea dură a unui burete de spălat vase.

Accesorii opționale

Compania Miele vă oferă pentru aparatul dumneavoastră o gamă largă de accesorii utile, precum și produse de curățare și întreținere.

Acestea pot fi comandate prin Internet de la magazinul online Miele Webshop.

Puteți obține aceste produse și de la Serviciul de asistență tehnică Miele (consultați finalul acestui manual) sau de la Reprezentanța Miele.

Grilaj

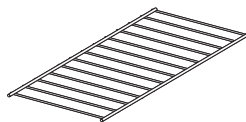

Mărește suprafața de încărcare a sertarului (ESW 7020, ESW 7030, ESW 7120).

Suprafață antialunecare

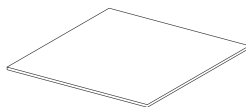

Asigură stabilitatea veselei în sertar.

Șina de acoperire

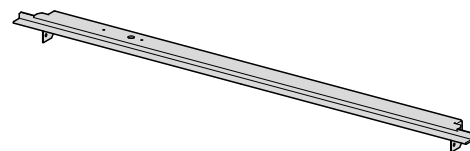

Acoperă zona carcasei dintre sertar și aparatul asociat amplasat deasupra sertarului.

Lavetă din microfibre

Îndepărtează urmele de degete și mizeria superficială.

Contact în caz de defecțiuni

În cazul oricăror defecțiuni pe care nu le puteți remedia dumneavoastră, vă rugăm să contactați reprezentanța Miele sau Serviciul Clienți Miele.

Puteți să rezervați Serviciul Clienți Miele online, la www.miele.com/service.

Datele de contact ale Serviciului Clienți Miele sunt trecute la finalul acestor documente.

Serviciul Clienți are nevoie să știe denumirea modelului și numărul de fabricație (Fabr./SN/Nr.). Ambele informații pot fi găsite pe eticheta cu date tehnice.

Etichetă cu date tehnice

Eticheta cu date tehnice o găsiți aici:

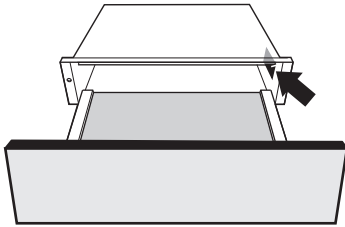

Garanție

Perioada de garanție a mașinii este de 2 ani.

Mai multe informații puteți găsi în Condițiile de garanție livrate împreună cu produsul.

Instalare

Instrucțiuni de siguranță pentru încastrare



Daune din cauza instalării necorespunzătoare.

Ca urmare a instalării necorespunzătoare, sertarul și/sau aparatul asociat se pot deteriora.

Apelați doar la un specialist calificat pentru a efectua instalarea.

- ▶ Priza trebuie să fie ușor accesibilă după ce ați încastrat aparatul.
- ▶ Sertarul poate fi încastrat doar în combinație cu aparatele recomandate de compania Miele ca fiind adecvate. Dacă este combinat cu alte aparate se anulează garanția deoarece nu poate fi asigurată funcționarea corespunzătoare.
- ▶ Suprafața pe care se instalează sertarul și aparatul cu care este combinat trebuie să fie stabilă. Ea trebuie să susțină greutatea celor două aparate.
- ▶ Când încastrați aparatul asociat, este esențial să urmați instrucțiunile de utilizare și montaj din manualul acestuia.
- ▶ La instalarea sertarului respectați următoarele:
 - Conținutul vasului trebuie să fie vizibil. Doar așa puteți evita arsurile provocate de vărsarea unor alimente fierbinți.
 - Trebuie să existe spațiu suficient pentru a se putea deschide sertarul.

Indicații pentru încastrare

Sertarul poate fi combinat cu următoarele aparate încastrabile Miele:

- toate cuptoarele cu o lățime a frontului de 595 mm
- toate cuptoarele cu aburi cu o lățime a frontului de 595 mm
- toate mașinile automate de cafea cu o lățime a frontului de 595 mm
- toate cuptoarele cu microunde cu o lățime a frontului de 595 mm
- cuptor dialog cu o lățime a frontului de 595 mm

Aparatul asociat poate fi așezat direct deasupra sertarului termic deja instalat, fără a fi necesară montarea unei polițe intermediare între cele două aparate.

Sertarul este disponibil în 3 variante diferite de înălțime. Dimensiunea necesară a nișei rezultă din dimensiunea sertarului termic plus dimensiunea aparatului asociat.

Instalare

Dimensiuni de încadrare ESW 7010, ESW 7110

Toate dimensiunile sunt în mm.

Aparat asociat pentru nișe cu o înălțime de 450 mm

În spatele nișei de încadrare nu trebuie să fie prezent un perete posterior al unui dulap.

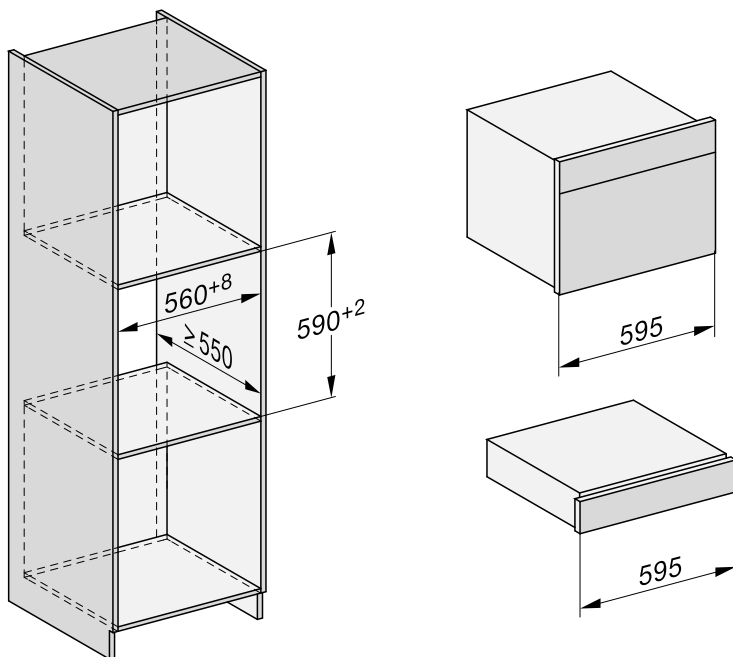

Aparat asociat pentru nișe cu o înălțime de 590 mm

În spatele nișei de încastrare nu trebuie să fie prezent un perete posterior al unui dulap.

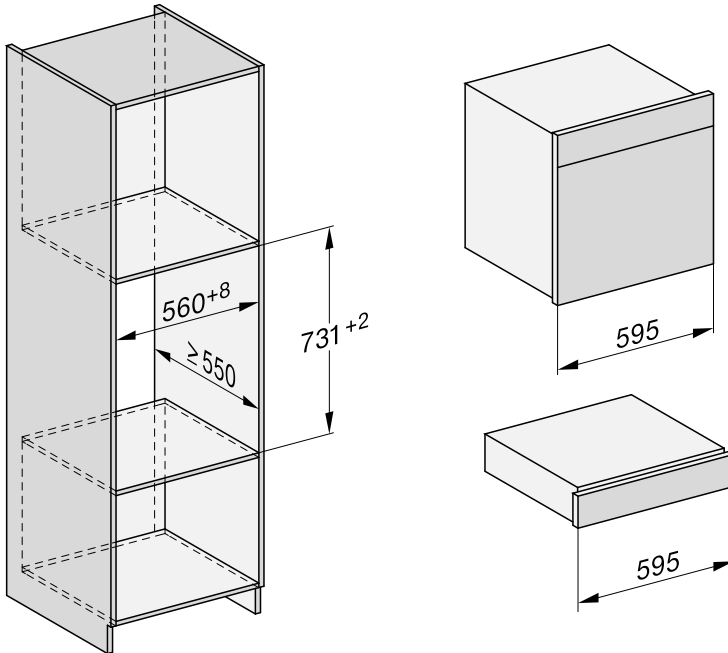

Instalare

Vedere laterală

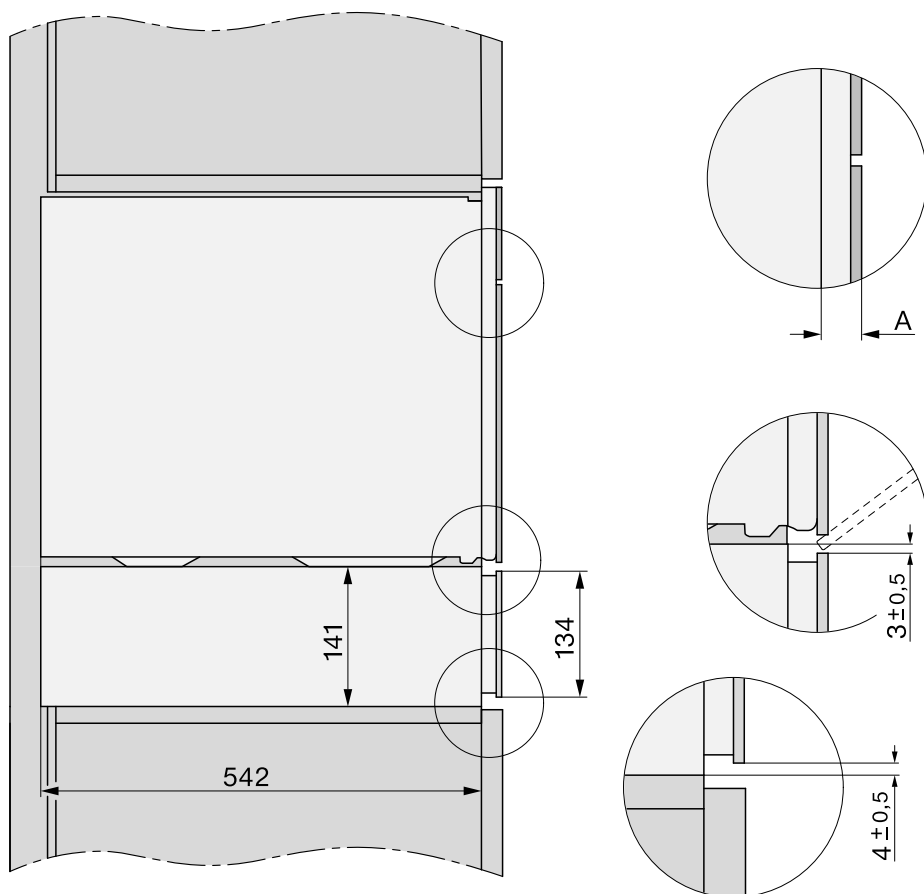

- A** ESW 70x0: 22 mm
ESW 71x0: 23,3 mm

Racorduri și ventilație

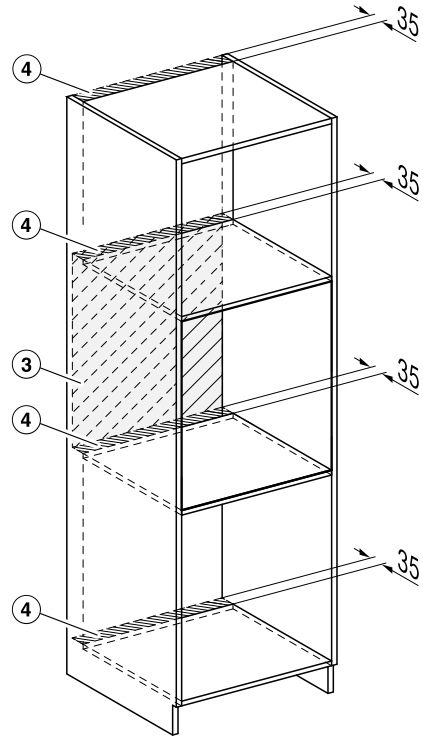
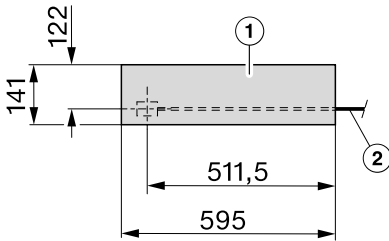

- ① Vedere din față
- ② Cablu de alimentare L = 2.000 mm
- ③ Niciun racord în această zonă
- ④ Decupaj pentru ventilație min. 1.800 mm²

Instalare

Dimensiuni de încadrare ESW 7020, ESW 7120

Toate dimensiunile sunt în mm.

Aparat asociat pentru nișe cu o înălțime de 450 mm

În spatele nișei de încadrare nu trebuie să fie prezent un perete posterior al unui dulap.

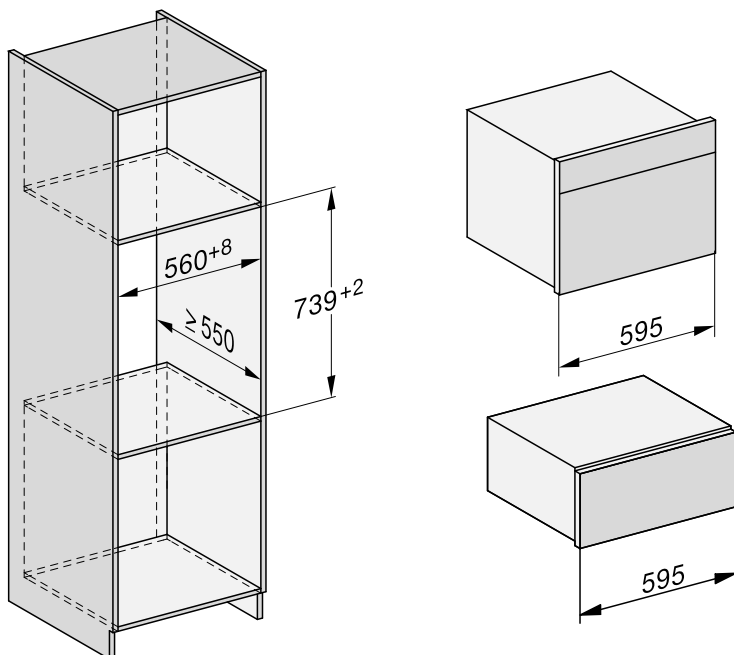

Aparat asociat pentru nișe cu o înălțime de 590 mm

În spatele nișei de încastrare nu trebuie să fie prezent un perete posterior al unui dulap.

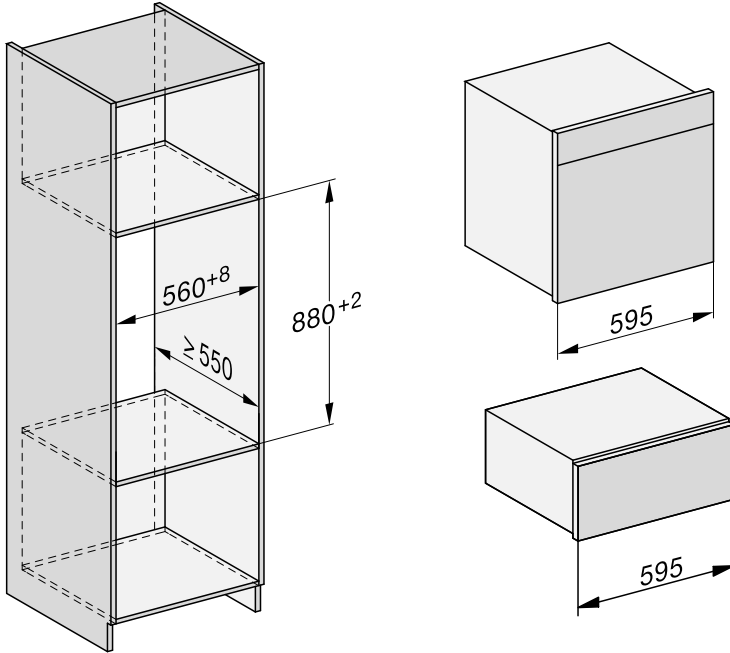

Instalare

Vedere laterală

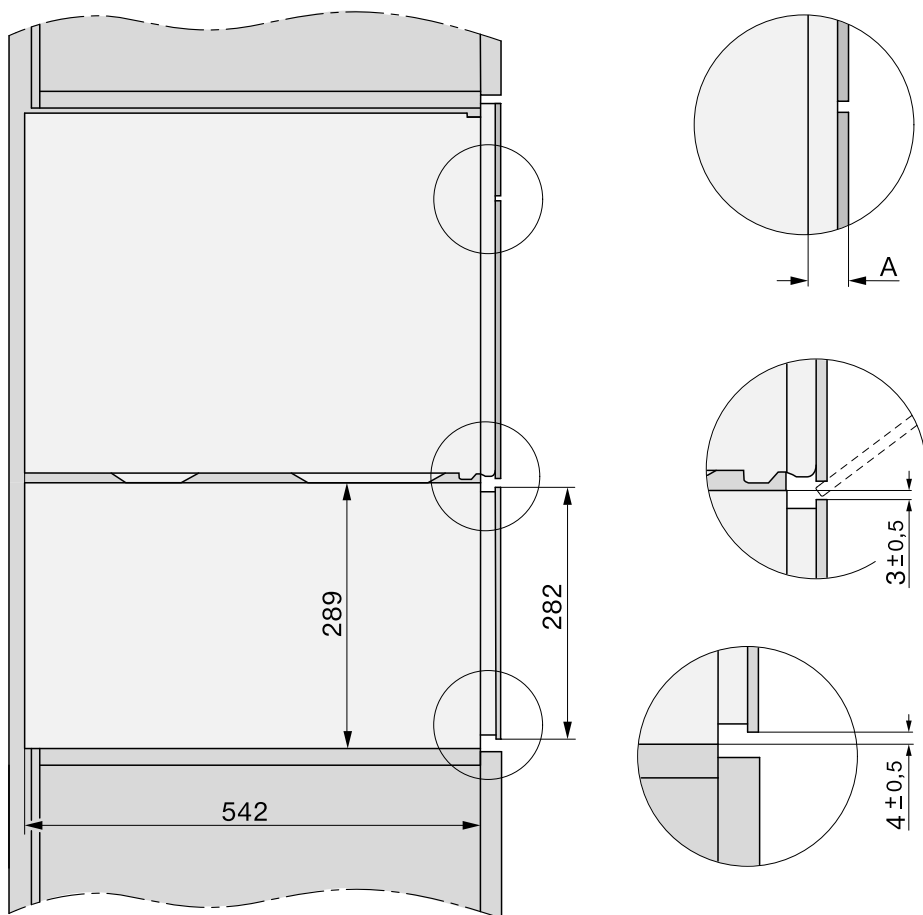

- A** ESW 70x0: 22 mm
ESW 71x0: 23,3 mm

Racorduri și ventilație

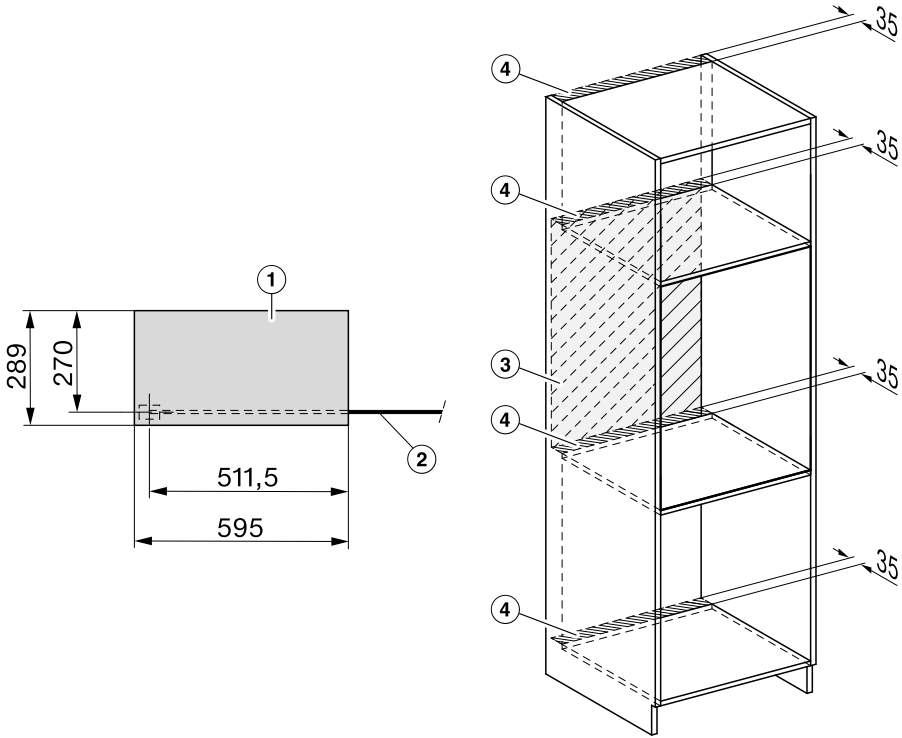

- ① Vedere din față
- ② Cablu de alimentare L = 2.000 mm
- ③ Niciun racord în această zonă
- ④ Decupaj pentru ventilație min. 1.800 mm²

Instalare

Dimensiuni de încadrare ESW 7030

Toate dimensiunile sunt în mm.

Aparat asociat pentru nișe cu o înălțime de 450 mm

În spatele nișei de încadrare nu trebuie să fie prezent un perete posterior al unui dulap.

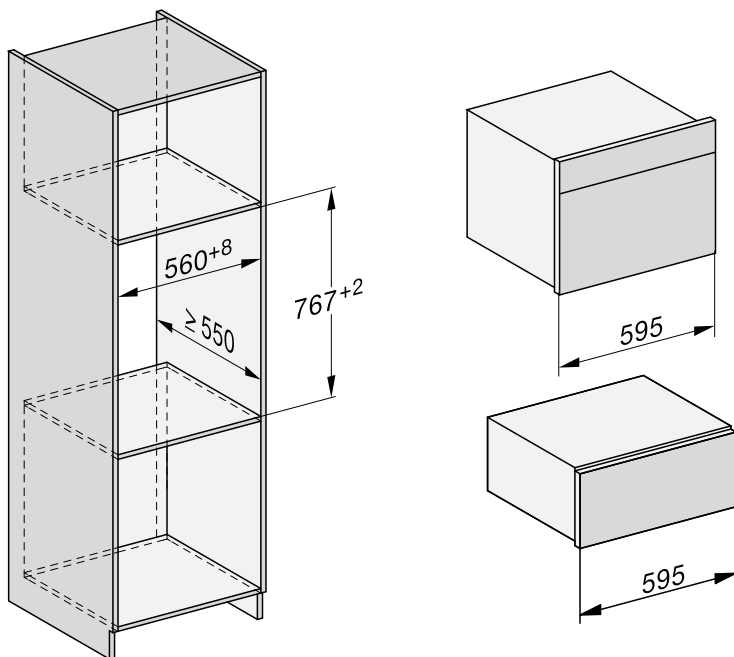

Aparat asociat pentru nișe cu o înălțime de 590 mm

În spatele nișei de încastrare nu trebuie să fie prezent un perete posterior al unui dulap.

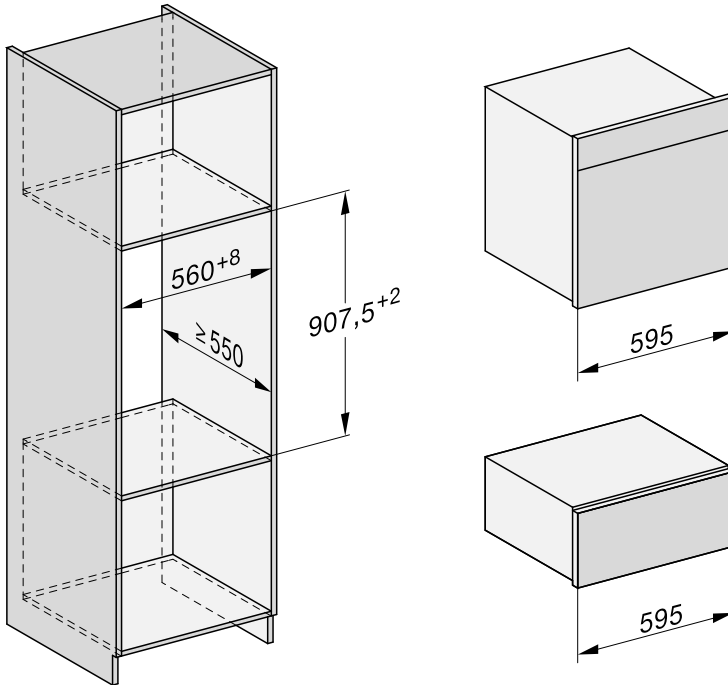

Instalare

Vedere laterală

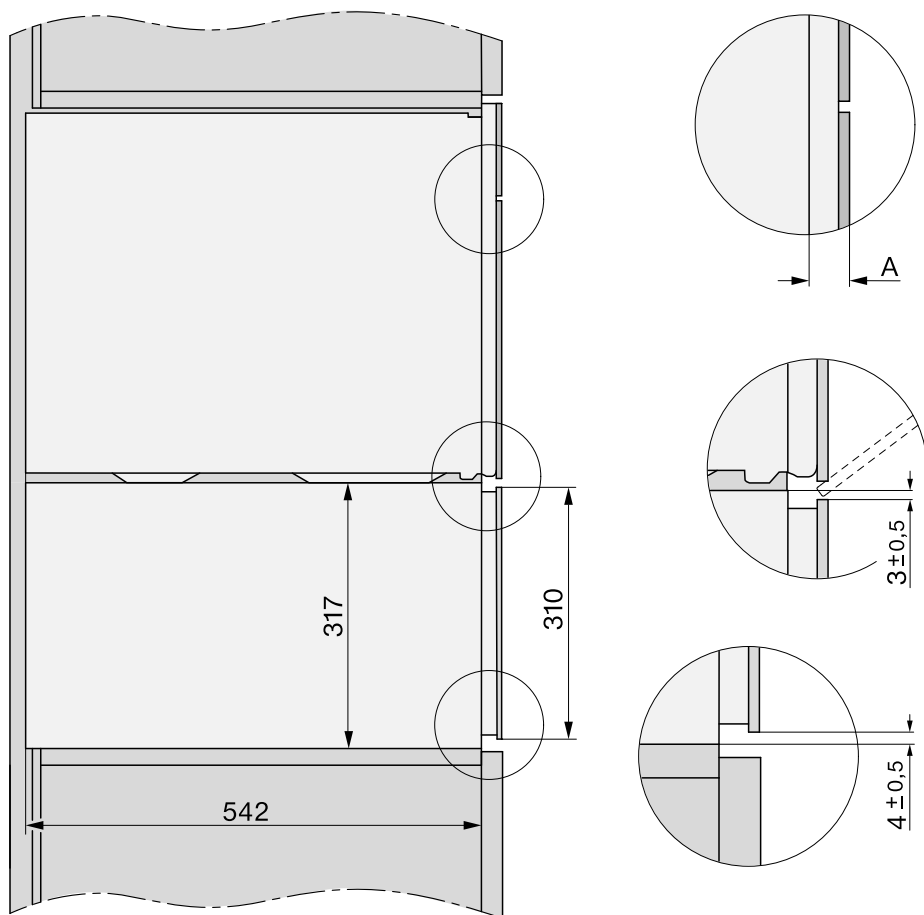

A ESW 7030: 22 mm

Racorduri și ventilație

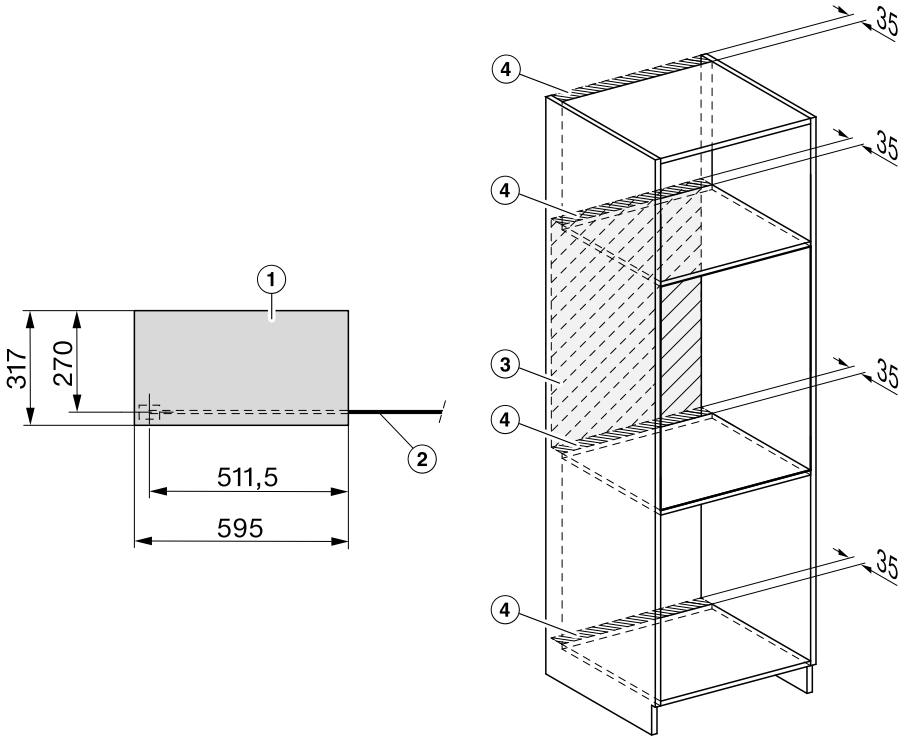

- ① Vedere din față
- ② Cablu de alimentare L = 2.000 mm
- ③ Niciun racord în această zonă
- ④ Decupaj pentru ventilație min. 1.800 mm²

Instalare

Încastrare

Suprafața de așezare a sertarului trebuie să fie curată și dreaptă (verificare cu ajutorul nivelei), pentru a se asigura funcționarea corespunzătoare a sertarului.

- Introduceți sertarul în unitatea de încastrare până când frontul sertarului se închide aliniat cu unitatea de încastrare și reglați-le în unghi drept.

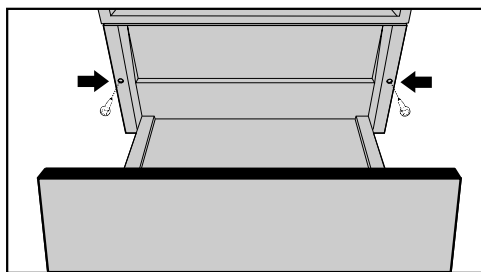

- Deschideți sertarul, apoi folosiți cele 2 șuruburi furnizate pentru a fixa sertarul de pereții laterali ai unității de montare.
- Protejați marginea superioară a panoului frontal împotriva uzurii la montarea aparatului asociat.
- Încadrați aparatul asociat conform instrucțiunilor de utilizare și instalare aferente.

Conectare la rețeaua electrică

Vă recomandăm să conectați sertarul la rețeaua electrică printr-o priză. Astfel ușurați activitatea Serviciului Clienti. Priza trebuie să fie ușor accesibilă după ce ați încastrat aparatul.

 Pericol de accidentare ca urmare a lucrărilor necorespunzătoare de instalare și mentenanță sau reparații.

Lucrările necorespunzătoare de instalare și mentenanță sau reparații pot implica pericole considerabile pentru utilizator, pentru care compania Miele nu își asumă nici o răspundere.

Compania Miele nu își asumă nici o răspundere pentru consecințele lipsei sau întreruperii conductorului de protecție ca urmare a instalării (de ex. în caz de scurtcircuit).

Dacă ștecărul este demontat sau cablul aparatului nu este dotat cu un ștecăr, sertarul trebuie conectat la rețeaua electrică de către un electrician.

Dacă nu mai este accesibilă priza sau dacă este prevăzut un racord fix, trebuie montat un dispozitiv suplimentar de decuplare pentru fiecare pol. Separatorii pot fi întrerupătoare cu o deschidere pentru contact de cel puțin 3 mm. Din această categorie fac parte întrerupătoarele automate pentru protecția liniilor, siguranțele și contactoarele. Datele de conectare necesare sunt indicate pe eticheta cu date tehnice. Aceste date trebuie să corespundă cu cele ale rețelei.

După montare trebuie asigurată protecția la atingere a componentelor izolate din fabricație.

Putere totală

consultați eticheta cu date tehnice

Date de conectare

Datele de conectare necesare sunt indicate pe eticheta cu date tehnice. Aceste date trebuie să corespundă cu cele ale rețelei.

Întrerupător de curent rezidual

Pentru o siguranță sporită, VDE (Uniunea Electrotehnicienilor din Germania) sau ÖVE (Uniunea Austriacă pentru Electrotehnică) recomandă conectarea prealabilă a aparatului la un întrerupător de curent rezidual cu un curent de declanșare de 30 mA.

Instalare

Deconectarea de la rețeaua electrică

 Pericol de electrocutare de la tensiunea de rețea.

Repornirea alimentării electrice în timpul lucrărilor de reparații și/sau întreținere poate duce la o electrocutare.

Asigurați rețeaua împotriva repornirii după deconectarea aparatului.

Dacă aparatul trebuie deconectat de la rețeaua electrică, în funcție de instalație, trebuie procedat în felul următor:

Siguranțe fuzibile

- Înlăturați complet siguranțele fuzibile și cartușele de siguranță din clapetele cu filet.

Siguranțe automate cu filet

- Apăsați butonul de verificare (roșu), până când butonul din mijloc (negru) sare în afară.

Siguranțe automate

- (Înterupătoare automate pentru protecția liniilor, minimum tip B sau C): treceți comutatorul de la 1 (pornit) la 0 (oprit).

Înterupător de curent rezidual

- (Înterupător de circuit): treceți înterupătorul principal de la 1 (pornit) la 0 (oprit) sau apăsați butonul de verificare.

Înlocuirea cablului de conectare la rețea

La înlocuirea cablului de alimentare de la rețea trebuie folosit cablul tip H 05 VV-F cu o secțiune adecvată; acesta poate fi obținut de la producător sau de la Serviciul Clienți.

Declarație de conformitate

Miele declară prin prezenta că acest sertar corespunde Directivei 2014/53/UE.

Textul complet al declarației de conformitate UE este disponibil la una dintre următoarele adrese de internet:

- Produse, descărcare, pe www.miele.ro

Bandă de frecvență	2,4000 GHz – 2,4835 GHz
--------------------	----------------------------

Putere maximă de emisie < 100 mW

România
SC Miele Appliances SRL
Piața Presei Libere, nr. 3-5,
București
Clădirea City Gate, Turnul sudic, parter
Telefon 021 352 07 77 / 78 / 79
Fax 021 352 07 76
E-mail info@miele.ro

Miele & Cie. KG
Carl-Miele-Straße 29
33332 Gütersloh
Germania

ESW 7010, ESW 7020, ESW 7030, ESW 7110, ESW 7120