

Miele





Bruks- och installationsanvisning Professionell torktumlare PDR 910 EL eluppvärmd

Läs **ovillkorligen** bruksanvisningen före installation och idrifttagning. På så vis undviker du skador och olyckor.

sv-SE

M.-Nr. 12 426 070

Innehåll

| | |
|---|----|
| Bidra till att skona miljön | 6 |
| Säkerhetsanvisningar och varningar | 7 |
| Användningsområde | 7 |
| Förebygga felanvändning | 8 |
| Teknisk säkerhet..... | 9 |
| Användning | 11 |
| Tillbehör..... | 12 |
| Beskrivning av torktumlaren | 14 |
| Använda torktumlaren | 15 |
| Manöverpanel..... | 15 |
| Touchknappar och touchdisplay med touchknappar..... | 16 |
| Huvudmeny | 16 |
| Menyn  Program | 16 |
| Menyn  Favoriter..... | 16 |
| Menyn  Användare | 16 |
| Användningsexempel | 16 |
| Urvalslistor | 16 |
| Ställa in olika värden | 17 |
| Rullgardinsmeny..... | 18 |
| Lämna menyn..... | 18 |
| Visa hjälp..... | 18 |
| Första idrifttagningen | 19 |
| Koppla in torktumlaren | 19 |
| Anvisning till valfria externa enheter | 19 |
| Ställa in displayens ljusstyrka..... | 20 |
| Ställa in datum..... | 20 |
| Bekräfta frågan om visning av klockan | 20 |
| Välja programpaket..... | 21 |
| Avsluta idrifttagning..... | 22 |
| Torkning | 23 |
| 1. Tvätta rätt..... | 23 |
| Tvättning före torkning | 23 |
| Ta bort främmande föremål..... | 23 |
| Tvättråd | 23 |
| 2. Lägga in tvätten i torktumlaren..... | 23 |
| 3. Välja program..... | 24 |
| Koppla in torktumlaren..... | 24 |
| 4. Välja programinställning | 25 |
| Välja torrhetsgrad | 25 |
| Välja tillvalsfunktioner | 25 |
| 5. Starta program | 27 |
| Betal-/bokningssystem (tillval) | 27 |
| Visa aktuella programparametrar | 27 |
| Programtid/resttidsprognos | 27 |
| Programslut | 28 |
| Programslut..... | 28 |
| Ta ur tvätten | 28 |
| Skötselanvisningar | 28 |

| | |
|--|-----------|
| Timer | 28 |
| Förutsättning för timerinställning..... | 28 |
| Ställa in timern | 28 |
| Programöversikt | 29 |
| Programpaket “Label” | 29 |
| Programpaket “Standard” | 30 |
| Programpaket “Sport” | 33 |
| Programpaket “Lakan, handdukar m.m” | 34 |
| Programpaket “Täcken” | 35 |
| Programpaket “Fastighetsrengöring” | 36 |
| Programpaket “Räddningstjänst” | 37 |
| Programpaket “WetCare” | 38 |
| Programpaket “Ridhus” | 39 |
| Programpaket “Specialprogram” | 40 |
| Programpaket “Individuellt program” | 41 |
| Ändra programförlopp | 42 |
| Ändra pågående program | 42 |
| Avbryta pågående program..... | 42 |
| Välja det avbrutna programmet på nytt..... | 42 |
| Resttid | 42 |
| Användarnivå | 43 |
| Öppna användarnivån | 43 |
| Tillgång med kod..... | 43 |
| Ändra kod..... | 43 |
| Avsluta menyn Inställningar..... | 43 |
| Användning / visning | 43 |
| Språk | 43 |
| Språkmeny | 43 |
| Bekräfta språk..... | 44 |
| Ljusstyrka display..... | 44 |
| Tid | 44 |
| Datum..... | 44 |
| Ljudstyrka..... | 45 |
| Visning restfuktighet..... | 45 |
| Synlighet parameter | 45 |
| Standbyläge Display/led | 45 |
| Standbyläge maskin..... | 46 |
| Senare start..... | 46 |
| Minne | 46 |
| Temperaturenhet | 46 |
| Viktenhet | 46 |
| Ändra kod..... | 46 |
| Programval | 47 |
| Styrning..... | 47 |
| Programpaket..... | 48 |
| Favoritprogram | 48 |
| Specialprogram | 48 |
| Sortera program | 49 |
| Färgval program | 50 |

Innehåll

| | |
|---|----|
| Användningsteknik | 50 |
| Skrynkel-skydd | 50 |
| Torrhetsgrad | 50 |
| Förlängd avkylning | 50 |
| Avkylningstemperatur | 51 |
| Inställning lucköppning | 51 |
| Service..... | 51 |
| Rengör luftkanaler | 51 |
| Rengör filter..... | 51 |
| Serviceintervall | 52 |
| Externa användningar | 52 |
| Extern frånluftsventil..... | 52 |
| Extra fläkt | 52 |
| Trycksensor | 53 |
| Signal effekttoppsbrytare | 53 |
| Hindra effekt-toppsbrytning | 53 |
| Val KOM-modul | 53 |
| Tillgänglighet Miele's digitala produkter | 54 |
| Wifi | 54 |
| Remote..... | 54 |
| Remote Update | 54 |
| Maskinparametrar | 55 |
| Rättslig information | 55 |
| Betal/bok-ningssystem | 55 |
| Inställning för betal-/bokningssystem | 55 |
| Nätanslutning | 57 |
| Instruktion pairing..... | 57 |
| Öppna användarnivån | 57 |
| Upprätta nätverksanslutning via WPS | 57 |
| Upprätta nätverksanslutning via Soft-AP | 57 |
| Upprätta nätverksanslutning via LAN-kabel | 57 |
| Tekniska data | 58 |
| Begrepp i nätverkstekniken..... | 59 |
| Rengöring och skötsel | 64 |
| Rengöra luddfiltret | 64 |
| Ta ut luddfiltret | 64 |
| Demontera luddfiltret..... | 64 |
| Rengöra luddfiltrets delar torrt | 65 |
| Våtrengöra luddfiltrets delar | 65 |
| Sätta in luddfiltret | 65 |
| Rengör ventilationsområdet | 66 |
| Snabbrengöring | 66 |
| Kompletterande rengöring | 66 |
| Hur du klarar av mindre fel själv | 70 |
| Åtgärda fel och störningar | 70 |
| Miele service | 72 |
| Få hjälp vid eventuella störningar | 72 |
| Extra tillbehör | 72 |

| | |
|---|----|
| Installation | 73 |
| Uppställning | 73 |
| Översiktsbild framsida | 73 |
| Sidovy | 73 |
| Översiktsbild baksida..... | 73 |
| Vy uppifrån | 74 |
| Sockeluppställning..... | 74 |
| Betal-/bokningssystem | 75 |
| Uppställning | 75 |
| Transportera torktumlaren | 75 |
| Rikta torktumlaren | 75 |
| Elanslutning | 77 |
| Tilluftsledning och frånluftsledning..... | 77 |
| Ventilation..... | 77 |
| Frånluftsledning | 78 |
| Beräkna rörets totala längd | 79 |
| Mått frånluftsanslutning | 81 |
| Frånluftsledning med sträckta rör | 81 |
| Frånluftsledning med Alu-Flex..... | 82 |
| Samlingsledning frånluft..... | 82 |
| Extra tillbehör | 84 |
| Kommunikationsbox..... | 84 |
| XKM 3200 WL PLT | 84 |
| Betal-/bokningssystem | 85 |
| Original reservdelar och tillbehör..... | 85 |
| Tekniska data | 86 |
| EU-konformitetsdeklaration..... | 86 |

Transportförpackning

Förpackningen skyddar torktummlaren mot transportskador. Förpackningsmaterialen är valda med hänsyn till miljön och är därför återvinningsbara.

Förpackning/emballage som återförs till materialkretsloppet innebär minskad råvaruförbrukning och mindre mängder avfall.

Hantering av uttjänt tvättmaskin

Uttjänade elektriska och elektroniska produkter innehåller i många fall material som kan återanvändas. Men de innehåller även skadliga ämnen som är nödvändiga beståndsdelar för produkternas funktion och säkerhet. Om sådana ämnen hamnar i hushållsavfallet eller hanteras på fel sätt kan det medföra skador på människors hälsa och på miljön. Kasta därför på inga villkor den uttjänade produkten i hushållsavfallet.

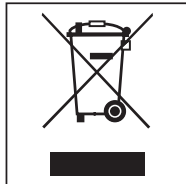

Lämna istället in uttjänade elektriska och elektroniska maskiner till en återvinningsstation. Kontakta din återförsäljare vid behov.

Se till att den uttjänade tvättmaskinen förvaras barnsäkert tills den lämnas in för omhändertagande.

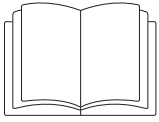

- ▶ Denna bruksanvisning ska ovillkorligen läsas.

Denna torktumlare uppfyller gällande säkerhetskrav. Felaktig användning kan medföra person- och sakskador.

Läs bruksanvisningen noga innan du installerar och tar torktumlaren i bruk. Det är viktigt eftersom den innehåller information om inbyggnad, säkerhet, användning och underhåll. På så vis skyddar du dig samt undviker skador på torktumlaren.

I enlighet med normen IEC 60335-1 påpekar Miele att det är viktigt att läsa och följa kapitlet om installation av torktumlaren samt säkerhetsanvisningarna och varningarna.

Miele tar inget ansvar för skador som har uppstått på grund av att säkerhetsanvisningarna och varningarna inte har följts.

Spara bruksanvisningen och överlämna den vid eventuellt ägarbyte.

Dessa säkerhetsföreskrifter och varningar ska finnas tillgängliga för alla personer som använder torktumlaren och/eller så ska dessa personer informeras om dem.

Användningsområde

Torktumlaren uppfyller gällande säkerhetskrav. Ett felaktigt bruk kan dock medföra person- och sakskador.

Läs bruksanvisningen innan du använder torktumlaren för första gången. Det är viktigt eftersom den innehåller information om säkerhet, användning och underhåll av torktumlaren. På så vis skyddar du dig samt undviker skador på torktumlaren.

- ▶ Den ska användas i utrymmen för professionellt bruk.
- ▶ Torktumlaren är uteslutande avsedd för textilier som har tvättats i vatten och enligt skötselkvetten tål torktumling. All annan användning kan innebära fara. Miele ansvarar inte för skador som har uppstått på grund av att torktumlaren har använts på annat sätt än den är avsedd för eller att den har använts på ett felaktigt sätt.
- ▶ Torktumlaren är inte avsedd att användas utomhus.
- ▶ Torktumlaren får inte användas på uppställningsplatser som inte står på fast mark (till exempel båtar).
- ▶ Ställ inte torktumlaren i rum eller utrymmen där det är risk för frost. Redan temperaturer kring fryspunkten påverkar torktumlarens funktion. Rumstemperaturen måste ligga mellan 2 °C och 40 °C.
- ▶ Om produkten används i professionella områden får endast utbildad/instruerad personal eller auktoriserad personal från Miele använda den. Om produkten används i ett offentligt utrymme måste användaren säkerställa att den kan användas utan risker.
- ▶ Personer, som på grund av sina fysiska, sensoriska eller mentala förmågor eller på grund av oerfarenhet eller okunskap inte kan använda torktumlaren på ett säkert sätt, får endast använda den under uppsikt eller anvisning av en ansvarig person.

Säkerhetsanvisningar och varningar

- ▶ Barn under åtta år ska hållas borta från torktumlaren, om de inte hålls under ständig uppsikt.
- ▶ Barn från åtta år och uppåt får endast använda torktumlaren utan uppsikt under förutsättning att de känner till hur man använder den på ett säkert sätt.
- ▶ Barn får inte rengöra eller göra underhåll på torktumlaren utan uppsikt.
- ▶ Håll uppsikt över barn som befinner sig i närheten av torktumlaren. Låt inga barn leka med torktumlaren.
- ▶ Denna torktumlare får också användas i offentliga utrymmen.
- ▶ All annan användning än ovan nämnda användningsområden anses som felaktig och frångår tillverkarens ansvar.

Förebygga felanvändning

- ▶ Gör inga ändringar på torktumlaren som inte uttryckligen har godkänts av Miele.
- ▶ Stå, sitt eller luta dig inte mot torktumlarens lucka. Torktumlaren kan välta och skada dig eller andra personer i närheten.
- ▶ Torktumlaren får inte rengöras med högtryckstvätt och inte spolavspolas med vatten.
- ▶ Torktumlaren måste underhållas regelbundet och fackmannamässigt. Om torktumlaren inte underhålls regelbundet och fackmannamässigt kan reducerad effekt, funktionsstörningar och brandrisk inte uteslutas.
- ▶ Förvara eller använd inte bensen, petroleum eller andra lättantändliga ämnen i närheten av torktumlaren. Det finns en brand- och explosionsrisk.
- ▶ Se till att torktumlaren inte får friskluft som innehåller ångor av klor, fluor eller andra lösningsmedel. Brandrisk!
- ▶ På grund av brandrisken är det inte tillåtet att torka textilier som
 - inte har tvättats,
 - inte är tillräckligt rena och har kvar rester av olja, fett eller annan smuts (till exempel kökstextilier, textilier som används för kosmetik med rester av oljor, fett och krämer). Textilier som inte är tillräckligt rena riskerar att självantända. Det kan till och med ske efter avslutad torktumling och utanför torktumlaren.
 - innehåller brandfarliga rengöringsmedel eller rester av aceton, alkohol, bensen, petroleum, fotogen, fläckborttagningsmedel, terpentin, vax, vaxborttagningsmedel eller kemikalier (kan till exempel förekomma i moppar, kärl och skurtrasor).
 - innehåller rester av läggningssväska, hårspray, nagellacksborttagningsmedel eller liknande.

Sådana typer av starkt nedsmutsade textilier måste därför tvättas särskilt noggrant. Använd en större mängd tvättmedel och välj en hög tvättemperatur. Tvätta tvätten flera gånger om det skulle behövas.

- ▶ Det finns risk för att du klämmer eller skär dig på luckans gångjärn eller luddfilterluckan. Använd bara de avsedda handtagen och snabblåsen.
- ▶ Försäkra dig om att tvättrumman har stannat innan du tar ut tvätten. Stoppa aldrig in handen i torktumlaren så länge trummar roterar.

► **Varning:** Stäng aldrig av torktumlaren innan ett program gått färdigt. Du får endast göra detta om du tar ut alla textilier direkt och placerar dem så att värmen kan avges.

Teknisk säkerhet

- Torktumlaren får endast installeras och tas i drift av Miele service eller av auktoriserad fackman.
- Kontrollera att torktumlaren inte är skadad innan du installerar den. Om torktumlaren är skadad får den inte installeras eller tas i drift.
- Gör inga ändringar på torktumlaren som inte uttryckligen har godkänts av Miele.
- Använd av säkerhetsskäl inte förlängningskabel (den kan orsaka överhettning och därmed brandfara).
- Torktumlaren får inte placeras i samma rum som kemtvättmaskiner som arbetar med freonhaltiga lösningsmedel samt lösningsmedlet perkloretylen. Den ånga som bildas omvandlas vid förbränning till saltsyra, vilket orsakar skador på tvätt och maskin. Vid uppställning i skilda rum får inget luftutbyte mellan rummen ske.
- Brandrisk på grund av reglerat uttag. Torktumlaren får inte anslutas till ett uttag som regleras (till exempel via ett tidur). Om torkprogrammets avkylningsfas avbryts så finns det risk att tvätten självantänder.
- Torktumlarens elektriska säkerhet garanteras endast om den ansluts till jordad säkerhetsbrytare som är installerad enligt gällande föreskrifter. Det är mycket viktigt att denna grundläggande säkerhetsförutsättning kontrolleras. Låt en fackman kontrollera installationen vid tveksamhet. Miele ansvarar inte för skador som har uppstått på grund av att jordad kabel saknas eller att det uppstått ett brott på kabeln.
- Torktumlaren är endast skild från elnätet i något av följande fall:
 - när stickproppen är utdragen.
 - när huvudströmbrytaren är avstängd eller säkringarna är utskruvade/avstängda.
- För att alltid kunna bryta strömmen till torktumlaren måste kontakten alltid vara lättåtkomlig. Servicepersonalen måste hela tiden kunna se att kontakten fortfarande är utdragen.
- Vid fast anslutning måste strömmen till torktumlaren kunna brytas allpoligt på uppställningsplatsen.
- Om nätanslutningskabeln är skadad måste den bytas ut av Miele service eller en av Miele auktoriserad serviceverkstad för att undvika fara för användaren.
- En torktumlare som har defekta knappar eller vred eller vars kabelisolering är skadad får inte användas innan den har reparerats.
- Ej fackmässigt utförda reparationer kan innebära allvarlig fara för användaren, för vilket Miele inte tar något ansvar. Reparationer får endast utföras av fackmän auktoriserade av Miele, i annat fall kan inte garantibestämmelserna åberopas vid efterföljande skador.
- Defekta delar får endast bytas ut mot originaldelar från Miele. Endast för dessa delar garanterar Miele att alla säkerhetskrav uppfylls.

Säkerhetsanvisningar och varningar

- ▶ Använd endast torktumlaren när alla demonterbara delar är monterade så att det inte är möjligt att komma åt strömförande eller roterande maskindelar.
- ▶ Under torkningen uppstår höga temperaturer på luckglaset och kanten på luckan. Tänk på att även tvätten kan vara varm om du tar ut den innan torktumlprogrammet är färdigt.
- ▶ Om värmepumpstumlaren inte underhålls regelbundet och fackmannamässigt kan reducerad effekt, funktionsstörningar och brandrisk inte uteslutas.
- ▶ Vid eventuellt fel på torktumlaren eller vid rengöring och skötsel måste göras den spänningsfri. Torktumlaren är endast spänningsfri i något av följande fall:
 - elanslutningen är bruten,
 - huvudströmmen är avstängd eller
 - säkringarna är urskruvade eller frånslagna.
- ▶ Om värmeelementet har ett fel så kan det uppstå mycket höga temperaturer på delar som är åtkomliga på utsidan.
- ▶ Torktumlaren får inte användas på uppställningsplatser som inte står på fast mark (till exempel båtar).
- ▶ Se avsnitten "Installation" och "Tekniska data".
- ▶ Se till att bara tillföra ren friskluft till torktumlaren. Den tillförda luften får inte ha blandats med ångor av klor, fluor eller andra lösningsmedel.
- ▶ Torktumlaren får endast användas när en frånluftsledning är installerad och uppställningsrummet har tillräcklig ventilation.
- ▶ Frånluftsledningen får aldrig installeras i en av följande skorstenar eller öppningar:
 - Rök- eller imkanaler som används.
 - Öppningar som används för ventilation av rum med värmekällor.
 - Skorstenar som används till andra ändamål.

Risk för förgiftning när rök eller avgaser trycks tillbaka.

- ▶ Kontrollera regelbundet alla frånluftledningens komponenter (till exempel murröret, yttergaller, krökar, böjar och annat) med avseende på luftgenomflöde och felfri funktion. Rengör delarna vid behov. Om det har samlats ludd i frånledningen så hindras utblåsningen av luft, vilket påverkar torktumlarens funktion.

Om det redan finns en använd frånluftsledning, så måste den kontrolleras innan den installeras till torktumlaren.

Det får inte finnas något undertryck i frånluftsledningen.

- ▶ Risk för kvävning och förgiftning på grund av återsugning av avgaser uppstår om gasgenomströmningvärmare, rumsuppvärmning med gas, kolugn med skorstensanslutning och så vidare är installerade i samma rum, i huset eller i närliggande rum och undertrycket är 4 Pa eller mer.

Du kan undvika ett övertryck i uppställningsrummet om du säkerställer en tillräcklig ventilation genom följande åtgärder (exempel):

- Installera ventilationsöppningar i ytterväggen.
- Använd fönsterbrytare så att torktumlaren bara slås på när fönstret är öppet.

Kontrollera med behörig sotare att en säker drift kan garanteras och att ett undertryck på 4 Pa eller mer kan undvikas.

▶ Vid installation av flera torktumlare till en gemensam frånluftsledning måste ett kallras-skydd för varje torktumlare installeras direkt till samlingsledningen.

Om detta inte görs så kan torktumlarna skadas och den elektriska säkerheten påverkas.

▶ Se anvisningarna i avsnittet "Installera frånluftsledningen".

▶ Luftspalten mellan torktumlarens undersida och golvet får inte göras mindre genom till exempel socklar, lister eller tjocka heltäckande mattor.

▶ I torktumlarluckans öppningsutrymme får ingen låsbar dörr, skjutdörr eller upphängd dörr monteras.

▶ Denna torktumlare är utrustad med en speciallampa på grund av speciella krav (som till exempel temperatur, fukt, kemisk beständighet, reptålighet och vibration). Lampan får bara användas för det avsedda ändamålet. Den är inte lämpad för vanlig rumsbelysning. Den får bara bytas av Miele service eller en behörig elektriker.

Användning

▶ Torktumlarens skyddsanordningar och manöverelement får inte skadas, tas bort eller förbikopplas.

▶ Stäng luckan efter varje användning av torktumlaren. På detta sätt kan du undvika att:

- barn försöker klättra in i torktumlaren eller gömma föremål i den.
- smådjur tar sig in i torktumlaren.

▶ Torktumlaren får inte rengöras med högtryckstvätt och inte spolav med vatten.

▶ Håll alltid rummet där torktumlaren står fritt från damm och ludd. Smutspartiklar i den insugna luften kan orsaka blockeringar. Detta kan leda till fel och brandrisk.

▶ Torktumlaren får inte användas utan luddfilter eller med ett skadat luddfilter. Det kan uppstå funktionsstörningar. Ludd blockerar luftvägarna, värmeelementet och frånluftsledningen, vilket kan leda till brand. Ta omedelbart torktumlaren ur drift och byt ut det skadade luddfiltret.

▶ Luddfiltret måste rengöras regelbundet.

▶ För att inga funktionsstörningar ska uppstå vid torkning:

- Rengör luddfiltrets yta efter varje torkomgång.
- Luddfiltret samt luftkanalerna måste alltid rengöras extra om en uppmaning visas i displayen.

▶ På grund av brandrisken är det inte tillåtet att torka textilier som

- inte har tvättats,
- inte är tillräckligt rena och har kvar rester av olja, fett eller annan smuts (till exempel kökstextilier, textilier som används för kosmetik med rester av oljor, fett och krämer). Textilier som inte är tillräckligt rena riskerar att självantända. Det kan till och med ske efter avslutad torktumling och utanför torktumlaren.

Säkerhetsanvisningar och varningar

- innehåller brandfarliga rengöringsmedel eller rester av aceton, alkohol, bensin, petroleum, fotogen, fläckborttagningsmedel, terpentin, vax, vaxborttagningsmedel eller kemikalier (kan till exempel förekomma i moppar, kärl och skurtrasor).
- innehåller rester av lägningsvätska, hårspray, nagellacksborttagningsmedel eller liknande.

Sådana typer av starkt nedsmutsade textilier måste därför tvättas särskilt noggrant. Använd en större mängd tvättmedel och välj en hög tvättemperatur. Tvätta tvätten flera gånger om det skulle behövas.

▶ Ställ inte torktumlaren i rum eller utrymmen där det är risk för frost. Redan temperaturer kring fryspunkten påverkar torktumlarens funktion. Rumstemperaturen måste ligga mellan 2 °C och 40 °C.

▶ Alla föremål måste tas ut ur fickorna på de kläder som ska torkas (till exempel tändare, tändstickor, nycklar).

▶ **Varning:** Stäng aldrig av torktumlaren innan ett program gått färdigt. Du får endast göra detta om du tar ut alla textilier direkt och placerar dem så att värmen kan avges.

▶ Brandrisk på grund av reglerat uttag. Torktumlaren får inte anslutas till ett uttag som regleras (till exempel via ett tidur). Om torkprogrammets avkylningsfas avbryts så finns det risk att tvätten självantänder.

▶ När programmet går in i avkylningsfasen är det avslutat. Avkylningsfasen följer i många program för att säkerställa att textilierna håller en temperatur som inte skadar dem (till exempel för att förhindra att de självantänder). Ta alltid ut all tvätt ur torktumlaren direkt efter avkylningsfasen.

▶ Sköljmedel och liknande produkter ska användas enligt anvisningen på förpackningen.

▶ Förvara eller använd inte bensin, petroleum eller andra lättantändliga ämnen i närheten av torktumlaren. Det finns en brand- och explosionsrisk.

▶ Se till att torktumlaren inte får friskluft som innehåller ångor av klor, fluor eller andra lösningsmedel. Brandrisk!

▶ För maskindelar av rostfritt stål gäller:

Rostfria ytor får inte komma i kontakt med flytande disk- och desinfektionsmedel som innehåller klor eller natriumhypoklor. Sådana medel kan orsaka korrosion på rostfritt stål.

Aggressiva klorblekmedel kan likaså förorsaka korrosion.

Därför bör öppna behållare med sådana medel inte ställas i maskinens omedelbara närhet.

Tillbehör

▶ Endast tillbehör som uttryckligen har godkänts av Miele får användas. Om ej godkända tillbehör används gäller inte längre garanti och/eller produktansvar och Miele kan inte längre garantera att säkerhetsbestämmelserna uppfylls.

▶ Miele's torktumlare och tvättmaskiner kan monteras som en tvätt-torkpelare. Till detta krävs en monteringsats som finns att köpa som extra tillbehör från Miele. Se då till att du köper en monteringsats som passar just din torktumlare och tvättmaskin.

▶ Tänk på att köpa en passande sockel till torktumlaren.

 Miele tar inget ansvar för skador som har uppstått på grund av att säkerhetsanvisningarna och varningarna inte har följts.

Hantering av uttjänt torktumlare

► Se till att göra lucklåset obrukbart innan torktumlaren lämnas in för omhändertagande/skrotning. Därmed förhindras att barn som leker råkar låsa in sig och därmed utsätts för livsfara.

Beskrivning av torktumlaren

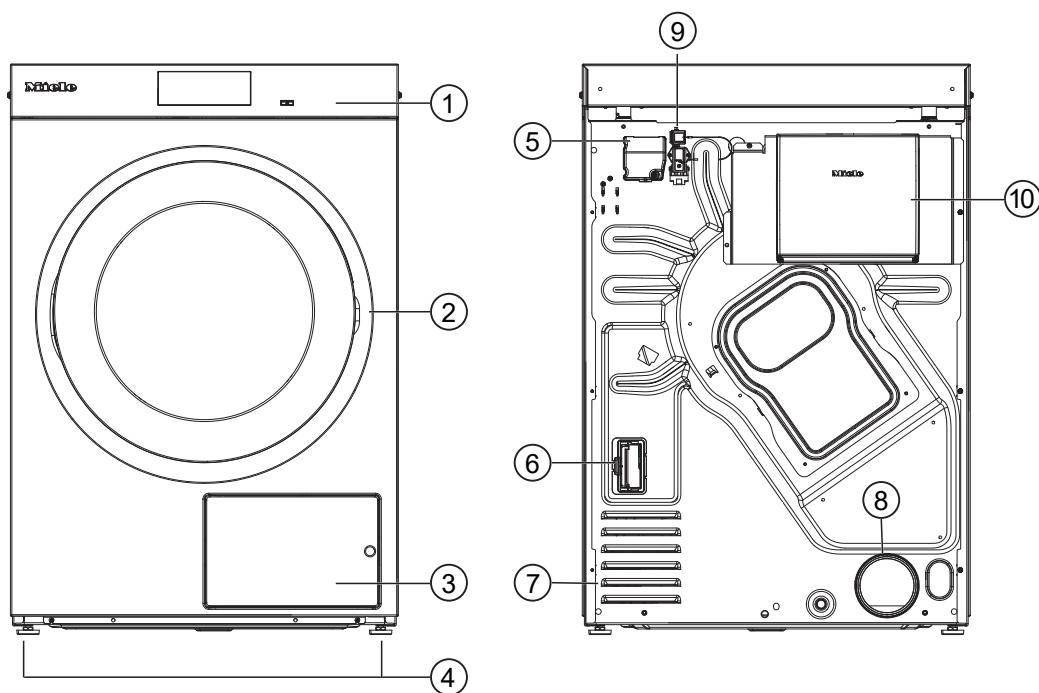

PDR 910 (eluppvärmd)



- ① Manöverpanel med touchdisplay
- ② Lucka
- ③ Luddfilterlucka
- ④ 4 höjjusterbara skruvfötter
- ⑤ Elanslutning
- ⑥ Öppning för kommunikationsmodul
- ⑦ Insugsöppningar för torkluft
- ⑧ Frånluftsanslutning Ø 100 mm
- ⑨ Anslutning för kommunikationsbox
- ⑩ Kommunikationsbox (tillval)
För anslutning till externa system

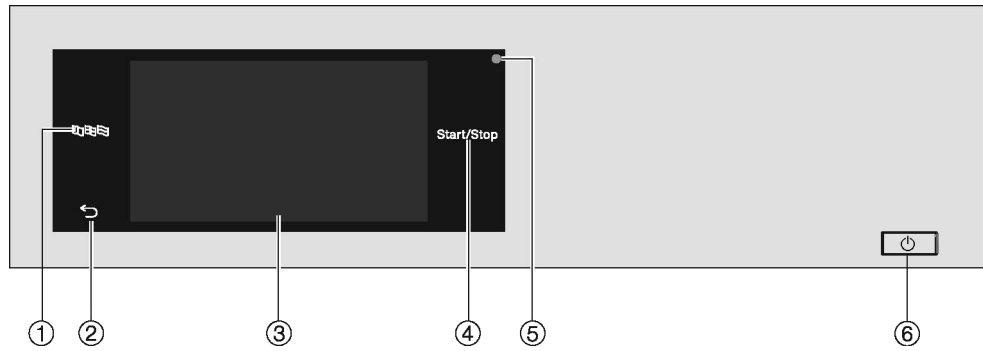

Manöverpanel



- ① **Touchknapp Språk** 
Val av aktuellt användarspråk
Efter programslut återställs språket automatiskt till det språk som ställts in på användarnivån.
- ② **Touchknapp "Tillbaka"** 
Går tillbaka en nivå i menyn.
- ③ **Touchdisplay**
- ④ **Touchknapp** Start/Stop
Startar det valda torkprogrammet och avbryter ett startat program. När touchknappen blinkar kan det valda programmet startas.
- ⑤ **Optiskt gränssnitt**
Används av Miele service för dataöverföring.
- ⑥ **Knapp** 
Starta och stänga av torktumlaren. Torktumlaren stängs av automatiskt för att spara energi, beroende på programmeringen på användarnivån. Detta sker efter en anpassningsbar tid efter programslut/skrynkelskydd eller efter start, om torktumlaren inte används.

Använda torktumlaren

Touchknappar och touchdisplay med touchknappar

Touchknapparna ,  och *Start/Stop* liksom touchknapparna i displayen reagerar på beröring. Varje knapptryck bekräftas med en ljudsignal. Du kan ställa in och stänga av ljudstyrkan (se avsnittet “Användarnivå”).

Manöverpanelen med touchknapparna och touchdisplayen kan repas av spetsiga eller vassa föremål som exempelvis pennor.

Rör endast vid manöverpanelen med fingrar.

Huvudmeny

När du har kopplat in torktumlaren visas huvudmenyn i displayen. Från huvudmenyn kommer du till alla viktiga undermenyer.

Tryck på touchknappen  för att komma tillbaka till huvudmenyn. Tidigare inställda värden sparas inte.

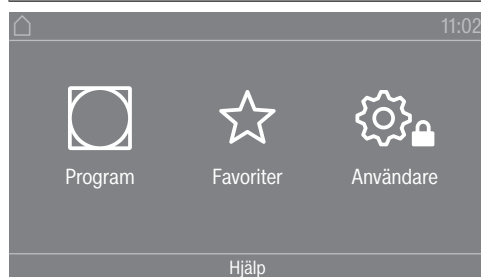

Huvudmeny

Menyn Program

I denna meny kan du välja torkprogram.

Menyn Favoriter

I denna meny kan du välja ett program från totalt 12 favoritprogram. Torkprogrammen i menyn Favoriter kan anpassas och sparas av användaren (se avsnittet Användarnivå, Favoritprogram).

Menyn Användare

På användarnivån kan du anpassa torktumlarens elektronik till olika krav (se avsnittet “Användarnivå”).

Användningsexempel

Urvalslistor

Bläddra i menyn  Program (enkelt val)

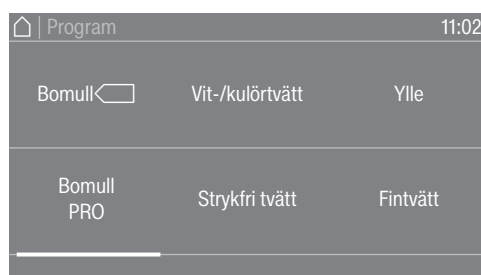

- För att bättra i menyn lägger du fingret på touchdisplayen och drar fingret åt höger eller vänster.

Den orangefärgade bildmenyn i det nedre displayområdet visar att det finns fler valmöjligheter.

- För att välja önskat torkprogram trycker du på programnamnet med fingret.

Displayen går till basmenyn för det valda programmet.

Menyn Tillval (fler val)



För val av en eller flera *tillvalsfunktioner* trycker du på önskat *tillval* med fingret.

Valda *tillval* markeras med orange. För att välja bort ett *tillval* trycker du åter på detta *tillval*.

Ställa in olika värden

I en del menyer kan olika värden ställas in. Du kan ställa in värdena genom att dra med fingret uppåt eller neråt.

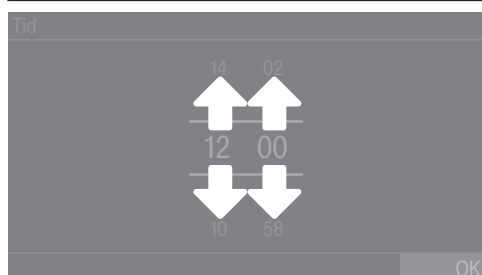

- Lägg fingret på siffran som ska ändras.
- Du kan ställa in värdena genom att dra med fingret uppåt eller neråt.
- Bekräfta inställt siffervärde genom att trycka på touchknappen OK.

Tips! I vissa inställningar kan, utifrån värdeområdet och stegområdet, även ett värde ställas in med ett sifferblock. När du trycker kort på siffrorna visas sifferblocket. När du har angett ett giltigt värde markeras touchknappen OK grönt.

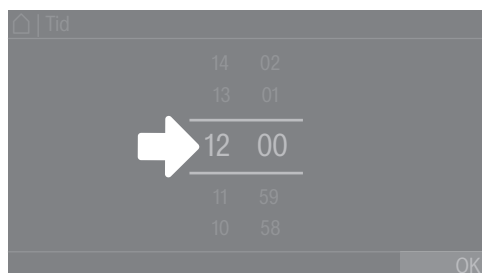

- Tryck kort med fingret på siffrorna mellan de två strecken.

Ett sifferblock visas.

Använda torktummlaren

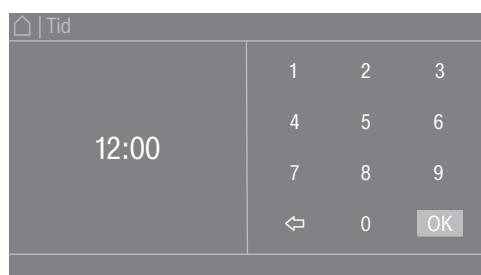

- För att ange siffervärdet trycker du på siffrorna på höger sida och bekräftar dem med OK.

Rullgardinsmeny

I rullgardinsmenyn kan du ta fram olika information, till exempel om ett torkprogram.

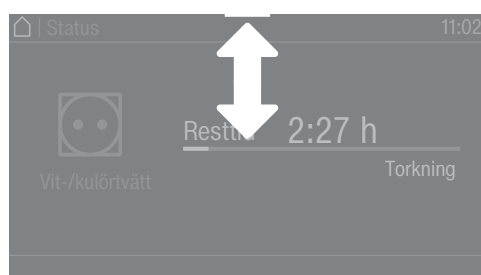

Om en orange stapel visas i mitten av den övre skärmkanten, så kan du öppna rullgardinsmenyn. Tryck på stapeln och dra fingret neråt på displayen.

För att åter stänga rullgardinsmenyn trycker du på den orangea stapeln och drar fingret uppåt på displayen.

Lämna menyn

- Tryck på touchknappen ↶ för att komma till föregående skärm.

Alla inmatningar som du har gjort men inte bekräftat med OK sparas inte.

Visa hjälp

På vissa menyer visas Hjälp i den nedre raden i displayen.

- Vill du ha mer information om den aktuella menyn så trycker du på touchknappen Hjälp. Ytterligare anvisningar visas i displayen.
- Tryck på touchknappen ↶ för att återvända till tidigare skärm.

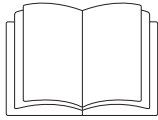

⚠ Person- och sakskador på grund av felaktig uppställning.
Om torktumlaren inte installeras korrekt så kan det leda till person- och sakskador.
Innan torktumlaren används första gången måste den vara rätt installerad.
Anslut torktumlaren korrekt.
Se anvisningarna i avsnittet “Installation”.

Genomför den första idrifttagningen helt. Vid den första idrifttagningen fastställer du inställningar för torktumlarens dagliga drift. En del inställningar kan endast ändras vid den första idrifttagningen. Efter det är det bara Miele service som kan ändra dem.

Inställningarna beskrivs även i avsnittet “Användarnivå”.

Koppla in torktumlaren

- Tryck på knappen .

Välkomstbilden tänds.

Ställa in displayspråk

Du uppmanas att ställa in displayspråket. Det är alltid möjligt att ändra språk (se avsnittet “Användarnivå – Språk”).

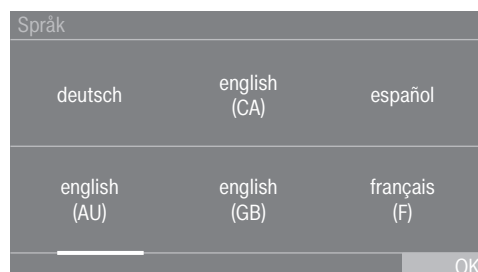

- Dra med fingret åt höger eller vänster över displayen tills önskat språk visas.
- Tryck kort med fingret på önskat språk.

Det valda språket markeras orange och displayen växlar till nästa inställning.

Anvisning till valfria externa enheter

Om det finns externa produkter (till exempel effekttopsbrytare eller betal-/bokningssystem) ansluter du XCI-boxen innan den första idrifttagningen eller sätter in en kommunikationsbox i det avsedda utrymmet på torktumlarens baksida. Före detta måste torktumlaren vara spänningsfri. Sedan kan du börja med idrifttagningen.

Det kommer en anvisning till en valfri extern hårdvara. Bekräfta informationen med knappen .

Ställa in displayens ljusstyrka

Du uppmanas att ställa in displayens ljusstyrka.

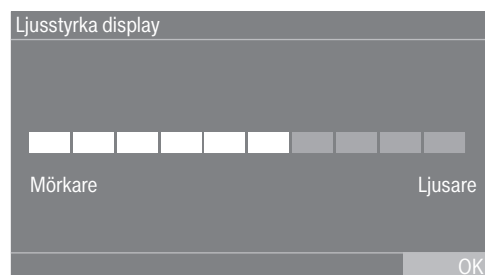

- Flytta stapeln tills önskad ljusstyrka är inställd.
Den inställda ljusstyrkan visas efter stapelns längd.
- Bekräfta med touchknappen OK.
Displayen växlar till nästa inställning.

Ställa in datum

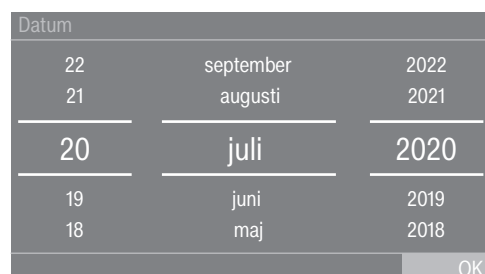

- Lägg fingret på det värde som ska ändras och dra fingret uppåt eller neråt.
- Bekräfta med touchknappen OK när alla värden är inställda.
Displayen växlar till nästa inställning.

Bekräfta frågan om visning av klockan

I displayen visas frågan: Vill du inte ha någon tidsvisning?

- Tryck på touchknappen ja eller nej.
Om du väljer ja så hoppar displayen över inställningsmenyn Tid.
Om du väljer nej så växlar displayen över till inställningsmenyn Tid.

Ställa klockan

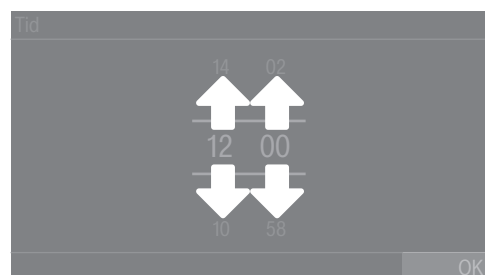

- Lägg fingret på den siffra som ska ändras och dra fingret uppåt eller neråt.

- Bekräfta med touchknappen OK.

Displayen växlar till nästa inställning.

Välja programpaket

Du kan välja ut olika program från programpaketerna. De program som redan är aktiverade är orangemarkerade.



- Dra med fingret åt vänster tills nästa program som inte är orangemarkerat visas.

- Tryck på det program som ska aktiveras.

Det valda programmet är nu aktivt och blir orangemarkerat.

Du kan välja fler program vid behov.

- När du inte vill välja fler program så trycker du på OK.

Displayen växlar till nästa inställning.

Tips! Du avaktiverar ett program genom att åter trycka på programmet. Undantag: programmen Bomull  och Bomull PRO kan inte avaktiveras.

Ställa in betal-/bokningssystem

Om du vill installera ett betal-/bokningssystem, se avsnittet Användarnivå, Betal/bokningssystem. Dessa inställningar kan bara göras vid den första idrifttagningen. Om du önskar ändra något vid ett senare tillfälle, kontakta Miele service.

Om du inte vill installera något betal-/bokningssystem så hoppar du bara över denna inställning.

Hoppa över installationen av betal-/bokningssystemet

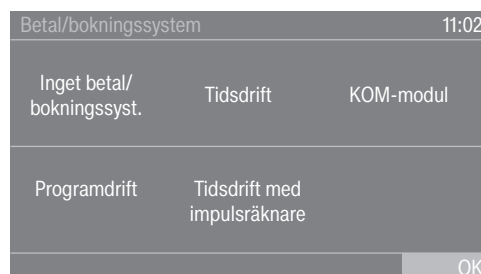

- Tryck på touchknappen Inget betal/ bokningssystem..

- Bekräfta med OK.

Displayen växlar till nästa inställning.

Första idrifttagningen

Avsluta idrifttagning

Idrifttagningen är avslutad när sedan ett program som är längre än 10 minuter har genomförts fullständigt.

Om strömmen bryts innan det första torkprogrammet startas (till exempel genom avstängning med knappen ) , så kan den första idrifttagningen genomföras igen. Om ett torkprogram har gått längre än 10 minuter så sker ingen ny idrifttagning.

- Tryck på touchknappen  Program i huvudmenyn.



- Dra med fingret åt vänster tills programmet Tidsprogram kallt visas.

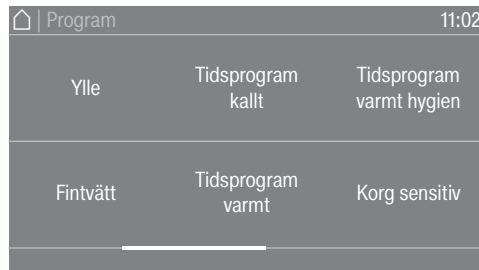

- Tryck på programmet Tidsprogram kallt.
- Tryck på den blinkande touchknappen *Start/Stop*.
Efter avslutat program är torktummlaren klar att torka.

1. Tvätta rätt

Tvättning före torkning

Tvätta mycket smutsiga textilier extra noggrant. Använd en tillräcklig mängd tvättmedel och välj en hög tvättemperatur. Tvätta tvätten flera gånger om det skulle behövas.

Om industriella kemikalier används för rengöringen av tvätten får torktumlaren inte användas för torkning av kemiskt rengjord tvätt.

Tvätta nya, mörka och färgade textilier extra noggrant och separat. Torka inte mörka och färgade textilier tillsammans med ljusa textilier. De kan färga av sig under torkning (även på torktumlarens plastdelar). Det finns också risk för att färgat ludd lägger sig på textilier av andra färger.

Ta bort främmande föremål

Kontrollera att det inte finns några främmande föremål i tvätten innan den torkas.

⚠ Skador på grund av att föremål inte tagits ur tvätten. Främmande föremål kan smälta, brinna eller explodera. Ta ur föremål som till exempel tvättbollar ur tvätten.

Kontrollera att textilierna/tvätten har hela fållar och sömmar. På så sätt kan du undvika att textilfyllningar läcker ut och orsakar brand. Avlägsna eller sy fast behåbyglar som har lossnat.

⚠ Brandrisk på grund av felaktig användning. Tvätten kan antända och förstöra torktumlaren och resten av rummet. Läs och följ anvisningarna i avsnittet "Säkerhetsanvisningar och varningar".

Tvättråd

| Torkning | |
|-------------------------------------|--------------------------------------|
| <input type="checkbox"/> | normal/högre temperatur |
| <input type="checkbox"/> | reducerad temperatur* |
| * Välj Låg temperatur. | |
| <input checked="" type="checkbox"/> | inte lämplig att torka i torktumlare |
| Strykning och mangling | |
| <input type="checkbox"/> | väldigt hett |
| <input type="checkbox"/> | hett |
| <input type="checkbox"/> | varmt |
| <input checked="" type="checkbox"/> | ej strykning/mangling |

2. Lägga in tvätten i torktumlaren

Lägga in tvätten i torktumlaren

Textilier kan skadas. Läs först avsnitt "1. Tvätta rätt".

Torkning

- Öppna luckan.
- Lägg in tvätten i torktumlaren.

Skaderisk på grund av att tvätten kläms fast.
Textilier kan klämmas fast och skadas när luckan stängs.
Se till att tvätten inte kläms i luckan när den stängs.

Överbelasta inte trumman. Det kan slita på tvätten och försämra torkresultatet. Dessutom uppstår fler skrynklor.

Stänga luckan

⚠ Skador på grund av tvätt som kläms fast.
Textilier kan klämmas fast och skadas när luckan stängs.
Se till att tvätten inte kläms i luckan när den stängs.

- Stäng luckan med en lätt sväng rörelse.

3. Välja program

Koppla in torktumlaren

- Tryck på knappen .

Välkomstbilden tänds.

Det finns olika möjligheter att välja ett torkprogram ur huvudmenyn.

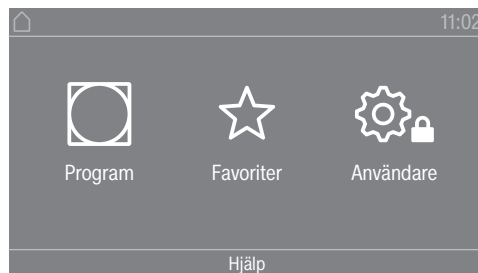

- Tryck på touchknappen  Program.



- Dra med fingret åt vänster tills önskat program visas.

- Tryck på programmets touchknapp.

Displayen går till basmenyn för det valda torkprogrammet.

Du kan också välja ett program i listan med favoriter.
De förinställda programmen under  Favoriter kan ändras via användarnivån.

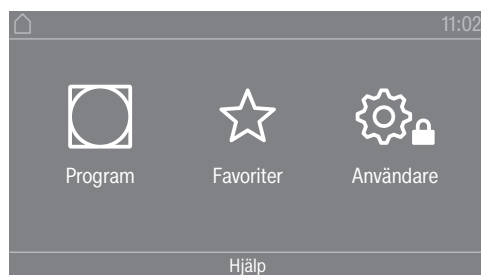

- Tryck på touchknappen ☆ Favoriter.

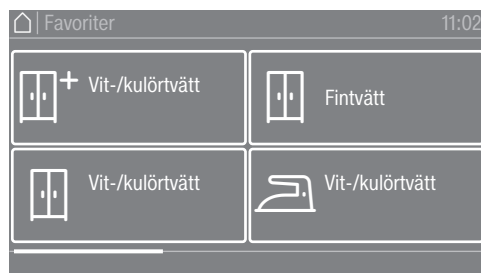

- Dra med fingret åt vänster tills önskat program visas.
 - Tryck på önskat program.
- Displayen går till basmenyn för det valda torkprogrammet.

4. Välja programinställning

Välja torrhetsgrad

Du kan ändra de förinställda torrhetsgraderna i flera av programmen. Det går att välja olika torrhetsgrader beroende på valt program.

Välja tillvalsfunktioner

Torkprogram kan kompletteras med olika tillval. Vissa tillvalsfunktioner kan bara väljas till specifika torkprogram.





- Tryck på touchknappen Tillval.



- Tryck på touchknappen för önskad tillvalsfunktion.
 - Bekräfta bara med OK om det alternativet visas i displayen.
- Tillhörande symbol för önskad tillvalsfunktion (☞ eller ☞) lyser.

Torkning

-  Låg temperatur plus Känsliga textilier torkas med färre trumrörelser och en lägre torktemperatur.
-  Skrynkelskydd Trumman roterar med en speciell rytm efter programslut, beroende på valt program. Detta hjälper till att reducera skrynklor efter programslut.

Skrynkelskyddet är avaktiverat vid leverans. Skrynkelskyddet kan kopplas in i användarnivån med en variabel tid på upp till 12 timmar. Du hittar denna inställning i användarnivån under menyn Användningsteknik/Skrynkelskydd.

5. Starta program

Betal-/boknings-system (tillval)

Om det finns ett betal-/bokningssystem ska uppmaningen om betalning/bokning i displayen beaktas.

Risk för värdeförlust om luckan öppnas eller programmet avbryts. Beroende på inställning kan du behöva göra en ny bokning i betal-/bokningssystemet om luckan öppnas eller programmet avbryts. Öppna inte luckan efter programstart. Avbryt inte ett pågående torkprogram.

Starta program

När ett program kan startas så börjar touchknappen *Start/Stop* blinka.

- Tryck på touchknappen *Start/Stop*.

Om en tid för Senare start är vald visas denna i displayen.

När tiden har räknats ner eller direkt efter start börjar torkprogrammet. Programmets resttid visas i displayen.

Visa aktuella programparametrar

Under tiden programmet pågår kan du använda rullgardinsmenyn för att se det aktuella torkprogrammets parametrar (till exempel torrhetsgrad, tvättens vikt, valda tillvalsfunktioner, torktemperatur).

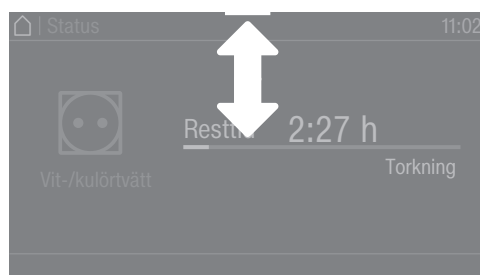

- För att öppna rullgardningsmenyn drar du med fingret uppifrån och ner under programtiden.

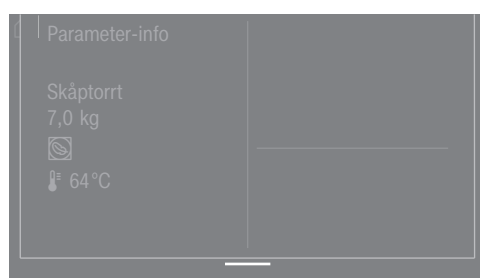

I rullgardningsmenyn visas torkprogrammets parametrar.

- För att åter stänga rullgardningsmenyn drar du med fingret nerifrån och upp och trycker på touchknappen ↵.

Programtid/resttidsprognos

Programtiden beror bland annat på mängd, typ av tvätt och tvättens restfukt. Därför kan den visade programtiden för torrhetsgradsprogrammen variera eller "växla". Den smarta elektroniken i torktumlaren anpassar sig under det pågående torkprogrammet. Den visade programtiden blir alltmer exakt.

Torkning

De första gångerna som programmen används skiljer sig den visade tiden delvis tydligt från den verkliga torkresttiden. Skillnaden mellan beräknad och uppnådd tid blir mindre om det specifika programmet används ofta. Om olika tvättmängder torkas i ett program kan resttidsindikeringen bara visa en ungefärlig tid.

Programslut

Programslut

Efter programslut kyls tvätten av. Avkylningsfasen visas i displayen med meddelandet Slut/avkylning. Tvätten kan plockas ut.

När avkylningsfasen är avslutad och torkprogrammet är klart visas meddelandet Programslut.

Torktummlaren stängs av automatiskt efter den inställda tiden.

Om tillvalsfunktionen Skrynkelskydd (☞)* har valts så roterar trumman vidare i intervaller efter programslut. Det bidrar till att minska skrynklor om tvätten inte tas ut direkt efter torkningen.

* Skrynkelskyddet är avaktiverat vid leverans och kan aktiveras i användarnivån.

Ta ur tvätten

- Öppna luckan.
- Ta alltid ut all tvätt ur trumman.

Textilier som lämnas kvar i torktummlaren kan skadas på grund av övertorkning.

Ta alltid ut alla textilier ur trumman.

- Stäng av torktummlaren genom att trycka på knappen .

Skötselanvisningar

Denna torktummlare behöver underhållas regelbundet, särskilt om den går i oavbruten drift. Se avsnittet "Rengöring och skötsel".

Timer

Förutsättning för timerinställning

Funktionen Senare start måste vara aktiverad i Användarnivå i menyn Användning / visning för att Start om ska kunna väljas. Med Start om kan du ända fram till programstart ställa in när ett program ska börja eller sluta.

Ställa in timern

- Tryck på touchknappen Start om.
- Välj alternativet Klar kl, Start om eller Start kl.
- Ställ in timmar och minuter och bekräfta med touchknappen OK.









Programpaket "Label"

| Programnamn | Lämplig textilsort | Valbara torrhetsgrader (restfukt i %) | Tillgängliga tillvalsfunktioner | Tvättmängd |
|--------------------------------------|---------------------------|---|---------------------------------|------------|
| ☺ Bomull <input type="checkbox"/> | Normalt blöt bomullstvätt | <ul style="list-style-type: none"> - Mangeltorrt (40 %) - Stryktorrt (25 %) - Stryktorrt plus (15 %) - Lätt fuktigt (2 %) - Skåptorrt (0 %) - Skåptorrt plus (-2 %) - Extra torrt (-4 %) | - (☺) Skrynkelkydd* | 10 kg |
| ☺ Bomull PRO | Normalt blöt bomullstvätt | <ul style="list-style-type: none"> - Mangeltorrt (40 %) - Stryktorrt (25 %) - Stryktorrt plus (15 %) - Lätt fuktigt (2 %) - Skåptorrt (0 %) - Skåptorrt plus (-2 %) - Extra torrt (-4 %) | - (☺) Skrynkelkydd* | |



















* Kan bara väljas om tillvalsfunktionen är aktiverad i användarnivåns programmeringsfunktion.

Programöversikt







Programpaket "Standard"

| Programnamn | Lämplig textilsort | Valbara torrhetsgrader (restfukt i %) | Tillgängliga tillvalsfunktioner | Tvättmängd |
|--|--|---|---|------------|
|  Vit-/kulör tvätt | Textilier av bomull/linne i ett eller flera lager | <ul style="list-style-type: none"> - Mangeltorr (40 %) - Stryktorrt (25 %) - Stryktorrt plus (15 %) - Lätt fuktigt (2 %) - Skåptorr (0 %) - Skåptorr plus (-2 %) - Extra torr (-4 %) | <ul style="list-style-type: none"> -  Låg temperatur plus -  Skrynkelskydd* | 10 kg |
|  Strykfri tvätt | Strykfria textilier av syntet, bomull och blandmaterial | <ul style="list-style-type: none"> - Stryktorrt (20 %) - Stryktorrt plus (10 %) - Skåptorr (2 %) - Skåptorr plus (0 %) | <ul style="list-style-type: none"> -  Låg temperatur plus -  Skrynkelskydd* | 4 kg |
|  Ylle | Textilier av ylle | - | - | |
|  Fintvätt | Ömtåliga textilier av syntet, bomull eller blandmaterial | <ul style="list-style-type: none"> - Stryktorrt (20 %) - Skåptorr (2 %) - Skåptorr plus (0 %) | <ul style="list-style-type: none"> -  Skrynkelskydd* | 2 kg |

Programöversikt





| Programnamn | Lämplig textilsort | Valbara torrhetsgrader (restfukt i %) | Tillgängliga tillvalsfunktioner | Tvättmängd |
|--|--|--|--|------------|
|  Tidsprogram kallt | Textilier som behöver vädras | - | -  Skrynkeltskydd* | 4 kg |
|  Tidsprogram varmt | För torkning av små mängder tvätt eller för eftertorkning av enskilda plagg | - | -  Låg temperatur plus -  Skrynkeltskydd* | |
|  Tidsprogram varmt hygien | För torkning av små mängder tvätt eller för eftertorkning av enskilda plagg | - | -  Skrynkeltskydd* | |
|  Korg sensitiv | Textilier som kan torkas som inte ska utsättas för mekanisk påverkan. | - | - | |
|  Korgprogram | Textilier som kan torkas som inte ska utsättas för mekanisk påverkan. | - | - | |
|  Frotté | Textilväv med särskild sugegenskap (till exempel handdukar, tvättlappar eller badrockar) | - Mangeltorrt (20 %) - Stryktorrt (12 %) - Stryktorrt plus (8 %) - Lätt fuktigt (2 %) - Skåptorrt (0 %) - Skåptorrt plus (-2 %) - Extra torrt (-4 %) | -  Skrynkeltskydd* | 4 kg |
|  Jeans | Textilier av robust jeansstyg | - Mangeltorrt (40 %) - Stryktorrt plus (8 %) - Skåptorrt (2 %) | -  Låg temperatur plus -  Skrynkeltskydd* | |
|  Skjortor | Skjortor | - Mangeltorrt (40 %) - Stryktorrt (20 %) - Lätt fuktigt (8 %) - Skåptorrt (2 %) - Skåptorrt plus (0 %) | -  Skrynkeltskydd* | 1 kg |
|  Siden | Textilier av siden | - Mangeltorrt (40 %) - Stryktorrt (20 %) - Stryktorrt plus (16 %) - Lätt fuktigt (8 %) - Skåptorrt (0 %) | -  Skrynkeltskydd* | |

Programöversikt

| Programnamn | Lämplig textilsort | Valbara torrhetsgrader (restfukt i %) | Tillgängliga tillvalsfunktioner | Tvättmängd |
|--|--|---|---|------------|
|  Automatic plus | Blandade textilier för programmen Vit-/Kulörtvätt och Strykfri tvätt. | <ul style="list-style-type: none"> - Mangeltorr (40 %) - Stryktorr (25 %) - Stryktorr plus (15 %) - Lätt fuktigt (2 %) - Skåptorr (0 %) - Skåptorr plus (-2 %) - Extra torr (-4 %) | <ul style="list-style-type: none"> -  Låg temperatur plus -  Skrynkelskydd* | 10 kg |
|  Skrynkkel-reducering | <ul style="list-style-type: none"> - Bomulls- eller linnetextilier. - Strykfria textilier av bomull, blandmaterial eller syntet, till exempel bomullsbyxor, anoraks, skjortor. | - | <ul style="list-style-type: none"> -  Låg temperatur plus -  Skrynkelskydd* | 2 kg |

* Kan bara väljas om tillvalsfunktionen är aktiverad i användarnivåns programmeringsfunktion.











Programpaket "Sport"

| Programnamn | Lämplig textilsort | Valbara torrhetsgrader (restfukt i %) | Tillgängliga tillvalsfunktioner | Tvättmängd |
|--|---|--|---------------------------------|------------|
|  Tränings-kläder | Polyester eller polyamid med och utan elastan | <ul style="list-style-type: none"> - Mangeltorr (40 %) - Stryktorr (20 %) - Stryktorr plus (8 %) - Lätt fuktigt (2 %) - Skåptorr (0 %) - Skåptorr plus (-2 %) - Extra torr (-4 %) | - (☞) Skrynkelkydd* | 4 kg |
|  Outdoor | Polyamid och membranartikel Outdoor-kläder av material som kan torkas i torktumlare. | <ul style="list-style-type: none"> - Mangeltorr (40 %) - Stryktorr (20 %) - Lätt fuktigt (8 %) - Skåptorr (2 %) - Skåptorr plus (0 %) | - (☞) Skrynkelkydd* | |
|  Impregnering | Textilier som är lämpliga för torktumling som till exempel mikrofiber, skid- och utomhuskläder, fin tät bomull (poplin) och bordsdukar. Brandrisk! Textilier som impregnerats med medel innehållande paraffin får inte torkas i torktummlaren. Detta program innehåller en extra fixeringsfas för impregneringen. Impregnerade textilier får endast behandlas med impregneringsmedel med anvisningen "avsedd för textilier med membranskikt". | <ul style="list-style-type: none"> - Mangeltorr (40 %) - Stryktorr (20 %) - Lätt fuktigt (8 %) - Skåptorr (0 %) | - (☞) Skrynkelkydd* | |
|  Reaktivering | Polyamid och membranartikel Fibrerna riktas upp, vilket förbättrar vattenavvisningen. | <ul style="list-style-type: none"> - Mangeltorr (40 %) - Stryktorr (20 %) - Lätt fuktigt (8 %) - Skåptorr (0 %) | - (☞) Skrynkelkydd* | |

* Kan bara väljas om tillvalsfunktionen är aktiverad i användarnivåns programmeringsfunktion.





Programöversikt

Programpaket "Lakan, handdukar m.m"

| Programnamn | Lämplig textilsort | Valbara torrhetsgrader (restfukt i %) | Tillgängliga tillvalsfunktioner | Tvättmängd |
|---|---|---------------------------------------|--|------------|
|  Vit-/kulör tvätt extra torrt | Textilier av bomull/linne i ett eller flera lager | - Extra torrt (-4 %) | -  Skrynkelskydd* | 10 kg |
|  Vit-/kulör tvätt torrt | Textilier av bomull/linne i ett eller flera lager | - Skåptorrt (0 %) | -  Skrynkelskydd* | |
|  Vit-/kulör tvätt 20% restfukt | Textilier av bomull/linne i ett eller flera lager | - Stryktorrt plus (20 %) | -  Skrynkelskydd* | |
|  Vit-/kulör tvätt 25% restfukt | Textilier av bomull/linne i ett eller flera lager | - Stryktorrt (25 %) | -  Skrynkelskydd* | |
|  Vit-/kulör tvätt 40% restfukt | Textilier av bomull/linne i ett eller flera lager | - Mangeltorrt (40 %) | -  Skrynkelskydd* | |
|  Strykfri tvätt torrt | Strykfria textilier av syntet, bomull och blandmaterial | - Skåptorrt plus (0 %) | -  Skrynkelskydd* | 4 kg |
|  Strykfri tvätt 10% restfukt | Strykfria textilier av syntet, bomull och blandmaterial | - Stryktorrt plus (10 %) | -  Skrynkelskydd* | |
|  Strykfri tvätt 20 % restfukt | Strykfria textilier av syntet, bomull och blandmaterial | - Stryktorrt (20 %) | -  Skrynkelskydd* | |

* Kan bara väljas om tillvalsfunktionen är aktiverad i användarnivåns programmeringsfunktion.







Programpaket "Täcken"

| Programnamn | Lämplig textilsort | Valbara torrhetsgrader (restfukt i %) | Tillgängliga tillvalsfunktioner | Tvättmängd |
|--|--|---------------------------------------|---------------------------------|------------|
|  Täcken/kuddar dun | Duntäcken och huvudkuddar. | - Skåptorrt (0 %) | - (☞) Skrynkeltskydd* | 8 kg |
|  Täcken/kuddar syntet | Syntettäcken och kuddar. | - Skåptorrt (0 %) | - (☞) Skrynkeltskydd* | |
|  Täcken naturhår | Täcken med naturhår och täcken. Täcken med naturhår får inte torkas helt och hållet i torktumlaren eftersom det annars finns risk att de filter ihop sig. Vi rekommenderar att de endast torkas delvis. | - | - (☞) Skrynkeltskydd* | |
|  Huvudkuddar | Huvudkuddar | - Skåptorrt (0 %) | - (☞) Skrynkeltskydd* | |

* Kan bara väljas om tillvalsfunktionen är aktiverad i användarnivåns programmeringsfunktion.

Programöversikt

Programpaket "Fastighetsrengöring"

| Programnamn | Lämplig textilsort | Valbara torrhetsgrader (restfukt i %) | Tillgängliga tillvalsfunktioner | Tvättmängd |
|---|-----------------------------|---|---|------------|
|  Mopp | Bomullsmoppar | <ul style="list-style-type: none"> - Mangeltorrt (20 %) - Stryktorrt (15 %) - Stryktorrt plus (10 %) - Lätt fuktigt (2 %) - Skåptorrt (0 %) - Skåptorrt plus (-2 %) - Extra torrt (-4 %) | -  Skrynkeltskydd* | 8 kg |
|  Mopp mikrofiber | Mikrofibermoppar | <ul style="list-style-type: none"> - Mangeltorrt (40 %) - Stryktorrt (20 %) - Skåptorrt (2 %) - Skåptorrt plus (0 %) | -  Skrynkeltskydd* | |
|  Städdukar | Mikrofiberdukar, dammtrasor | <ul style="list-style-type: none"> - Mangeltorrt (40 %) - Stryktorrt (20 %) - Skåptorrt (2 %) - Skåptorrt plus (0 %) - Extra torrt (-2 %) | -  Skrynkeltskydd* | 4 kg |

* Kan bara väljas om tillvalsfunktionen är aktiverad i användarnivåns programmeringsfunktion.

Programpaket "Räddningstjänst"

| Programnamn | Lämplig textilsort | Valbara torrhetsgrader (restfukt i %) | Tillgängliga tillvalsfunktioner | Tvättmängd |
|--------------------------------|---|---------------------------------------|---------------------------------|------------|
| ☺ Andningsskyddsmasker | Andningsskyddsmasker med huvudsele Andningsskyddsmasker får bara torkas om de sätts fast på speciella hållare (extra tillbehör) i trumman. | - | - | 2 stycken |
| 👤 Skyddskläder | Skyddsdräkter (till exempel Nomex®-brandkårskläder), overaller, jackor, byxor För ett optimerat torkresultat ska textilierna användas ut och in. | - Skåptorrt (2 %) | - (☺) Skrynkeltskydd* | 4,5 kg |
| 👤 Impregnering skyddskläder | Textilier som har behandlats med ett impregneringsmedel. Impregnerade textilier får endast behandlas med impregneringsmedel som är lämpade för textilier försedda med membran-skikt och är baserat på fluorkemiska föreningar. Stäng kardborreband eller täck dem med tejp. Brandrisk! Textilier som impregnerats med medel innehållande paraffin får inte torkas i torktumlaren. | - Skåptorrt (2 %) | - (☺) Skrynkeltskydd* | |
| 👤 Räddningstjänst | Konstfiber och bomull Stäng kardborreband eller täck dem med tejp. För ett optimerat torkresultat ska textilierna användas ut och in. | - Skåptorrt (2 %) | - (☺) Skrynkeltskydd* | |

* Kan bara väljas om tillvalsfunktionen är aktiverad i användarnivåns programmeringsfunktion.

Programöversikt



Programpaket "WetCare"

| Programnamn | Lämplig textilsort | Valbara torrhetsgrader (restfukt i %) | Tillgängliga tillvalsfunktioner | Tvättmängd |
|-----------------------|-------------------------------------|---|---------------------------------|------------|
| Ⓜ WetCare sensitiv | Inte tvättbara ytterkläder | - | - (☞) Skrynkeltskydd* | 4 kg |
| Ⓜ WetCare siden | Inte tvättbara känsliga ytterkläder | - Mangeltorr (40 %) - Stryktorrt (20 %) - Stryktorrt plus (16 %) - Lätt fuktigt (8 %) - Skåptorr (0 %) | - (☞) Skrynkeltskydd* | |
| Ⓜ WetCare intensiv | Tvättbara ytterkläder | - Mangeltorr (40 %) - Stryktorrt (25 %) - Stryktorrt plus (15 %) - Lätt fuktigt (2 %) - Skåptorr (0 %) - Skåptorr plus (-2 %) - Extra torr (-4 %) | - (☞) Skrynkeltskydd* | |

* Kan bara väljas om tillvalsfunktionen är aktiverad i användarnivåns programmeringsfunktion.

Programpaket "Ridhus"

⚠ Skaderisk på grund av metallspännen, öglor och krokar.
 Metallspännen, öglor och krokar kan skada textilier eller torktumlartrumman.
 Ta bort alla metallspännen, öglor och krokar före torkning.
 Om det inte går att ta bort metallspännen, öglor och krokar måste dessa täckas med lämpliga skyddspåsar (extra Miele-tillbehör).

| Programnamn | Lämplig textilsort | Valbara torrhetsgrader (restfukt i %) | Tillgängliga tillvalsfunktioner | Tvättmängd |
|--|--|--|---------------------------------|--|
|  Hästårtiken | Hästårtiken, sadelkuddar, leggings, klockor, trummor, textilhölster. | <ul style="list-style-type: none"> - Mangeltorr (40 %) - Skåptorr (2 %) - Skåptorr plus (0 %) | - (☞) Skrynkelkydd* | 8 kg (cirka 5 sadeltäcken eller 1 sommartäcke) |
|  Hästårtiken ylle | Hästårtiken med stor andel ylle | - | - (☞) Skrynkelkydd* | |

* Kan bara väljas om tillvalsfunktionen är aktiverad i användarnivåns programmeringsfunktion.

Programöversikt

Programpaket "Specialprogram"

Du kan sammanställa 5 egna specialprogram i torktummlaren och ge dem ett valfritt namn. Ange programnamnet i tabellen.

| Programnamn | Lämplig textilsort | Valbara torrhetsgrader (restfukt i %) | Tillgängliga tillvalsfunktioner | Tvättmängd |
|-----------------------|--------------------|---------------------------------------|---------------------------------|------------|
| ☆ Specialprogram 1 | | | | ≤ 10 kg |
| ☆ Specialprogram 2 | | | | |
| ☆ Specialprogram 3 | | | | |
| ☆ Specialprogram 4 | | | | |
| ☆ Specialprogram 5 | | | | |

Programpaket "Individuellt program"

Du kan sammanställa 20 individuella program i Miele Benchmark Programming Tool (se handboken till Miele Benchmark Programming Tool) och spara dem med ett valfritt namn. Ange programnamnet i tabellen.

| Programnamn | Lämplig textilsort | Valbara torrhetsgrader (restfukt i %) | Tillgängliga tillvalsfunktioner | Tvättmängd |
|---------------------------------|--------------------|---------------------------------------|---------------------------------|------------|
| ☺ 1 Individuellt program 1 | | | | ≤ 10 kg |
| ☺ 2 Individuellt program 2 | | | | |
| ☺ 3 Individuellt program 3 | | | | |
| ☺ 4 Individuellt program 4 | | | | |
| ☺ 5 Individuellt program 5 | | | | |
| ☺ 6 Individuellt program 6 | | | | |
| ☺ 7 Individuellt program 7 | | | | |
| ☺ 8 Individuellt program 8 | | | | |
| ☺ 9 Individuellt program 9 | | | | |
| ☺ 10 Individuellt program 10 | | | | |
| ☺ 11 Individuellt program 11 | | | | |
| ☺ 12 Individuellt program 12 | | | | |
| ☺ 13 Individuellt program 13 | | | | |
| ☺ 14 Individuellt program 14 | | | | |
| ☺ 15 Individuellt program 15 | | | | |
| ☺ 16 Individuellt program 16 | | | | |
| ☺ 17 Individuellt program 17 | | | | |
| ☺ 18 Individuellt program 18 | | | | |
| ☺ 19 Individuellt program 19 | | | | |
| ☺ 20 Individuellt program 20 | | | | |

Ändra programförlopp

Ändra pågående program

Det är inte möjligt att välja ett nytt program under ett pågående program (skydd mot oavsiktliga ändringar). Om du väljer ett nytt program måste du först avbryta det pågående programmet.

⚠ Brandrisk på grund av felaktig användning.
Tvätten kan antända och förstöra torktummlaren och resten av rummet.
Läs och följ anvisningarna i avsnittet "Säkerhetsanvisningar och varningar".

Avbryta pågående program

- Tryck på touchknappen *Start/Stop*.

I displayen visas följande meddelande: Avbryta program?

- Tryck på touchknappen *ja* för att avbryta det pågående programmet.

⚠ Risk för brännskada vid beröring av het tvätt eller trumman.
Du kan bränna dig på en varm tvätt eller torktrumma.
Låt tvätten svalna och ta sedan ut den försiktigt.

Om torktummlarens lucka öppnas när programmet pågår så avbryts programmet.

Om funktionen *Inställning lucköppning/Avbryt program* väljs i användarnivån så avbryts det pågående programmet när luckan öppnas. Vid ett avbrott stannar torktummlaren i det aktuella programmet. När du stänger luckan och trycker på touchknappen *Start/Stop* så fortsätter det avbrutna programmet.

Välja det avbrutna programmet på nytt

- Öppna och stäng luckan.
- Välj och starta ett nytt program.

Lägga i tvätt i efterhand under pågående **Senare Start**

Du kan öppna luckan och lägga i eller plocka ur tvätt i efterhand.

- Alla programmeringsinställningar bibehålls.
- Om du vill ändra torrhetsgrader kan du dock göra det.
- Öppna luckan.
- Lägg i eller plocka ur tvätt.
- Stäng luckan.
- Tryck på *Start/Stop* så att tiden fortsätter att gå.

Resttid

Ändringar i programförloppet kan leda till tidshopp i displayen.

Öppna användarnivån

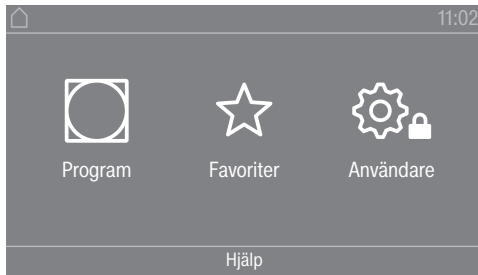

Tryck på touchknappen  för att komma tillbaka till användarnivån.

Tillgång med kod

Användarnivån måste öppnas med en kod.

Fabriksinställning: Kodens är **000**.

Ändra kod

Du kan ändra koden för åtkomst till Användarnivån för att skydda torktummlaren mot obehörig användning.

Var noga under varje steg när du lägger in en ny kod.

Om du har glömt koden måste du kontakta Miele service. Miele service måste då återställa koden.

Notera den nya koden och förvara den på ett säkert ställe.

Avsluta menyn Inställningar

- Tryck på touchknappen .

Displayen går tillbaka en menynivå.

- Tryck på touchknappen .

Displayen växlar till huvudmenyn.

Användning / visning

Språk

Displaytexterna kan visas på olika språk. Via undermenyn *Språk* kan du välja vilket språk som ska visas.

Du kan ändra språk på följande sätt:

- Permanent via användarnivå (= "Användarspråk").
- Gäller endast ett pågående programs tid via touchknappen . Efter programslut visas åter användarspråk.

Språkmeny

Displaytexterna kan visas på olika språk. Med denna inställning fastställer du hur språken ska väljas.

Du kan ändra språk på följande sätt:

Användarnivå

Internationell

6 språk kan väljas. Touchknappen  är inte aktiv. Beakta inställningen Bekräfta språk.

Val av språk

Med touchknappen  kan ett språk väljas. Alla språk kan väljas (fabriksinställning).

Ordningsföljden för de 4 första språken kan ändras. Här visas de språk som oftast väljs.

Standardspråk

Användarspråket kan inte ändras. Användarspråket är samma som driftansvarigs språk. Touchknappen  är inte aktiv.

Bekräfta språk

Språken för inställningen Språkmeny internat. kan ändras.

6 språk kan väljas. Alla språk kan väljas.

Om ett nytt språk ska läggas till i språkmenyn:

- Välj det språk som ska ersättas.

Alla tillgängliga språk visas.

- Välj och bekräfta det språk som ska ersätta det andra språket.

Det nya språket visas på den plats där det gamla språket var.

Ljusstyrka display

Displayens ljusstyrka kan ändras. Inställningen är beroende av olika belysningsförhållanden på uppställningsplatsen.

- Inställningen görs i 10 steg.

Tid

Efter val av tidsformat kan klockan ställas in.

Tidsformat

- Fabriksinställning: 24-timmarsvisning
- 12-timmarsvisning
- ingen klocka

Ställa in

- Tiden kan ställas in.

Datum

Efter val av datumsformat kan datumet ställas in.

- Datumformat

Datumet kan visas med dag, månad eller år först.

- Datum

Datumet är inställt.

Ljudstyrka

Ljudstyrkan för de olika signalerna kan ändras.

Ljudstyrkan kan ändras för följande signaler:

- Slutsignal
Slutsignalen indikerar att ett torkprogram är avslutat.
- Knappljud
- Hälsningssignal
- Felsignal
Felsignalen indikerar att ett fel har uppstått och går att stänga av. Felsignalens ljudstyrka kan inte ändras.

Visning restfuktighet

Förutom torrhetsgraden kan även restfuktigheten i procent visas.

- Fabriksinställning: utan procentangivelse
- med procentangivelse

Synlighet parameter

Olika parametrar erbjuds/visas vid programval. Du bestämmer vilka parametrar som inte ska visas. Dessa parametrar kan då inte längre ändras vid programval.

- Restfukt
- Tid
- Låg temperatur
- Skrynkelskydd
- Tvättmängd
- Torkningstemperatur

Standbyläge Display/led

För att spara energi släcks displayen och bara knappen *Start/Stop* blinkar långsamt. Detta kan ändras.

Om denna inställning ändras leder det till en ökad energiförbrukning.

- av
Displayen blir inte mörk
- På efter 10 min ej i påg. prog.
Displayen lyser under programförloppet, men släcks 10 minuter efter programslut.
- Logo (10 min) ej i påg. prog.
Displayen lyser under programförloppet, men 10 minuter efter programslut tänds logotypen.
- Fabriksinställning: På efter 10 min
Displayen blir mörk efter 10 minuter.
- På eft. 30 min ej i påg. prog.
Displayen lyser under programförloppet, men släcks 30 minuter efter programslut.

Användarnivå

- Logo (30 min) ej i påg. progr.
Displayen lyser under programförloppet, men 30 minuter efter programslut tänds logotypen.
- Påefter 30 min
Displayen släcks efter 30 minuter.

Standbyläge maskin

För att spara energi stängs torktummlaren av automatiskt efter programslut eller om torktummlaren inte används. Detta kan ändras.

Om denna inställning ändras leder det till en ökad energiförbrukning.

- Ingen avstängning
- Fabriksinställning: Avstängning efter 15 minuter
- Avstängning efter 20 minuter
- Avstängning efter 30 minuter

Senare start

Senare start-funktionen (timer) kan aktiveras eller avaktiveras.

- Fabriksinställning: av
- på

Minne

Torktummlaren sparar de senast valda inställningarna för ett torkprogram (torrhetsgrad och/eller tillval eller programtid).

- Fabriksinställning: av
- på

Temperaturenhet

Du kan välja i vilken enhet temperaturen ska visas.

- Fabriksinställning: °C
- °F

Viktenhet

Du kan välja om tvättmängden ska visas i "kg", eller "lb".

- Fabriksinställning: kg
- lb

Ändra kod

Du kan ändra koden för åtkomst till Användarnivån.

- Ange den aktuella koden.
- Ange en ny kod.

Programval

Styrning

Du kan ställa in att torktumlaren ska användas för "tvätteri". Med hjälp av snabbvalsknappar är torktumlaren enkel att styra. Torktumlarens användare kan inte ändra de förinställda programmen.

Tips! Gör alla nödvändiga inställningar och ändringar för torktumlaren innan du väljer ett av följande alternativ.

Observera: När en av dessa alternativ aktiveras så kan inte längre användarnivån väljas. Användarnivån öppnas inte längre via displayen. Om du vill ändra fler inställningar måste du följa följande beskrivning.

Öppna användarnivån(tvätteri-variant)

■ Starta torktumlaren och öppna torktumlarluckan.

① Tryck på touchknappen *Start/Stop* och håll den intryckt under stegen ②-③.

② Stäng torktumlarens lucka.

③ Vänta tills touchknappen *Start/Stop* lyser permanent.

④ Släpp sedan touchknappen *Start/Stop*.

- Standard

Fabriksinställning: Alla (valda) program kan väljas.

- Tvätteri-enkel

Det är möjligt att välja 12 program.

Under Favoritprogram måste du sedan ange vilka av de 12 programmen som ska väljas eller ändras.

- Tvätteri-logo-typ

Det är möjligt att välja 12 program.

Under Favoritprogram måste du sedan ange vilka av de 12 programmen som ska väljas/ändras.

- Tvätteri-logo-typ (tid extern)

4 tidsprogram* med olika temperaturnivåer tidstyrs via ett externt betal-/bokningssystem.

Det inställda värdet anger programtiden och kan inte ändras av användaren.

* Den maximala programtiden fastställs vid den första idrifttagningen.

- Tvätteri-logo-typ (tid intern)

4 tidsprogram* med olika temperaturnivåer tidstyrs av torktumlarens elektronik.

Det inställda värdet anger den maximala programtiden och kan ändras av användaren.

* Den maximala programtiden fastställs vid den första idrifttagningen.

- Externt programval

Med hjälp av en extern kommunikationsmodul kan programvalet ske från en extern terminal.

Användarnivå

Programpaket

Här fastställer du torktumlarens programomfång. Du kan välja alla eller enskilda program från de olika programpaketen.

Torktumlarens extra programomfång ställs in. Programmen beskrivs i avsnittet "Programöversikt".

Favoritprogram

Efter inkoppling kan du också välja ett program via: ☆ Favoriter.
Det är möjligt att sammanställa 12 egna favoritprogram med önskade funktioner.

Dessutom erbjuds dessa favoriter i styrningsvarianterna

- *Tvätterimer (12 program)*
- *Tvätterienkel (4 program)* (de första 4 av de 12 favoriterna).

Du fastställer styrningsvarianterna under Styrning.

Tips! Du kan tilldela varje program en egen färg. För detta går du till Färgval program och väljer inställningen *på*.

Ändra favoritprogram

- Välj det program som ska ändras eller bytas.
 - Bekräfta programmet eller den inställning som ska ändras.
- En ytterligare meny öppnas när du väljer ett nytt program eller om parametrar kan ändras.
- Bekräfta med touchknappen *spara*.

Ditt val har aktiverats.

Specialprogram

Du kan sammanställa 5 egna specialprogram som restfuktighetsprogram eller tidsprogram och ge dem ett valfritt namn.

Ange först programnamnet.

- Välj det specialprogram som du vill ändra.

Menyn *Spara* som öppnas.

- Ange namnet med de bokstäver och symboler som visas under linjen.
- Tryck på touchknappen *spara*.

Du kan nu ange parameterarna för ett Restfuktprogram eller ett Tidsprogram.

De 5 specialprogrammen är förprogrammerade vid leverans. Specialprogrammen kan ändras.

De läggs till i programpaketen. Fyll i namnen och egenskaperna för de specialprogram du har skapat i tabellen "Specialprogram" i avsnittet "Programöversikt".

Restfuktprogram:

- Slutlig restfuktighet:
-6 % (torr)–40 % (fuktig)

- Tid för eftertorkning:
0–60 minuter
- Temperatur (processluft):
kallt–65 °C
- Avkylningstemperatur (processluft):
40–55 °C
 - Roteringshåll huvudtrumma:
45–300 sekunder
 - Paus:
2–5 sekunder
 - Trumreversering:
15–120 sekunder
- Skrynkel-skydd
 - Roteringshåll huvudtrumma:
0–500 sekunder
 - Paus:
100–3000 sekunder
 - Trumreversering:
0–500 sekunder

Tidsprogram:

- Programtid:
5–180 minuter
- Temperatur (processluft):
kallt–65 °C
- Avkylningstemperatur (processluft):
40–55 °C
 - Roteringshåll huvudtrumma:
45–300 sekunder
 - Paus:
2–5 sekunder
 - Trumreversering:
15–120 sekunder
- Skrynkel-skydd
 - Roteringshåll huvudtrumma:
0–500 sekunder
 - Trumreversering:
0–500 sekunder
 - Paus:
100–300 sekunder

Sortera program

Inne i programlistan och listan med favoriterna kan programmen flyttas.

Användarnivå

- Fabriksinställning: av
- på

Flytta program/favoriter

Du kan flytta/placera program (Programmeny – enkelt val). Du kan också flytta/placera de favoriter som du bearbetar i *Användarnivå* under *Favoritprogram*.

- Tryck på det program du vill flytta.
- Håll touchknappen intryckt tills ramen ändras.
- Flytta programmet till önskat ställe.

Färgval program

Du kan tilldela ett favoritprogram en egen färg. I listan över favoritprogram har programmet då en färgad ram som du kan välja.

- Fabriksinställning: av
- på

Användningsteknik

Skrynkelskydd

Om textilierna inte plockas ut direkt efter programslut så roterar trumman i intervaller.

Om denna inställning ändras leder det till en ökad energiförbrukning.

Inställningen för skrynkelskyddet (☞) kan stängas av. Det går också att välja en tid från 1 till 12 timmar.

Fabriksinställning: 2 timmar

Torrhetsgrad

Om denna inställning ändras leder det till en ökad energiförbrukning.

Du kan anpassa torrhetsgraderna individuellt i programmen Vit-/kulörtvätt, Strykfri tvätt och Automatic plus.

Inställningen av torrhetsgraderna Vit-/kulörtvätt, Strykfri tvätt och Automatic plus görs i 7 steg.

Fabriksinställning: normal

Förlängd avkylning

När den utökade avkylningen är aktiverad kontrolleras trummans temperatur vid programslut i cirka en minut innan torktummlaren växlar till standby-läget. Ligger temperaturen över 55 °C så kyls torktummlaren ner till en temperatur under 55 °C.

Om denna inställning ändras leder det till en ökad energiförbrukning.

- Fabriksinställning: av
- på

Avkylningsstemperatur

Efter programslut kyls tvätten av automatiskt. I alla program kan du göra den automatiska avkylningsfasen kallare. Då kommer avkylningsfasen förlängas.

Om denna inställning ändras leder det till en ökad energiförbrukning.

Inställningen kan ändras från 40 °C-55 °C.

Fabriksinställning: 55 °C

Inställning lucköppning

När programavbrottet vid lucköppning är aktiverat, så stannar torktummlaren när luckan öppnas under ett pågående program. Programmet fortsätter när luckan stängs och du trycker på knappen Start/Stop.

- Fabriksinställning: Stoppa program
- Avbryt program

Service

Rengör luftkanaler

Torktummlarens elektronik registrerar graden av påverkan från ludd eller tvättmedelsrester i luddfiltren och i frånluftskanalen. Ett kontrollmeddelande visas. Du kan ställa in hur mycket ludd som ska ha samlats innan detta meddelande visas.

När meddelandet visas i displayen, trots att luddfiltret är rent, så föreligger en frånluftsledning med gränsvärde. Miele rekommenderar att frånluftsledningen förbättras. En dålig frånluftsledning medför längre programtider och en högre energiförbrukning.

Det handlar om detta kontrollmeddelande som du kan påverka: Rengör luftkanaler

- av
Kontrollmeddelandet visas inte. En extremt igensatt luftkanal leder dock till programavbrott, oberoende av denna inställning.
- okänslig
Visas först vid en större mängd ludd.
- Fabriksinställning: normal
- känslig
Kontrollmeddelandet visas redan vid en liten mängd ludd.

Rengör filter

Luddfiltret i ventilationsområdet måste rengöras regelbundet. Du kan ange ett timintervall för kontrollmeddelandet.

Vilket timintervall som ska väljas beror på mängden ludd och hur ofta du till exempel vill rengöra torktummlaren av hygieniska skäl.

Du kan påverka detta kontrollmeddelande: Rengör filter

- Tidsintervall från 5–55 timmar
- Fabriksinställning: efter 55 timmar
- Av

Användarnivå

Serviceintervall

Torktummlaren visar en individuell meddelandetext efter ett fritt valbart intervall som påminner dig om specifika underhållsarbeten.

Det är möjligt att skapa 3 olika meddelandetexter: 1/2/3. Alla meddelandetexter bearbetas i det aktuella språket och teckensatsen för användaren.

Din egenhändigt valda meddelandetext visas vid programslut och släcks med OK. När följande program är slut så visas meddelandet igen.

Inställningar

Här fastställer du intervallet (beroende på timmar eller datum) i vilket meddelandet visas.

- Fabriksinställning: av
- enligt tid
Du kan nu välja ett tidsintervall på 1–9999 timmar.
- enligt datum
Nu kan du ange ett datum.

Meddelandetext

Här skriver du in din meddelandetext för ditt planerade underhållsarbete. Du kan skapa en, två eller alla tre meddelandetexter 1/2/3.

Återställa visning

Meddelandet visas så länge tills anvisningen återställs permanent. Meddelandet visas då först åter när nästa intervall är uppnått.

Externa användningar

Extern frånluftsventil

Anslutningen av extern hårdvara sker via Miele Connector Box.

Tidsavvikelsen mellan tiden för aktivering av den externa frånluftsventilen och inkopplingen av trum-/fläktmotorn regleras.

När frånluftsventilen öppnas visas ett meddelande i displayen.

- Fabriksinställning: av
Detta alternativ ska alltid väljas om ingen frånluftsventil måste aktiveras. På detta sätt undviker man ett programavbrott.
- på (1 sekund till 5 minuter)

Extra fläkt

Anslutningen av extern hårdvara sker via Miele Connector Box.

Den extra fläkten kopplas in av torktummlaren (via Connector Box) parallellt med den interna fläkten.

- av
- på

Trycksensor

Anslutningen av extern hårdvara sker via Miele's Connector Box.

För drift med en samlingsledning för frånluft kan det vara nödvändigt att avbryta torktumlarens drift eller förhindra den helt från början vid specifika tryckförhållanden i frånluftsledningen. Kontrollen av den externa trycksensorn genomförs endast om antingen den externa frånluftsventilen och/eller den externa extra fläkten är programmerad "på".

När frånluftsventilen öppnas visas ett meddelande i displayen.

- av = inte aktiv
- Stängare = aktiv
reaktion på **high-Potential**
- Öppnare = aktiv
reaktion på **low-Potential**

Signal effekttoppsbrytare

Anslutningen av extern hårdvara sker via Miele's Connector Box.

Med effekttoppsbrytaren kan torktumlaren integreras i ett energihanteringssystem. Om en signal registreras så stängs torktumlarens värmeelement av en kortare stund och det går inte att koppla in torktumlaren.

En signal från effekttoppsbrytaren kan komma såväl från Miele's Connector Box som från KOM-modulen.

- Fabriksinställning: ingen funktion
- Effekttopps-br. m. 230V
- Effekttopps-brytare m. 0V
- KOM-modul

Hindra effekt-toppbrytning

Med denna funktion förändras inte utförandet av ett hygienprogram om en effekttoppssignal är aktiverad. Värmeelementet förblir inkopplat.

- Fabriksinställning: av
- på

Val KOM-modul

Denna torktumlare är utrustad med en integrerad wifi-modul. Torktumlaren kan också utrustas med en extern modul.

- Fabriksinställning:
av
- Intern modul hushåll
Den interna wifi-modulen används.
- Extern modul Professional
En XKM-modul är insatt i modulutrymmet.

Användarnivå

Tillgänglighet Miele digitala produkter

Vilka digitala Miele-produkter du kan använda beror på vilka tjänster som är tillgängliga i ditt land.

Alla tjänster erbjuds inte för alla länder.

Gå till hemsidan www.miele.se för information om tjänstens tillgänglighet.

Wifi

Styr din torktumlares nätverksanslutning.

En nätanslutning av torktumlaren för användning med de digitala Professional-verktygen är endast möjlig med den externa modulen. Den interna modulen kan bara användas av Miele service.

- Avaktivera (visas när nätverket är aktiverat)
Nätverket förblir inställt och wifi-funktionen stängs av.
- Aktivera (visas när nätverket är avaktiverat)
Wifi-funktionen kopplas in igen.
- Anslutningsstatus (visas när nätverket är aktiverat)
Följande värden visas:
 - signalstyrkan för wifi,
 - nätverkets namn,
 - IP-adressen.
- Ställa in på nytt (syns, om inställt)
Återställer wifi-inloggningen (nätverk), för att direkt genomföra en ny installering.
- Återställa (syns, om inställt)
Nätverket är inte längre inställt. För att åter använda nätverket måste en ny anslutning återupprättas.
 - Wifi stängs av
 - Anslutningen till wifi återställs till fabriksinställningar

Remote

Via en extern terminal är ett externt programval möjligt (programstart endast på torktumla-
ren). Men går också att välja och starta program på torktumlaren.

Fabriksinställning: på

Remote Update

Via RemoteUpdate kan programvaran på din torktumlare uppdateras.

RemoteUpdate är aktiverat vid leverans.

Om du inte installerar en RemoteUpdate kan du ändå fortsätta använda torktumlaren som vanligt. Miele rekommenderar dock att du installerar en RemoteUpdate.

Torktumlaren måste ingå i ett wifi/LAN-nätverk och du måste ha ett konto i Miele Professional-appen. Endast då kan du använda funktionen RemoteUpdate. Torktumlaren måste vara registrerad.

Användarvillkoren finns i Miele Professional-appen.

Om det finns en RemoteUpdate så kommer den visas automatiskt i den öppna användarnivån.

Du kan välja om du vill starta RemoteUpdate direkt eller senare. Om du väljer "starta senare" kommer du få frågan efter att ha kopplat in torktumlaren igen.

RemoteUpdate kan ta några minuter.

Tänk på följande under RemoteUpdate:

- Om du inte får något meddelande finns heller ingen RemoteUpdate.
- En redan installerad RemoteUpdate kan inte ångras.
- Stäng inte av torktumlaren under pågående RemoteUpdate. I så fall avbryts uppdateringen och kommer inte installeras.

Maskinparametrar

Rättslig information

Open-Source-licenser

Här kan du se information.

Upphovsrättsliga föreskrifter och licenser

För användning och styrning av maskinen använder Miele såväl egen programvara som programvara från andra företag som inte täcks av licensvillkor för en så kallad öppen källkod. Denna programvara/dessa programvarukomponenter skyddas av upphovsrätt. Miele och tredje parts upphovsrättsliga befogenheter måste respekteras.

Dessutom finns det programvarukomponenter i denna produkt som omfattas av licensvillkor för öppen källkod. Komponenterna med öppen källkod tillsammans med tillhörande upphovsrättstexter, kopior av gällande licensvillkor och ytterligare information finns att hämta. Du hittar denna information under: Inställningar/Maskinparametrar/Rättslig information/Open-Source-licenser. De där angivna ansvars- och garantibestämmelserna för licensvillkoren för öppen källkod gäller endast gentemot den aktuella rättighetshavaren.

Betal/bokningssystem

För anslutning av ett betal-/bokningssystem behövs tillbehörsenheten Miele Connector Box eller KOM-modulen.

Inställning för betal-/bokningssystem

Om du önskar ändra något vid ett senare tillfälle, kontakta Miele service.

- Inget betal/bokningssyst.
Följande inställningar hoppas över.
- Programdrift
Driften sker med betal-/bokningssystem. Användaren köper/bokar ett program.
- Tidsdrift
Driften sker med betal-/bokningssystem: Användaren köper användningstid.
- Tidsdrift med impulsräknare

Användarnivå

För betal-/bokningssystem i vilka användningstiden kan förlängas för varje betalning.

- KOM-modul

Driften sker IP-baserat.

Instruktion pairing

Med följande steg kan du ansluta torktummlaren till ett nätverk.

Öppna användarnivån

- Välj menypunkten Användare i torktummlarens display.
- Välj menypunkten Tillgång med kod.
- Ange den 3-siffriga användarkoden.

Upprätta nätverksanslutning via WPS

- Gå till menyn Användarnivå och välj menypunkten Externa användningar.
 - Välj sedan menypunkten Val KOM-modul.
 - Om du använder en extern kommunikationsmodul väljer du menypunkten Extern modul Professional.
Annars väljer du menypunkten Intern modul hushåll.
 - Välj WLAN.
 - Välj Ställa in.
 - Välj anslutningsmetoden med WPS.
 - Tryck på WPS-knappen på din router och bekräfta sedan i produktens display med OK.
- Nu startar en timer. Nätverksanslutningen upprättas via WPS.

Torktummlaren är nu ansluten.

- Bekräfta med OK.

Upprätta nätverksanslutning via Soft-AP

- Gå till menyn Användarnivå och välj menypunkten Externa användningar.
- Välj sedan menypunkten Val KOM-modul.
- Om du använder en extern kommunikationsmodul väljer du menypunkten Extern modul Professional.
Annars väljer du menypunkten Intern modul hushåll.
- Välj WLAN.
- Välj Ställa in.
- Välj anslutningsmetoden med Soft-AP.
- Bekräfta med OK och följ anvisningarna i det externa programmet.

Upprätta nätverksanslutning via LAN-kabel

- Gå till menyn Användarnivå och välj menypunkten Externa användningar.
- Välj sedan menypunkten Val KOM-modul.
- Om du använder en extern kommunikationsmodul väljer du menypunkten Extern modul Professional.
Annars väljer du menypunkten Intern modul hushåll.

Nätanslutning

- Anslut torktumlarens nätverkskabel till din router/switch. Routern/switchen måste vara ansluten till internet.

Torktumlaren är nu ansluten.

Tekniska data

Systemkrav för wifi

- Wifi 802.11b/g/n
- 2,4-GHz-band
- WPA/WPA2-kryptering
- DHCP-aktiverad
- aktiverat för multicastDNS/Bonjour/IGMP Snooping
- Öppna portar 443, 80, 53 och 5353
- IP DNS-Server = IP standardgateway/router
- Mesh-/repeater-användning: samma SSID och lösenord som standardgateway/router
- SSID måste synas permanent



Systemkrav för LAN

- DHCP-aktiverad
- aktiverat för multicastDNS/Bonjour/IGMP Snooping
- Öppna portar 443, 80, 53 och 5353
- IP DNS-Server = IP standardgateway/router

Wifi-signalstyrka – riktvärden

Wifi-signalstyrkan är endast ett grovt riktvärde. Det går inte att bedöma den med all säkerhet.

Wifi-signalstyrka kan avläsas per MDU eller direkt på torktumlaren.

| Wifi-signalstyrka | | Betydelse |
|-------------------|---|-------------------------------------|
| MDU |  | |
| 76–100 % | 3/3** | Säker drift garanteras normalt |
| 51–75 % | 2/3 | |
| 26–50 % | 1/3 | Drift garanteras normalt |
| 1–25 % | 0/3 | Säker drift garanteras inte normalt |
| 0 % |  | Drift ej möjlig |

* visas på torktumlaren

**antal staplar  3/3 - 0/3

Signalstyrkan kan störas av olika faktorer, till exempel:

- personer i rummet
- eller stängda dörrar
- flyttade föremål

- radiokällor som ändras eller störningar
- ytterligare produkter med Bluetooth eller wifi-radioteknik

Begrepp i nätverkstekniken

Access-Point

| |
|--------------|
| Access-Point |
|--------------|

| |
|---|
| Wifi-åtkomstpunkt till nätverket, antingen integrerad i routern eller tillgänglig via en separat enhet. |
|---|

| |
|---|
| Access-Point används som gränssnitt för alla wifi-kompatibla produkter i nätverket, till exempel dator, smartenhet eller Miele-produkter. |
|---|

DHCP

| |
|-------------------------------------|
| Dynamic Host Configuration Protocol |
|-------------------------------------|

| |
|---|
| Möjliggör en automatisk tilldelning av IP-adresser genom en DHCP-server (integrerad i routern) till alla enheter (till exempel dator, skrivare, Miele-produkter) i nätverket. |
|---|

| |
|---|
| Varje enhet måste vara konfigurerad för DHCP. |
|---|

dLAN

| |
|---------------------------|
| direct Local Area Network |
|---------------------------|

| |
|--|
| Dataöverföring via de elektriska ledningarna i en byggnad. |
|--|

DNS

| |
|--------------------|
| Domain Name System |
|--------------------|

| |
|---|
| DNS-servrar (online-databassystem fördelade runt i världen) reglerar omvandlingen från domännamn (internetadresser) till IP-adresser och tvärtom. |
|---|

Ethernet

| |
|----------|
| Ethernet |
|----------|

| |
|--|
| Standardiserad överföringsteknik för trådbundna nätverk med olika överföringshastigheter (10/100/1000 Mbit/s). |
|--|

IEEE

| |
|---|
| Institute of Electrical and Electronics Engineers |
|---|

| |
|---|
| Global branschorganisation för ingenjörer, framför allt verksamma inom elteknik och informationsteknik. |
|---|

Nätanslutning

IP-adress

| | | | |
|--|---|-------------------------------|-------------------------------|
| Internet Protocol Adresse | | | |
| Varje nätverk som är anslutet till internet får en globalt entydig IP-adress. IP-adressen motsvarar samma funktion som ett telefonnummer i telefonnätet. Internets snabba expansion har medfört att alla möjliga IPv4-adresser redan är upptagna. För att täcka upp för det ökade behovet har man infört protokollet IPv6. Idag används IPv4 och IPv6 parallellt. | | | |
| IPv4 | 4 block med siffror mellan 1 och 255, separerade med punkter. Maximalt 2^{32} (cirka 4,3 miljarder) adresser möjliga. Exempel: 173.194.0.155 | | |
| IPv6 | 8 separata block med 4 siffror (hexadecimalsystem), separerade med punkter. Maximalt 2^{128} (340 sextiljoner) adresser möjliga. Exempel: 2001:0638:a000:3501:0230:7000:c000:d76e | | |
| Subnätmask (IPv4) | Subnätmasken separerar nätverksadressen i ett nätverk och en enhetsdel motsvarande snedstreck (/) i ett telefonnummer, som separerar riktnumret från resten av telefonnumret. Nätverksdelen måste vara densamma för alla enheter inom ett nät. Enhetsdelen är olika för varje enhet inom ett nät. Det finns 5 nätklasser (A–E). Inom den privata sektorn används bara nätclass C. | | |
| | Exempel: | | |
| | Nätverksadress | Subnätmask | Användbart adressutrymme |
| | 192.168.7.11 | 255.255.255.0 | 192.168.7.1– 192.168.7.254 |
| 172.16.232.15 | 255.255.0.0 | 172.16.0.1– 172.16.255.254 | |
| Prefixlängd (IPv6) | Motsvarar subnätmask. | | |

LAN

| |
|--|
| Local Area Network |
| Lokala nätverk i ett område som är lokalt begränsat (privata hushåll, företag) |

multicast DNS/Bonjour (Apple)

| |
|--|
| multicast DNS/Bonjour (Apple) |
| Adresserar frågor och svar till alla enheter i nätverket som stöder denna tjänst och som loggar in med ett identiskt namn. Obs! Denna tjänst måste tillåtas uttryckligen i många routers. Endast då kan Miele's produkter byta information med varandra. |

Proxy Server

Proxy Server

Egenskaper:

- central åtkomstpunkt till internet
- passar för stora användargrupper
- Cache-minne: data som ofta hämtas kan sparas på proxyservern, datan "cachas" då. Detta gör att dataöverföringsmängden kan minskas.
- Proxyservern används som innehållsfilter. Oönskat eller kritiskt webbinnehåll blockeras av proxyservern. Dessa typer av innehåll står i en så kallad "blacklist".
Filtret funkar i båda riktningarna. När en användare öppnar en förbjuden sida så blockerar proxyservern denna begäran. Om oönskad reklam försöker nå användaren så blockerar proxyservern även detta.

(Wifi)-router

(Wifi)-router

En router kopplas ihop nätverkskompatibla komponenter med varandra. Det spelar ingen roll vilken typ av dataledning som används (till exempel LAN, wifi, dLAN).

Routern tilldelar varje enhet i nätverket en entydig adress, antingen manuellt (statiskt) eller automatiskt (DHCP). Denna entydiga adress i nätverket kallas IP-adress, se .

Smartdevice

Smartdevice

Mobil enhet, till exempel en smartphone eller surfplatta.

Soft Access Point

Programaktiverad Access-Point

Programvara som möjliggör för en wifi-kompatibel dator (PC, laptop, smartphone, etc.) att arbeta som Access-Point.

SSID

Service Set Identifier

SSID är namnet på en wifi, som baseras på normen IEEE 802.11.

WEP/WPA/WPA2

Wired Equivalent Privacy/Wi-Fi Protected Access

Säkerhetsstandard för wifi-nätverk.

Många komponenter stöder WPA och WPA2.

Nätanslutning

Wifi

| |
|--|
| Wireless Fidelity |
| Märkesnamn, som utmärker de wifi-kompatibla respektive certifierade enheterna. Kallas ofta WLAN i tyskspråkiga regioner. Begreppet WLAN används endast i det tyskspråkiga området. Wifi är internationellt. Sedan 1 januari 2019 är Miele medlem Wi-Fi Alliance. |

Wifi

| | |
|--|---|
| Wireless Local Area Network | |
| Dataöverföring via radio i ett nätverk | |
| Wifi 802.11b | Radionät: 2,4 GHz Dataöverföring: 11 Mbit/s, motsvarar i praktiken cirka 1,4 MB/s |
| Wifi 802.11g | Radionät: 2,4 GHz Dataöverföring: 54 Mbit/s, motsvarar i praktiken cirka 6,75 MB/s |
| Wifi 802.11n | Radionät: 2,4 GHz och 5 GHz Dataöverföring: 600 Mbit/s, motsvarar i praktiken cirka 75 MB/s |
| Wifi 802.11ac | Radionät: 2,4 GHz och 5 GHz Dataöverföring: 1 200 Mbit/s, motsvarar i praktiken cirka 150 MB/s |

WPS

| |
|--|
| Wi-Fi Protected Setup |
| Standard för enkel anslutning till ett trådlöst nätverk, |
| Standardmetod: Push Button Setup När WPS aktiveras är anslutningsgränssnittet öppet i 2 minuter. Om WPS aktiveras på ytterligare en enhet så kopplar enheterna automatiskt ihop sig med varandra. |
| Säkerhetsproblematik Vid en anslutning till WPS kan man nästan i direkt anslutning till upprättandet av anslutningen i klartext läsa av det wifi-lösenord som tillhör routern. Vissa routertillverkare avaktiverar WPS i fabrik. |

Exempel för en wifi

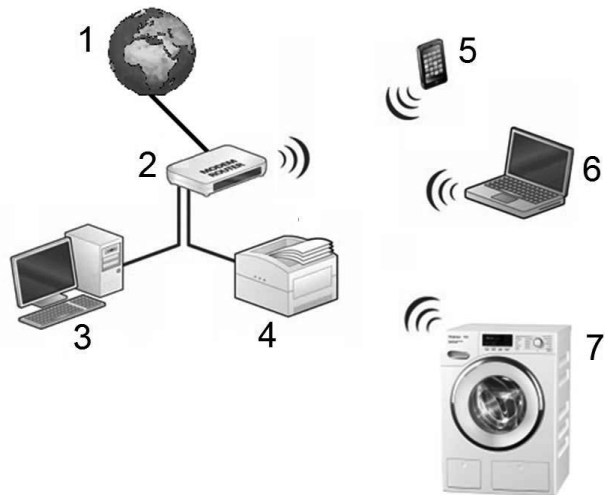

- 1 Internet
- 2 Wifi-router = 192.168.1.1
- 3 PC = 192.168.1.2
- 4 Skrivare = 192.168.1.3
- 5 Smartphone = 192.168.1.4
- 6 Notebook = 192.168.1.5
- 7 Tvättmaskin = 192.168.1.6

Varje deltagare får automatiskt en IP-adress (DHCP) från routern.
Med IP-adresserna sker en målinriktad fördelning av datan via routern.

Rengöra luddfiltret

Ett tvådelat luddfilter i ventilationsområdet samlar upp det ludd som bildas. Ta ut och demontera luddfiltret när det ska göras rent.

Kontrollera luddfiltret och rengör det senast när meddelandet: *Rengör luftkanaler* visas.

Tips! Du kan dammsuga upp ludd.

Ta ut luddfiltret

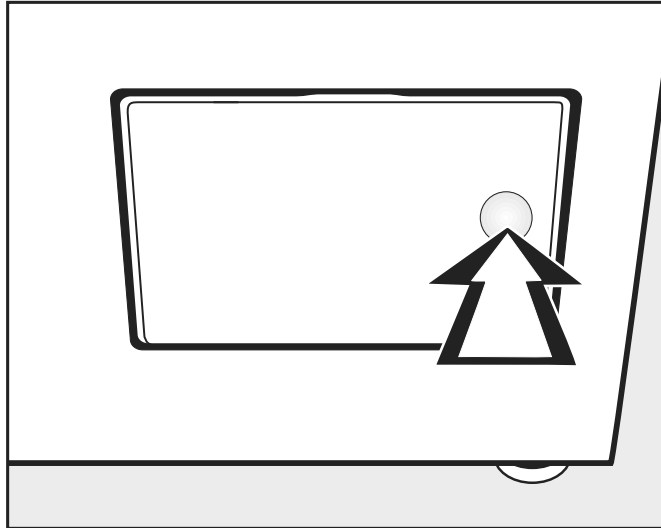

- Öppna luddfilterluckan genom att trycka på höger sida.

Vrid inte handtaget när du drar ut luddfiltret (se nedan) eftersom luddfiltret annars demonteras.

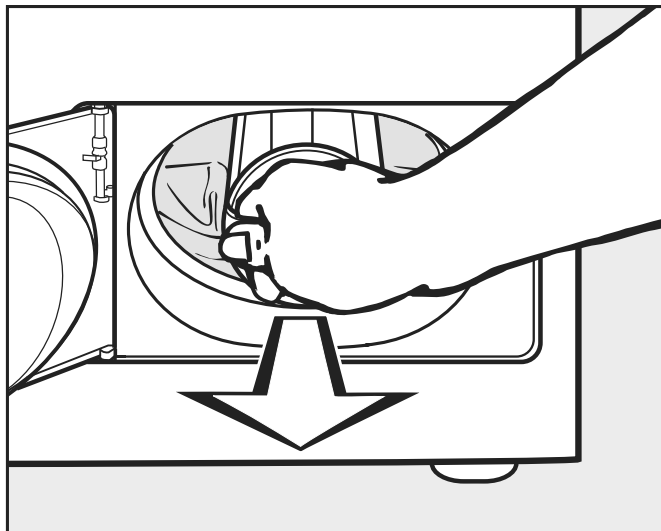

- Dra ut luddfiltret i dess handtag.

Demontera luddfiltret

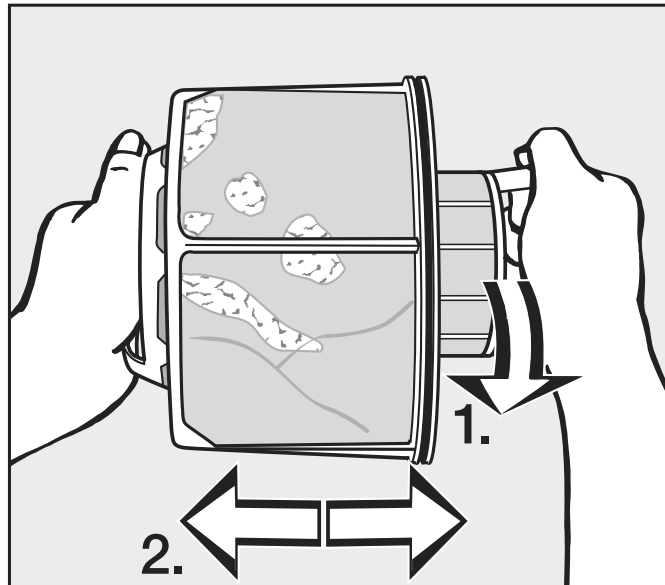

- Håll fast luddfiltret i handtagen.
- 1. Vrid luddfiltrets inre del (1).
- 2. Dra isär luddfiltrets delar från varandra (2).

Rengöra luddfiltrets delar torrt

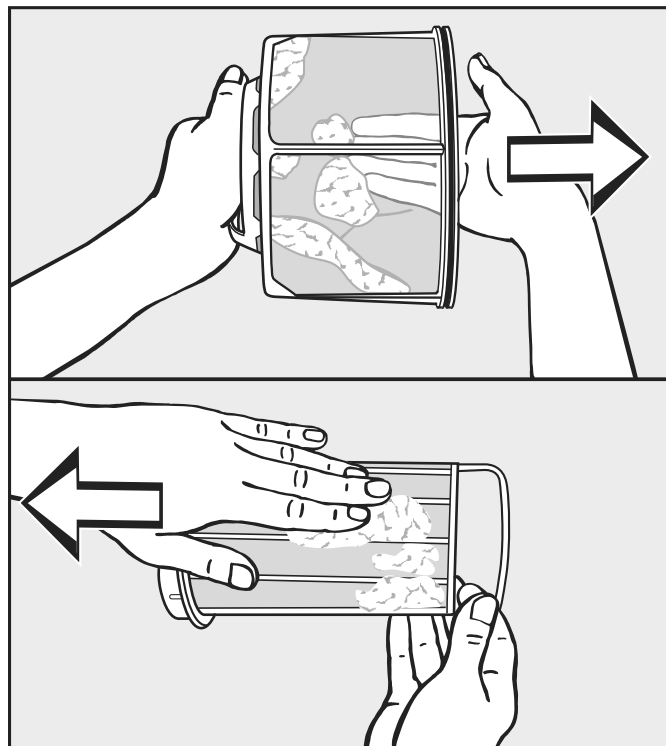

- Skaka ut luddet och dra sedan bort resten med fingret.
- Rengör bara luddfilterdelarna under rinnande, varmt vatten om de är mycket smutsiga eller igensatta.

Våtrengöra luddfiltrets delar

Torka luddfiltrets delar innan de monteras tillbaka. Det kan uppstå funktionsstörningar om våta luddfilter används!

Rengöring och skötsel

Sätta in luddfiltret

Rengör även ventilationsområdet om det har mycket synlig smuts, innan du sätter tillbaka det rengjorda luddfiltret. Se nästa sida.

- Sätt in den inre och yttre luddfilterdelen i varandra.
- Vrid försiktigt den inre luddfilterdelen medurs tills den sitter fast.
- Håll i luddfiltrets handtag och skjut in det i det nedre ventilationsområdet tills det tar stopp.

Vrid inte handtaget när du gör detta, eftersom luddfiltret annars demonteras.

- Stäng luddfilterluckan.

Rengör ventilationsområdet

Kontrollera och rengör ventilationsområdet med jämna mellanrum om det är mycket smutsigt.

Snabbrengöring

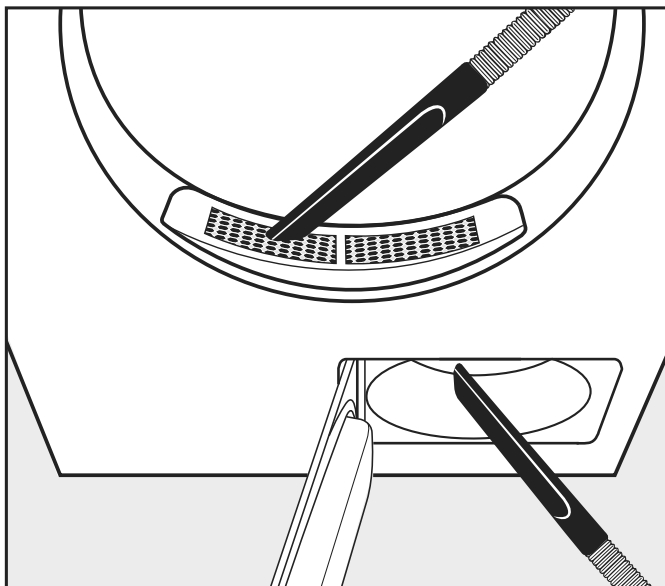

- Du kan använda en dammsugare för att dammsuga bort luddet:
 - från skyddet i påfyllningsområdet (uppe),
 - från ventilationsområdet framför fläkthjulet (nere), om du först har tagit ut och rengjort luddfiltret.

Kompletterande rengöring

Rengöra trumman och höljets ytterdelar

⚠ Risk för livsfarliga elektriska stötar.
Strömmen till torktumlaren måste vara helt bruten innan den får rengöras eller underhållas.
Stäng alltid av huvudströmbrytaren på plats.
Torktumlaren får inte rengöras med högtryckstvätt och inte spolras av med vatten.

⚠ Skaderisk på grund av rengörings- och skurmedel som innehåller lösningsmedel.

Rengörings-, skur-, fönsterputs- eller allrengöringsmedel som innehåller lösningsmedel kan skada plastytorna och andra delar av produkter.

Rengör endast torktummlaren med en lätt fuktad trasa och ett mildt rengöringsmedel eller tvål och vatten.

- Rengör tätningen runt insidan av lucköppningen med en fuktig trasa.
- Torka trumman med en mjuk, fuktig trasa efter torkning av stärkta textilier.
- Torka därefter allt torrt med en mjuk trasa.
- Produktdelar av rostfritt stål (till exempel trumman) kan du även rengöra med ett lämpligt rengöringsmedel för rostfritt stål.

Ventilationsöppningen finns på torktummlarens baksida.

Luftinsugsöppningen får absolut inte blockeras.

Försök att hålla torktummlarens omgivning så dammfri som möjligt.

- Fläkthjul

Fläkthjulet bakom luddfilterluckan kan vara igensatt av tvättmedelsrester och ludd.

Kontrollera fläkthjulet med jämna mellanrum och rengör det om det är mycket smutsigt.

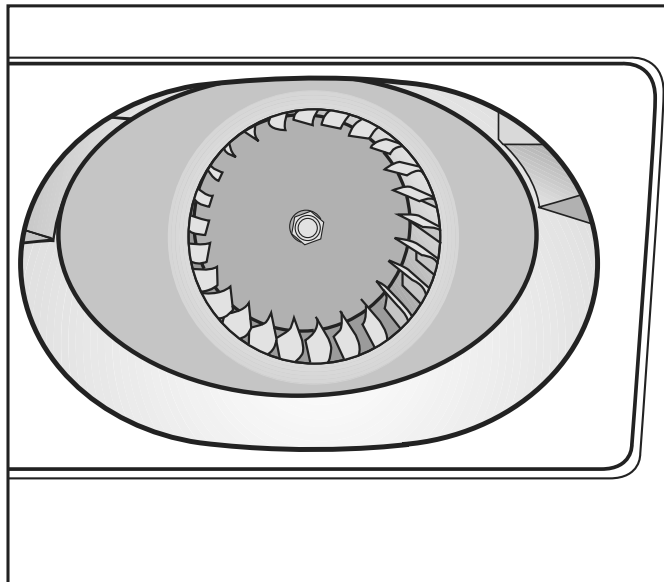

- Torka försiktigt bort beläggningen från fläkthjulet med en trasa.
- Rengör även området vid fläkthjulet.
- Du kan använda en dammsugare för att dammsuga bort luddet.
- Ta bort befintligt ludd från insidan av den öppna luddfilterluckan och tätningdelen. Se till att tätningdelen inte skadas.

Rengöring och skötsel

- Skyddet i påfyllningsområdet

Ta endast loss skyddet i påfyllningsområdet vid stark nedsmutsning.

Ta av skyddet

- Titta in i trumman.

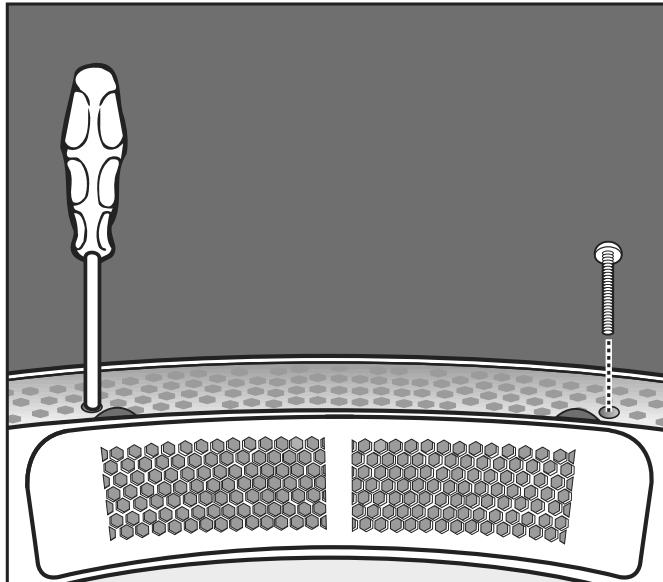

- Skruva ut skruvarna genom de runda hålen på vänster och höger sida av täckskyddet.

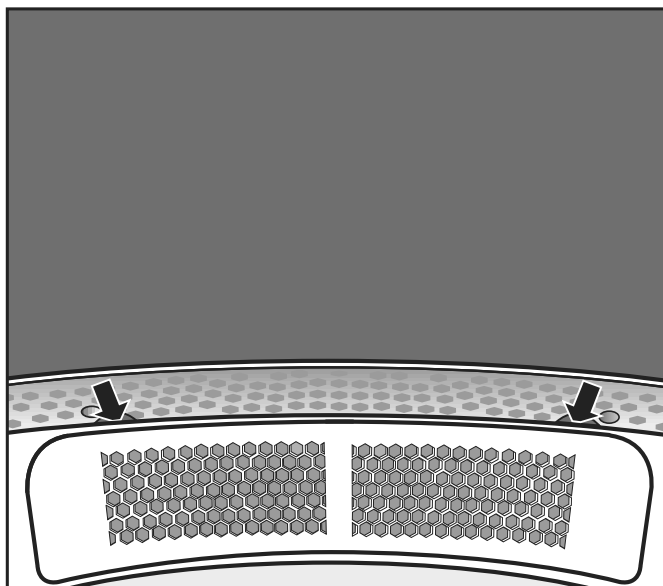

- Ta tag i täckskyddets kant (se pilar) och dra ut täckskyddet uppåt.
- Rengör ventilationsområdet under skyddet med en dammsugare.
- Rengör skyddet.
- Rengör ventilationsområdet framför fläkthjulet (öppna luddfilterluckan).

Återmontering

- Sätt täckskyddet ordentligt på öppningens vänstra och högra sida.
- Tryck ner täckskyddet mot motsatt sida tills det hörs att det snäpper till.

- Säkra täcksyddet
- Titta in i trumman.
 - Skruva in skruvarna genom de runda hålen på vänster och höger sida av täcksyddet.

Hur du klarar av mindre fel själv

Åtgärda fel och störningar

| Problem | Orsak och åtgärd |
|--|--|
| Displayen förblir släckt. | Torktummlaren har ingen ström. <ul style="list-style-type: none"> ■ Kontrollera stickkontakt, strömbrytare och säkringar (på torktummlaren). |
| Kondensvatten rinner ut från ett område som inte är avsett för detta. | Smuts i avloppet. <ul style="list-style-type: none"> ■ Kontrollera avloppet och rengör det från smuts vid behov. Du kommer åt avloppet via den bakre serviceluckan vid golvet. |
| Torktummlarens funktion försämras. | Torktummlarens luddfilter är smutsigt. <ul style="list-style-type: none"> ■ Kontrollera om luddfiltret är smutsigt och rengör det vid behov. <p>Otillräcklig ventilation</p> <ul style="list-style-type: none"> ■ Kontrollera att luftinsugsöppningen och torktummlarens frånluftsledning inte är stängda eller övertäckta av föremål. <p>För hög rumstemperatur (>45 °C)</p> <ul style="list-style-type: none"> ■ Se alltid till att ventilationen i uppställningsrummet är tillräcklig. ■ Anslut vid behov torktummlaren till en extern frisk- och frånluftsledning. |
| Kuddar som är fyllda med fjädrar börjar lukta när de torkas. | Fjädrar har en tendens att börja lukta mer eller mindre starkt när de blir varma. <ul style="list-style-type: none"> ■ Denna lukt minskar efter torkning tack vare naturlig ventilation. |
| Textilier av syntetfiber har laddats upp statiskt efter torkning. | Syntetiska material tenderar att bli statiska. <ul style="list-style-type: none"> ■ Den statiska uppladdningen under torkning kan reduceras om sköljmedel används i sista sköljningen under tvätten. |
| Det har bildats ludd. | Vid torkning lossnar framför allt det ludd som uppstått genom nötning vid normal användning eller genom tvättning. Ludd som lossnar fångas upp av luddfiltren och finfiltret och kan lätt avlägsnas. <ul style="list-style-type: none"> ■ Se avsnittet "Rengöring och skötsel". |
| Torkningen tar för lång tid eller avbryts. | Eventuellt uppmanas du att rengöra luftkanalerna/ventilationen. <ul style="list-style-type: none"> ■ Kontrollera om felet beror på någon av följande orsaker. <p>Luddfiltret är igensatt med ludd.</p> <ul style="list-style-type: none"> ■ Ta bort luddet. <p>Luftkanalen är eventuellt igensatt med hår eller ludd.</p> <ul style="list-style-type: none"> ■ Rengör ventilationsområdet. |

Hur du klarar av mindre fel själv

| Problem | Orsak och åtgärd |
|--|---|
| | <ul style="list-style-type: none">■ Skyddet framför påfyllningsområdet kan tas bort så att du kan rengöra ventilationsområdet som ligger där under. <p>Frånluftsledningen och dess mynning är till exempel igensatta med hår eller ludd.</p> <ul style="list-style-type: none">■ Kontrollera och rengör alla frånluftledningens komponenter (till exempel murröret, yttergaller, krökar osv.). <p>Ventilationen är inte tillräcklig, till exempel för att uppställningsrummet är för litet.</p> <ul style="list-style-type: none">■ Öppna en dörr eller ett fönster för att ventilera rummet under torkning. <p>Textilierna har inte centrifugerats tillräckligt.</p> <ul style="list-style-type: none">■ Centrifugera i fortsättningen textilierna med ett högre varvtal i tvättmaskinen. <p>Torktummlaren är överbelastad.</p> <ul style="list-style-type: none">■ Följ anvisningarna för maximal tvättmängd för de olika torkprogrammen. <p>På grund av blixtlås i metall kan tvättens fuktighetsgrad inte kännas av exakt.</p> <ul style="list-style-type: none">■ Öppna blixtlåsen i fortsättningen.■ Om problemet återkommer, torka textilier med långa blixtlås endast i varmluftsprogrammet. |
| Kondensvatten bildas i trumman. | <p>Torktummlaren är installerad till en samlingsledning för frånluft.</p> <ul style="list-style-type: none">■ Den får bara installeras till en samlingsledning om den har ett kallrasskydd.■ Kontrollera regelbundet att inte kallrasskyddet har någon defekt och byt ut det vid behov. |

Miele service

Få hjälp vid eventuella störningar

Om det uppstår fel som du själv inte kan åtgärda, var god kontakta din Mieleåterförsäljare eller Miele service.

Du hittar telefonnummer på baksidan av den här anvisningen.

Service behöver modellbeteckning och tillverkningsnummer. Båda dessa uppgifter finns på typskylten.

Extra tillbehör

Till denna torktumlare finns extra tillbehör som kan köpas hos Mieles återförsäljare eller hos Mieles reservdelsavdelning.

Uppställning

Översiktsbild framsida

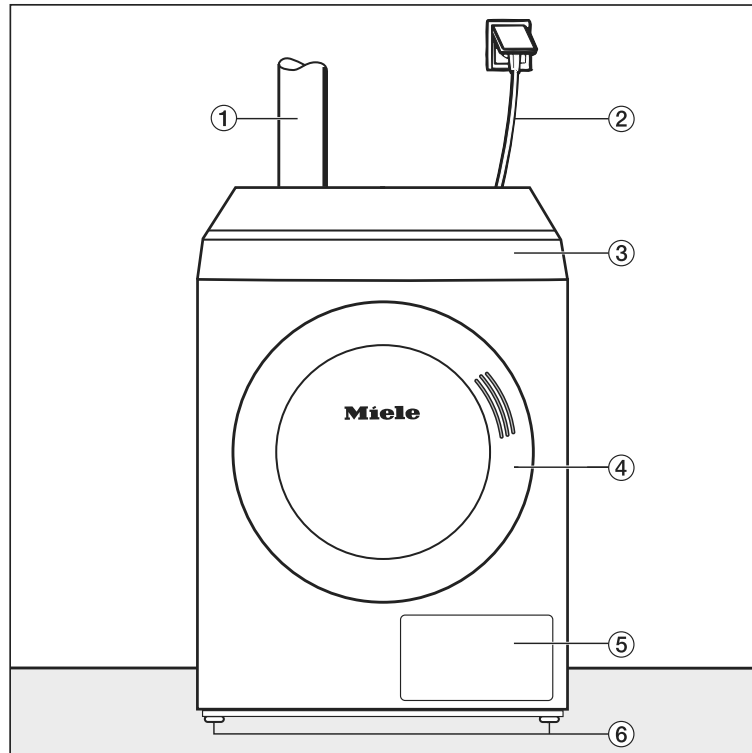

- | | |
|---------------------------------|-----------------------------------|
| ① Frånluftsledning | ④ Lucka |
| ② Elanslutningskabel | ⑤ Luddfilterlucka |
| ③ Manöverpanel med touchdisplay | ⑥ Fyra höjdjusterbara skruvfötter |

Sidovy

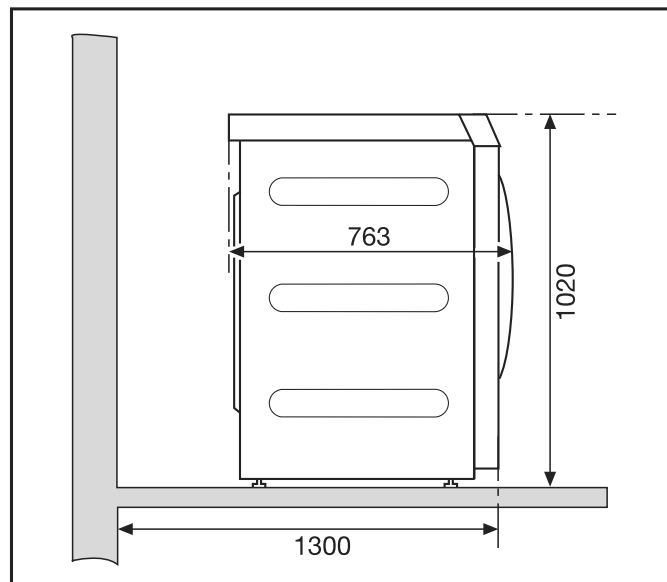

Installation

Översiktsbild bak- sida

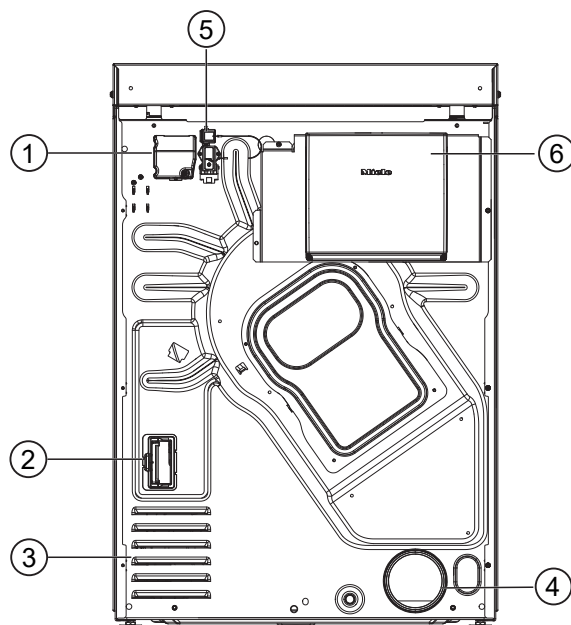

- ① Elanslutning
- ② Öppning för kommunikationsmodul
- ③ Insugsöppningar för torkluft
- ④ Frånluftsanslutning Ø 100 mm
- ⑤ Anslutning för kommunikationsbox
- ⑥ Kommunikationsbox (tillval)
För anslutning till externa system

Vy uppifrån

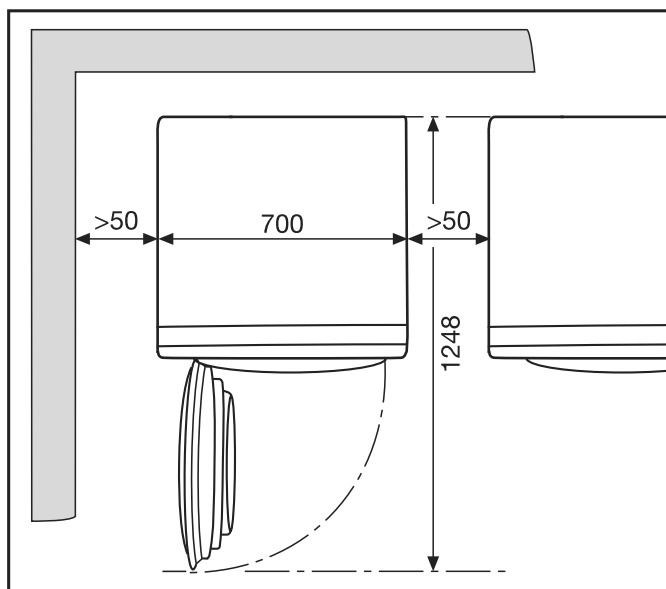

Sockeluppställ- ning

Olika Miele-socklar finns som extra tillbehör.

⚠ Risk för person- och sakskador om torktumlaren inte sitter fast ordentligt.
Vid uppställning på en sockel kan torktumlaren glida av sockeln om den inte säkras ordentligt.
Vid uppställning på en sockel måste torktumlaren säkras så att den inte glider iväg.
Sockeln måste fästas i golvet.

Betal-/boknings-system

Torktumlaren kan som tillval utrustas med ett betal-/bokningssystem (extra Miele tillbehör). För detta måste Miele service programmera en inställning i torktumlarens elektronik och ansluta betal-/bokningssystemet.

Uppställning

Transportera torktumlaren

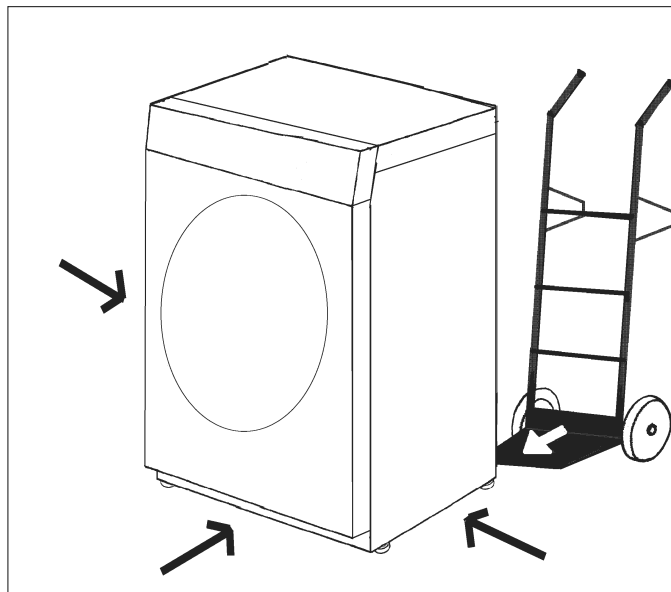

Transportera torktumlaren till uppställningsplatsen med en transportanordning (till exempel säckkärra).

⚠ Risk för skador om torktumlaren välter.
Det finns risk att torktumlaren välter vid transport.
Se till att torktumlaren står säkert under hela transporten.

Rikta torktumlaren

⚠ I torktumlarluckans öppningsutrymme får ingen låsbar dörr, skjutdörr eller upphängd dörr monteras.

Installation

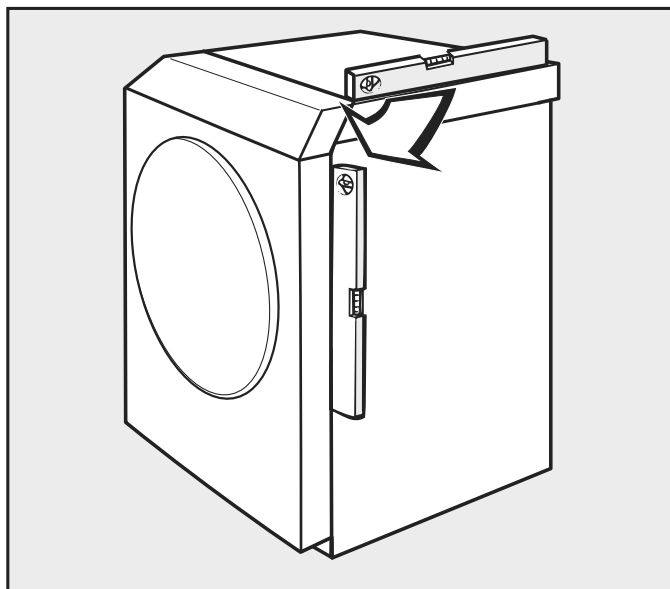

För att torktumlaren ska fungera riskfritt är det viktigt att den står lodrätt och fast.

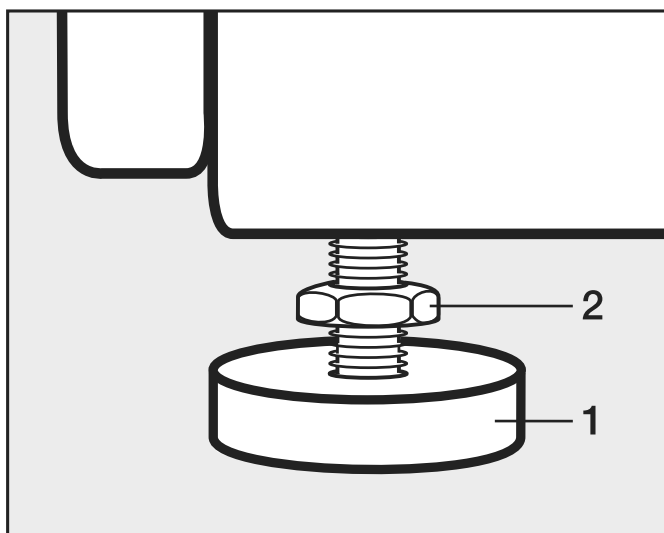

- Lossa skruvarna (2).
- Ojämnheter i golvet kan utjämnas med hjälp av skruvfötterna (1).
- Skruva fast skruvarna (2) mot höljet.

Elanslutning

Elanslutningen måste utföras av en behörig fackman.

► Produkten får endast anslutas till en elanläggning som har inrättats i enlighet med nationella lagar, förordningar och riktlinjer. Dessutom ska de på uppställningsplatsen giltiga föreskrifterna från elbolaget liksom de olycksfallsförebyggande åtgärderna beaktas. Observera även försäkringsbolagets regler och säkerhetsåtgärder inom teknikområdet.

► Tillförlitlig och säker drift av torktumlaren garanteras endast när den är ansluten till det offentliga elnätet.

Nödvändig anslutningsspänning, effekt och information om säkring finns på torktumlarens typskylt. Försäkra dig om att anslutningsspänningen stämmer överens med typskylten innan du ansluter till elnätet!

Vid avvikande spänningsvärden finns det risk för att torktumlaren förstörs av en för hög elektrisk anslutningsspänning.

► Om det finns flera spänningsvärden på typskylten så kan torktumlaren kopplas om till de motsvarande spänningsvärdena. Ombyggnaden får endast utföras av behörig elektriker eller Miele service. För detta ska anvisningen om omläggning av kablarna i kopplingschema beaktas.

Torktumlaren kan anslutas antingen via fast anslutning eller via anslutningsdon enligt IEC 60309-1. Vid fast anslutning måste strömmen kunna brytas allpoligt på uppställningsplatsen.

Som frånkopplingsdon gäller en tillgänglig strömbrytare med ett kontaktavstånd på minst 3 mm. Till detta hör till exempel skyddssäkring för strömbrytare, säkringar och kontaktorer (IEC/EN 60947).

Strömbrytaren (inklusive uttaget) måste vara säkrad mot oavsiktlig och obefogad återinkoppling om ett permanent avbrott av energitillförseln inte ska övervakas från varje åtkomstställe.

Tips! Det rekommenderas att torktumlaren ansluts till ett uttag som är placerat så att elektriska säkerhetskontroller enkelt kan genomföras (till exempel i samband med reparationer eller underhållsarbeten).

► Anordningar som automatiskt stänger av torktumlaren (till exempel kopplingsur) får inte installeras.

► Om det enligt de lokala föreskrifterna är obligatoriskt att en jordfelsbrytare installeras, ska en brytare av typen B (allpolig) användas.

► Om det krävs enligt nationella bestämmelser, ska även en potentialutjämning med god kontakt skapas. En potentialutjämning måste utföras om läckströmmen är >10 mA.

Tilluftsledning och frånluftsledning

Installation

Ventilation

Den luft som behövs för torkning tas från det omgivande rummet. Se till att det är tillräckligt ventilerat, till exempel med icke förslutningsbara ventilationsöppningar i ytterväggen.

- Ventilationsöppningarna ska inte gå att stänga.
- Ventilationen i rummet fungerar endast korrekt om det inte uppstår något undertryck. Undvik undertryck, till exempel genom ventilationsöppningar i ytterväggen.
- Varje torktumlare måste ha en diameter på 237 cm^2 per ventilationsöppning.

Torktummlaren suger in luft från baksidan. Därför måste ett tillräckligt väggavstånd säkerställas.

Annars garanteras ingen tillräcklig lufttillförsel och torktummlarens korrekta funktion kan påverkas.

Observera det nödvändiga väggavståndet.

Luftspalten mellan torktummlarens undersida och golvet får aldrig göras mindre genom till exempel socklar, lister eller tjocka heltäckande mattor.

Frånluftsledning

Torktummlaren får endast användas om den frånluft som bildas under torkning leds utåt med hjälp av en installerad frånluftsledning.

Vid undantag ska placeringen av frånluftsledningen utföras enligt föreskrifterna i gällande land. Rådgör med ansvarig sotare.

- Skilj torktummlaren från elnätet under installationen av frånluftsledningen.
- Kontrollera att kontaktställena är helt tätade.
- Använd endast värmebeständiga material med en temperaturbeständighet på minst 80 °C .
- Det bildas kondens i frånluftsledningen. På det lägst liggande stället ska en kondensatavledning anskaffas.

Frånluftsledningens mynning (till exempel murröret) ska placeras så att den fuktiga frånluften

- inte leds tillbaka till uppställningsrummet
- och inte orsakar skador på byggnaden eller medför omotiverade störningar.

Den luft som behövs för torkning tas från det omgivande rummet. Se därför till att rummet där torktummlaren står har tillräcklig ventilation. Annars uppstår kvävningsrisk på grund av eventuell återsugning av avgaser från andra tekniska anordningar eller värmekällor och torktiden tar mycket längre.

Undvik:

- långa frånluftsledningar,

- för många och trånga böjar och krökar.

På detta sätt undviker du en låg torkeffekt och en hög tids- och energiförbrukning.

Använd:

- för frånluftsledning: frånluftsslang* eller avloppsrör av plast (till exempel HT-rörsystem) med en minsta diameter på 100 mm.
- för frånluftsledningen utåt: murrör* eller fönsteranslutning*.

* extra tillbehör

Beräkna rörets totala längd

Frånluftsledningen med krökar och olika komponenter utgör ett friktionsmotstånd till frånluften. Detta friktionsmotstånd uttrycks som jämförande rörlängd. Den **jämförande rörlängden** visar hur mycket större motståndet för till exempel en krök är i förhållande till 1 meter rakt avloppsrör av plast (tabell I).

När alla jämförande rörlängder för alla komponenter har lagts ihop får du den **totala rörlängden**. Den totala rörlängden uttrycker hur stort motståndet för hela frånluftssystemet är.

Eftersom en större **rördiameter** gör att motståndet minskar, kräver en större total rörlängd en större rördiameter (tabell II).

Gör så här

1. Mät den nödvändiga längden för den frånluftsledning som ska läggas rakt. Multiplicera detta värde med den motsvarande jämförande rörlängden i **tabell I**.
2. Fastställ antalet nödvändiga krökar och komponenter. Lägg ihop de uträknade jämförande rörlängderna med hjälp av **tabell I**.
3. Lägg ihop alla uträknade jämförande rörlängder, så får du den totala rörlängden.
4. Se **tabell II** för information om vilken rördiameter som behövs för den totala rörlängden.

Installation

| Tabell I | |
|---|--------------------------|
| Komponenter | Jämförande rör- längd |
| Frånluftsslång (Alu-Flex)*/rör (temperatur- best. min. 80 °C) - 1 m rak läggning eller 1 m rakt rör - Krök 45° (böjradie = 0,25 m) - Krök 90° (böjradie = 0,25 m) | 1,0 m 0,6 m 0,8 m |
| Användningen av ett murrör eller en fönsteranslutning är ett undantag vid placeringen av frånluftsledningen. Detta ska utföras enligt föreskrifterna i gällande land. Fråga ansvarig sotare. | |
| Murrör* eller fönsteranslutning* - med gallerinsats - med kallrasskydd (svängande lucka) | 3,8 m 1,5 m |
| Kallrasskydd* | 14,3 m |
| * extra tillbehör | |

| Tabell II | |
|----------------------------------|--------------------|
| Maximalt tillåten total rörlängd | nödvändig diameter |
| 20 m | 100 mm |
| 40 m | 125 mm |
| 80 m | 150 mm |

Beräkningsexem-
pel

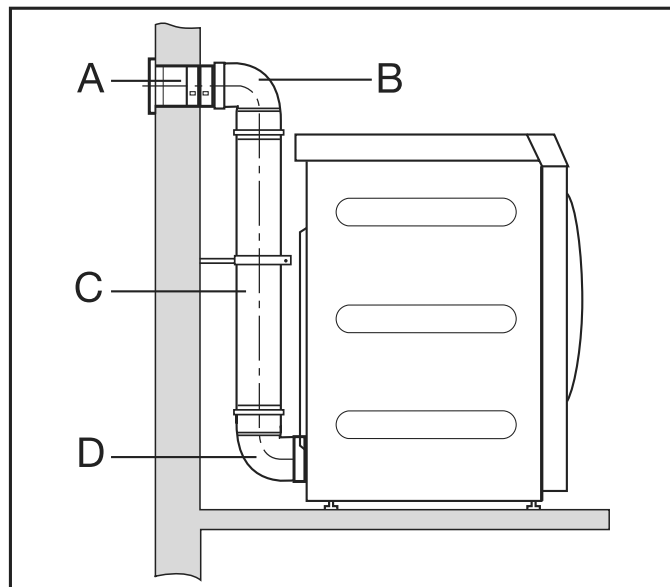

| | | |
|------------|--|---------|
| A | Murrör, med gallerinsats = 1 x 3,8 m jämförande rörlängd | = 3,8 m |
| B/D | 2 krökar, 90° = 2 x 0,8 m jämförande rörlängd | = 1,6 m |
| C | 0,5 m rör = 0,5 x 1 m jämförande rörlängd | = 0,5 m |
| | Rörets totala längd | = 5,9 m |

Resultat: Den totala rörlängden är mindre än 20 m (enligt tabell II).
Därför är en rördiameter på 100 mm tillräcklig.

Mått frånluftsan- slutning

Vy uppifrån

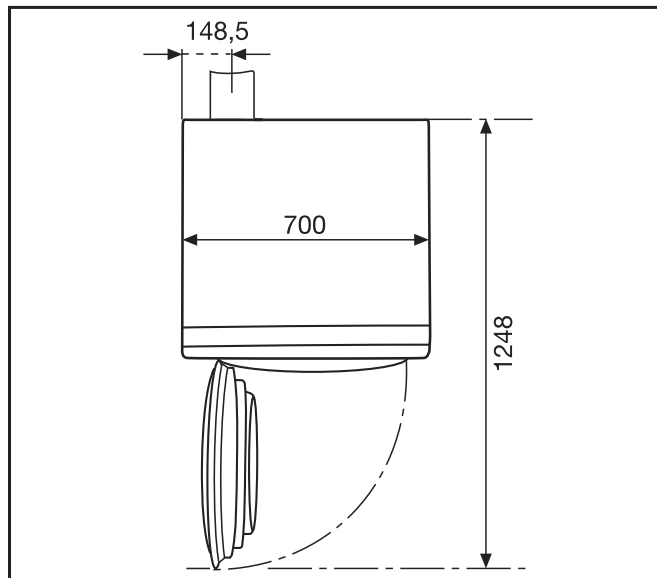

Översiktsbild baksida

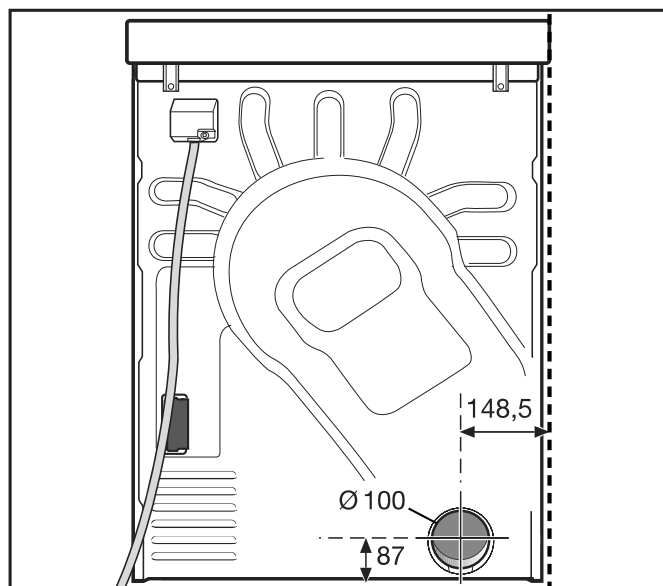

Frånluftsledning med sträckta rör

Du behöver

- anslutningsstosen (medföljer),
- rör och övergångsdelar från handeln.

Installation

Använd endast värmebeständiga material med en temperaturbeständighet på minst 80 °C.

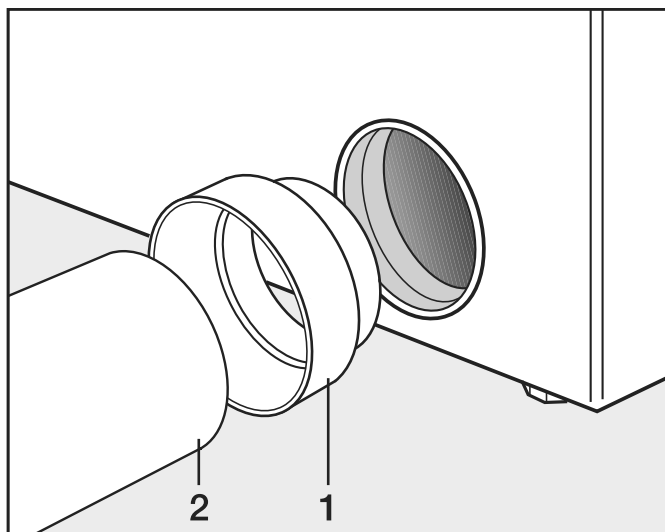

- Installera anslutningsstosen (1) och röret (2).

⚠ Linda kopplingsställena med värmebeständig metalltejp.

Frånluftsledning med Alu-Flex

Du behöver

- adaptern (medföljer),
- Alu-Flex-frånluftsslangen (extra tillbehör).

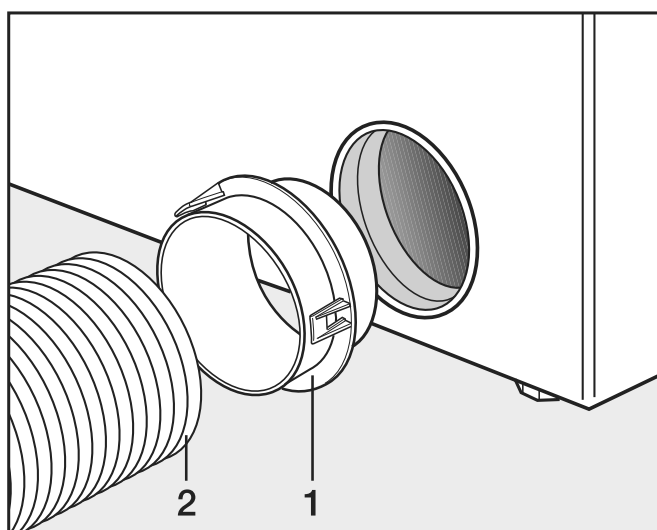

- Installera adaptern (1) och Alu-Flex-frånluftsslangen (2).

⚠ Linda kopplingsställena med värmebeständig metalltejp.

Samlingsledning frånluft

En samlingsledning är bara tillåten i undantagsfall. Samlingsledningen för frånluft måste tas bort av ansvarig sotare.

⚠ Varje enskild torktumlare måste förses med ett kallrasskydd. Om detta inte görs så kan tillbakaströmmande kondensvatten skada torktumlarna och den elektriska säkerheten kan påverkas.

Vid installation av 3–5 torktumlare måste rördiametern **D** förstoras.

| Antal torktumlare | Förstoringsfaktor för rördiametern i tabell II |
|-------------------|--|
| 3 | 1,25 |
| 4 - 5 | 1,5 |

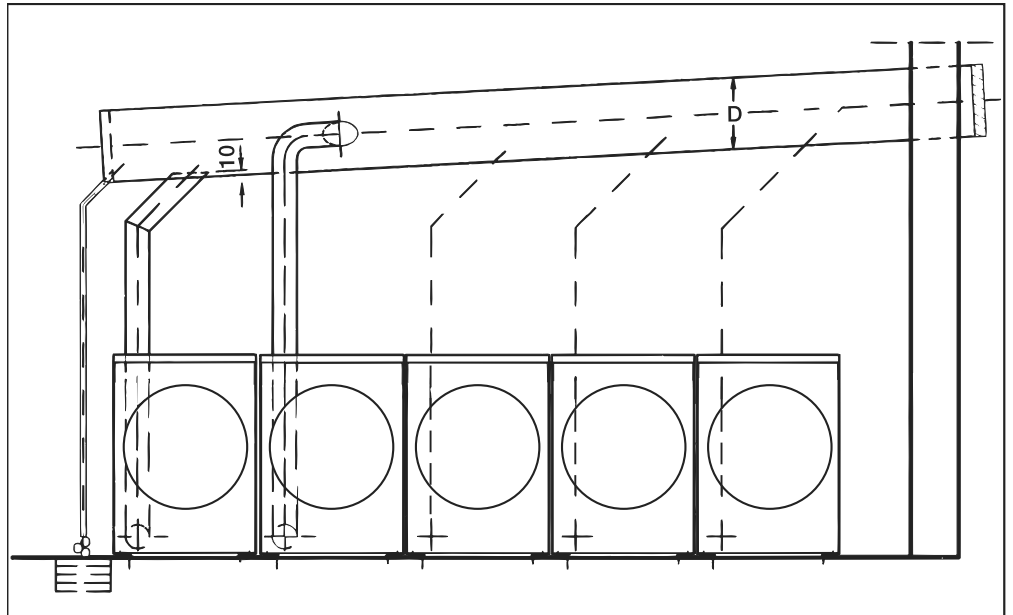

⚠ Risk för elektriska stötar och skador om torktumlaren används utan komplett ytterbeklädnad.

Vid demonterad ytterbeklädnad kommer man åt maskindelar som är strömförande eller roterar.

Efter uppställningen av torktumlaren ska kontrolleras att alla borttagbara ytterbeklädnadsdelar är komplett monterade igen.

Extra tillbehör

► Endast tillbehör som uttryckligen har godkänts av Miele får användas. Om ej godkända tillbehör används gäller inte längre garanti och/eller produktansvar och Miele kan inte längre garantera att säkerhetsbestämmelserna uppfylls.

Kommunikationsbox

Med kommunikationsboxen (extra tillbehör) kan du ansluta extern hårdvara från Miele och andra leverantörer till Miele Professional-produkten. Extern hårdvara är till exempel betal-/bokningssystem, effekttoppsbrytare, trycksensor och extern frånluftsväntil.

Kommunikationsboxen får nätspänning via Miele Professional-produkten.

Detta set (extra tillbehör) består av kommunikationsboxen och tillhörande fästmaterial för en enkel montering på produkten eller på väggen.

XKM 3200 WL PLT

Med Miele's kommunikationsmodul (extra tillbehör) går det att skapa en dataförbindelse mellan en kommunicerbar Miele Professional-produkt och en databehandlingsenhet enligt Ethernet- eller wifi-standard.

Kommunikationsmodulen sätts in i produktens som standard befintliga kommunikationsöppning. Kommunikationsmodulen gör det möjligt att kommunicera intelligent med extra system (till exempel central intelligent betalterminal eller betalningslösningar) med en app. Dessutom kan den ge detaljerad information om produktstatus och programstatus.

Denna modul utgör grunden till den kabelbundna kommunikationen med Miele MOVE.

Det går inte att integrera produkten i appen "Miele@Home" för hushåll.

Kommunikationsmodulen är endast avsedd för professionell användning och försörjs med nätspänning via Miele Professional-produkten. En ytterligare elanslutning behövs inte. Det Ethernet-gränssnitt som finns för kommunikationsmodulen motsvarar SELV (säkerhetsklenspänning) enligt EN 60950. Även anslutna externa produkter måste motsvara SELV.

Dataskydd och datasäkerhet

När du har aktiverat nätanslutningsfunktionen och anslutit din produkt till internet, så skickar produkten följande uppgifter till Miele Cloud:

- Produktens tillverkningsnummer
- Produktmodell och teknisk utrustning
- Produktstatus
- Information om produktens programversion

Dessa uppgifter tilldelas till en början ingen specifik användare och sparas inte heller permanent. Det är först när du kopplar produkten till en användare som uppgifterna sparas permanent och tilldelas specifikt. Överföringen och hanteringen av datan sker i enlighet med Miele's höga säkerhetsstandard.

Nätverkskonfigurering fabriksinställning

Alla inställningar för kommunikationsmodulen eller din integrerade wifi-modul kan återställas till fabriksinställningar. Återställ nätverkskonfigurationen innan du lämnar in produkten för återvinning, säljer den eller tar en använd produkt i drift. Endast så garanteras att alla personliga uppgifter är borttagna och att den tidigare ägaren inte längre har åtkomst till produkten.

Upphovsrättsliga föreskrifter och licenser

För användning och styrning av kommunikationsmodulen använder Miele såväl egen programvara som programvara från andra företag som inte täcks av licensvillkor för en så kallad öppen källkod. Denna programvara/dessa programvarukomponenter skyddas av upphovsrätt. Miele och tredje parts upphovsrättsliga befogenheter måste respekteras.

Dessutom finns det programvarukomponenter i denna kommunikationsmodul som omfattas av licensvillkor för öppen källkod. Komponenterna med öppen källkod tillsammans med tillhörande upphovsrättstexter, kopior av gällande licensvillkor och ytterligare information kan hämtas lokalt per IP via en webbläsare (https://<ip_adresse>/Licenses). De där angivna ansvars- och garantibestämmelserna för licensvillkoren för öppen källkod gäller endast gentemot den aktuella rättighetshavaren.

Betal-/bokningssystem

Torktummlaren kan som tillval utrustas med ett betal-/bokningssystem (extra Miele tillbehör). För detta måste Miele service programmera en inställning i torktummlarens elektronik och ansluta betal-/bokningssystemet.

För anslutning av ett betal-/bokningssystem behövs tillbehörsenheten Miele Connector Box eller KOM-modulen.

Original reservdelar och tillbehör

Miele garanterar tillgängligheten av reservdelar till din produkt i upp till 15 år efter att modellserien har utgått ur sortimentet (detta gäller inte digitala produkter eller produkter för processdokumentationen). Ofta finns originalreservdelar till viktiga produktfunktioner tillgängliga även utöver denna tid.

Tack vare sin höga kvalitet håller Miele produkter länge. Om en produkt ändå behöver repareras så finns reservdelar till viktiga produktfunktioner tillgängliga i upp till 15 år efter modellserien har utgått (detta gäller inte för digitala produkter eller produkter för processdokumentationen).

Kontakta Miele service om du behöver reservdelar och tillbehör eller vill ha en privat rådgivning.

 Risker vid felaktiga reparationsarbeten.

Reparationsarbeten får utföras endast av behörig elfackman under beaktande av gällande säkerhetsföreskrifter.

Vid reparation, ändring, kontroll och underhåll av elektriska produkter ska lagstadgade, gällande säkerhetsföreskrifter och normer beaktas.

Innan underhålls- och reparationsarbeten utförs måste produkten ovillkorligen skiljas allpoligt från elnätet.

Tekniska data

| | |
|---|---------------------------|
| Höjd | 1020 mm |
| Bredd | 700 mm |
| Djup | 763 mm |
| Djup med öppen lucka | 1248 mm |
| Vikt | 72 kg |
| Trumvolym | 180 l |
| Maximal tvättmängd | 10 kg (vikt torr tvätt) |
| Längd anslutningskabel | 1 600 mm |
| Anslutningsspänning | Se typskylt |
| Anslutningseffekt | Se typskylt |
| Säkring | Se typskylt |
| Glödlampans effekt | Se typskylt |
| Godkännandemärken | Se typskylt |
| Maximal golvbelastning vid drift | 853 N |
| Normanvändning för produktsäkerhet | enligt EN 10472, EN 60335 |
| Ljudtrycksnivå på arbetsplatsen enligt EN ISO 11204/11203 | 50 dB re 20 µPa |
| Tillåten rumstemperatur | 2–40 °C |
| Frekvensband | 2,4000 GHz – 2,4835 GHz |
| Maximal sändningseffekt | < 100 mW |

EU-konformitetsdeklaration

Härmed deklarerar Miele att torktumlarmodellen PT011 uppfyller kraven i direktivet 2014/53/EU.

EU-konformitetsdeklarationens fulla text finns tillgänglig på en av följande hemsidor:

- På www.miele.se/professional/index.htm under "Produkter", "Ladda ner"
- På <http://www.miele.se/professional/bruksanvisningar-177.htm>. Ange produktens namn eller serienummer.

Miele

Miele AB
Industrivägen 20, Box 1397
171 27 Solna

Serviceanmälan:
08-562 29 800
professionalservice@miele.se

www.miele.se/professional



Miele & Cie. KG
Carl-Miele-Straße 29, 33332 Gütersloh, Tyskland