

Naudojimo ir montavimo instrukcija Elektrinė kaitlentė



Būtinai perskaitykite šią naudojimo ir montavimo instrukciją prieš statydami, montuodami ir naudodami prietaisą. Tokiu būdu apsisausosite patys ir nesugadinsite prietaiso.

Saugos nurodymai ir įspėjimai	5
Aplinkos apsauga	15
Apžvalga	16
Kaitlentė	16
KM 6540 FR	16
KM 6542 FR, KM 6542 FL	17
Valdymo ir indikaciniai elementai	18
Kaitviečių duomenys	20
Pirmasis paleidimas	21
Pirmasis kaitlentės valymas	21
Pirmasis kaitlentės naudojimas	21
“Miele@home”	22
“Con@ctivity”	25
Veikimas	27
Maisto ruošimo indai	28
Energijos taupymo patarimai	29
Nustatymų ribos	30
Valdymas	31
Valdymo principas	31
Kaitlentės įjungimas	32
Galios lygio nustatymas	32
Galios lygio keitimas	32
Kaitvietės / kaitlentės išjungimas	32
Liekamosios šilumos indikatorius	33
Galios lygio nustatymas – išplėstos nustatymų ribos	33
Kaitvietės praplėtimo įjungimas	34
Automatinė užvirinimo sistema	35
Maisto pašildymas	36
Laikmatis	37
Laikmatis	37
Automatinio išjungimo funkcija	38
Laikmačio funkcijų naudojimas vienu metu	39
Papildomos funkcijos	40
“Stop&Go”	40
Pakartotinis įjungimas	40
Parodomasis režimas	41

Turinys

Kaitlentės duomenų rodymas.....	41
Saugos įrenginiai	42
Paleidimo blokatorius / užraktas	42
Apsauginis išjungimas.....	43
Apsauga nuo perkaitimo / puodo apsauga	44
Programavimas	45
Duomenys priežiūros institucijoms	48
Valymas ir priežiūra	49
Ką daryti, jei...	51
Rodmenų / ekrano pranešimai	51
Nenumatytas veiksmas	52
Netenkinantis rezultatas	53
Bendrosios problemos arba techninės triktys.....	54
Pasirenkamieji priedai	55
Garantinis aptarnavimas	56
Sutrikus prietaiso veikimui, susisiekite	56
Specifikacijų lentelė.....	56
Garantija	56
Įrengimas	57
Montavimo saugos nurodymai	57
Saugūs atstumai.....	58
Montavimo nurodymai.....	62
Montavimas ant stalviršio.....	62
Montavimas vienoje plokštumoje	63
Įmontavimo matmenys – montuojant ant stalviršio.....	64
KM 6540 FR	64
KM 6542 FR	65
Montavimas ant stalviršio.....	66
Įmontavimo matmenys – montuojant vienoje plokštumoje	68
KM 6542 FL.....	68
Montavimas vienoje plokštumoje	69
Elektros jungtis	70
Garantijos sąlygos	73
Produktų duomenų lapai	74
Atitikties deklaracija	75

Saugos nurodymai ir įspėjimai

Ši kaitlentė atitinka nustatytus saugos reikalavimus. Netinkamai naudojant, kyla pavojus susižaloti ir patirti materialinę žalą.

Prieš naudodami prietaisą, atidžiai perskaitykite naudojimo ir montavimo instrukciją. Joje pateikti svarbūs nurodymai apie prietaiso montavimą, saugą, naudojimą ir techninę priežiūrą. Taip apsisaugosite patys ir apsaugosite prietaisą nuo pažeidimų.

Kaip nurodyta standarte IEC 60335-1, "Miele" rekomenduoja susipažinti su prietaiso montavimo instrukcija, saugos nurodymais ir įspėjimais bei jais vadovautis.

"Miele" neatsako už žalą, atsiradusią dėl šių nurodymų nepaisymo.

Naudojimo ir montavimo instrukciją išsaugokite ir perduokite kitam galimam savininkui.

Saugos nurodymai ir įspėjimai

Tinkamas naudojimas

- ▶ Ši kaitlentė skirta naudoti buityje ir panašioje aplinkoje.
- ▶ Ši kaitlentė neskirta naudoti lauke.
- ▶ Kaitlentę naudokite tik buityje patiekalams ruošti ir šildyti. Bet koks kitoks naudojimas yra draudžiamas.
- ▶ Asmenys, kurie dėl nepakankamų fizinių, jutiminių, protinių gebėjimų, nepakankamos patirties arba neišmanymo negali saugiai valdyti prietaiso, juo gali naudotis tik prižiūrimi arba instruktuojami atsakingo asmens. Šie asmenys gali naudoti prietaisą neprižiūrimi tik tada, jei-
gu jie buvo supažindinti su saugaus prietaiso naudojimo taisyklėmis. Vaikai turi gebėti atpažinti ir suprasti galimus netinkamo naudojimo pavojus.

Vaikai namų ūkyje

- ▶ Aštuonerių metų neturintys vaikai prietaiso naudoti negali, nebent jie yra nuolat prižiūrimi.
- ▶ Vaikai nuo aštuonerių metų gali be priežiūros naudoti kaitlentę, jeigu jie yra supažindinti su saugiu prietaiso naudojimu. Vaikai turi gebėti atpažinti ir suprasti galimus netinkamo naudojimo pavojus.
- ▶ Vaikai neprižiūrimi negali valyti kaitlentės.
- ▶ Prižiūrėkite vaikus, kai jie yra netoli kaitlentės. Jiems niekada neleiskite žaisti su kaitlente.
- ▶ Naudojama kaitlentė įkaista ir išjungus dar kurį laiką lieka karšta. Neleiskite vaikams būti arti kaitlentės, kol ji neatvės tiek, kad nebekiltų pavojus nudegti.
- ▶ Pavojus nudegti. Už kaitlentės arba lentynose virš jos nelaikykite vaikams įdomių daiktų. Vaikai gali bandyti lipti ant prietaiso.
- ▶ Pavojus nudegti ir nusiplikyti. Puodų ir keptuvių rankenas pasukite į šoną, virš stalviršio, kad vaikai negalėtų jų patraukti ir nusideginti.
- ▶ Pavojus uždusti. Vaikai žaisdami gali įsivynioti į pakavimo medžiagą (pvz., plėvelę) arba užsimauti ją ant galvos ir uždusti. Laikykite ją vaikams nepasiekiamoje vietoje.
- ▶ Naudokite įjungimo blokatorių, kad be priežiūros palikti vaikai negalėtų įjungti kaitlentės. Jei naudojate kaitlentę, įjunkite blokatorių, kad vaikai nepakeistų ar nenustatytų nuostatų.

Saugos nurodymai ir įspėjimai

Techninė sauga

▶ Dėl netinkamai atliktų įrengimo ir techninės priežiūros arba remonto darbų naudotojui gali kilti pavojų. Įrengimo ir techninės priežiūros arba remonto darbus gali atlikti tik “Miele” įgalioti specialistai.

▶ Netvarkinga kaitlentė gali tapti nesaugi. Patikrinkite, ar nėra matomų pažeidimų. Niekada nenaudokite netvarkingo prietaiso.

▶ Galimas epizodinis arba nepertraukiamas eksploatavimas su autonominė arba tinklo sinchronine elektros tiekimo sistema (pavyzdžiui, autonomniais elektros tinklais, rezervinėmis sistemomis). Eksploatavimo sąlyga, kad elektros tiekimo sistema atitiktų EN 50160 arba panašių standartų nustatytąsias vertes.

Buitinėje instaliacijoje ir šiame “Miele” produkte numatytų saugos priemonių funkcijos ir veikimo principas turi būti užtikrinti veikiant autonominiu ir ne tinklo sinchroniniu režimu arba pakeisti lygiavertėmis įrengimo priemonėmis. Kaip, pavyzdžiui, aprašyta naujausios redakcijos VDE-AR-E 2510-2.

▶ Kaitlentės saugumas užtikrinamas tik tada, kai ji prijungiama prie įžeminimo sistemos, kuri įrengta pagal reikalavimus. Tai pagrindinė saugos sąlyga ir jos laikytis privaloma. Jeigu abejojate, elektros instaliaciją patikėkite patikrinti elektrikui.

▶ Kaitlentės specifikacijų lentelėje pateikti jungimo duomenys (dažnis, saugikliai) turi atitikti elektros tinklo duomenis, kad prietaisas nesugestų.

Prieš jungdami, duomenis palyginkite. Jeigu abejojate, pasikonsultuokite su elektriku.

▶ Daugiakištukiniai lizdai arba ilginamieji laidai neužtikrina reikiamos saugos (gaisro pavojus). Jų nenaudokite kaitlentę jungdami prie elektros tinklo.

▶ Kaitlentę naudokite tik įmontuotą, kad būtų užtikrinamas saugus darbas.

- ▶ Kaitlentės negalima naudoti nestacionariose vietose (pvz., laivuose).
- ▶ Palietus įtampingąsias jungtis ir pakeitus elektrines arba mechanines konstrukcijas, gali kilti pavojus jūsų gyvybei, dėl to gali sutrikti prietaiso funkcijos.
Jokiu būdu neatidarykite kaitlentės korpuso.
- ▶ Jei kaitlentę remontuos ne “Miele” įgaliotosios techninės priežiūros tarnybos darbuotojas, neteksite teisės į garantiją.
- ▶ “Miele” patikina, kad tik originalios atsarginės dalys atitinka saugos reikalavimus. Sugedusias dalis galima keisti tik originaliomis atsarginėmis dalimis.
- ▶ Kaitlentė nepritaikyta naudoti su išoriniu laikmačiu arba nuotolinio valdymo sistema.
- ▶ Kaitlentę prijungti prie maitinimo tinklo gali tik kvalifikuotas elektrikas (žr. skyriaus “Prijungimas” poskyrį “Elektros jungtis”).
- ▶ Jei pažeistas maitinimo laidas, elektros specialistas turėtų pakeisti jį kitu specialiu maitinimo laidu (žr. skyriaus “Prijungimas” poskyrį “Elektros jungtis”).

Saugos nurodymai ir įspėjimai

► Prieš įrengiant, atliekant techninę priežiūrą ir remontuojant, reikia visiškai atjungti kaitlentę nuo elektros tinklo. Norint tai užtikrinti, reikia:

- išjungti elektros instaliacijos saugiklius arba
- visiškai išsukti elektros įsukamuosius elektros saugiklius arba
- iš kištukinio lizdo ištraukti tinklo kištuką (jei yra). Traukti reikia ne už laido, bet už kištuko.

► Elektros smūgio pavojus. Pastebėję gedimą, įskilusią arba įtrūkusią stiklo keramikos plokštę, prietaisą iš karto išjunkite. Atjunkite kaitlentę nuo maitinimo tinklo. Kreipkitės į garantinio aptarnavimo skyrių.

► Jeigu kaitlentė yra įmontuota už priekinės baldų dalies (pvz., už durelių), prietaiso veikimo metu laikykite jas atidarytas. Už uždarytų durelių kaupiasi šiluma ir drėgmė. Galite pažeisti kaitlentę, įmontavimui skirtą spintą ir grindis. Dureles uždarykite tik užgesus liekamosios šilumos indikatoriams.

Tinkamas naudojimas

- ▶ Naudojama kaitlentė įkaista ir išjungus dar kurį laiką lieka karšta. Kai liekamosios šilumos indikatoriai užgęsta, pavojaus nudegti nebėra.
- ▶ Netoli įjungtos kaitlentės esantys daiktai dėl aukštos temperatūros gali pradėti degti. Kaitlentės niekada nenaudokite šildyti patalpų.
- ▶ Perkaitęs aliejus ir kiti riebalai gali užsidegti. Jeigu gamindami naudojate aliejų ir riebalus, kaitlentės niekada nepalikite be priežiūros. Aliejaus arba riebalų sukulto gaisro niekada negesinkite vandeniu. Išjunkite kaitlentę. Liepsną atsargiai užgesinkite pledu arba specialiu gesinimo užklotu.
- ▶ Nepalikite veikiančios kaitlentės be priežiūros. Nepalikite be priežiūros trumpus kepimo arba virimo procesus.
- ▶ Liepsna gali uždegti garų rinktuvo riebalų filtrą. Po garų rinktuvo ant patiekalų niekada nepilkite ir neuždekite spirito.
- ▶ Sušilę purškalai, lengvai užsidegantys skysčiai arba degios medžiagos gali užsidegti. Lengvai užsidegančių daiktų niekada nelaikykite stalčiuose šalia kaitlentės. Įrankių laikymo dėžės turi būti iš nedegių medžiagų.
- ▶ Niekada nekaitinkite tuščių indų.
- ▶ Verdant arba šildant uždarytas skardines susidaro viršslėgis ir jos gali sprogti. Nevirkite ir nešildykite skardinių ant kaitlentės.
- ▶ Jei kaitlentė uždengta ir netyčia įjungiama arba yra liekamosios šilumos, kyla pavojus, kad ji užsidegs, suskils arba ims lydytis dangčio medžiaga. Niekada neuždenkite kaitlentės, pvz., dengiamosiomis plokštėmis, šluostėmis ar apsaugine plėvele.

Saugos nurodymai ir įspėjimai

- ▶ Kai kaitlentė veikia, įjungiamo netyčia arba tebėra liekamosios šilumos, kyla pavojus, kad įkai ant jos padėti metaliniai daiktai. Kitos medžiagos gali išsilydyti arba užsidegti. Drėgni puodų dangčiai gali būti pritraukti. Ant kaitlentės nieko nedėkite. Baigę naudoti, išjunkite kaitvieses!
- ▶ Karšta kaitlentė gali nudeginti. Atlikdami bet kokius darbus apsaugokite rankas pirštinėmis arba puodkėlėmis. Naudokite tik sausas pirštines arba puodkėles. Drėgna arba šlapia tekstilė lengviau perduoda šilumą, dėl to galimi garų sukeliama nudegimai.
- ▶ Jei netoli kaitlentės naudojate elektrinį prietaisą (pvz., rankinį maišytuvą), saugokite, kad jo elektros laidas nesiliestų prie karštos kaitlentės. Gali būti pažeista elektros laido izoliacija.
- ▶ Druska, cukrus ar smėlio grūdėliai, nubyrėję ant kaitlentės, pvz., valant daržoves, gali subraižyti, jei ant jų padėsite indą. Apžiūrėkite, ar stiklo keramikos plokštė ir indo dugnas švarūs, tik tuomet dėkite maisto ruošimo indą.
- ▶ Net nukritus lengviems daiktams (pvz., druskos grūdėliams), stiklo keramikos plokštė gali įtrūkti arba suskilti. Saugokite, kad ant stiklo keramikos paviršiaus nenukristų jokių daiktų.
- ▶ Ant jutiklinių mygtukų ir indikatorių padėjus karštą daiktą, gali būti pažeista elektroninė sistema. Ant jutiklinių mygtukų ir indikatorių niekada nestatykite karštų puodų ar keptuvių.
- ▶ Patekęs ant karštos kaitlentės ir ištirpęs cukrus ar patiekalai, kurių sudėtyje yra cukraus, plastikas ar aliuminio folija vėsdami pažeidžia stiklo keramikos paviršių. Išjunkite prietaisą ir nugrandykite šias medžiagas stiklo grandikliu. Naudokite puodkėles. Stiklo keramikos plokštę valykite specialiu valikliu, kai tik ji atauš.
- ▶ Jei puode neliks skysčio, jis gali sugadinti stiklo keramikos plokštę. Nepalikite veikiančios kaitlentės be priežiūros!
- ▶ Šiurkštus puodų ir keptuvių dugnas gali subraižyti stiklo keramikos plokštę. Naudokite tik lygaus dugno puodus ir keptuves.

- ▶ Jei norite perkelti puodą, pakelkite jį. Tuomet neliks dryžių dėl trinties ir įbrėžimų.
- ▶ Plastikiniai indai ir aliuminio folija lydosi aukštoje temperatūroje. Nenaudokite indų iš plastiko arba aliuminio folijos.
- ▶ Dėl šių veiksnių (veikimo trukmės, pasirinkto aukšto galios lygio (-ių), didelio skersmens maisto ruošimo indų ir įjungtų kaitviečių) gali įkaisti kaitlentės rėmelis ar kaitlentės kraštas ir valdymo elementai (kaitlenčių su nusklembtais šonais).
- ▶ Maisto ruošimo indai iš aliuminio ar aliuminio dugnu gali palikti metalo atspalvio dėmių. Dėmes pašalinsite stiklo keramikai ir nerūdijančiajam plienui skirtu valikliu (žr. skyriaus “Valymas ir priežiūra” poskyrį “Stiklo keramikos plokštės valymas”).
- ▶ Įsisenėjusius pridegusius nešvarumus gali būti sudėtinga pašalinti. Nuvalykite juos kuo greičiau, o prieš dėdami maisto ruošimo indą ant kaitlentės įsitikinkite, kad jo pagrindas yra švarus, sausas, neišteptas riebalais.
- ▶ Jokiu būdu nebandykite gaminti maisto tiesiai ant kaitlentės. Naudokite tinkamus indus.

Saugos nurodymai ir įspėjimai

Valymas ir priežiūra

- ▶ Valymo garais prietaiso garai gali patekti ant įtampingųjų dalių ir sukelti trumpąjį jungimą.
Kaitlentės niekada nevalykite valymo garais prietaisu.
- ▶ “Miele” suteikia iki 15 metų arba mažiausiai 10 metų garantiją at-sarginėms dalims, kurios reikalingos prietaiso funkcijoms užtikrinti, atsižvelgiant į Jūsų kaitlentės gamybos seriją.

Transportavimo pakuočių utilizavimas

Pakuotė apsaugo prietaisą nuo pažeidimų transportuojant. Pakuotei parinktos aplinkai nekenkiančios ir perdirbti tinkamos medžiagos, todėl ji gali būti perdirbama.

Grąžinant pakuotę, taupomos žaliavos ir mažinamas susidarančių atliekų kiekis. Prietaisą pardavęs prekybininkas pakuotę priims atgal.

Senos įrangos utilizavimas

Elektros ir elektroninėje įrangoje yra daug vertingų medžiagų. Tačiau joje taip pat yra medžiagų, reikalingų nepriekaištingam įrangos veikimui ir saugumo užtikrinimui. Patekusios į buitines atliekas arba naudojamos netinkamai, šios medžiagos gali būti kenksmingos žmonių sveikatai ir aplinkai. Todėl jokių būdu senos įrangos nemeskite kartu su buitinėmis atliekomis.



Pristatykite ją į artimiausią nenaudojamos elektros ir elektroninės įrangos surinkimo skyrių perdirbimui ir utilizavimui arba grąžinkite pardavėjui arba "Miele". Prieš pristatydami seną prietaisą į surinkimo skyrių, ištrinkite visus asmeninius duomenis. Pasirūpinkite, kad sena, išvežti skirta įranga būtų laikoma vaikams nepasiekiamoje vietoje.

Apžvalga

Kaitlentē

KM 6540 FR

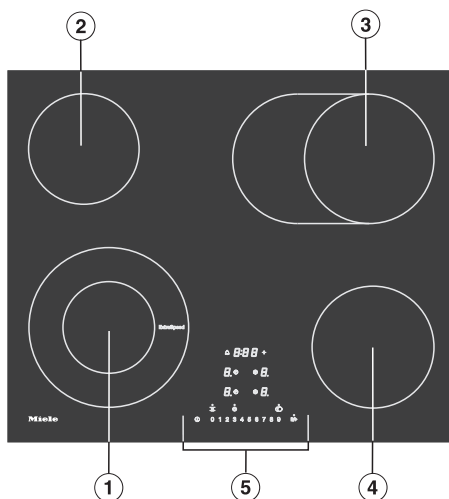

- ① Dviguba kaitvietē “ExtraSpeed”
- ② Vieno kontūro kaitvietē
- ③ Vieno kontūro kaitvietē / keptuvo zona
- ④ Vieno kontūro kaitvietē
- ⑤ Valdymo ir indikācijas elementai

KM 6542 FR, KM 6542 FL

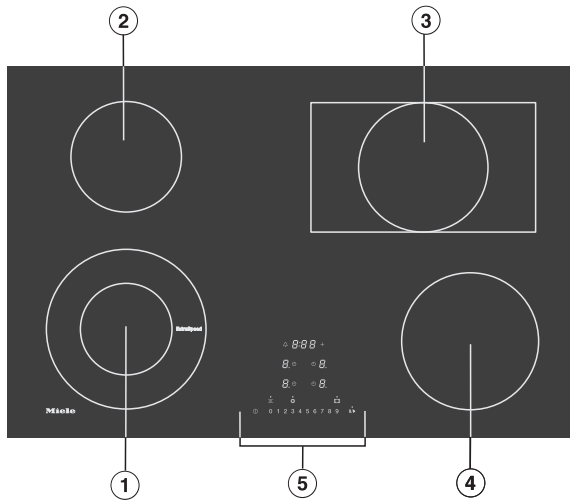

- ① Dviguba kaitvietē "ExtraSpeed"
- ② Vieno kontūro kaitvietē
- ③ Vieno kontūro kaitvietē / keptuvo zona
- ④ Vieno kontūro kaitvietē
- ⑤ Valdymo ir indikācijas elementai

Valdymo ir indikaciniai elementai

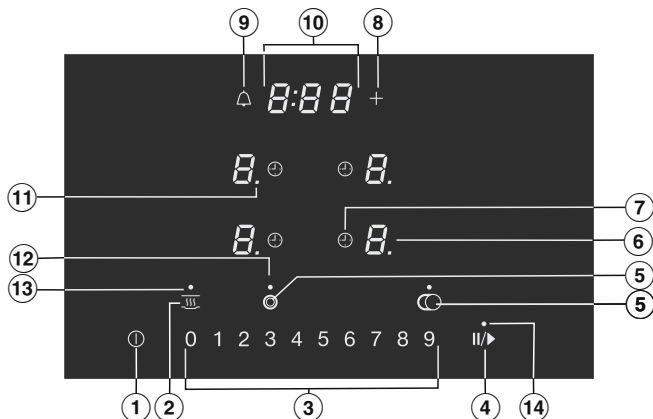

Jutikliniai mygtukai

- ① Kaitlentės įj. / išj.
- ② Maisto pašildymas
Suaktyvinti / išjungti šilumos palaikymo funkciją
- ③ Skaičių eilutė
 - Galios pakopai nustatyti
 - Laikui nustatyti
- ④ “Stop&Go”
Sustabdyti / paleisti vykdomą kepimo procesą
- ⑤ Kitų praplėtimo žiedų įjungimas
- ⑥ Kaitviečių pasirinkimas ir rodymas
 - 0* Kaitvietė paruošta naudoti
 - nuo *1* iki *9* Galios lygis
 - ≡* Liekamoji šiluma
 - R* Automatinė užvirinimo sistema
 - h* Šilumos palaikymo lygis
- ⑦ Automatinio išjungimo funkcija
Automatiškai išjungia kaitvietes
- ⑧ Įvestis
 - Programavimui pakeisti
 - Laikui pritaikyti
- ⑨ Laikmatis

Rodmenys / kontrolinės lemputės

⑩ Laikmačio indikatorius

0:00 Trukmė

iki *9:59*

LOC Paleidimo blokatorius / užraktas suaktyvintas

dE Parodomasis režimas suaktyvintas

⑪ Galios pakopa – išplėstas nustatymų diapazonas

⑫ Kaitviečių praplėtimo įjungimas
Įjungtas papildomas kaitinimo žiedas.

⑬ Maisto pašildymas
Maisto pašildymo funkcija suaktyvinta

⑭ “Stop&Go”
“Stop&Go” funkcija suaktyvinta

Apžvalga

Kaitviečių duomenys

KM 6540 FR		
Kaitvietė	Ø cm	Galia vatais (W) esant 230 V
①	12,0/21,0	1200/2900
②	14,5	1200
③	17,0/17,0x26,5	1500/2400
④	16,0	1500
		Iš viso: 8000

KM 6542 FR, KM 6542 FL		
Kaitvietė	Ø cm	Galia vatais (W) esant 230 V
①	12,0/21,0	1200/2900
②	14,5	1200
③	17,0/17,0x29,0	1500/2600
④	18,0	1800
		Iš viso: 8500

- Prie pristatymo dokumentų pridėtą specifikacijų lentelę priklijuokite tam skirtoje vietoje, žr. skyrių “Klientų aptarnavimo tarnyba”.
- Nuimkite apsauginę plėvelę ir lipdukus.

Pirmasis kaitlentės valymas

- Prieš naudodami pirmą kartą, kaitlentę nušluostykite drėgna šluoste, pasakui nusauskite.

Pirmasis kaitlentės naudojimas

Metaliniai konstrukciniai elementai yra apsaugoti priežiūros priemone. Pirmą kartą naudojant prietaisą, gali pasklisti kvapas ir dūmai.

Kvapą ir galbūt atsiradę dūmai nereiškia, kad prietaisas netinkamai prijungtas arba sugedęs, ir jie nekenkia sveikatai.

Pirmasis paleidimas

“Miele@home”

Būtina sąlyga: WLAN namų tinklas

Jūsų kaitlentė yra su įmontuotu WLAN moduliu. Kaitlentę galima prijungti prie WLAN namų tinklo.

Jeigu jūsų “Miele” kaitlentė taip pat prijungta prie WLAN namų tinklo, galite pasinaudoti automatine gartraukio valdymo funkcija – “Con@ctivity”. Daugiau informacijos ieškokite savo gartraukio naudojimo ir montavimo instrukcijoje.

Užtikrinkite, kad prietaiso pastatymo vietoje būtų pakankamai stiprus WLAN tinklo signalas.

Yra kelios galimybės savo kaitlentę prijungti prie WLAN tinklo.

Prijungus prie tinklo parengties režime kaitlentės sąnaudos siekia maks. 2 W.

WLAN ryšio pasiekiamumas

WLAN ryšys dalinasi dažnio diapazonu su kitais prietaisais (pvz., mikrobangų krosnelėmis, nuotoliniu būdu valdomais žaislais). Galimi laikini arba nuolatiniai ryšio sutrikimai. Todėl gali nepavykti užtikrinti nuolatinį siūlomų funkcijų pasiekiamumą.

“Miele@home” prieinamumas

Galimybė naudoti “Miele” programėlę priklauso nuo “Miele@home” paslaugos prieinamumo jūsų šalyje.

“Miele@home” paslauga veikia ne visose šalyse.

Daugiau informacijos apie paslaugą ieškokite tinklalapyje www.miele.com.

“Miele” taikomoji programa

“Miele” taikomąją programą galite nemokamai atsisiųsti iš “Apple App Store”[®] arba iš “Google Play Store”[™].



Savo mobiliajame prietaise įdiegę “Miele” programėlę, galėsite atlikti toliau nurodytus veiksmus:

- peržiūrėti informaciją apie savo kaitlentės veikimą;
- peržiūrėti nuorodas apie savo kaitlentės programos eigą;
- sujungti WLAN funkciją palaikančius “Miele” buitinius prietaisus ir sukurti bendrą “Miele@home” namų tinklą.

“Miele@home” diegimas

Jungimas per programėlę

Ryšį su tinklu galima užmegzti ir naudojant “Miele” programėlę.

- Tam savo mobiliajame įrenginyje turite įdiegti “Miele” programėlę.

Registracijai jums reikės:

1. WLAN tinklo slaptažodžio,
2. kaitlentės slaptažodžio.

Kaitlentės slaptažodis – tai specifikacijų lentelėje nurodyto prietaiso serijos numerio paskutiniai devyni skaitmenys.

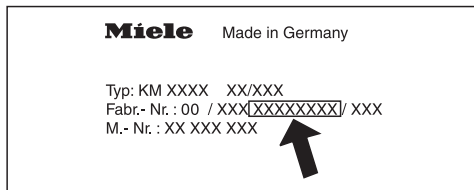

- Įjunkite kaitlentę.
- Atverkite “Miele” programėlę.
- Vienu metu palieskite ir 6 sekundes laikykite jutiklius 0 ir 5.

Laikmačio indikatoriuje mažėjančia tvarka skaičiuojamos sekundės. Pasibaigus nustatytam laikui, laikmačio indikatoriuje 10 sek. rodomas kodas $\mathcal{L}:01$.

Turite 10 minučių konfigūruoti WLAN.

- Vadovaukitės programėlės naudotojo vadovu.

Prisijungimas per WPS

Būtina sąlyga: jums reikės maršruto parinktuvo, kuris palaiko WPS (“WiFi” apsaugota sąranka).

- Įjunkite kaitlentę.
- Vienu metu 6 sekundes lieskite jutiklius 0 ir 6.

Laikmačio indikatoriuje mažėjančia tvarka skaičiuojamos sekundės. Joms pasibaigus, prisijungimo metu laikmačio indikatoriuje rodoma “bėganti švieselė” (maks. 120 sek.).

Prisijungti per WPS galima tik per šias 120 sekundžių.

- Savo WLAN maršruto parinktuve aktyvinkite WPS funkciją.

Sėkmingai prisijungus, laikmačio indikatoriuje bus rodomas kodas $\mathcal{L}:02$. Jeigu prisijungti nepavyko, laikmačio indikatoriuje rodomas kodas $\mathcal{L}:01$. Gali būti, kad nepakankamai greitai savo maršruto parinktuve aktyvinote WPS. Dar kartą atlikite anksčiau aprašytus veiksmus.

Patarimas: Jeigu neįmanoma užmegzti ryšio per WPS su jūsų WLAN maršruto parinktuvu, pasinaudokite “Miele” programėle.

Pirmasis paleidimas

Proceso nutraukimas

- Palieskite bet kurį jutiklinį mygtuką.

Nustatymų atkūrimas

Pakeitus maršruto parinktuvą, nebūtinai atkurti nustatymų.

- Įjunkite kaitlentę.
- Vienu metu 6 sekundes lieskite jutiklius 0 ir 9.

Laikmačio indikatoriuje mažėjančia tvarka skaičiuojamos sekundės. Joms pasibaigus, laikmačio indikatoriuje 10 sek. rodomas kodas C:00 .

Atkurkite nustatymus, jeigu ketinate prietaisą utilizuoti, parduoti arba jeigu ketinate eksploatuoti naudotą prietaisą. Ištrynus visus asmeninius duomenis, buvę prietaiso savininkai neturės prieigos prie jūsų prietaiso.

“Con@ctivity”

“Con@ctivity” padeda užmegzti tiesioginį ryšį tarp kaitlentės ir “Miele” gartraukio. “Con@ctivity” funkcija užtikrina automatinį gartraukio valdymą, kuris yra susijęs su kaitlentės veikimo režimu.

Daugiau informacijos ieškokite savo gartraukio naudojimo ir montavimo instrukcijoje.

Prijungus prie tinklo parengties režime kaitlentės sąnaudos siekia maks. 2 W.

WLAN ryšio pasiekiamumas

WLAN ryšys dalinasi dažnio diapazonu su kitais prietaisais (pvz., mikrobangų krosnelėmis, nuotoliniu būdu valdomais žaislais). Galimi laikini arba nuolatiniai ryšio sutrikimai. Todėl gali nepavykti užtikrinti nuolatinį siūlomų funkcijų pasiekiamumą.

“Con@ctivity” įdiegimas

“Con@ctivity” galima suaktyvinti per namų WLAN tinklą arba naudojant tiesioginį WLAN ryšį tarp kaitlentės ir gartraukio.

“Con@ctivity” paslauga per WLAN namų tinklą (“Con@ctivity 3.0”)

Jums reikės:

- WLAN namų tinklo
- Gartraukio

- Gartraukį ir kaitlentę prijunkite prie savo WLAN namų tinklo (žr. skyriaus “Pirmasis paleidimas” poskyrį “Miele@home”).

“Con@ctivity” funkcija aktyvinama automatiškai.

Reikalingos informacijos apie gartraukio integravimą rasite susijusioje naudojimo ir montavimo instrukcijoje.

Pirmasis paleidimas

“Con@ctivity” per tiesioginį WLAN ryšį (“Con@ctivity 3.0”)

Būtina sąlyga: “Miele” gartraukis palai-ko WLAN ryšį

Daugiau informacijos apie gartraukio integravimą rasite susijusioje naudoji-mo ir montavimo instrukcijoje.

- Ijunkite kaitlentę.
- Vienu metu palieskite ir 6 sekundes laikykite jutiklius 0 ir 7.

Laikmačio indikatoriuje mažėjančia tvar-ka skaičiuojamos sekundės. Joms pasi-baigus, prisijungimo metu laikmačio in-dikatoriuje rodoma “bėganti švieselė”. Sėkmingai prisijungus, laikmačio indika-toriuje bus rodomas kodas C:D2 . Jeigu prisijungti nepavyko, laikmačio indika-toriuje rodomas kodas C:D1 . Dar kartą atli-kite anksčiau aprašytus veiksmus.

Sėkmingai prisijungus, nuolat švies **2** ir **3** gartraukio indikatoriai.

- Norėdami išeiti iš prisijungimo režimo, palieskite gartraukio papildomo veiki-mo mygtuką $\text{5} \text{ } \text{L}^{15}$.

“Con@ctivity” funkcija įjungta.

Jeigu užmegztas tiesioginis WLAN ry-šys, kaitlentės ir gartraukio negalėsite prijungti prie bendrojo namų tinklo. Jeigu vėliau norėsite tai padaryti, pir-miausia išjunkite tiesioginį WLAN ryšį tarp savo kaitlentės ir gartraukio (žr. skyriaus “Pirmasis paleidimas” poskyrį “Con@ctivity”, taip pat gartraukio nau-dojimo ir montavimo instrukcijoje sky-rių “WLAN išjungimas”).

Proceso nutraukimas

- Palieskite bet kurį jutiklinį mygtuką.

Nustatymų atkūrimas

Pakeitus maršruto parinktuvą, nebūti-na atkurti nustatymų.

- Ijunkite kaitlentę.
- Vienu metu 6 sekundes lieskite juti-kliaus 0 ir 9.

Laikmačio indikatoriuje mažėjančia tvar-ka skaičiuojamos sekundės. Joms pasi-baigus, laikmačio indikatoriuje 10 sek-rodomas kodas C:D0 .

Atkurkite nustatymus, jeigu ketinate prietaisą utilizuoti, parduoti arba jeigu ketinate eksploatuoti naudotą prietaisą. Ištrynus visus asmeninius duomenis, buvę prietaiso savininkai neturės priei-gos prie jūsų prietaiso.

Vieno kontūro kaitvietė turi vieną kaitinimo elementą, dviejų kontūrų kaitvietė ir keptuvo zona turi du kaitinimo elementus. Atsižvelgiant į modelį, kaitinimo elementai gali būti atskirti žiedu.

Visose kaitvietėse yra apsaugos nuo perkaitimo funkcija (vidinis temperatūros ribotuvas), kuri apsaugo stiklo keramikos plokštę nuo perkaitimo (žr. skyriaus “Saugos įrenginiai”, poskyrį “Apsauga nuo perkaitimo”).

Pasirinkus galios lygį, įsijungia kaitinimas, per stiklo keramikos plokštę šviečia kaitinimo elementas. Kaitviečių kaitinimo lygis reguliuojamas automatiškai pagal nustatytą galios lygį. Tai turės įtakos jų veikimui: kaitinimas bus įjungtas ir išjungtas.

Vienguba kaitvietė

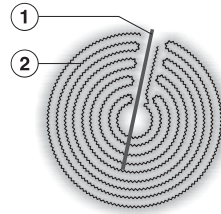

- ① Apsauga nuo perkaitimo
- ② Kaitinimo elementas

Dviguba kaitvietė

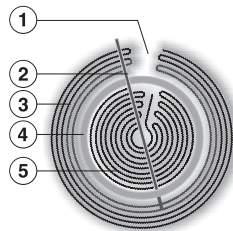

- ① Dėl techninių priežasčių tai nėra gėdimas
- ② Apsauga nuo perkaitimo
- ③ Išorinis kaitinimo elementas
- ④ Izoliuojamasis žiedas
- ⑤ Vidinis kaitinimo elementas

Maisto ruošimo indai

Labiausiai tinka metaliniai puodai ir keptuvės storu dugnu, kuris neįkaitintas būna šiek tiek įdubęs. Šildant dugnas išsilygina ir priglunda prie kaitvietės. Taip šiluma paskirstoma optimaliai.

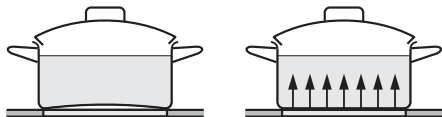

šaltas

karštas

Mažiau tinka indai, pagaminti iš stiklo, keramikos ar akmens masės. Šios medžiagos nėra geri šilumos laidininkai.

Nenaudokite plastikinių indų ar aliuminio folijos. Aukštoje temperatūroje jie išsilydo.

Maisto ruošimo indai iš aliuminio ar aliuminio dugnu gali palikti metalo atspalvio dėmių. Dėmes pašalinsite stiklo keramikai ir nerūdijančiajam plienui skirtu valikliu (žr. skyriaus “Valymas ir priežiūra” poskyrį “Stiklo keramikos plokštės valymas”).

Indo pagrindo struktūra gali turėti įtakos maisto ruošimo tolygumui (pvz., apkepinant lietinius).

- Norėdami optimaliai išnaudoti kaitvietę, rinkitės tinkamo skersmens indus (žr. skyriaus “Apžvalga” poskyrį “Kaitviečių duomenys”).
- Naudokite puodus ir keptuves lygiu dugnu. Šiurkštus puodų ir keptuvių dugnas gali subraižyti stiklo keramikos plokštę.
- Jei norite perkelti puodą, jo nestumkite. Tuomet dėl trinties ir įbrėžimų neliks dryžių.

- Įsigydami keptuves ir puodus turėkite omenyje, kad dažnai nurodomas didžiausias arba indo viršutinės dalies skersmuo. Jums svarbus pagrindo skersmuo (dažniausiai mažesnis).

- Atkreipkite dėmesį, kad puodo ar keptuvės dugnas turi būti tokio pat dydžio kaip kaitvietė arba šiek tiek didesnis. Tai padės išvengti nereikalingo kaitinimo.

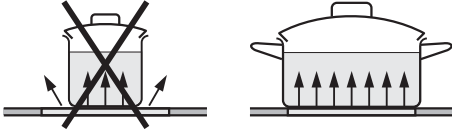

- Jeigu įmanoma, gaminkite maistą tik uždengtuose puoduose arba keptuvėse. Taip išsaugosite šilumą.
- Gamindami mažą kiekį, rinkitės mažą puodą. Naudojant mažą puodą ant mažos kaitvietės bus suvartota mažiau energijos nei naudojant didelį mažiau pripildytą, ant didesnės kaitvietės pastatytą puodą.
- Naudokite nedidelį kiekį vandens.
- Užvirinę arba apskrudinę, laiku perjunkite žemesnį galios lygį.
- Jeigu gaminatė ilgai, likus 5–10 minučių iki gaminimo pabaigos, išjunkite kaitvietę. Taip išnaudosite liekamąją šilumą.
- Jeigu norite sutrumpinti paruošimo laiką, naudokite greito paruošimo puodą.

Nustatymų ribos

Kaitlentės gamyklinis nustatymas – 9 galios lygiai. Jei pageidaujate tikslesnių nustatymų, galite nustatyti iki 17 galios lygių (žr. skyrių “Programavimas”).

	Nustatymų ribos	
	gamyklinis nustatymas (9 lygiai)	išplėstas (17 lygių)
Sviesto, šokolado ir t. t. lydymas Želatinos tirpinimas	1–2	1–2.
Nedidelių skysčio kiekių šildymas Greitai pridegančių patiekalų šildymas Ryžių brinkinimas	1–3	1–3.
Skystų ir pusiau kietų patiekalų šildymas Kremų ir padažų gaminimas (pvz., kiaušinių arba olandiško padažo) Pieniškos košės virimas Omletų ir kiaušinių kepimas Vaisių troškinimas	2–4	2–4.
Šaldytų patiekalų atitirpinimas Daržovių, žuvies troškinimas Makaronų, ankštinių daržovių brinkinimas Grūdų brinkinimas	3–6	3–5.
Didesnių kiekių užvirinimas ir virimas	4–6	4.–5.
Švelnus žuvis, pjausnių, dešrelių, kiaušinių ir pan. kepimas (neperkaitinant riebalų).	6–7	6–7.
Bulvinių blynų, blynelių kepimas ir pan.	7–8	7–8.
Didelio vandens kiekio virinimas Didelio kiekio mėsos kepimas Užvirinimas	8–9*	8.–9*

Šie duomenys yra orientaciniai. Jais galite remtis gamindami įprastas porcijas 4 asmenims. Jeigu maisto ruošimui renkatės aukštesnius puodus, nenaudojate dangčio ar ketinate gaminti didesnį maisto kiekį, būtinai nustatykite ir aukštesnį galios lygį. Gamindami mažesnius kiekius, naudokite žemesnį galios galį.

* Padidintos galios “ExtraSpeed” kaitvietė veikia 9 galios lygiu.

Valdymo principas

Stiklo keramikos kaitlentė yra su elektroniniais jutikliniais mygtukais, kurie reaguoja į sąlytį su pirštu. Prietaiso įjungimo / išjungimo mygtuką , saugumo sumetimais, lieskite ilgiau negu kitus mygtukus.

Bet kokia mygtukų reakcija patvirtinama garsiniu signalu.

Kai kaitlentė yra išjungta, matomi tik jutiklinių mygtukų simboliai bei valdymo skalė, skirta nustatyti galios lygius. Kaitlentę įjungus, įsijungs kiti jutikliniai mygtukai.

Jeigu norite nustatyti arba pakeisti galios lygį, kaitvietės ir laikmatis turi būti įjungti. Norėdami įjungti kaitvietę, palieskite atitinkamos kaitlentės indikatorius. Palietus kaitvietės indikatorius, šis pradės šviesti. Kol mirksi indikatorius, kaitvietė yra „įjungta“, galite nustatyti galios lygį arba laiką.

Išimtis: Jeigu įjungta tik viena kaitvietė, galios pakopą galima keisti ir neaktyvius funkcijos.

 Funkcija gali neveikti, jeigu jutikliniai mygtukai yra nešvarūs ir (arba) uždengti.

Jutikliniai mygtukai nereaguoja arba įsijungia neplanuoti procesai, tam tikrais atvejais kaitlentė gali automatiškai išsijungti (žr. skyriaus „Saugos įrenginiai“ poskyrį „Apsauginis išsijungimas“). Ant jutiklinių mygtukų ir (arba) indikatorių uždėję karštus maisto ruošimo indus, galite pažeisti prietaiso elektrinę sistemą.

Prižiūrėkite, kad jutikliniai mygtukai ir indikatoriai visada būtų švarūs.

Ant jutiklinių mygtukų ir indikatorių nedėkite jokių daiktų.

Nedėkite ant jų karštų maisto ruošimo indų.

 Ant viryklės paliktas maistas gali sukelti gaisrą.

Be priežiūros paliktas maistas gali perkaisti ir užsidegti.

Nepalikite veikiančios kaitlentės be priežiūros.

Kaitlentės įjungimas

- Palieskite jutiklinį mygtuką ①.

Įsijungia visi jutikliniai mygtukai.

Neatliekant jokių veiksmų, dėl saugumo kaitlentė po kelių sekundžių išsijungs.

Galios lygio nustatymas

- Uždėkite indą ant norimos kaitvietės.
- Palieskite atitinkamos kaitlentės indikatorių.

Šis pradės mirksėti.

- Skaičių eilutėje palieskite norimo galios lygio jutiklinį mygtuką.

Kaitvietės indikatoriuje kelias sekundes mirksi nustatytas galios lygis, tada pradeda šviesti nuolat.

Galios lygio keitimas

- Palieskite atitinkamos kaitlentės indikatorių.

Šis pradės mirksėti.

- Skaičių eilutėje palieskite norimo galios lygio jutiklinį mygtuką.

Kaitvietės / kaitlentės išjungimas

- Norėdami išjungti kaitvietę, palieskite atitinkamą indikatorių.

Šis pradės mirksėti.

- Skaičių eilutėje palieskite "0".

- Norėdami išjungti kaitlentę, o kartu ir visas kaitvietes, palieskite jutiklinį mygtuką ①.

Liekamosios šilumos indikatorius

Jeigu kaitvietė yra įkaitusi, išjungus šviečia liekamosios šilumos indikatorius.

Vėstant stiklo keramikos plokštei, vienas po kito užgęsta ir liekamosios šilumos indikatoriaus stulpeliai. Paskutinis liekamosios šilumos indikatoriaus stulpelis užges tik tada, kai bus galima saugiai liesti stiklo keramikos plokštę.

Liekamosios šilumos indikatoriai mirksi, jeigu naudojimo metu arba jeigu yra likusios šilumos, dingio elektros energija.



Galite nusideginti prisilietę prie karštų kaitviečių.

Baigus ruošti maistą, kaitvietės yra karštos.

Nelieskite kaitviečių, kol šviečia liekamosios šilumos indikatoriai.

Galios lygio nustatymas – išplėstos nustatymų ribos

- Palieskite tarp jutiklinių mygtukų esančią skaičių eilutę.

Kelias sekundes mirksi nustatytas galios lygis, tada pradeda šviesti nuolatos. Tarpinės pakopos pažymėtos šviečiančiu tašku šalia skaičiaus.

Kaitvietės praplėtimo įjungimas

Dviejų arba trijų kontūrų kaitvietė:

įjungus, automatiškai įjungiamas antrasis kaitinimo žiedas. Kaitvietės praplėtimo indikatorius švies tol, kol mirksės atitinkamas kaitvietės indikatorius.

Antrąjį kaitinimo žiedą galima įjungti arba išjungti, jeigu mirksi atitinkamos kaitvietės indikatorius.

Vieno kontūro kaitvietė / keptuvo zona



Antrąjį kaitinimo žiedą reikia įjungti rankiniu būdu. Papildomo kaitinimo indikatorius šviečia tol, kol įjungtas kaitinimo žiedas.

Jeigu įjungiamas arba išjungiamas antrasis kaitinimo žiedas, turėsite dar kartą nustatyti galios lygį.

Praplėtimo zonos išjungimas

- Trumpai palieskite norimos kaitvietės pasirinkimo mygtuką.



Šis pradės mirksėti.

- Kol mirksės kaitvietės indikatorius, lieskite jutiklinį mygtuką ,  arba  (atsižvelgiant į modelį) tol, kol užges kaitvietės praplėtimo indikatorius.

Kaitinimo zonos įjungimas

- Trumpai palieskite norimos kaitvietės pasirinkimo mygtuką.

Pradės mirksėti kaitvietės indikatorius.

- Kol mirksės kaitvietės indikatorius, palieskite jutiklinį mygtuką ,  arba  (atsižvelgiant į modelį).

Užsidegs kaitvietės praplėtimo indikatorius.

- Nustatykite pageidaujamą galios lygį.

Automatinė užvirinimo sistema

Ijungus automatinę užvirinimo sistemą, maisto ruošimo zona automatiškai kaitinama didžiausia galia (užvirimo paspartinimas), tada persijungia į nustatytą galios lygį (virimo palaikymo lygis). Užvirinimo trukmė priklauso nuo nustatyto virimo palaikymo lygio (žr. lentelę).

Užvirinimo automatinės sistemos įjungimas

- Trumpai palieskite norimos kaitvietės pasirinkimo mygtuką.
- Lieskite norimo lėto virinimo lygio jutiklinį mygtuką, kol pasigirs signalas, o kaitvietės indikatoriuje pradės mirksėti *R*.

Užvirinimo metu (žr. lentelę) kaitvietės indikatoriuje pakaitomis su nustatyta galios lygiu mirksi simbolis *R*.

Užvirinimo metu pakeitę virimo palaikymo lygį, išjungsite automatinę užvirinimo sistemą.

Automatinės užvirinimo sistemos išjungimas

- Trumpai palieskite norimos kaitvietės pasirinkimo mygtuką.
- Lieskite nustatyto tolesnio virimo lygio simbolį, kol užges *R*

arba

- nustatykite kitą galios lygį.

Lėto virinimo lygis*	Užvirimo laikas [min.: sek.]
1	1:20
1.	2:00
2	2:45
2.	3:25
3	4:05
3.	4:45
4	5:30
4.	6:10
5	6:50
5.	7:10
6	1:20
6.	2:00
7	2:45
7.	2:45
8	2:45
8.	2:45
9	–

* Tašku pažymėtus lėto virinimo lygius galėsite naudoti tik pasirinkę išplėstas galios lygių ribas (žr. skyrių "Programavimas"). Aukšti lėto virinimo lygiai ypatingai sutrumpins užvirimo laiką, nes šie nustatymai taip pat naudojami prieš kepimą įkaitinti tuščius maisto ruošimo indus.

Valdymas

Maisto pašildymas

Šilumos palaikymo lygį naudokite norėdami išlaikyti šiltus, ką tik paruoštus patiekalus, jis nėra skirtas atvėsusių patiekalų pašildymui.

Ilgiausia šilumos palaikymo trukmė – 2 valandos.

- Patiekalus laikykite šiltai tik maisto ruošimo inde (puode / keptuvėje). Indą uždenkite dangčiu.
- Tirštus arba kietus maisto produktus (bulvių piurė arba troškinį) kartais pamaišykite.
- Dalis maistingųjų medžiagų prarandama gaminimo metu ir laikant prietaisą šiltai. Kuo ilgiau šiltai laikysite patiekalą, tuo daugiau maistingųjų medžiagų jis praras. Pasirinkite kuo trumpesnę šilumos palaikymo trukmę.

Šilumos palaikymo funkcijos įjungimas / išjungimas

- Palieskite norimos kaitvietės indikatorių.

Šis pradės mirksėti.

- Palieskite jutiklinį mygtuką .

Jeigu norite naudoti laikmatį, kaitlentė turi būti įjungta.

Galima naudoti dvi laikmačio funkcijas:

- trumpajai trukmei nustatyti;
- automatiškai išjungti kaitvietes.

Funkcijas galima naudoti vienu metu.

Galite nustatyti trukmę nuo 1 minutės (0:01) iki 9 valandų 59 minučių (9:59).

Laikas iki 59 minučių įvedamas minutėmis (00:59), o nuo 60 minučių jis gali būti įvedamas ir valandomis, ir minutėmis. Laikas įvedamas tokia eilės tvarka – valandos, minučių dešimtys, minučių vienetai.

Skaičių eilutėje įvestus skaitmenis galima reguliuoti jutikliniais mygtukais +.

Pavyzdys:

59 minutės = 00:59 valandos,

įvestis: 5–9

80 minučių = 1:20 valandos,

įvestis: 1–2–0

Įvedus pirmąjį skaitmenį, užsidega laikmačio indikatorius, įvedus antrąjį skaitmenį, pirmasis skaitmuo peršoka į kairę pusę, o įvedus trečiąjį skaitmenį, pirmasis ir antrasis peršoka į kairę pusę.

Laikmatis

Laikmačio nustatymas

- Palieskite jutiklinį mygtuką \triangle .

Laikmačio indikatorius mirksi.

- Nustatykite norimą laiką.

Palietus jutiklinį mygtuką \triangle arba palaukus 10 sekundžių, paleidžiama trumpoji trukmė.

Trumposios trukmės keitimas

- Palieskite jutiklinį mygtuką \triangle .

Laikmačio indikatorius mirksi.

- Nustatykite norimą laiką.

Trumposios trukmės ištrynimasis

- Palieskite jutiklinį mygtuką \triangle .

- Skaičių eilutėje palieskite 0.

Laikmatis

Automatinio išjungimo funkcija

Galite nustatyti laiką, po kurio kaitvietė išsijungs automatiškai. Šią funkciją vienu metu galima naudoti su visomis kaitvietėmis.

Jei nustatyta funkcijos naudojimo trukmė viršija ilgiausią leistiną, suveikus apsauginio išsijungimo funkcijai, kaitvietė išsijungs (žr. skyriaus “Saugos įrenginiai” poskyrį “Apsauginis išsijungimas”).

Išsijungimo laiko nustatymas

- Nustatykite norimos kaitvietės galios lygį.
- Prie atitinkamo kaitvietės indikatoriaus palieskite jutiklinį mygtuką ⊕.

Laikmačio indikatorius ir jutiklio mygtukas ⊕ mirksi.

- Nustatykite norimą laiką.

Palietus jutiklinį mygtuką ⊕ arba palaukus 10 sekundžių, išsijungimo laikas paleidžiamas.

Nuolat šviečia jutiklinis mygtukas ⊕.

- Jeigu norite nustatyti kitos kaitvietės išsijungimo laiką, atlikite anksčiau aprašytus veiksmus.

Jeigu nustatyti keli išsijungimo laikai, rodoma trumpiausia likusi trukmė, mirksi atitinkamas jutiklinis mygtukas ⊕. Lieka šviesti kiti jutikliniai mygtukai ⊕.

- Jeigu norite, kad likusi trukmė būtų rodoma fone, palieskite norimos kaitvietės jutiklinį mygtuką ⊕.

Išjungimo laiko keitimas

- Palieskite norimos kaitvietės jutiklinį mygtuką ⊕.

Laikmačio indikatorius mirksi.

- Nustatykite norimą laiką.

Išjungimo laiko ištrynimasis

- Norimos kaitvietės jutiklinį mygtuką ⊕ lieskite tol, kol laikmačio indikatoriuje pasirodys 0:00.



arba



- Palieskite norimos kaitvietės jutiklinį mygtuką ⊕.

Laikmačio indikatorius mirksi.

- Skaičių eilutėje palieskite jutiklinį mygtuką 0.

Laikmačio funkcijų naudojimas vienu metu

Jeigu abi funkcijas naudojate vienu metu, visada rodoma trumpiausia trukmė. Mirksi jutiklinis mygtukas  (laikmatis) arba kaitvietės jutiklinis mygtukas  (automatinio išjungimo funkcija), rodan-
tis trumpiausią trukmę.

- Kad fone būtų rodoma likusi trukmė, palieskite norimos kaitvietės jutiklinį mygtuką  arba .

Papildomos funkcijos

“Stop&Go”

Suaktyvinus “Stop&Go” funkciją, visų įjungtų kaitviečių galios lygis sumažinamas iki 1.

Negalėsite keisti kaitviečių galios lygių ir laikmačio nustatymų. Galėsite tik išjungti kaitlentę. Toliau skaičiuojama trumpoji trukmė, išsijungimo ir užvirinimo paspartinimo laikas.

Išjungus funkciją, kaitvietės toliau veiks paskutiniu nustatytu galios lygiu.

Jeigu funkcijos neišjungsite per 1 val., kaitlentė išsijungs automatiškai.

Įjungimas / išjungimas

- Palieskite jutiklinį mygtuką II/▶.

Naudokite šią funkciją, jeigu būtina greitai pašalinti nešvarumus nuo valdymo elementų.

Pakartotinis įjungimas

Jeigu netyčia išjungsite veikiančią kaitlentę, ši funkcija leis atkurti visus nustatymus. Kaitlentę būtina vėl įjungti per 10 sekundžių.

- Įjunkite kaitlentę.
- Iš karto palieskite vieną mirksinčių kaitviečių jutiklinių mygtukų.

Parodomasis režimas

Ši funkcija leidžia parodyti kaitlentės veikimą neįjungus kaitinimo.

Parodomąjo režimo įjungimas / išjungimas

- Įjunkite kaitlentę.
- Skaičių eilutėje vienu metu palieskite 0 ir 2 jutiklius ir palaikykite 6 sekundes.

Laikmačio indikatoriuje kelias sekundes mirksės dE pakaitomis su On (parodomasis režimas įjungtas) arba OFF (parodomasis režimas išjungtas).

Kaitlentės duomenų rodymas

Galite pasirinkti savo kaitlentės modelio ir programinės įrangos versijos rodyimą. Ant kaitviečių negali būti jokių maisto ruošimo indų.

Modelio pavadinimas / serijos numeris

- Įjunkite kaitlentę.
- Skaičių eilutėje vienu metu palieskite 0 ir 4 jutiklius ir palaikykite 6 sekundes.

Laikmačio indikatoriuje atskirti brūkšneliu vienas po kito rodomi skaitmenys.

Pavyzdys: $12\ 34$ (modelio pavadinimas KM 1234) – $1\ 23\ 45\ 67\ 89$ (serijos numeris)

Programinės įrangos versija

- Įjunkite kaitlentę.
- Skaičių eilutėje vienu metu palieskite 0 ir 3 jutiklius ir palaikykite 6 sekundes.

Laikmačio indikatoriuje rodomi 3 skaitmenys:

Pavyzdys: 1.23 = programinės įrangos versija 123.

Saugos įrenginiai

Paleidimo blokatorius / užraktas

Užraktas ir paleidimo blokatorius apsaugo nuo netyčinio kaitlentės ir kaitviečių įjungimo arba nustatymų pakeitimo.

Prietaiso įjungimo blokatorių galima aktyvinti net jeigu kaitlentė yra išjungta. Aktyvinius šią funkciją, kaitlentė neįsijungs, neveiks laikmatis. Toliau skaičiuojama nustatyta trumpoji trukmė. Kaitlentė yra nustatyta taip, kad paleidimo blokatorių galima įjungti tik rankiniu būdu. Nustatymą galima pakeisti, kad praėjus 5 minutėms nuo kaitlentės išjungimo prietaiso paleidimo blokatorius įsijungtų automatiškai (žr. skyrių “Programavimas”).

Užraktą galima aktyvinti tik jeigu kaitlentė yra įjungta. Jeigu aktyvintas užraktas, negalėsite naudotis visomis kaitlentės funkcijomis:

- Galėsite tik išjungti kaitlentę ir kaitvieses.
- Bet galėsite keisti nustatytą trumpąją trukmę.

Jei įjungę užraktą arba prietaiso įjungimo blokatorių, paliesite neleistiną jutiklį, keletą sekundžių laikmačio indikatoriuje bus rodomas *LDC*, pasigirs signalas.

Prietaiso įjungimo blokatoriaus aktyvinimas

- 6 sekundes lieskite jutiklinį mygtuką ①.

Laikmačio indikatoriuje mažėjančia tvarka skaičiuojamos sekundės. Pasibaigus, laikmačio indikatoriuje mirksi *LDC*. Paleidimo blokatorius yra įjungtas.

Paleidimo blokatoriaus išjungimas

- 6 sekundes lieskite jutiklinį mygtuką ①.

Laikmačio indikatoriuje trumpai pasirodys *LDC*, tada sekundės bus skaičiuojamos mažėjančia tvarka. Pasibaigus laikui, išsijungs prietaiso paleidimo blokatorius.

Užrakto įjungimas

- Palieskite ir laikykite jutiklinį mygtuką +.
- Palieskite jutiklinį mygtuką II/► ir palaikykite apie 6 sek.

Laikmačio indikatoriuje mažėjančia tvarka skaičiuojamos sekundės. Pasibaigus, laikmačio indikatoriuje mirksi *LDC*. Užraktas yra išjungtas.

Užrakto išjungimas

- Palieskite ir laikykite jutiklinį mygtuką +.
- Palieskite jutiklinį mygtuką II/► ir palaikykite apie 6 sek.

Laikmačio indikatoriuje trumpai pasirodys *LDC*, tada sekundės bus skaičiuojamos mažėjančia tvarka. Užraktas išsijungs.

Apsauginis išjungimas

Jeigu uždengti jutikliniai laukeliai

Jeigu ilgiau negu 10 sekundžių uždengsite jutiklius (pvz., pirštu, ištekėjus patiekalui arba uždėjus daiktą), kaitlentė išsijungs automatiškai. Kelias sekundes laikmačio indikatoriuje bus rodomas *F*. Jeigu paveiktas ① jutiklinis mygtukas, užsidegs *F* jutiklinis mygtukas ir švies tol, kol nuimsite pastatytą daiktą arba nuvalysite nešvarumus.

Nuėmus uždėtus daiktus arba nuvalius nešvarumus, užges *F*, o kaitlentę vėl bus galima naudoti.

Per ilgą naudojimo trukmė

Prietaisas buvo naudojamas neįprastai ilgą laiką. Suveikė apsauginio išsijungimo funkcija. Šis laiko tarpas priklauso nuo pasirinkto galios lygio. Jeigu jis buvo viršytas, išsijungia kaitinimo elementas, rodoma liekamoji šiluma. Įjunkite ir vėl išjunkite kaitvietę. Ši vėl bus paruošta naudoti.

Gamykloje nustatytas “0” kaitlentės apsaugos lygis. Galite nustatyti aukštesnį apsaugos lygį, su trumpesne ilgiausia veikimo trukme (žr. lentelę).

Galios lygis*	Ilgiausia veikimo trukmė [val.:min.]		
	Apsaugos lygis		
	0**	1	2
1	10:00	8:00	5:00
1.	10:00	7:00	4:00
2/2.	5:00	4:00	3:00
3/3.	5:00	3:30	2:00
4/4.	4:00	2:00	1:30
5/5.	4:00	1:30	1:00
6/6.	4:00	1:00	00:30
7/7.	4:00	00:42	00:24
8	4:00	00:30	00:20
8.	4:00	00:30	00:18
9	1:00	00:24	00:10

* Tašku pažymėtus galios lygius galima naudoti tik pasirinkus išplėstą galios lygių diapazoną (žr. skyrių “Nustatymų ribos”).

** Gamyklinis nustatymas

Saugos įrenginiai

Apsauga nuo perkaitimo / puodo apsauga

Kiekviena kaitvietė yra su apsaugos nuo perkaitimo funkcija (vidaus temperatūros ribotuvu).

“ExtraSpeed” kaitvietė yra su puodo apsaugos funkcija. Jeigu norite naudoti šią funkciją, turite pakeisti gamyklinius nustatymus (žr. skyrių “Programavimas”).

Suveikus **apsaugos nuo perkaitimo funkcijai**, kaitinimas išsijungia ir vėl įsijungia, net jei nustatytas aukščiausias galios lygis.

Suveikus **puodo apsaugos funkcijai**, išsijungia kaitvietės kaitinimo sistema. Kaitlentės indikatoriuje mirksi **B**, pakaitomis su **D**.

Apsaugos nuo perkaitimo ir puodo apsaugos funkcija įsijungs, jeigu:

- ant įjungtos kaitlentės nebus maisto ruošimo indo;
- kaitinsite tuščią maisto ruošimo indą;
- maisto ruošimo indo dugnas nepriklunda prie kaitvietės;
- maisto ruošimo indas blogai praleidžia šilumą.

Įsijungus apsaugos nuo perkaitimo funkcijai, kaitinimas įsijungs ir vėl išsijungs, net nustačius aukščiausią galios lygį.

Kaitlentės nustatymus galite rinktis pagal savo asmeninius poreikius. Vieną po kito galite pakeisti keletą nustatymų.

Ijungus programavimo funkciją, pasirodys jutiklinis mygtukas **+**, o laikmačio indikatoriuje *PŁ*. Po kelių sekundžių laikmačio indikatoriuje pakaitomis mirksi *P:01* (01 programa) ir *Ł:01* (kodas).

Programavimo keitimas

Programavimo įjungimas

- **Kol kaitlentė yra išjungta**, vienu metu lieskite jutiklius \odot ir **II/▶**, kol pasirodys simbolis **+**, o laikmačio indikatoriuje *PŁ*.

Programos nustatymas

- Kol rodoma programa (pvz., *P:01*), jutiklinį mygtuką **+** lieskite tol, kol indikatoriuje pasirodys norima programa.

Kodo nustatymas

- Kol rodomas kodas (pvz., *Ł:01*), jutiklinį mygtuką **+** lieskite tol, kol indikatoriuje pasirodys norimas kodas.

Nustatymų išsaugojimas

- Kol rodoma programa (pvz., *P:01*), lieskite jutiklinį mygtuką \odot , kol užges indikatoriai.

Nustatymų atsisakymas

- Lieskite jutiklinį mygtuką **II/▶**, kol užges indikatoriai.

Programavimas

Programa ¹		Kodas ²	Nustatymai
P:01	Parodomasis režimas	C:00	Parodomasis režimas išjungtas
		C:01	Parodomasis režimas įjungtas ³
P:03	Gamyklinis nustatymas	C:00	Neatkurti gamyklinių nustatymų
		C:01	Atkurti gamyklinius nustatymus
P:04	Kaitviečių galios pakopų rodmuo	C:00	9 galios pakopos + “Booster”
		C:01	17 galios pakopų + “Booster” ⁴
P:05	“ExtraSpeed” kaitviečių puodo apsauga	C:00	išjungta
		C:01	nejautrus
		C:02	vidutinis
		C:03	ypač jautrus
P:06	Patvirtinimo garsinis signalas palietus jutiklinį mygtuką	C:00	išjungta ⁵
		C:01	tylus
		C:02	vidutinio garsumo
		C:03	garsus
P:07	Laikmačio garsinis signalas	C:00	išjungta
		C:01	tylus
		C:02	vidutinio garsumo
		C:03	garsus
P:08	Paleidimo blokatorius	C:00	Tik rankinis paleidimo blokatoriaus įjungimas
		C:01	Automatinis paleidimo blokatoriaus įjungimas
P:09	maksimali veikimo trukmė	C:00	0 saugos lygis
		C:01	1 saugos lygis
		C:02	2 saugos lygis

Programavimas

Programa ¹		Kodas ²	Nustatymai
P:10	Prisijungimas prie WLAN	C:00	nesuaktyvintas / išjungtas
		C:01	aktyvus be konfigūracijos
		C:02	aktyvus ir sukonfigūruotas (nepasirenkamas, rodo, jeigu prisijungta sėkmingai)
		C:03	Galimas prisijungimas su “WPS Push Button”
		C:04	WLAN grąžinamas į numatytąjį (C:00)
		C:05	Tiesioginis WLAN ryšys tarp kaitlentės ir gartraukio be “Miele” programėlės (“Con@ctivity 3.0”)
P:12	Jutiklinių mygtukų reakcijos greitis	C:00	lėtas
		C:01	vidutinis
		C:02	greitas

¹ Nenurodytos programos nėra priskirtos.

² Gamykloje nustatytas kodas pažymėtas paryškintu šriftu.

³ Įjungus kaitlentę, kelioms sekundėms laikmačio indikatoriuje pasirodo \mathcal{E} .

⁴ Suvokimo palengvinimui, tekste ir lentelėse papildomos galios pakopos už skaitmens pažymėtos taškeliu.

⁵ Negalima išjungti jutiklinių mygtukų įjungimo ir išjungimo patvirtinimo signalo.

Duomenys priežiūros institucijoms

Bandomieji patiekalai pagal EN 60350-2

Gamyklinis nustatymas – 9 galios lygiai.

Kaip nurodoma standartuose, bandymui nustatykite išplėstas galios lygių nustatymo ribas (žr. skyrių “Programavimas”).

Bandomasis patiekalas	Ø Maisto ruošimo indo pagrindas (mm)	Dangtis	Galios lygis	
			Išankstinis įkaitinimas	Kepimas
Aliejaus įkaitinimas	150	ne	–	1–2
Lietiniai	180 (“Sumuštinio tipo” daugiasluoksnis dugnas)	ne	7	5.–7
Šaldytų bulvyčių gruzdinimas	kaip nurodyta	ne	9	9

 Galite nusideginti prisilietę prie karštų kaitviečių.

Baigus ruošti maistą, kaitvietės yra karštos.

Išjunkite kaitlentę.

Prieš valydami leiskite kaitvietėms atvėsti.

 Drėgmės sukelti veikimo sutrikimai.

Garinio valytuvo garai gali patekti ant įtampingųjų dalių ir sukelti trumpąjį jungimą.

Nevalykite kaitlentės valymo garais prietaisu.

Jei naudosite netinkamas valymo priemones, paviršiai gali nusidažyti arba pakeisti spalvą. Paviršiai gali susibražyti.

Iš karto pašalinkite valymo priemonių likučius.

Nenaudokite šveitimo priemonių, galinčių subraižyti paviršių.

Prieš valydami kaitvietę palaukite, kol ji atvės.

- Nuvalykite kaitlentę po kiekvieno naudojimo.
- Drėgna šluoste nusauskite nuvalytą kaitlentę, tai padės išvengti kalkių nuosėdų.

Netinkamos valymo priemonės

Kad nepažeistumėte paviršių, nenaudokite:

- indų plovimo priemonių;
- valymo priemonių, kurių sudėtyje yra sodos, amoniako, rūgščių arba chloridų;
- kalkių šalinimo priemonių;
- dėmių ir rūdžių valiklių;
- šveitimo priemonių (pvz., šveičiamųjų miltelių, pienelio, valomojo akmens);
- valymo priemonių, kurių sudėtyje yra tirpiklių;
- indaplovėms skirtų valiklių;
- keptuvų ir orkaičių valymui skirtų aerosolių;
- langų valiklių;
- kietų šepetėlių ir šveitimo kempinių (pvz., puodams skirtų kempinių) arba panaudotų kempinių, kuriose gali būti šveitimo priemonių likučių;
- purvo trintukų.

Valymas ir priežiūra

Stiklo keramikos paviršiaus valymas

 Pažeidimai smailiais daiktais.

Galite pažeisti tarp kaitlentės ir stalviršio esančią sandarinimo juostelę. Galite pažeisti sandarinimo juostelę tarp stiklo keramikos ir rėmelio. Nevalykite jokiais smailiais daiktais.

Indų plovimo priemonė nepašalina visų nešvarumų ir nuosėdų. Susiformuoja nematoma plėvelė, dėl kurios gali pakisti stiklo keramikos atspalvis. Šis spalvos pasikeitimas nenusivalo.

Stiklo keramikos plokštę reguliariai valykite specialiu valikliu.

- Stambius nešvarumus valykite drėgna šluoste, o pridžiūvusius pašalinkite stiklo grandikliu.
- Stiklo keramikos paviršių valykite “Miele” stiklo keramikos ir nerūdijančio plieno valymo priemone (žr. skyriaus “Papildomai įsigijami priedai” poskyrį “Valymo ir priežiūros priemonės”) arba įprastu stiklo keramikai skirtu valikliu, tada nusauskite virtuvės rankšluosčiu arba švaria šluoste. Nepilkite valymo priemonės ant karšto stiklo keramikos paviršiaus, gali atsirasti dėmių. Laikykitės gamintojo pateiktų nurodymų.
- Priemonės likučius nuvalykite drėgna šluoste, paskui nusauskite.

Ruošiant maistą, valymo priemonių likučiai gali pridegti ir pažeisti stiklo keramikos paviršių. Stenkitės nuvalyti visus valiklio likučius.

- Kalkių, vandens ir aliuminio (metalo atspalvio) **dėmes** valykite stiklo keramikos ir nerūdijančio plieno valymo priemone.

 Galite nusideginti prisilietę prie karštų kaitviečių.

Maisto ruošimo metu kaitvietės yra karštos.

Nuo karšto stiklo keramikos paviršiaus stiklo grandikliu valydami cukraus, plastiko ar aliuminio folijos likučius, mūvėkite puodkėles.

- Jeigu ant karšto stiklo keramikos paviršiaus pateks **cukraus, plastiko arba aliuminio folijos**, prietaisą išjunkite.
- Dar karštas medžiagas **iš karto** nuvalykite stiklo grandikliu.
- Nuvalykite atvėsusį stiklo keramikos paviršių (vadovaukitės anksčiau pateiktais nurodymais).

Daugumą prietaiso veikimo sutrikimų, galinčių atsirasti kasdienio naudojimo metu, galite pašalinti patys. Tai padeda sutaupyti laiko ir pinigų, nes nebūtina kreiptis į garantinio aptarnavimo skyrių.



Toliau pateiktos nuorodos padės rasti prietaiso veikimo sutrikimo priežastį ir saugiai ją pašalinti.

Rodmenų / ekrano pranešimai

Problema	Priežastis ir šalinimas
Ijungus kaitlentę arba palietus jutiklinį mygtuką, kelioms sekundėms laikmačio indikatoriuje pasirodo <i>LDC</i>.	Ijungtas paleidimo blokatorius arba užraktas. <ul style="list-style-type: none"> ■ Išjunkite paleidimo blokatorių arba užraktą (žr. skyriaus “Saugos įrenginiai” poskyrį “Paleidimo blokatorius / užraktas”).
Ijungus kaitlentę, kelioms sekundėms laikmačio indikatoriuje pasirodo <i>dE</i>. Kaitvietės nekaista.	Ijungtas kaitlentės parodomasis režimas. <ul style="list-style-type: none"> ■ Vienu metu lieskite jutiklinius mygtukus <i>D</i> ir <i>Z</i>, kol laikmačio indikatoriuje pradės mirksėti <i>dE</i> ir <i>OFF</i>.
Laikmačio indikatoriuje mirksi <i>F</i>, kaitlentė išsijungia automatiškai.	Vienas arba keli jutikliniai mygtukai yra uždengti (pvz., uždėjus pirštą arba daiktą arba ištekėjus patiekalui). <ul style="list-style-type: none"> ■ Nuvalykite nešvarumus arba nuimkite uždėtus daiktus (žr. skyriaus “Saugos įrenginiai” poskyrį “Apsauginis išsijungimas”).

Ką daryti, jei...

Nenumatytas veiksmas

Problema	Priežastis ir šalinimas
Jutikliniai mygtukai reaguoja per jautriai arba nereaguoja.	Išsiderino jutiklinių mygtukų jautrumas. <ul style="list-style-type: none">■ Pirmiausia pasirūpinkite, kad ant kaitlentės nekristų tiesioginė šviesa (saulės arba dirbtinė), kaitlentės aplinka neturėtų būti per tamsi.■ Nuimkite visus maisto ruošimo indus, jei reikia, nuvalykite nuo kaitlentės maisto likučius. Atkreipkite dėmesį, kad nebūtų uždengta visa kaitlentė ir jutikliniai mygtukai.■ Maždaug 1 minutei atjunkite kaitlentę nuo maitinimo lizdo.■ Jeigu, pakartotinai įjungus, elektros tiekimo problema išliko, kreipkitės į klientų aptarnavimo skyrių.
Įsijungia ir išsijungia kaitvietės kaitinimas.	Tai yra visiškai normalu. Taip veikia elektroninis kaitinimo galios reguliatorius (žr. skyrių “Kaitviečių veikimo principas”). Pasiekus aukščiausią galios lygį, įsijungs apsaugos nuo perkaitimo funkcija (žr. skyriaus “Saugos įrenginiai” poskyrį “Apsauga nuo perkaitimo”).
Kaitvietė išsijungia automatiškai.	Prietaisas buvo įjungtas per ilgai. <ul style="list-style-type: none">■ Vėl įjunkite kaitvietę (žr. skyriaus “Saugos įrenginiai” poskyrį “Apsauginis išsijungimas”).
“ExtraSpeed” kaitvietės indikatoriuje mirksi  pakaitomis su .	Suveikė apsauga nuo perkaitimo. <ul style="list-style-type: none">■ Trumpai palieskite kaitvietės parinkties mygtuką. Indikatorius pasikeičia, lieka mirksėti tik . Vėl galite įjungti kaitvietę.
Mirksi vienas arba keli liekamosios šilumos indikatoriai.	Buvo nutrūkęs srovės tiekimas naudojant arba jei buvo liekamosios šilumos.

Netenkinantis rezultatas

Problema	Priežastis ir šalinimas
Ijungus užvirimo automatiką, maisto ruošimo indo turinys neužverda.	Kaitinami dideli maisto produktų kiekiai. ■ Užvirinkite nustatę aukščiausią galios pakopą, tada perjunkite atgal rankiniu būdu.
	Maisto ruošimo indas prastai praleidžia šilumą. ■ Naudokite kitą indą, kuris lengviau praleidžia šilumą.
Maistas induose neužverda arba užverda labai lėtai.	Maisto ruošimo indas prastai praleidžia šilumą. ■ Naudokite kitą indą.
	Naudojamas per didelis puodas. ■ Naudokite mažesnį puodą.
	Neįjungtas antrasis dvigubos kaitvietės praplėtimo žiedas arba keptuvo zona. ■ Įjunkite antrąjį kaitvietės praplėtimo žiedą.

Ką daryti, jei...

Bendrosios problemos arba techninės triktys

Problema	Priežastis ir šalinimas
Kaitlentė arba kaitvietės neįsijungia.	Nutrūko elektros srovės tiekimas. ■ Patikrinkite, ar neišsijungė elektros instaliacijos saugiklis. Susisieki su įgaliotu elektriку arba “Miele” garantinio aptarnavimo skyriumi (nominalios saugiklio vertės nurodytos specifikacijų lentelėje).
	Gali būti, kad atsirado techninė triktis. ■ Maždaug 1 minutei atjunkite prietaisą nuo elektros tinklo: – galite išjungti atitinkamo saugiklio jungiklį, išsukti lydujį saugiklį arba – liekamosios srovės apsauginį jungiklį (FI apsauginį jungiklį). ■ Jei pakartotinai įjunge / įsukę saugiklį arba FI apsauginį jungiklį vis dar negalite įjungti prietaiso, kvieskite elektriką arba kreipkitės į garantinio aptarnavimo skyrių.
Naudojant naują kaitlentę, gali pasijusti kvapas ar pasklisti dūmai.	Metaliniai konstrukciniai elementai yra apsaugoti priežiūros priemone. Pirmą kartą naudojant prietaisą, gali pasklisti kvapas ir dūmai. Kvapas ir galimai pasklidę dūmai nereiškia, kad prietaisas netinkamai prijungtas arba sugedęs, jie nėra kenksmingi.

Jūsų prietaisui “Miele” siūlo gausų “Miele” papildomų priedų ir valymo bei priežiūros priemonių asortimentą.

Šių produktų galite užsisakyti “Miele” interneto parduotuvėje.

Jų taip pat galite įsigyti “Miele” klientų aptarnavimo skyriuje (žr. šios naudojimo instrukcijos pabaigoje) ir iš savo “Miele” parduotuvės.

Valymo ir priežiūros priemonės

Stiklo keramikos ir nerūdijančiojo plieno valiklis, 250 ml

Pašalina įsisenėjusius nešvarumus, kalkių nuosėdas ir aliuminio likučius.

Mikropluošto šluostė

Pašalina pirštų atspaudus ir nedidelius nešvarumus.

Garantinis aptarnavimas

Sutrikus prietaiso veikimui, susisiekite

Jeigu sutrikimų nepavyksta pašalinti savarankiškai, informuokite jums prietaisą pardavusį pardavėją arba kreipkitės į “Miele” garantinio aptarnavimo skyrių.

Su “Miele” garantinio aptarnavimo skyriumi galima susisiekti adresu www.miele.lt/service.

“Miele” garantinio aptarnavimo skyriaus kontaktinė informacija nurodyta šios naudojimo instrukcijos pabaigoje.

Garantinio aptarnavimo skyriui turėsite nurodyti modelio pavadinimą ir gamyklinį numerį (Gam. / SN / Nr.). Visi šie duomenys nurodyti specifikacijų lentelėje.

Specifikacijų lentelė

Specifikacijų lentelę galite priklijuoti čia. Atkreipkite dėmesį, kad modelio pavadinimas sutaptų su nurodytu kitoje šio dokumento pusėje.

Garantija

Garantinis laikotarpis yra 2 metai.

Daugiau informacijos nurodyta pridėtose garantinio aptarnavimo sąlygose.

Montavimo saugos nurodymai

 Dėl netinkamo montavimo atsiradę pažeidimai.
Netinkamai įmontavę kaitlentę, galite ją sugadinti.
Prietaiso montavimą patikėkite specialistui.

 Elektros smūgio pavojus dėl tinklo įtampos.
Prietaisą netinkamai prijungus prie maitinimo tinklo, galima patirti elektros smūgių.
Prietaiso jungimą prie maitinimo tinklo patikėkite kvalifikuotam personalui.

 Krentančių daiktų sukelti pažeidimai.
Montuojant viršutinę spintelę arba gartraukį, galima pažeisti kaitlentę.
Montuokite kaitlentę tik įrengę viršutinę spintelę ir gartraukį.

- ▶ Stalviršio apkalos turi būti apdorotos karščiui atspariais klijais (100 °C), kad neatsilaisvintų ir nesideformuotų. Apvadai prie sienos turi būti atsparūs karščiui.
- ▶ Kaitlentės negalima montuoti virš šaldymo įrenginių, indaplovių, skalbyklių ir džiovyklių.
- ▶ Įsitikinkite, kad įmontavus bus galima pasiekti kaitlentės tinklo maitinimo laidą.
- ▶ Įmontavus kaitlentę, maitinimo laidas negali liestis prie judančių virtuvės elementų dalių (pvz., stalčiaus) ir jo negali veikti mechaninė apkrova.
- ▶ Būtina laikytis kituose puslapiuose pateiktų saugių atstumų.

Įrengimas

Saugūs atstumai

Saugus atstumas virš kaitlentės

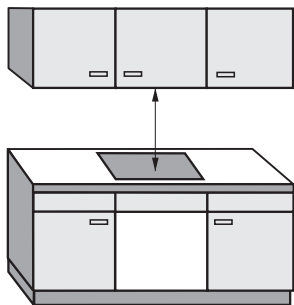

Tarp kaitlentės ir viršuje įrengto gartraukio būtina išlaikyti gamintojo nurodytą saugų atstumą.

Jei virš prietaiso yra įrengtos lengvai užsiliepsnojančios medžiagos (pvz., pakabinama lentyna), saugus atstumas turi būti bent 600 mm.

Jeigu po gartraukiu įrengti keli prietaisai, kuriems nurodyti skirtingi saugūs atstumai, būtina laikytis didžiausio.

Saugus atstumas šone / gale

Rekomenduojama palikti šiek tiek vietos kaitlentės kairėje ir dešinėje pusėse.

Kaitlentės galinėje pusėje būtina išlaikyti žemiau nurodytą mažiausią atstumą iki aukštos spintos arba patalpos sienos ①.

Vienoje kaitlentės pusėje (dešinėje arba kairėje) būtina išlaikyti žemiau nurodytą mažiausią atstumą ②, ③ iki aukštos spintos arba iki patalpos sienos, o kitoje pusėje atstumas turėtų būti maž. 300 mm.

① Mažiausias atstumas **gale** nuo stalviršyje išpjautos angos iki stalviršio galinės briaunos: 50 mm.

② Mažiausias atstumas **dešinėje** nuo stalviršyje išpjautos angos iki šalia stovinio baldo (pvz., aukštos spintos) arba patalpos sienos: 50 mm.

③ Mažiausias atstumas **kairėje** nuo stalviršyje išpjautos angos iki šalia stovinio baldo (pvz., aukštos spintos) arba patalpos sienos: 100 mm.

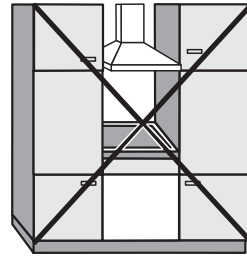

Neleidžiama!

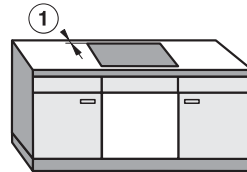
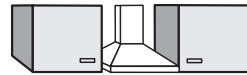

Labai rekomenduojama

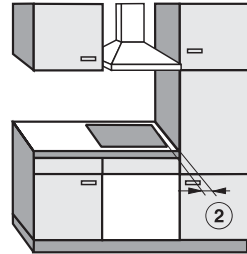

Nerekomenduojama

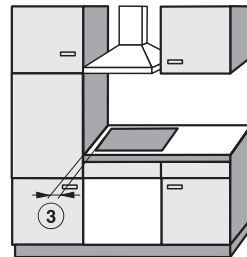

Nerekomenduojama

Įrengimas

Papildoma pertvara

Nebūtina po kaitlente montuoti papildomos pertvaros, tačiau tai nėra ir draudžiama.

Jeigu po kaitlente bus montuojama papildoma pertvara, nuo stalviršio viršaus iki pertvaros viršaus būtina išlaikyti bent 110 mm atstumą.

Jungiamojo laido tiesimui prietaiso gale būtina palikti apie 10 mm tarpą. Jeigu prietaisas yra su išorine jungimo į tinklą dėžute, reikalingas maž. 30 mm tarpas.

Saugus atstumas iki nišos apkalos

Jei niša apkalama, reikia laikytis mažiausio atstumo tarp stalviršyje išpjautos angos ir apkalos, nes dėl aukštos temperatūros gali pakisti medžiagos arba jos gali būti sugadintos.

Jei nišos danga pagaminta iš degios medžiagos (pvz., medžio), mažiausias atstumas ⑤ tarp išpjovos darbinėje plokštėje ir nišos dangos turi būti bent 50 mm.

Jei nišos danga pagaminta iš nedegios medžiagos (pvz., metalo, natūralaus akmens, keraminių plytelių), mažiausias atstumas ⑤ tarp išpjovos darbinėje plokštėje ir nišos dangos turi būti bent 50 mm atėmus nišos dangos storį.

Pavyzdys: nišos dangos storis 15 mm

50 mm - 15 mm = mažiausias atstumas 35 mm

Plokštuminės kaitlentės

Rėmai / šlifvuota kaitlentė

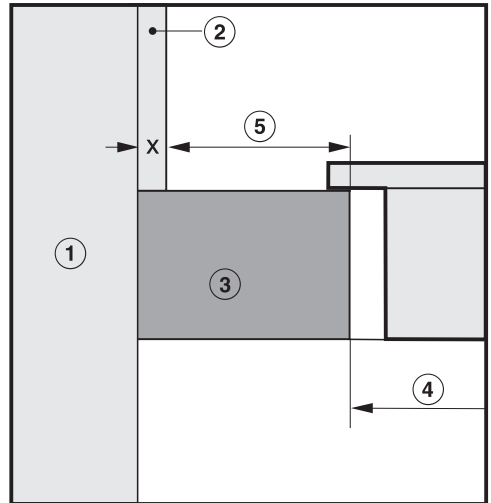
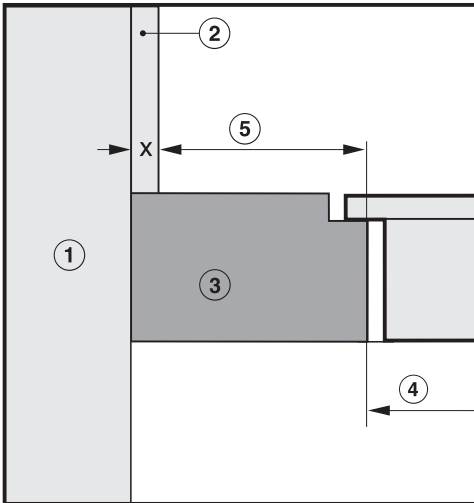

- ① Siena
- ② Nišos danga. Matmuo x = nišos dangos storis
- ③ Stalviršis
- ④ Stalviršyje išpjauta anga
- ⑤ Mažiausias atstumas, jei medžiagos **degios**, 50 mm
nėra degios, 50 mm – matmuo x

Įrengimas

Montavimo nurodymai

Montavimas ant stalviršio

Sandariklis tarp kaitlentės ir stalviršio

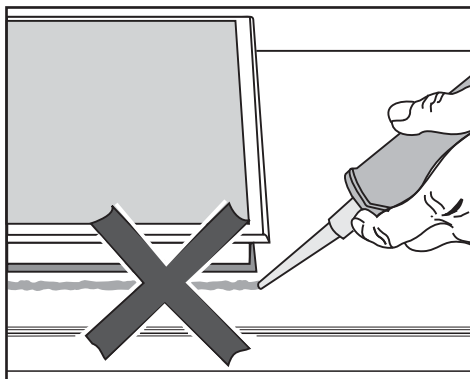

⚠ Dėl netinkamo įrengimo atsiradę pažeidimai.

Jeigu kaitlentę užsandarinsite siūlių sandarinimo priemone, prireikus ją išmontuoti, rizikuotumėte pažeisti ją ir stalviršį.

Tarp kaitlentės ir stalviršio nenaudokite siūlių sandarinimo priemonės. Sandariklis po prietaiso kraštu užtikrina sandarumą ties stalviršiu.

Sandarinimo juosta

Techninės priežiūros metu išmontuojant prietaisą, gali būti pažeistos sandarinimo juostelės po kaitlentės kraštais.

Prieš atgal montuodami prietaisą, visada pakeiskite sandarinimo juostelę.

Plytelių stalviršis

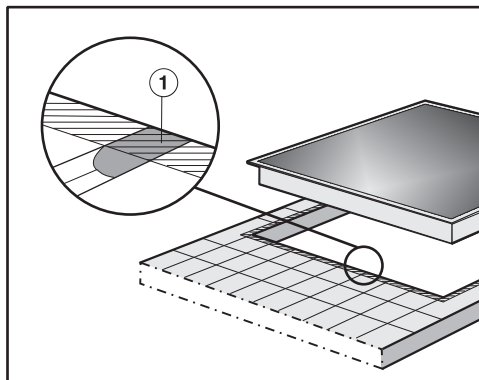

Siūlės ① ir brūkšniuota sritis po kaitlentės atraminiu paviršiumi turi būti lygios ir plokščios, kad kaitlentė tolygiai priglustų, o sandariklis po viršutinės prietaiso dalies kraštu užtikrintų sandarumą ties stalviršiu.

Montavimas vienoje plokštumoje

Kaitlentę montuoti vienoje plokštumoje su stalviršiu galima tik į natūralaus akmens (granito, marmuro), medžio masyvo arba plytelių stalviršį. Kaitlentes, kurias galima montuoti į stiklinius stalviršius, skyriaus “Montavimas” poskyryje “Montavimas vienoje plokštumoje” pažymėtos atitinkama nuoroda. Jeigu ketinate naudoti kitos medžiagos stalviršį, teiraukitės gamintojo, ar jį galima montuoti vienoje plokštumoje su kaitlente.

Apatinė spintelė turi būti bent tokio pat pločio, kaip ir vidinė stalviršio išpjova (žr. skyrių “Matmenys – įrengimas vienoje plokštumoje”), kad įrengtą kaitlentę būtų galima pasiekti iš apačios ir nuimti apatinę dėžę, norint atlikti techninę priežiūrą. Jei įmontuotos kaitlentes negalite pasiekti iš apačios, pašalinkite siūlės sandarinimo priemonę.

Natūralaus akmens stalviršis

Kaitlentė montuojama tiesiai į išfrezuotą angą.

Medžio masyvo, plytelių ir stikliniai stalviršiai

Kaitlentė tvirtinama išpjovoje medinėmis juostelėmis. Medinės juostelės įsigyjamos papildomai, jų nėra pristatymo komplekte.

Įrengimas

Įmontavimo matmenys – montuojant ant stalviršio

Visi matmenys yra nurodyti milimetrais.

KM 6540 FR

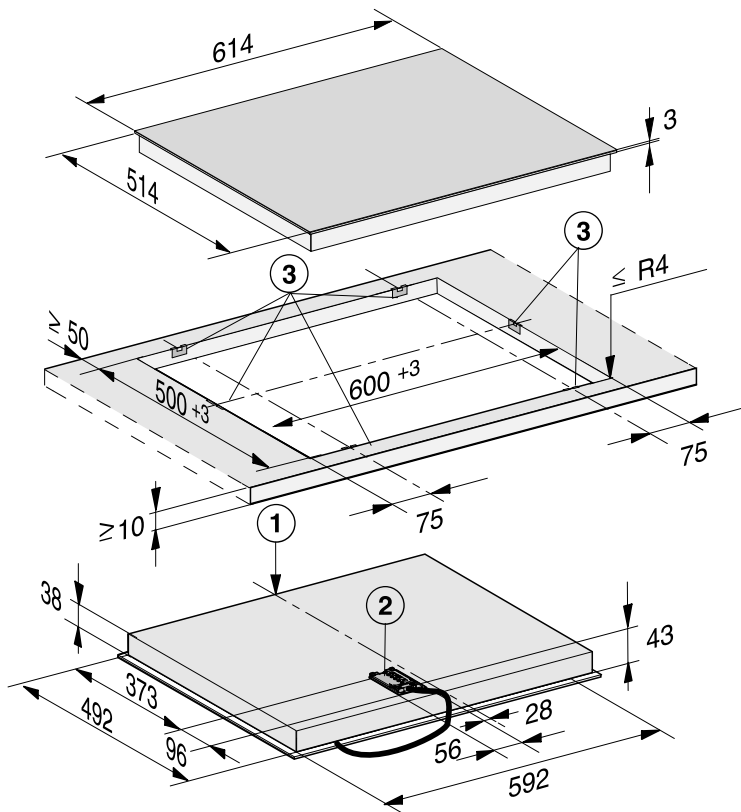

- ① Priekyje
- ② Jungimo į tinklą dėžutė su jungiamuoju laidu, 1440 mm ilgio
- ③ Įveržimo spyruoklės

KM 6542 FR

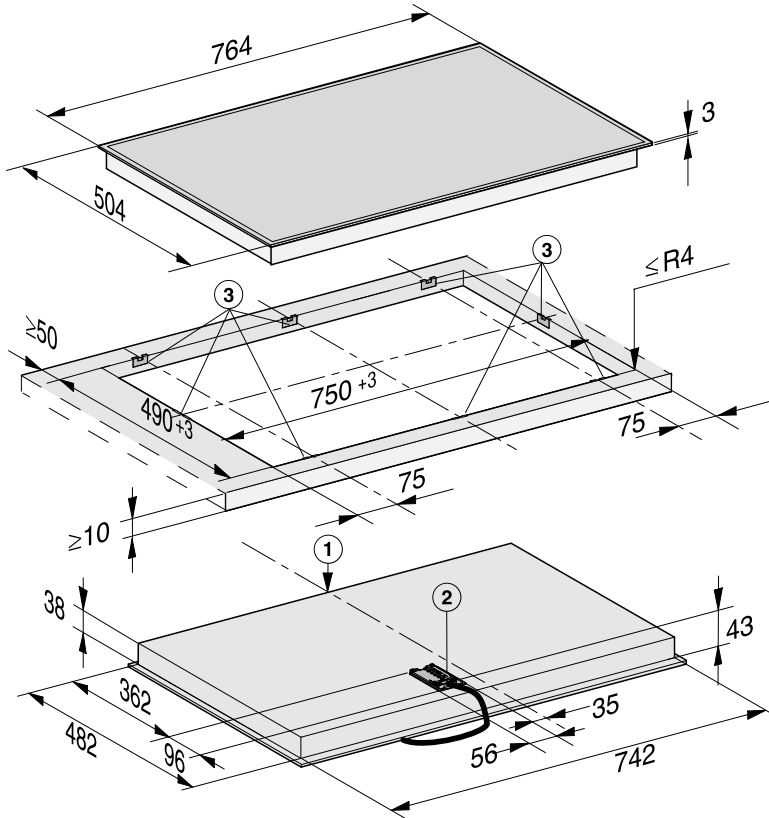

- ① Priekyje
- ② Jungimo į tinklą dėžutė su jungiamuoju laidu, 1440 mm ilgio
- ③ Įveržimo spyruoklės

Įrengimas

Montavimas ant stalviršio

Stalviršio paruošimas

- Išpjaukite stalviršyje angą. Išlaikykite saugius atstumus (žr. skyriaus “Montavimas” poskyrį “Saugūs atstumai”).
- Kad **medinis stalviršis** neišbrinktų, pjūvio paviršius padenkite specialiu laku, silikoniniu kaučiuku arba sintetine derva. Sandarinimo medžiaga turi būti atspari aukštai temperatūrai.

Būkite atidūs, kad šių medžiagų nepatektų ant stalviršio paviršiaus.

Sandarinimo juosta užtikrina, kad išpjovoje įstatyta kaitlentė neslys. Tarpas tarp rėmo ir stalviršio po tam tikro laiko susiaurėja.

Įveržimo spyruoklių tvirtinimas – mediniuose stalviršiuose

Tiksli įveržimo spyruoklių tvirtinimo vieta nurodyta atitinkamos kaitlentės paveikslėlyje.

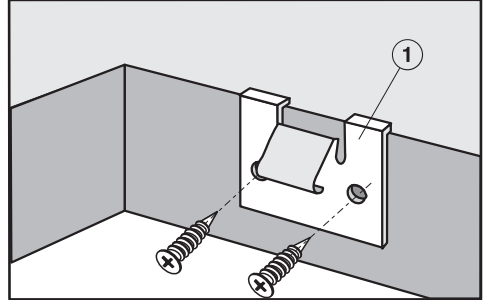

- Įveržimo spyruokles ① uždėkite viršutiniame išpjovos krašte, kaip pavaizduota paveikslėlyje.
- Įveržimo spyruokles ① pritvirtinkite kartu pristatomais medsraigčiais 3,5 x 25 mm.

Įveržimo spyruoklių tvirtinimas – akmens masės stalviršiuose

Įveržimo spyruoklių tvirtinimui jums reikės tvirtos dvipusės lipnios juostos (papildomai įsigijamas priedas).

Tiksli įveržimo spyruoklių tvirtinimo vieta nurodyta atitinkamos kaitlentės paveikslėlyje.

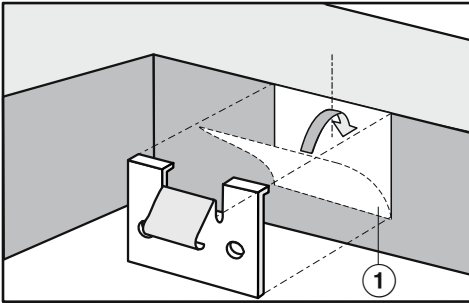

- Lipnią juostą ① uždėkite ant viršutinės išpjovos briaunos, kaip pavaizduota paveikslėlyje.
- Uždėkite įveržimo spyruokles ant viršutinio išpjovos krašto ir tvirtai prispauskite.

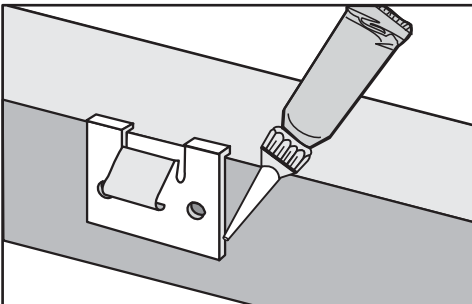

- Įveržimo spyruoklių šoninius kraštus ir apatinį kraštą sutvirtinkite silikonu.

Kaitlentės įstatymas

- Jungiamąjį laidą per stalviršio išpjovą nutieskite žemyn.
- Kaitlentę laisvai įstatykite į stalviršio išpjovą.
- Abiem rankomis spauskite kaitlentės kraštus žemyn, kol užsifiksuos. Priešais sandarinimo medžiaga turi priglusti prie stalviršio plokštės, kad būtų užtikrintas jos sandarumas.

Jei sandarinimo medžiaga kampuose tinkamai nepriglunda prie stalviršio, galima pjūkleliu atsargiai pakoreguoti kampus ($\leq R4$).

Jokiu būdu papildomai nesandarinkite kaitlentės siūlių sandarinimo priemone (pvz., silikonu).

- Kaitlentę prijunkite prie elektros tinklo.
- Patikrinkite, ar kaitlentė veikia.

Kaitlentės išėmimui būtina naudoti papildomą įrankį.

Įrengimas

Įmontavimo matmenys – montuojant vienoje plokštumoje

Visi matmenys yra nurodyti milimetrais.

KM 6542 FL

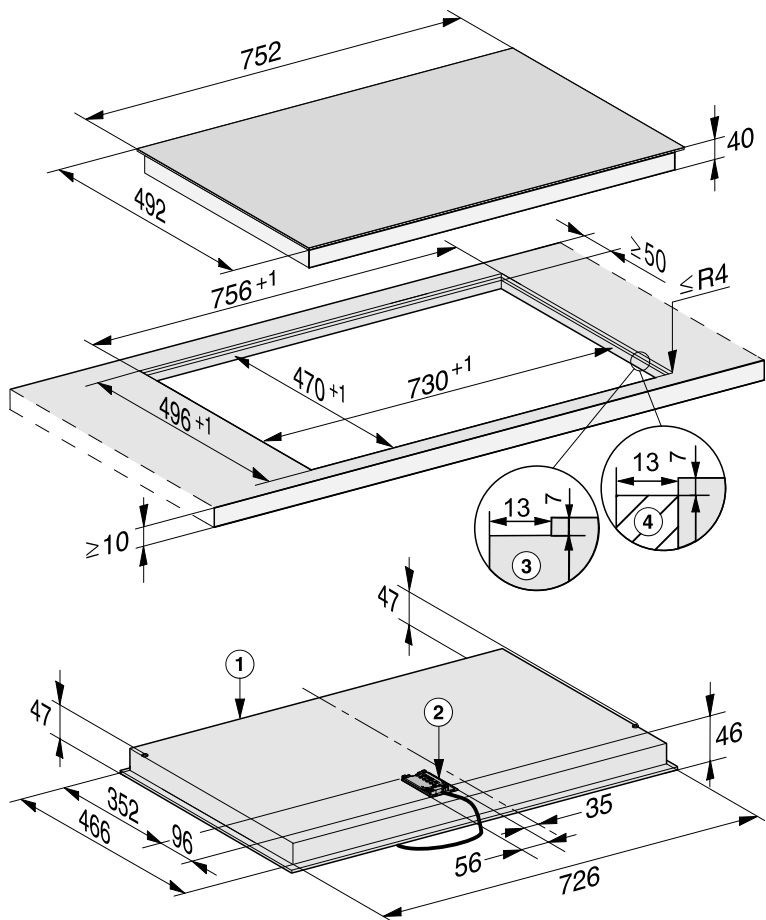

- 1 Priekyje
- 2 Jungimo į tinklą dėžutė su jungiamuoju laidu, 1440 mm ilgio
- 3 Natūralaus akmens stalviršio pakopinis frezavimas
- 4 13 mm medinė juostelė (papildomai įsigyjamas priedas)

Montavimas vienoje plokštumoje

- Išpjaukite stalviršyje angą. Išlaikykite saugius atstumus (žr. skyriaus “Montavimas” poskyrį “Saugūs atstumai”).
- Medžio masyvo / plytelių / stikliniai stalviršiai:
7 mm medines juosteles pritvirtinkite po stalviršio viršutiniu kraštu (žr. skyriaus “Prijungimas” poskyrį “Matmenys, montuojant vienoje plokštumoje”).
- Per stalviršio išpjovą nutieskite žemyn kaitlentės jungimo laidą.
- Įstatykite kaitlentę į išpjautą angą ir išlygiuokite.

Siūlė tarp stiklo keramikos plokštės ir stalviršio turi būti maž. 2 mm pločio. Ji naudojama kaitlentei užsandarinti.

- Prijunkite kaitlentę prie elektros tinklo.
- Patikrinkite, ar kaitlentė veikia.
- Siūlę tarp kaitlentės ir stalviršio užsandarinkite karščiui atsparia (maž. 160 °C) silikonine siūlių sandarinimo priemone.

 Pažeidimai dėl netinkamos sandarinimo priemonės.

Netinkamas sandariklis gali pažeisti natūralų akmenį.

Naudokite tik natūralaus akmens ir natūralaus akmens plytelėms skirtą silikoninį siūlių sandariklį. Vadovaukitės gamintojo pateiktais nurodymais.

Elektros jungtis

 Pažeidimai dėl netinkamo prijungimo.

Dėl netinkamai atliktų įrengimo ir techninės priežiūros arba remonto darbų naudotojui gali kilti pavojų. Dėl netinkamo įrengimo arba netinkamai atlikus techninę apžiūrą ar remonto darbus, vartotojui gali kilti didelių pavojų, už kuriuos "Miele" neat-sako. Gamintojas nepriima atsakomybės už žalą, atsiradusią dėl neįrengto arba nutraukto įžeminimo laido (pvz., patyrus elektros smūgį).

Prietaisą prijungti prie maitinimo tinklo gali tik kvalifikuotas elektros specialistas.

Elektros specialistas turi būti susipažinęs su šalyje galiojančiomis ir papildomomis vietinių elektros tiekimo įmonių taisyklėmis ir jų laikytis.

Po montavimo būtina užtikrinti izoliuotų dalių apsaugą nuo prisilietimo.

Bendroji galia

žr. specifikacijų lentelėje

Prijungimo duomenys

Prijungimo duomenys nurodyti specifikacijų lentelėje. Duomenys turi sutapti su Jūsų tinklo duomenimis.

Prijungimo galimybės pateiktos schemoje.

Liekamosios srovės apsauginis jungiklis

Kad būtų užtikrinta dar didesnė sauga, VDE (Austrijoje: ÖVE) rekomenduoja prijungti prie kaitlentės liekamosios srovės apsauginį įtaisą, kurio grįžtamoji srovė yra 30 mA.

Skyrikliai

Būtina užtikrinti galimybę skyrikliu atjungti nuo tinklo visus kaitlentės poli-us. Kai prietaisas yra išjungtas, atstumas nuo kontaktų turėtų būti bent 3 mm. Skyrikliai naudojami kaip apsaugos nuo viršsrovio įtaisai ir kaip apsauginiai jungikliai.

Atjungimas nuo maitinimo tinklo

 Tinklo įtampa gali sukelti elektros smūgį.

Atliekant techninės priežiūros ar remonto darbus įjungta maitinimo įtampa gali sukelti elektros šoką. Apsaugokite prietaisą nuo netyčinio įjungimo.

Jei prietaiso srovės grandinę reikia atskirti nuo maitinimo tinklo, atsižvelgę į paskirstymo dėžutės įrengimą, atlikite toliau nurodytus veiksmus:

Lydieji saugikliai

- Iš srieginių kamštelių išimkite saugiklių įdėklus.

Automatinis įsukamasis saugiklis

- Spauskite tikrinimo mygtuką (raudoną), kol iššoks vidurinis mygtukas (juodas).

Montuojami automatiniai saugikliai

- (Jungtuvai, maž. B arba C tipo): svirtelę nustatykite iš padėties 1 (įjungta) į padėtį 0 (išjungta).

FI apsauginiai jungikliai

- (liekamosios srovės apsauginis įtaisas): pagrindinį jungiklį perjunkite iš padėties 1 (įjungta) į padėtį 0 (išjungta) arba paspauskite patikrinimo mygtuką.

Maitinimo laidas

Kaitlentę reikia prijungti H 05 VV-F tipo (PVC izol.) tinkamo skersmens maitinimo laidu pagal prijungimo schemą.

Prijungimo galimybės pateiktos prijungimo schemeje.

Jūsų kaitlentei leistina prijungimo įtampa ir atitinkamos prijungimo reikšmės pateiktos specifikacijų lentelėje.

Maitinimo laido keitimas

 Tinklo įtampa gali sukelti elektros smūgį.

Netinkamai prijungus prietaisą, galima patirti elektros smūgį.

Prietaiso jungimo į tinklą linijos keitimą patikėkite kvalifikuotam elektros specialistui.

Naudokite tik tinkamo skersmens H 05 VV-F kabelį. Maitinimo kabelį galite įsigyti klientų aptarnavimo skyriuje arba iš gamintojo.

Īrengimas

Priekšējās shēmas

Ne katrs savienojuma veids var būt piemērots uzstādīšanas vietai.

Būtina vadīties ar spēkā esošajiem un papildinātiem šādas elektroapgādes īstenošanas noteikumiem.

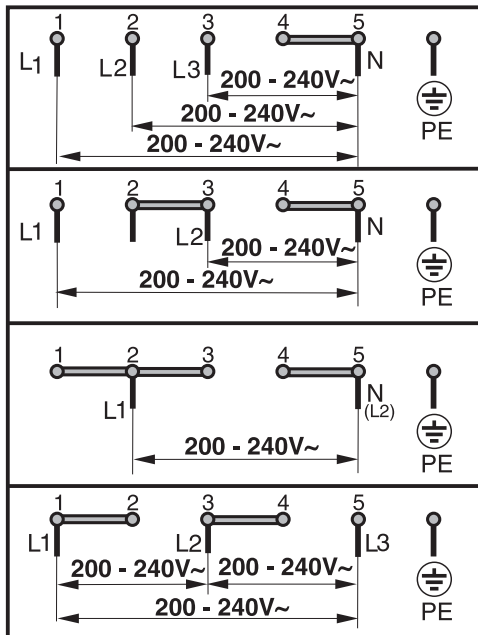

“Miele” Lietuva pirkėjui suteikia – papildomai prie pardavėjo pagal įstatymus suteikiamos garantijos ir jos neapribojant – teisę į garantiją naujiems prietaisams pagal toliau pateiktus garantinius įsipareigojimus:

I Garantijos trukmė ir pradžia

1. Garantija suteikiama šiam laikotarpiui:
 - a) 24 mėnesiai buitiniams prietaisams, naudojamiems pagal paskirtį;
 - b) 12 mėnesių profesionaliems prietaisams, naudojamiems pagal paskirtį.
2. Garantijos galiojimo terminas pradedamas skaičiuoti nuo datos, nurodytos ant prietaiso pirkimo sąskaitos.

Dėl suteiktų garantinių paslaugų ir pristatytų atsarginių dalių garantijos galiojimo terminas neprapėsiamas.

II Garantijos suteikimo sąlygos

1. Prietaisas buvo įsigytas specializuotoje parduotuvėje arba tiesiogiai iš “Miele” ES šalyje, Šveicarijoje arba Norvegijoje ir ten buvo naudojamas.
2. Klientų aptarnavimo tarnybos technikai pareikalavus, pateikiamas garantijos patvirtinimas (pirkimo sąskaita arba užpildyta garantijos kortelė).

III Garantijos turinys ir suteikiamos paslaugos

1. Prietaiso trūkumai pašalinami per numatytą terminą jį pataisant arba pakeičiant atitinkamą dalį. Susijusias išlaidas, pavyzdžiui, už transportavimą, naudojimąsi keliais, darbą ir atsargines dalis, padengia “Miele” Lietuva. Pakeistos dalys arba prietaisai tampa “Miele” Lietuva nuosavybe.
2. Remiantis šia garantija, bendrovei “Miele” Lietuva negalima pateikti pretenzijų dėl žalos atlyginimo, nebent “Miele” Lietuva paskirtos ir įgaliotos klientų aptarnavimo tarnybos darbuotojai žalos padarė tyčia arba dėl šiurkštaus aplaidumo.
3. Neteikiamos eksploatacinių medžiagų ir priedų pristatymo paslaugos.

IV Garantijos suteikimo apribojimai

Garantija netaikoma trūkumams arba triktims, kurių priežastys yra šios:

1. Netinkamas pastatymas arba įrengimas, pvz., galiojančių saugos potvarkių arba raštiškų naudojimo, įrengimo ir montavimo instrukcijų nepaisymas.
2. Naudojimas ne pagal paskirtį, netinkamas valdymas arba netinkamų medžiagų naudojimas, pvz., netinkamų skalbimo priemonių, ploviklių arba chemikalų naudojimas.
3. Kitoje ES šalyje, Šveicarijoje arba Norvegijoje įsigytas prietaisas dėl ypatingų techninių specifikacijų negali būti naudojamas arba naudojamas taikant tam tikrus apribojimus.
4. Išoriniai veiksniai, pvz., transportuojant padaryta žala, pažeidimas dėl smūgio arba sutrenkimo, žala dėl nepalankių oro sąlygų arba kitų gamtos veiksnių.
5. Remonto darbai ir pakeitimai, kuriuos atliko “Miele” nemokyti ir neįgalieji klientų aptarnavimo tarnybos darbuotojai.
6. Ne “Miele” originalių atsarginių dalių ir ne “Miele” patvirtintų priedų naudojimas.
7. Sudužęs stiklas ir perdegusios kaitinamosios lemputės.
8. Elektros srovės ir įtampos svyravimai, kai nepasiekiamos arba viršijamos gamintojo nurodytos paklaidos ribos.
9. Neatliekami naudojimo instrukcijoje nurodyti priežiūros ir valymo darbai.

V Duomenų apsauga

Asmeniniai duomenys naudojami tik vykdant užsakymą ir suteikiant garantiją, jei prireiks, atsižvelgiant į pagrindines duomenų apsaugos sąlygas.

Produktų duomenų lapai

Toliau pridedami šioje naudojimo ir montavimo instrukcijoje aprašytų modelių produktų duomenų lapai.

Informacija apie elektrines kaitlentes

pagal nurodytą potvarkį (ES) Nr. 66/2014

MIELE	
Tiekiamo modelio identifikavimo ženklas	KM 6540
Virimo vietų ir (arba) sričių skaičius	4
Esant apvalioms virimo vietoms: naudingosios virimo vietos / srities skersmuo Esant neapvalioms virimo vietoms arba sritims: naudingosios virimo vietos / srities ilgis / plotis L/ W	1. = Ø 120 / Ø 210 mm 2. = Ø 145 mm 3. = Ø 170 / 170x265 mm 4. = Ø 160 mm 5. = 6. =
Vienam kilogramui kiekvienoje virimo vietoje arba srityje suvartojamos energijos kiekis (EC _{electric cooking})	1. = 184,8 Wh/kg 2. = 189,8 Wh/kg 3. = 175,4 Wh/kg 4. = 179,2 Wh/kg
Kaitvietės suvartojamos energijos kiekis vienam kilogramui (EC _{electric hob})	182,3 Wh/kg

Informacija apie elektrines kaitlentes

pagal nurodytą potvarkį (ES) Nr. 66/2014

MIELE	
Tiekiamo modelio identifikavimo ženklas	KM 6542
Virimo vietų ir (arba) sričių skaičius	4
Esant apvalioms virimo vietoms: naudingosios virimo vietos / srities skersmuo Esant neapvalioms virimo vietoms arba sritims: naudingosios virimo vietos / srities ilgis / plotis L/ W	1. = Ø 120 / Ø 210 mm 2. = Ø 145 mm 3. = Ø 170 / 170x290 mm 4. = Ø 180 mm 5. = 6. =
Vienam kilogramui kiekvienoje virimo vietoje arba srityje suvartojamos energijos kiekis (EC _{electric cooking})	1. = 188,3 Wh/kg 2. = 190,6 Wh/kg 3. = 177,2 Wh/kg 4. = 192,2 Wh/kg
Kaitvietės suvartojamos energijos kiekis vienam kilogramui (EC _{electric hob})	187,1 Wh/kg

Šiuo dokumentu "Miele" patvirtina, kad stiklo keramikos kaitlentė atitinka 2014/53/ES direktyvą.

Visą ES atitikties deklaracijos tekstą galima rasti interneto svetainėse:

- www.miele.lt – produktai atsisiųsti.
- www.miele.lt/namu-ukis/informacija-385.htm – paslaugos, rodyti daugiau informacijos, naudojimo instrukcijos; būtina nurodyti produkto pavadinimą arba gamyklinį numerį.

Dažnio juosta	2,4000 GHz– 2,4835 GHz
---------------	---------------------------

Didžiausia perdavimo galia	< 100 mW
----------------------------	----------



Vokietija - Miele & Cie. KG, Carl-Miele-Straße 29, 33332 Gütersloh

KM 6540 FR, KM 6542 FR, KM 6542 FL

It-LT

M.-Nr. 10 970 110 / 04