

## Upute za uporabu Perilica sa sušilicom



Prije postavljanja - instaliranja - prve uporabe, **obvezno** pročitajte upute za uporabu. Time ćete zaštititi sebe i izbjeći oštećenja.

# Sadržaj

---

<b>Vaš doprinos zaštiti okoliša</b> .....	6
<b>Sigurnosne napomene i upozorenja</b> .....	7
<b>Rukovanje perilicom sa sušilicom</b> .....	16
Upravljačka ploča.....	16
Legenda upravljačke ploče .....	18
Zaslon.....	19
Primjeri upravljanja .....	19
Primjena uređaja.....	20
<b>Prva uporaba</b> .....	21
Miele@home .....	22
Uključivanje perilice sa sušilicom rublja .....	23
1. Odabir jezika na zaslonu .....	23
2. Postavljanje Miele@home .....	24
3. Uklanjanje transportnog osiguranja.....	24
4. Pokretanje programa za kalibriranje .....	25
<b>Ekološki prihvatljivo pranje i sušenje</b> .....	26
<b>PRANJE</b> .....	27
1. Priprema rublja .....	27
Općeniti savjeti.....	27
2. Odabir programa .....	28
3. Punjenje perilice sa sušilicom .....	29
4. Promjena postavki programa .....	30
5. Dodavanje sredstva za pranje .....	32
6. Pokretanje programa .....	36
7. Završetak programa/Vađenje rublja .....	36
Centrifugiranje .....	37
Pregled programa.....	39
Tijek programa.....	45
Dodatne opcije .....	48
Sredstvo za pranje.....	51
Sredstvo za omekšavanje vode .....	51
Omekšivači, sredstva za održavanje oblika, štirka.....	51
<b>SUŠENJE</b> .....	55
1. Priprema rublja .....	55
2. Odabir programa .....	56
3. Punjenje perilice sa sušilicom .....	57
4. Promjena postavki programa .....	58
5. Pokretanje programa .....	60



6. Završetak programa/Vađenje rublja .....	60
Pregled programa.....	61
Dodatne opcije .....	67
Termo centrifuga .....	68
<b>PRANJE I SUŠENJE .....</b>	<b>70</b>
1. Priprema rublja .....	70
2. Odabir programa .....	70
3. Punjenje perilice sa sušilicom .....	70
4. Odabir postavki programa.....	71
5. Dodavanje sredstva za pranje .....	71
6. Početak/završetak programa.....	71
Nakon svakog pranja ili sušenja .....	72
Program Ispiranje vlakana .....	72
<b>Promjena tijeka programa .....</b>	<b>73</b>
Izmjena programa (Zaštita za djecu) .....	73
Prekid programa.....	73
Prekid programa .....	73
Dodavanje rublja.....	74
<b>Odgoda početka programa/SmartStart .....</b>	<b>75</b>
<b>Čišćenje i održavanje .....</b>	<b>77</b>
Čišćenje kućišta i upravljačke ploče .....	77
Čišćenje ladice za doziranje .....	77
Čišćenje bubnja.....	79
Čišćenje sita u dovodu vode .....	79
<b>Što učiniti, ako ... ..</b>	<b>80</b>
Program se ne može pokrenuti .....	80
Poruka o greški nakon prekida programa .....	81
Poruka o greški nakon završetka programa .....	82
Opći problemi s perilicom sa sušilicom.....	84
Nezadovoljavajući rezultati pranja .....	87
Nezadovoljavajući rezultat sušenja .....	88
Vrata se ne mogu otvoriti .....	89
Otvaranje vrata kod začepljenja odvodne pumpe i/ili prekida napajanja .....	90
<b>Servis .....</b>	<b>92</b>
Kontakt u slučaju smetnji .....	92
Jamstvo.....	92
Dodatni pribor .....	92
EPREL baza podataka .....	92

# Sadržaj

---

<b>Simboli za održavanje</b> .....	93
<b>Ugradnja</b> .....	94
Prednja strana .....	94
Stražnja strana.....	95
Površina za postavljanje .....	96
Nošenje perilice sa sušilicom na mjesto postavljanja .....	96
Demontaža transportnog osiguranja .....	96
Ugradnja transportnog osiguranja.....	98
Ugradnja ispod radne ploče .....	98
Izravnavanje perilice sa sušilicom .....	99
Sustav za zaštitu od izlivanja vode .....	100
Dovod vode .....	101
Odvod vode.....	103
Električni priključak .....	104
<b>Tehnički podaci</b> .....	105
Izjava o sukladnosti .....	106
<b>Podaci o potrošnji</b> .....	107
<b>Postavke</b> .....	108
Jezik ▾ .....	109
Glasnoća zvuč. sig. ....	109
Ton tipki .....	109
Pozdravni ton.....	109
PIN kôd.....	109
Jedinice .....	110
Svjetlina .....	110
Info o programu .....	110
Memorija.....	110
Prod. prepr. Pamuk .....	111
Vrijeme namakanja .....	111
Nježno pranje .....	111
Smanjenje temp. ....	111
Više vode.....	112
Razina više vode .....	112
Maks. razina kod isp.....	112
Hlađenje lužine .....	112
Niži tlak vode .....	113
Miele@home .....	113

---

Daljinsko upravljanje.....	114
SmartGrid .....	114
RemoteUpdate .....	115
Zašt. od prsten. rub.....	116
Odabir param. suš.....	116
Stupnjevi suhoće.....	117
Produženje trajanja hlađenja .....	117
Autorska prava i licence za komunikacijski modul.....	117
<b>Sredstva za pranje i njegu .....</b>	<b>118</b>
Sredstvo za pranje.....	118
Specijalna sredstva za pranje  .....	119
Sredstva za njegu tkanina  .....	120
Aditivi  .....	120
Održavanje uređaja .....	120

# Vaš doprinos zaštiti okoliša

## Zbrinjavanje ambalaže

Ambalaža služi za rukovanje i štiti uređaj od oštećenja tijekom transporta. Ambalažni materijal odabran je imajući u vidu utjecaj na okoliš i mogućnost zbrinjavanja te se načelno može reciklirati.

Recikliranjem ambalažnog materijala štede se sirovine. Koristite odgovarajuća mjesta za prikupljanje ambalaže, ovisno o vrsti materijala ambalaže koju predajte na zbrinjavanje. Bilo koje Miele prodajno mjesto od Vas će preuzeti transportnu ambalažu.

## Zbrinjavanje dotrajalog uređaja

Električni i elektronički uređaji sadrže brojne korisne materijale. Sadrže i određene tvari, mješavine i dijelove, koji su neophodni za njihovo funkcioniranje i sigurno korištenje istima. S obzirom da mogu sadržavati opasne tvari, ako se navedeni materijali odlažu u otpad iz kućanstva ili se zbrinjavaju na drugi nepropisani način, mogu naškoditi zdravlju ljudi i okolišu. Stoga je važno poštovati zakonsku obvezu odvojenog sakupljanja električnog i elektroničkog otpada. Dotrajali električni i elektronički uređaj ne smijete baciti u otpad iz kućanstva, već ste isti obvezni odvojiti od miješanog komunalnog otpada i od ostalih vrsta otpada.

Umjesto odlaganja dotrajalih električnih i elektroničkih uređaja u otpad iz kućanstva, navedene uređaje predajte na zbrinjavanje u službene sabirne centre za prihvrat i daljnju obradu dotrajalih električnih i elektroničkih uređaja u Vašem gradu, ili u prodajno mjesto na kojem ste kupili navedeni uređaj ili u jedno od drugih prodajnih mjesta društva Miele.

Ako se na dotrajalom električnom ili elektroničkom uređaju nalaze osobni podaci, preporučamo, radi Vaše sigurnosti, iste izbrisati u cijelosti prije predaje navedenih uređaja na zbrinjavanje. Ako osobne podatke ostavite na navedenim uređajima, to činite na vlastitu odgovornost.

Dotrajale električne i elektroničke uređaje obvezni ste predati na zbrinjavanje u cijelosti i u stanju iz kojeg je vidljivo da navedeni uređaji nisu prethodno rastavljeni radi vađenja zasebnih komponenti ili dijelova.

Molimo pobrinite se da Vaši dotrajali električni i elektronički uređaji do predaje na zbrinjavanje bude izvan dohvata djece.

Ovisno o konkretnom uređaju, dotrajale električne i elektroničke uređaje moguće je reciklirati. Navedeni uređaji mogu sadržavati dijelove koji se mogu iskoristiti za popravak drugih proizvoda. Na taj način, štede se sirovine i omogućava se razumno iskorištavanje prirodnih resursa.



Ova oznaka, koja se sastoji od prekriženog spremnika za sakupljanje otpada s kotačima, ima značenje odvojenog sakupljanja električnog i elektroničkog otpada. Ako se takva oznaka nalazi na Vašem uređaju, takav uređaj ne smijete odlagati u kantu za smeće u Vašem kućanstvu u koju odlažete miješani komunalni otpad, već ste uređaj obvezni zbrinuti sukladno ovdje navedenim uputama i primjenjivim propisima za zbrinjavanje električnih i elektroničkih uređaja.



## ► **Obavezno** pročitajte upute za uporabu.

Ova perilica sa sušilicom rublja odgovara propisanim sigurnosnim odredbama. Međutim, nepropisna uporaba može dovesti do ozlje- da osoba ili oštećenja stvari.

Pročitajte pažljivo ove upute za uporabu prije puštanja u pogon pe- rilice sa sušilicom rublja. U njima se nalaze važne napomene o ug- radnji, sigurnosti, uporabi i održavanju uređaja. Time ćete zaštititi sebe i izbjeći oštećenja na perilici sa sušilicom rublja.

U skladu s Normom IEC 60335-1, tvrtka Miele izričito navodi da morate u potpunosti pročitati i slijediti poglavlje o postavljanju peri- lice sa sušilicom rublja kao i sigurnosne napomene i upozorenja.

Tvrtka Miele ne može preuzeti odgovornost za štete uzrokovane nepoštivanjem ovih napomena.

Sačuvajte ove upute za uporabu i predajte ih eventualnom bu- dućem vlasniku uređaja.

## **Namjenska uporaba**

► Ova perilica rublja sa sušilicom predviđena je za uporabu u kućanstvima i kućanstvu sličnim okruženjima, kao što su:

► Perilicu sa sušilicom upotrebljavajte isključivo u kućanskim uvjeti- ma, i to samo za

- pranje tekstilnih predmeta za koje njihov proizvođač na etiketi na- vodi da se mogu prati.
- sušenje u vodi opranih tekstilnih predmeta za koje njihov proiz- vođač na etiketi navodi da se mogu strojno sušiti.

Drugi načini uporabe nisu dozvoljeni. Tvrtka Miele ne preuzima odgo- vornost za štete nastale nenamjenskom uporabom ili nepravilnim ru- kovanjem.

## **Sigurnosne napomene i upozorenja**

---

- ▶ Perilica rublja sa sušilicom nije namijenjena korištenju na otvorenom.
- ▶ Osobe koje zbog svog fizičkog, senzornog ili duševnog stanja, ili nedostatka iskustva ili neznanja nisu u stanju sigurno rukovati ovim uređajem isti ne smiju upotrebljavati bez nadzora ili uputa odgovorne osobe.

### **Djeca u kućanstvu**

- ▶ Djeca mlađa od osam godina ne smiju biti u blizini perilice sa sušilicom, osim kad su pod stalnim nadzorom.
- ▶ Djeca starija od osam godina perilicu sa sušilicom smiju koristiti bez nadzora samo ukoliko im je rukovanje objašnjeno tako da njome mogu rukovati sigurno. Djeca moraju biti sposobna prepoznati i razumjeti opasnosti pogrešnog rukovanja uređajem.
- ▶ Djeca ne smiju čistiti ni održavati perilicu sa sušilicom bez nadzora.
- ▶ Nadgledajte djecu koja se zadržavaju u blizini perilice sa sušilicom. Nemojte djeci dopustiti da se igraju perilicom sa sušilicom.



## Tehnička sigurnost

▶ Pregledajte perilicu sa sušilicom prije postavljanja kako biste uočili eventualna vidljiva oštećenja.

Oštećenu perilicu sa sušilicom nemojte postavljati niti uključivati.

▶ Prije priključivanja perilice sa sušilicom obavezno usporedite priključne podatke (osigurač, napon i frekvencija) sa tipske naljepnice s onima električne mreže. U slučaju sumnje, obratite se električaru.

▶ Električna sigurnost ove perilice sa sušilicom može se zajamčiti samo ako je spojena na propisno instaliranu instalaciju sa zaštitnim vodičem.

Vrlo je važno da se ovaj temeljni sigurnosni uvjet provjeri i, u slučaju sumnje, kućna instalacija da na provjeru stručnoj osobi.

Tvrtka Miele ne može preuzeti odgovornost za štete nastale zbog nepostojanja ili neispravnosti zaštitnog vodiča.

▶ Iz sigurnosnih razloga nemojte upotrebljavati produžne kablove, višestruke utičnice i sl. (opasnost od požara zbog pregrijavanja).

▶ Nestručni popravci mogu uzrokovati ozbiljne opasnosti za korisnika, za koje proizvođač ne može preuzeti odgovornost. Popravke smiju izvoditi samo ovlaštene Miele servisi, jer u suprotnom za nastale štete ne važi jamstvo.

▶ Pročitajte upute u poglavlju „Ugradnja“ kao i poglavlje „Tehnički podaci“.

▶ Ova perilica sa sušilicom je zbog posebnih zahtjeva (koji se odnose na temperaturu, vlagu, kemijsku postojanost, otpornost na trošenje i vibracije) opremljena specijalnim rasvjetnim tijelom. Ovo rasvjetno tijelo smije se koristiti samo za predviđenu namjenu. Rasvjetno tijelo nije prikladno za osvjetljenje prostorija. Zamjenu dijelova vrši isključivo ovlaštena stručna osoba ili Miele servis.

Perilica sa sušilicom sadrži 1 izvor svjetlosti razreda energetske učinkovitosti G.

## Sigurnosne napomene i upozorenja

---

- ▶ Utikač mora biti uvijek dostupan kako bi se perilica sa sušilicom mogla odspojiti od napajanja.
- ▶ U slučaju problema ili tijekom čišćenja i održavanja perilice sa sušilicom, perilica je odspojena od napajanja samo u sljedećim slučajevima:
  - izvučen je utikač perilice sa sušilicom iz utičnice ili
  - isključen automatski osigurač u kućnoj električnoj instalaciji ili
  - potpuno je odvrnut rastalni osigurač u kućnoj električnoj instalaciji.
- ▶ Miele sustav zaštite od izlijevanja vode štiti od šteta uslijed utjecaja vode ako je ispunjen slijedeći uvjet:
  - Uredno spajanje na dovod vode i električno napajanje.
  - U slučaju kvara, perilica sa sušilicom se mora odmah popraviti.
- ▶ Priključni tlak vode mora iznositi minimalno 100 kPa i ne smije prekoračiti 1.000 kPa.
- ▶ Neispravni dijelovi smiju se zamijeniti isključivo originalnim Miele rezervnim dijelovima. Samo uporabom tih dijelova tvrtka Miele može jamčiti potpuno ispunjavanje sigurnosnih zahtjeva.
- ▶ Ako se priključni kabel ošteti, mora ga zamijeniti ovlaštenu Miele servis kako bi se izbjegla opasnost za korisnika.
- ▶ Ova se perilica rublja sa sušilicom ne smije koristiti na pokretnim mjestima (npr. na brodovima).
- ▶ Nemojte preinačavati perilicu sa sušilicom ni na koji način bez izričite suglasnosti tvrtke Miele.

► Mogući je povremeni ili trajni pogon na samodostatnom ili ne mrežno sinkroniziranom sustavu napajanja energijom (poput primjerice pojedinačne mreže, back up sustavi). Pretpostavka za takav pogon da je sustav napajanja energijom u skladu sa zahtjevima EN 50160 ili sličnim.

Zaštite predviđene za kućnu instalaciju i za ovaj Miele proizvod u svojoj funkciji i načinu rada moraju biti sigurne i u pojedinačnom pogonu ili pogonu koji nije mrežno sinkroniziran ili se moraju zamijeniti istovjetnim mjerama u instalaciji. Kako je primjerice opisano u aktualnoj objavi VDE-AR-E 2510-2.

► Pravo na jamstvo gubite kada perilicu sa sušilicom popravljaju osobe neovlaštene od strane tvrtke Miele.

### Pravilna uporaba

► Nemojte postavljati perilicu sa sušilicom u prostoriju gdje postoji opasnost od smrzavanja. Zamrznuta crijeva mogu popucati ili eksplodirati, a i pouzdanost elektronike na temperaturama ispod ledišta se smanjuje.

► Prije prve uporabe uklonite transportno osiguranje na stražnjoj strani perilice sa sušilicom (pogledajte poglavlje „Ugradnja“, odlomak „Uklanjanje transportnog osiguranja“). Ako se transportno osiguranje ne ukloni, kod centrifugiranja može doći do oštećenja perilice sa sušilicom i obližnjeg namještaja ili uređaja.

► Zatvorite slavinu za vodu u slučaju dulje odsutnosti (npr. tijekom godišnjeg odmora), posebno ako se u blizini perilice sa sušilicom ne nalazi podni odvod.

► Opasnost od prelijevanja! Prije stavljanja odvodnog crijeva na umivaonik provjerite otječe li voda dovoljno brzo. Osigurajte odvodno crijevo od pada. Reaktivna sila vode koja istječe može neučvršćeno crijevo izbaciti iz umivaonika.

## Sigurnosne napomene i upozorenja

---

- ▶ Pripazite da se s rubljem ne peru strana tijela (npr. čavli, igle, kovanice, spajalice za papir). Strana tijela mogu oštetiti dijelove perilice (npr. kadu i bubanj). Oštećeni dijelovi perilice mogu, nadalje, oštetiti rublje.
- ▶ Rublje se ne smije sušiti zajedno s priborom za doziranje (primjerice s vrećicama, kuglama). Ovi predmeti mogu se rastopiti tijekom sušenja i pritom oštetiti perilicu sa sušilicom i rublje.
- ▶ Opasnost od opekotina uzrokovanih visokim temperaturama. Metalni poklopac, koji se nalazi na unutarnoj strani stakla vrata, vruć je nakon sušenja. Širom otvorite vrata nakon sušenja. Ne dirajte metalni poklopac.
- ▶ Omekšivač za rublje ili slične proizvode treba koristiti na način opisan u uputama dotičnog sredstva.
- ▶ Kod pravilnog doziranja sredstva za pranje nije potrebno čistiti perilicu sa sušilicom od kamenca. Ako se unatoč tome u perilici sa sušilicom nakupi toliko kamenca da je potrebno čišćenje, upotrijebite posebno sredstvo za uklanjanje kamenca sa zaštitom od korozije. Takvo sredstvo možete nabaviti u specijaliziranim prodavaonicama ili kod Miele servisa. Strogo se pridržavajte uputa za uporabu sredstva.

## Sigurnosne napomene i upozorenja

---

► Zbog opasnosti od požara, rublje se **ne** smije sušiti u sljedećim situacijama:

- ako nije oprano.
- ako nije dovoljno oprano ili na njemu nalaze ostaci ulja, masti i sličnih tvari (npr. kuhinjsko rublje ili kozmetičko rublje s ostacima jestivog ulja, masti, kreme). Ako rublje nije dovoljno oprano, postoji opasnost od požara uslijed samozapaljenja rublja, čak i nakon završetka programa sušenja i izvan perilice sa sušilicom.
- ako je oprano zapaljivim sredstvima za čišćenje ili sadrži ostatke acetona, alkohola, benzina, petroleja, sredstva za uklanjanje mrlja, terpentina, voska i kemikalija (kao kod npr. mop-krpi, krpi za sakupljanje tekućine ili brisanje).
- zaprljano učvršćivačem za kosu, lakom za kosu, sredstvom za skidanje laka s noktiju ili sličnim ostacima.

Stoga ovako jako zaprljano rublje operite posebno temeljito: upotrijebite dovoljnu količinu sredstva za pranje i odaberite visoku temperaturu. U slučaju sumnje, operite više puta.

► Zbog opasnosti od požara, rublje ili ostali predmeti se ne smiju sušiti u sljedećim situacijama:

- ako su za pranje upotrijebljene industrijske kemikalije (npr. za kemijsko čišćenje).
- ako predmeti sadrže pjenastu gumu, gumu ili gumi slične dijelove. To su npr. predmeti od lateksa, kape za tuširanje, vodonepropustan tekstil, gumirani predmeti i odjevni predmeti, jastuci sa ispunom od pjenaste gume.
- ako su opremljeni punjenjima i oštećeni (primjerice jastuci ili jakne). Punjenje koje ispada može prouzročiti požar.

## Sigurnosne napomene i upozorenja

---

- ▶ Boje za tekstil moraju biti prikladne za uporabu u perilici sa sušilicom i smiju se upotrebljavati u količinama prikladnim za kućanstvo. Strogo se pridržavajte uputa za njihovu uporabu koje navodi proizvođač.
- ▶ Sredstva za uklanjanje boje mogu zbog sadržaja sumpora uzrokovati koroziju. Sredstva za uklanjanje boje ne smiju se upotrebljavati u perilici sa sušilicom.
- ▶ Fazu grijanja kod mnogih programa slijedi faza hlađenja, kako bi se jamčilo da komadi rublja ostaju pri temperaturi kod koje se ne mogu oštetiti (npr. izbjegavanje samozapaljenja rublja). Tek nakon toga je program završen. Rublje uvijek izvadite neposredno i kompletno nakon završetka programa.
- ▶ Upozorenje: Perilicu sa sušilicom nikada ne isključujte prije završetka programa sušenja. Ako se to dogodi, rublje treba odmah izvaditi i rasporediti tako da se ohladi.
- ▶ Perilica sa sušilicom se ne smije koristiti s utičnicama kojima se može upravljati, primjerice sa satom ili s električnim sustavom koji se isključuje u slučaju vršnog opterećenja. Ako je program sušenja prekinut prije završetka faze hlađenja, postoji opasnost samozapaljenja rublja.
- ▶ Rublje koje je obrađivano sredstvima koja sadrže otapala, prije strojnog pranja treba dobro isprati čistom vodom.
- ▶ U perilici sa sušilicom nikada nemojte upotrebljavati sredstva za pranje koja sadrže otapala (npr. benzin za čišćenje). Ona mogu oštetiti dijelove uređaja i uzrokovati stvaranje otrovnih para. Opasnost od zapaljenja i eksplozije!
- ▶ Ako sredstvo za pranje dospije u oči, odmah ih isperite dovoljnom količinom mlake vode. Ako se sredstvo slučajno proguta, odmah zatražite liječničku pomoć. Osobe s oštećenom ili osjetljivom kožom trebaju izbjegavati kontakt sa sredstvima za pranje.

## Sigurnosne napomene i upozorenja

---

- ▶ Maksimalna količina punjenja kod pranja iznosi 8,0 kg, a kod sušenja 5,0 kg (suhog rublja). O manjim količinama punjenja za pojedine programe informacije ćete pronaći u poglavlju „Pregled programa“.
- ▶ Oprez kod otvaranja vrata nakon korištenja funkcije s parom. Postoji opasnost od opekline uzrokovanih parom koja izlazi iz stroja te visokih temperatura na površini bubnja kao i na samom staklu vrata. Odmaknite se korak i pričekajte dok se para razide.

### Pribor

- ▶ Pazite da naknadno kupljeno Miele postolje odgovara predmetnoj sušilici rublja.
- ▶ Miele vam jamči isporuku rezervnih dijelova bitnih za funkcioniranje uređaja minimalno 10 godina, a maksimalno 15 godina od dana prestanka proizvodnje Vaše perilice sa sušilicom rublja.
- ▶ Upotrebljavajte isključivo Miele originalni pribor. Nadograde li se ili ugrade drugi dijelovi, gube se prava koja proizlaze iz garancije i eventualno jamstva i/ili odgovornosti za proizvod.

Tvrtka Miele ne može preuzeti odgovornost za štete uzrokovane nepoštivanjem sigurnosnih napomena i upozorenja.

# Rukovanje perilicom sa sušilicom

## Upravljačka ploča

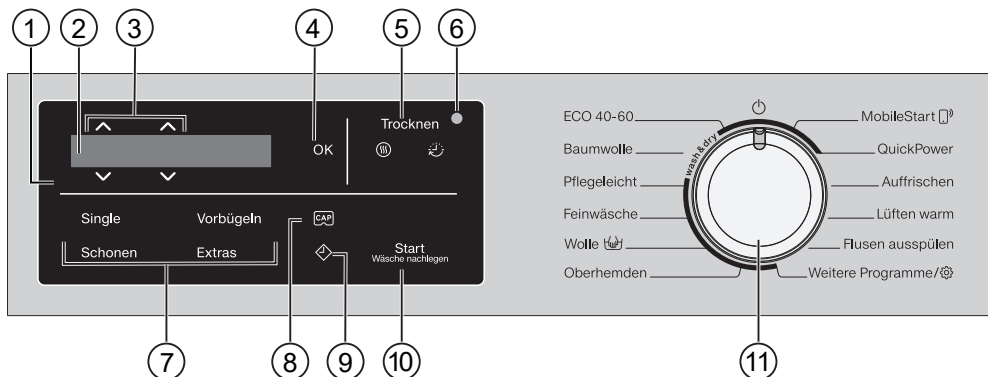

### ① Upravljačko polje

Upravljačko polje sastoji se od zaslona i različitih senzorskih tipki. Pojedine senzorske tipke bit će objašnjene u nastavku.

### ② Zaslona

Na zaslonu se prikazuju i/ili biraju sljedeće vrijednosti:

- Temperatura, broj okretaja i preostalo vrijeme za odabrani program
- Pojedine vrijednosti s popisa izbornika za dodatne opcije, stupanj suhoće, vrijeme sušenja i postavke
- Funkcija Pranje, Sušenje ili Pranje i sušenje

### ③ Senzorske tipke $\wedge$ $\vee$

Pomoću senzorskih tipki  $\wedge$  i  $\vee$  na zaslonu se mogu mijenjati vrijednosti.

### ④ Senzorska tipka OK

Senzorskom tipkom OK potvrđujete odabrane vrijednosti.

### ⑤ Senzorske tipke Sušenje $\text{☼}$ i $\text{☼}$

Senzorskom tipkom  $\text{☼}$  odaberite stupanj suhoće, a senzorskom tipkom  $\text{☼}$  vrijeme sušenja.

### ⑥ Optičko sučelje

Služi servisu kao prijenosna točka.

### ⑦ Senzorske tipke za dodatne opcije

Programi se mogu nadopuniti dodatnim opcijama.

Kad je odabrani neki program osvijetljene su senzorske tipke mogućih dodatnih opcija.

### ⑧ Senzorska tipka CAP

Doziranje sredstva za pranje u kapsuli možete aktivirati senzorskom tipkom.



## 9 **Senzorska tipka**

Senzorska tipka  pokreće odgodu početka programa. Odgoda početka programa omogućuje Vam kasniji početak programa. Odgoda početka programa može se podesiti na 15 minuta do maksimalno 24 sata.

Zahvaljujući ovoj opciji možete primjerice koristiti povoljnije noćne tarife električne energije.

Ostale informacije potražite u poglavlju „Odgoda početka programa/ SmartStart“.

## 10 **Senzorska tipka *Start/Dodavanje rublja***

– Čim se program može pokrenuti, senzorska tipka pulsira. Odabrani program se pokreće dodiranjem na senzorsku tipku *Start/Dodavanje rublja*. Senzorska tipka konstantno svijetli.



– Kad se program pokrene senzorska tipka *Start/Naknadno dodavanje rublja* omogućava naknadno dodavanje rublja.

## 11 **Regulator za odabir programa**

Za odabir programa i za isključivanje. Perilica sa sušilicom se uključuje odabirom programa. Perilica sa sušilicom se isključuje pomoću položaja regulatora za odabir programa na .

# Rukovanje perilicom sa sušilicom

## Legenda upravljačke ploče

DE	HR
Eco 40-60	Eco 40-60
Baumwolle	Pamuk
Pflegeleicht	Jednostavno za održavanje
Feinwäsche	Osjetljivo rublje
Wolle 	Vuna 
Oberhemden	Košulje
MobileStart	MobileStart
QuickPower	QuickPower
Auffrischen	Osvježavanje
Lüften warm	Toplo prozračivanje
Flusen ausspülen	Ispiranje vlakana
Weitere Programme	Ostali programi
Single	Single
Schonen	Nježno
Vorbügeln	Predglačanje
Extras	Dodatne opcije
Trocknen	Sušenje
Start/Wäsche nachlegen	Start/Dodavanje rublja

# Rukovanje perilicom sa sušilicom

## Zaslon

Osnovni zaslon s lijeve strane na desnu prikazuje sljedeće vrijednost:



- odabranu temperaturu pranja
- odabrani broj okretaja centrifuge
- trajanje programa

## Primjeri upravljanja

### Pomicanje popisa u izborniku

Padajući izbornik | na zaslonu prepoznat ćete po popisu izbornika.



Dodirom na senzorsku tipku v popis se pomiče prema dolje. Dodirom na senzorsku tipku ^ popis se pomiče prema gore. Pomoću senzorske tipke OK aktivira se prikazana točka na zaslonu.

## Oznaka odabrane točke



Aktivirana točka s popisa izbornika označena je kvačicom ✓.

## Podešavanje brojki



Pozadina brojke je bijelo osvijetljena. Dodirom na senzorsku tipku brojka v se smanjuje. Dodirom na senzorsku tipku ^ brojka se povećava. Pomoću senzorske tipke OK odabirete brojčanu vrijednost na zaslonu.

## Izlazak iz podizbornika

Iz podizbornika se izlazi odabirom opcije Natrag ↵.

# Rukovanje perilicom sa sušilicom

---

## Primjena uređaja

Ovom perilicom sa sušilicom možete sljedeće:

- **zasebno prati**  
punjenjem (ovisno o programu) od maks. 8,0 kg.
  - **zasebno sušiti**  
punjenjem (ovisno o programu) od maks. 5,0 kg.
- ili
- **prati i sušiti bez prekida**  
punjenjem (ovisno o programu) od maks. 5,0 kg.

⚠ Šteta uzrokovana pogrešnim postavljanjem i priključivanjem. Pogrešno postavljanje i priključivanje perilice sa sušilicom uzrokovati će teška oštećenja. Pročitajte poglavlje „Ugradnja“.

Na ovom uređaju izvršeno je sveobuhvatno ispitivanje te se stoga u bubnju nalaze ostaci vode.

## Uklanjanje zaštitne folije i reklama

- Uklonite sljedeće:
  - zaštitnu foliju (ukoliko postoji) s vrata.
  - sve reklamne naljepnice (ukoliko postoje) s prednje strane i s poklopca.

Ne uklanjajte naljepnice koje vidite nakon otvaranja vrata (primjerice tipsku naljepnicu).

## Vađenje koljena iz bubnja

U bubnju se nalazi koljeno za odvodno crijevo.

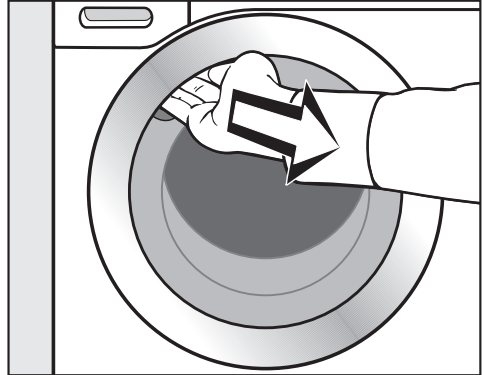

- Prihvatite rukom udubljenje i povucite vrata.
- Izvadite koljeno.

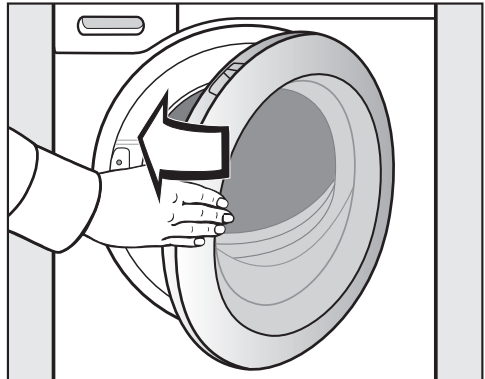

- Zatvorite vrata laganim zamahom.

# Prva uporaba

## Miele@home

Vaša perilica sa sušilicom opremljena je integriranim WLAN modulom.

Za uporabu Vam je potrebno sljedeće:

- WLAN mreža
- Miele aplikacija
- korisnički račun kod tvrtke Miele. Korisnički račun možete izraditi putem Miele aplikacije.

Miele aplikacija vodi Vas kroz povezivanje između perilice sa sušilicom i kućne WLAN mreže.

Nakon što ste svoju perilicu sa sušilicom povezali u WLAN mrežu, pomoću aplikacije možete primjerice vršiti sljedeće akcije:

- upravljati svojom perilicom sa sušilicom na daljinu.
- dohvatiti informacije o radnom stanju svoje perilice sa sušilicom.
- dohvatiti napomene o tijeku programa svoje perilice sa sušilicom.

Povezivanjem perilice sa sušilicom u Vašu WLAN mrežu povećava se potrošnja energije, čak i kada je perilica sa sušilicom isključena.

Osigurajte dovoljno jak signal Vaše WLAN mreže na mjestu postavljanja svoje perilice sa sušilicom.

## Raspoloživost WLAN veze

WLAN veza dijeli raspon frekvencije s drugim uređajima (npr. mikrovalnim pećnicama, igračkama na daljinsko upravljanje). Uslijed navedenog, može doći do privremenih ili trajnih poremećaja veze. Stoga se ne može jamčiti stalna raspoloživost ponuđenih funkcija.

## Raspoloživost Miele@home

Korištenje Miele aplikacije ovisi o raspoloživosti Miele@home usluga u Vašoj državi.

Usluga Miele@home nije raspoloživa u svakoj državi.

Informacije o raspoloživosti možete pronaći preko internet stranice [www.miele.hr](http://www.miele.hr).

## Miele aplikacija

Miele aplikaciju možete besplatno preuzeti u Apple App ili Google Play trgovinama aplikacijama.



## Uključivanje perilice sa sušilicom rublja

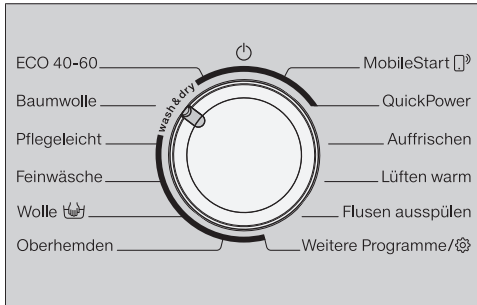

- Okrenite regulator za odabir programa na program *Pamuk*.

Oglašava se pozdravni zvučni signal te se prikazuje zaslon dobrodošlice.

Zaslon Vas u **4 koraka** vodi kroz prvu uporabu.

## 1. Odabir jezika na zaslonu

Ponuđena Vam je mogućnost odabira željenog jezika na zaslonu. Promjena jezika moguća je u svakom trenutku pomoću regulatora za odabir programa na položaju *Ostali programi*/ pod točkom Postavke .



- Dodirujte senzorske tipke  $\nabla$  ili  $\blacktriangle$ , dok se na zaslonu ne prikaže željeni jezik.
- Potvrdite jezik dodirrom na senzorsku tipku *OK*.

# Prva uporaba

---

## 2. Postavljanje Miele@home

Na zaslonu se prikazuje poruka:

**i** Miele@home

- Potvrdite s **OK**.

Na zaslonu se prikazuje poruka:

Sada postaviti

- Ukoliko želite izravno podesiti Miele@home, dodirnite senzorsku tipku **OK**.
- Ukoliko želite odgoditi podešavanje, dodirnite senzorsku tipku **∨** i na zaslonu se prikazuje: *Kasnije postaviti*. Potvrdite tipkom **OK**.

Na zaslonu se pojavljuje sljedeća mogućnost odabira:

1. Povezati preko WPS
2. Povezati preko aplik.

- Odaberite željeni način povezivanja.

### Povezivanje preko WPS

- Slijedite upute na zaslonu.

### Povezivanje preko Miele aplikacije

Na zaslonu se prikazuje: *Čekanje na aplik.*

- Sada se prebacite u Miele aplikaciju.
- U Miele aplikaciji izvršite daljnje korake za prijavu.

## 3. Uklanjanje transportnog osiguranja

 Šteta uzrokovana transportnim osiguranjem koje niste uklonili.

Ako ne uklonite transportno osiguranje ono može uzrokovati štetu na perilici sa sušilicom i namještaju/uređajima uz nju.

Uklonite transportno osiguranje kako je opisano u poglavlju „Ugradnja“.

Na zaslonu se prikazuje poruka:

**i** Uklonite transportnu zaštitu

- Dodirnite senzorsku tipku **∨**, sve dok ne zasvijetli senzorska tipka **OK**, te zatim potvrdite s **OK**.



## 4. Pokretanje programa za kalibriranje

Za optimalnu potrošnju vode i električne energije te za optimalan rezultat pranja i sušenja perilica sa sušilicom mora biti kalibrirana.

Stoga **morate** pokrenuti program *Pamuk bez* rublja i *bez* sredstva za pranje.

Pokretanje drugog programa moguće je tek po završetku kalibriranja.

Na zaslonu se prikazuje poruka:

Otvorite  i pokrenite prog. "Pamuk" 90°C bez rublja.

- Dodirnite senzorsku tipku , sve dok ne zasvijetli senzorska tipka OK, te zatim potvrdite s OK.

Na zaslonu se prikazuje sljedeće:



- Potvrdite senzorskom tipkom OK.

Na zaslonu se prikazuje sljedeće:



Potom se zaslon prebacuje na osnovni prikaz.



- Otvorite slavinu za vodu.
- Dodirnite senzorsku tipku *Start/Dodavanje rublja*.

Započet je program za kalibriranje perilice sa sušilicom. Traje oko 2 sata.

Završetak je prikazan porukom na zaslonu:

- Prvo puštanje u pogon završeno

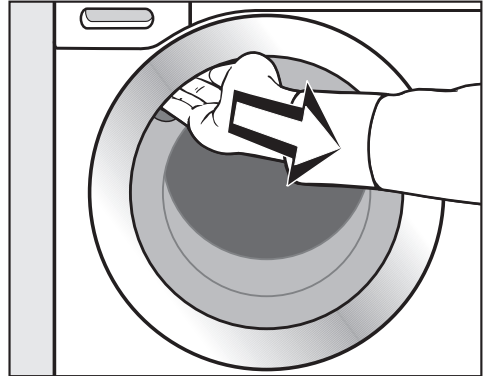

- Prihvatite rukom udubljenje i povucite vrata.

**Savjet:** Vrata ostavite malo otvorena kako bi se bubanj mogao osušiti.

- Okrenite regulator za odabir programa u položaj .

# Ekološki prihvatljivo pranje i sušenje

---

## Potrošnja energije i vode

- Iskoristite maksimalnu količinu punjenja pojedinog programa pranja. U tom su slučaju potrošnja energije i vode, u ovisnosti o ukupnoj količini punjenja, najniže.
- Po potrošnji energije i vode učinkovitiji program ima u pravilu dulje trajanje programa. Uslijed produljenja trajanja programa, stvarno postignuta temperatura pranja može se smanjiti dok rezultat pranja ostaje isti. Primjerice program ECO 40-60 ima dulje trajanje od programa Pamuk 40°C ili 60°C. Program ECO 40-60 je po potrošnji energije i vode učinkovitiji no ima dulje trajanje.
- Male količine lagano zaprljanog rublja perite u programu Brzi program 20.
- Moderna sredstva za pranje omogućuju pranje pri niskim temperaturama (npr. 20°C). Za uštedu energije koristite odgovarajuće postavke temperature.
- Za higijenu perilice sa sušilicom preporučuje se povremeno pokrenuti program pranja s temperaturom višom od 60°C. S porukom Info o higijeni: pokrenite prog. na najmanje 75 °C ili prog. "Čišćenje uređaja" na zaslonu, perilica sa sušilicom Vas podsjeća na navedeno.

## Sredstvo za pranje

- Upotrijebite najviše onoliko sredstva za pranje koliko je navedeno na njegovoj ambalaži.
- Pri doziranju uzmite u obzir stupanj zaprljanja rublja.
- Smanjite doziranje sredstva za pranje kod manjih količina rublja (za oko 1/3 sredstva manje kod polovičnog punjenja).

## Upute za kasnije strojno sušenje

Odabrani broj okretaja centrifuge utječe na preostalu vlažnost rublja i emisiju buke perilice sa sušilicom.

Što je odabrani broj okretaja viši, to je manja preostala vlažnost rublja. No povećava se emisija buke perilice sa sušilicom.

Za uštedu energije prilikom sušenja, odaberite najveći mogući broj okretaja centrifuge nakon pranja kao i pri termocentrifugiranju.

## 1. Priprema rublja

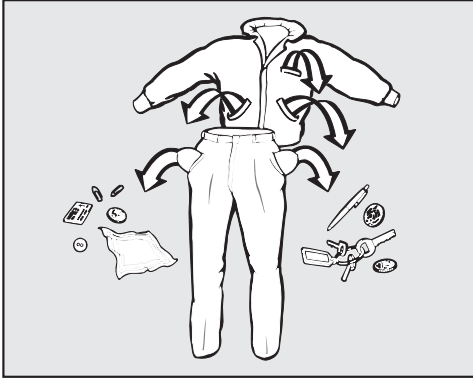

- Ispraznite džepove.

⚠ Strani predmeti mogu uzrokovati štetu.

Čavli, kovanice, uredske spajalice itd. mogu oštetiti rublje i dijelove perilice.

Prije pranja provjerite ima li u rublju za pranje kakvih stranih predmeta te ih uklonite.

### Razvrstavanje rublja

- Razvrstajte rublje prema boji i simbolima na etiketi za održavanje (na ovratniku ili bočnom šavu).

**Savjet:** Tamno rublje obično pušta boju kod prvog pranja. Perite odvojeno svijetlo i tamno rublje kako ne bi došlo do promjene boje.

### Prethodna obrada mrlja

- Prije pranja uklonite eventualne mrlje s rublja, po mogućnosti dok su mrlje još svježije. Upijte mrlju krpom koja ne ispušta boju. Nemojte trljati.

**Savjet:** Mrlje (od krvi, jaja, kave, čaja itd.) često se mogu ukloniti malim trikovima, koje možete pronaći u Miele leksikonu pranja. Miele leksikon pranja naći ćete na Miele internet stranici.

⚠ Šteta uzrokovana sredstvima za čišćenje koja sadrže otapala.

Benzin za čišćenje, sredstva za uklanjanja mrlja itd. mogu oštetiti plastične dijelove.

Kod obrade rublja pripazite da sredstvo ne dođe u kontakt s plastičnim dijelovima.

⚠ Opasnost od eksplozije uzrokovane sredstvima za čišćenje koja sadrže otapala.

Kod uporabe sredstava za čišćenje koja sadrže otapala može nastati eksplozivna mješavina.

U perilici sa sušilicom ne upotrebljavajte sredstva za čišćenje koja sadrže otapala.

### Općeniti savjeti

- Kod zavjesa: uklonite kotačiće i olovnu traku ili ih povežite u vrećicu.
- Kod grudnjaka ušijte oslobođenu žicu ili je izvadite.
- Prije pranja zatvorite patent zatvarače, zatvarače na čičak, kukice i ušice.
- Navlake popluna i jastučnice zatvorite kako u njih ne bi dospjeli sitni dijelovi.

Ne perite rublje na kojem je navedeno da se **ne smije** prati (simbol za održavanje )

# PRANJE

## 2. Odabir programa

### Uključivanje perilice sa sušilicom rublja

- Okrenite regulator za odabir programa na neki program.

Uključuje se osvjetljenje bubnja.

Osvjetljenje bubnja automatski se isključuje nakon nekoliko minuta.

### Odabir programa

- Pomoću regulatora za odabir programa

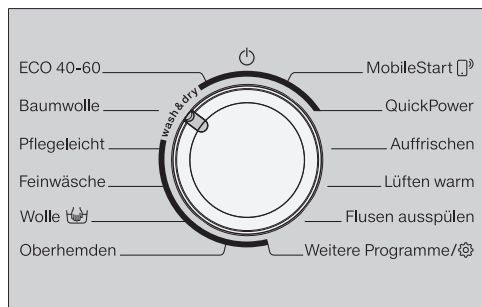

- Okrenite regulator za odabir programa na željeni program.

Na zaslonu se prikazuje sljedeće:



- Potvrdite senzorskom tipkom OK.

Na zaslonu se prikazuje odabrani program i maksimalna količina punjenja. Potom se zaslon prebacuje na osnovni prikaz.

- Pomoću položaja regulatora za odabir programa na „Ostali programi“

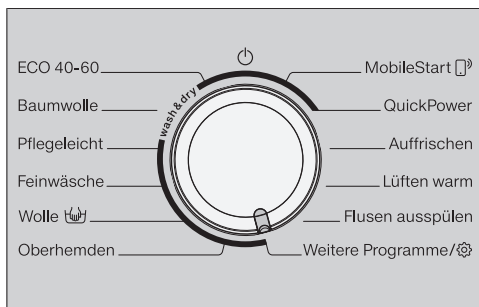

- Okrenite položaja regulatora za odabir programa na *Ostali programi*.

Na zaslonu se prikazuje sljedeće:



- Dodirnite senzorsku tipku ∨ ili ∧ toliko puta, dok se na zaslonu ne pojavi željeni program.

- Potvrdite program senzorskom tipkom OK.

Na zaslonu se prikazuje sljedeće:



- Potvrdite senzorskom tipkom OK.

Na zaslonu se prikazuje odabrani program i maksimalna količina punjenja. Potom se zaslon prebacuje na osnovni prikaz.

- Pomoću položaja regulatora za odabir programa na „*MobileStart*“

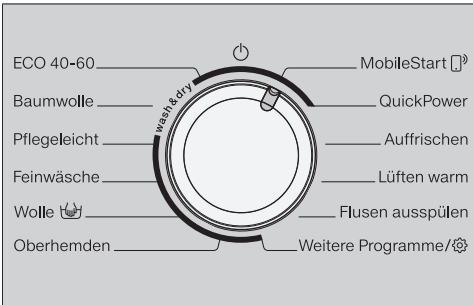

- Okrenite regulator za odabir programa na položaj *MobileStart*.

**Savjet:** Za korištenje *MobileStart* opcije potrebno je perilicu sa sušilicom prijaviti na WLAN mrežu te uključiti Daljinsko upravljanje.

Na zaslonu se prikazuje sljedeće:

Umetnite rublje, zatvorite vrata i pritisnite "Start". Uređajem se može upravljati na daljinu

- Slijedite upute na zaslonu i pokrenite program.

Na zaslonu se prikazuje sljedeće:

MobileStart

Sada možete upravljati perilicom sa sušilicom preko Miele aplikacije.

## 3. Punjenje perilice sa sušilicom

### Otvaranje vrata



- Prihvatite rukom udubljenje i povucite vrata.

Prije no što u bubanj stavite rublje provjerite nalaze li se u njemu životinje ili strana tijela.

- Rublje stavite u bubanj razdvojeno i rastresito.

Komadi rublja različite veličine poboljšavaju učinak pranja i bolje se raspoređuju tijekom centrifugiranja.

Kod maksimalnog punjenja je potrošnja energije i vode najmanja u usporedbi s količinom rublja. Prevelika količina rublja smanjuje učinak pranja i povećava gužvanje.

**Savjet:** Pazite na maksimalne količine punjenja za različite programe pranja. Na zaslonu se prilikom odabira programa uvijek prikazuje odgovarajuća količina punjenja.

# PRANJE

## Zatvaranje vrata

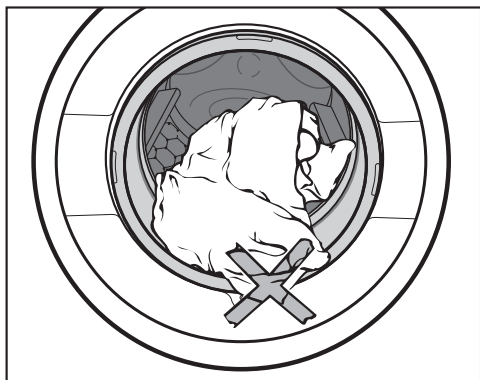

- Pripazite da ne priklješite komad rublja između vrata i brtve.

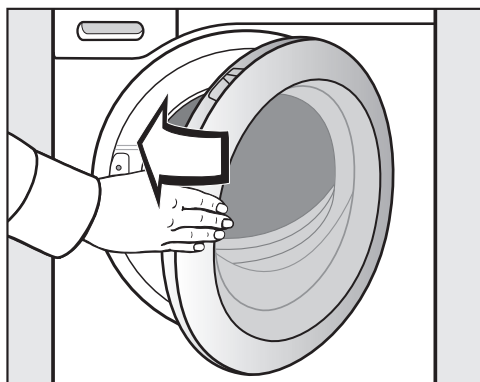

- Zatvorite vrata laganim zamahom.

## 4. Promjena postavki programa

### Odabir temperature i broja okretaja

Možete promijeniti zadanu temperaturu i broj okretaja centrifuge programa pranja, ako Vam to program dozvoljava.

Temperature postignute u perilici sa sušilicom mogu se razlikovati od odabranih temperatura. Kombinacijom korištene energije i vremena pranja postižu se optimalni rezultati pranja.



- Dodirnite senzorsku tipku ∨ ili ∧ toliko puta, dok se na zaslonu ne prikaže željena temperatura i broj okretaja.

## Odabir dodatnih opcija

Senzorskim tipkama *Single*, *Predglačanje* i *Nježno* možete izravno odabrati dodatnu opciju.

Senzorskom tipkom *Dodatne opcije* možete odabrati dodatne opcije u suradnji sa zaslonom.



- Pritisnite senzorsku tipku željenih dodatnih opcija.

Senzorska tipka svijetlo svijetli.

**Savjet:** Uz trenutni program pranja možete odabrati više dodatnih opcija.

Ne mogu se odabrati sve dodatne opcije uz svaki program pranja. Ukoliko senzorska tipka neke dodatne opcije nije osvijetljena, tada dodatna opcija nije dostupna uz odabrani program pranja (pogledajte poglavlje „Pranje“, odlomak „Dodatne opcije“).

## Senzorska tipka Dodatne opcije

Senzorskom tipkom *Dodatne opcije* možete odabrati daljnje dodatne opcije.

- Dodirnite senzorsku tipku *Dodatne opcije*.

Na zaslonu se prikazuje:



- Dodirnite senzorske tipke  $\nabla$  ili  $\blacktriangle$  dok se na zaslonu ne prikaže željena dodatna opcija.

- Potvrdite odabir dodatne opcije senzorskom tipkom *OK*.

Dodatna opcija je aktivirana i senzorska tipka dodatne opcije svijetli.

## Odabir vremena odgode početka programa

Odgodom početka programa možete odrediti vrijeme početka programa.

- Ako želite, odaberite odgodu početka programa.

Ostale informacije naći ćete u poglavlju „Odgoda početka programa/Smart-Start“.

# PRANJE

## 5. Dodavanje sredstva za pranje

Sredstvo za pranje možete dodati preko ladice za doziranje sredstva za pranje **A** ili doziranjem kapsulom **B**.

### **A** Ladica za doziranje sredstva za pranje

Možete upotrebljavati sva sredstva za pranje rublja, koja su prikladna za kućanske perilice rublja. Pročitajte upute za primjenu i napomene o doziranju na pakiranju sredstva za pranje.

### Punjenje sredstva za pranje

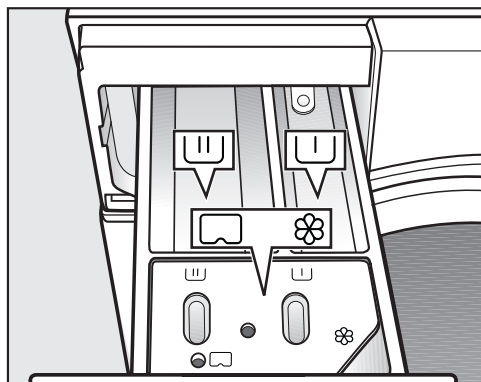

- Izvucite ladicu za doziranje i stavite sredstvo za pranje u pretince.

- ┌ Sredstvo za pretpranje
- ┌ Sredstvo za glavno pranje i namakanje
- ⊗ Omekšivač, sredstvo za održavanje oblika, tekuća štirka ili kapsule

### Punjenje omekšivača

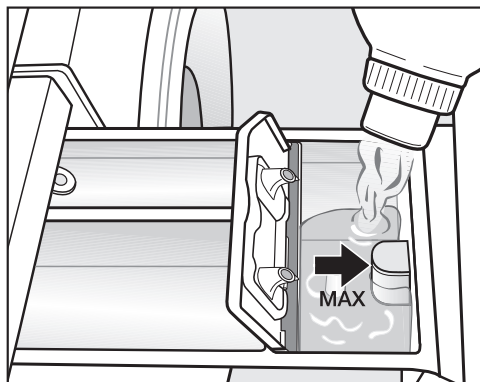

- Napunite omekšivač, sredstvo za održavanje oblika ili tekuću štirku u pretinac ⊗. **Pripazite na maksimalnu razinu punjenja.**

Sa zadnjim ispiranjem, sredstvo se dodaje u program pranja. Na kraju programa pranja u komori se zadržava manja količina vode ⊗.

Nakon višekratnog automatskog davanja štirke očistite ladicu za doziranje sredstva za pranje, posebno usisnu cjevčicu.



## Savjeti za doziranje

Kod doziranja sredstva za pranje pazite na stupanj zaprljanja rublja i količinu punjenja perilice. Kod manjih količina punjenja smanjite količinu sredstva za pranje (npr. kod pola punjenja količinu sredstva za pranje smanjite za  $\frac{1}{3}$ ).

## Premalo sredstva za pranje:

- Uzrokuje nedovoljno pranje rublja, pa rublje s vremenom postaje sivo i tvrdo.
- Pogoduje stvaranju plijesni u perilici sa sušilicom.
- Utječe na to da se masti iz rublja ne uklanjaju u potpunosti.
- Pogoduje taloženju kamenca na grijačima.

## Previše sredstva za pranje:

- Uzrokuje loš rezultat pranja, ispiranja i centrifuge.
- Uzrokuje veću potrošnju vode jer se automatski dodaje još jedno ispiranje.
- Uzrokuje veće zagađenje okoliša.

Ostale informacije o sredstvima za pranje i njihovom doziranju pronaći ćete u poglavlju „Pranje“, odlomak „Sredstvo za pranje“.

## Uporaba tekućih sredstva za pranje pri pretpranju

Nije moguća uporaba tekućeg sredstva u glavnom pranju pri aktiviranom pretpranju.

Za glavno pranje koristite praškasto sredstvo za pranje.

## Uporaba kapsula sa sredstvom za pranje ili uložaka za pranje

Kapsule sa sredstvom za pranje rublja ili uloške za pranje uvijek stavite izravno s rubljem u bubanj. Nije moguće dodavanje putem spremnika za sredstvo za pranje.

# PRANJE

## Ⓑ CapDosing

Postoje kapsule s 3 različita sadržaja:

- ☼ = Sredstva za njegu tkanina (npr. omekšivač, sredstvo za impregnaciju)
- ⚗ = Aditivi (npr. pojačivač deterdženta)
- 💧 = Sredstva za pranje (samo za glavno pranje)

Jedna kapsula sadrži uvijek točnu količinu za jedno pranje.

Kapsule možete naručiti na [www.shop.miele.hr](http://www.shop.miele.hr), u Miele servisu i kod Vašeg Miele prodavača.

⚠ Kapsule mogu ugroziti zdravlje. Sadržaj kapsula može ugroziti zdravlje u slučaju da dođe u kontakt s kožom ili se proguta. Kapsule čuvajte izvan doseg djece.

### Uključivanje CapDosing

- Dodirnite senzorsku tipku .

Na zaslonu se prikazuje sljedeće:



- Dodirujte senzorske tipke  $\nabla$  ili  $\blacktriangle$ , dok se na zaslonu ne prikaže željena opcija Cap.
- Potvrdite odabir opcije Cap senzorskom tipkom OK.

### Umetanje kapsule

- Otvorite ladicu za doziranje.

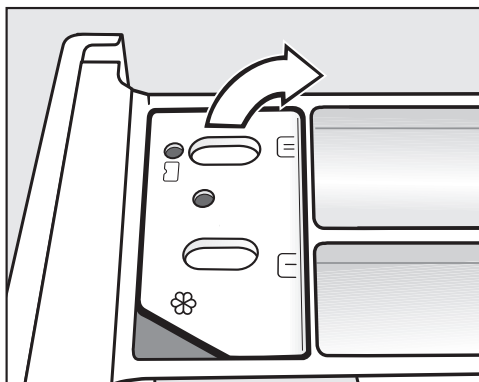

- Otvorite poklopac pretinca / .

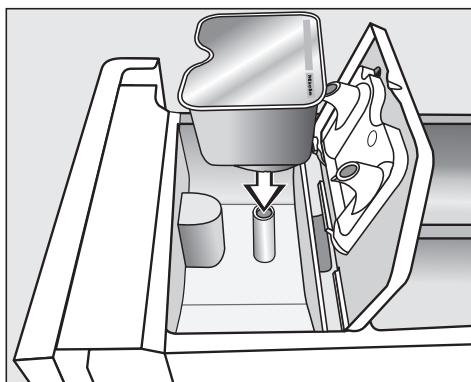

- Čvrsto pritisnite kapsulu.

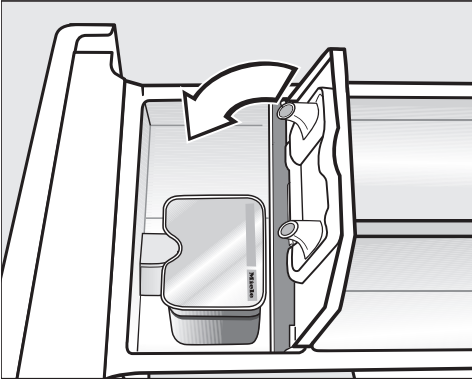

- Zatvorite poklopac i dobro ga pritisnite.
- Zatvorite ladicu za doziranje.

Umetanjem kapsule u ladicu za doziranje ista se otvara. Ako se neiskorištena kapsula izvadi iz ladice za doziranje, kapsula može iscuriti. Bacite kapsulu i nemojte ju ponovo upotrebljavati.

Sadržaj pojedine vrste kapsule dodaje se za vrijeme programa pranja u odgovarajućem trenutku.

Dovod vode u pretinac ⌘ regulira se pri doziranju kapsulom isključivo preko kapsule. Kada upotrebljavate kapsulu pretinac nemojte puniti omekšivačem ⌘.

- Nakon završetka programa pranja uklonite praznu kapsulu.

Iz tehničkih razloga ostaje mala količina vode u kapsuli.

## Isključivanje ili promjena doziranja kapsulama CapDosing

Isključivanje ili promjena moguća je samo prije početka programa.

- Dodirnite senzorsku tipku **CAP**.
- Odaberite **Bez Cap** (isključivanje) ili drugu vrstu kapsula (promjena).

# PRANJE

## 6. Pokretanje programa

- Dodirnite senzorsku tipku *Start/Dodavanje rublja* koja pulsirajuće svijetli.

Vrata se zaključavaju i pokreće se odabrani program pranja.

Na zaslonu se prikazuje status programa.

Perilica sa sušilicom Vas obavještava koja faza programa je trenutno postignuta i o preostalom trajanju programa.

Ako je odabrana odgoda početka programa, to se prikazuje na zaslonu.

Dodavanje ili vađenje rublja moguće je u svakom trenutku, sve dok na zaslonu ne svijetli simbol  (pogledajte poglavlje „Promjena odvijanja programa“, odlomak „Dodavanje rublja“).

## Ušteda energije

Indikatori se isključuju nakon 10 minuta. Senzorska tipka *Start/Dodavanje rublja* svijetli pulsirajuće.

Indikatore možete ponovo uključiti:

- Dodirnite senzorsku tipku *Start/Dodavanje rublja* (to ne utječe na program u tijeku).

## 7. Završetak programa/Vađenje rublja

U zaštiti od gužvanja bubanj se okreće još do 30 minuta nakon završetka programa. Vrata su zaključana i na zaslonu se naizmjenično prikazuju:

Kraj/Zašt. od gužv. i  Pritisnite tip. Start

- Dodirnite tipku *Start/Dodavanje rublja* ili regulator za odabir programa okrenite u položaj .

Vrata se otključavaju.

Nakon završetka zaštite od gužvanja vrata se automatski otključavaju.

- Otvorite vrata povlačenjem.
- Izvadite rublje.

Komadi rublja koje niste izvadili iz perilice mogu se skupiti kod sljedećeg pranja ili obojiti neko drugo rublje.

Sve komade rublja izvadite iz perilice.

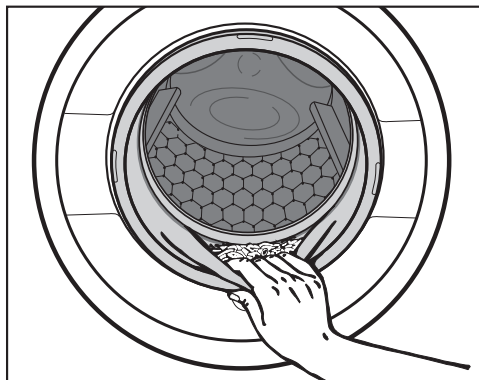

- Provjerite nalaze li se na ili u btrvi vrata strani predmeti.

**Savjet:** Vrata ostavite malo otvorena kako bi se bubanj mogao osušiti.

- Uklonite potrošenu kapsulu, ukoliko ste istu koristili, iz ladice za doziranje.

**Savjet:** Ladicu za doziranje sredstva za pranje ostavite malo otvorenu kako bi se mogla osušiti.

## Centrifugiranje

### Broj okretaja završne centrifuge u programu pranja

Kod odabranog programa pranja uvijek se na zaslonu prikazuje optimalan broj okretaja.

U pojedinim programima pranja je moguće odabrati veći broj okretaja.

U tablici je prikazana najveća vrijednost broja okretaja.

Program	okr/min
ECO 40–60	1.600
Pamuk	1.600
Jednostavno za održavanje	1.200
Osjetljivo rublje	900
Vuna	1.200
Košulje	900
QuickPower	1.600
Outdoor	800
Traper	900
Tamno rublje	1.200
Brzi program 20	1.200
Impregnacija	1.000
Sportska odjeća	1.200
Sportska obuća	800
Svila	600
Perje	1.200
Zavjese	600
Automatski program plus	1.200
Pamuk 	1.600
Izbacivanje vode/Centrifugiranje	1.600
Samo ispiranje/štirkanje	1.600

# PRANJE

---

## Isključivanje završne centrifuge (prekid nakon ispiranja)

- Za broj okretaja podesite postavku  (prekid nakon ispiranja).

Rublje ostaje u vodi nakon zadnjeg ispiranja. Time se smanjuje gužvanje ako nakon završetka programa rublje nećete odmah izvaditi iz perilice sa sušilicom.

### Pokretanje završnog centrifugiranja

Na zaslonu stoji  *Prekid nakon ispiranja* naizmjenično s opcionalnim brojem okretaja.

- Pomoću senzorskih tipki  $\wedge$  i  $\vee$  odaberite broj okretaja centrifuge i potvrdite s *OK*.
- Završno centrifugiranje pokrenite senzorskom tipkom *Start/Dodavanje rublja*.

### Završetak programa:

- Senzorskom tipkom  $\wedge$  i  $\vee$  odaberite postavku 0 (bez centrifuge).
- Dodirnite senzorsku tipku *Start/Dodavanje rublja* koja pulsirajuće svijetli.

Voda se ispumpava.

## Centrifugiranje između ispiranja

Rublje se nakon glavnog pranja i između ispiranja centrifugira. Pri reduciranju završnog broja okretaja ujedno se reducira i broj okretaja centrifugiranja prilikom ispiranja.

## Isključivanje centrifuge između ispiranja i završne centrifuge

- Prije pokretanja programa pranja broj okretaja centrifuge smanjuje na 0.



Voda se ispumpava nakon zadnjeg ispiranja te se aktivira zaštita od gužvanja.

Uz ovu postavku se kod nekih programa provodi još jedno ispiranje.

## Pregled programa

<b>ECO 40–60</b>		<b>maksimalno 8,0 kg</b>
Artikl	Normalno zaprljano pamučno rublje	
Savjet	<ul style="list-style-type: none"> <li>- U jednom se ciklusu pranja može oprati mješovito pamučno rublje za temperature 40°C i 60°C.</li> <li>- Ovaj je program najučinkovitiji za pranje pamučnog rublja obzirom na potrošnju energije i vode.</li> </ul>	
<p><b>Napomena za ispitivačke institute:</b> Testni program u skladu s EU zakonodavstvom za ekološki dizajn br. 2019/2023 i označavanja energetske učinkovitosti sukladno Odredbi br. 2019/2014.</p>		
<b>Pamuk</b>		<b>90°C do hladno</b>
		<b>maksimalno 8,0 kg</b>
Artikl	Majice, donje rublje, stolno rublje i tako dalje, rublje od pamuka, lana ili miješanih vlakana	
Savjet	<ul style="list-style-type: none"> <li>- Za posebne higijenske potrebe odaberite postavku temperature 60°C ili više.</li> <li>- 20 °C program za lagano zaprljano pamučno rublje.</li> </ul>	
<b>Jednostavno za održavanje</b>		<b>60°C do hladno</b>
		<b>maksimalno 3,5 kg</b>
Artikl	Sintetika, miješana vlakna ili pamuk za jednostavno održavanje	
Savjet	Kod rublja osjetljivog na gužvanje smanjite broj okretaja centrifuge.	
<b>Osjetljivo rublje</b>		<b>60°C do hladno</b>
		<b>maksimalno 2,0 kg</b>
Artikl	Osjetljivo rublje od sintetike, miješanih vlakana, viskoze	
Savjet	Kod rublja osjetljivog na gužvanje isključite broj okretaja centrifuge.	

# PRANJE

<b>Vuna</b> 		<b>40°C do hladno</b>	<b>maksimalno 2,0 kg</b>
Artikl	Tekstil od vune ili s primjesom vune		
Savjet	Pazite na broj okretaja završne centrifuge kod tekstila osjetljivog na gužvanje.		
<b>Košulje</b>		<b>60°C do hladno</b>	<b>maksimalno 1,0 kg/2,0 kg</b>
Artikl	Košulje i bluze od pamuka i miješanih vlakana		
Savjet	<ul style="list-style-type: none"> <li>- Ovisno o zaprljanju, prethodno obradite ovratnike i manžete.</li> <li>- Košulje i bluze okrenite na naličje, zakopčajte gumbe, kragne i manšete preklopite prema unutra.</li> <li>- Za košulje i bluze od svile koristite program <i>Svila</i> .</li> <li>- Kad je uključena dodatna opcija <i>Prethodno glačanje</i>, maksimalna količina punjenja smanjuje se na 1,0 kg.</li> </ul>		
<b>MobileStart</b> 			
Savjet	Odabir programa i upravljanje odvijaju se preko Miele aplikacije.		
<b>QuickPower</b>		<b>60°C do 40°C</b>	<b>maksimalno 4,0 kg</b>
Artikl	Uobičajeno zaprljano rublje koje se može prati u programu <i>Pamuk</i> .		
Savjet	Rublje se posebnim ovlaživanjem i posebnim ritmom pranja posebno brzo i detaljno pere.		
<b>Osvježavanje</b>	⇨ „Pregled programa – SUŠENJE“		
<b>Toplo prozračivanje</b>	⇨ „Pregled programa – SUŠENJE“		
<b>Ispiranje vlakana</b>	⇨ Odlomak „Program Ispiranje vlakana“		





## Ostali programi:

<b>Outdoor</b>		<b>40°C do hladno</b>	<b>maksimalno 2,5 kg</b>
Artikl	Funkcionalni tekstil, kao što su jakne i hlače za slobodno vrijeme od membranskog tekstila kao što je Gore-Tex <sup>®</sup> , SYMPATEX <sup>®</sup> , WINDSTOPPER <sup>®</sup> i sl.		
Savjet	<ul style="list-style-type: none"> <li>- Spojite zatvarače na čičak i patent zatvarače.</li> <li>- Nemojte dodavati omekšivač.</li> <li>- Odjeća za van se po potrebi može naknadno obraditi u programu <i>Impregnacija</i>. Ne preporučujemo impregnaciju nakon svakog pranja.</li> </ul>		
<b>Traper</b>		<b>60°C do hladno</b>	<b>maksimalno 3,0 kg</b>
Savjet	<ul style="list-style-type: none"> <li>- Traper perite preokrenut.</li> <li>- Traper često pri prvim pranjima pušta malo boje. Stoga svijetle i tamne stvari perite odvojeno.</li> <li>- Prije pranja zakopčajte gumbе i zatvorite zatvarače.</li> </ul>		
<b>Tamno rublje</b>		<b>60°C do hladno</b>	<b>maksimalno 3,0 kg</b>
Artikl	Crni i tamni komadi rublja od pamuka, miješanih vlakana		
Savjet	Perite preokrenuto.		
<b>Brzi program 20</b>		<b>40°C do hladno</b>	<b>maksimalno 3,5 kg</b>
Artikl	Pamučno rublje za jednostavno održavanje koje je kratko nošeno ili je jako malo zaprljano.		
<b>Impregnacija</b>		<b>40°C</b>	<b>maksimalno 2,5 kg</b>
Artikl	Za naknadnu obradu tekstila od mikrovlakana, skijaške odjeće ili stolnog rublja od pretežno sintetičkih vlakana, kako bi se postigao učinak zaštite od vode i prljavštine.		
Savjet	<ul style="list-style-type: none"> <li>- Rublje treba biti svježe oprano i centrifugirano ili osušeno.</li> <li>- Kako bi se postigao optimalan učinak, treba uslijediti toplinska naknadna obrada. Ona se može vršiti sušenjem u perilici sa sušilicom ili glačanjem.</li> </ul>		

# PRANJE

<b>Sportska odjeća</b>		<b>60°C do hladno</b>	<b>maksimalno 2,5 kg</b>
Artikl	Odjeća za sport i fitness poput dresova i hlača, sportske odjeća od mikrovlakana i flisa		
Savjet	<ul style="list-style-type: none"><li>- Nemojte dodavati omekšivač.</li><li>- Pridržavajte se uputa proizvođača s oznake za održavanje.</li></ul>		
<b>Sportska obuća</b>		<b>40°C do hladno</b>	<b>maksimalno 2 para</b>
Artikl	Sportska obuća (ne od kože)		
Savjet	<ul style="list-style-type: none"><li>- Obvezno se pridržavajte napomena za održavanje koje navodi proizvođač.</li><li>- Nemojte dodavati omekšivač.</li><li>- Uklonite veća zaprljanja četkom.</li><li>- Za uklanjanje prašine automatski se provodi pretpranje bez sredstva za pranje.</li></ul>		
<b>Svila </b>		<b>30°C do hladno</b>	<b>maksimalno 1,0 kg</b>
Artikl	Svila i sav tekstila za ručno pranje, koji ne sadrži vunu.		
Savjet	Osjetljive čarape i grudnjake perite u vrećici.		
<b>Perje</b>		<b>60°C do hladno</b>	<b>maksimalno 2,0 kg</b>
Artikl	Jakne, vreće za spavanje, jastuci i ostali tekstilni predmeti punjeni perjem ili paperjem		
Savjet	<ul style="list-style-type: none"><li>- Kako biste izbjegli pretjerano stvaranje pjene, prije pranja iz rublja istisnite zrak. U tu svrhu rublje stavite u usku vreću za pranje ili zavežite trakom koja se može prati.</li><li>- Pridržavajte se uputa s etikete za održavanje.</li></ul>		
<b>Zavjese</b>		<b>40°C do hladno</b>	<b>maksimalno 2,0 kg</b>
Artikl	Zavjese za koje proizvođač dopušta strojno pranje.		
Savjet	<ul style="list-style-type: none"><li>- Za uklanjanje prašine odaberite <i>Pretpranje</i>.</li><li>- Kod zavjesa osjetljivih na gužvanje smanjite broj okretaja centrifuge ili isključite centrifugu.</li><li>- Sa zavjesa uklonite kotačiće.</li></ul>		

# PRANJE

<b>Automatski program plus</b>		<b>40°C do hladno</b>	<b>maksimalno 5,0 kg</b>
Artikl	Odvojeno šareno rublje za programe <i>Pamuk</i> i <i>Jednostavno za održavanje</i>		
Savjet	Za svako rublje se automatski prilagođenim parametrima pranja (primjerice količina vode, ritam pranja i centrifuga) uvijek postiže najbolja moguća njega rublja i učinak pranja.		
<b>Završna obrada parom</b>		⇨ „Pregled programa – SUŠENJE“	
<b>Pamuk</b> 		 <b>60°C/40°C</b>	<b>maksimalno 8,0 kg</b>
Artikl	Normalno zaprljano pamučno rublje		
Savjet	<ul style="list-style-type: none"> <li>- Ove su postavke najefikasnije za pranje pamučnog rublja obzirom na potrošnju energije i vode.</li> <li>- Kod  je postignuta temperatura pranja niža od 60°C. Učinkovitost pranja odgovara programu pamuk 60°C.</li> </ul>		
<b>Napomena za ispitivačke institute:</b> Ispitni programi prema EN 60456.			
<b>Izbacivanje vode/ Centrifugiranje</b>		<b>maksimalno 8,0 kg</b>	
Savjet	<ul style="list-style-type: none"> <li>- Samo ispušavanje: broj okretaja podesite na 0 okr/min.</li> <li>- Pazite na podešeni broj okretaja.</li> </ul>		
<b>Samo ispiranje/šir- kanje</b>		<b>maksimalno 8,0 kg</b>	
Artikl	<ul style="list-style-type: none"> <li>- Rublje koje se pere ručno i koje se treba isprati</li> <li>- Stolnjaci, salvete ili radna odjeća koju treba štirati</li> </ul>		
Savjet	<ul style="list-style-type: none"> <li>- Pazite na broj okretaja završne centrifuge kod tekstila osjetljivog na gužvanje.</li> <li>- Rublje za štirkanje mora biti svježije oprano, bez dodavanja omekšivača.</li> <li>- Posebno dobar rezultat ispiranja s 2 ispiranja postiže se aktivacijom dodatne opcije <i>Više vode</i>. Kod postavke <i>Više vode</i> mora se aktivirati dodatni ciklus pranja (pogledajte poglavlje „Postavke“, odlomak „Više vode“).</li> </ul>		

# PRANJE

---

## Održavanje

Čišćenje uređaja	85°C	bez punjenja
<p>Zbog čestog pranja na nižim temperaturama postoji opasnost od stvaranja klica u perilici sa sušilicom.</p> <p>Čišćenjem perilice sa sušilicom bitno se smanjuje količina klica, gljivica i biofilma, te se sprječava nastanak neugodnih mirisa.</p>		
Savjet	<ul style="list-style-type: none"><li>- Optimalan rezultat postići ćete korištenjem Miele sredstva za čišćenje perilica. Alternativno možete upotrijebiti praškasto univerzalno sredstvo za pranje.</li><li>- Sredstvo za čišćenje perilice ili univerzalno sredstvo za pranje dozirajte izravno u bubanj.</li><li>- U perilicu ne stavljajte rublje. Čišćenje se vrši s praznim bubnjem.</li></ul>	



## Tijek programa

	Glavno pranje		Ispiranje		Centrifugiranje
	Razina vode	Ritam pranja	Razina vode	Ispiranja	
ECO 40–60		Ⓐ		2–3 <sup>2</sup>	✓
Pamuk		Ⓐ		2–4 <sup>1,2</sup>	✓
Jednostavno za održavanje		Ⓑ		2–3 <sup>2</sup>	✓
Osjetljivo rublje		Ⓒ		2–3 <sup>2</sup>	✓
Vuna		Ⓔ		2	✓
Košulje		Ⓒ		3	✓
QuickPower		Ⓐ		1	✓
Outdoor		Ⓒ		3	✓
Traper		Ⓑ		2–3 <sup>2</sup>	✓
Tamno rublje		Ⓑ		3–4 <sup>2</sup>	✓
Brzi program 20		Ⓐ		1	✓
Impregnacija	–	Ⓑ		1	✓
Sportska odjeća		Ⓒ		2	✓
Sportska obuća <sup>3</sup>		Ⓓ		2	✓
Svila		Ⓔ		2	✓
Perje <sup>4</sup>		Ⓒ		3	✓
Zavjese		Ⓒ		3	✓
Automatski program plus		Ⓐ Ⓑ		2–3 <sup>2</sup>	✓
Pamuk		Ⓐ		2–4 <sup>2</sup>	✓
Samo ispiranje/štrikanje	–	–		1–2 <sup>5</sup>	✓

Legenda se nalazi na sljedećoj stranici.

# PRANJE

---

-  = niža razina vode  
 = srednja razina vode  
 = visoka razina vode  
Ⓐ = intenzivni ritam  
Ⓑ = normalan ritam  
Ⓒ = osjetljivi ritam  
Ⓓ = njišući ritam  
Ⓔ = ritam ručnog pranja  
✓ = provodi se  
– = ne provodi se

Perilica sa sušilicom je opremljena potpuno elektroničkim upravljanjem s automatskim određivanjem količine rublja.

Perilica sa sušilicom sama određuje potrebnu potrošnju vode na temelju količine rublja i sposobnosti upijanja uložnog rublja.

Prikazani tijek programa uvijek se odnosi na osnovni program s maksimalnom količinom rublja.

Zaslon Vaše perilice sa sušilicom u svakom trenutku tijekom programa pokazuje koji programski korak je postignut.

## Posebnosti u tijeku programa

### Zaštita od gužvanja:

Bubanj se okreće još 30 minuta nakon završetka programa kako bi se smanjilo gužvanje.

Iznimka: U programima *Vuna* i *Svila* nema zaštite od gužvanja.

Perilica sa sušilicom se može otvoriti u svakom trenutku.

<sup>1</sup> Kada je odabrana temperatura niža od 60°C provode se 2 ispiranja. Kada je odabrana temperatura niža od 60°C provode se 3 ispiranja.

### <sup>2</sup> Dodatno ispiranje provodi se kod:

- ako je u bubnju prevelika količina pjene
- broj okretaja završne centrifuge manji je od 700 okr/min.

<sup>3</sup> Pretpranje: Za uklanjanje prašine automatski se provodi pretpranje.

<sup>4</sup> Početo centrifugiranje: Prije pranja izvodi se početno centrifugiranje kako bi se istisnuo zrak iz punjenja.

<sup>5</sup> Dodatni postupak ispiranja provodi se: pri odabiru dodatne opcije *Više vode*, kad je uključen dodatni ciklus pranja, kako je opisano u poglavlju „Postavke“.

## PowerWash

Postupak pranja PowerWash razvila je tvrtka Miele te se koristi u sljedećim programima pranja:

- ECO 40–60 (za manje i srednje količine punjenja)
- Pamuk (za manje i srednje količine punjenja)
- Jednostavno za održavanje
- Košulje
- Automatski program plus
- Osjetljivo rublje

## Način rada

Kod uobičajenog postupka pranja pere se s više vode no što rublje može upiti. Ta se ukupna količina vode mora zagrijati.

Kod PowerWash postupka pranja pere se sa samo malo više vode no što rublje može upiti. Voda koju rublje nije upilo, zagrijava bubanj i rublje, te se konstantno ponovno vraća i prska po rublju. Uslijed toga je smanjena potrošnja energije.

## Aktivacija

PowerWash postupak pranja automatski se aktivira u gore navedenim programima.

U sljedećim se uvjetima ne izvodi PowerWash postupak pranja:

- Odabrani broj okretaja završne centrifuge manji je od 600 okr/min.
- Za glavno pranje (☺, ☹) je odabrano doziranje kapsulama
- Temperatura pranja je veća od 60°C

- Odabrane su dodatne funkcije poput primjerice *Pretpranje* ili *Više vode*
- U programima *ECO 40–60* ili *Pamuk* se nalazi velika količina punjenja

## Posebnosti

### - Faza navlaživanja

Na početku programa pranja perilica sa sušilicom centrifugira nekoliko puta. Kod centrifugiranja se iscentrifugirana voda ponovno raspršuje u rublje, kako bi se postiglo optimalno navlaživanje rublja.

Na kraju faze navlaživanja podešava se optimalna razina vode. Perilica sa sušilicom u slučaju potrebe ispumpava vodu i dodaje nešto svježije vode.

### - Šumovi u fazi grijanja

Kod zagrijavanja rublja i bubnja može doći do neobičnih šumova (grgotanja).

### - Primjena sredstva za pranje

Pazite na pravilno doziranje sredstva za pranje (manje količine punjenja).

# PRANJE

## Dodatne opcije

Programi pranja mogu se nadopuniti dodatnim opcijama.

Ne mogu se odabrati sve dodatne opcije uz svaki program pranja.

## Odabir dodatnih opcija

Dodatne opcije mogu se izravno odabrati senzorskom tipkom *Single*, *Nježno* i *Predglačanje*.

Druge dodatne opcije mogu se odabrati senzorskom tipkom *Dodatne opcije* u suradnji sa zaslonom.

Single

Vorbügeln

Schonen

Extras

## Izravan odabir dodatnih funkcija

- Pritisnite senzorsku tipku željenih dodatnih opcija.

Odgovarajuća tipka svijetli.

Ne mogu se odabrati sve dodatne opcije uz svaki program pranja.

Dodatne opcije koje se ne mogu odabrati uz program pranja nisu osvjetljene te se ne mogu aktivirati dodirrom.

## Odabir dodatnih opcija na zaslonu

- Dodirnite senzorsku tipku *Dodatne opcije*.

Na zaslonu se prikazuje sljedeće: bez Dodatnih opcija ✓

- Dodirnite senzorske tipke  $\vee$  ili  $\wedge$  dok se na zaslonu ne prikaže željena dodatna opcija.

- Potvrdite odabir dodatne opcije senzorskom tipkom *OK*.

Dodatne opcije označene su ✓.

## Otkazivanje dodatnih opcija

- Dodirnite svjetleću senzorsku tipku *Single*, *Nježno* ili *Predglačanje*.

Senzorska tipka prigušeno svijetli.

- Dodirnite senzorsku tipku *Dodatne opcije*.

Na zaslonu se prikazuje odabrana dodatna opcija.

- Dodirujte senzorske tipke  $\vee$  ili  $\wedge$ , dok se na zaslonu ne prikaže bez Dodatnih opcija.

- Potvrdite bez Dodatnih opcija senzorskom tipkom *OK*.

Dodatna opcija je poništena.

## Single

Omogućuje učinkovito pranje s malom količinom punjenja (< 1 kg) u uobičajenom programu pranja. Skraćuje se vrijeme pranja.





Obratite pažnju na sljedeće preporuke:

- Koristite tekuće sredstvo za pranje.
- Smanjite količinu sredstva za pranje na maksimalno 50 % prikazane vrijednosti za ½ punjenja.

## Predglačanje

Za smanjenje stvaranja nabora rublje se zaglađuje na kraju programa. Za optimalan rezultat smanjite maksimalnu količinu punjenja za 50 %. Manje punjenje postiže bolje rezultate.



Rublje mora biti prikladno za sušenje u sušilici   i mora se moći glačati  .

U nekim se programima smanjuje broj okretaja centrifuge.

## Nježno

Smanjuje se okretanje bubnja i vrijeme pranja. Manje zaprljano rublje se nježnije pere.

## Quick

Za rublje sa slabijim zaprljanjima bez vidljivih mrlja.

Skraćeno je vrijeme glavnog pranja.

## Pretpranje

Za uklanjanje većih zaprljanja, kao primjerice prašine, pijeska.

## Namakanje

Za posebno jako zaprljano rublje s mrljama koje sadrže bjelančevine.

Vrijeme namakanja može se odabrati u koracima od 30 minuta tako da traje između 30 minuta i 5 sati, kako je opisano u poglavlju „Postavke“.

Tvornička postavka iznosi 30 minuta.





## Intenzivno

Za posebno jako zaprljano i otporno rublje. Pojačanom mehanikom pranja i korištenjem više energije za grijanje, povećava se učinak pranja.

## Posebno tiho

Smanjuje se stvaranje buke za vrijeme programa pranja. Koristite ovu funkciju kada rublje želite prati u vrijeme predviđeno za odmor. Opcija *Prekid nakon ispiranja* je aktivirana i trajanje programa se produljuje.

## AllergoWash

Kod posebno povećanih higijenskih zahtjeva pri pranju. Velikim udjelom temperature produžuje se zadržavanje temperature. Velikim udjelom vode povećuje se učinak ispiranja. Rublje koje se pere mora biti prikladno za sušenje   i glačanje  .



## Više vode

Povećava se razina vode kod pranja i ispiranja. Drugo ispiranje provodi se u programu *Samo ispiranje/štirkanje*.

Možete odabrati druge funkcije za dodatnu opciju *Više vode*, kako je opisano u poglavlju „Postavke“.

# PRANJE

Uz programe se mogu odabrati sljedeće dodatne funkcije:

	Single	Predglačanje	Nježno	Quick	Pretpranje	Namakanje	Intenzivno	Posebno tiho	AllergoWash	Više vode
Eco 40–60	-	-	-	-	-	-	-	-	-	-
Pamuk	●	●	●	●	●	●	●	●	●	●
Jednostavno za održavanje	●	●	●	●	●	●	●	●	●	●
Osjetljivo rublje	●	●	●	●	●	●	-	●	●	●
Vuna 	●	-	-	-	-	-	-	●	-	-
Košulje	●	●	●	●	●	●	-	●	●	●
QuickPower	-	●	-	✓	-	-	-	-	-	-
Outdoor	-	-	●	●	●	●	-	●	-	●
Traper	●	●	●	●	●	●	-	●	●	●
Tamno rublje	●	●	●	●	●	●	-	●	●	●
Brzi program 20	-	●	-	✓	-	-	-	-	-	-
Impregnacija	-	-	-	-	-	-	-	-	-	-
Sportska odjeća	●	●	●	●	●	●	-	●	●	●
Sportska obuća	-	-	-	-	-	-	-	●	-	●
Svila 	●	-	-	-	-	-	-	●	-	-
Perje	-	-	●	●	●	-	-	●	●	●
Zavjese	-	●	●	●	●	-	-	●	●	●
Automatski program plus	●	●	●	●	●	●	-	●	●	●
Pamuk 	●	●	●	●	●	●	●	●	●	●
Samo ispiranje/štirkanje	-	-	-	-	-	-	-	-	-	●

● = moguće odabrati

✓ = automatski uključeno

- = nije moguće odabrati

## Sredstvo za pranje

Možete upotrebljavati sva sredstva za pranje koja su prikladna za uporabu u perilicama rublja. Savjeti za uporabu i doziranje nalaze se na ambalaži sredstva za pranje.

### Doziranje ovisi o:

- stupnju zaprljanja rublja
- količini rublja
- tvrdoći vode

Ako ne znate tvrdoću vode, raspitajte se kod vodoopskrbnog poduzeća.

### Sredstvo za omekšavanje vode

Kod raspona tvrdoće vode II i III, možete dodati sredstvo za omekšavanje vode kako biste uštedjeli sredstvo za pranje. Pravilno doziranje je navedeno na ambalaži. Dodajte prvo sredstvo za pranje, a zatim sredstvo za omekšavanje vode.

Sredstvo za pranje možete dozirati kao kod raspona tvrdoće I.

### Tvrdoća vode

Raspon tvrdoće	Ukupna tvrdoća u mmol/l	Njemačka tvrdoća°d
Meka (I)	0 – 1,5	0 – 8,4
Srednja (II)	1,5 – 2,5	8,4 – 14
Tvrda (III)	preko 2,5	preko 14

## Mjerica za doziranje

Za doziranje sredstva za pranje koristite od proizvođača pripremljenu mjericu za doziranje (kuglu za doziranje), posebice prilikom doziranja tekućih sredstva za pranje.

## Pakiranja za ponovno punjenje

Prilikom kupovine sredstva za pranje po mogućnosti koristite pakiranja za ponovno punjenje čime se brinete o zaštiti okoliša.

## Omekšivači, sredstva za održavanje oblika, štirka

Omekšivači rublju daju mekoću i smanjuju statički naboj tijekom strojnog sušenja.

Sredstva za održavanje oblika su sintetičke štirke i daju rublju čvrstoću.





Štirka rublju daje krutost i punoću.

# PRANJE

## Zasebna uporaba omekšivača, sredstva za održavanje oblika ili štirke

Štirka mora biti pripravljena prema uputama na pakiranju.

**Savjet:** Kod pranja s omekšivačem aktivirajte dodatnu funkciju *Više vode*.

- Napunite omekšivač u pretinac  ili stavite kapsulu.
- Tekuće sredstvo za štirkanje/održavanje oblika napunite u pretinac  i praškasto ili gusto tekuće sredstvo za štirkanje/održavanje oblika u pretinac .
- Odaberite program *Samo ispiranje/štirkanje*.
- Ukoliko je potrebno korigirajte broj okretaja centrifuge.
- Ako koristite kapsulu, aktivirajte senzorsku tipku .
- Dodirnite senzorsku tipku *Start/Dodavanje rublja*.

## Uklanjanje boje/bojanje

 Šteta uzrokovana sredstvom za uklanjanje boje.

Sredstva za uklanjanje boje mogu dovesti do korozije u perilici sa sušilicom.

U perilici sa sušilicom nemojte upotrebljavati sredstva za uklanjanje boje.

Bojanje u perilici sa sušilicom je dozvoljeno samo bojama prikladnim za uporabu u kućanstvu. Korištena sol za bojanje može kod dugotrajne primjene načeti plemeniti čelik. Prilikom bojanja strogo se pridržavajte uputa proizvođača sredstva za bojenje.

Kod bojanja obvezno odaberite dodatnu funkciju *Više vode*.

## Preporučujemo Miele sredstvo za pranje

Miele sredstvo za pranje razvijeno je specijalno za svakodnevnu uporabu u Miele perilicama rublja. Ostale informacije o ovom sredstvu za pranje naći ćete u poglavlju „Sredstva za pranje i njegu“.

	Miele sredstvo za pranje		Miele kapsule		
	UltraWhite	UltraColor			
Eco 40–60	✓	✓	-	✓	✓
Pamuk	✓	✓	-	✓	✓
Jednostavno za održavanje	-	✓	-	✓	✓
Osjetljivo rublje	-	-	✓	✓	-
Vuna	-	-	✓	-	-
Košulje	✓	✓	-	✓	✓
QuickPower	✓	✓	-	-	-
Outdoor	-	-	✓	-	-
Traper	-	✓	-	✓	-
Tamno rublje	-	✓	✓	✓	-
Brzi program 20	-	✓	-	✓	-
Impregnacija	-	-	-	✓	-
Sportska odjeća	-	-	✓	-	-
Sportska obuća	-	✓	-	-	✓
Svila	-	-	✓	-	-
Perje	-	-	✓	-	-
Zavjese	✓	✓	-	-	✓
Automatski program plus	-	✓	-	✓	✓
Samo ispiranje/štirkanje	-/-	-/-	-/-	✓/-	-/-

✓ preporučljivo

- nije preporučljivo

 Specijalna sredstva za pranje (primjerice WoolCare)

 Sredstva za njegu tkanina (npr. omekšivač)

 Aditiv (primjerice Booster)

# PRANJE

## Preporuke vezane za sredstva za pranje sukladno direktivi (EU) br. 1015/2010

Preporuke vrijede za temperaturne raspone navedene u poglavlju „PRANJE“, odlomak „Pregled programa“.

	Univerzalno-	Šareno-	Za osjetljivo rublje i vunu-	Specijalno
	sredstvo za pranje			
ECO 40–60	✓	✓	–	–
Pamuk	✓	✓	–	–
Jednostavno za održavanje	–	✓	–	–
Osjetljivo rublje	–	–	✓	–
Vuna	–	–	✓	✓
Košulje	✓	✓	–	–
QuickPower	✓	✓	–	–
Outdoor	–	–	✓	✓
Traper	–	✓ <sup>1</sup>	–	–
Tamno rublje	–	✓ <sup>1</sup>	–	–
Brzi program 20	–	✓ <sup>1</sup>	–	–
Sportska odjeća	–	–	✓	✓
Sportska obuća	–	✓ <sup>1</sup>	–	–
Svila	–	–	–	✓
Perje	–	–	✓ <sup>1</sup>	✓
Zavjese	✓ <sup>2</sup>	–	–	–
Automatski program plus	–	✓	–	–
Štirkanje	–	–	–	✓

✓ preporučljivo

– nije preporučljivo

<sup>1</sup> Tekuće sredstvo za pranje

<sup>2</sup> Praškasto sredstvo za pranje

## Zasebno sušenje

Zasebno sušenje je nužno ako nećete ukupnu količinu opranog rublja strojno sušiti ili ako količina rublja premašuje maksimalan kapacitet sušenja.

## 1. Priprema rublja

### Razvrstavanje rublja

- Ako je to moguće, razvrstajte rublje prema vrsti vlakana i preostaloj vlažnosti.

Na taj način postiže se ujednačen rezultat sušenja.

- Prije sušenja pogledajte simbole na etiketi za održavanje rublja.

Ako nije naveden nijedan simbol, sušite na programima koji odgovaraju artiklu.

### Savjeti za sušenje

- U sušilici nemojte sušiti rublje s kojeg još kapa voda. Rublje nakon pranja centrifugirajte dobro barem 30 sekundi.
- Vuna i mješavina vune sklona je zaplitanju i skupljanju. Ovu vrstu tkanine sušite isključivo u programu *Vuna*.
- Čiste lanene tkanine sušite samo ako je tako navedeno na etiketi za održavanje. U suprotnom niti mogu „ohrapaviti“.

- Tkana odjeća (npr. majice kratkih rukava, donje rublje) često se skuplja u prvom pranju. Zato se takva odjeća ne smije presušiti kako bi se izbjeglo dodatno skupljanje. Eventualno možete kupiti tkanu odjeću za jedan ili dva broja veću.
- Štirkanu rublje možete sušiti. Za željeni apretorni efekt dozirajte dvostruku količinu štirke.
- Novo tamno rublje ne sušite zajedno sa svijetlim rubljem. Tamno rublje može pustiti boju ili se niti druge boje mogu primiti na rublje.
- Pazite na maksimalne količine punjenja programa sušenja, kako je opisano u poglavlju „Pregled programa“. Rezultat sušenja i gužvanje ovise o punjenju. Što je punjenje manje, rezultat je bolji. Stoga ćete, ukoliko smanjite punjenje, dobiti posebno ujednačen rezultat sušenja, s manje gužvanja.

# SUŠENJE

## 2. Odabir programa

### Uključivanje perilice sa sušilicom rublja

- Okrenite regulator za odabir programa na neki program.

Uključuje se osvjetljenje bubnja.

Osvjetljenje bubnja automatski se isključuje nakon nekoliko minuta.

### Odabir programa

- Pomoću regulatora za odabir programa

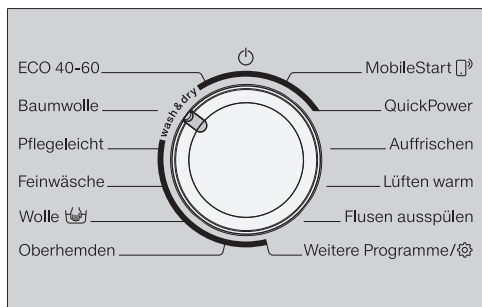

- Okrenite regulator za odabir programa na željeni program.

Na zaslonu se prikazuje sljedeće:



- Dodirujte senzorske tipke  $\nabla$  ili  $\blacktriangle$ , dok se na zaslonu ne prikaže Sušenje.
- Potvrdite senzorskom tipkom OK.

Na zaslonu se prikazuje odabrani program i maksimalna količina punjenja, a potom podešeni parametri sušenja. Potom se zaslon prebacuje na osnovni prikaz programa sušenja.

- Pomoću položaja regulatora za odabir programa na „Ostali programi“

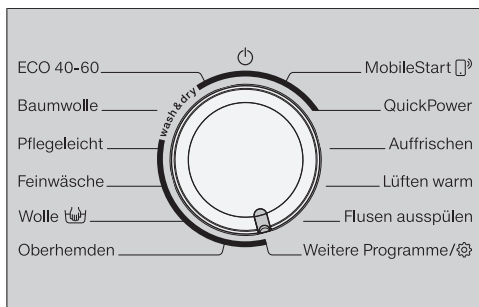

- Okrenite regulator za odabir programa u položaj *Ostali programi* / .

Na zaslonu se prikazuje sljedeće:



- Dodirnite senzorsku tipku  $\nabla$  ili  $\blacktriangle$  toliko puta, dok se na zaslonu ne pojavi željeni program.
- Potvrdite program senzorskom tipkom OK.

Na zaslonu se prikazuje sljedeće:



- Dodirujte senzorske tipke  $\nabla$  ili  $\blacktriangle$ , dok se na zaslonu ne prikaže Sušenje.
- Potvrdite senzorskom tipkom OK.

Na zaslonu se prikazuje odabrani program i maksimalna količina punjenja. Potom se zaslon prebacuje na osnovni prikaz programa sušenja.



- Pomoću položaja regulatora za odabir programa na „*MobileStart*“

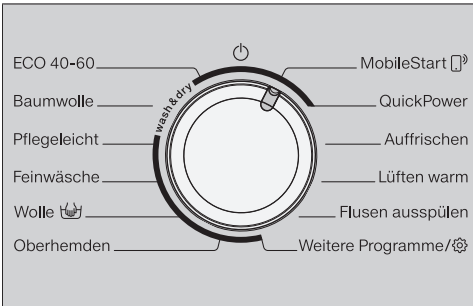

- Okrenite regulator za odabir programa na položaj *MobileStart* (with a square icon).

**Savjet:** Za korištenje *MobileStart* (with a square icon) opcije potrebno je perilicu sa sušilicom prijaviti na WLAN mrežu te uključiti Daljinsko upravljanje.

Na zaslonu se prikazuje sljedeće:

Umetnite rublje, zatvorite vrata i pritisnite "Start". Uređajem se može upravljati na daljinu

- Slijedite upute na zaslonu i pokrenite program.

Na zaslonu se prikazuje sljedeće:

🔒 *MobileStart* (with a square icon)

Sada možete upravljati perilicom sa sušilicom preko Miele aplikacije.

## 3. Punjenje perilice sa sušilicom

### Otvaranje vrata

- Prihvatite rukom udubljenje i povucite vrata.

Prije no što u bubanj stavite rublje provjerite nalaze li se u njemu životinje ili stvari.

- Rastresito stavite rublje u bubanj.

Prenatrpanost oštećuje tekstil i utječe na sušenje.

Pazite na maksimalnu količinu punjenja koja je navedena u odlomku „Pregled programa“.

### Zatvaranje vrata

- Pripazite da ne priklješтите komad rublja između vrata i brtve.
- Zatvorite vrata laganim zamahom.

Pribor za doziranje, kao što su vrećice ili kugle, može se rastopiti tijekom sušenja i pritom oštetiti perilicu sa sušilicom i rublje.

Nemojte sušiti rublje zajedno s priborom za doziranje.

Slavina za vodu mora ostati otvorena tijekom sušenja.

# SUŠENJE

## 4. Promjena postavki programa

### Odabir stupnja suhoće

Možete promijeniti podešeni stupanj suhoće nekog programa sušenja.

- Dodirnite tipku *Stupanj suhoće* .

Na zaslonu se prikazuje sljedeće:



- Željeni stupanj suhoće podesite sa senzorskim tipkama  $\nabla$  i  $\wedge$  te potvrdite s *OK*.

Stupanj suhoće označen je s  $\checkmark$ .

### Odabir vremena sušenja

Umjesto stupnja suhoće možete odabrati vrijeme sušenja.

- Dodirnite tipku *Vrijeme sušenja* .

Na zaslonu se prikazuje sljedeće:



- Željeno vrijeme sušenja podesite sa senzorskim tipkama  $\nabla$  i  $\wedge$  te potvrdite s *OK*.

### Odabir broja okretaja termo centrifuge

Možete promijeniti predloženi broj okretaja centrifuge za termo centrifugu programa sušenja.



- Dodirnite senzorsku tipku  $\nabla$  i  $\wedge$  dok se na zaslonu ne prikaže željeni broj okretaja.

Termo centrifuga otpada prilikom odabira vremena sušenja.

## Odabir dodatnih opcija

Senzorskim tipkama *Single*, *Predglaćanje* i *Nježno* možete izravno odabrati dodatnu opciju.

Senzorskom tipkom *Dodatne opcije* možete odabrati dodatne opcije u suradnji sa zaslonom.



- Pritisnite senzorsku tipku željenih dodatnih opcija.

Senzorska tipka svijetlo svijetli.

**Savjet:** Uz program sušenja možete odabrati više dodatnih opcija.

Ne mogu se odabrati sve dodatne opcije uz svaki program sušenja. Ukoliko neka dodatna opcija nije osvjetljena, tada dodatna opcija nije dostupna uz odabrani program sušenja (pogledajte poglavlje „Sušenje“, odlomak „Dodatne opcije“).

## Senzorska tipka Dodatne opcije

Senzorskom tipkom *Dodatne opcije* možete odabrati daljnje dodatne opcije.

- Dodirnite senzorsku tipku *Dodatne opcije*.

Na zaslonu se prikazuje sljedeće:



- Dodirnite senzorske tipke  $\nabla$ / $\wedge$ , dok se na zaslonu ne prikaže željena dodatna opcija.
- Potvrdite odabir dodatne opcije senzorskom tipkom *OK*.

## Odabir vremena odgode početka programa

Pomoću odgode početka programa možete odrediti početak programa.

- Ako želite, odaberite vrijeme odgode početka programa.

Ostale informacije su u poglavlju „Odgoda početka programa“.

## 5. Pokretanje programa

- Dodirnite senzorsku tipku *Start/Dodavanje rublja* koja pulsirajuće svijetli.

Vrata se zaključavaju i pokreće se program sušenja.

Na zaslonu se prikazuje status programa.

Perilica sa sušilicom Vas obavještava koja faza programa je trenutno postignuta i o preostalom trajanju programa.

Ako je odabrana odgoda početka programa, to se prikazuje na zaslonu.

Dodavanje ili vađenje rublja moguće je u svakom trenutku, sve dok na zaslonu ne svijetli simbol  (pogledajte poglavlje „Promjena odvijanja programa“, odlomak „Dodavanje rublja“).

## Ušteda energije

Indikatori se isključuju nakon 10 minuta. Senzorska tipka *Start/Dodavanje rublja* svijetli pulsirajuće.

Indikatore možete ponovo uključiti:

- Dodirnite senzorsku tipku *Start/Dodavanje rublja* (to ne utječe na program u tijeku).

## 6. Završetak programa/Vađenje rublja

U zaštiti od gužvanja bubanj se okreće još do 150 minuta nakon završetka programa. Vrata su zaključana i na zaslonu se naizmjenično prikazuje:

Kraj/Zašt. od gužv. i  Pritisnite tip. Start

- Dodirnite tipku *Start/Dodavanje rublja* ili regulator za odabir programa okrenite u položaj .

Vrata se otključavaju.

Ukoliko rublje izvadite tijekom faze zaštite od gužvanja, toplina se može nakupiti.

Raširite rublje kako bi se raspršila preostala toplina.

Nakon završetka zaštite od gužvanja vrata se automatski otključavaju.

- Otvorite vrata povlačenjem.
- Izvadite rublje.

Zaboravljeno rublje se može oštetiti ponovnim sušenjem.

Sve komade rublja izvadite iz perilice.

**Savjet:** U poglavlju „Pranje i sušenje“ pročitajte odlomak „Nakon svakog pranja ili sušenja“.



## Pregled programa

\* težine se odnose na težinu suhog rublja.

<sup>1</sup> Ostale informacije o *Odabiru vremena* potražite na kraju pregleda programa.

<b>ECO 40–60</b>		<b>maksimalno 5,0 kg*</b>
<b>Suho za ormar</b>		
	Pamučno rublje: majice kratkih rukava, donje rublje, dječja odjeća, radna odjeća, jakne, deke, pregače, puloveri, mali ručnici od frotira, ručnici, kućni ogrtači, posteljina od flanela i frotira	
<b>Pamuk</b>		<b>maksimalno 5,0 kg*</b>
<b>Suho za ormar plus, Suho za ormar</b>		
Artikl	Jednoslojno i višeslojno pamučno rublje: majice kratkih rukava, donje rublje, dječja odjeća, radna odjeća, jakne, deke, pregače, puloveri, ručnici za ruke od frotira, ručnici, kućni ogrtači, posteljina od flanela i frotira	
<b>Vlažno za glačanje, Odabir vremena<sup>1</sup></b>		
Artikl	Tekstil od pamuka ili lana, koji će se naknadno obrađivati, primjerice stolno rublje, posteljina, štirkan rublje.	
Savjet	Rublje za strojno glačanje smotajte do glačanja kako bi zadržalo vlagu.	
<b>Jednostavno za održavanje</b>		<b>maksimalno 3,5 kg*</b>
<b>Suho za ormar plus, Suho za ormar, Vlažno za glačanje, Odabir vremena<sup>1</sup></b>		
Artikl	Rublje za jednostavno održavanje od sintetike, pamuka ili miješanih vlakana, ako primjerice radna odjeća, kute, puloveri, haljine, hlače, stolno rublje, čarape	

# SUŠENJE

<b>Osjetljivo rublje</b>		<b>maksimalno 1,0 kg*</b>
<b>Suho za ormar plus, Suho za ormar, Vlažno za glačanje, Odabir vremena<sup>1</sup></b>		
Artikl	Osjetljivo rublje sa simbolom  za održavanje sintetičkih vlakana, miješanih vlakana, umjetne svile ili pamuka za jednostavno održavanje, primjerice košulja, bluza, intimnog ženskog rublja, rublja s aplikacijama	
Savjet	Za sušenje s iznimno malo gužvanja smanjite punjenje.	
<b>Vuna</b>		<b>maksimalno 2,0 kg*</b>
<b>3 minute</b>		
Artikl	Tekstil od vune i tekstil od mješavine vune: puloveri, pletene veste, čarape	
Savjet	<ul style="list-style-type: none"><li>- Vuneno rublje se protresa i postaje mekše, ali se ne suši potpuno.</li><li>- Rublje izvadite odmah nakon završetka programa.</li></ul>	
<b>Košulje</b>		<b>maksimalno 1,0 kg*</b>
<b>Suho za ormar plus, Suho za ormar, Vlažno za glačanje, Odabir vremena<sup>1</sup></b>		
Artikl	Košulje i bluze	
Savjet	<ul style="list-style-type: none"><li>- Košulje i bluze okrenite na naličje, zakopčajte gumbe, kragne i manšete preklopite prema unutra.</li><li>- Kako bi se smanjilo gužvanje, rublje se prije početka programa vlaži.</li></ul>	
<b>MobileStart </b>		
Savjet	Odabir programa i upravljanje odvijaju se preko Miele aplikacije.	

# SUŠENJE

<b>QuickPower</b>		<b>maksimalno 4,0 kg*</b>
<b>Suho za ormar plus, Suho za ormar, Vlažno za glačanje, Odabir vremena</b> <sup>1</sup>		
Artikl	Neosjetljivo rublje za program <i>Pamuk</i>	
Napomena	Kod pranja <b>normalno</b> zaprljanog rublja sa sušenjem bez prekida, trajanje ovog programa je posebno kratko.	
<b>Osvježavanje</b>		<b>maksimalno 1,0 kg*</b>
<b>Suho za ormar, Vlažno za glačanje, Odabir vremena</b> <sup>1</sup>		
Artikl	Suhi komadi rublja ili kratko nošeni komadi koji nisu zaprljani	
Savjet	Kako bi se smanjilo gužvanje, rublje se prije početka programa vlaži. - <b>Suho za ormar</b> : Komadi rublja su odmah potrebni. - <b>Vlažno za glačanje</b> : Rublje se mora glačati ili se mora objesiti o vješalicu kako bi se osušilo do kraja.	
Napomena	Gužvanje se <b>pojačava</b> s većim punjenjem ili duljim trajanjem sušenja.	
<b>Toplo prozračivanje</b>		<b>maksimalno 4,0 kg*</b>
<b>Odabir vremena</b> <sup>1</sup>		
Artikl	- Dodatno sušenje višeslojnog rublja koje se neravnomjerno suši: jakne, jastuci, vreće za spavanje - Sušenje ili prozračivanje pojedinačnih komada rublja	
Savjet	Nemojte odmah odabrati najdulje vrijeme. Isprobavanjem utvrdite koje vrijeme najbolje odgovara Vašim potrebama.	
<b>Ispiranje vlakana</b>		⇨ Odlomak „Program Ispiranje vlakana“

# SUŠENJE

## Ostali programi:

\* težine se odnose na težinu suhog rublja.

<sup>1</sup> Ostale informacije o *Odabiru vremena* potražite na kraju pregleda programa.

<b>Outdoor</b>		<b>maksimalno 2,5 kg*</b>
<b>Suho za ormar plus, Suho za ormar, Vlažno za glačanje, Odabir vremena</b> <sup>1</sup>		
Artikl	Outdoor odjeća prikladna za strojno sušenje	
<b>Traper</b>		<b>maksimalno 3,0 kg*</b>
<b>Suho za ormar plus, Suho za ormar, Vlažno za glačanje, Odabir vremena</b> <sup>1</sup>		
Artikl	Sav traper, primjerice hlače, jakne, suknje, košulje	
<b>Tamno rublje</b>		<b>maksimalno 3,0 kg*</b>
<b>Suho za ormar plus, Suho za ormar, Vlažno za glačanje, Odabir vremena</b> <sup>1</sup>		
Artikl	Tamno rublje od pamuka ili miješanih vlakana	
<b>Brzi program 20</b>		<b>maksimalno 3,5 kg*</b>
<b>Suho za ormar plus, Suho za ormar, Vlažno za glačanje, Odabir vremena</b> <sup>1</sup>		
Artikl	Neosjetljivo rublje za program Pamuk	
Napomena	Kod pranja <b>lagano</b> zaprljanog rublja sa sušenjem bez prekida, trajanje ovog programa je posebno kratko.	
<b>Impregnacija</b>		<b>maksimalno 2,5 kg*</b>
<b>Suho za ormar</b>		
Artikl	Za termičku naknadnu obradu rublja prikladnog za sušenje, koje se impregnira	
<b>Sportska odjeća</b>		<b>maksimalno 2,5 kg*</b>
<b>Suho za ormar plus, Suho za ormar, Vlažno za glačanje, Odabir vremena</b> <sup>1</sup>		
Artikl	Odjeća za sport i fitness prikladna za strojno sušenje	



<b>Sportska obuća</b>		<b>maksimalno 2 para</b>
<b>Odabir vremena</b> <sup>1</sup>		
Artikl	Sportska obuća, za koju proizvođač dopušta sušenje	
Savjet	Uloške izvadite iz cipela i stavite zajedno s obućom u bubanj.	
Napomena	Bubanj se ne okreće.	
<b>Svila</b>		<b>maksimalno 1,0 kg*</b>
<b>8 minute</b>		
Artikl	Rublje prikladno za strojno sušenje od svile: bluže, košulje	
Savjet	<ul style="list-style-type: none"> <li>- Za smanjenje gužvanja.</li> <li>- Rublje se ne suši dokraja.</li> <li>- Rublje izvadite odmah nakon završetka programa.</li> </ul>	
<b>Perje</b>		<b>maksimalno 2,0 kg*</b>
<b>Odabir vremena</b> <sup>1</sup>		
Artikl	Jakne, vreće za spavanje i ostali tekstilni predmeti punjeni perjem ili paperjem	
Savjet	Isprobavanjem utvrdite koje vrijeme najbolje odgovara Vašim potrebama.	
<b>Automatski program plus</b>		<b>maksimalno 3,0 kg*</b>
<b>Suho za ormar plus, Suho za ormar, Vlažno za glačanje, Odabir vremena</b> <sup>1</sup>		
Artikl	Mješovito punjenje iz programa <i>Pamuk</i> i <i>Jednostavno za održavanje</i>	
<b>Pamuk</b> <input type="checkbox"/>		<b>maksimalno 5,0 kg*</b>
<b>Suho za ormar</b>		
Artikl	Uobičajeno mokro pamučno rublje, kao što je opisano u programu <i>Pamuk Suho za ormar</i>	
Savjet	- Program Pamuk <input type="checkbox"/> energetski je najefikasniji za sušenje uobičajeno mokrog pamučnog rublja.	
<b>Napomena za ispitivačke institute:</b> Program Pamuk <input type="checkbox"/> je program za testiranje sukladno odredbi 392/2012/EU za energetske oznake, mjereno prema EN 61121.		

# SUŠENJE

Završna obrada parom		maksimalno 2,0 kg*
Vlažno za glačanje		
Artikl	Vlažno, svježe oprano i centrifugirano gornje rublje od pamuka ili lana, za koje treba smanjiti gužvanje Gornje rublje mora biti prikladno za sušenje u sušilici ☺ ☺ i mora se moći glačati ☹ ☹.	
Savjet	Rublje izvadite odmah nakon završetka programa i objesite na vješalicu.	
Napomena	Nije namijenjeno vuni ni tekstilu koji sadrži vunu.	

## <sup>1</sup> Odabir vremena

Odabir vremena posebno je prikladan za manje količine rublja ili za sušenje pojedinačnih komada rublja. Rublje se suši toplim zrakom (odabir trajanja između 20 minuta i 2 sata). Temperatura sušenja je prilagođena programu. Nemojte odmah odabrati najdulje vrijeme. Isprobavanjem utvrdite koje vrijeme najbolje odgovara Vašim potrebama.

## Dodatne opcije

Programi sušenja mogu se nadopuniti pomoću dodatnih opcija.

### Odabir dodatnih opcija

Dodatne opcije mogu se izravno odabrati senzorskom tipkom *Single*, *Nježno* i *Predglačanje*.

Druge dodatne opcije mogu se odabrati senzorskom tipkom *Dodatne opcije* u suradnji sa zaslonom.

Single	Vorbügeln
Schonen	Extras

### Izravan odabir dodatnih opcija

- Pritisnite senzorsku tipku željenih dodatnih opcija.

Odgovarajuća tipka svijetli.

Ne mogu se odabrati sve dodatne opcije uz svaki program.

Dodatne opcije koje se ne mogu odabrati uz neki program nisu osvijetljene te se ne mogu aktivirati dodirrom.

### Odabir dodatnih opcija na zaslonu

- Dodirnite senzorsku tipku *Dodatne opcije*.

Na zaslonu se prikazuje sljedeće: bez Dodatnih opcija ✓

- Dodirnite senzorske tipke  $\vee$  ili  $\wedge$  dok se na zaslonu ne prikaže željena dodatna opcija.
- Potvrdite odabir dodatne opcije senzorskom tipkom *OK*.

Dodatne opcije označene su ✓.

### Otkazivanje dodatnih opcija

- Dodirnite svjetleću senzorsku tipku *Single*, *Nježno* ili *Predglačanje*.

Senzorska tipka prigušeno svijetli.

- Dodirnite senzorsku tipku *Dodatne opcije*.

Na zaslonu se prikazuje odabrana dodatna opcija.

- Dodirujte senzorske tipke  $\vee$  ili  $\wedge$ , dok se na zaslonu ne prikaže bez Dodatnih opcija.

- Potvrdite bez Dodatnih opcija senzorskom tipkom *OK*.

Dodatna opcija je poništena.

# SUŠENJE





---

## Single

Omogućuje učinkovito sušenje s malom količinom punjenja (< 1 kg) u uobičajenom programu sušenja. Unaprijed je podešeno vrijeme sušenja. Možete promijeniti vrijeme sušenja. Ovisno o količini rublja, neki komadi rublja mogu još biti vlažni. Sljedeći puta odaberite duže vrijeme.

## Predglačanje

Za smanjenje stvaranja nabora rublje se pomoću pare zaglađuje na kraju programa. Smanjen je broj okretaja za termo centrifugu. Za optimalan rezultat smanjite maksimalnu količinu punjenja za 50 %.

Rublje mora biti prikladno za sušenje u sušilici   i mora se moći glačati  .

## Nježno

Osjetljivo rublje, poput primjerice akrila, nježnije se suši (simbol za održavanje ).

Nižom temperaturom prilikom odabira *Nježno sušenje* u nekim se programima produžuje trajanje programa.

## Posebno tiho

Kada želite sušiti rublje tijekom vremena kada se odmara, možete smanjiti zvuk koji proizvodi perilica sa sušilicom.

- Zvučni signal se ne oglašava.
- Termo centrifuga ograničena je na 800 okr/min.

## Termo centrifuga



U nekim se programima za smanjenje potrošnje energije tijekom postupka sušenja provodi termo centrifuga.

Termo centrifuga otpada prilikom odabira vremena sušenja.

Maksimalan broj okretaja za termo centrifugu odgovara dopuštenom broju okretaja pripadajućeg programa pranja.

Broj okretaja za termo centrifugu možete smanjiti do 800 okr/min.

Uz programe se mogu odabrati sljedeće dodatne funkcije:

	Single	Predglačanje	Nježno	Posebno tiho	Termo centrifuga
Eco 40–60	-	-	-	-	-
Pamuk	●	●	●	●	●
Jednostavno za održavanje	●	●	●	●	●
Osjetljivo rublje	●	●	-	●	-
Vuna 	-	-	-	●	-
Košulje	●	●	-	●	-
QuickPower	●	●	-	-	-
Osvježavanje	-	✓	-	-	-
Outdoor	-	●	-	●	●
Traper	●	●	-	●	●
Tamno rublje	●	●	●	●	●
Brzi program 20	-	●	-	-	●
Impregnacija	-	●	-	-	-
Sportska odjeća	-	●	-	●	●
Sportska obuća	-	-	-	●	-
Svila 	-	-	-	●	-
Perje	-	-	-	●	-
Automatski program plus	●	●	-	●	●
Pamuk 	●	●	●	●	●
Završna obrada parom	-	✓	-	-	-

● = moguće odabrati

✓ = automatski uključeno

- = nije moguće odabrati

# PRANJE I SUŠENJE

## Pranje i sušenje bez prekida

Pranje i sušenje bez prekida preporučljivo je kad nema više rublja za pranje, nego za sušenje i ako količina rublja ne premašuje maksimalnu količinu za sušenje.

Obavezno pročitajte poglavlje „Korištenje“ i poglavlje „Sušenje“.

## 1. Priprema rublja

- Ispraznite džepove.
- Razvrstajte rublje prema boji i vrsti tekstila.
- Provjerite simbole na etiketi za održavanje rublja.

## 2. Odabir programa

- Okrenite regulator za odabir programa i odaberite željeni program.

Na zaslonu se prikazuje sljedeće:



- Dodirujte senzorske tipke  $\nabla$  ili  $\wedge$ , dok se na zaslonu ne prikaže Pranje i sušenje.
- Potvrdite senzorskom tipkom *OK*.

Na zaslonu se prikazuje odabrani program i maksimalna količina punjenja, a potom podešeni parametri sušenja. Potom se zaslon prebacuje na osnovni prikaz programa.

## 3. Punjenje perilice sa sušilicom

- Otvorite vrata.

Prije no što u bubanj stavite rublje provjerite nalaze li se u njemu životinje ili stvari.

- Rublje stavite u bubanj razdvojeno i rastresito.

Pribor za doziranje, kao što su vrećice ili kugle, može se rastopiti tijekom sušenja i pritom oštetiti perilicu sa sušilicom i rublje.

Nemojte sušiti rublje zajedno s priborom za doziranje.

- Zatvorite vrata.

## 4. Odabir postavki programa

- Odaberite željenu temperaturu, broj okretaja i stupanj suhoće ili vrijeme sušenja te svaku stavku potvrdite s OK.

Minimalan broj okretaja centrifuge ograničen je na 800 okr/min.

U nekim se programima broj okretaja ne može mijenjati.

- Ukoliko želite ili ako je potrebno, odaberite dodatne opcije.

Za termo centrifugu prikazani je broj okretaja centrifuge preuzet od pranja. Pri odabiru *Posebno tiho* centrifugira se s maksimalno 900 okr/min.

Termo centrifuga otpada prilikom odabira vremena sušenja.

- Ako želite, odaberite odgodu početka programa.

## 5. Dodavanje sredstva za pranje

- Sredstvo za pranje kao dozirajte putem kapsula za doziranje ili ladice za doziranje sredstva za pranje.

## 6. Početak/završetak programa

- Dodirnite senzorsku tipku *Start/Dodavanje rublja* koja pulsirajuće svijetli.

Vrata se zaključavaju.

Program se pokreće.

Po završetku programa započinje zaštita od gužvanja.

Za vrijeme zaštite od gužvanja vrata su zaključana.

- Dodirnite tipku *Start/Dodavanje rublja* ili regulator za odabir programa okrenite u položaj ☹.

Vrata se otključavaju.

Raširite rublje ukoliko ste ga izvadili tijekom faze zaštite od gužvanja, kako bi se raspršila preostala toplina.

Nakon završetka zaštite od gužvanja vrata se automatski otključavaju.

- Otvorite vrata i izvadite rublje.

Pročitajte poglavlje „Nakon svakog pranja ili sušenja“.

# PRANJE I SUŠENJE

## Nakon svakog pranja ili sušenja

- Širom otvorite vrata.

 Opasnost od opekline vrućim metalom.

Metalni poklopac na unutarnjoj strani stakla vrata vruć je nakon sušenja. Ne dirajte metalni poklopac.

- Izvadite rublje.

Zaboravljeno rublje se pri sljedećem pranju ili sušenju može stisnuti, obojati ili oštetiti.

Nemojte zaboraviti rublje u bubnju.

- Provjerite nalaze li se na ili u brtvi vrata strani predmeti. Nakon sušenja uklonite niti s brtvenog prstena i stakla.

**Savjet:** Vrata ostavite malo otvorena kako bi se bubanj mogao osušiti.

- Okrenite regulator za odabir programa u položaj .

**Savjet:** Ladicu za doziranje sredstva za pranje ostavite malo otvorenu kako bi se mogla osušiti.

## Program Ispiranje vlakana

Prilikom sušenja se mogu nakupiti niti koje se talože u bubnju ili spremniku za lužinu. Niti možete isprati kako se primjerice niti sa tamnog rublja prilikom sljedećeg pranja ne bi prenijele na drugo, primjerice svijetlo rublje ili kako ne bi začepile perilicu sa sušilicom.

Program *Ispiranje vlakana* ne koristite za pranje rublja. Pazite da se u bubnju ne nalazi rublje.

- Okrenite regulator za odabir programa na program *Ispiranje vlakana*.

Ne koristite sredstvo za pranje.

- Dodirnite tipku *Start/Dodavanje rublja*.

Niti su isprane za nekoliko minuta.

- Ulkonite zaostale niti s brtvenog prstena i stakla.
- Isključite perilicu sa sušilicom.



## Izmjena programa (Zaštita za djecu)

Promjena programa, temperature, broja okretaja ili odabranih dodatnih opcija nije moguća nakon pokretanja programa. Na taj je način spriječeno neželjeno upravljanje primjerice od strane djece.

Kad se perilica sa sušilicom isključi tijekom programa, standby funkcija 15 minuta ne isključuje kompletno perilicu sa sušilicom. U bubnju još može biti vode zbog čega su sigurnosne funkcije i dalje aktivne.

## Prekid programa

Program možete poništiti u svakom trenutku nakon pokretanja programa.

- Okrenite regulator za odabir programa u položaj ☹.
- Okrenite regulator za odabir programa na program *Pamuk*.

Na zaslonu se prikazuje sljedeće:



- Dodirnite senzorsku tipku *OK*.

- Tijekom pranja:

Perilica sa sušilicom pumpa postojeću lužinu, a program pranja je prekinut.

- Tijekom sušenja:

Perilica sa sušilicom hladi rublje prije no što se vrata mogu otvoriti.

## Vađenje rublja

- Pričekajte da se simbol  na zaslonu ugasi i vrata otključaju.

- Otvorite vrata i izvadite rublje.

## Odabir drugog programa

- Zatvorite vrata.
- Odaberite željeni program.
- Eventualno dodajte sredstvo za pranje u ladicu za doziranje.
- Dodirnite tipku *Start/Dodavanje rublja*.

Program se pokreće.

## Prekid programa

- Okrenite regulator za odabir programa u položaj ☹.

Program je prekinut.

- Za nastavak programa okrenite regulator na položaj pokrenutog programa.



- Dodirnite senzorsku tipku  $\nabla$ .

Na zaslonu se prikazuje sljedeće:



- Potvrdite senzorskom tipkom *OK*.

**Savjet:** Ukoliko se na zaslonu prikaže  Nije moguće, regulator za odabir programa nalazi se u krivom položaju.

# Promjena tijeka programa

 Opasnost od pregrijavanja vrućim rubljem.

Vruće rublje se može zapaliti.

Perilicu sa sušilicom nikada ne isključujte tijekom programa sušenja.

Ili odmah izvadite svo rublje i rasporedite ga tako da se ohladi.

Dodavanje ili vađenje rublja nije moguće u sljedećim situacijama:

- temperatura lužine je iznad 55°C.
- razina vode u bubnju prekoračuje određenu vrijednost.

## Dodavanje rublja

U prvim minutama nakon početka programa možete dodati ili izvaditi rublje.

Dodavanje ili vađenje rublja moguće je u svakom trenutku, sve dok na zaslonu ne svijetli simbol .

- Dodirnite senzorsku tipku *Start/Dodavanje rublja*.

Na zaslonu se prikazuje sljedeće:

 Molim pričekajte

- Pričekajte dok na zaslonu ne svijetli sljedeće:

 Moguće otv. vrata

- Otvorite vrata.
- Umetnite rublje ili rublje izvadite.
- Zatvorite vrata.
- Dodirnite senzorsku tipku *Start/Dodavanje rublja*.

Program se nastavlja.

Obratite pažnju:

Nakon pokretanja programa perilica sa sušilicom više ne može utvrditi promjenu količine rublja.

Nakon dodavanja ili vađenja rublja uvijek se polazi od maksimalne količine punjenja.

## Odgoda početka programa

Odgoda početka programa omogućuje Vam kasniji početak programa.

Ova je funkcija aktivna kad je postavka SmartGrid isključena.

Podešavanje sati može se vršiti u vrijednostima od 00 do 24. Podešavanje minuta može se vršiti u koracima od 15 minuta od 00 do 45.

## Podešavanje vremena odgode početka programa

- Dodirnite senzorsku tipku .

Na zaslonu se prikazuje sljedeće:



- Pomoću senzorskih tipki  $\nabla$  i  $\wedge$  podešite sate. Potvrdite senzorskom tipkom OK.

Na zaslonu se izmjenjuje



- Pomoću senzorskih tipki  $\nabla$  i  $\wedge$  podešite minute. Potvrdite senzorskom tipkom OK.

**Savjet:** Ako senzorske tipke  $\nabla$  i  $\wedge$  držite pritisnutima, slijedi automatsko silazno ili uzlazno odbrojavanje vrijednosti.

## Poništavanje vremena odgode početka programa

Prije pokretanja programa možete poništiti odabranu odgodu početka programa.

- Dodirnite senzorsku tipku .

Na zaslonu se prikazuje vrijeme odgode početka programa.

- Senzorskim tipkama  $\nabla$  i  $\wedge$  podesite vrijeme od 00:00 h. Potvrdite senzorskom tipkom OK.

Odabrano vrijeme odgode početka programa je poništeno.

Nakon početka programa podešeno vrijeme odgode početka programa može se mijenjati jedino ako se prekine program.

## Promjena vremena odgode početka programa

Prije pokretanja programa možete promijeniti odabranu odgodu početka programa.

- Dodirnite senzorsku tipku .
- Promijenite željeno vrijeme te odabir potvrdite sa senzorskim tipkom OK.

# Odgoda početka programa/SmartStart

## SmartStart

Funkcijom SmartStart definirate vremenski period kada će se Vaša perilica sa sušilicom automatski pokrenuti. Pokretanje programa odvija se preko signala primjerice od strane Vašeg opskrbljivača energije, kada je tarifa potrošnje električne energije najpovoljnija.

Ova je funkcija aktivna kad je postavka SmartGrid uključena.

Definirani vremenski period je između 15 minuta i 24 sata. Tijekom tog perioda perilica sa sušilicom čeka signal od distributera električne energije. Ukoliko u definiranom vremenskom periodu signal nije odaslan, perilica sa sušilicom započinje program.

## Podešavanje vremenskog perioda

Kada ste u postavkama aktivirali SmartGrid nakon što ste pritisnuli senzorsku tipku  na zaslonu se više ne vidi Početak za, već se prikazuje SmartStart za. Ostale informacije naći ćete u poglavlju „Postavke“, odlomak „SmartGrid“.

Postupak je sličan podešavanju vremena pri odgodi početka programa.

- Sate podesite senzorskim tipkama  $\vee$  i  $\wedge$  te potvrdite senzorskom tipkom OK.

Sati se pohranjuju i označeno je polje s brojkama koje označavaju minute.

- Senzorskim tipkama  $\vee$  i  $\wedge$  podesite minute te potvrdite senzorskom tipkom OK.
- Dodirnite senzorsku tipku *Start/Dodavanje rublja* kako bi se program pokrenuo s funkcijom SmartStart.

Na zaslonu se prikazuje sljedeće:



## Čišćenje kućišta i upravljačke ploče

⚠ Električni udar uzrokovan mrežnim naponom.

Kada je perilica sa sušilicom isključena, prisutan je mrežni napon.

Odspojite utikač iz utičnice prije čišćenja i održavanja.

⚠ Šteta uzrokovana prodorom vode.

Prodorom mlaza vode, ista može dospjeti u sušilicu rublja i oštetiti dijelove.

Ne prskajte perilicu sa sušilicom mlazom vode.

⚠ Šteta uzrokovana sredstvima za čišćenje.

Sredstva koja sadrže otapala, abrazivna sredstva, univerzalna ili sredstva za čišćenje stakla mogu oštetiti plastične površine i druge dijelove.

Ne koristite ovo sredstvo za čišćenje.

- Kućište i upravljačku ploču čistite blagim sredstvima za čišćenje ili sapunom te jedno i drugo osušite mekom krpom.
- Bubljanj čistite prikladnim sredstvom za čišćenje plemenitog čelika.

## Čišćenje ladice za doziranje

Korištenje nižih temperatura i tekućih sredstava za pranje pogoduje stvaranju klica u ladici za doziranje.

- Iz higijenskih razloga redovito čistite ladicu za doziranje sredstva za pranje.

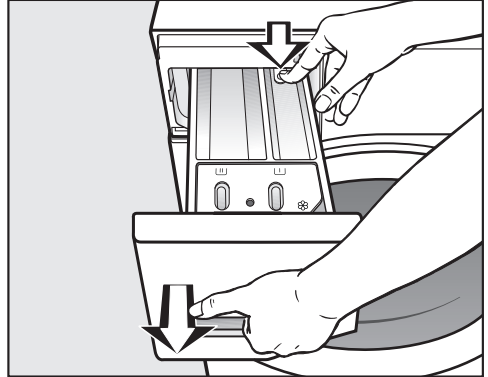

- Izvucite ladicu za doziranje dok ne stane, pritisnite tipku za oslobađanje i izvucite ladicu za doziranje do kraja.
- Očistite ladicu za doziranje toplom vodom.

# Čišćenje i održavanje

## Čišćenje usisne cjevčice i kanala

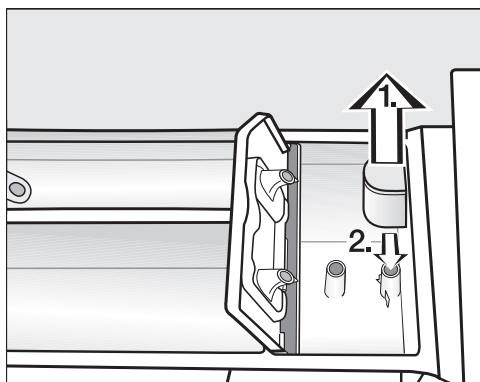

- Usisnu cjevčicu izvucite iz pretinca i očistite je pod mlazom tople vode.
- Očistite i cijev iznad koje se umeće usisna cjevčica.
- Ponovo umetnite usisnu cjevčicu.

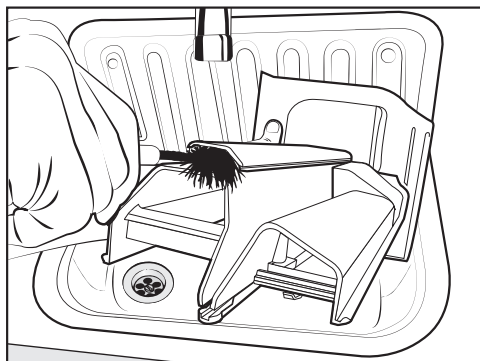

- Toplom vodom i četkom očistite kanal za prolaz omekšivača.

Tekuća štirka uzrokuje sljepljivanje. Posebno temeljito očistite usisnu cjevčicu nakon višekratne uporabe tekuće štirke.

## Čišćenje ležišta ladice za doziranje

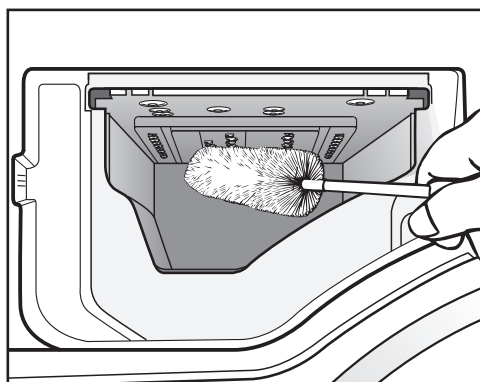

- Pomoću četke za boce uklonite ostatke sredstava za pranje i naslage kalcija u ležištu ladice za doziranje.
- Ponovno umetnite ladicu za doziranje.

**Savjet:** Ladicu za doziranje sredstva za pranje ostavite malo otvorenu kako bi se mogla osušiti.

## Čišćenje stakla na vratima

- Povremeno sa blagim sredstvom za pranje ili sapunicom iznutra očistite staklo vrata i metalne djelove koji se nalaze na staklu vrata.
- Oboje osušite mekom krpom.

## Čišćenje bubnja

Kod pranja rublja pri niskim temperaturama i/ili u slučaju korištenja tekućih sredstva za pranje postoji opasnost od stvaranja plijesni i neugodnog mirisa u perilici sa sušilicom. Očistite perilicu sa sušilicom uz pomoć programa Čišćenje uređaja. Čišćenje treba izvršiti najkasnije nakon što se na zaslonu prikaže poruka Hygiene Info.

## Čišćenje sita u dovodu vode

Perilica sa sušilicom opremljena je sitom za zaštitu dovodnog ventila. Sito u priključnom crijevu za vodu na slobodnom kraju crijeva treba pregledati svakih 6 mjeseci. Ako su prekidi u dovodu vode česti, sita kontrolirajte češće.

- Zavrnite slavinu za vodu.
- Odvrnite dovodno crijevo za vodu sa slavine.

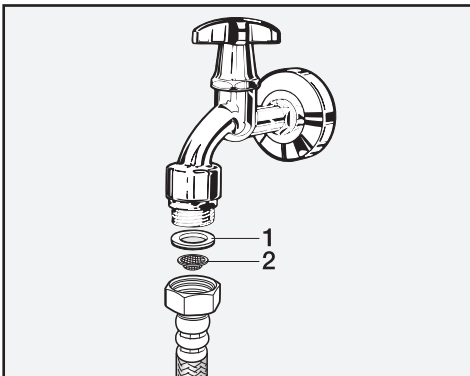

- Izvucite gumenu brtvu **1** iz priključne matice.
- Držite slobodan kraj dovodnog crijeva za vodu prema dolje. Plastično sito **2** ispada.
- Očistite plastično sito.
- Sastavljanje se vrši obrnutim redoslijedom.
- Čvrsto zavrnite priključnu maticu na slavinu i otvorite slavinu. Ako se izljevava voda, dodatno pritegnite vijčani spoj.

Sito za zaštitu od nečistoća **mora se** vratiti na mjesto nakon čišćenja.

## Što učiniti, ako ...



Sami možete ukloniti većinu grešaka i smetnji, koje se mogu pojaviti u svakodnevnom korištenju. U mnogo slučajeva možete uštedjeti vrijeme i novac, jer nećete morati zvati servis.

Informacije za samostalno uklanjanje grešaka naći ćete na [www.miele.com/service](http://www.miele.com/service).

Sljedeće tablice pomoći će Vam u otkrivanju uzroka smetnji ili poteškoća i pronalženju njihovog rješenja.









Nekoliko napomena na zaslonu imaju više redova i možete ih dodirrom na senzorske tipke  $\vee$  ili  $\wedge$  u potpunosti pročitati.

### Program se ne može pokrenuti

Problem	Uzrok i rješenje
<b>Upravljačko polje ostaje tamno.</b>	Perilica sa sušilicom nema napajanje. <ul style="list-style-type: none"><li>■ Provjerite je li utaknut mrežni utikač.</li><li>■ Provjerite je li osigurač u redu.</li></ul>
	Perilica sa sušilicom se automatski isključila kako bi se uštedjela energija. <ul style="list-style-type: none"><li>■ Ponovo uključite perilicu sa sušilicom okretanjem regulatora za odabir programa.</li></ul>
<b>Na pokazivaču se traži unos PIN kôda.</b>	Aktiviran je PIN kôd. <ul style="list-style-type: none"><li>■ Unesite PIN kôd i potvrdite unos. Ako ne želite unositi PIN kôd kod sljedećeg uključivanja, isključite funkciju PIN kôda.</li></ul>
<b>Zaslon javlja sljedeće:</b>   servis Greška F 34 zaključavanja vrata	Vrata nisu pravilno zatvorena. Vrata se nisu mogla dobro zatvoriti. <ul style="list-style-type: none"><li>■ Ponovno zatvorite vrata.</li><li>■ Ponovno pokrenite program.</li><li>■ Ako se poruka o greški ponovi, pozovite servisnu službu.</li></ul>



## Poruka o greški nakon prekida programa

Problem	Uzrok i rješenje
 Dovod vode. Pogledajte 	<p>Dovod vode je zatvoren ili otežan.</p> <ul style="list-style-type: none"> <li>■ Provjerite je li slavina za vodu do kraja otvorena.</li> <li>■ Provjerite je li dovodno crijevo presavijeno.</li> <li>■ Provjerite je li tlak vode prenizak.</li> </ul> <p>Začepljeno je sito na dovodu vode.</p> <ul style="list-style-type: none"> <li>■ Očistite sito.</li> </ul>
 Odvod vode. Pogledajte 	<p>Odvod vode je blokiran ili otežan. Odvodno crijevo je postavljeno previsoko.</p> <ul style="list-style-type: none"> <li>■ Očistite filtar za lužinu i odvodnu pumpu.</li> <li>■ Provjerite je li prekoračena najveća visina pumpanja od 1 m.</li> </ul>
 Waterproof. Zatvorite  .  servis	<p>Reagirao je sustav za zaštitu od izlivanja vode.</p> <ul style="list-style-type: none"> <li>■ Zatvorite slavinu za vodu.</li> <li>■ Nazovite servis.</li> </ul>
  servis Greška F	<p>Došlo je do kvara.</p> <ul style="list-style-type: none"> <li>■ Isključite perilicu sa sušilicom iz električne mreže. Izvucite utikač iz utičnice ili isključite osigurač kućne instalacije.</li> <li>■ Pričekajte <b>barem 2 minute</b> prije no što perilicu sa sušilicom ponovno priključite na električnu mrežu.</li> <li>■ Ponovo uključite perilicu sa sušilicom.</li> <li>■ Ponovo pokrenite program.</li> <li>■ Ako se poruka o greški ponovi, pozovite servisnu službu.</li> </ul>

Kako biste isključili poruku o greški regulator za odabir programa okrenite na poziciju  i isključite perilicu sa sušilicom.

## Što učiniti, ako ...

### Poruka o greški nakon završetka programa

Poruka	Uzrok i rješenje
<b>i</b> Proj. filter + mlaz.	Pumpe su onečišćene. <ul style="list-style-type: none"><li>■ Očistite pumpu kako je opisano u poglavlju „Što učiniti ako ...“, odlomak „Otvaranje vrata kod začepjenja odvodne pumpe i/ili prekida napajanja“.</li><li>■ Nakon čišćenja ponovno pokrenite program pranja.</li></ul>
	Sapnica gore u brtvi vrata je začepljena nitima. <ul style="list-style-type: none"><li>■ Niti uklonite prstima. Nemojte koristiti nikakve oštre predmete.</li><li>■ Nakon čišćenja ponovno pokrenite program pranja.</li></ul>
	Ako se poruka o greški ponovi, pozovite servisnu službu. Perilica sa sušilicom može se i dalje koristiti no s ograničenim funkcijama.
<b>i</b> Provjerite punjenje	U bubnju nema rublja.
	Količina rublja je premala. Rublje je još mokro jer se nije mogla utvrditi preostala vlažnost. <ul style="list-style-type: none"><li>■ Manje količine rublja ubuduće sušite u programu s <i>Vremenom sušenja</i>.</li></ul>
	Količina rublja je za odabrani program sušenja bila prevelika. <ul style="list-style-type: none"><li>■ Pazite na maksimalne količine punjenja u poglavlju „Pregled programa“.</li></ul>
<b>i</b> Pokrenite program "Ispiranje vlakana"	Program <i>Ispiranje vlakana</i> duže se vrijeme nije koristio. <ul style="list-style-type: none"><li>■ Pokrenite program <i>Ispiranje vlakana</i> kako je opisano u poglavlju „Pranje i sušenje“, odlomak „Program Ispiranje vlakana“.</li></ul>

Poruke se javljaju po završetku programa i kod uključivanja perilice sa sušilicom te moraju biti potvrđene senzorskom tipkom OK.



## Poruka o greški nakon završetka programa

Poruka	Uzrok i rješenje
<p><b>i</b> Poravnajte uređaj</p>	<p>Ravnanje rublja na kraju programa nije moglo biti pravilno provedeno.</p> <ul style="list-style-type: none"> <li>■ Provjerite je li perilica sa sušilicom postavljena okomito, kao što je opisano u poglavlju „Ugradnja“, odlomak „Uspravljanje“.</li> <li>■ Provjerite je li najveća visina pumpanja od 1,0 m prekoračena.</li> </ul> <p>Ako se poruka o greški ponovi, pozovite servisnu službu. Perilica sa sušilicom može se i dalje koristiti no s ograničenim funkcijama.</p>
<p><b>i</b> Info o higijeni: pokrenite prog. na najmanje 75 °C ili prog. "Čišćenje uređaja."</p>	<p>Već duže vrijeme nije se pokretao program na temperaturi iznad 60°C.</p> <ul style="list-style-type: none"> <li>■ Za sprječavanje rasta klica i stvaranja neugodnih mirisa u perilici sa sušilicom pokrenite program <i>Čišćenje uređaja</i> i upotrijebite Miele sredstvo za čišćenje perilica ili univerzalno sredstvo za pranje u prašku.</li> </ul>

Poruke se javljaju po završetku programa i kod uključivanja perilice sa sušilicom te moraju biti potvrđene senzorskom tipkom *OK*.

# Što učiniti, ako ...

## Opći problemi s perilicom sa sušilicom

Problem	Uzrok i rješenje
<b>Perilica sa sušilicom nije mirna za vrijeme centrifugiranja.</b>	Nožice uređaja nisu pravilno podešene i učvršćene protumaticama. ■ Poravnajte perilicu sa sušilicom tako da stoji stabilno i učvrstite nožice protumaticama.
<b>Neuobičajen zvukovi pumpanja.</b>	Nije kvar! Zvuk usisavanja na početku i kraju ispušavanja je normalan.
<b>Zvukovi centrifugiranja tijekom sušenja.</b>	Nije kvar! Centrifugira se i tijekom sušenja (termo centrifugiranje).
<b>Perilica sa sušilicom nije centrifugirala rublje kao inače i rublje je još mokro.</b>	Tijekom završnog centrifugiranja utvrđena je velika neravnoteža i broj okretaja je automatski smanjen. ■ U bubanj uvijek stavljajte zajedno velike i male komade rublja kako bi se bolje rasporedili.
<b>U ladici za doziranje sredstva za pranje ostaju veće količine ostataka sredstva za pranje.</b>	Tlak vode nije dostatan. ■ Očistite sita na dovodu vode. ■ Odaberite <i>Više vode</i> .
	Praškasto sredstvo u kombinaciji s omekšivačem vode sklono je sljepljivanju. ■ Očistite ladicu za doziranje i ubuduće prvo dodajte sredstvo za pranje, a zatim omekšivač vode u pretinac.
<b>U pretincu za omekšivač pored kapsule ima vode.</b>	Senzorska tipka  nije aktivirana ili nakon posljednjeg pranja prazna kapsula nije izvađena. ■ Kod sljedećeg korištenja kapsule pazite da je senzorska tipka  aktivirana. ■ Izvadite i zbrinite u otpad kapsulu nakon svakog pranja.
	Začepljena je cjevčica za odvod u ladici za doziranje na koju se umeće kapsula. ■ Očistite cjevčicu.

## Opći problemi s perilicom sa sušilicom

Problem	Uzrok i rješenje
<b>Omekšivač nije potpuno ispran iz pretinca ili u pretincu ☼ ostaje veća količina vode.</b>	<p>Usisna cijev nije pravilno postavljena ili je začepljena.</p> <ul style="list-style-type: none"> <li>■ Očistite usisnu cijev prema opisu u poglavlju „Čišćenje i održavanje“, odlomak „Čišćenje ladice za doziranje“.</li> </ul>
<b>Na kraju programa u kapsuli je ostalo još tekućine.</b>	<p>Cjevčica za odvod u ladici za doziranje na koju se utiče kapsula, začepljena je.</p> <ul style="list-style-type: none"> <li>■ Očistite cjevčicu.</li> </ul> <p>Nije kvar! Iz tehničkih razloga ostaje mala količina vode u kapsuli.</p>
<b>Tekst na zaslonu je na stranom jeziku.</b>	<p>U izborniku „Postavke“ „Jezik “ odabran je drugi jezik.</p> <ul style="list-style-type: none"> <li>■ Podesite uobičajeni jezik.</li> </ul> <p>Simbol zastavice Vam pomaže pri snalaženju.</p>
<b>Zaslon je taman.</b>	<p>Zaslon se automatski isključuje radi uštede energije (stanje pripravnosti).</p> <ul style="list-style-type: none"> <li>■ Pritisnite bilo koju tipku. Pripravno stanje se prekida.</li> </ul>
<b>Na pokazivaču se prikazuju različita preostala vremena trajanja programa.</b>	<p>Prikaz preostalog vremena je u procesu učenja i stalno se prilagođava vašim navikama pranja i sušenja rublja.</p>

# Što učiniti, ako ...

## Opći problemi s perilicom sa sušilicom

Problem	Uzrok i rješenje
<b>Tijekom programa <i>Ispiranje vlakana</i> iz ladice za doziranje sredstva za pranje izlazi pjena.</b>	<p>U spremniku za lužinu nalaze se ostaci sredstva za pranje od posljednjeg pranja.</p> <ul style="list-style-type: none"><li>■ Uvijek dozirajte odgovarajuću količinu sredstva za pranje.</li><li>■ Pridržavajte se preporuke za doziranje na ambalaži sredstva za pranje.</li></ul>
<b>Po završetku programa <i>Ispiranje vlakana</i> u bubnju ostaje pjena.</b>	<p>U programu <i>Ispiranje vlakana</i> ujedno se iz spremnika za lužinu ispiru ostaci sredstva za pranje. Na taj način može nastati pjena.</p> <ul style="list-style-type: none"><li>■ Program <i>Ispiranje vlakana</i> upotrebljavajte redovito kako se u spremniku za lužinu ne bi nakupili ostaci sredstva za pranje.</li></ul>
<b>Po završetku programa <i>Ispiranje vlakana</i> u bubnju ostaju vlakna.</b>	<p>Program <i>Ispiranje vlakana</i> niste koristili duže vrijeme.</p> <ul style="list-style-type: none"><li>■ Izadite vlakna iz bubnja.</li><li>■ Redovito upotrebljavajte program <i>Ispiranje vlakana</i>.</li></ul>
<b>Perilica sa sušilicom ima neugodan miris.</b>	<p>Nije se obraćala pažnja na poruku Hygiene Info. Već duže vrijeme nije se pokretao program na temperaturi iznad 60°C.</p> <ul style="list-style-type: none"><li>■ Za sprječavanje rasta klica i stvaranja neugodnih mirisa u perilici sa sušilicom pokrenite program <i>Čišćenje uređaja</i> i upotrijebite Miele sredstvo za čišćenje perilica ili univerzalno sredstvo za pranje u prašku.</li></ul> <p>Vrata i ladica za doziranje sredstva za pranje zatvorena su nakon pranja.</p> <ul style="list-style-type: none"><li>■ Vrata i ladicu za doziranje sredstva za pranje ostavite malo otvorene kako bi se mogle osušiti.</li></ul>

## Nezadovoljavajući rezultati pranja

Problem	Uzrok i rješenje
<b>Na opranom tamnom rublju vidljivi su bijeli ostaci slični ostacima sredstva za pranje.</b>	<p>Sredstvo za pranje sadrži sastojke koji nisu topivi u vodi (zeolite) za omekšavanje vode. Oni su se nataložili na rublju.</p> <ul style="list-style-type: none"><li>■ Pokušajte ostatke ukloniti četkom nakon sušenja.</li><li>■ Uбудuće perite tamno rublje sredstvima za pranje bez zeolita. Tekuća sredstva za pranje obično ne sadrže zeolite.</li><li>■ Perite rublje na programu <i>Tamno rublje</i>.</li></ul>
<b>Rublje oprano tekućim sredstvom za pranje nije čisto.</b>	<p>Tekuća sredstva za pranje ne sadrže izbjeljivače. Mrlje od voća, kave ili čaja ne mogu se uvijek ukloniti.</p> <ul style="list-style-type: none"><li>■ Koristite Miele 2-fazni sustav. Ciljanim dodavanjem UltraPhase 2 tijekom procesa pranja, efikasno se uklanjaju mrlje.</li><li>■ Upotrijebite praškasto sredstvo za pranje s izbjeljivačem.</li></ul>
<b>Na opranom rublju vide se sivi elastični ostaci.</b>	<p>Dozirana je premala količina sredstva za pranje. Rublje je bilo jako zaprljano masnoćom (ulje, masti).</p> <ul style="list-style-type: none"><li>■ Uбудuće dodajte veću količinu sredstva za pranje za ista zaprljanja ili upotrijebite tekuće sredstvo za pranje.</li><li>■ Prije sljedećeg pranja pokrenite program pranja <i>Čišćenje uređaja</i> upotrijebivši Miele sredstvo za čišćenje perilica ili univerzalno praškasto sredstvo za pranje.</li></ul>

## Što učiniti, ako ...

### Nezadovoljavajući rezultat sušenja

Problem	Uzrok i rješenje
<b>Rublje je nakon sušenja previše vlažno i na zaslonu se prikazuje poruka:</b> Provjerite punjenje	<p>Punjenje je premalo. Elektronika nije mogla pravilno odrediti preostalu vlažnost.</p> <ul style="list-style-type: none"><li>■ Ponovo pokrenite program i umjesto stupnja suhoće odaberite <i>Vrijeme sušenja</i>.</li><li>■ Manje količine rublja ubuduće sušite u programu s <i>Vremenom sušenja</i>.</li></ul> <p>Tijekom centrifugiranja formirao se čvor od rublja, jer je raspodjela rublja bila nepovoljna. Tijekom termo centrifugiranja formirao se čvor od rublja jer je rublje bilo suviše vlažno ili je broj okretaja centrifuge bio previsok.</p> <ul style="list-style-type: none"><li>■ Otvorite vrata i rastresite rublje.</li><li>■ Ponovo pokrenite program sušenja s nižim brojem okretaja ili umjesto stupnja suhoće odaberite <i>Vrijeme sušenja</i>.</li></ul>
<b>Rublje je nakon sušenja previše vlažno.</b>	<p>Odabrana je dodatna opcija <i>Predglačanje</i>.</p> <ul style="list-style-type: none"><li>■ Izvadite rublje i objesite ga na vješalicu kako bi se osušilo do kraja.</li></ul> <p>Toplo se rublje čini vlažnije.</p> <ul style="list-style-type: none"><li>■ Raširite rublje kako bi se raspršila toplina.</li></ul>
<b>Rublje je nakon sušenja previše vlažno ili previše suho.</b>	<p>Željena preostala vlažnost je između dva stupnja vlažnosti.</p> <ul style="list-style-type: none"><li>■ Po potrebi promijenite stupnjeve suhoće prema opisu u poglavlju „Postavke“, odlomak „Stupnjevi suhoće“.</li></ul>
<b>Nakon sušenja u bubnju se nalazi voda.</b>	<p>Odvod vode je ometan.</p> <ul style="list-style-type: none"><li>■ Očistite filter i odvodnu pumpu prema opisu u odlomku „Otvaranje vrata kod začepljenja odvodne pumpe i/ili prekida napajanja“ i provjerite visinu ispumpanja.</li></ul>



## Vrata se ne mogu otvoriti

Problem	Uzrok i rješenje
<p><b>Vrata se tijekom odvijanja programa ne mogu otvoriti.</b></p>	<p>Vrata su zaključana tijekom odvijanja programa.</p> <ul style="list-style-type: none"> <li>■ Slijedite napomene u poglavlju „Promjena tijeka programa“, odlomak „Dodavanje rublja“.</li> </ul> <p>U bubnju ima vode i perilica sa sušilicom ne može je ispumpati.</p> <ul style="list-style-type: none"> <li>■ Očistite filter i odvodnu pumpu kako je opisano u odlomku „Otvaranje vrata kod začepljenja odvodne pumpe i/ili prekida napajanja“.</li> </ul> <p>Razina vode u bubnju je previsoka.</p> <ul style="list-style-type: none"> <li>■ Prekinite program. Perilica sa sušilicom pumpa postojeću vodu.</li> </ul>
<p><b>Po završetku programa ili po prekidu programa zaslon javlja:</b> Komforno hlađenje</p>	<p>Iz sigurnosnih se razloga vrata ne mogu otvoriti kad je temperatura u bubnju pri pranju viša od 55°C ili pri sušenju viša od 70°C.</p> <ul style="list-style-type: none"> <li>■ Pričekajte kako bi se temperatura u bubnju smanjila te da se prikaz na zaslonu ugasi.</li> </ul>
<p><b>Zaslon javlja sljedeće:</b>  servis Greška F 35 otključavanje vrata</p>	<p>Brava vrata je blokirana.</p> <ul style="list-style-type: none"> <li>■ Nazovite servis.</li> </ul>

## Što učiniti, ako ...

### Otvaranje vrata kod začepljenja odvodne pumpe i/ili prekida napajanja

- Isključite perilicu sa sušilicom.

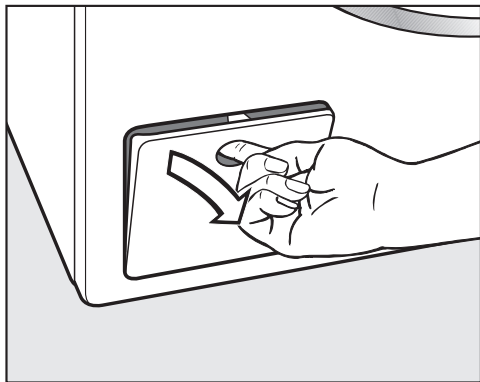

- Otvorite poklopac pumpe za lužinu.

### Začepljen odvod

Ako je odvod začepljen, u perilici sa sušilicom se može nalaziti veća količina vode.

 **Opasnost od opekline vrućom lužinom.**

Lužina koja izlazi je vruća ukoliko je neposredno prije prano na visokim temperaturama.

Pažljivo isпустite lužinu.

### Postupak pražnjenja

Ne odvrćite filtar za lužinu do kraja.

- Postavite posudu ispod poklopca, primjerice univerzalni lim za pečenje.

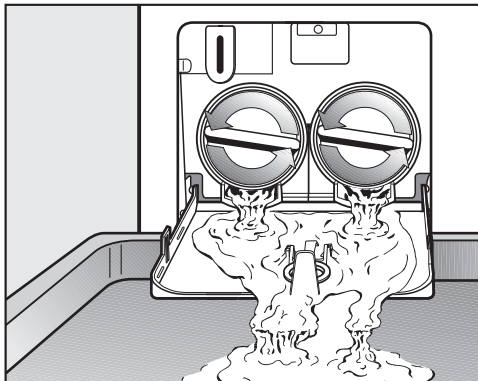

- Lagano odvrnite filtar toliko da voda počne izlaziti.

- Ponovno zavrните filtar za lužinu kako bi prekinuli odvod vode.

Kad voda više ne istječe:

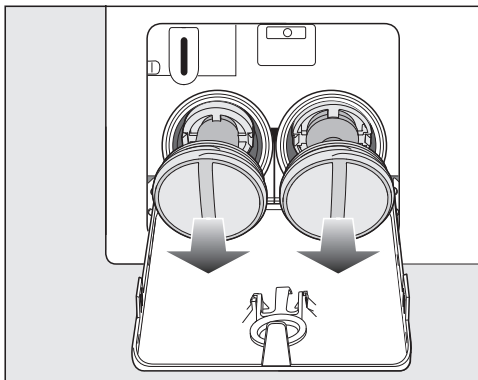

- Do kraja odvrnite filtar za lužinu.

### Čišćenje filtra za lužinu

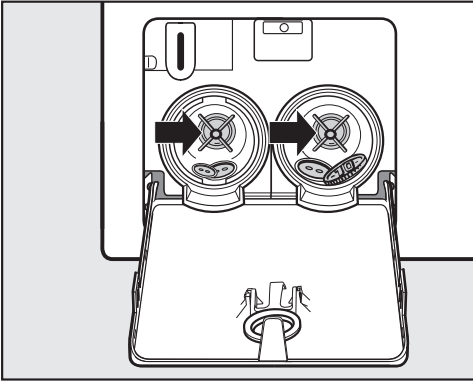

- Temeljito očistite filtar za lužinu.
- Provjerite okreće li se rotor odvodne pumpe neometano i po potrebi uklonite strane predmete (gumbe, kovaniće i sl.) te očistite unutrašnjost.

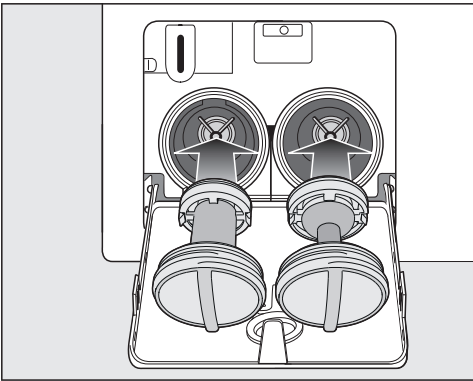

- Ponovno ispravno umetnite filtar za lužinu (desno i lijevo) i čvrsto ga zavrните.

⚠ Šteta uzrokovana vodom koja istječe.

Ako se filtri za lužinu ne vrata na mjesto iz perilice sa sušilicom će istjecati voda.

Ponovno umetnite filtar za lužinu i čvrsto ga zavrните.

### Otvaranje vrata

⚠ Opasnost od ozljeda koje može uzrokovati bubanj u pokretu.

Posezanje u bubanj koji se okreće može uzrokovati ozbiljne ozljede.

Prije vađenja rublja, uvjerite se da bubanj miruje.

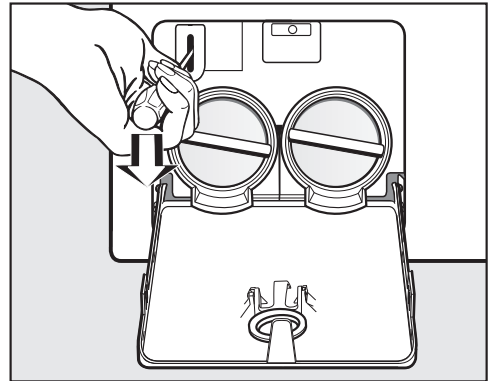

- Pomoću tankog odvijača otključajte vrata.
- Otvorite vrata povlačenjem.

# Servis

Informacije za samostalno uklanjanje grešaka te o Miele rezervnim dijelovima naći ćete na [www.miele.com/service](http://www.miele.com/service).

## Kontakt u slučaju smetnji

U slučaju problema koje ne možete sami riješiti obratite se primjerice svojem Miele zastupniku ili Miele servisu.

Miele servisnu službu možete rezervirati online na [www.miele.hr/servis](http://www.miele.hr/servis).

Podatke o kontaktu Miele servisa naći ćete na zadnjoj stranici ovog dokumenta.

Servisu je potrebna oznaka modela i tvornički broj (fabr./SN/br.). Oba podatka nalaze se na tipskoj naljepnici.

Tipsku naljepnicu naći ćete kod otvorenih vrata iznad stakla u vratima.

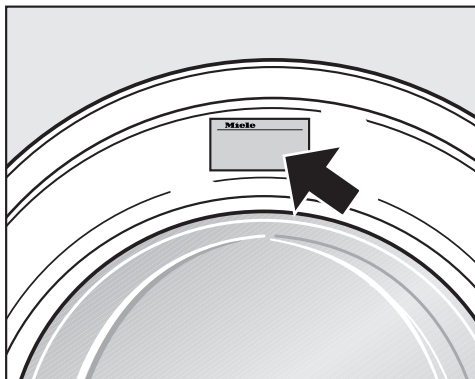

## Jamstvo

Trajanje jamstva je 2 godine.

Ostale informacije naći ćete u priloženim uvjetima jamstva.

## Dodatni pribor

Za ovu perilicu sa sušilicom možete nabaviti dodatni pribor preko Miele prodavatelja ili Miele servisa.

## EPREL baza podataka

Od 01. ožujka 2021. sve će se informacije o oznaci potrošnje energije i zahtjevima vezanim za ekološki dizajn pronaći u europskoj bazi podataka proizvoda (EPREL). Baza podataka proizvoda dostupna je na <https://eprel.ec.europa.eu/>. Ovdje će Vas tražiti da unesete oznaku modela.

Oznaku modela pronaći ćete na tipskoj naljepnici.

**Miele** Made in xxx

Mod.: XXXxxx

M-Nr.: xxxxxxxx Type: XXxx-X

Nr.:/ xxxxxxxxx

Miele Service  
[www.miele.com/service](http://www.miele.com/service)

## Simboli za održavanje

Pranje	
Broj stupnja prikazuje maksimalnu temperaturu, na kojoj se artikl može prati.	
	normalni mehanički zahtjevi
	nježni mehanički zahtjevi
	jako nježni mehanički zahtjevi
	ručno pranje
	nije za pranje

### Primjer za odabir programa

Program	Simboli za održavanje
ECO 40–60	
Pamuk	
Jednostavno za održavanje	
Osjetljivo rublje	
Vuna	

Sušenje	
	normalna temperatura
	smanjena temperatura
	nije prikladno za strojno sušenje

Glačanje i strojno glačanje	
	oko 200°C
	oko 150°C
	oko 110°C Glačanje parom može uzrokovati nepopravljivu štetu.
	Zabranjeno glačanje/strojno glačanje

Profesionalno čišćenje	
	Čišćenje kemijskim otopinama. Slova označavaju sredstvo za čišćenje.
	Mokro čišćenje
	Zabranjeno je kemijsko čišćenje

Izbjeljivanje	
	dozvoljen je svaki oksidacijski izbjeljivač
	dozvoljeni su samo izbjeljivači na bazi kisika
	izbjeljivač je zabranjen

# Ugradnja

## Prednja strana

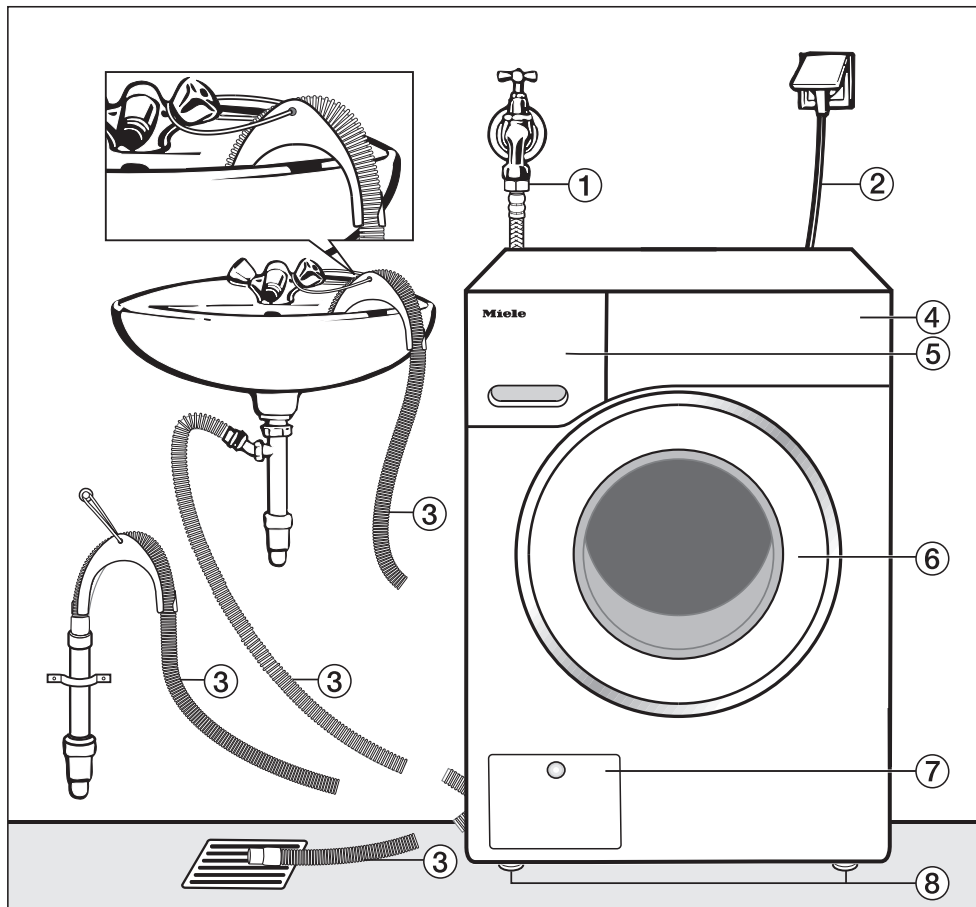

- ① Dovodno crijevo za vodu (Waterproof Metal, crijevo s metalnim opletom)
- ② Električni priključak
- ③ Odvodno crijevo s koljenom (odvoji-vo) i mogućnosti odvoda vode
- ④ Upravljačka ploča
- ⑤ Ladica za doziranje sredstva za pran-je
- ⑥ Vrata
- ⑦ Poklopac filtra za lužinu, odvodna pumpa i deblokada za slučaj nužde
- ⑧ 4 nožice podesive po visini

## Stražnja strana

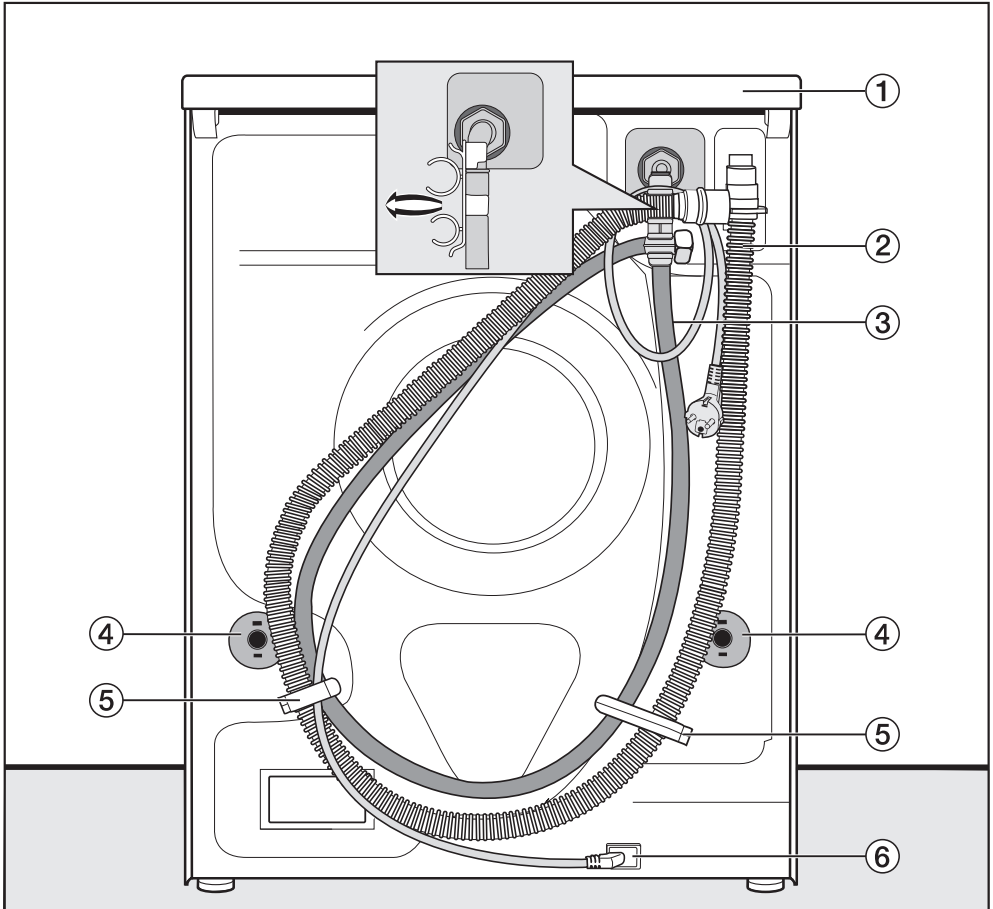

① Poklopac s produženim dijelom s mogućnosti prijema prilikom transporta

② Odvodno crijevo

③ Crijevo za dovod vode

④ Osigurači s transportnim šipkama

⑤ Transportni držači dovodnog i odvodnog crijeva

⑥ Električni priključak

# Ugradnja

## Površina za postavljanje

Za površinu postavljanja najbolji je izbor betonska ploča. Perilica postavljena na pod od drvenih greda ili sličnih „mekih“ materijala često se kod centrifugiranja može pomicati.

Obratite pažnju:

- Perilicu sa sušilicom postavite okomito i stabilno.
- Perilicu sa sušilicom nemojte postavljati na mekane podne površine jer bi tijekom centrifugiranja moglo doći do vibracija.

Kod postavljanja pazite na podnu ploču od drvenih greda:

- Postavite perilicu sa sušilicom na ivericu (najmanjih dimenzija 59 x 52 x 3 cm). Ploča mora biti vijcima spojena na što veći broj greda, ne samo na podne daske.

**Savjet:** Perilicu sa sušilicom po mogućnosti postavite u kut prostorije, gdje je stabilnost poda najveća.

⚠ Opasnost od ozljeda u slučaju ne osigurane perilice sa sušilicom.

Prilikom postavljanja na postolje koje se nalazi na mjestu ugradnje (betonsko ili cigleno postolje) postoji opasnost da perilica sa sušilicom tijekom centrifugiranja padne s postolja.

Perilicu sa sušilicom osigurajte lukom za pričvršćenje (dodatni pribor).

## Nošenje perilice sa sušilicom na mjesto postavljanja

⚠ Opasnost od ozljeda u slučaju ne pričvršćenog poklopca.

Stražnje pričvršćenje na poklopcu može se oštetiti vanjskim utjecajima. Poklopac se pri nošenju može potrgati.

Prije nošenja provjerite je li poklopac s produženim dijelom čvrsto na svom mjestu.

- Perilicu sa sušilicom nosite za prednje nožice i za stražnji produženi dio poklopca.

## Demontaža transportnog osiguranja

### Uklanjanje lijeve šipke transportnog osiguranja

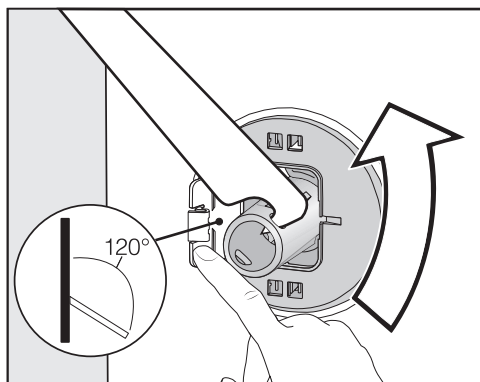

- Pritisnite poklopac prema van te zakrenite šipku transportnog osiguranja priloženim ključem za 90°.



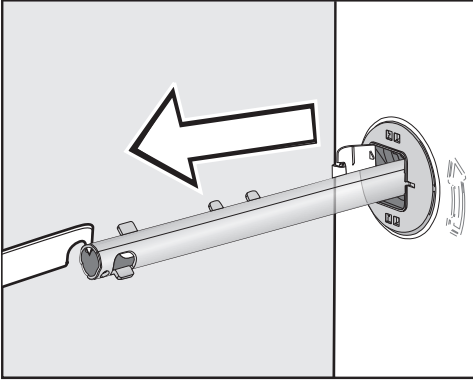

- Izvucite šipku transportnog osiguranja.

## Uklanjanje desne šipke transportnog osiguranja

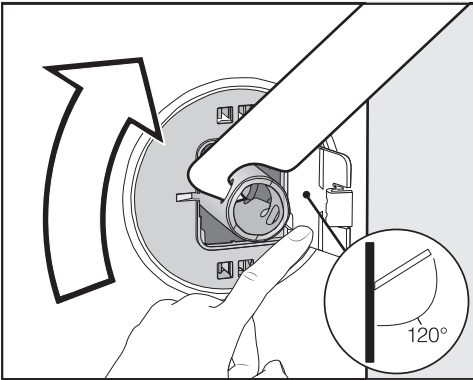

- Pritisnite poklopac prema van te zakrenite šipku transportnog osiguranja priloženim ključem za 90°.

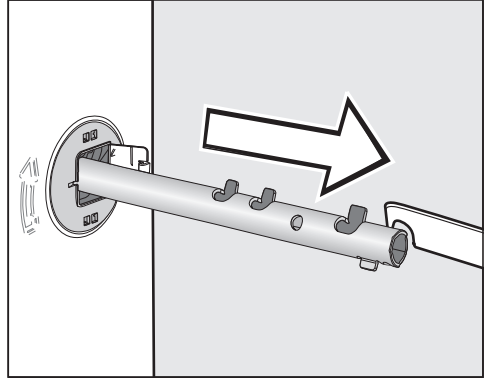

- Izvucite šipku transportnog osiguranja.

## Zatvaranje otvora

⚠ Opasnost od ozljeda uzrokovanih oštrim rubovima.

Posežete li u ne zatvorene otvore, postoji opasnost od ozljeda.

Zatvorite otvore nakon vađenja transportnog osiguranja.

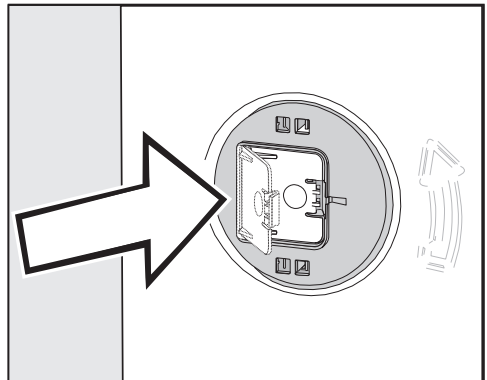

- Čvrsto pritisnite poklopce, dok isti ne uskoče u ležište.

# Ugradnja

## Ugradnja transportnog osiguranja

⚠ Šteta uzrokovana pogrešnom transportom.

Vršite li transport bez transportnog osiguranja perilica sa sušilicom se može oštetiti.

Sačuvajte transportno osiguranje. Prije transporta perilice sa sušilicom (primjerice prilikom selidbe) ponovo postavite transportno osiguranje.

## Otvaranje poklopca

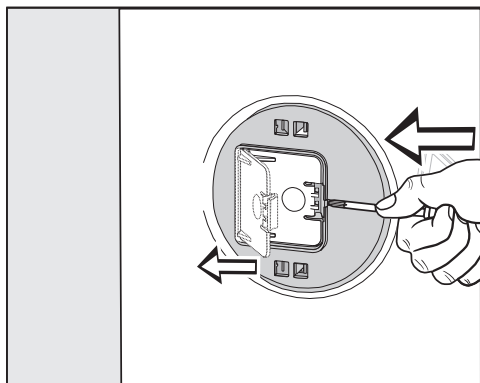

- Šiljastim predmetom, primjerice malim odvijačem, pritisnite o kopčice.

Otvara se poklopac.

## Montaža šipki transportnog osiguranja

- Montažu vršite obrnutim redoslijedom od demontaže.

**Savjet:** Lagano podignite bubanj, kako bi šipke transportnog osiguranja lakše umetnuli.

## Ugradnja ispod radne ploče

⚠ Poklopac perilice sa sušilicom ne smijete demontirati.

Ova perilica sa sušilicom može se ugraditi cijela (s poklopcem) ispod radne ploče ako je ploča dovoljno visoko.

## Izravnavanje perilice sa sušilicom

Perilica sa sušilicom mora stajati okomito i ravnomjerno na sve četiri nožice kako bi se osigurao pravilan rad.

Nepravilno postavljanje povećava potrošnju vode i energije, a perilica sa sušilicom se može i pomicati.

### Odvrtanje i fiksiranje nožica

Izravnavanje perilice sa sušilicom vrši se pomoću 4 navojne nožice. Pri isporuci su sve četiri nožice zavrtnute.

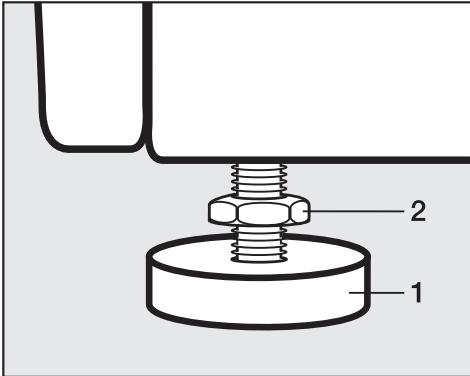

- Priloženim ključem zakrenite protumaticu **2** u smjeru kazaljki na satu. Odvrtite protumaticu **2** zajedno s nožicom **1**.

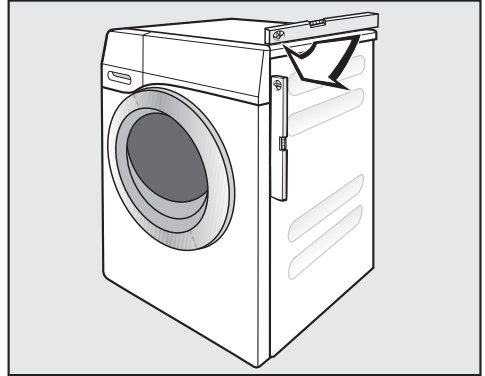

- Pomoću libele provjerite stoji li perilica sa sušilicom okomito.
- Obuhvatite nožice **1** klijestima. Protumaticu **2** pomoću ključa ponovo čvrsto zavrtnite prema kućištu.

⚠ Šteta uzrokovana pogrešnim postavljanjem perilice sa sušilicom. Ako nožice nisu dobro pričvršćene postoji opasnost od pomicanja perilice sa sušilicom.

Na nožicama zavrtnite sve 4 kontramaticice u kućište. Provjerite i nožice koje pri izravnavanju perilice nisu odvrtnate.

# Ugradnja

---

## Sustav za zaštitu od izlivanja vode

Miele sustav za zaštitu od izlivanja vode nudi sveobuhvatnu zaštitu od šteta zbog izlivanja vode iz perilice sa sušilicom.

Sustav se sastoji od sljedećih dijelova:

- dovodnog crijeva
- elektronike te zaštite od izlivanja i prelijevanja
- odvodnog crijeva

### Dovodno crijevo

- Zaštita od pucanja sigurnosnog ventila

Dovodno crijevo otporno je na pucanje do tlaka od 14.000 kPa.

- Zaštitna ovojnica dovodnog crijeva

Dovodno crijevo omotano je metalnim opletom koji štiti crijevo od oštećenja.

## Elektronika i kućište

- Podna plitica

Voda koja iscuri zbog ne izoliranosti perilice sa sušilicom za rublje sakuplja se u podnoj plitici. Plovak isključuje ventile za vodu. Zatvoren je daljnji dovod vode. Ispumpava se voda iz spremnika za lužinu.

- Zaštita od prelijevanja

Zaštitom se sprječava prelijevanje zbog nekontroliranog dovoda vode u perilicu sa sušilicom. Ukoliko razina vode prijeđe određeni nivo, uključuje se odvodna pumpa te se voda kontrolirano ispumpava.

### Odvodno crijevo

Odvodno crijevo je osigurano sustavom odzračivanja. Time se sprečava pražnjenje perilice sa sušilicom pomoću efekta sifona.

## Dovod vode

**⚠** Opasnost za zdravlje i oštećenja uzrokovani onečišćenom ulaznom vodom.

Kvaliteta ulazne vode mora biti u skladu s propisima za pitku vodu zemlje, u kojoj se perilica sa sušilicom rublja koristi.

Perilicu sa sušilicom rublja uvijek priključite na pitku vodu.

Priključni tlak vode mora biti između 100 kPa i 1.000 kPa. Ako je tlak vode viši od 1.000 kPa, mora se ugraditi ventil za reguliranje tlaka.

Za priključak je potreban zaporni ventil s priključnim navojem od  $\frac{3}{4}$ ". Ako zaporni ventil nedostaje, perilicu rublja na sustav pitke vode smije priključiti isključivo ovlašteni instalater.

## Propis za Njemačku

Za zaštitu pitke vode priloženi se nepovratni ventil mora ugraditi između slavine za vodu i crijeva za dovod vode.

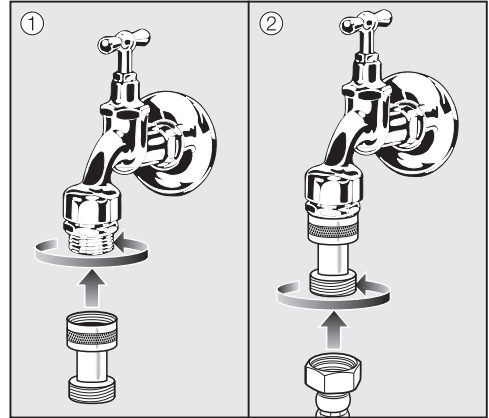

- Nepovratni ventil pričvrstite na slavinu za vodu.
- Pričvrstite crijevo za dovod vode na navoj nepovratnog ventila.

Priključna navojna matica je pod tlakom vodovodne instalacije.

Provjerite je li priključak nepropustan. Polako otvorite slavinu za vodu. Po potrebi ispravite položaj brtve i navoja.

Perilica sa sušilicom nije predviđena za spajanje na dovod tople vode.

Perilicu sa sušilicom rublja nemojte priključivati na dovod tople vode.

## Održavanje

Ako je potrebna zamjena dovodnog crijeva, upotrijebite isključivo originalno crijevo Miele koje je otporno na tlak preko 14.000 kPa.

# Ugradnja

---

Sito za zaštitu od zaprljanja na slobodnom kraju dovodnog crijeva služi za zaštitu dovodnog ventila.

Ne uklanjajte to sito za zaštitu od prljavštine.

## **Pribor - produžetak crijeva**

Kao dodatni pribor može se nabaviti produžno crijevo s metalnom ovojnicom duljine 1,5 m preko Miele specijalizirane prodavaonice ili servisa.

## Odvod vode

Lužina se ispumpava pomoću pumpe s visinom pumpanja 1 m. Kako se ne bi ometao odvod vode, crijevo mora biti postavljeno bez prijeloma. Na završetku crijeva, može se postaviti koljeno. Crijevo se po potrebi može produljiti do 5 m. Pribor se može nabaviti u Miele prodavaonicama ili Miele servisu.

Za visinu ispumpavanja veću od 1 m (do maksimalno 1,8 m) u Miele specijaliziranoj prodavaonici ili Miele servisu može se nabaviti zamjenska odvodna pumpa. Za visinu pumpanja veću od 1 m crijevo se može produljiti do 2,5 m. Pribor se može nabaviti u Miele prodavaonicama ili Miele servisu.

## Mogućnosti odvoda vode

### 1. Vješanje na umivaonik ili izljev:

Obratite pažnju:

- Osigurajte crijevo od pada!
- Ako se voda odvodi u umivaonik, mora dovoljno brzo otjecati. U suprotnom, postoji opasnost od prelijevanja ili vraćanja dijela vode u perilicu sa sušilicom.

### 2. Spajanje na plastičnu odvodnu cijev s gumenom brtvom (sifon nije nužan).

### 3. Ispust u podni odvod.

### 4. Spajanje na sifon umivaonika putem plastičnog nastavka.

## Spajanje na sifon umivaonika

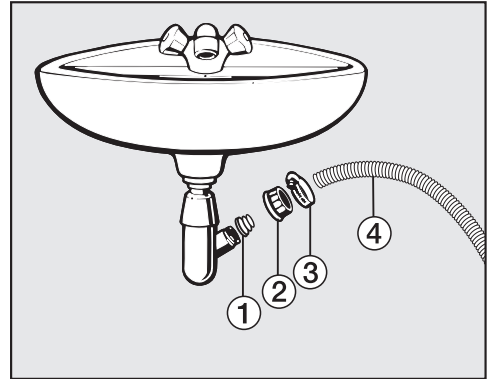

① Adapter

② Spojna matica sifona

③ Obujmica crijeva

④ Završetak crijeva

■ Ugradite adapter ① pomoću spojne matice sifona ② na sifon umivaonika.

■ Navucite završetak crijeva ④ na adapter ①.

■ Pomoću odvijača čvrsto stegnite obujmicu crijeva ③ odmah iza spojne matice sifona.

## Električni priključak

Perilica sa sušilicom je serijski „spremna za priključak“ za priključivanje na utičnicu sa zaštitnim kontaktom.

Perilicu sa sušilicom postavite tako da je utičnica lako dostupna. Ukoliko utičnica nije lako dostupna, u sklopu instalacije mora postojati naprava za odvajanje za svaki pol.

 **Opasnost od požara zbog pregrijavanja.**

Uporaba perilice sa sušilicom koja je priključena na višestruke utičnice i produžni kabel može uzrokovati preopterećenje kabela.

Iz sigurnosnih razloga nemojte upotrebljavati višestruke utičnice ni produžne kablove.

Električna instalacija mora biti izvedena u skladu s normom VDE 0100.

Iz sigurnosnih razloga preporučujemo primjenu FID-sklopke (RCD) tipa  na dodijeljenoj kućnoj instalaciji za električni priključak perilice sa sušilicom.

Oštećeni mrežni priključni kabel smije se zamijeniti samo specijalnim mrežnim priključnim kabelom istog tipa (dostupan u Miele servisu). Iz sigurnosnih razloga zamjenu smije obavljati samo kvalificirano osoblje ili Miele servis.

Nazivna snaga i jačina osigurača navedeni su u ovim uputama za uporabu ili na tipskoj naljepnici. Ove podatke usporedite s podacima električnog priključka na mjestu ugradnje.

U slučaju sumnje obratite se stručno osposobljenom električaru.

Mogući je povremeni ili trajni pogon na samodostatnom ili ne mrežno sinkroniziranom sustavu napajanja energijom (poput primjerice pojedinačne mreže, back up sustavi). Pretpostavka za takav pogon da je sustav napajanja energijom u skladu sa zahtjevima EN 50160 ili sličnim.

Zaštite predviđene za kućnu instalaciju i za ovaj Miele proizvod u svojoj funkciji i načinu rada moraju biti sigurne i u pojedinačnom pogonu ili pogonu koji nije mrežno sinkroniziran ili se moraju zamijeniti istovjetnim mjerama u instalaciji. Kako je primjerice opisano u aktualnoj objavi VDE-AR-E 2510-2.



## Tehnički podaci

Visina	850 mm
Širina	596 mm
Dubina	637 mm
Dubina s otvorenim vratima	1055 mm
Masa	oko 97 kg
Zapremnina – pranje	8,0 kg suhog rublja
Zapremnina – sušenje	5,0 kg suhog rublja
Priključni napon	Pogledajte tipsku naljepnicu
Priključna vrijednost	Pogledajte tipsku naljepnicu
Osigurač	Pogledajte tipsku naljepnicu
Podaci o potrošnji	Pogledajte poglavlje Podaci o potrošnji
Minimalan tlak vode	100 kPa (1 bar)
Maksimalan tlak vode	1.000 kPa (10 bar)
Duljina dovodnog crijeva	1,55 m
Duljina odvodnog crijeva	1,50 m
Duljina priključnog kabela	2,00 m
Maksimalna visina pumpanja	1,00 m
Maksimalna duljina pumpanja	5,00 m
LED diode	Klasa 1
Dodijeljene ispitne oznake	Pogledajte tipsku naljepnicu
Potrošnja električne energije u stanju isključenosti	0,30
Umreženo stanje pripravnosti	0,60
Frekvencija	2,4000 GHz – 2,4835 GHz
Maksimalna snaga odašiljanja	< 100 mW

## Tehnički podaci

---

### Izjava o sukladnosti

Miele izjavljuje da je ova perilica rublja u skladu s direktivom 2014/53/EU.

Cjelokupni tekst ove izjave o sukladnosti pronaći ćete na internet stranici:

- [www.miele.hr](http://www.miele.hr) pod Proizvodi / Preuzimanje
- [www.miele.hr/kucanski-uredaji/zatrazite-informacije-385.htm](http://www.miele.hr/kucanski-uredaji/zatrazite-informacije-385.htm), pod Servis / Zatražite informacije, unosom naziva proizvoda ili tvorničkog broja

Programi	Punjenje kg	Energija kWh	Voda Litra	Vrijeme rada h : min	Temperatura <sup>1</sup> °C	Preostala vlažnost %	Broj okretaja centrifuge okr/min
<b>Pranje</b>							
ECO 40-60*	8,0	0,80	60	3:39	35	44	1600
	4,0	0,30	52	2:39	28	43	1600
	2,0	0,20	28	2:29	25	46	1600
Pamuk	8,0	1,35	57	2:29	54	50	1600
	20 <sup>2</sup>	0,35	72	2:39	20	50	1600
Jednostavno za održa- vanje	3,5	0,32	47	1:59	30	30	1200
Brzi program <sup>3</sup>	40	0,33	30	0:20	27	60	1200
	30	0,23	35	0:39	-	-	-
QuickPower	40	0,58	40	0:49	-	-	-
<b>Pranje i sušenje</b>							
ECO 40-60* Suho za ormar	5,0	3,30	85	6:29	30	0	1600
	2,5	1,60	43	3:59	24	0	1600

\* Ispitni program u skladu s EU zakonodavstvom za ekološki dizajn 2019/2023 i označavanja energetske učinkovitosti sukladno Odredbi br. 2019/2014

<sup>1</sup> Maksimalna postignuta temperatura rublja u glavnom pranju.

<sup>2</sup> 20 °C program za lagano zaprijano pamučno rublje.

<sup>3</sup> Opcija *Brzo* uključena

### Napomena za kupca

Vrijednosti potrošnje mogu odstupati od navedenih ovisno o tlaku vode, tvrdoći vode, ulaznoj temperaturi vode, temperaturi prostorije, vrsti rublja, količini rublja, oscilacijama u mrežnom naponu i odabranim dodatnim funkcijama.

# Postavke

Pomoću izbornika Postavke možete elektroniku perilice sa sušilicom prilagoditi promijenjenim zahtjevima. Postavke se mogu promijeniti u svakom trenutku.

## Pozivanje postavki

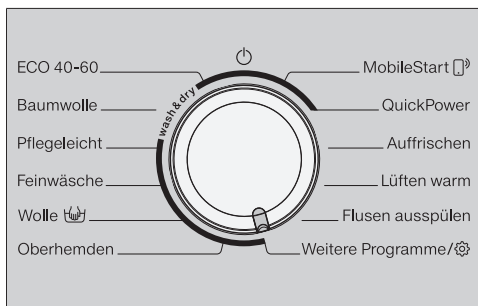

- Regulator za odabir programa okrenite na položaj *Ostali programi*/



- Dodirujte senzorske tipke  $\nabla$  ili  $\wedge$  dok se na zaslonu ne prikaže sljedeće:



- Potvrdite senzorskom tipkom *OK*.



Sada se nalazite u podizborniku *Postavke*.

## Odabir postavki

- Dodirnite senzorsku tipku  $\nabla$  ili  $\wedge$ , dok se na zaslonu ne prikaže željeno vrijeme.
- Senzorska tipka  $\nabla$  pomiče funkcije na izborniku prema dolje.
- Senzorska tipka  $\wedge$  pomiče funkcije na izborniku prema gore.
- Pritisnite senzorsku tipku *OK* za obradu prikazane postavke.

## Obrada postavke

- Pritiskom na tipku  $\nabla$  ili  $\wedge$  prikazuju se različite mogućnosti odabira postavki.

Podršani odabir je označen kvačicom  $\checkmark$ .

- Pritiskom na senzorsku tipku *OK* aktivirajte željeni odabir na zaslonu.

## Završavanje postavki

- Okrenite regulator za odabir programa.

## Jezik

Na zaslonu se mogu prikazati različiti jezici.

Zastavica  iza riječi *Jezik* služi kao orijentacija za slučaj da je podešen jezik koji ne razumijete.

Odabrani jezik se pohranjuje.

## Glasnoća zvuč. sig.

Zvučni signal obavještava Vas o kraju programa. Glasnoća zvučnog signala možete podesiti u 7 različitih stupnjeva.

Stupnjevi su prikazani trakom. Najniži stupanj znači da je zvučni signal isključen.

## Ton tipki

Zvučni signal potvrđuje pritisak senzorske tipke. Glasnoća tipki može se podesiti u 7 različitih stupnjeva.

Stupnjevi su prikazani trakom. Najniži stupanj znači da je zvuk tipki isključen.

## Pozdravni ton

Glasnoću pozdravnog tona možete podesiti u 7 različitih stupnjeva.

Stupnjevi su prikazani trakom. Najniži stupanj znači da je pozdravni ton isključen.

## PIN kôd

Pomoću PIN kôda perilicu sa sušilicom možete zaštititi od neovlaštene uporabe.

### Odabir

- Uključiti

PIN kôd glasi 125 i može biti aktivan. Ako je PIN kôd aktiviran, nakon uključivanja sušilice treba unijeti kôd kako bi se perilica sa sušilicom mogla upotrebljavati.

- Isključiti

Ako perilicu sa sušilicom želite koristiti bez unosa kôda. Prikazuje se samo kada je PIN kôd aktiviran.

- Promijeniti

Možete unijeti kôd koji želite.

Ukoliko ste zaboravili PIN kôd, samo Miele servisna služba može deblokirati perilicu sa sušilicom. Zabilježite novi PIN kôd.

# Postavke

---

## Jedinice

Temperatura može biti prikazana u jedinicama °C/Celzijus ili °F/Fahrenheit.

Tvornički je podešeno °C + *okr/min*.

## Svjetlina

Svjetlina zaslona i senzorskih tipki može se podesiti na 7 različitih stupnjeva.

### Odabir

#### - Zaslon

Upravlja svjetlinom zaslona.

#### - Tipke aktivne

Upravlja svjetlinom aktiviranih senzorskih tipki.

#### - Tipke neaktivne

Upravlja svjetlinom senzorskih tipki, koje se mogu aktivirati.

**Savjet:** Pazite na veliku razliku u svjetlini između aktiviranih i prigušenih senzorskih tipki. Veća razlika u svjetlini olakšava upravljanje.

## Info o programu

Možete odabrati informacije koje će se kratkoročno prikazivati nakon odabira programa na zaslonu.

### Odabir

#### - Naziv programa

Zaslon kratkotrajno prikazuje nazive programa.

#### - Naziv i maks. punj. (tvornička postavka)

Zaslon na nekoliko sekundi prikazuje naziv programa i maksimalnu količinu punjenja.

#### - Isključeno

Zaslon nakon odabira programa prikazuje osnovne informacije o temperaturi, broju okretaja i vremenu trajanja programa.

## Memorija

Perilica sa sušilicom pohranjuje zadnje postavke programa (temperaturu, broj okretaja i neke dodatne opcije) nakon pokretanja programa.

Kod ponovnog odabira programa perilica sa sušilicom prikazuje pohranjene postavke.

Tvornički je Memorija isključeno.

## Prod. pretpr. Pamuk

Ako imate posebne zahtjeve za pretpranje, osnovno vrijeme trajanja od 25 minuta možete produžiti.

### Odabir

- Normalno (tvornička postavka)  
Trajanje pretpranja iznosi 25 minuta.
- + 6 min  
Trajanje pretpranja iznosi 31 minuta.
- + 9 min  
Trajanje pretpranja iznosi 34 minuta.
- + 12 min  
Trajanje pretpranja iznosi 37 minuta.

## Vrijeme namakanja

Možete podesiti vrijeme namakanja od 30 minuta do 6 sati.

Možete odabrati trajanje u koracima od 30 minuta. Kad je odabrana dodatna opcija *Namakanje* provodi se odabrano vrijeme.

Tvornički je podešeno trajanje od 0:30 h.

## Nježno pranje

U slučaju aktivacije nježnog pranja smanjuju se okretaji bubnja. Manje zaprljano rublje možete nježnije oprati.

Nježno pranje možete aktivirati za programe *Pamuk* i *Jednostavno za održavanje*.

Kad je aktivirano nježno pranje pri svakom se pranju u ovim programima pere nježnim ritmom.

Tvornički je nježno pranje isključeno.

## Smanjenje temp.

Na visinama voda ima nižu točku vrenja. Kako bi spriječili „kuhanje vode“, Miele za visine veće od 2.000 m preporučuje uključivanje smanjenja temperature. Maksimalna temperatura se smanjuje na 80°C, čak iako je odabrane viša temperatura.

Tvornički je smanjenje temperature isključeno.

# Postavke

---

## Više vode

Možete povećati podešenu količinu vode u programima pranja.

### Odabir

- Dodatna voda (tvornička postavka)  
Povećava se razina vode (veća količina vode) kod pranja i ispiranja.
- Dodatno ispiranje  
Dodaje se još jedno ispiranje.
- Dod. voda + ispir.  
Povećava se razina vode kod pranja i ispiranja, te se provodi dodatno ispiranje.

## Razina više vode

Razinu vode možete podizati u 4 stupnja aktiviranjem dodatne opcije *Više vode*.

### Odabir

- Normalna (tvornička postavka)
- Plus ◊
- Plus ◊◊
- Plus ◊◊◊

## Maks. razina kod isp.

Stanje vode pri ispiranju može uvijek biti podešeno na maksimalnu vrijednost.

Ova funkcija važna je za osobe koje pate od alergija, kako bi postigli vrlo dobar rezultat ispiranja. Povećava se potrošnja vode.

U tvorničkoj postavci je funkcija isključena.

## Hlađenje lužine

Pred kraj glavnog pranja dovodi se dodatna voda u bubanj kako bi se lužina rashladila.

Hlađenje lužine provodi se ako je odabran program Pamuk pri temperaturi od 70°C i više.

Uključite hlađenje lužine:

- kod stavljanja odvodnog crijeva na rub umivaonika kako bi se spriječila opasnost od opekotina
- u zgradama čije odvodne cijevi nisu sukladne normi DIN 1986

U tvorničkoj postavci je hlađenje lužine isključeno.



## Niži tlak vode

Kod nižeg tlaka vode perilica sa sušilicom prekida program s porukom o greški na dovodu vode.

Kod niskog tlaka vode ova se postavka može aktivirati, kako bi se osigurao besprijekoran dotok vode.

U tvorničkoj postavci je Niži tlak vode uključen.

## Miele@home

Upravljanje umrežavanjem perilice sa sušilicom s kućanskom WLAN mrežom.

### Odabir

#### - Postaviti

Ova se poruka prikazuje samo kada perilica sa sušilicom još nije povezana s WLAN mrežom.

Tijek postavki proučite u poglavlju „Puštanje u pogon“.

#### - Isključiti

Postavka je vidljiva samo kada je Miele@home funkcija uključena.

Miele@home ostaje podešen iako se WLAN funkcija isključi.

#### - Uključiti

Postavka je vidljiva samo kada je Miele@home funkcija isključena.

WLAN funkcija se ponovno uključuje.

#### - Status veze

Postavka je vidljiva samo kada je Miele@home funkcija uključena.

Prikazuje se kvaliteta WLAN prijema, ime mreže i IP adresa.

#### - Ponovno postaviti

Postavka je vidljiva samo kada je Miele@home funkcija podešena.

Resetirajte postavke WLAN prijave (mreža), kako bi odmah mogli provesti novo namještanje.

#### - Resetirati

Postavka je vidljiva samo kada je Miele@home funkcija podešena.

WLAN je isključen te je veza prema WLAN-u vraćena na tvorničke postavke.

Kada zbrinjavate perilicu sa sušilicom, prodajete ili pokrećete upotrebljavanu perilicu sa sušilicom, vratite konfiguraciju mreže na tvorničke postavke. Samo ćete na taj način osigurati, da su svi osobni podaci izbrisani te da prethodni vlasnik više ne može pristupiti perilici sa sušilicom.

Kako bi ponovno mogli koristiti Miele@home opciju, morate ponoviti postupak povezivanja.

# Postavke

## Daljinsko upravljanje

Postavka Daljinsko upravljanje je vidljiva samo kad je podešena i aktivirana postavka Miele@home.

Ukoliko ste Miele aplikaciju instalirali na svoj mobilni krajnji uređaj, možete provjeriti status svoje perilice sa sušilicom rublja bez obzira gdje se nalazite te je isto tako pokrenuti daljinskim upravljanjem.

Ujedno perilicom sa sušilicom možete upravljati putem programa *MobileStart*.

Postavku Daljinsko upravljanje možete isključiti ako perilicom sa sušilicom ne želite upravljati pomoću svoj mobilnog krajnjeg uređaja.

Prekid programa može se napraviti pomoću aplikacije čak i onda kada funkcija Daljinsko upravljanje nije uključena.

Pomoću tipke „Odgoda početka programa“ podesite vremenski period tijekom kojeg želite pokrenuti perilicu sa sušilicom rublja te pokrenite odgodu početka programa (pogledajte poglavlje „Odgoda početka programa/SmartStart“).

Unutar zadanog vremena perilicu sa sušilicom rublja možete pokrenuti signalom koji ćete poslati.

Ako signal za početak nije poslan do posljednjeg zadanog trenutka, perilica sa sušilicom se automatski pokreće.

U tvorničkoj postavci daljinsko upravljanje je isključeno.

## SmartGrid

Postavka SmartGrid je vidljiva samo kad je podešena i aktivirana postavka Miele@home.

Ovom funkcijom u bilo koje vrijeme možete automatski uključiti perilicu sa sušilicom rublja, te na taj način koristiti najpovoljniju tarifu potrošnje električne energije.

Kad ste aktivirali funkciju SmartGrid tipka *Odgoda početka programa* ima novu funkciju.

Pomoću tipke za „Odgodu početka programa“ podesite SmartStart (pogledajte poglavlje „Odgoda početka programa/SmartStart“).

Perilicu sa sušilicom rublja će unutar, s Vaše strane zadanog vremena, pokrenuti signal poslan od strane Vašeg opskrbljivača električnom energijom. Ako do posljednjeg podešenog trenutka Vaš opskrbljivač električnom energijom nije odaslao signal, perilica sa sušilicom se automatski pokreće.

U tvorničkoj postavci je funkcija SmartGrid isključena.

## RemoteUpdate

Prikazuje se točka izbornika RemoteUpdate i moguće ju je odabrati, samo ako su preduvjeti za korištenje Miele@home aplikacije ispunjeni (pogledajte poglavlje „Prvo puštanje u pogon“, odlomak „Miele@home“).

Pomoću RemoteUpdate možete aktualizirati softver svoje perilice sa sušilicom. Ako je ažuriranje za Vašu perilicu sa sušilicom dostupno, Vaša će ga perilica sa sušilicom automatski preuzeti. Instalacija ažuriranja se ne provodi automatski, već se mora pokrenuti ručno.

Ukoliko niste instalirali ažuriranje, svoju perilicu sa sušilicom možete upotrebljavati kao i obično. Preporuka tvrtke Miele je da ipak instalirate ažuriranje.

### Uključivanje/Isključivanje

Tvornički je RemoteUpdate uključen. Ažuriranje koje stoji na raspolaganju preuzeti će se automatski i morate ga pokrenuti ručno.

Isključite RemoteUpdate, ako želite, da se ažuriranje ne preuzima automatski.

## Tijek RemoteUpdate

Informacije o sadržaju i opsegu ažuriranja stoje na raspolaganju u Miele aplikaciji.

Ako ažuriranje stoji na raspolaganju, na zaslonu Vaše perilice sa sušilicom će se prikazati poruka.

Ažuriranje možete odmah instalirati ili instalaciju odgoditi za kasnije. Upit slijedi nakon ponovnog uključanja perilice sa sušilicom.

Ako ne želite instalirati ažuriranje, isključite funkciju RemoteUpdate.

Ažuriranje može trajati nekoliko minuta.

Obratite pažnju na sljedeće:

- Dok ne dobijete poruku, ažuriranje nije na raspolaganju.
- Instalirano ažuriranje ne možete poništiti.
- Perilicu sa sušilicom ne isključujte tijekom ažuriranja. Ažuriranje će se u suprotnom prekinuti i neće se instalirati.
- Pojedina ažuriranja softvera može izvršiti samo Miele servisna služba.

# Postavke

---

## Zašt. od prsten. rub.

Kako bi se smanjila vjerojatnost zapetljavanja rublja, možete ograničiti broj okretaja završne centrifuge.

Postavka Zašt. od prsten. rub. je učinkovita samo kod pranja sa sušenjem bez prekida.

### Odabir

- Isključeno (tvornička postavka)
- 1200 okr/min
- 1100 okr/min
- 1000 okr/min
- 900 okr/min

## Odabir param. suš.

Možete odabrati informacije koje će se nakon odabira Sušenje i Pranje i sušenje kratkoročno prikazivati na zaslonu.

### Odabir

- Isključeno

Zaslon nakon odabira programa prikazuje osnovne informacije o temperaturi, broju okretaja i trajanju programa.

- Uvijek (tvornička postavka)

Zaslon na nekoliko sekundi prikazuje podešene parametre sušenja, ukoliko ste odabrali Sušenje ili Pranje i sušenje.

- Samo sušenje

Zaslon na nekoliko sekundi prikazuje podešene parametre sušenja, ako ste odabrali Sušenje.

## Stupnjevi suhoće

Po potrebi možete podesiti stupanj suhoće za programe *Pamuk*, *Jednostavno za održavanje* i *Automatic plus*.

Stupanj suhoće prikazan je trakom:

- manje crtica = vlažnije
- više crtica = jače suho

## Produženje trajanja hlađenja

Možete produljiti fazu hlađenja prije završetka programa. Tekstil se jače hladi. Produljenje se izvodi samo onda kada je odabran stupanj suhoće. Produženje vremena hlađenja nije aktivno u vremenskom sušenju.

Dodatno vrijeme hlađenja može se podesiti između 0 (tvornička postavka) i 18 minuta.

## Autorska prava i licence za komunikacijski modul

Za rukovanje i upravljanje komunikacijskim modulom Miele koristi svoj ili softver drugom proizvođača, koji ne spada pod takozvanu Open Source licencu. Autorska prava ovog softvera/komponenti softvera su zaštićena. Poštujte i pridržavajte se autorskih ovlaštenja tvrtke Miele i drugih.

Nadalje, u predmetnom komunikacijskom uređaju su sadržane komponente softvera, koje se prosljeđuju pod Open Source uvjetima. Sadržane Open Source komponente uz pripadajuća pravima zaštićena autorska prava, kopije pojedinih važećih uvjeta licenci kao i eventualne ostale informacije možete pozvati lokalno sa IP preko internet pretraživača ([http://<ip\\_adresse>/Licenses](http://<ip_adresse>/Licenses)). Ondje iskazano reguliranje jamstva i garancije Open Source uvjeta licenci vrijedi samo u odnosu s pojedinim vlasnicima prava.

## Sredstva za pranje i njegu

---

Za ovu su perilicu rublja dostupna sredstva za pranje, sredstva za njegu tkanina, aditivi i sredstva za njegu uređaja. Svi proizvodi usklađeni su s Miele perilicama rublja.

Ove i brojne druge interesantne proizvode možete naručiti na Miele [www.shop.miele.com](http://www.shop.miele.com), u Miele servisu ili na Vašem Miele prodajnom mjestu.

### Sredstvo za pranje

#### **UltraWhite (praškasto sredstvo za pranje)**

- Najbolji rezultati na 20/30/40/60/95°C
- Blistavo bijelo zahvaljujući snažnoj formuli s aktivnim kisikom
- Izvrsno uklanjanje mrlja čak i na niskim temperaturama

#### **UltraColor (tekuće sredstvo za pranje)**

- Najbolji rezultati pranja na 20/30/40/60°C
- S formulom za zaštitu boja
- Izvrsno uklanjanje mrlja čak i na niskim temperaturama

#### **WoolCare sredstvo za pranje osjetljivog rublja (tekuće sredstvo za pranje)**

- Za vunu, svilu i svo nježno rublje
- Poseban sastav njege čine pšenični proteini i formula za boju
- Najbolji rezultati pranja na 20/30/40/60°C

### Specijalna sredstva za pranje

Ova specijalna sredstva za pranje dostupna su u kapsulama za jednostavno pojedinačno doziranje.

#### Sport kapsule

- za pranje sintetičkih materijala
- neutralizira mirise ugrađenom apsorpcijom mirisa
- sprječava elektrostatički naboj odjeće
- zadržava oblik i prozračnost sintetičkih tekstila

#### DownCare kapsule

- za pranje perjem punjenih tekstila
- održava elasticitet i sposobnost disanja perjem punjenih tekstila
- učinkovito čišćenje i nježna njega uz lanolin
- perje se neće zgrudati i ostat će mekano

#### WoolCare kapsule

- sredstvo za pranje za vunu i osjetljivo rublje
- poseban sastav njege od bjelančevina
- tehnologija zaštite vlakana od zapetljavanja
- zaštita boja za nježno pranje

#### CottonRepair kapsule

- posebno sredstvo za pranje za vunen tekstile
- vidljivo obnavlja tekstile u samo jednom pranju

- posebna Miele receptura s Novozymes tehnologijom
- uklanja piling i obnavlja intenzitet i punoću boje
- koristite maksimalno 1 do 2 puta godišnje po tekstilu

# Sredstva za pranje i njegu

---

## Sredstva za njegu tkanina

Ova sredstva za njegu tkanina raspoloživa su kao kapsule za jednostavno pojedinačno doziranje.

### Omekšivač u kapsulama

- omekšivač za svjež miris rublja
- čisto savršenstvo, svjež miris i dubinska čistoća
- za mekano rublje
- sprječava elektrostatički naboj odjeće

### Aditivi

Aditiv je raspoloživ u kapsulama za jednostavno pojedinačno doziranje.

### Booster kapsule

- učinkovito sredstvo za uklanjanje mrlja
- tehnologija enzima protiv tvrdokornih mrlja
- za bijelo i šareno rublje
- za besprijekorne rezultate pranja, čak i na niskim temperaturama

## Održavanje uređaja

### Sredstvo za uklanjanje kamenca

- uklanja veće naslage kamenca
- blago i nježno prirodnom limunskom kiselinom
- čuva grijače, bubanj i druge dijelove

### IntenseClean

- za higijensku čistoću u perilici za rublje
- uklanja masnoće, bakterije i nastale neugodne mirise
- učinkovito i temeljito čišćenje

### Sredstvo za omekšavanje vode u tabletama

- smanjeno doziranje sredstva za pranje kod tvrde vode
- manje ostataka deterdženta na rublju
- manje kemije u odvodu zbog smanjenog doziranja deterdženta







Miele trgovina i servis d.o.o.  
Buzinski prilaz 32  
10 010 Zagreb  
Telefon: 01 6689 000  
Faks: 01 6689 090  
Servis: 01 6689 010  
E-mail: [info@miele.hr](mailto:info@miele.hr)  
[www.miele.hr](http://www.miele.hr)

Njemačka  
Miele & Cie. KG  
Carl-Miele-Straße 29  
33332 Gütersloh

WTI 370 WPM

hr-HR

M.-Nr. 12 171 960 / 01