

Kullanım Kılavuzu ve Montaj Talimatı İndüksiyonlu Ocaklar



Cihazın yerleştirilmesi, kurulumu ve ilk kez çalıştırılmasından önce kullanım kılavuzunu **mutlaka** okuyunuz.
Bu şekilde kendinizi korumuş olur ve oluşabilecek zararların önüne geçersiniz.

İçindekiler

Güvenlik Talimatları ve Uyarılar	5
Çevre Korumaya Katkınız	16
Genel görünüm	17
Ocak	17
Pişirme alanları verileri	18
Cihazla birlikte verilen aksesuarlar	19
Kumanda elemanları	20
Dokunmatik ekran	20
Semboller	22
İlk Çalıştırma	23
Ocağın ilk kez temizlenmesi	23
Ocağın ilk kez çalıştırılması	23
Miele@home	24
Con@ctivity	27
Çalışma şekli	30
Sesler	31
Güç Yönetimi	32
Pişirme kapları	33
Enerji tasarrufuna yönelik faydalı bilgiler	35
Ayar aralıkları	36
Kullanım	37
Kullanım esasları	37
Menü ögesi seçimi	38
Açılır menünün görüntülenmesi	38
Sayfalar arası gezinme	38
Menü düzeyinden çıkış	38
Bir seçim listesinde ayar değiştirme	38
Tencere tanıma	38
Pişirme kabının konumlandırılması	39
Ocağın gücünün açılması	41
Güç kademesinin ayarlanması	41
Pişirme alanının/ocağın gücünün kapatılması	41
Kalan ısı göstergesi	42
TempControl 	43
Güç kademesinin ayarlanması – genişletilmiş ayar aralığı	46
PowerFlex Plus pişirme alanı	46

Booster	47
Asistan 	49
Zamanlayıcı (Timer)	52
Kısa süre alarmı	52
Kapanma otomatığı	53
Ek fonksiyonlar	54
Stop & Go	54
Recall	54
Silme koruması	55
Demo modu	55
Ocak bilgilerinin görüntülenmesi	55
Güvenlik özellikleri	56
Çalıştırma kilidi	56
Güvenlik kapatması	57
Aşırı ısınmaya karşı koruma	57
Ayarlar 	58
Test Enstitüsü için Veriler	60
Temizlik ve bakım	61
Ne Yapmalı, eğer...?	63
Göstergelerdeki/ekrandaki bildirimler	63
Beklenmedik çalışma şekli	64
Memnun etmeyen sonuçlar	66
Genel sorunlar veya teknik arızalar	67
Sonradan satın alınabilen aksesuarlar	68
Müşteri Hizmetleri	69
Arızalar için iletişim bilgisi	69
Garanti	69
Kurulum	70
Montaja ilişkin güvenlik talimatları	70
Güvenlik mesafeleri	71
Montaj bilgileri – yüzey üzerine	75
Montaj boyutları – tezgah üstü montaj	76
Montaj ölçüleri – KM 7999 FR	76
Montaj ölçüleri – KM 7999 FL	77
Yüzey üzerine montaj	78

İçindekiler

Montaj bilgileri – yüzeyle sıfır.....	79
Montaj boyutları – yüzeyle sıfır montaj	80
Montaj ölçüleri – KM 7999 FL.....	80
Yüzeyle sıfır montaj.....	81
Elektrik bağlantısı	82
Ürün veri sayfaları	84
Uygunluk Beyanı.....	85

Güvenlik Talimatları ve Uyarılar

Bu ocak öngörülen güvenlik şartlarına uygundur. Bununla birlikte uygunsuz bir kullanım bedensel yaralanmalara ve mal zararına sebep olabilir.

Ocağı çalıştırmadan önce Kullanım Kılavuzu ve Montaj Talimatlarını dikkatli bir şekilde okuyunuz. Bu kılavuz montaj, güvenlik, kullanım ve bakıma yönelik önemli bilgiler içermektedir. Bu bilgiler sayesinde kendinizi korur ve ocağa gelebilecek zararların önüne geçersiniz.

IEC 60335-1 standardı uyarınca Miele, ocağın kurulumunu açıklayan bölümün, güvenlik talimatları ve uyarılarının mutlaka okunması ve bunlara uyulması gerektiğine dikkat çeker.

Miele bu talimatlara uyulmamasından kaynaklanan zararlardan sorumlu tutulamaz.

Kullanım Kılavuzu ve Montaj Talimatlarını saklayınız ve cihazın sizden sonraki sahibine veriniz.

Güvenlik Talimatları ve Uyarılar

Amacına uygun kullanım

- ▶ Bu ocak evde ve ev benzeri ortamlarda kullanılmak üzere tasarlanmıştır.
- ▶ Bu ocak dış mekanlarda kullanıma yönelik değildir.
- ▶ Ocağı sadece yemeklerin pişirilmesi ve sıcak tutulması gibi evsel işlerde kullanınız. Bunun dışındaki hiçbir kullanım türüne izin verilmez.
- ▶ Fiziksel, algısal veya ruhsal kapasiteleri ya da deneyimsizlik veya bilgisizlikleri dolayısıyla ocağı güvenli bir şekilde kullanabilecek durumda olmayan kişilerin ocağı kullanırken gözetim altında olmaları gerekir. Bu kişiler ocağı sadece güvenli bir şekilde kullanabilmeleri için gerekli bilgiler kendilerine verildikten sonra gözetimsiz olarak kullanabilirler. Hatalı bir kullanımın olası tehlikelerini tanımaları ve anlayabilmeleri gerekir.

Evdeki çocuklar

- ▶ 8 yaşından küçük çocuklar sürekli gözetim altında olmadıkları müddetçe ocaktan uzak tutulmalıdır.
- ▶ Çocuklar ancak 8 yaşından itibaren, sadece güvenli bir şekilde kullanabilmeleri için gerekli bilgiler kendilerine verildikten sonra ocağı gözetimsiz olarak kullanabilirler. Çocukların hatalı bir kullanımın olası tehlikelerini tanımaları ve anlayabilmeleri gerekir.
- ▶ Çocukların gözetimsiz olarak ocağın temizliğini gerçekleştirmesine izin verilmemelidir.
- ▶ Ocağın yakınlarındaki çocuklara göz kulak olunuz. Çocukların ocak ile oynamasına asla izin vermeyiniz.
- ▶ Ocak çalışırken ısınır ve kapatıldıktan sonra da bir süre daha sıcak kalır. Hiç bir yanık tehlikesi kalmayacak derecede soğuyana kadar çocukları ocaktan uzak tutunuz.
- ▶ Yanma tehlikesi. Çocukların ilgisini çekebilecek eşyaları ocağın üstündeki veya arkasındaki yerlerde muhafaza etmeyiniz. Aksi takdirde çocuklar cihazın üzerine tırmanmaya yeltenebilirler.
- ▶ Yanık ve haşlanma tehlikesi. Çocukların tutup çekerek yanmalarını için tencere ve tavaların saplarını tezgaha doğru çeviriniz.
- ▶ Boğulma tehlikesi. Çocuklar oynarken ambalaj malzemelerinin (ör. folyo) içinde kalabilir veya ambalaj malzemesini başlarına geçirebilir ve bunun sonucunda boğulabilirler. Ambalaj malzemelerini çocuklardan uzak tutunuz.
- ▶ Çocukların ocağı sizin kontrolünüz olmadan açmaması için çalıştırma kilidinden faydalanınız.

Güvenlik Talimatları ve Uyarılar

Teknik güvenlik

- ▶ Hatalı montaj ve bakım çalışmaları veya onarımlar sonucu kullanıcıya yönelik ciddi tehlikeler oluşabilir. Montaj ve bakım işleri ve tamirler sadece uzman ve yetkili personel tarafından yapılmalıdır.
- ▶ Ocaktaki hasarlar güvenliğinizi tehlikeye sokabilir. Ocağın gözle görünür bir hasarı olup olmadığını kontrol ediniz. Hasarlı bir ocağı asla çalıştırmayınız.
- ▶ Bağımsız veya şebeke senkronizasyonu olmayan bir enerji besleme sisteminde (örneğin mikro şebekeler, yedekleme sistemleri) kesintili veya kesintisiz işletim mümkündür. Bu türden bir işletim için enerji besleme sisteminin, EN 50160 standardındaki tüm şebeke bağlantı noktalarında gerilim karakteristiklerinin içinde kalan sınırları ve benzeri gereklilikleri kapsamalıdır.
Ev tesisatında ve bu Miele ürününde öngörülen koruyucu tedbirler, fonksiyon ve çalışma şekli bakımından mikro şebeke işletiminde veya şebeke senkronizasyonu olmayan işletimde de sağlanmalı veya tesisatta eşdeğer tedbirler uygulanmalıdır.
- ▶ Ocağın elektrik güvenliği sadece usulüne uygun olarak tesis edilmiş bir koruyucu iletken sistemine bağlanması halinde sağlanır. Bu temel güvenlik şartının sağlanması zorunludur. Şüphede halinde elektrik tesisatını uzman bir elektrikçiye kontrol ettiriniz.
- ▶ Ocağın tip etiketi üzerinde belirtilen bağlantı verileri (frekans ve gerilim) elektrik şebekesi verileri ile mutlaka uyuşmalıdır, aksi takdirde ocak zarar görebilir.
Bu verileri bağlantı öncesinde karşılaştırınız. Şüphede halinde uzman bir elektrikçiye danışınız.
- ▶ Çoklu prizler ve uzatma kabloları gerekli güvenliği sağlamaz (yangın tehlikesi). Ocağı elektrik şebekesine bunlar vasıtasıyla bağlamayınız.
- ▶ Güvenli işletimin sağlanabilmesi için ocağı sadece monte edildikten sonra kullanınız.

Güvenlik Talimatları ve Uyarılar

- ▶ Bu ocak hareketli bir yerde (örneğin: tekne gibi) çalıştırılmamalıdır.
- ▶ Elektrik ileten bağlantılara dokunulması veya elektrikli ve mekanik parçaların değiştirilmesi güvenliğinizi tehlikeye sokar ve ocakta işlev bozukluklarına sebep olabilir.
Ocağın kasasını asla açmayınız.
- ▶ Ocağın tamiri Miele yetkili servisi tarafından yapılmadığında cihazın garanti hakkı ortadan kalkar.
- ▶ Miele sadece orijinal yedek parçaların güvenlik şartlarını sağladığını garanti eder. Arızalı bileşenlerin sadece bu tür yedek parçalar ile değiştirilmesi gerekir.
- ▶ Ocak bir harici bir zamanlayıcı veya uzaktan kumanda sistemi ile çalıştırılmamalıdır.
- ▶ Ocağın elektrik şebekesine bağlantısı yetkili bir elektrik teknisyeni tarafından yapılmalıdır (bkz. “Kurulum” – “Elektrik bağlantısı” bölümü).
- ▶ Güç kablosunun zarar görmesi durumunda kablonun yetkili bir servis elemanı tarafından özel bir güç kablosuyla değiştirilmesi gerekir (bkz. “Kurulum” – “Elektrik bağlantısı” bölümü).

Güvenlik Talimatları ve Uyarılar

► Kurulum ve bakım çalışmaları ve tamir sırasında ocak elektrik şebekesinden tamamen ayrılmalıdır. Bunu şu şekilde sağlayabilirsiniz:

- elektrik sigortalarını kapatarak veya
- telli elektrik sigortasını yuvasından tamamen çıkartarak veya
- (varsa) fişi prizden çekerek. Fişi çekerken güç kablosundan değil fişten tutunuz.

► Elektrik çarpma tehlikesi. Bir arıza durumunda veya cam seramik panelde kırık veya çatlak oluşması durumunda ocağı çalıştırmayınız ya da çalışıyorsa hemen kapatınız. Ocağın elektrik bağlantısını kesiniz. Yetkili servisi çağırınız.

► Ocak bir dolap paneli (ör. bir kapak) arkasına monte edildiyse, bu paneli asla ocağı kullanırken kapatmayınız. Kapalı dolap paneli arkasında ısı ve nem birikir. Bunun sonucunda ocak, etrafındaki dolaplar ve zemin zarar görebilir. Dolap panelini ancak kalan ısı göstergesi söndükten sonra kapatınız.

Doğru kullanım

- ▶ Ocak çalışırken ısınır ve kapatıldıktan sonra da bir süre daha sıcak kalır. Yanık tehlikesi ancak kalan ısı göstergeleri söndükten sonra ortadan kalkar.
- ▶ Yağlar aşırı ısınma sonucu tutuşabilir. Sıvı ve katı yağ kullanılan işlemler sırasında ocağı asla gözetimsiz bırakmayınız. Yağın tutuşması halinde ateşi asla su ile söndürmeye çalışmayınız. Derhal ocağı kapatınız.
Alevleri bir kapak veya bir yangın battaniyesi ile dikkatli bir şekilde söndürünüz.
- ▶ Ocağı çalışırken gözetimsiz bırakmayınız. Kısa kaynatma ve kızartma işlemlerini sürekli olarak kontrol ediniz.
- ▶ Davlumbazın altında asla alevli yemekler hazırlamayınız. Alevler davlumbazın yağ filtresini tutuşturabilir.
- ▶ Sprey kutuları, kolay alev alabilir sıvılar veya yanıcı maddeler ısıtıldığında tutuşabilir. Bu sebeple kolay alev alabilir nesnelere asla doğrudan ocağın altındaki çekmecelerde muhafaza etmeyiniz. Çekmece- de olması muhtemel bir çatal-bıçak kutusunun ısıya dayanıklı bir malzemedan olması gerekir.
- ▶ Kapları asla boş olarak ısıtmayınız.
- ▶ Konserve işlemleri ve ısıtma sırasında kapalı kaplarda yüksek basınç oluşur, bu basınç sonucu kaplar patlayabilir. Ocağı kapalı kaplarda konserve işlemleri veya kapalı kapların ısıtılması için kullanmayınız.
- ▶ Ocağın üzeri örtüldüğünde, yanışlıkla açılması halinde veya ocak halen daha sıcaksa, örtü malzemesinin tutuşması, çatlaması veya erimesi tehlikesi oluşur. Ocağı asla, örneğin bir kapak, bez ya da koruyucu folyo ile örtmeyiniz.

Güvenlik Talimatları ve Uyarılar

► Ocak açıkken, yanlışlıkla açıldığında veya halen daha sıcaksa ocak üzerine konulan metal nesnelerin ısınma tehlikesi söz konusudur. Diğer materyaller eriyebilir veya tutuşabilir. Nemli tencere kapakları ocak yüzeyine yapışabilir. Ocağı üzerine eşya koymak için kullanmayınız. Kullanımın ardından ocağı hemen kapatınız.

► Sıcak ocak yanıklara sebep olabilir. Sıcak cihazda gerçekleştireceğiniz tüm işlemler sırasında mutfak eldiveni veya tencere tutacağı ile ellerinizi koruyunuz. Sadece kuru mutfak eldiveni veya tencere tutacağı kullanınız. Islak veya nemli tekstil ısıyı daha iyi iletir ve buhar sonucu yanıklara sebep olabilir.

► Ocağın yakınlarında elektrikli bir alet (ör. el mikseri) kullanırken aletin elektrik kablosunun sıcak ocağa temas etmemesine dikkat ediniz. Elektrik kablosunun yalıtımı zarar görebilir.

► Tencerelerin tabanına bulaşan tuz, şeker ve örneğin sebze temizlerken dökülen kum parçacıkları çiziklere sebep olabilir. Pişirme kabını koymadan önce, cam seramik yüzeyin ve pişirme kaplarının tabanlarının temiz olmasına dikkat ediniz.

► Düşen nesnelere (tuzluk gibi hafif eşyalar dahi) cam seramik yüzeyde çatlak ve kırıklara yol açabilir. Cam seramik yüzey üzerine hiçbir şeyin düşmemesine dikkat ediniz.

► Dokunmatik ekran üzerindeki sıcak nesnelere, altında bulunan elektronik sistemine zarar verebilir. Dokunmatik ekranın bulunduğu alana kesinlikle sıcak tencereler veya tavalara koymayınız.

► Şeker, şeker içeren yemekler, plastik veya alüminyum folyo sıcak elektrikli ocak üzerine gelir ve erirse, soğurken cam seramik panele zarar verir. Cihazı hemen kapatınız ve bu maddeleri derhal bir cam spatulası ile iyice kazıyıp çıkarınız. Bu işlem sırasında mutfak eldiveni takınız. Cam seramik paneli soğuduktan sonra bir cam seramik temizleyici ile temizleyiniz.

► Sirke, marmelat veya limon suyu gibi asit içeren gıda maddeleri cam seramik yüzeyin rengini değiştirebilir. Asit içeren gıda maddelerini hemen temizleyiniz.

Güvenlik Talimatları ve Uyarılar

- ▶ Boş bir şekilde ısınan tencereler cam seramik yüzeyin zarar görmesine sebep olabilir. Ocağı çalışırken gözetimsiz bırakmayınız!
- ▶ Pürüzlü tencere ve tava tabanları cam seramik paneli çizer. Sadece pürüzsüz tabanlı tencere ve tavalar kullanınız.
- ▶ Pişirme kabının yerini, kabı kaldırarak değiştiriniz. Bu şekilde sürünme ve çekilme sonucu çizikler oluşmasının önüne geçersiniz.
- ▶ İndüksiyonlu ocakların yüksek ısınma hızı sonucu bazı koşullar altında pişirme kabının tabanındaki sıcaklık çok kısa sürede yağların tutuşma sıcaklığına ulaşabilir. Ocağı çalışırken gözetimsiz bırakmayınız.
- ▶ Katı ve sıvı yağları ısıtmak için Booster özelliğini kesinlikle kullanmayınız. Sıvı ve katı yağları Manuel 1–9 fonksiyonu ile en fazla 1 dakika ısıtınız.
- ▶ Sadece kalp pili olan kişilerin dikkatine: Gücü açık ocağın çevresinde elektromanyetik alan oluşur. Bununla birlikte kalp pilinin bundan olumsuz etkilenmesi muhtemel değildir. Yine de, şüphe halinde kalp pilinin üreticisine veya doktorunuza danışınız.
- ▶ Gücü açık ocağın elektromanyetik alanı mıknatıslanabilir eşyaların işlevini olumsuz etkileyebilir. Kredi kartları, veri depolama ortamları, hesap makinesi vb. gibi nesnelere gücü açık ocağın yakınlarında bulunmamalıdır.
- ▶ Ocağın altındaki bir çekmecede muhafaza edilen metal eşyalar ocağın uzun ve yoğun kullanımı sırasında çok ısınabilir.
- ▶ Ocak bir soğutma fanı ile donatılmıştır. Ocak için yeterli soğuk hava girişinin sağlanabilmesi için monte edilmiş ocağın altında bir çekmece bulunuyorsa, çekmecenin içindekiler ile ocağın alt yüzü arasında yeterli mesafe bulunmasına dikkat ediniz.

Güvenlik Talimatları ve Uyarılar

- ▶ Monte edilmiş ocağın altında bir çekmece bulunuyorsa, çekmece-
de sivri veya küçük nesnelere, kağıt, peçeteler muhafaza etmeyiniz.
Bu nesnelere havalandırma açıklığından ocak kasasının içine girebilir
veya çekilebilir ve bu şekilde soğutma fanına zarar verebilir veya so-
ğutmayı olumsuz etkileyebilir.
- ▶ Tencereler için indüksiyon adaptör plakası kullandığınız takdirde,
indüksiyon jeneratörleri hasar görebilir veya tamamen bozulabilir. İn-
düksiyon adaptör plakaları kullanmayınız.

Temizlik ve bakım

- ▶ Buharlı temizlik aletinin buharı, akım taşıyan parçalara sızarak kısa devreye sebep olabilir. Ocağı temizlemek için asla buharlı bir temizlik aleti kullanmayınız.
- ▶ Eğer ocak bir pirolitik fırın üzerine monte edilmişse, piroliz işlemi sırasında ocağı çalıştırmayınız, aksi takdirde ocağın aşırı ısınma koruması tetiklenebilir (bkz. ilgili bölüm).

Çevre Korumaya Katkınız

Nakliye Ambalajının Elden Çıkarılması

Ambalaj cihazı nakliye hasarlarına karşı korur. Ambalaj malzemeleri tasfiyeye yönelik olarak çevre dostu malzemelerden seçilmiştir ve bu sebeple geri dönüştürülmesi mümkündür.

Ambalajın malzeme döngüsüne geri kazandırılması hammadde tasarrufu sağlar ve atık oluşumunu azaltır. Bayiniz ambalajı geri alabilir.

Eski Cihazın Elden Çıkarılması

Elektrikli ve elektronik cihazlar birçok değerli materyal içerir. Bu tür cihazlar aynı zamanda işleyişleri ve güvenlikleri için gerekli belli maddeler, karışımlar ve bileşenler de içerir. Bunlar evsel atıklar içinde ve uygunsuz işlem görmeleri halinde insan sağlığına ve çevreye zarar verebilirler. Eski cihazınızı bu sebeple hiçbir suretle evsel atıklarla birlikte atmayınız.



Bunun yerine varsa belediyeler, bayiler veya Miele'de bulunan elektrikli ve elektronik cihazların teslimi ve değerlendirilmesine yönelik resmi toplama ve geri alma merkezlerinden yararlanınız. Elden çıkarılacak eski cihaz üzerindeki olası kişisel verilerin silinmesinden yasalar uyarınca siz sorumlusunuz. Lütfen eski cihazın evden çıkarılıncaya kadar çocukların erişemeyeceği güvenli bir yerde muhafaza edilmesini sağlayınız.

Ocak

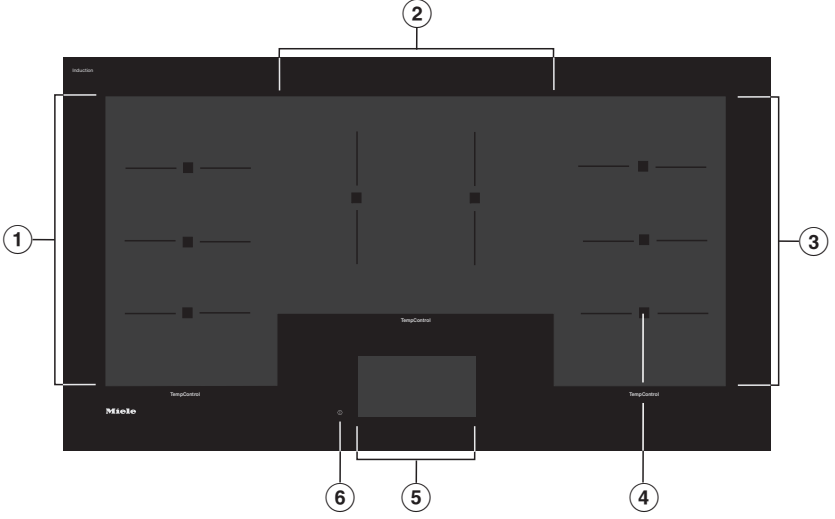

- ① TempControl özellikli PowerFlex Plus pişirme alanı
- ② TempControl özellikli PowerFlex Plus pişirme alanı
- ③ TempControl özellikli PowerFlex Plus pişirme alanı
- ④ TempControl için sensörler
- ⑤ Dokunmatik ekran
- ⑥ Ocak Açma/Kapama

Genel görünüm

Piştirme alanları verileri

Piştirme alanı	Boyut (mm) ¹	230 V gerilimde azami güç [Watt] ²
①	382 x 226	normal Booster 2.800 3.600
②	286 x 365	normal Booster 2.800 3.600
③	382 x 226	normal Booster 2.800 3.600
		Toplam 10.800

¹ Belirtilen alan, kullanılabilir piştirme kabının azami taban alanına karşılık gelir.

² Belirtilen güç, piştirme kabının malzemesine ve boyutuna bağlı olarak farklılık gösterebilir.

Cihazla birlikte verilen aksesuarlar

Cihazla birlikte verilen aksesuarları ve diğer aksesuarları gerekirse daha sonra sipariş edebilirsiniz (bkz. “Sonradan satın alınabilen aksesuarlar”).

Wi-Fi modülü XKS 3170 W

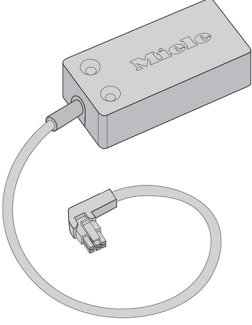

Kumanda elemanları

Dokunmatik ekran

⚠ Sivri veya keskin kenarlı nesnelere veya sıcak tencere nedeniyle hasarlar. Kalem gibi sivri veya keskin kenarlı nesnelere dokunmatik ekranı çizilebilir. Dokunmatik ekran üzerindeki sıcak tencereler, altında bulunan elektronik sistemine zarar verebilir.

Dokunmatik ekrana sadece parmaklarınız ile dokununuz.

Dokunmatik ekran üzerine herhangi bir nesne koymayınız.

Dokunmatik ekranın üzerine sıcak tencere koymayınız.

Dokunmatik ekran 3 bölüme ayrılmıştır.

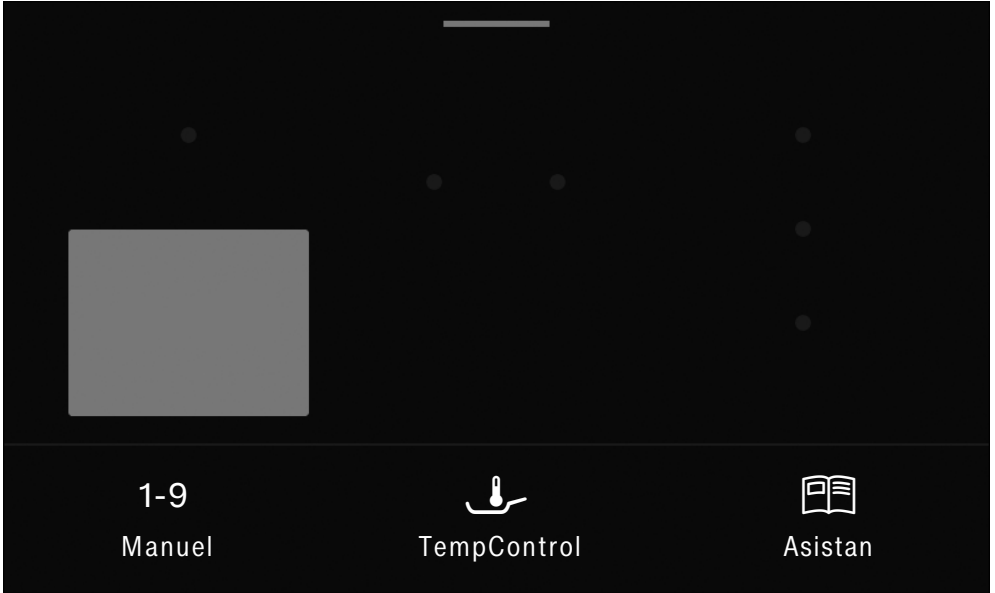

Üst

Dokunmatik ekranın üst kenarında, açılır menüyü açabileceğiniz turuncu bir çizgi bulunmaktadır. Açılır menüde, pişirme işlemi sırasında ayarlar yapabilirsiniz.

Üst bilgi satırının solunda menü yolu görüntülenir. Menü öğeleri birbirlerinden dikey bir çizgi ile ayrılırlar.

Üst bilgi satırında bir menü adına dokunduğunuzda, ilgili menü görünümüne geçilir.

Orta

Orta bölümde pişirme alanları yer almaktadır. Etkin ocak bölmeleri gri renkle belirtilir ve bir pişirme işlemi başlatıldıysa çalışma süresini gösterir. Pişirme yöntemine bağlı olarak ayrıca ayarlanmış sıcaklık veya güç kademesi de gösterilir. Seçilen ocak bölümü turuncu renk ile gösterilir.



Alt çubuk

Alt çubukta ana menünün sembolleri yer almaktadır. Burada pişirme yöntemini seçersiniz.





Kumanda elemanları

Semboller

Ana menü



Sembol	Anlamı
1-9 Manuel	Manuel pişirme – Bir güç kademesi seçimi
 TempControl	Sensör destekli kızartma – Bir sıcaklık seçimi
 Asistan	Seçili gıdaların ve yemek tariflerinin hazırlanması için asistan fonksiyonu

Açılır menü

Sembol	Anlamı
	Silme koruması
i	Bu sembol kullanıma ilişkin ek bilgileri ve uyarıları belirtir.
II/▶	Stop & Go
	Kısa süre alarmı
	Çalıştırma kilidi
	Ayarlar

Diğer semboller

Seçilen fonksiyona bağlı olarak başka semboller gösterilir.

Sembol	Anlamı
	Kapanma otomatığı
	Bir üst düzeye veya ana menüye geri dönersiniz.

Ocağın ilk kez temizlenmesi

- Cihazın üstünde bulunması muhtemel koruyucu folyoları ve yapışkanlı etiketleri çıkarınız.
- Güvenlik ve montaj talimatlarını içeren etiketler ve tip etiketi çıkarılmamalıdır.

Bu etiketler servis ve onarım çalışmalarını kolaylaştırır.

- İlk kullanımdan önce ocağınızı ıslak bir bezle siliniz ve kurulayınız.

Ocağın ilk kez çalıştırılması

Lisan Ayarı

- İsteddiğiniz lisanı seçiniz.
- OK ile onaylayınız.

İlk pişirme

Metal bileşenler bir bakım maddesi ile korunmuştur. Cihaz ilk kez çalıştırıldığında bundan dolayı koku ve muhtemelen duman oluşur. İndüksiyon bobinlerinin ısınması sonucunda ilk birkaç kullanım sırasında koku oluşur. Takip eden her kullanım ile bu koku azalır ve sonunda tamamen kaybolur.

Koku ve çıkması muhtemel duman hatalı bir bağlantıya veya cihaz arızasına işaret etmez ve sağlığa zararlı değildir.

İndüksiyonlu ocakların ısınma süresinin normal ocaklara göre çok daha kısa olduğunu dikkate alınız.

İlk Çalıştırma

Miele@home

Önkoşul:

- Ev Wi-Fi ağı
- Cihazla birlikte verilen Wi-Fi modülünün takılı olması gerekir.

Cihazla birlikte verilen Wi-Fi modülü takıldığında, ocak ev Wi-Fi ağına bağlanabilir.

Miele davlumbazınızın da ev Wi-Fi ağına bağlı olması halinde, davlumbazın Con@ctivity fonksiyonu vasıtasıyla otomatik kumanda özelliğinden faydalanabilirsiniz. Buna ilişkin daha fazla bilgiyi davlumbazınızın kullanım ve montaj kılavuzunda bulabilirsiniz.

Ocağınızın kurulum yerinde Wi-Fi ağınızın sinyalinin yeterince güçlü olduğundan emin olunuz.

Ocağınızı Wi-Fi ağına bağlamak için birden fazla olanağınız mevcuttur.

Ocak, ağ bağlantılı hazırda bekleme modunda maks. 2 W güce ihtiyaç duyar.

Wi-Fi bağlantısının kullanılabilirliği

Wi-Fi bağlantısı bir frekans aralığını başka cihazlarla (ör. mikrodalga, uzaktan kumandalı oyuncaklar) paylaşır. Bunun sonucunda geçici veya kalıcı bağlantı sorunları ortaya çıkabilir. Sunulan fonksiyonların sürekli bir şekilde kullanılabilirliği bu sebeple sağlanamayabilir.

Miele@home mevcudiyeti

Miele uygulamasının kullanımı ülkenizde Miele@home hizmetlerinin mevcudiyetine bağlıdır.

Miele@home hizmeti her ülkede mevcut değildir.

Buna ilişkin bilgileri www.miele.com İnternet sayfasından edinebilirsiniz.

Miele Uygulaması

Miele uygulamasını Apple App Store® veya Google Play Store™ mağazalarından indirebilirsiniz.



Miele uygulamasını bir mobil cihaza kurduktan sonra, aşağıdaki işlemleri gerçekleştirebilirsiniz:

- Ocağınızın çalışma durumuna ilişkin bilgilerin görüntülenmesi
- Ocağınızın program akışına ilişkin bilgilerin görüntülenmesi
- Wi-Fi uyumlu başka Miele ev aletleriyle Miele@home ağı oluşturulması

Miele@home kurulumu

Uygulama ile bağlanma

Ağ bağlantısını Miele@mobile uygulaması ile kurabilirsiniz.

- Mobil cihazınıza Miele@mobile uygulamasını yükleyiniz.

Oturum açmak için şunlara gerek vardır:

1. Wi-Fi ağınızın şifresi.
2. Ocağınızın şifresi.

Ocağın şifresi, seri numarasının son 9 rakamıdır. Seri numarası, Yazılım sürümünde altta Ayarlar  bölümünde belirtilmektedir (bkz. “Ek fonksiyonlar” – “Ocak bilgilerinin görüntülenmesi”).

- Ocağın gücünü açınız.
- Mobil cihaz: Miele@mobile uygulamasını başlatınız.
- Ocak: Ayarlar  menüsünü açınız.
- Ocak: Miele@home | Etkinleştir | Uygulama ile oturum aç üzerine dokununuz.
- Mobil cihaz: Uygulama tarafından verilen kullanıcı talimatlarını uygulayınız.

Dokunmatik ekranda Bağlantı başarıyla oluşturuldu. mesajı gösterilir.

WPS ile bağlanma

Ön şart: WPS (WiFi Protected Setup) uyumlu bir yönlendiricinizin olması.

- Ocağın gücünü açınız.
- Ocak: Miele@home | Etkinleştir | WPS ile oturum aç üzerine dokununuz.
- Wi-Fi yönlendirici: Wi-Fi yönlendiricinizde WPS fonksiyonunu etkinleştiriniz.

Ocak: Dokunmatik ekranda Bağlantı başarıyla oluşturuldu. mesajı gösterilir.

Faydalı bilgi: Wi-Fi yönlendiriciniz bağlantı yöntemi olarak WPS özelliğine sahip değilse, Miele@mobile uygulaması üzerinden bağlanınız.

- Mobil cihaz: Uygulama tarafından verilen kullanıcı talimatlarını uygulayınız.



İlk Çalıştırma

İşlemin iptal edilmesi

- Etkisiz kıl üzerine dokununuz.

Ayarların sıfırlanması

Kablosuz bağlantı modülü veya yönlendiricinin değiştirilmesi durumunda sıfırlamaya gerek yoktur.

- Ocağın gücünü açınız.
- Ayarlar  menüsünü açınız (bkz. “Ayarlar ” bölümü).
- Miele@home | Sıfırla üzerine dokununuz.

Dokunmatik ekranda Ağ ayarları sıfırlandı mesajı gösterilir.

Ocağı elden çıkarırken, satarken ya da ikinci el bir ocağı işleme alırken ayarları sıfırlayınız. Tüm kişisel verileri kaldırdığınızdan ve eski sahibinin ocağa erişmesinin mümkün olmadığından sadece bu şekilde emin olabilirsiniz.

Con@ctivity

Con@ctivity, ocağınız ile bir Miele davlumbaz arasındaki doğrudan iletişimi ifade eder. Con@ctivity davlumbazın ocağınızın çalışma durumuna bağlı olarak otomatik kumanda edilmesine olanak sağlar.

Buna ilişkin daha fazla bilgiyi davlumbazınızın kullanım ve montaj kılavuzunda bulabilirsiniz.

Ocak, ağ bağlantılı hazırda bekleme modunda maks. 2 W güce ihtiyaç duyar.

Wi-Fi bağlantısının kullanılabilirliği

Wi-Fi bağlantısı bir frekans aralığını başka cihazlarla (ör. mikrodalga, uzaktan kumandalı oyuncaklar) paylaşır. Bunun sonucunda geçici veya kalıcı bağlantı sorunları ortaya çıkabilir. Sunulan fonksiyonların sürekli bir şekilde kullanılabilirliği bu sebeple sağlanamayabilir.

Con@ctivity kurulumu

Con@ctivity fonksiyonunu, ev Wi-Fi ağı veya ocak ile davlumbaz arasında doğrudan bir Wi-Fi bağlantısı ile kurabilirsiniz.

Ev Wi-Fi ağı üzerinden Con@ctivity (Con@ctivity 3.0)

Ön koşul:

- Ev Wi-Fi ağı
- Cihazla birlikte verilen Wi-Fi modülünün takılı olması gerekir
- Wi-Fi uyumlu Miele davlumbaz

- Ocağınızı ve davlumbazınızı ev Wi-Fi ağına bağlayınız (bkz. "İlk çalıştırma" – "Miele@home" bölümü).

Con@ctivity fonksiyonu otomatik olarak etkinleştirilir.

Davlumbazın bağlanması ile ilgili gerekli bilgileri kullanım ve montaj kılavuzunda bulabilirsiniz.



İlk Çalıştırma

Doğrudan bir Wi-Fi bağlantısı üzerinden Con@ctivity (Con@ctivity 3.0)

Ön koşul:

- Cihazla birlikte verilen Wi-Fi modülünün takılı olması gerekir
- Wi-Fi uyumlu Miele davlumbaz

Davlumbazın bağlanması ile ilgili gerekli bilgileri kullanım ve montaj kılavuzunda bulabilirsiniz.

- Ocağın gücünü açınız.
- Ayarlar  menüsünü açınız (bkz. “Ayarlar ” bölümü).
- Miele@home | Etkinleştir | Con@ctivity üzerine dokununuz.

Dokunmatik ekranda Bağlantı başarıyla oluşturuldu. bildirim gösterilir.

Başarılı bağlantının ardından davlumbazda **2** ve **3** göstergeleri sürekli olarak yanar.

- Davlumbazda bağlantı modundan çıkmak için gecikmeli kapatma  tuşuna basınız.

Artık Con@ctivity etkindir.



Doğrudan Wi-Fi bağlantısı mevcutsa, ocak ve davlumbaz bir ev ağına bağlanamazlar. Daha sonra ev Wi-Fi ağına bağlanılmak istenirse, önce ocak ve davlumbaz arasındaki doğrudan Wi-Fi bağlantısı kesilmelidir (bkz. “Ayarların sıfırlanması” bölümü ve davlumbazın kullanım kılavuzunda “Wi-Fi oturumunun kapatılması” bölümü).

İşlemin iptal edilmesi

- Etkisiz kıl üzerine dokununuz.

Ayarların sıfırlanması

Kablosuz bağlantı modülü veya yönlendiricinin değiştirilmesi durumunda sıfırlamaya gerek yoktur.

- Ocağın gücünü açınız.
- Ayarlar  menüsünü açınız (bkz. “Ayarlar ” bölümü).
- Miele@home | Sıfırla üzerine dokununuz.

Dokunmatik ekranda Ağ ayarları sıfırlandı mesajı gösterilir.

Ocağı elden çıkarırken, satarken ya da ikinci el bir ocağı işleme alırken ayarları sıfırlayınız. Tüm kişisel verileri kaldırdığınızdan ve eski sahibinin ocağa erişmesinin mümkün olmadığından sadece bu şekilde emin olabilirsiniz.

Çalışma şekli

Cam seramik panelin altında indüksiyon bobinleri bulunur. Bu bobinler doğrudan kap tabanına etki ederek ısıtan bir manyetik alan oluşturur. Cam seramik panel sadece kap tabanından yayılan ısı sonucu dolaylı olarak ısınır.

Pişirme kabının konumu, boyutu ve şekli indüksiyon tarafından otomatik olarak algılanır.

İndüksiyon, sadece mıknatıslanabilir bir tabanı olan pişirme kaplarında çalışır (bkz. “Pişirme kapları” bölümü).



Sıcak nesnelere dolayısıyla yanık tehlikesi.

Ocak açıkken, yanlışlıkla açıldığında veya halen daha sıcaksa ocak üzerine konulan metal nesnelere ısınma tehlikesi söz konusudur.

Ocağı üzerine eşya koymak için kullanmayınız.

Ocağı kullanımından sonra sensörlü

Ⓛ tuşu ile kapatınız.

Pişirme alanları

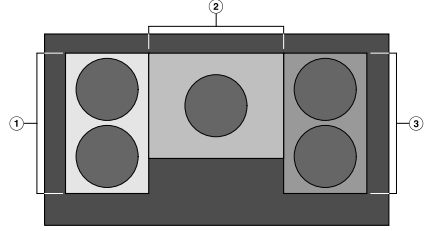

- ① TempControl özellikli PowerFlex Plus pişirme alanı
- ② TempControl özellikli PowerFlex Plus pişirme alanı
- ③ TempControl özellikli PowerFlex Plus pişirme alanı

Ocakta 3 pişirme alanı mevcuttur. Tüm ocak yüzeyi, pişirme alanları içerecek şekilde münferit ocak bölmelerine ayrılabilir.

Aynı anda en fazla 5 adet pişirme kabı kullanabilirsiniz: Sol ve sağ pişirme alanında 2'şer adet pişirme kabı ve orta alanda 1 adet pişirme kabı.

Sol veya sağ pişirme alanında 2 adet pişirme kabı kullanıldığında, dokunmatik ekranda her bir pişirme kabı için bir gösterge görüntülenir.

Gerektiğinde pişirme kapları, aynı anda birden fazla pişirme alanının üzerinde olabilir.

Pişirme alanları ve kombinasyon seçenekleri ile ilgili daha fazla bilgi için bkz. “Kullanım” – “Pişirme kabının konumlandırılması”.

Sesler

Taban malzemesine ve özelliğine bağlı olarak pişirme kabında şu sesler oluşabilir:

Yüksek güç kademesinde vızıltı sesi. Bu ses güç kademesi düşürüldüğünde hafifler veya yok olur.

Tabanı farklı malzemelerden oluşan pişirme kaplarında (ör.: sandviç taban gibi) çitirtı sesleri.

Özellikle düşük güç kademelerinde elektronik anahtarlama işlemlerinde çitlama sesi.

Soğutma fanı devreye girdiğinde uğultu sesi. Soğutma fanı ocak yoğun olarak kullanıldığında cihaz elektroniğini korumak üzere devreye girer. Soğutma fanı cihaz kapandıktan sonra da çalışmaya devam edebilir.

Çalışma şekli

Güç Yönetimi

Ocak, güvenlik sebeplerinden dolayı aşılmasına müsaade edilmeyen bir maksimum toplam güce sahiptir.

Sol veya sağ pişirme alanında aynı anda 2 adet pişirme kabında yemek pişirildiğinde, güç, toplam güç aşılmayacak şekilde düşürülür.

Örnek:

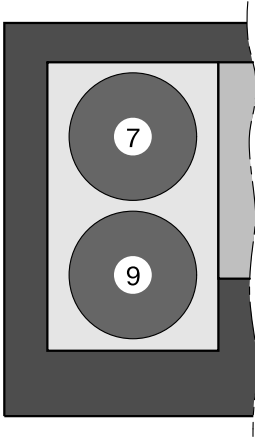

Sol ön tencere için güç kademesi 9 ayarlandıysa, sol arka pişirme kabı için kullanılabilir maksimum güç kademesi 7 olur.

Fabrika ayarı olarak 10.800 W toplam güç ayarlanmıştır. Toplam güç 7.200 W değerine düşürülebilir (bkz. “Ayarlar” – “Ayarlar tablosu” bölümü).

Toplam gücün 7.200 W değerine düşürülmesinin etkileri:

- Çok büyük tencerede yüksek bir güç kademesi ayarlanamaz.
- Sol veya sağ pişirme alanında aynı anda 2 adet pişirme kabında yemek pişiriyorsanız, sadece Manuel 1–9 fonksiyonu kullanılabilir.

Uygun piştirme kapları

- Mıknatıslanabilir tabanlı paslanmaz çelik kaplar,
- Emaye paslanmaz çelik kaplar,
- Dökme demir kaplar

Kap tabanının özellikleri piştirme sonucunun eşitliğini (ör. krepin kızarmasını) etkileyebilir. Kabın tabanı ısıyı eşit olarak dağıtmalıdır. Paslanmaz çelik sandviç tabanlar uygundur.

Tencere tabanının mazlemesi ve tencerenin ocak üzerindeki konumu, indüksiyon bobinlerinin performansını etkiler. Bu piştirme şekline tesir edebilir.

Uygun olmayan piştirme kapları

- Mıknatıslanmayan tabanlı paslanmaz çelik kaplar,
- Alüminyum veya bakır kaplar,
- Cam, seramik veya toprak kaplar

Piştirme kabının kontrolü

Herhangi bir tencere veya tavanın indüksiyona uygun olup olmadığından emin değilseniz, kabın tabanına bir mıknatıs tutunuz. Mıknatıs yapışıyorsa, piştirme kabı genel olarak uygundur.

Uygun olmayan piştirme kabı/ piştirme kabı yok göstergesi

Dokunmatik ekranda, aşağıda belirtilen durumlarda - - - yanıp söner:

- Bir ocak bölümü, üzerinde piştirme kabı olmadan veya uygun olmayan bir piştirme kabı ile (tabanı mıknatıslanmayan piştirme kapları) açılırsa,
- Ocağın üzerine konulan piştirme kabının taban çapı çok küçük ise
- Piştirme kabı, çalışmakta olan ocak bölümünden kaldırılırsa
- Piştirme kabı doğru konumlandırılmadıysa

1 dakika içerisinde uygun bir piştirme kabı yerleştirilirse veya piştirme kabı yeniden konumlandırılırsa, - - - göstergesi söner ve piştirmeye normal bir şekilde devam edebilirsiniz.

Üstüne piştirme kabı konulmaz veya uygun olmayan bir piştirme kabı konulursa, ocak bölümü 1 dakika sonra otomatik olarak kapanır.

Piřirme kapları

Faydalı bilgiler

- Sadece tabanı pürüzsüz tencere ve tavalar kullanınız. Pütürlü tencere ve tava tabanları cam seramik paneli çizer.
- Piřirme kabının yerini piřirme kabını kaldırarak deęiřtiriniz. Bu řekilde sürtünme ve çekilme sonucu çizikler oluşmasının önüne geçersiniz. Piřirme kabının ileri – geri kaydırılması sonucunda oluşan çizikler, ocağın fonksiyonunu olumsuz etkilemez. Bu tür çizikler normal kullanım izleri olup řikayete dayanak teşkil etmez.
- Tencere ve tava satın alırken genellikle azami veya üst çaplarının belirtildiğini dikkate alınız. Ancak önemli olan (genellikle daha küçük olan) taban çapıdır.

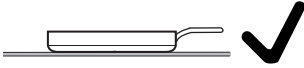

- Mümkün olduğunca düz kenarlı tavalar kullanınız. Eğik kenarlı tavalarda indüksiyon, tavanın kenar bölgesinde de etkili olur. Bunun sonucunda tava kenarı renk deęiřtirebilir veya kaplaması pul pul dökülebilir.

Enerji tasarrufuna yönelik faydalı bilgiler

- Mümkmn olduđunca üstü kapalı tencere ve tavalarda yemek pişiriniz. Bu şekilde ısının gereksiz yere yayılması önlenir.
- Küçük miktarlarda yemek pişirmek için küçük bir tencere tercih ediniz. Küçük bir tencere, büyük ancak az doldurulmuş bir tenceden daha az enerji harcar.
- Yemekleri az su kullanarak pişiriniz.
- Yemek kaynamaya başladıktan sonra veya et mühürlendikten sonra daha düşük bir güç kademesine geçiniz.
- Pişirme süresini kısaltmak için bir düdüklü tencere kullanınız.

Ayar aralıkları

Ocak, fabrikada 9 güç kademesi ile programlanmıştır. Daha hassas bir kademe ayarı yapmak isterseniz, 17 güç kademesine genişletmeniz mümkündür (bkz. “Ayarlar” bölümü).

	Ayar aralığı	
	Fabrika ayarı (9 kademe)	Genişletilmiş (17 kademe)
Tereyağı eritme Çikolata eritme Jelatin çözme	1–2	1–2.
Küçük miktarlarda sıvı ısıtma Yemeklerin sıcak tutulması Pilav demleme, Muhallebi pişirme Blok halinde dondurulmuş sebze çözme	2–4	2–3.
Sıvı veya yarı katı yemeklerin ısıtılması Meyve buğulama Patates pişirme (kapaklı tencere)	4–6	3.–5.
Altını yakmadan omlet veya sahanda yumurta hazırlama Hassas bir şekilde köfte kızartma Sebze ve balık buğulama Hamur işlerinin ve kabuklu meyvelerin yumuşatılması Derin dondurulmuş gıdaların çözülmesi ve ısıtılması Sos ve krema hazırlama, örneğin Hollandaise ya da Zabaglione	5–7	4.–7.
Balık, şinitzel, sosis, sahanda yumurta, krep vb. yakmadan (yağ fazla kızdırılmadan) kızartılması	6–8	6–7.
Patates kaygana, gözleme vb. pişirme	7–8	7–8.
Büyük miktarlarda su kaynatma Büyük miktarda et mühürleme Hızlı kaynatma (pişirme)	9	8.–9

Bu veriler referans değerlerdir. İndüksiyon bobininin gücü tencere tabanının büyüklüğüne ve malzemesine bağlı olarak farklılık gösterir. Bu sebeple, tencereniz için gerekli güç kademesinin bir miktar farklı olması mümkündür. Tencereleriniz için ideal ayarı kullanım sırasında belirleyiniz. Kullanım özelliklerini bilmediğiniz yeni tencereler kullanırken, belirtilen güç kademesinden bir düşük güç kademesini ayarlayınız.

Kullanım esasları

Cam seramik ocağınız parmak temasıyla çalışan elektronik Açma/Kapama ① sensörlü tuşu ile donatılmıştır. Güvenlik sebebiyle cihaz açılırken Açma/Kapama ① sensörlü tuşuna biraz daha uzun dokunulmalıdır.

Kapalı ocakta sadece Açma/Kapama ① sensörlü tuşuna yönelik sembol görülür. Ocağın gücünü açtığınızda dokunmatik ekran yanar.

Ocağa, istediğiniz menü ögesine dokunmak yoluyla dokunmatik ekran aracılığıyla kumanda edersiniz.

Dokunmatik ekranın her tepkisi sesli bir sinyal ile onaylanır.

Olası bir seçeneğe her dokunuşla ilgili karakter (kelime ve/veya sembol) **turuncu** renge döner.

Bir kumanda adımının onayına yönelik alanlar **yeşil** renkte gösterilir (ör. OK).

⚠ Kirlenmiş ve/veya üzeri kapanmış dokunmatik ekran nedeniyle hatalı çalışma.

Dokunmatik ekran tepki vermez veya istenmeyen etkinleştirme/devre dışı bırakma işlemleri veya ocakta hata mesajı meydana gelir (bkz. “Güvenlik donanımları” – “Emniyetli kapanma” bölümü). Dokunmatik ekran üzerindeki sıcak tencereler, altında bulunan elektronik sistemine zarar verebilir.

Dokunmatik ekranı temiz tutunuz.

Dokunmatik ekran üzerine herhangi bir nesne koymayınız.

Dokunmatik ekranın üzerine sıcak tencere koymayınız.

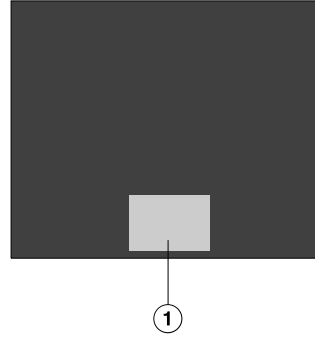

① Dokunmatik ekran alanı

Kullanım

Menü öğesi seçimi

- Dokunmatik ekranda istediğiniz alana veya değere dokununuz.

Açılır menünün görüntülenmesi

- Dokunmatik ekranın üst kenarındaki turuncu renkli çizgiye dokununuz.
- İsteddiğiniz fonksiyonu seçiniz.
- Açılır menüyü kapatmak için dokunmatik ekranda menü penceresinin dışında herhangi bir yere dokununuz veya açılır menüyü yukarı doğru kaydırınız.

Sayfalar arası gezinme

Sayfalar arasında sağa veya sola doğru gezinebilirsiniz.

- Parmağınızı ekran üzerinde kaydırınız. Bunun için parmağınızı dokunmatik ekran üzerine yerleştiriniz ve istediğiniz yönde hareket ettiriniz.

Alttaki çubuk size güncel menüde bulunduğunuz konumu gösterir.

Menü düzeyinden çıkış

- ↩ sembolüne veya son I sembolü önündeki menü yoluna dokununuz.

O ana kadar yapılmış olan, ancak OK ile henüz onaylanmamış girişler kaydedilmez.

Bir seçim listesinde ayar değiştirme

Güncel ayar turuncu renkte işaretlenir.

- İsteddiğiniz ayara dokununuz.

Ayar kaydedilir. Bir üst menüye geri dönersiniz.

Tencere tanıma

Fabrika ayarı olarak sabit tencere tanıma özelliği etkindir (bkz. “Ayarlar” bölümü). Ocağın gücü açık olduğunda ve üzerine bir tencere koyduğunuzda, dokunmatik ekranda otomatik olarak ilgili gösterge gösterilir.

Tencere tanıma özelliği devre dışı olduğunda, alanı açmak için dokunmatik ekranda tencere konumuna karşılık gelen alana dokunmalısınız.

Piştirme kabının konumlandırılması

- Piştirme kabını, piştirme alanları şekillerinde gösterildiği gibi yerleştiriniz. Bu şekilde:
 - Eşit bir ısı dağılımı sağlanır
 - Sensör TempControl için uygun bir piştirme kabını algılar

⚠ Aşırı ısınma sonucu yangın tehlikesi.

Bir sensör düzgün çalışmadığında aşırı ısınma meydana gelebilir.

Piştirme kabını bir sensör üzerine ortalayarak yerleştiriniz.

Piştirme kapları – Asgari boyut

Fonksiyona ve piştirme alanına bağlı olarak piştirme kabınızın asgari taban çapı aşağıda belirtilen şekilde olmalıdır:

Piştirme alanı	Manuel	TempControl
Sol/sağ	11 cm	13 cm
Orta	11 cm	16 cm

Sol ve sağ piştirme alanı

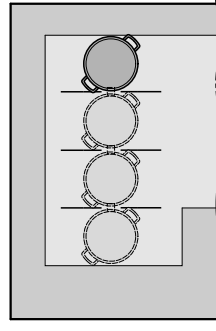

13 cm'den az taban çaplı piştirme kabı.

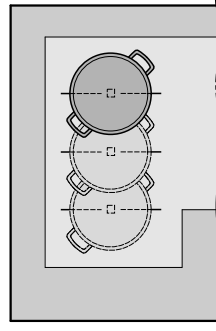

13 cm ve üzeri taban çaplı piştirme kabı.

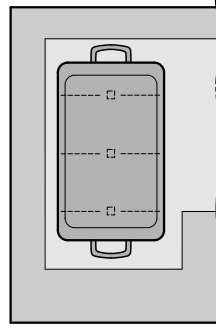

Büyük piştirme kabı

Kullanım

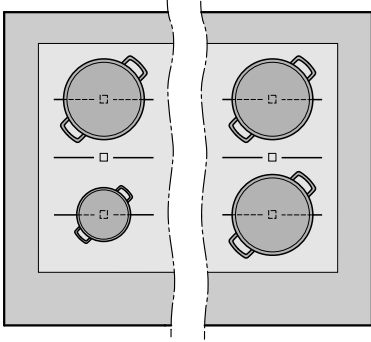

2 adet pişirme kabı

Orta pişirme alanı

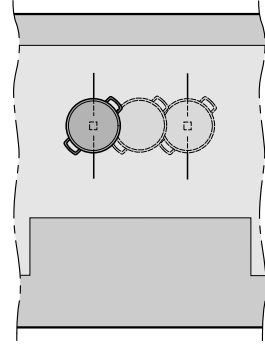

16 cm'den az taban çaplı pişirme kabı.

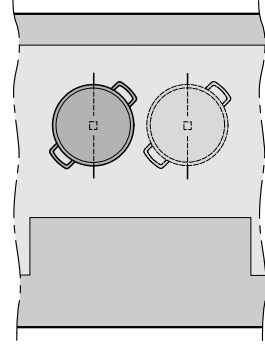

16 cm ve üzeri taban çaplı pişirme kabı.

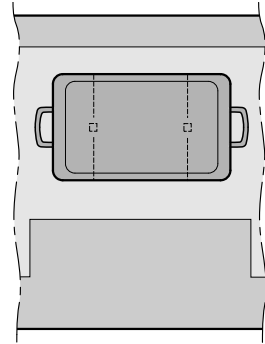

25 cm ve üzeri taban çaplı pişirme kabı.

⚠ Aşırı ısınan yemek sonucu yangın tehlikesi.

Gözetimsiz bırakılan yemek aşırı ısınıp tutuşabilir.

Ocağı çalışırken gözetimsiz bırakmayınız!

İndüksiyonlu ocakların ısınma süresinin normal ocaklara göre çok daha kısa olduğunu dikkate alınız.

Ocağın gücünün açılması

- ① sensörlü tuşuna dokununuz.

Dokunmatik ekran açılır.

Başka giriş yapılmadığında, güvenlik sebebiyle ocak 1 dakika sonra tekrar kapanır.

Güç kademesinin ayarlanması

- Pişirme kabını istediğiniz konuma koyunuz.
- Manuel 1–9 fonksiyonunu seçiniz.
- İsteddiğiniz güç kademesine dokununuz veya parmağınızı çubuk üzerinde kaydırınız.

Göstergede ayarlı güç kademesi, ayar aralığı ve çalışma süresi belirir.

Çalışma süresi, ocak bölmesinin ne kadar süredir çalıştığını gösterir.

Parmağınızı çalışma süresi göstergesi üzerinde kaydırduğunuzda, gösterge 0 değerine getirilir.

Güç kademesinin değiştirilmesi

Aynı anda birden fazla pişirme kabı ile yemek pişiriyorsanız ve istediğiniz gösterge turuncu renkte değilse, öncelikle göstergeyi seçmelisiniz.

- İsteddiğiniz pişirme kabının göstergesine dokununuz.
- Güç kademesini ayarlayınız.

Pişirme alanının/ocanın gücünün kapatılması

Pişirme alanı gücünün kapatılması

- Pişirme alanı kapanana kadar dokunmatik ekranda pişirme alanına dokununuz ve dokunmaya devam ediniz.

veya

- Dokunmatik ekranda pişirme alanına dokununuz.

- Güç kademesini 0 olarak ayarlayınız.

veya

- Dokunmatik ekranda pişirme alanına dokununuz.

- ↶ sembolüne dokununuz.

Ocağın gücünün kapatılması

- Ocağı ve böylece tüm pişirme alanlarını kapatmak için ① sensörlü tuşuna dokununuz.

Kullanım

Kalan ısı göstergesi

Bir ocak bölmesi sıcaksa ocak kapatıldıktan sonra kalan ısı göstergesi  yanar.

Kalan ısı göstergesi, ancak ocak bölümüne tehlikesiz olarak dokunmak mümkün olduğunda söner.

 Sıcak cam seramik panel sonucu yanık tehlikesi.

Piştirme işlemi sona erdikten sonra cam seramik panel sıcaktır.

Kalan ısı göstergeleri yandığı müddetçe cam seramik panele dokunmayınız.

TempControl

TempControl, kızartma işlemleri sırasında sıcaklığı denetler ve kontrol eder:

- Kızartma yağı aşırı ısınmaz.
- Güç kademelerinin manuel olarak ayarlanmasına gerek yoktur.
- Kızartılan malzemenin sıkça tersine çevrilmesine gerek yoktur.

Pişirme kabını bir sensör üzerine ortayarak yerleştiriniz.

TempControl, derin yağda kızartma ve kaynatma işlemleri için uygun değildir.

Bu fonksiyonu sadece kızartma işlemleri için kullanınız.

Kullanıma ilişkin faydalı bilgiler

- 140–230 °C arası bir sıcaklık ayarlayabilirsiniz.
- Tencereyi, sadece dış kısmı kuruysa yerleştiriniz.
- Sıcak, kahverengimsi veya topaklaşmış sıvı yağ veya gıda maddesi artıkları içeren yağ kullanmayınız.
- Kızartılacak malzemeyi, ancak sinyal duyulduktan sonra koyunuz. Bir anormallik tespit edildiğinde, ısıtma durdurulabilir.
- Ön ısıtma başlatıldıktan sonra sıvı yağ eklemeyiniz.
- Tencereyi, ön ısıtma başlatıldıktan sonra başka bir konuma yerleştirmeyiniz.

Kullanım

TempControl etkinleştirme

- Pişirme kabını istediğiniz konuma koyunuz.
- Pişirme kabına gerekli miktarda sıvı yağ veya katı yağ ekleyiniz.
- TempControl  seçeneğini seçiniz.
- Sıcaklığı ayarlayınız.

Ayarlanmış sıcaklığa ulaşıldığında bir sinyal duyulur. Çalışma süresi otomatik olarak başlar.

- Kızartılacak malzemeyi pişirme kabına koyunuz.
- Kullandıktan sonra ocak bölmesinin gücünü kapatınız.

Sıcaklığın değiştirilmesi

Aynı anda çok sayıda tencere ile yemek pişirdiğinizde ve istediğiniz gösterge turuncu renkte olmadığında, öncelikle göstergelyi seçmelisiniz.

- İsteddiğiniz tencerenin göstergesine dokununuz.
- Sıcaklığı ayarlayınız.

TempControl pişirme tablosu

Bu listede, sadece asistan programı mevcut olmayan pişirilecek malzemeler yer almaktadır. Asistan programlarının eksiksiz listesi için bkz. “Kullanım” – “Asistan” bölümü.

Tablolarda verilen sıcaklıklar referans değerlerdir. Öncelikle düşük sıcaklık değerinin seçilmesini tavsiye ederiz. Gerekirse pişirmeye devam edebilirsiniz. Çalışma süresi, ancak ayarlanan sıcaklığa ulaşıldıktan sonra başlar.

Malzeme	°C [°C]
Dondurulmuş balık, ör. Cordon Bleu	150–170
Dondurulmuş çin böreği	
Dondurulmuş balık kroket	
Tam balık	
Şiş	
Tereyağında sebze (mantar, sarmısak)	
Tereyağında patates makarnası	
Patates mücveri	180–200
Rulo köfte	
Tortilla	
Langos (Macar puf böreği)	
Popcorn (Patlamış mısır)	
Dondurulmuş tava yemekleri	
Yağsız tohum kavurma	
Karamel	
Dilimlenmiş malzemeler	200–220
WOK pişirme	
Yahni yemekleri için et kızartma (ör. gulaş)	
Büyük miktarda et mühürleme	

°C Sıcaklık

Kullanım

Güç kademesinin ayarlanması – genişletilmiş ayar aralığı

- Güç kademeleri arasındaki rakam dizisine dokununuz.

Göstergede ayarlı güç kademesi, ayar aralığı ve çalışma süresi belirir.

Örnek:

Güç kademesi 7 ve 8 arasındaki rakam dizisine dokunduğunuzda, güç kademesi 7.5 seçilir.

Çalışma süresi, ocak bölmesinin ne kadar süredir çalıştığını gösterir.

PowerFlex Plus pişirme alanı

Bir PowerFlex Plus pişirme alanındaki induksiyon bobinlerinin tümü (bkz. “İndüksiyon” – “Çalışma şekli” bölümü) sürekli birlikte çalışır. Tencere tanıma özelliği etkin olduğunda (bkz. “Ayarlar” bölümü), pişirme alanları yerleştirilen tencerenin boyutu esas alınarak otomatik olarak ayarlanır. Pişirme alanlarını manuel olarak da seçebilir ve biçimini ve/veya boyutunu değiştirebilirsiniz.

Tencereyi daima PowerFlex Plus pişirme alanının tam ortasına yerleştiriniz.

Pişirme alanlarının manuel olarak ayarlanması/değiştirilmesi

- Ocağın dokunmatik ekranındaki kare alanlardan birine dokununuz.

Seçilen alan turuncu renkte gösterilir.

- Seçilen alanı büyütme veya küçültme için parmağınızı dokunmatik ekran üzerinde kaydırınız.

Etkin bir pişirme alanının biçimini ve boyutunu değiştiremezsiniz.

Booster

Booster, büyük miktarlardaki malzemelerin, örneğin makarna suyunun, hızla ısıtılması için gücü artırır. Güç artışı azami 10 dakika için etkin kalır.

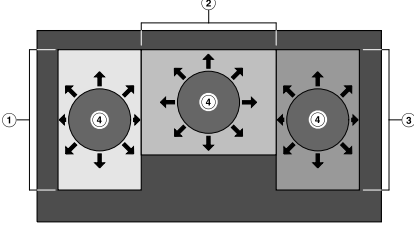

- ① TempControl özellikli PowerFlex Plus pişirme alanı
- ② TempControl özellikli PowerFlex Plus pişirme alanı
- ③ TempControl özellikli PowerFlex Plus pişirme alanı
- ④ Booster fonksiyonlu pişirme kapları

Booster fonksiyonunu aynı anda en fazla 3 adet pişirme kabında kullanabilirsiniz:

- Ocağın sol yarısında 1 defa
- Ortada 1 defa
- Ocağın sağ yarısında 1 defa

Booster fonksiyonunu etkinleştirdiğinizde, Booster süresinin sonunda otomatik olarak 9. güç kademesine geri dönlür.

Booster süresi boyunca diğer indüksiyon bobinlerinden gücün bir kısmı çekilir. Ocağın ilgili yarısında bir tencere daha kullanılırsa, bunun etkileri şu olur:

- Güç kademesi düşürülür.
- Yüksek güç kademeleri ayarlanamaz.

Booster ve TempControl, ocağın bir tarafında birlikte kullanılamaz.

Güç Yönetimi bölümündeki ayarlar (bkz. "İndüksiyon" – "Güç Yönetimi" bölümü) Booster fonksiyonunu etkiler.

Kullanım

Booster fonksiyonunun etkinleştirilmesi

- Pişirme kabını istediğiniz konuma koyunuz.
- Manuel 1–9 fonksiyonunu seçiniz.
- B sembolüne dokununuz.

Göstergede B, ayar aralığı ve çalışma süresi belirir.

Çalışma süresi, ocak bölmesinin ne kadar süredir çalıştığını gösterir.

Booster fonksiyonunun devre dışı bırakılması

- ↶ sembolüne dokununuz.

veya

- Başka bir güç kademesi ayarlayınız.

Asistan

Ocağınız, size yemeklerin ve gıda maddelerinin hazırlanması için 20'den fazla asistan programı sunmaktadır.

- Pişirme kabını istediğiniz pişirme alanına koyunuz.
- Asistan  seçeneğini seçiniz.
- İsteddiğiniz yemeği/gıda maddesini seçiniz.

Dokunmatik ekranda seçilen yemeğe/yiyeceğe ilişkin bir bilgi gösterilir.

- Start seçeneğini seçiniz.

Ayarlanmış sıcaklığa ulaşıldığında bir sinyal duyulur. Çalışma süresi otomatik olarak başlar. Başka sinyal duyulmaz.

Yemek tarifinde pişirme süresi önerileri verilir.

Faydalı bilgi: Pişirme sürenizi, ocak bölmesi için bir kısa süre veya otomatik kapatma zamanı olarak ayarlayabilirsiniz (bkz. “Zamanlayıcı” bölümü).

- Bilgi mesajında belirtilen işlemleri uygulayınız.
- Kullandıktan sonra ocak bölmesinin gücünü kapatınız.

Bilgilerin görüntülenmesi

Devam eden pişirme işlemi ile ilgili bilgileri görüntüleyebilirsiniz.

- Ocak bölmesi göstergesindeki  sembolüne dokununuz.
- Göstergeyi kapatmak için Start üzerine dokununuz.

Kullanım

Asistan programları tablosu

Tablolarda verilen süreler referans değerlerdir. Önce pişirme sürelerinden kısa olanını seçmenizi tavsiye ederiz. Gerekirse pişirmeye devam edebilirsiniz. Çalışma süresi, ancak ayarlanan sıcaklığa ulaşıldıktan sonra başlar.

Malzeme	🌡️ [°C]	🕒 [dk.]
Garnitürler		
Patates tava	180–200	15–25 ¹
Kruton	200	4–6
Balık		
Doğal balık fileto	180–200	5–15
Balık fileto pane	180–200	5–15
Karides	180–200	2–4
Hızlı mutfak		
Yumurtalı ekmek	180–200	6–10
Köri	200–210	10–20 ²
Croque Monsieur	180–200	6–10
Tava yemekleri	200	3–10
Yumurta yemekleri		
Omlet	160–180	3–6
Sahanda yumurta	160–180	5–10
Çırpma yumurta	160	2–6
Et		
Bolognese sos	180–220	30–90 ³
Köfte	160–180	10–20
Tavuk göğüs mühürleme	180–220	10–20
Şnitzel	180–200	5–10
Biftek az pişmiş, kalınlık 3 cm	200	5–7
Biftek orta pişmiş, kalınlık 3 cm	200	6–10
Biftek iyi pişmiş, kalınlık 3 cm	160	15–25

Kızarmış sosi	180	5-15
Domuz pastırması	160-180	8-11
Kuzu pizola	180-220	5-10
Domuz pizola	180-200	6-10
Tatlılar		
Pancake	160-180	4-8
Krep	200	2-3

🌡 Sıcaklık, ⏰ Kızartma/pişirme süresi

¹ Belirtilen kızartma süresi yarı haşlanmış patateslere ilişkindir.

Patatesler haşlanmamış ve küp veya dilim şeklinde kesilmiş olduğunda, kızartma süresi 15-35 dakikadır.

² Malzemeler kızartıldıktan sonra et suyu ekleyiniz ve kaynatınız.

Pişirme süresi, et suyu kaynadıktan sonraki süreyi belirtir.

³ Malzemeler kızartıldıktan sonra diğer malzemeleri ekleyiniz ve kaynatınız.

Pişirme süresi, diğer malzemeler kaynadıktan sonraki süreyi belirtir.

Zamanlayıcı (Timer)

Zamanlayıcı fonksiyonunu kullanmak isterseniz ocağın gücü açık olmalıdır.

Zamanlayıcı, 2 fonksiyon için kullanılabilir:

- Bir kısa süre ayarı
- Bir pişirme kabının ısıtması için otomatik kapatma

Fonksiyonları aynı anda kullanabilirsiniz.

1 dakika (0:00:01) ila 9 saat 59 dakika ve 59 saniye (9:59:59) arası bir süre ayarlayabilirsiniz.

Kısa süre alarmı

Kısa süre sayacı ayarı

- Açılır menüyü açınız.
-  seçeneğini seçiniz.



Dokunmatik ekranda 0:00:00 (Saat:Dakika:Saniye) gösterilir.

- 0 (saat) veya 00 (dakika veya saniye) üzerine dokununuz.
- - veya + ile istediğiniz süreyi ayarlayınız.
- OK ile onaylayınız.

Kısa süre sayacı değerinin değiştirilmesi

-  seçeneğini seçiniz.
- Değiştirmek istediğiniz değere dokununuz.
- - veya + ile istediğiniz süreyi ayarlayınız.
- OK ile onaylayınız.

Kısa süre sayacının silinmesi

-  seçeneğini seçiniz.
-  seçeneğini seçiniz.
- OK ile onaylayınız.

Kapanma otomatığı

Ocak bölmesinin otomatik olarak kapatılması için bir süre ayarlayabilirsiniz. Bu fonksiyon tüm ocak bölmeleri için aynı anda kullanılabilir.

Programlanan süre izin verilen maksimum çalışma süresinden uzun ise, ocak bölmesi güvenlik kapatması ile kapatılır (bkz. "Güvenlik özellikleri" – "Güvenlik kapatması" bölümü).

Kapatma süresinin ayarlanması

- İstedığınız pişirme alanında bir güç kademesi veya sıcaklık ayarlayınız.
- ⌚ seçeneğini seçiniz.

Dokunmatik ekranda 00:00:00 (Saat:Dakika:Saniye) gösterilir.

- 0 (saat) veya 00 (dakika veya saniye) üzerine dokununuz.
- - veya + ile istediğiniz süreyi ayarlayınız.
- OK ile onaylayınız.
- Başka bir ocak bölmesi için daha kapatma süresi ayarlamak isterseniz, yukarıda açıklanan işlemleri gerçekleştiriniz.

Kapatma süresinin değiştirilmesi

- ⌚ seçeneğini seçiniz.
- Değiştirmek istediğiniz değere dokununuz.
- - veya + ile istediğiniz süreyi ayarlayınız.
- OK ile onaylayınız.

Kapatma süresinin silinmesi

- ⌚ seçeneğini seçiniz.
- 🗑️ seçeneğini seçiniz.
- OK ile onaylayınız.

Süreyi sildiğinizde, çalışma süresi artık gösterilmez.

Ek fonksiyonlar

Stop & Go

Bu fonksiyon, sadece tüm tencereler için Manuel 1–9 fonksiyonu kullanıldığında kullanılabilir. Stop & Go özelliği etkinleştirildiğinde tüm güç kademeleri 1'e düşürülür.

Güç kademeleri ve zamanlayıcı ayarları değiştirilemez, ocak sadece kapatılabilir. Kısa süre sayacı, kapatma süreleri, Booster süreleri durdurulur.

Devre dışı bırakıldığında, ayarlanmış olan son güç kademesine geçilir ve süreler işlemeye devam eder.

Etkinleştirme/devre dışı bırakma

Fonksiyon 30 dakika içinde devre dışı bırakılmazsa, ocak otomatik olarak kapanır.

- Açılır menüyü açınız.
- II/► sembolüne yaklaşık 1 saniye dokununuz.

Recall



Ocak çalışırken yanlışlıkla kapatılırsa bu fonksiyonla bütün ayarları tekrar oluşturabilirsiniz. Ocak, kapatıldıktan sonra 10 saniye içinde tekrar açılmalıdır.

- Ocağın gücünü tekrar açınız.
- Evet seçeneğini seçiniz.

Silme koruması

Ocağın dokunmatik ekranını, örneğin kirleri temizlemek için 20 saniye süreli-ğine kilitleyebilirsiniz. ① sensörlü tuşu kilitlemez.

Etkinleştirme

- Açılır menüyü açınız.
-  sembolüne dokununuz.
-  sembolü altında süre geri sayılır



Devre dışı bırakma

- Açılır menüyü açınız.
-  sembolüne dokununuz.

Demo modu



Bu fonksiyon bayilerin, ocağı ısıtma olmaksızın tanıtmasına olanak sağlar.

Etkinleştirme

- Ayarlar  menüsünü açınız (bkz. “Ayarlar ” bölümü).
- Demo modu | Açık üzerine dokununuz.

Dokunmatik ekranın ortasında DEMO yer alır.



Devre dışı bırakma

- Ayarlar  menüsünü açınız (bkz. “Ayarlar ” bölümü).
- Demo modu | Kapalı üzerine dokununuz.

Dokunmatik ekranda DEMO söner.

Ocak bilgilerinin görüntülenmesi

Ocağınızın model adını, seri numarasını ve yazılım sürümünü görüntüleyebilirsiniz.

- Ayarlar  menüsünü açınız (bkz. “Ayarlar ” bölümü).
- Yazılım sürümü üzerine dokununuz.

Dokunmatik ekranda ocak bilgileri gösterilir.

Güvenlik özellikleri

Çalıştırma kilidi

Ocağınız, ocağın gücünün yanlışlıkla açılmaması için bir çalıştırma kilidi ile donatılmıştır. Çalıştırma kilidi, sadece hiçbir ocak bölmesi çalışmıyorsa etkinleştirilebilir.

Çalıştırma kilidinin etkinleştirilmesi/ devre dışı bırakılması

- Ocağın gücünü açınız.
- Açılır menüyü açınız.
-  sembolüne 3 saniye boyunca dokununuz.

Güvenlik kapatması

Dokunmatik ekranın üzeri kapanmıştır

Örneğin parmak dokunması, taşan yemek veya üzerine yerleştirilmiş nesnelere nedeniyle dokunmatik ekranın üzeri yaklaşık 10 saniyeden uzun süre kapalı kaldığında, ocak otomatik olarak kapanır. Dokunmatik ekranda F6716 no.lu hata mesajı gösterilir ve bir sinyal duyulur. Nesnelere kaldırınız ve/veya kirleri temizleyiniz ve OK üzerine basınız; ocak tekrar çalışmaya hazır olur.

Cihaz çok uzun bir süre çalıştırıldığında

Bölmelerden biri normalden uzun bir süreye boyunca ısıtılırsa, güvenlik kapatması otomatik olarak tetiklenir. Bu süre seçilen güç kademesine bağlıdır. Bu süre aşıldığında ısıtıcı kapanır ve kalan ısı göstergesi görülür. Normal bir şekilde güç kademesi ayarlayabilirsiniz.

Güç kademesi*	Azami çalışma süresi [saat]
1/1.	9
2/2.	8
3/3.	7
4/4.	6
5/5.	5
6/6.	4
7/7.	3
8/8.	2
9	1

* Bir nokta işareti bulunan güç kademeleri, sadece genişletilmiş güç kademeleri kapsamında mevcuttur (bkz. "Ayar aralıkları" bölümü).

Aşırı ısınmaya karşı koruma

Tencerenin tabanı aşırı ısındığında, güç otomatik olarak düşürülür. Gösterge değişmez. Tencere soğuduktan sonra güç tekrar normal değere döner.

Ayarlar

Ayarlar  menüsünde, pişirme alanını ihtiyaçlarınıza göre ayarlayabilirsiniz.

Ayarlar açma

Ayarlar, ancak herhangi bir pişirme işlemi gerçekleşmiyorsa değiştirilebilir.

- Ocağın gücünü açınız.
- Açılır menüyü açınız.
- Ayarlar  seçeneğini seçiniz.

Ayarlar değiştirme

- İstedığınız menü öğesini seçiniz.

Güncel ayar turuncu renktedir.

- İstedığınız seçeneği seçiniz.
- OK ile onaylayınız.

Herhangi bir değişiklik yapmadan menü öğesinden çıkmak istediğinizde, Ayarlar üzerine dokununuz.

Ayarlara genel bakış

Menü ögesi	Yapılabilecek ayarlar
Ekran parlaklığı	1 – 5
Lisan 	.../deutsch/english/...
Sürekli tencere algılama	Açık*
	Kapalı
Recall fonksiyonu	Açık*
	Kapalı
Sinyal sesleri	Açık*
	Kapalı
Güç Yönetimi	10.800 W*
	7200 W
Güç kademeleri	ara kademesiz (1, 2, 3 vb.)*
	ara kademeli (1, 1.5, 2, 2.5, 3 vb.)
Çalışma süresi	Açık*
	Kapalı
Asistan	Açık*
	Kapalı
Fabrika ayarları	Evet
	Hayır
Yazılım sürümü	
Miele@home	Bkz. “İlk çalıştırma” – “Miele@home kurulumu” ve “Con@ctivity einrichten kurulumu” bölümü
Demo modu	Açık
	Kapalı*

* Fabrika ayarı

Test Enstitüsü için Veriler

EN 60350-2 uyarınca test yemekleri

Fabrikada 9 güç kademesi programlanmıştır.

Standart uyarınca testler için güç kademelerinin genişletilmiş kapsamını ayarlayınız (Bkz. "Programlama" bölümü).

⚠ Sıcak yüzeyler sonucu yanık tehlikesi.

Pişirme işlemi sona erdikten sonra cam seramik panel sıcaktır.

Derhal ocağı kapatınız.

Ocağı temizlemeden önce cam seramik panelin soğumasını bekleyiniz.

⚠ Nüfuz eden nem sonucu hasar. Buharlı temizlik aletinin buharı, akım taşıyan parçalara sızarak kısa devreye sebep olabilir.

Ocağın temizliği için asla buharlı temizlik aleti kullanmayınız.

Uygun olmayan temizlik ürünleri kullanıldığında tüm yüzeyler değişime uğrayabilir veya renk değiştirebilir. Yüzeyler çiziklere karşı hassastır. Temizlik maddesi kalıntılarını derhal temizleyiniz.

Aşındırıcı veya çizici temizlik maddeleri kullanmayınız.

Her temizlikten önce ocağın soğumasını bekleyiniz.

- Ocağı her kullanımdan sonra temizleyiniz.
- Her nemli temizliğin ardından, kireç kalıntılarını önlemek üzere ocağı kurutunuz.

Uygun olmayan temizlik ürünleri

Yüzeylerin zarar görmesini önlemek üzere temizlik için şu ürünleri kullanmayınız:

- elde bulaşık deterjanı
- soda, alkali, amonyak, asit veya klorür içeren temizlik ürünleri
- kireç çözücü temizlik ürünleri
- leke ve pas sökücüler
- aşındırıcı temizlik ürünleri, ör. ovma tozu, ovma kremi, cam seramik ocak temizleyici
- çözücü içeren temizlik ürünleri
- bulaşık makinesi temizleyici
- ızgara ve fırın spreyleri
- cam temizleme ürünleri
- aşındırıcı sert fırçalar ve süngerler (ör. bulaşık süngeri) veya aşındırıcı madde kalıntısı içeren kullanılmış süngerler
- kir silgileri

Temizlik ve bakım

Cam seramik yüzeyin temizlenmesi

⚠ Sivri nesnelere sonucunda hasar.

Ocak ile tezgah arasındaki sızdırmazlık şeridi zarar görebilir.

Cam seramik panel ile çerçeve arasındaki sızdırmazlık şeridi zarar görebilir.

Temizlik için sivri nesnelere kullanmayınız.

Elde bulaşık deterjanı ile temizlik sırasında tüm kirler ve yemek artıkları giderilemez. Cam seramikte renk değişimlerine sebep olan görünmez bir tabaka oluşur. Bu renk değişimlerinin giderilmesi mümkün değildir.

Cam seramik yüzeyi düzenli olarak özel bir cam seramik temizleme ürünü ile temizleyiniz.

- Tüm kaba kirleri nemli bir bez ile, yapışmış kirleri de bir cam spatulası ile temizleyiniz.
- Ardından cam seramik yüzeyi Miele Cam Seramik ve Paslanmaz Çelik Temizleme ürünü (bkz. "Sonradan satın alınabilen aksesuarlar - Bakım ve Temizlik ürünleri") veya piyasadan edinilebilir bir cam seramik temizleme ürünü ve kağıt mutfak havlusu ya da temiz bir bez ile temizleyiniz. Temizlik ürününü sıcak cam seramik yüzeye uygulamayınız, aksi takdirde lekeler oluşabilir. Temizlik ürünü üreticisinin talimatlarını dikkate alınız.
- Temizlik ürünü kalıntılarını nemli bir bezle siliniz ve ardından cam seramik yüzeyi kurulaştırınız.

Temizlik ürünlerinin kalıntıları takip eden pişirme işlemleri sırasında yanar ve cam seramiğe zarar verir. Tüm kalıntıları temizlemeye özen gösteriniz.

- Kireç artıkları, su ve alüminyum kalıntılarının sebep olduğu **lekeleri** (metalik parlayan lekeler) cam seramik ve paslanmaz çelik temizleme ürünü ile çıkarınız.

⚠ Sıcak yüzeyler dolayısıyla yanık tehlikesi.

Pişirme işlemi sırasında cam seramik panel sıcaktır.

Sıcak ocak üstündeki şeker, plastik ve alüminyum kalıntılarını bir cam spatulası ile temizlemeden önce mutfak eldivenleri takınız.

- Sıcak cam seramik yüzeye **şeker, plastik veya alüminyum folyo** gelirse, cihazı kapatınız.
- Bu maddeleri **derhal**, yani sıcakken, bir cam spatulası ile iyice kazıyınız.
- Ardından cam seramik yüzeyi soğuk durumdayken yukarıda açıklandığı şekilde temizleyiniz.

Günlük kullanım sırasında ortaya çıkabilecek arıza ve hataların çoğunu kendiniz giderebilirsiniz. Çoğu durumda yetkili servisi çağırarak zorunda kalmayacağınızdan zaman ve masraftan tasarruf edersiniz.

Aşağıdaki tablolar size arıza ve hataları bulmakta ve gidermekte yardımcı olacaktır.

Göstergelerdeki/ekrandaki bildirimler

Problem	Sebebe ve Çözüm
Dokunmatik ekranda F6713 veya F6771 gösteriliyor ve ocak otomatik olarak kapanıyorsa?	Boş bir tencere ısıtıldı. ■ OK üzerine dokununuz. ■ Kalan ısı göstergesi  sönene kadar bekleyiniz (bkz. “Kullanım” – “Kalan ısı göstergesi” bölümü). ■ Dolu tencereyi ısıtınız.
Dokunmatik ekranda F6734 gösteriliyor ve ocak otomatik olarak kapanıyorsa?	Pişirme kabı yanlış konumlandırılmıştır. ■ Pişirme kabını doğru konumlandırınız (bkz. “Kullanım” – “Pişirme kabının konumlandırılması” bölümü). ■ OK üzerine dokununuz.
Dokunmatik ekranda F6716 gösteriliyor ve ocak otomatik olarak kapanıyorsa?	Örneğin parmak dokunması, taşan yemek veya üzerine yerleştirilmiş nesnelere nedeniyle dokunmatik ekranın üzeri kapatılmış. ■ Kirleri temizleyiniz veya nesnelere kaldırınız (bkz. “Güvenlik donanımları” – “Emniyetli kapanma” bölümü). ■ OK üzerine dokununuz.
Dokunmatik ekranda F6704 gösteriliyor ve ocak otomatik olarak kapanıyorsa?	Soğutmanın hava giriş veya hava çıkış açıklıkları kapanmış. ■ Soğutmanın hava giriş veya hava çıkış açıklıklarının önündeki tüm engelleri kaldırınız. ■ OK üzerine dokununuz.
Ekranda, bu tabloda belirtilmeyen bir bildirim gösteriliyorsa?	Elektronik sistemde bir hata oluşmuştur. ■ Ocağın elektrik beslemesini yaklaşık 1 dakikalığına kesiniz. ■ Elektrik beslemesi tekrar oluşturulduktan sonra sorun devam ediyorsa, yetkili servisi çağırınız.

Ne Yapmalı, eğer...?

Beklenmedik çalışma şekli

Problem	Sebep ve Çözüm
Bir göstergede - - - ya- nıp sönüyorsa?	Bu alan üzerinde tencere yok veya uygun tencere var. ■ Uygun bir tencere kullanınız (bkz. “İndüksiyon” – “Pişirme kapları” bölümü).
	Tencere doğru konumlandırılmamıştır. ■ Tencereyi tekrar konumlandırınız.
	Alan üzerinde, örneğin çatal-bıçak gibi metal nesnelere var. ■ Nesnelere uzaklaştırınız.
Dokunmatik ekran tepki vermiyorsa?	Parmak uçlarınızın üzeri kapanmıştır. ■ Dokunmatik ekrana sadece çıplak parmaklarınız ile dokununuz
	Silme koruması  etkindir. ■ Silme korumasını devre dışı bırakınız (bkz. “Ek fonksiyonlar” – “Silme koruması  ” bölümü).
	Elinizde tencere tutarken dokunmatik ekrana dokun- dunuz. ■ Dokunmatik ekrana sadece elleriniz boşken doku- nunuz.
	Dokunmatik ekran kirlenmiştir. ■ Kirleri temizleyiniz.
Semboller, bitişikteki alanlara dokunulduğun- da tepki veriyorsa?	Dokunmatik ekranın üzerinde su veya başka sıvılar mevcuttur. ■ Dokunmatik ekranı kurulayınız.
Güç kademesi otomatik olarak düşürüldüyse ve- ya yükseltilemiyorsa?	Bir alanda aynı anda 2 tencere kullanılıyordur (bkz. “İndüksiyon” – “Güç Yönetimi” bölümü).
Alanlardan biri otomatik olarak kapanıyorsa?	Cihaz çok uzun bir süre çalıştırılmıştır. ■ Tekrar bir güç kademesi ayarlayınız (bkz. “Güvenlik donanımları - Güvenlik Kapatması”).
Bir alan ayarlanan güç kademesinde normal bir şekilde çalışmıyorsa?	Aşırı ısınma koruması devreye girmiştir. ■ Tencerenin tabanı aşırı ısındığında, güç otomatik olarak düşürülür. Gösterge değişmez. Tencere so- ğuduktan sonra güç tekrar normal değere döner.

Ne Yapmalı, eğer...?

Problem	Sebep ve Çözüm
Bir alan veya ocağın tamamı otomatik olarak kapanıyorsa?	Aşırı ısınma koruması tetiklenmiştir. ■ Bkz. “Güvenlik donanımları - Aşırı ısınma koruması” bölümü.

Ne Yapmalı, eğer...?

Memnun etmeyen sonuçlar

Problem	Sebeup ve Çözüm
Isıtma süresi normalden çok uzunsa?	Tencere doğru konumlandırılmamıştır. ■ Tencereyi yeniden konumlandırınız (bkz. “Kullanım” – “Pişirme kabının konumlandırılması” bölümü)
	Tencerenin tabanı veya cam seramik panel kirlidir. ■ Kirleri temizleyiniz.
	Isıtma süresi sırasında su, sıvı yağ veya gıda maddesi eklemiştir. ■ Isıtma süresi boyunca bir ekleme yapmayınız.
Benzer pişirme ve kavurma işlemlerinde, pişirme sürelerinde ve kızarma konusunda küçük farklılıklar varsa?	Bu bir hata değildir. Tencere tabanının malzemesi ve tencerenin ocak üzerindeki konumu, indüksiyon bobinlerinin performansını etkiler. Bu da pişirme şekline tesir eder.

Genel sorunlar veya teknik arızalar

Problem	Sebeup ve Çözüm
Ocağın gücü açılmıyorsa?	<p>Ocağa elektrik gelmiyordur.</p> <ul style="list-style-type: none">■ Elektrik sigortasının atıp atmadığını kontrol ediniz. Uzman bir elektrikçi veya Miele yetkili servisini çağırınız (Asgari sigorta değeri için bkz. Tip etiketi). <p>Belli koşullar altında teknik bir arıza ortaya çıkmıştır.</p> <ul style="list-style-type: none">■ Ocağın elektriğini yaklaşık 1 dakika için kesiniz, bunun için:<ul style="list-style-type: none">– ilgili sigortanın şalterini kapatınız veya vidalı sigortayı yuvasından tamamen çıkartınız veya– kaçak akım devre kesiciyi kapatınız■ Eğer sigortayı ve kaçak akım devre kesiciyi tekrar taktıktan/çevirdikten veya vidalı sigortayı yuvasına tekrar taktıktan sonra ocak yine çalışmazsa, yetkili servisi çağırınız.
Pişirme alanı ısınmıyorsa?	<p>Pişirme alanı bir önceki kullanımdan dolayı hala sıcaktır. Alan soğuduktan sonra ısıtılacaktır.</p>
Yeni bir ocağın kullanılması sırasında koku ve duman oluşuyorsa?	<p>Metal bileşenler bir bakım maddesi ile korunmuştur. Ocak ilk kez çalıştırıldığında bundan dolayı koku ve muhtemelen duman oluşur. İndüksiyon bobinlerinin malzemesi de ilk birkaç kullanımda koku verir. Takip eden her kullanım ile bu koku azalır ve sonunda tamamen kaybolur. Koku ve çıkması muhtemelen duman hatalı bir bağlantıya veya cihaz arızasına işaret etmez ve sağlığa zararlı değildir.</p>
Ocak kapatıldıktan sonra bir çalışma sesi duyuluyorsa?	<p>Fan ocak soğuyuncaya kadar çalışmaya devam eder ve daha sonra otomatik olarak kapanır.</p>

Sonradan satın alınabilen aksesuarlar

Miele, cihazınıza uygun zengin bir Miele aksesuarları ve temizlik ve bakım ürünü serisi sunmaktadır.

Bu ürünleri Miele e-alışveriş sitesinden kolayca sipariş edebilirsiniz.

Ayrıca, bu ürünleri Miele yetkili servislerinden (bu kullanım kılavuzunun son sayfasına bakınız) ve Miele bayilerinden de satın alabilirsiniz.

Pişirme/Kızartma kapları

Miele geniş bir pişirme ve kızartma kabı seçeneği sunmaktadır. Söz konusu pişirme kapları, fonksiyonları ve ölçüleri açılırlarından Miele cihazlarıyla mükemmel bir uyuma sahiptir. Ayrıntılı bilgiler Miele Web sayfasında sunulmuştur.

Temizlik ve bakım ürünleri

Cam seramik ve paslanmaz çelik temizlik ürünü 250 ml



Güçlü kirleri, kireç lekelerini ve alüminyum kalıntıları giderir.

Mikrofiber bez

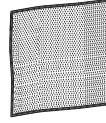

Parmak izlerini ve hafif kirleri yok eder

Arızalar için iletişim bilgisi

Kendi başınıza gidemediğiniz arızaları, Miele bayiinize veya Miele müşteri hizmetlerine bildiriniz.

Miele Müşteri Hizmetleri için www.miele.com.tr/service adresinden randevu talebinde bulunabilirsiniz.

Miele Müşteri Hizmetleri'nin iletişim bilgilerini bu dokümanın sonunda bulabilirsiniz.

Müşteri hizmetlerinin cihazın model koduna ve seri numarasına (İmalat/Seri/No.) ihtiyacı olacaktır. Her iki bilgiyi de tip etiketinde bulabilirsiniz.

Garanti

Garanti süresi 2 yıldır.

Bu konuda daha fazla bilgiyi cihazla birlikte verilen garanti şartları kitapçığından edinebilirsiniz.

Montaja ilişkin güvenlik talimatları



Hatalı montaj sonucu hasar.

Hatalı montaj sonucu ocak zarar görebilir.

Ocağın sadece yetkili teknisyen tarafından kurulmasını sağlayın.



Şebeke gerilimi sonucu elektrik çarpması tehlikesi.

Elektrik şebekesine uygunsuz bağlantı sonucu elektrik çarpması meydana gelebilir.

Ocağın elektrik bağlantısını sadece vasıflı bir elektrik teknisyenine yaptırınız.



Düşen nesnelere sonucu hasar.

Üst dolapların veya bir davlumbazın montajı sırasında ocak zarar görebilir.

Ocağı ancak üst dolapların ve davlumbazın montajının ardından monte ediniz.

- ▶ Mutfak tezgahı kaplamalarının bozulmaması ve açılmaması için ısıya dayanıklı (100°C) bir yapıştırıcı ile işlenmiş olması gerekir. Tezgah süpürgelikleri ısıya dayanıklı olmalıdır.
- ▶ Ocak soğutucu cihazların, bulaşık ,çamaşır ve kurutma makinelerinin üzerine kurulmamalıdır.
- ▶ Cihazın montajının ardından güç kablosuna temasın mümkün olmamasını sağlayınız.
- ▶ Güç kablosu ocağın montajının ardından mutfak ünitelerinin hareketli parçalarına (örneğin bir çekmeceye) temas etmemeli ve mekanik yüklerle maruz kalmamalıdır.
- ▶ Takip eden sayfalarda belirtilen güvenlik mesafelerine uyunuz.

Güvenlik mesafeleri

Ocağın üstünde güvenlik mesafesi

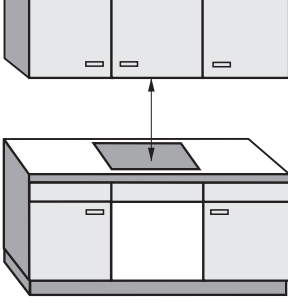

Ocak ve üzerindeki davlumbaz arasında davlumbaz üreticisi tarafından belirtilmiş olan güvenlik mesafesi korunmalıdır.

Kolayca tutuşabilir malzemeler (ör. bir raf) ocak üstüne monte edildiyse, güvenlik mesafesi en az 500 mm olmalıdır.

Bir davlumbaz altında, belirtilen güvenlik mesafeleri farklı birden fazla cihaz monte edilmişse, farklı güvenlik mesafelerinden en büyük olanını tercih etmeniz gerekir.

Ocağın altında asgari mesafe

Ocağın havalandırılmasını sağlamak için, ocak ile altındaki fırın, ara taban veya çekmece arasında asgari bir mesafe bulunması gerekir.

Ocağın alt kenarı ile

- fırın üst kenarı arasındaki asgari mesafe: 25 mm
- ara taban üst kenarı arasındaki asgari mesafe: 25 mm
- çekmece üst kenarı arasındaki asgari mesafe: 5 mm
- çekmece tabanı arasındaki asgari mesafe: 75 mm

Arkada/yanlarda güvenlik mesafesi

Tercihen ocağın sağda ve solda bolca alan bırakılarak monte edilmesi gerekir.

Ocağın arka tarafı ile yüksek dolap veya duvar arasında aşağıda belirtilen asgari mesafe ① korunmalıdır.

Ocağın bir yanı (sağ veya sol) ile yüksek dolap veya duvar arasında aşağıda belirtilen asgari mesafe ②, ③, karşı tarafta da 300 mm'lik bir asgari mesafe korunmalıdır.

Arkada tezgah kesitinden tezgahın arka kenarına kadar olan asgari mesafe ①: 50 mm

Sağda tezgah kesitinden komşu dolaba veya duvara kadar olan asgari mesafe ②: 50 mm

Solda tezgah kesitinden komşu dolaba veya duvara kadar olan asgari mesafe ③: 50 mm

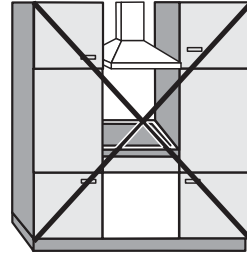

İzin verilmez

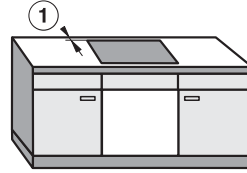

Şiddetle önerilir

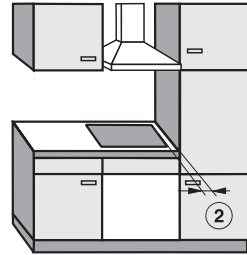

Önerilmez

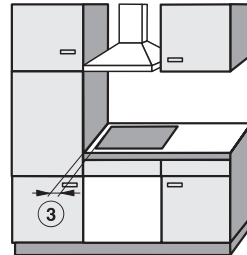

Önerilmez

Kurulum

Niş kaplamasına güvenlik mesafesi

Bir niş kaplaması uygulanacaksa, yüksek sıcaklıklar malzemede değişimlere veya tahribata sebep olabileceğinden, tezgah kesiti ile kaplama arasında bir asgari mesafe korunmalıdır.

Yanıcı bir malzemeden (ör. ahşap) kaplama durumunda tezgah kesiti ile niş kaplaması arasındaki asgari mesafe ⑤ 50 mm olmalıdır.

Yanmayan bir malzemeden kaplama durumunda (ör. metal, doğal taş, seramik fayans) tezgah kesiti ile niş kaplaması arasındaki asgari mesafe ⑤ 50 mm'den kaplamanın kalınlığı çıkartılarak bulunur.

Örnek: Niş kaplaması kalınlığı 15 mm
50 mm - 15 mm = asgari mesafe 35 mm

Yüzeyle sıfır ocaklar

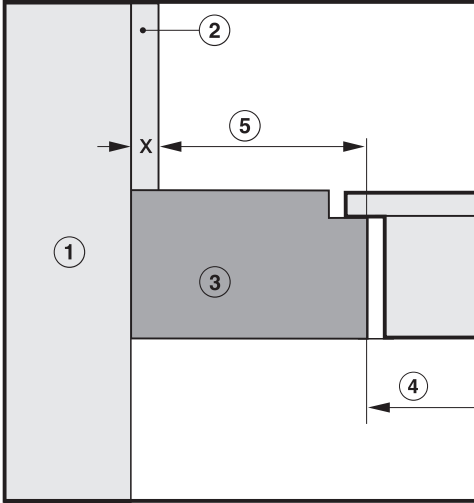

Çerçeveseli/Eğimli kenarlı ocaklar

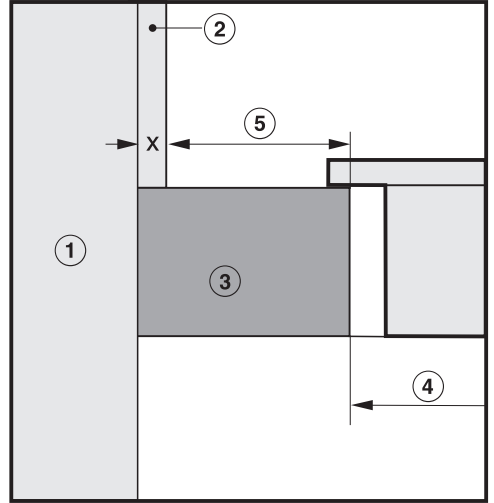

- ① Duvar
- ② Niş kaplaması x ölçüsü = Niş kaplama kalınlığı
- ③ Tezgah
- ④ Tezgah kesiti
- ⑤ Asgari mesafe

Yanıcı malzemelerde 50 mm

Yanıcı olmayan malzemelerde 50 mm - x ölçüsü

Montaj bilgileri – yüzey üzerine

Ocak ve tezgah arasındaki conta

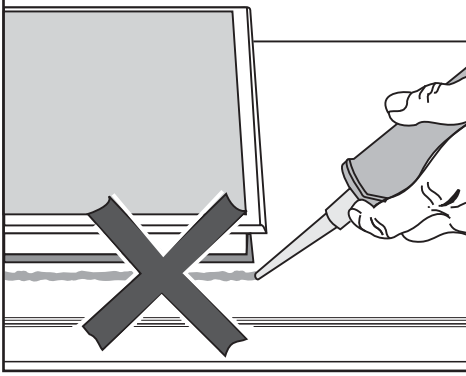

⚠ Hatalı montaj sonucu hasar. Sızdırmazlığı sağlamak için aralıklar dolgu maddesi ile kapatılırsa, ocağın yerinden sökülmesi gerekmesi halinde ocak ve mutfak tezgahı zarar görebilir.

Ocak ile tezgah arasında dolgu maddesi kullanmayınız.

Ocak kenarlarının altındaki conta tezgahla cihaz arasındaki boşluğu kapatır ve yeterli sızdırmazlığı sağlar.

Fayans tezgah

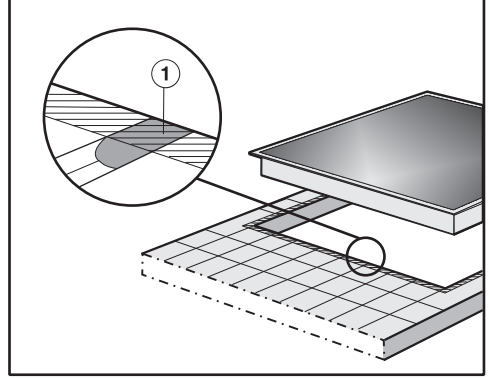

Cihazın altındaki contanın tezgahla cihaz arasında yeterli sızdırmazlığı sağlayabilmesi ve ocağın eşit bir şekilde oturabilmesi için cihazın yerleştirme yüzeyi altındaki derzler ① ve taralı alan düz ve pürüzsüz olmalıdır.

Şerit conta

Ocak servis için sökülürse, ocak kenarının altındaki şerit conta hasar görebilir.

Şerit contayı ocağı tekrar monte etmeden önce daima değiştiriniz.

Kurulum

Montaj boyutları – tezgah üstü montaj

Bütün ölçüler mm olarak verilmiştir.

Montaj ölçüleri – KM 7999 FR

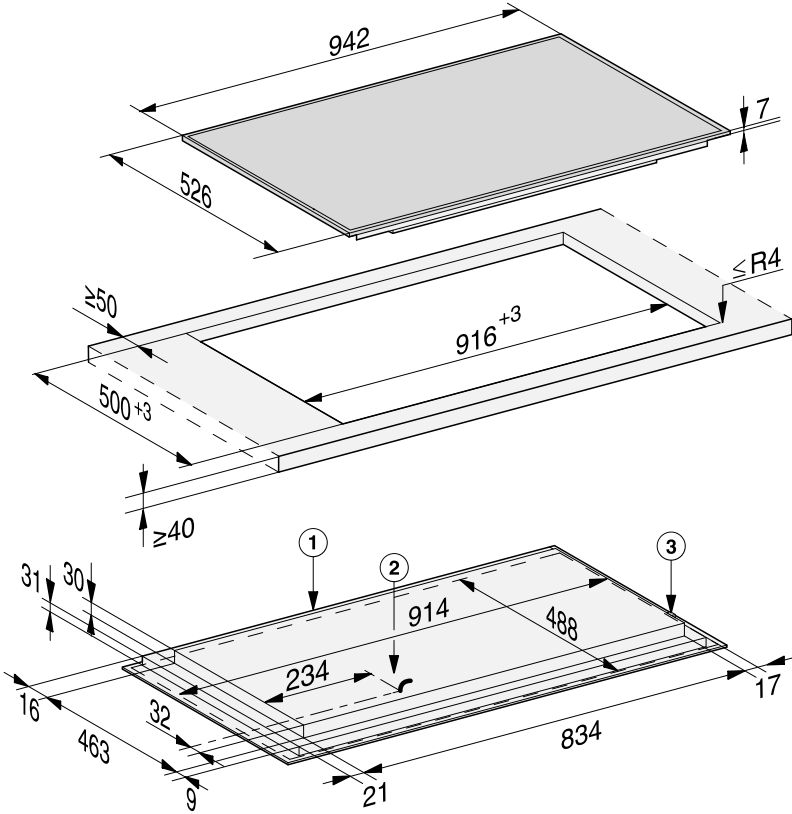

- ① ön
- ② Güç kablolu elektrik bağlantı kutusu
Güç kablosu U = 1 280 mm
- ③ WiFi modülü bağlantısı

Montaj ölçüleri – KM 7999 FL

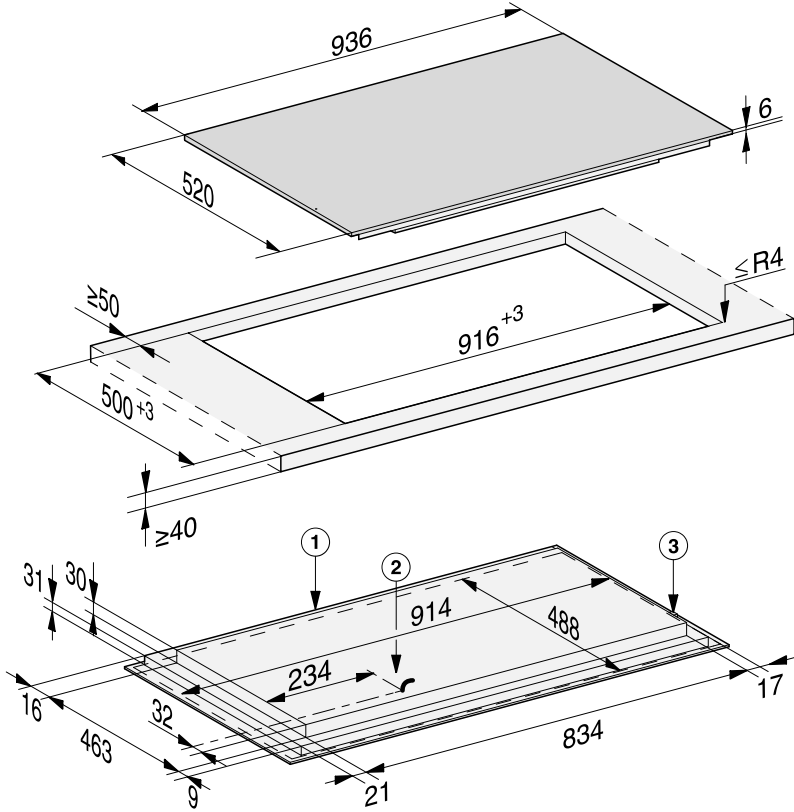

- ① ön
- ② Güç kablolu elektrik bağlantı kutusu
Güç kablosu U = 1 280 mm
- ③ WiFi modülü bağlantısı

Kurulum

Yüzey üzerine montaj

- Tezgah kesitini hazırlayınız. Güvenlik mesafelerini dikkate alınız (bkz. “Kurulum” – “Güvenlik mesafeleri” bölümü).
- **Ahşap tezgahlarda**, nemden şişmeleri için tezgah kesitlerine özel bir cila, silikon kauçuk veya kalıp reçine uygulanmalıdır. Sızdırmazlık malzemesi ısıya dayanıklı olmalıdır.

Bu malzemelerin tezgah yüzeyine bu-
laşmamasına dikkat ediniz.

- Birlikte verilen şerit contayı ocağın kenarının altına yapıştırınız. Şerit contayı gererek yapıştırmayınız.
- Ocağın güç kablosunu tezgah kesitinden aşağıya sarkıtınız.
- Ocağı kesit içine ortalayarak yerleştiriniz. Tezgahın sızdırmazlığının sağlanması için contanın tezgah üzerinde olmasına dikkat ediniz.

Ocak kenarlarını hiçbir suretle ek dol-
gu maddesi ile kapatmayınız.

Conta tezgah üzerinde köşelere dü-
ğün oturmuyorsa, köşe yarıçapları (\leq
R4) dekupaj testeresi ile dikkatli bir şe-
kilde düzeltilebilir.

- Ocağın elektrik bağlantısını yapınız.
- Ocağın çalışmasını kontrol ediniz.

Montaj bilgileri – yüzeyle sıfır

Yüzeyle aynı seviyede bir ocak, sadece doğal taş (granit, mermer), masif ahşap ve fayanslı çalışma tezgahlarına monte edilmek için uygundur. “Kurulum” – “Montaj ölçüleri – Yüzeyle sıfır montaj” bölümünde, özel bir uyarı ile belirtilen ocaklar cam tezgahlara montaj için de uygundur. Başka malzemelerden yapılmış tezgahlarda, tezgahın yüzeyle sıfır ocak montajına uygun olup olmadığını tezgah üreticisine sorunuz.

Montajın ardından ocağa aşağıdan erişmenin mümkün olması ve alt dolabın bakım amaçlı olarak çıkarılabilmesi için, alt dolabın iç genişliğinin en az tezgah kesiti genişliği kadar olması gerekir (bkz. “Kurulum” – “Montaj ölçüleri – tezgahla sıfır montaj” bölümü). Montajın ardından ocağa alttan erişim mümkün değilse, ocağın sökülebilmesi için dolgu maddesi sökülmelidir.

Doğal taştan tezgahlar

Ocak frezelenmiş girintiye doğrudan yerleştirilir.

Masif ahşap, fayans kaplı tezgahlar, cam tezgahlar

Ocak kesite ahşap çıtalarla tespit edilir. Bu çıtalar teslimat kapsamında bulunmaz ve kurulum yerinde hazır bulundurulmalıdır.

Şerit conta

Ocak servis için sökülürse, ocak kenarının altındaki şerit conta hasar görebilir.

Şerit contayı ocağı tekrar monte etmeden önce daima değiştiriniz.

Yüzeyle sıfır montaj

- Tezgah kesitini hazırlayınız. Güvenlik mesafelerini dikkate alınız (bkz. “Güvenlik mesafeleri” bölümü).
- Masif ahşap/fayans kaplı/cam mutfak tezgahları:
Ahşap çıtaları mutfak tezgahının üst kenarının 6 mm altına tespit ediniz (bkz. “Ölçüler – Yüzeyle sıfır montaj ölçüleri” bölümündeki resim).
- Birlikte verilen şerit contayı ocağın kenarının altına yapıştırınız. Şerit contayı gererek yapıştırmayınız.
- Ocağın elektrik kablosunu tezgah kesitinden aşağıya doğru geçirin.
- Ocağı tezgah kesitine yerleştirip ortalayınız.

Cam seramik panel ve tezgah arasındaki boşluk en az 2 mm genişliğinde olmalıdır. Boşluk, ocağın etrafının sızdırmazlığının sağlanabilmesi için gereklidir.

- Ocağın elektrik bağlantısını yapınız.
- Ocağın çalışmasını kontrol ediniz.
- Ocak ile tezgah arasındaki boşluğu ısıya dayanıklı (en az 160 °C) silikon dolgu maddesi ile doldurunuz.

⚠ Uygun olmayan dolgu malzemesi sonucu hasar.

Uygun olmayan dolgu malzemesi doğal taşta zarar verebilir.

Doğal taş ve doğal taştan fayans durumunda sadece doğal taşta uygun silikon dolgu maddesi kullanınız. Üreticinin tavsiyelerini dikkate alınız.

Kurulum

Elektrik bağlantısı

⚠ Hatalı bağlantı sonucu hasar. Hatalı montaj ve bakım çalışmaları veya onarımlar sonucu kullanıcıya yönelik ciddi tehlikeler oluşabilir. Miele yanlış ve hatalı kurulum ve bakım çalışmalarından veya onarımlardan ya da kurulum yerinde koruyucu iletken bulunmaması veya mevcut koruyucu iletkenin hasar görmesinden kaynaklanan zararlardan (ör. elektrik çarpması) sorumlu tutulamaz. Ocağın elektrik bağlantısını bir elektrik teknisyenine yaptırınız. Elektrik teknisyeninin ülke yönetmeliklerini ve elektrik tedarik şirketinin yerel yönetmeliklerini tam olarak bilmesi ve bunlara itina ile uyması gerekir. Montajın ardından, yalıtılmış parçaların temasa karşı koruması sağlanmalıdır.

Toplam güç

Tip etiketine bakınız.

Bağlantı verileri

Gerekli bağlantı verilerini tip etiketinde bulabilirsiniz. Bu verilerin şebeke verileri ile uyuşması gerekir.

Bağlantı olanakları için bağlantı şemasına bakınız.

Kaçak akım devre kesici

Güvenliğin artırılması için cihazdan önce, kesme akımı 30 mA olan bir kaçak akım devre kesici tesis edilmesi tavsiye edilir.

Yalıtıcı tertibatlar

Ocak tüm kutuplar için yalıtıcı donanımlar vasıtasıyla şebekeden ayrılabilir. Şebekeden ayrılmış durumda asgari 3 mm'lik bir kontak açıklığı olmalıdır. Yalıtım tertibatı olarak aşırı akım korumaları ve devre kesiciler kullanılabilir.

Elektrik bağlantısının kesilmesi

Yetkili servis tarafından yapılacak çalışmalar ve onarım işleri için ocağın bağlantı yeri her zaman erişilebilir olmalıdır.

Kurulum yerinde her bağlantı şekline müsaade edilmez.

Ülke yönetmeliklerini ve elektrik tedarik şirketinin yerel yönetmeliklerini dikkate alınız.

Wiring diagram

220-240 V~

Yellow/Green ———— ⊕
Gelb/Grün, Jaune/Vert

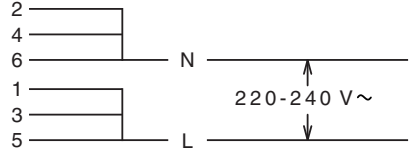

380-415 V 3N~

Yellow/Green ———— ⊕
Gelb/Grün, Jaune/Vert

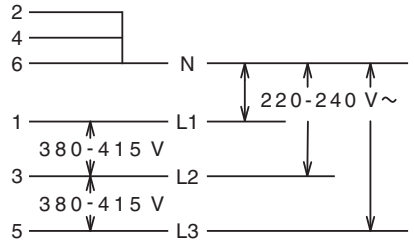

Ürün veri sayfaları

Takip eden sayfalarda bu kullanım kılavuzu ve montaj talimatında açıklanan modellerin veri sayfaları verilmiştir.

Elektrikli ev tipi ocaklarla ilgili bilgiler

66/2014 sayılı yönetmelik (Avrupa Normu) uyarınca

MIELE	
Model adı/-tanımlayıcısı	KM 7999
Pişirme bölgesi ve/veya alanlarının sayısı	
Daire şeklindeki pişirme bölgeleri veya alanlar için elektrikli pişirme bölgelerinin işe yarayan yüzeylerinin çapı Daire şeklinde olmayan pişirme bölgeleri veya alanlar için pişirme bölgelerinin işe yarayan yüzeylerinin en ve boyu	1. = 2. = 3. = 4. = 5. = 6. =
Pişirme bölgesi veya alanı başına düşen ve kilo bazında hesaplanan enerji tüketimi (EC _{electric cooking})	1. = 189,0 Wh/kg 2. = 191,7 Wh/kg 3. = 191,9 Wh/kg
Ocak başına düşen ve kilo bazında hesaplanan enerji tüketimi(EC _{electric hob})	190,9 Wh/kg

Miele, bu indüksiyonlu cam seramik ocağın 2014/53/AB Direktifine uygun olduğunu beyan eder.

AB Uygunluk Beyanı'nın tam metni aşağıdaki internet adreslerinden birinden edinilebilir:

- www.miele.com.tr adresinde Ürünler/ Karşıdan İndirmeler sayfasından
- www.miele.com.tr/domestic/bilgi-talebi-385.htm adresindeki Servis, Bilgi talebi sayfasından ürün adı veya seri numarası girilerek

Frekans bandı	2,4000 GHz – 2,4835 GHz
---------------	----------------------------

Maksimum iletim gücü	<100 mW
----------------------	---------

Satış ve Pazarlama Şirketinin Adresi:

Miele Elektrikli Aletler Dış Ticaret ve Pazarlama Ltd. Şti
Seba Office Bulvarı
Ayazağa Mah. Mimar Sinan Sok No:21 D:53
34396 Sarıyer / İstanbul / Türkiye

Tel: 0212 3907100

Müşteri Hizmetleri: 444 11 22

E-Mail: info@miele-tr.com

İnternet: www.miele.com.tr

EEE yönetmeliğine uygundur

Üretici Adresi:

Almanya
Miele & Cie. KG
Carl-Miele-Straße 29
33332 Gütersloh

KM 7999 FR, KM 7999 FL

tr-TR

M.-Nr. 11 345 150 / 01