





Οδηγίες χρήσης και τοποθέτησης Στεγνωτήριο με αντλία θερμότητας



Διαβάστε **οπωσδήποτε** τις οδηγίες χρήσης πριν από την τοποθέτηση/ σύνδεση/πρώτη θέση σε λειτουργία. Έτσι προστατεύετε τον εαυτό σας αλλά και τη συσκευή από βλάβες.

Πίνακας περιεχομένων

Προστασία περιβάλλοντος	5
Απόρριψη χνουδιών ή αξεσουάρ	5
Υποδείξεις ασφαλείας και προειδοποιήσεις	7
Χειρισμός του στεγνωτηρίου	18
Πίνακας χειρισμού	18
Τρόπος λειτουργίας επιλογέα προγραμμάτων	19
Τρόπος λειτουργίας πίνακα χειρισμού	19
Φωτισμός κάδου	20
Αρχική λειτουργία	21
Εγκατάσταση	21
Πληροφορίες για τη δικτύωση	21
Miele@home	21
Wash2dry 	22
Ρύθμιση του Miele@home	23
1. Λάβετε υπόψη σας τη σωστή φροντίδα ρούχων	24
Πλύση	24
Στέγνωμα	24
Σύμβολα φροντίδας	24
2. Τοποθετείτε τα ρούχα στο στεγνωτήριο	25
Έλεγχος θέσης υποδοχής αρωματικού	25
3. Επιλογή προγράμματος	26
Ενεργοποίηση στεγνωτηρίου	26
Επιλογή προγράμματος	26
1. Επιλογή προγράμματος στεγνώματος μέσω του επιλογέα προγραμμάτων	26
2. Επιλογή προγράμματος στεγνώματος μέσω της θέσης του επιλογέα προγραμμάτων MobileStart 	26
3. Επιλογή προγράμματος στεγνώματος μέσω της θέσης του επιλογέα προγραμμάτων Wash2Dry 	26
Επιλογή ρύθμισης προγράμματος	27
Επιλογή βαθμίδας στεγνώματος	27
Επιλογή Προστατευτικό +	27
4. Έναρξη προγράμματος	28
5. Λήξη προγράμματος – Αφαίρεση ρούχων	29
Λήξη προγράμματος	29
Αφαιρείτε τα ρούχα	29
Τήρηση των υποδείξεων περιποίησης	29
 Προεπιλογή έναρξης/SmartStart	30
SmartStart	31
Πίνακας προγραμμάτων	32

Αλλαγή διεξαγωγής προγράμματος	36
Αλλαγή τρέχοντος προγράμματος	36
Προσθήκη ή αφαίρεση ρούχων	36
Αρωματικό	37
FragranceDos	37
Αφαίρεση σφραγίδας προστασίας από το αρωματικό	37
Τοποθέτηση αρωματικού	37
Άνοιγμα του αρωματικού	39
Κλείσιμο του αρωματικού	39
Αφαίρεση/αντικατάσταση αρωματικού	40
Καθαρισμός και περιποίηση	41
Καθαρισμός στεγνωτηρίου	41
Παρακολούθηση των διαστημάτων καθαρισμού	41
Καθαρισμός φίλτρων χνουδιών	42
Αφαίρεση αρωματικής κάψουλας	42
Αφαίρεση ορατών χνουδιών	42
Διεξοδικός καθαρισμός των φίλτρων χνουδιών και της περιοχής εξόδου αέρα	43
Καθαρισμός του φίλτρου βάσης	44
Αφαίρεση φίλτρου βάσης	45
Καθαρισμός του φίλτρου βάσης	46
Αντικατάσταση φίλτρου βάσης	48
Καθαρισμός καπακιού για το φίλτρο βάσης	49
Έλεγχος εναλλάκτη θερμότητας	49
Τοποθέτηση φίλτρου βάσης	50
Αναγέννηση φίλτρου βάσης	51
Τι πρέπει να κάνετε, όταν...	52
Ενδεικτικές λυχνίες ή υποδείξεις για την ένδειξη χρόνου	52
Μη ικανοποιητικό αποτέλεσμα στεγνώματος	54
Η διαδικασία στεγνώματος διαρκεί για μεγάλο χρονικό διάστημα	56
Άλλα προβλήματα	57
Service	59
Επικοινωνία σε περίπτωση βλάβης	59
Βάση δεδομένων EPREL	59
Πρόσθετα εξαρτήματα	59
Συντήρηση	59
Εγκατάσταση	60
Μπροστινή όψη	60
Πίσω όψη	61

Πίνακας περιεχομένων

Δυνατότητες τοποθέτησης.....	61
Πλαϊνή όψη.....	61
Κάτοψη.....	61
Κολόνα πλυντήριο-στεγνωτήριο.....	62
Μεταφορά του στεγνωτηρίου στον χώρο τοποθέτησης.....	62
Τοποθέτηση συσκευής.....	63
Χρονικό διάστημα ηρεμίας μετά την τοποθέτηση.....	63
Ευθυγράμμιση συσκευής.....	64
Εξαερισμός του χώρου τοποθέτησης.....	64
Σωλήνας αποχέτευσης νερού συμπίκνωσης.....	65
Ηλεκτρική σύνδεση.....	68
Τεχνικά χαρακτηριστικά.....	69
Τεχνικά χαρακτηριστικά για στεγνωτήρια οικιακής χρήσης.....	70
Δήλωση πιστότητας.....	71
Στοιχεία καταναλώσεων.....	72
Λειτουργίες προγραμματισμού.....	74
Προγραμματισμός.....	74
<i>P00</i> Εργοστασιακή ρύθμιση.....	75
<i>P01</i> Βαθμίδες στεγνώματος Ανθεκτικά/Χρωματιστά.....	75
<i>P02</i> Βαθμίδες στεγνώματος Easy Care.....	76
<i>P04</i> Θερμοκρασία φάσης κρυώματος.....	76
<i>P05</i> Ένταση βομβητή.....	76
<i>P06</i> Ήχος πλήκτρων.....	76
<i>P07</i> Κωδικός PIN.....	77
<i>P08</i> Αγωγιμότητα.....	77
<i>P11</i> Συνθήκη απενεργοποίησης πίνακα χειρισμού.....	77
<i>P13</i> Memory.....	78
<i>P14</i> Προστασία από το τσαλάκωμα.....	78
<i>P19</i> Βομβητής ενεργός.....	78
<i>P20</i> Ένδειξη αεραγωγών.....	78
<i>P22</i> Φωτεινότητα πεδίων μειωμένη.....	79
<i>P25</i> Διάρκεια βομβητή Λήξη προγράμματος.....	79
<i>P26</i> Ήχος χαιρετισμού.....	79
<i>P90</i> Ώρες λειτουργίας.....	79
Σύνδεση σε δίκτυο.....	80
<i>P24</i> RemoteUpdate.....	80
<i>P31</i> Τηλεχειρισμός.....	81
<i>P32</i> SmartGrid.....	81
Πνευματικά δικαιώματα και άδειες για τη μονάδα επικοινωνίας.....	82

Απόρριψη της συσκευασίας

Η συσκευασία χρησιμεύει στον χειρισμό και προστατεύει τη συσκευή από ζημιές κατά τη μεταφορά. Τα υλικά συσκευασίας έχουν επιλεγεί με οικολογικά κριτήρια και με βάση τη δυνατότητα ορθής διαχείρισης των απορριμμάτων, και είναι σε γενικές γραμμές ανακυκλώσιμα.

Η επαναχρησιμοποίηση των υλικών συσκευασίας συμβάλλει στην εξοικονόμηση πρώτων υλών. Αξιοποιήστε τα διαθέσιμα σημεία συλλογής πρώτων υλών με βάση το είδος του υλικού, καθώς και τις δυνατότητες αποκομιδής. Οι συσκευασίες μεταφοράς παραλαμβάνονται από τον εμπορικό αντιπρόσωπο της Miele.

Απόρριψη της παλιάς συσκευής

Οι ηλεκτρικές και ηλεκτρονικές συσκευές περιέχουν διάφορες πολύτιμες πρώτες ύλες. Περιέχουν επίσης συγκεκριμένα υλικά, μείγματα και εξαρτήματα, τα οποία ήταν απαραίτητα για τη λειτουργία και την ασφάλειά τους. Η παρουσία τους στα οικιακά απορρίμματα, καθώς και η ακατάλληλη μεταχείρισή τους μπορεί να αποτελέσουν κίνδυνο για τη δημόσια υγεία και το περιβάλλον. Για τον λόγο αυτό, μην απορρίπτετε σε καμία περίπτωση την παλιά συσκευή σας μαζί με τα οικιακά απορρίμματα.



Προσέχετε, ώστε οι σωληνώσεις και ο εναλλάκτης θερμότητας του στεγνωτηρίου σας να μην υποστούν ζημιά, μέχρι να απορριφθούν με τον προβλεπόμενο και φιλικό προς το περιβάλλον τρόπο. Έτσι μπορείτε να διασφαλίσετε ότι το ψυκτικό μέσο που υπάρχει στο στεγνω-

τήριο και το λάδι που υπάρχει στον συμπιεστή δεν θα διαφύγουν ανεξέλεγκτα στο περιβάλλον.

Αντί αυτού, χρησιμοποιήστε τους ειδικά διαμορφωμένους χώρους συλλογής και αποκομιδής για τη δωρεάν παράδοση και αξιοποίηση των ηλεκτρικών και ηλεκτρονικών συσκευών, που διατίθενται από τον δήμο ή την κοινότητα, από τα εμπορικά καταστήματα ή από την εταιρεία Miele. Για τη διαγραφή δεδομένων προσωπικού χαρακτήρα, που ενδεχομένως υπάρχουν στη συσκευή που απορρίπτετε, ευθύνεστε νομικά οι ίδιοι. Από τον νόμο υποχρεούστε να αφαιρέσετε, χωρίς να τα καταστρέψετε, τα εξαρτήματα που δεν είναι ενσωματωμένα στη συσκευή και των οποίων η αφαίρεση είναι εφικτή χωρίς να υποστούν ζημιά, όπως παλιές μπαταρίες, μίας χρήσης είτε επαναφορτιζόμενες, καθώς και λυχνίες. Παραδώστε τα εξαρτήματα αυτά σε κατάλληλο σημείο συλλογής, όπου η αποκομιδή τους δεν σας επιβαρύνει με κάποιο κόστος. Φροντίστε η παλιά συσκευή σας να φυλάσσεται μακριά από παιδιά μέχρι την αποκομιδή της.

Απόρριψη χνουδιών ή αξεσουάρ

Η τριβή προκαλεί την απελευθέρωση περιβαλλοντικά επιβλαβών μικροπλαστικών σωματιδίων από τα ρούχα που περιέχουν συνθετικές ίνες, τα οποία παραμένουν στα ρούχα μετά το πλύσιμο. Πετάξτε τα χνούδια που συλλέγονται από τα φίλτρα χνουδιών στον κάδο οικιακών απορριμμάτων. Για να αποφευχθεί η διασπορά μικροπλαστικών στο αποχετευτικό σύστημα, τα χνούδια δεν πρέπει να καταλήγουν στην αποχέτευση. Τα άχρηστα αξεσουάρ, όπως μια άδεια αρωματική κάψουλα ή ένα φθαρμένο

Προστασία περιβάλλοντος

φίλτρο βάσης, μπορούν επίσης να απορριφθούν μαζί με τα οικιακά απορρίμματα.

Υποδείξεις ασφαλείας και προειδοποιήσεις



Διαβάστε οπωσδήποτε αυτές τις οδηγίες χρήσης.



Αυτό το στεγνωτήριο περιέχει ένα εύφλεκτο ψυκτικό μέσο που μπορεί να προκαλέσει έκρηξη.

Αυτό το στεγνωτήριο ανταποκρίνεται πλήρως στις ισχύουσες προδιαγραφές ασφαλείας. Η παραβίαση της σωστής χρήσης της συσκευής είναι επικίνδυνη και για το χειριστή και για τη συσκευή.

Διαβάστε προσεκτικά τις οδηγίες χρήσης, πρίν να θέσετε σε λειτουργία το στεγνωτήριο. Μέσα σ' αυτές υπάρχουν σημαντικές υποδείξεις για την τοποθέτηση, την ασφάλεια, τον χειρισμό και τη συντήρηση της συσκευής. Έτσι προστατεύετε τον εαυτό σας αλλά και τη συσκευή από οποιαδήποτε βλάβη.

Σύμφωνα με τις προδιαγραφές IEC 60335-1 η εταιρεία Miele τονίζει κατηγορηματικά, ότι θα πρέπει οπωσδήποτε να διαβάζετε και να ακολουθείτε το κεφάλαιο για την τοποθέτηση του στεγνωτηρίου καθώς και τις υποδείξεις ασφαλείας.

Ο κατασκευαστής δεν μπορεί να θεωρηθεί υπεύθυνος για βλάβες που προκύπτουν από λανθασμένη χρήση ή αμέλεια αυτών των υποδείξεων.

Φυλάξτε αυτές τις οδηγίες χρήσης και σε περίπτωση που η συσκευή αλλάξει ιδιοκτήτη μην παραλείψετε να του παραδώσετε και τις οδηγίες χρήσης.

Αν στο χειρισμό της συσκευής συμμετέχουν και άλλα άτομα, θα πρέπει να τα ενημερώσετε σχετικά ή να τους δώσετε να διαβάσουν λεπτομερώς τις υποδείξεις ασφαλείας και τις προειδοποιήσεις.

Υποδείξεις ασφαλείας και προειδοποιήσεις

Χρήση σύμφωνα με τους κανονισμούς

- ▶ Η χρήση του στεγνωτηρίου είναι αποκλειστικά και μόνο για το στέγνωμα πλυμένων ρούχων, που στην ετικέτα σύνθεσής τους αναφέρεται ότι είναι κατάλληλα για στεγνωτήριο. Οποιαδήποτε άλλη χρήση δεν επιτρέπεται και είναι πιθανόν επικίνδυνη. Ο κατασκευαστής δεν ευθύνεται για βλάβες που προκύπτουν από λανθασμένους χειρισμούς ή αμέλεια των υποδείξεων ασφαλείας.
- ▶ Η λειτουργία αυτού του στεγνωτηρίου επιτρέπεται και σε δημόσιους χώρους.
- ▶ Η συσκευή δεν προορίζεται για χρήση σε εξωτερικούς χώρους.
- ▶ Δεν επιτρέπεται η χρήση της συσκευής από άτομα, τα οποία λόγω της ψυχικής ή διανοητικής τους κατάστασης, της έλλειψης εμπειρίας ή λόγω άγνοιας δεν είναι σε θέση να τη χειριστούν με ασφάλεια. Επιτρέπεται μόνο υπό την επιτήρηση ή τις οδηγίες ενός άλλου υπεύθυνου ατόμου.
- ▶ Πρέπει να κρατάτε μακριά από το στεγνωτήριο παιδιά κάτω των οκτώ ετών, εκτός εάν βρίσκονται διαρκώς υπό την επιτήρησή σας.
- ▶ Παιδιά άνω των οκτώ ετών επιτρέπεται να χρησιμοποιήσουν το στεγνωτήριο χωρίς επιτήρηση, μόνο όταν τους δοθούν οι κατάλληλες οδηγίες σχετικά με το στεγνωτήριο, ώστε να μπορούν να το χρησιμοποιήσουν με ασφάλεια. Πρέπει να αναγνωρίζουν και να καταλαβαίνουν τους πιθανούς κινδύνους ενός λάθους χειρισμού.
- ▶ Τα παιδιά δεν επιτρέπεται να καθαρίζουν τη συσκευή και να κάνουν εργασίες συντήρησης σε αυτή χωρίς επιτήρηση.
- ▶ Επιτηρείτε πάντα τα παιδιά που παίζουν κοντά στη συσκευή. Μην τα αφήνετε ποτέ να παίζουν με αυτή.

Τεχνική ασφάλεια

- ▶ Πριν από την τοποθέτηση της συσκευής, ελέγχετε, αν υπάρχουν ορατές εξωτερικές ζημιές.
Αν συμβαίνει αυτό, δεν επιτρέπεται να προχωρήσετε στην τοποθέτηση ή στη λειτουργία της συσκευής.
- ▶ Μην επιχειρήσετε να κάνετε αλλαγές στη συσκευή, αν αυτό δεν επιτρέπεται ρητά από την εταιρεία Miele.

Υποδείξεις ασφαλείας και προειδοποιήσεις

► Είναι δυνατή η προσωρινή ή μόνιμη λειτουργία σε ένα αυτόνομο ή μη δικτυακό σύστημα παροχής ηλεκτρικής ενέργειας (όπως αυτόνομα δίκτυα, εφεδρικά συστήματα). Απαραίτητη προϋπόθεση για τη λειτουργία είναι το σύστημα τροφοδοσίας να συμμορφώνεται με τις προδιαγραφές του προτύπου EN 50160 ή συγκρίσιμων προδιαγραφών.

Τα μέτρα προστασίας που προβλέπονται στην οικιακή εγκατάσταση και σε αυτό το προϊόν της Miele πρέπει επίσης να διασφαλίζουν τη λειτουργία τους σε απομονωμένη λειτουργία ή σε μη δικτυακή λειτουργία ή να αντικαθίστανται από ισοδύναμα μέτρα στην εγκατάσταση. Όπως περιγράφεται, για παράδειγμα, στην τρέχουσα έκδοση του VDE-AR-E 2510-2.

► Για λόγους ασφαλείας μη χρησιμοποιείτε μπαλαντέζα (κίνδυνος πυρκαγιάς από υπερθέρμανση).

► Αν το καλώδιο παρουσιάσει βλάβη, φροντίστε άμεσα για την αντικατάστασή του με το κατάλληλο καλώδιο από έναν τεχνικό εκπαιδευμένο από τον κατασκευαστή, για να αποφύγετε κάθε κίνδυνο για τον χειριστή.

► Η συσκευή αυτή σας εγγυάται ηλεκτρική ασφάλεια, εφόσον συνδεθεί με σύστημα γείωσης σύμφωνα προς τις ισχύουσες προδιαγραφές. Είναι πολύ σημαντικό να ελεγχθεί αυτή η βασική προϋπόθεση ασφαλείας, και μάλιστα να ελεγχθεί σε περίπτωση αμφιβολίας η οικιακή εγκατάσταση από έναν ειδικό. Η εταιρεία Miele δεν ευθύνεται για βλάβες που μπορεί να προκύψουν από έλλειψη ή διακοπή γείωσης.

► Εξαιτίας λανθασμένων επισκευών μπορεί να προκύψει σοβαρός κίνδυνος για το χειριστή, για τον οποίο καμία ευθύνη δεν φέρει η εταιρεία Miele. Οι επισκευές πρέπει να γίνονται μόνο από ειδικό τεχνικό ή τεχνικό εξουσιοδοτημένο από την εταιρεία Miele, διαφορετικά για βλάβες που θα προκύψουν αργότερα δεν θα ισχύει η εγγύηση.

► Διάφορα μέρη της συσκευής που έχουν υποστεί βλάβη, θα πρέπει να αντικατασταθούν μόνο με γνήσια ανταλλακτικά της εταιρείας Miele. Μόνο έτσι, μπορεί να εγγυηθεί η Miele ότι η συσκευή θα ανταποκρίνεται πλήρως στις προδιαγραφές ασφαλείας με τις οποίες έχει κατασκευαστεί.

► Όταν δεν γίνονται έγκαιρα και από έμπειρα άτομα οι εργασίες συντήρησης, πιθανόν να προκύψει απώλεια στην απόδοση της συσκευής, ανωμαλίες στη λειτουργία της ή ακόμη και φωτιά.

Υποδείξεις ασφαλείας και προειδοποιήσεις

► Σε περίπτωση βλάβης ή κατά τον καθαρισμό και τη συντήρηση, η συσκευή αποσυνδέεται τελείως από το ηλεκτρικό δίκτυο, τότε μόνο, όταν:

- έχετε βγάλει το φικς από την πρίζα,
- έχετε κλείσει τη γενική ασφάλεια/τις ασφάλειες στον ηλεκτρικό πίνακα, ή
- έχετε αφαιρέσει τη βιδωτή ασφάλεια/τις βιδωτές ασφάλειες από τον ηλεκτρικό πίνακα.

Βλέπε επίσης κεφ. «Εγκατάσταση», παράγραφος «Ηλεκτρική σύνδεση».

► Η συσκευή αυτή δεν επιτρέπεται να τοποθετείται και να λειτουργεί σε χώρους που βρίσκονται εν κινήσει (π.χ. πλοία).

► Λάβετε υπόψη σας τις υποδείξεις στο κεφ. «Εγκατάσταση» καθώς και το κεφ. «Τεχνικά χαρακτηριστικά».

► Πρέπει να έχετε πάντα πρόσβαση στο φικς του καλωδίου της συσκευής, έτσι ώστε να μπορείτε να αποσυνδέσετε οποιαδήποτε στιγμή τη συσκευή από το ηλεκτρικό δίκτυο.

► Αν έχει γίνει πρόβλεψη για μόνιμη σύνδεση, τότε θα πρέπει το σύστημα διαχωρισμού για κάθε πόλο στην εγκατάσταση να είναι πάντα προσβάσιμο, για να μπορείτε να αποσυνδέσετε το στεγνωτήριο από το ηλεκτρικό ρεύμα.

► Το άνοιγμα εξαερισμού που βρίσκεται μεταξύ του κάτω μέρους του στεγνωτηρίου και του δαπέδου δεν επιτρέπεται να καλύπτεται από σοβατεπί, χαλιά με μεγάλο πέλος, κ.λπ. Έτσι δεν εξασφαλίζεται επαρκής εισροή αέρα.

► Στην περιοχή ανοίγματος πόρτας της συσκευής δεν επιτρέπεται η εγκατάσταση τυχόν άλλης πόρτας που κλείνει ή συρόμενης πόρτας ή απέναντι τοποθετημένης πόρτας.

► Το στεγνωτήριο εξαιτίας ιδιαίτερων απαιτήσεων (π.χ. αναφορικά με τη θερμοκρασία, την υγρασία, τη χημική ανθεκτικότητα, την αντοχή στην τριβή και την ταλάντωση) είναι εξοπλισμένος με μια ειδική λυχνία. Αυτή η ειδική λυχνία επιτρέπεται να χρησιμοποιηθεί μόνο για την προβλεπόμενη χρήση. Δεν είναι κατάλληλη για φωτισμό του χώρου. Η αντικατάσταση πρέπει να εκτελεστεί μόνο από τεχνικό της Miele ή από εξουσιοδοτημένο συνεργείο επισκευών Miele.



► Το ψυκτικό μέσο που περιέχεται σε αυτό το στεγνωτήριο R290 είναι ευφλεκτο και μπορεί να προκαλέσει έκρηξη. Όταν το στεγνωτήριο έχει πάθει ζημιά, τότε ακολουθείτε αυτά τα μέτρα:

- Αποφεύγετε ανοιχτή φωτιά και πηγές καύσης.
- Αποσυνδέετε το στεγνωτήριο από το ηλεκτρικό ρεύμα.
- Αερίζετε τον χώρο τοποθέτησης του στεγνωτηρίου.
- Ειδοποιείτε το Miele Service.

⚠ Κίνδυνος πυρκαγιάς και έκρηξης, αν πάθει ζημιά το στεγνωτήριο.

Το ψυκτικό μέσο είναι εύφλεκτο και προκαλεί έκρηξη, σε περίπτωση που διαφύγει.

Προσέχετε να μην πάθει ζημιά το στεγνωτήριο. Μην κάνετε αλλαγές στο στεγνωτήριο.

► Αυτό το στεγνωτήριο χρησιμοποιεί ένα ψυκτικό μέσο, το οποίο συμπυκνώνει ένας συμπιεστής. Αυτό το ψυκτικό μέσο το οποίο μεταφέρεται μέσω της συμπύκνωσης σε ένα υψηλότερο επίπεδο θερμοκρασίας διαπερνά ένα κλειστό κύκλωμα ψυκτικού μέσου. Η θερμότητα που δημιουργείται μεταδίδεται από τον εναλλάκτη θερμότητας στον διερχόμενο αέρα στεγνώματος.

- Το βουητό που ακούγεται κατά τη διάρκεια του στεγνώματος είναι φυσιολογικό λόγω της τεχνικής της αντλίας θερμότητας. Δεν επηρεάζεται από αυτό η άψογη λειτουργία του στεγνωτηρίου.
- Το ψυκτικό μέσο είναι φιλικό προς το περιβάλλον και δεν βλάπτει τη στιβάδα του όζοντος.

⚠ Μπορεί να προκληθεί ζημιά στο στεγνωτήριο, αν διεξαχθεί πολύ νωρίς η αρχική λειτουργία.

Επίσης μπορεί να πάθει ζημιά η αντλία θερμότητας.

Μετά την τοποθέτηση περιμένετε μία ώρα, πριν ξεκινήσετε ένα πρόγραμμα στεγνώματος.

Υποδείξεις ασφαλείας και προειδοποιήσεις

Σωστή χρήση

- ▶ Η μέγιστη ποσότητα φορτίου ανέρχεται σε 8 kg στεγνά ρούχα. Για τις εν μέρη περιορισμένες ποσότητες φορτίου για μεμονωμένα προγράμματα μπορείτε να ενημερωθείτε στο κεφάλαιο «Ανάλυση προγραμμάτων».
 - ▶ Μη στηρίζετε ή ακουμπάτε στην πόρτα της συσκευής. Υπάρχει κίνδυνος να γείρει και να ανατραπεί η συσκευή. Κίνδυνος τραυματισμού!
 - ▶ Κλείνετε την πόρτα μετά από κάθε στέγνωμα. Έτσι μπορείτε να αποφύγετε
 - να προσπαθήσουν τα παιδιά, παίζοντας, να σκαρφαλώσουν στη συσκευή ή να κρύψουν διάφορα αντικείμενα μέσα στον κάδο,
 - να προσπαθήσουν μικρά κατοικίδια ζώα να ανέβουν πάνω στη συσκευή.
 - ▶ Για τον καθαρισμό του στεγνωτηρίου δεν επιτρέπεται να χρησιμοποιείτε συσκευές υψηλής πίεσης ούτε να το βρέχετε με νερό από λάστιχο ποτίσματος.
 - ▶ Φροντίζετε να μην υπάρχουν σκόνες και χνούδια στον χώρο όπου βρίσκεται η συσκευή. Τα μόρια χνουδιών και σκόνης στον ψυχρό αέρα που απορροφάται μπορούν να προκαλέσουν μπλοκαρίσματα. Μπορεί να εμφανιστεί βλάβη και υπάρχει κίνδυνος πυρκαγιάς.
 - ▶ Η συσκευή αυτή δεν επιτρέπεται
 - να λειτουργήσει ποτέ χωρίς φίλτρα χνουδιών και χωρίς φίλτρο (στη βάση).
 - να λειτουργήσει ποτέ με κατεστραμμένα φίλτρα χνουδιών και φίλτρο (στη βάση). Σε περίπτωση ζημιών τα φίλτρα χνουδιών και τα φίλτρα πρέπει να αντικαθίστανται αμέσως.
- Το στεγνωτήριο θα γέμιζε υπερβολικά με χνούδια, με αποτέλεσμα να προκληθεί βλάβη.

Υποδείξεις ασφαλείας και προειδοποιήσεις

- ▶ Για να μην προκληθούν δυσλειτουργίες κατά το στέγνωμα:
 - Μετά από κάθε στέγνωμα καθαρίζετε την επιφάνεια των φίλτρων χνουδιών.
 - Τα φίλτρα χνουδιών και το φίλτρο (στη βάση) πρέπει να στεγνώσουν μετά τον υγρό καθαρισμό. Τα υγρά φίλτρα χνουδιών/φίλτρα μπορεί να προκαλέσουν δυσλειτουργίες κατά το στέγνωμα.
 - Τα φίλτρα χνουδιών καθώς και οι αεραγωγοί πρέπει πάντα να καθαρίζονται επιπρόσθετα, όταν στην οθόνη ανάψει μια προτροπή.
- ▶ Μην τοποθετείτε το στεγνωτήριο σε χώρους που απειλούνται από πολύ χαμηλές θερμοκρασίες. Θερμοκρασίες γύρω στο μηδέν επηρεάζουν τη λειτουργία του στεγνωτηρίου. Αν το νερό συμπύκνωσης παγώσει μέσα στην αντλία ή στο σωλήνα αποχέτευσης, προκαλεί διάφορες βλάβες.
Η επιτρεπόμενη θερμοκρασία περιβάλλοντος μπορεί να βρίσκεται μεταξύ 2 °C και 35 °C.
- ▶ Αν το νερό συμπύκνωσης οδηγείται εξωτερικά, τότε σταθεροποιείτε το σωλήνα εξαγωγής, ώστε να μη γλιστρήσει, π.χ. όταν κρεμάτε τη άκρη του σε νιπτήρα.
Αλλιώς μπορεί ο σωλήνας να γλιστρήσει από τη θέση του και να προκληθούν βλάβες από τη διαρροή του νερού.
- ▶ Το νερό συμπύκνωσης δεν είναι πόσιμο.
Αν το νερό συμπύκνωσης καταποθεί, μπορεί να επιφέρει βλάβες στην υγεία είτε των ανθρώπων είτε των ζώων.
- ▶ Επειδή υπάρχει κίνδυνος πυρκαγιάς, δεν επιτρέπεται να στεγνώσετε στο στεγνωτήριο ρούχα που
 - δεν έχουν πλυθεί.
 - ρούχα που δεν έχουν καθαριστεί επαρκώς και έχουν πάνω τους υπολείμματα από λάδι φαγητού, λίπος, λάδι, κρέμες και άλλα παρόμοια (π.χ. ματισμός κουζίνας, ποδιές αισθητικών). Αν τα ρούχα

Υποδείξεις ασφαλείας και προειδοποιήσεις

δεν έχουν καθαριστεί τελείως, υπάρχει κίνδυνος αυτανάφλεξης, ακόμη και μετά τη λήξη του προγράμματος στεγνώματος, επίσης και εκτός της συσκευής.

- έχουν πάνω τους υπολείμματα από εύφλεκτα καθαριστικά ή υπολείμματα από ασετόν, οινόπνευμα, βενζίνη, πετρέλαιο, κηροζίνη, υλικά καθαρισμού λεκέδων, ρητίνη, κερί, υλικά καθαρισμού λεκέδων από κερί ή χημικές ουσίες (π.χ. σφουγγαρίστρες και πανιά οικιακού καθαρισμού όπως και καθαρισμού αυτοκινήτου).
- ρούχα που έχουν πάνω τους υπολείμματα από λακ ή σπρέι μαλλιών, ξεβαφτικό νυχιών και άλλα παρόμοια.

Καθαρίζετε τα ιδιαίτερα έντονα λερωμένα ρούχα λεπτομερώς: Χρησιμοποιείτε πρόσθετη ποσότητα απορρυπαντικού και επιλέγετε υψηλή θερμοκρασία. Σε περίπτωση αμφιβολίας, τα καθαρίζετε ακόμη μια φορά.

▶ Αφαιρείτε από τις τσέπες όλα τα αντικείμενα που τυχόν υπάρχουν (όπως π.χ. αναπτήρες, σπύρτα).

▶ **Προειδοποίηση:** Μη διακόπτετε ποτέ τη λειτουργία του στεγνωτηρίου, πριν τελειώσει το πρόγραμμα στεγνώματος. Εκτός αν βγάλετε αμέσως όλα τα ρούχα και τα απλώσετε έτσι, ώστε να μπορεί να διαχέεται η θερμότητα.

▶ Κίνδυνος πυρκαγιάς!

Αυτό το στεγνωτήριο δεν επιτρέπεται να λειτουργήσει σε μια ελεγχόμενη πρίζα (π.χ. μέσω ενός ρολογιού λειτουργίας ή σε μια ηλεκτρική εγκατάσταση με διακοπή λειτουργίας κυκλώματος λόγω φορτίου αιχμής).

Αν το πρόγραμμα στεγνώματος διακοπεί πριν ολοκληρωθεί η φάση κρυώματος, υπάρχει ο κίνδυνος αυτανάφλεξης των ρούχων.

▶ Επειδή υπάρχει κίνδυνος πυρκαγιάς, δεν επιτρέπεται να στεγνώσετε ποτέ στο στεγνωτήριο

- ρούχα για τον καθαρισμό των οποίων έχουν χρησιμοποιηθεί χημικά καθαριστικά (π.χ. σε στεγνό καθάρισμα).
- ρούχα που έχουν αφρολέξ, λάστιχο ή παρόμοιο με το λάστιχο υλικό. Αυτά είναι π.χ. υλικά από λάτεξ αφρολέξ, πλαστικά σκουφάκια μπάνιου, αδιάβροχος ρουχισμός, λαστιχένια αντικείμενα και είδη ρουχισμού, μαξιλάρια γεμισμένα με αφρολέξ.
- ρούχα τα οποία διαθέτουν γέμιση και έχουν φθαρεί (π.χ. μαξιλάρια ή μπουφάν). Η γέμιση που πέφτει μπορεί να προκαλέσει πυρκαγιά.

Υποδείξεις ασφαλείας και προειδοποιήσεις

- ▶ Το πρόγραμμα λήγει με την είσοδο στη φάση κρυώματος. Η φάση κρυώματος πραγματοποιείται σε πολλά προγράμματα, έτσι ώστε να εξασφαλιστεί ότι τα ρούχα θα παραμείνουν σε μια θερμοκρασία η οποία δεν θα τα βλάψει (π.χ. αποφυγή αυτανάφλεξης των ρούχων). Αφαιρείτε όλα τα ρούχα αμέσως μετά το τέλος του προγράμματος.
- ▶ Το μαλακτικό και άλλα παρόμοια προϊόντα θα πρέπει να χρησιμοποιούνται σύμφωνα με τις οδηγίες για τη χρήση τους.
- ▶ Αποφεύγετε να αποθηκεύετε ή να χρησιμοποιείτε κοντά στη συσκευή βενζίνη, πετρέλαιο ή άλλα εύφλεκτα υλικά. Κίνδυνος φωτιάς και έκρηξης!
- ▶ Αυτό το στεγνωτήριο αναπτύσσει πάρα πολλή θερμότητα μέσω της λειτουργίας με την αντλία θερμότητας μέσα στο περίβλημά του. Αυτή η θερμότητα πρέπει να μπορεί να απομακρύνεται καλά. Διαφορετικά η διάρκεια στεγνώματος μπορεί να αυξηθεί ή αν συνεχιστεί μπορεί να προκαλέσει ζημιά στο στεγνωτήριο.

Γι' αυτό πρέπει να είναι εγγυημένα τα εξής:

- Ένας διαρκής εξαερισμός του χώρου κατά τη διάρκεια ολόκληρης της διαδικασίας στεγνώματος.
 - Ένα άνοιγμα εξαερισμού ανάμεσα στο δάπεδο και την κάτω πλευρά του στεγνωτηρίου, το οποίο δεν επιτρέπεται να εμποδίζεται ούτε να μικρύνει.
- ▶ Μην τροφοδοτείτε τη συσκευή με ατμούς από κλώριο, φθόριο ή άλλους παρόμοιους διαλύτες. Κίνδυνος πυρκαγιάς!
- ▶ Για μέρη της συσκευής από ανοξείδωτο ασάλι ισχύει:
Οι ανοξείδωτες επιφάνειες δεν πρέπει να έρθουν σε επαφή με υγρά απολυμαντικά ή απορρυπαντικά που περιέχουν κλώριο ή υποχλωριώδες νάτριο. Τα υλικά αυτά μπορεί να προκαλέσουν διάβρωση στις ανοξείδωτες επιφάνειες.
Επίσης διάβρωση μπορεί να προκαλέσουν και οι έντονοι υδρατμοί από σαπουνό νερο που περιέχει κλώριο.
Για αυτό απαγορεύεται να τοποθετείτε κοντά στη συσκευή ανοιγμένα δοχεία με αυτού του είδους περιεχόμενο.

Χρήση του αρωματικού (πρόσθετο εξάρτημα)

- ▶ Πρέπει να χρησιμοποιείτε μόνο το γνήσιο αρωματικό της Miele.
- ▶ Αποθηκεύετε το αρωματικό μόνο μέσα στη συσκευασία που το αγοράσατε, για τον λόγο αυτόν θα πρέπει να την φυλάξετε.

Υποδείξεις ασφαλείας και προειδοποιήσεις

- ▶ Κρατάτε το αρωματικό ή το φίλτρο χνουδιών με το τοποθετημένο αρωματικό σε ίσια θέση και πότε μην το ξαπλώνετε ή το γέρνετε. Η αρωματική ουσία μπορεί να διαρρεύσει.
- ▶ Σκουπίζετε αμέσως την αρωματική ύλη που έχει τρέξει έξω με ένα απορροφητικό πανί: από το δάπεδο, από το στεγνωτήριο, από τα μέρη του στεγνωτηρίου (π.χ. φίλτρο χνουδιών).
- ▶ Αν η αρωματική ύλη που έτρεξε έξω έρθει σε επαφή με το σώμα: καθαρίζετε το **δέρμα** καλά με νερό και σαπούνι. Ξεπλένετε τα **μάτια** για 15 λεπτά τουλάχιστον με καθαρό νερό. Σε περίπτωση κατάποσης ξεπλένετε το **στόμα** καλά με καθαρό νερό. Σε περίπτωση επαφής με τα μάτια ή κατάποσης επισκευθείτε γιατρό!
- ▶ Ρούχα που έρχονται σε επαφή με την αρωματική ύλη, αλλάζετε τα αμέσως. Πλένετε καλά ρούχα και πετσέτες με άφθονο νερό και απορρυπαντικό.
- ▶ Υπάρχει κίνδυνος πυρκαγιάς ή κίνδυνος πρόκλησης ζημιάς στο στεγνωτήριο αν δεν ληφθούν υπόψη αυτές οι υποδείξεις:
 - Ποτέ μην ξαναγεμίζετε με αρωματική ύλη το αρωματικό.
 - Μη χρησιμοποιείτε ποτέ ένα ελαττωματικό αρωματικό.
- ▶ Πετάτε το άδειο αρωματικό μαζί με τα οικιακά απορρίμματα και ποτέ μην το χρησιμοποιείτε για άλλο σκοπό.
- ▶ Λάβετε υπόψη σας επιπλέον τις πληροφορίες που συνοδεύουν το αρωματικό.

Εξαρτήματα

► Η τοποθέτηση εξαρτημάτων, επιτρέπεται να γίνει, μόνον όταν αυτά φέρουν την σφραγίδα της Miele ή όταν η ίδια η εταιρεία επιτρέπει την τοποθέτησή τους.

Αν χρησιμοποιήσετε εξαρτήματα άλλης μάρκας, χάνετε κάθε δικαίωμα να απαιτήσετε την προστασία και τα πλεονεκτήματα που περιέχονται μέσα στην εγγύηση.

► Τα στεγνωτήρια και πλυντήρια ρούχων της Miele μπορούν να τοποθετηθούν ως κολόνα πλυντήριο-στεγνωτήριο. Για να γίνει αυτό είναι απαραίτητο ως πρόσθετο εξάρτημα ένα συνδεδετικό σετ για κολώνα πλυντήριο-στεγνωτήριο της Miele. Πρέπει να προσέξετε, αν το συνδεδετικό σετ για κολώνα πλυντήριο-στεγνωτήριο ταιριάζει στα στεγνωτήρια και πλυντήρια ρούχων Miele.

► Προσέχετε, ώστε η βάση της Miele που διατίθεται ως πρόσθετο εξάρτημα να ταιριάζει σ' αυτό το στεγνωτήριο.



► Η Miele σάς παρέχει εγγύηση παράδοσης για λειτουργικά ανταλλακτικά για έως και 15 χρόνια, τουλάχιστον όμως για 10 χρόνια, μετά τη διακοπή της παραγωγής του στεγνωτηρίου σας.

 Ο κατασκευαστής δεν μπορεί να θεωρηθεί υπεύθυνος για βλάβες που προκύπτουν από λανθασμένη χρήση ή αμέλεια των υποδείξεων ασφαλείας.

Χειρισμός του στεγνωτηρίου

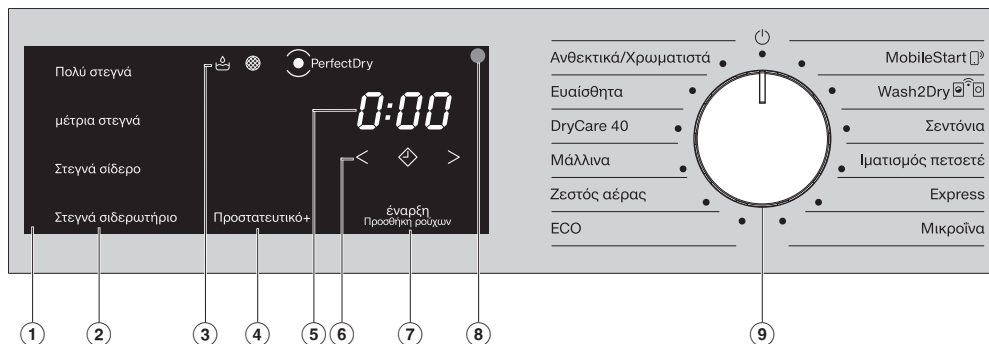
Πίνακας χειρισμού



- 1 Πίνακας χειρισμού**
- 2 Πλήκτρα αφής για τις βαθμίδες στεγνώματος**
- 3 Οι ενδεικτικές λυχνίες**    ανάβουν σε περίπτωση που χρειάζεταιται
- 4 Πλήκτρο αφής Προστατευτικό +** για προστατευτικό στέγνωμα
- 5 Ένδειξη χρόνου** για τη διάρκεια του προγράμματος
- 6 Πλήκτρα αφής < >** για την επιλογή χρόνου
- 7 Πλήκτρο αφής Έναρξη/Προσθήκη ρούχων**
Με το πάτημα του πλήκτρου αφής Έναρξη/Προσθήκη ρούχων ξεκινά ένα πρόγραμμα.
- 8 Οπτική θύρα επικοινωνίας**
Σημείο ελέγχου για το Miele Service.
- 9 Επιλογέας προγραμμάτων**
Για την επιλογή προγράμματος και για απενεργοποίηση

Τρόπος λειτουργίας επιλογή προγραμμάτων

Ο επιλογέας προγραμμάτων είναι ένα περιστρεφόμενο στοιχείο χειρισμού. Μέσω της επιλογής προγράμματος, το στεγνωτήριο τίθεται σε λειτουργία και, μέσω της θέσης του επιλογέα προγραμμάτων , τίθεται εκτός λειτουργίας.

Το στεγνωτήριο σας προσφέρει τις εναλλακτικές που ακολουθούν για την επιλογή προγράμματος, όταν είναι συνδεδεμένο στο δίκτυο WLAN.

MobileStart

Μπορείτε να χειριστείτε το στεγνωτήριο εξ αποστάσεως μέσω της εφαρμογής Miele.

Wash2Dry

Το κατάλληλο για τα ρούχα πρόγραμμα στεγνώματος ρυθμίζεται αυτόματα ανάλογα με το συνδεδεμένο πλυντήριο ρούχων.

Τρόπος λειτουργίας πίνακα χειρισμού



Τα πλήκτρα αφής **2**, **4**, **6** και **7** αντιδρούν στο άγγιγμα με τα ακροδάχτυλα. Η επιλογή είναι δυνατή για όσο χρονικό διάστημα το αντίστοιχο πλήκτρο αφής παραμένει φωτισμένο.

Ένα έντονα φωτισμένο πλήκτρο αφής σημαίνει: τρέχουσα επιλογή

Ένα ακνά φωτισμένο πλήκτρο αφής σημαίνει: δυνατότητα επιλογής



2 Πλήκτρα αφής για τις βαθμίδες στεγνώματος

Μετά την επιλογή ενός προγράμματος με βαθμίδες στεγνώματος με τον επιλογέα προγραμμάτων φωτίζεται η ενεργή βαθμίδα στεγνώματος.

Οι βαθμίδες στεγνώματος, που μπορούν να επιλεγούν, ανάβουν ακνά.

Χειρισμός του στεγνωτηρίου

③ Ενδεικτικές λυχνίες

-  ανάβει όταν διαταραχθεί η εκροή νερού συμπύκνωσης μέσω του εύκαμπτου σωλήνα αποχέτευσης.
-  ανάβει, όταν απαιτείται καθαρισμός του φίλτρου βάσης.
-  *Perfect Dry*
Το σύστημα Perfect Dry μετρά την υπολειπόμενη υγρασία των ρούχων στα προγράμματα με βαθμίδες στεγνώματος και εξασφαλίζει με αυτόν τον τρόπο ένα λεπτομερές στέγνωμα. Αυτή η ένδειξη . . .
. . . αναβοσβήνει μετά την έναρξη προγράμματος μέχρι να υπολογισθεί η διάρκεια προγράμματος και σβήνει.
. . . ανάβει όταν επιτευχθεί η βαθμίδα στεγνώματος προς το τέλος του προγράμματος.
. . . παραμένει σβηστό σε αυτά τα προγράμματα: *Μάλλινα, Ζεστός αέρας*.

④ Πλήκτρο αφής Προστατευτικό +

Για το στέγνωμα ρούχων ευαίσθητων στη θερμοκρασία με το σύμβολο . Με το άγγιγμα φωτίζεται έντονα το *Προστατευτικό +*.

Σε μερικά προγράμματα το *Προστατευτικό +* είναι πάντα ενεργό (ανάβει) ή ανενεργό (δεν ανάβει).



⑤ Ένδειξη χρόνου

Η υπολειπόμενη διάρκεια προγράμματος εμφανίζεται σε ώρες και λεπτά.

Η διάρκεια των περισσότερων προγραμμάτων μπορεί να ποικίλει, κάτι που μπορεί να οδηγήσει σε άλματα χρόνου. Η διάρκεια εξαρτάται από διαφορετικούς παραμέτρους όπως π.χ. την ποσότητα, το είδος ή την υπολειπόμενη υγρασία των ρούχων. Το ηλεκτρονικό σύστημα με

δυνατότητα εκμάθησης προσαρμόζεται σε αυτές τις παραμέτρους και γίνεται όλο και πιο ακριβές.

⑥ Πλήκτρα αφής < >

-  Με το άγγιγμα του πλήκτρου αφής  επιλέγεται η έναρξη του προγράμματος για αργότερα (προεπιλογή έναρξης). Με την επιλογή ανάβει έντονα το .
- < >
Με το άγγιγμα του πλήκτρου αφής < ή > επιλέγεται η διάρκεια της προεπιλογής έναρξης ή του προγράμματος *Ζεστός αέρας*.

⑦ Πλήκτρο αφής «Έναρξη/Προσθήκη ρούχων»

Με το πάτημα του πλήκτρου αφής *Έναρξη/Προσθήκη ρούχων* ξεκινά ένα πρόγραμμα. Για να προσθέσετε ρούχα, μπορείτε να διακόψετε το τρέχον πρόγραμμα. Το πλήκτρο αφής αναβοσβήνει όταν ένα πρόγραμμα μπορεί να ξεκινήσει. Το πλήκτρο αφής ανάβει σταθερά μετά την έναρξη του προγράμματος.

Φωτισμός κάδου

Όταν ανοίγετε την πόρτα του στεγνωτηρίου, ο κάδος και μια περιοχή μπροστά από το στεγνωτήριο φωτίζονται. Έτσι μπορείτε να βλέπετε καθαρά τα ρούχα στον κάδο ή στο καλάθι με τα άπλυτά σας. Ο φωτισμός κάδου απενεργοποιείται αυτόματα (εξοικονόμηση ενέργειας).

Εγκατάσταση

 Τραυματισμοί ή υλικές ζημιές λόγω λανθασμένης τοποθέτησης. Η λανθασμένη τοποθέτηση του στεγνωτηρίου μπορεί να οδηγήσει σε τραυματισμούς ή υλικές ζημιές. Τοποθετήστε σωστά το στεγνωτήριο πριν από την πρώτη θέση σε λειτουργία και συνδέστε το κατάλληλα. Λάβετε υπόψη σας το κεφάλαιο «Εγκατάσταση».

 Ζημιές λόγω πρόωρης θέσης σε λειτουργία. Σε αυτή την περίπτωση μπορεί να υποστεί ζημιά η αντλία θερμότητας στο στεγνωτήριο. Μετά την τοποθέτηση περιμένετε μία ώρα, πριν εκκινήσετε ένα πρόγραμμα στεγνωμάτος.

Πληροφορίες για τη δικτύωση

Miele@home

Το στεγνωτήριό σας είναι εξοπλισμένο με μια ενσωματωμένη μονάδα WLAN.

Για τη χρήση απαιτείται:

- δίκτυο WLAN
- η εφαρμογή Miele
- λογαριασμός χρήστη Miele Μπορείτε να δημιουργήσετε τον λογαριασμό χρήστη μέσω της εφαρμογής Miele.

Η εφαρμογή Miele σας καθοδηγεί στη σύνδεση ανάμεσα στο στεγνωτήριο και το οικιακό δίκτυο WLAN.

Αφού ενσωματώσετε το στεγνωτήριο στο δίκτυό σας WLAN, μπορείτε να εκτελέσετε με την εφαρμογή, για παράδειγμα, τις ακόλουθες ενέργειες:

- Τηλεχειρισμός στεγνωτηρίου
- Εμφάνιση πληροφοριών για την κατάσταση λειτουργίας του στεγνωτηρίου
- Εμφάνιση οδηγιών για την εκτέλεση προγραμμάτων του στεγνωτηρίου

Με την ενσωμάτωση του στεγνωτηρίου στο δίκτυό σας WLAN, αυξάνεται η κατανάλωση ρεύματος, ακόμη και όταν το στεγνωτήριο είναι εκτός λειτουργίας.

Βεβαιωθείτε ότι στον χώρο τοποθέτησης του στεγνωτηρίου σας υπάρχει διαθέσιμο αρκετά ισχυρό σήμα WLAN.

Αρχική λειτουργία

Διαθεσιμότητα σύνδεσης WLAN

Η σύνδεση WLAN μοιράζεται μια περιοχική συχνότητα με άλλες συσκευές, π.χ. με συσκευή μικροκυμάτων, με τηλεκατευθυνόμενα παιχνίδια). Έτσι μπορεί να προκύψουν παροδικές ή ολοκληρωτικές ανωμαλίες σύνδεσης. Γι' αυτό το λόγο δεν μπορούν να είναι εγγυημένα σταθερά διαθέσιμες οι προσφερόμενες λειτουργίες.

Διαθεσιμότητα Miele@home

Η χρήση της εφαρμογής Miele εξαρτάται από τη διαθεσιμότητα της υπηρεσίας Miele@home στη χώρα σας.

Η υπηρεσία Miele@home δεν είναι διαθέσιμη σε όλες τις χώρες.

Πληροφορίες σχετικά με τη διαθεσιμότητα θα βρείτε στην ιστοσελίδα www.miele.com.

Εφαρμογή Miele

Μπορείτε να κατεβάσετε δωρεάν την εφαρμογή Miele από το Apple App Store® ή από το Google Play Store™.



Wash2dry

Μετά από την κανονική λήξη του προγράμματος το πλυντήριο ρούχων μεταδίδει τα δεδομένα του προγράμματος μέσω ενός ρούτερ, στο οποίο είναι συνδεδεμένο και το στεγνωτήριο και στο Miele Cloud.

Ανάλογα με τα δεδομένα προγράμματος που μεταδίδονται, το στεγνωτήριο ρυθμίζει αυτόματα το κατάλληλο για τα ρούχα πρόγραμμα στεγνώματος.

Πρέπει μόνο αφότου τοποθετήσετε τα ρούχα στο στεγνωτήριο να ξεκινήσετε το πρόγραμμα στεγνώματος. Δεν απαιτούνται άλλες ρυθμίσεις προγράμματος στο στεγνωτήριο.

Χρήσιμη συμβουλή: Το πρόγραμμα στεγνώματος πρέπει να ξεκινήσει εντός 24 ωρών από τη λήξη του προγράμματος πλύσης. Εν τω μεταξύ τα δεδομένα για το στεγνωτήριο διατηρούνται και αντικαθίστανται, όταν λήξει ένα νέο πρόγραμμα πλύσης.

Χρήσιμη συμβουλή: Μην αποσυνδέετε το στεγνωτήριο από το ηλεκτρικό ρεύμα. Στη συνέχεια τα δεδομένα προγράμματος που διαβιβάζονται από το πλυντήριο ρούχων λαμβάνονται από το στεγνωτήριο, μόλις επιλέξετε το *Wash2Dry*. Μια προηγούμενη αποσύνδεση από το δίκτυο θα οδηγούσε σε καθυστέρηση κατά τη λήψη των δεδομένων.

Προϋπόθεση για τη χρήση της λειτουργίας *Wash2Dry* είναι η σύνδεση του πλυντηρίου ρούχων και του στεγνωτηρίου Miele με τις υπηρεσίες Miele@home.

Χρήσιμη συμβουλή: Ρυθμίστε το Miele@home όπως περιγράφεται στις παρούσες οδηγίες χρήσης.

Ρύθμιση του Miele@home

Προσφέρονται 2 τρόποι σύνδεσης:

1. Μέσω της εφαρμογής Miele (βασική ρύθμιση)
2. Μέσω WPS
Για να γίνει αυτό θα χρειαστείτε ένα ρούτερ κατάλληλο για WPS.

Σύνδεση μέσω της εφαρμογής Miele



Μπορείτε να δημιουργήσετε τη σύνδεση δικτύου με την εφαρμογή Miele.

- Στρέψτε τον επιλογέα προγραμμάτων στο *MobileStart* .

Στην ένδειξη χρόνου εμφανίζεται *APP* και ακολουθεί αντίστροφη μέτρηση 10 λεπτών. Η εφαρμογή Miele σας καθοδηγεί στα επόμενα βήματα.

Όταν η σύνδεση ολοκληρωθεί επιτυχώς, εμφανίζεται στην ένδειξη χρόνου το σύμβολο *Lon*.

Σύνδεση μέσω WPS

- Στρέψτε τον επιλογέα προγραμμάτων στο *MobileStart* .
- Πατήστε το πλήκτρο αφής  μέχρι στην ένδειξη ώρας να εμφανιστεί *WPS* και να ακουστεί ένας σύντομος ήχος επιβεβαίωσης.

Στη συνέχεια, στην ένδειξη χρόνου ξεκινά αντίστροφη μέτρηση 2 λεπτών.

- Ενεργοποιήστε μέσα σε 2 λεπτά στο ρούτερ σας τη λειτουργία WPS.

Όταν η σύνδεση ολοκληρωθεί επιτυχώς, εμφανίζεται στην ένδειξη χρόνου το σύμβολο *Lon*.

Χρήσιμη συμβουλή: Αν με τη λήξη του χρονικού ορίου δεν έχει δημιουργηθεί σύνδεση, πρέπει να επαναλάβετε τη διαδικασία.

1. Λάβετε υπόψη σας τη σωστή φροντίδα ρούχων

Πλύση

- Να πλένετε τα πολύ λερωμένα ρούχα ιδιαίτερα καλά! Να χρησιμοποιείτε αρκετό απορρυπαντικό και να επιλέγετε υψηλή θερμοκρασία. Σε περίπτωση αμφιβολιών να πλένετε αυτά τα ρούχα πολλές φορές.
- Να πλένετε τα καινούργια χρωματιστά ρούχα ιδιαίτερα διεξοδικά και χωριστά. Μη στεγνώνετε αυτά τα υφάσματα μαζί με ανοιχτόχρωμα ρούχα. Αυτά τα ρούχα μπορεί να ξεβάψουν κατά το στέγνωμα (ακόμη και σε πλαστικά μέρη της συσκευής). Επίσης μπορεί να επικάθονται σε αυτά τα ρούχα κνούδια άλλου χρώματος.

Στέγνωμα

 Ζημιές εξαιτίας ξένων σωμάτων που δεν έχουν αφαιρεθεί.

Ξένα σώματα που παραμένουν στα ρούχα ενδέχεται να λιώσουν, να καούν ή να εκραγούν.

Αφαιρείτε από τα ρούχα όλα τα ξένα σώματα (π.χ. πλαστικές θήκες δοσολογίας απορρυπαντικού, αναπτήρες κ.λπ.).







 Κίνδυνος πυρκαγιάς λόγω λανθασμένης χρήσης και λανθασμένου χειρισμού.

Τα ρούχα μπορεί να καούν και να καταστρέψουν το στεγνωτήριο και τον περιβάλλοντα χώρο.

Διαβάστε και ακολουθήστε το κεφάλαιο «Υποδείξεις ασφαλείας και προειδοποιήσεις».

- Ελέγχετε τα υφάσματα/ρούχα για να βεβαιωθείτε ότι τα ρεβέρ και οι ραφές είναι σε άψογη κατάσταση. Έτσι μπορείτε να αποφύγετε τον κίνδυνο πυρκαγιάς που θα μπορούσε να προκληθεί αν βγει το υλικό γεμίματος.
- Ράβετε ή αφαιρείτε τις μπανέλες που τυχόν ξεφεύγουν από στηθόδεσμούς.
- Εάν είναι δυνατόν, στεγνώνετε πάντα το μέγιστο καθορισμένο φορτίο για το αντίστοιχο πρόγραμμα. Ένας γεμάτος κάδος συμβάλλει στην εξοικονόμηση ενέργειας, επειδή δεν χρειάζεται να ξεκινήσετε άλλο πρόγραμμα στεγνώματος. Η κατανάλωση ρεύματος, σε σχέση με τη συνολική ποσότητα ρούχων, είναι σε αυτές τις περιπτώσεις η μικρότερη.

Σύμβολα φροντίδας

Στέγνωμα	
	κανονική/υψηλή θερμοκρασία
	χαμηλή θερμοκρασία*
* Επιλέξτε <i>Προστατευτικό +</i>	
	ακατάλληλο για στεγνωτήριο
Σίδερο και σιδερωτήριο	
	υψηλή θερμοκρασία
	κανονική θερμοκρασία
	χαμηλή θερμοκρασία
	όχι σίδερο/σιδερωτήριο

2. Τοποθετείτε τα ρούχα στο στεγνωτήριο

Βάζετε τα ρούχα στον κάδο.

Τα ρούχα μπορεί να καταστραφούν. Πριν τοποθετήσετε τα ρούχα, διαβάστε το κεφάλαιο «1. Λάβετε υπόψη σας τη σωστή φροντίδα ρούχων».

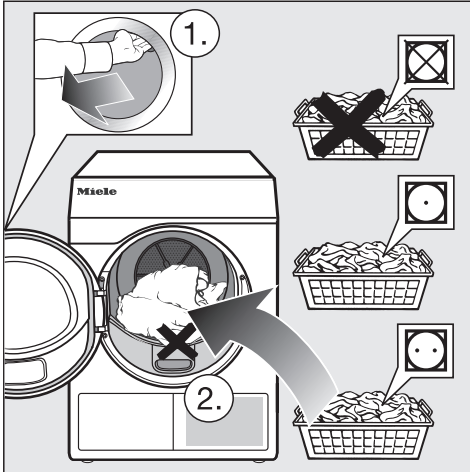

- Ανοίγετε την πόρτα.
- Γεμίζετε τα ρούχα.

Τα ρούχα μπορεί να καταστραφούν. Όταν κλείνετε την πόρτα προσέχετε να μην μαγκώσετε ρούχα στο άνοιγμα της πόρτας.

Μην υπερφορτώνετε ποτέ τον κάδο. Τα ρούχα μπορεί να βγουν ταλαιπωρημένα και το στέγνωμα δεν θα έχει γίνει σωστά. Και τα ρούχα θα είναι πολύ τσαλακωμένα.

Έλεγχος θέσης υποδοχής αρωματικού

Αν δεν χρησιμοποιείτε αρωματικό, βεβαιωθείτε ότι η θέση υποδοχής είναι κλειστή.

Ο χειρισμός του αρωματικού περιγράφεται αναλυτικά στο κεφάλαιο «Αρωματικό».

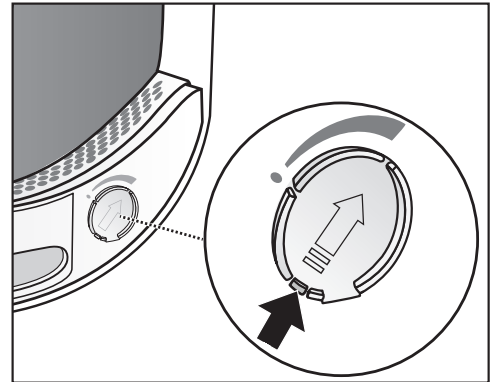

- Σπρώξτε τον συνδετήρα στον σύρτη εντελώς προς τα κάτω (βέλος), έτσι ώστε να κλείσει η θέση υποδοχής. Διαφορετικά συσσωρεύονται κνούδια.

Κλείσιμο πόρτας

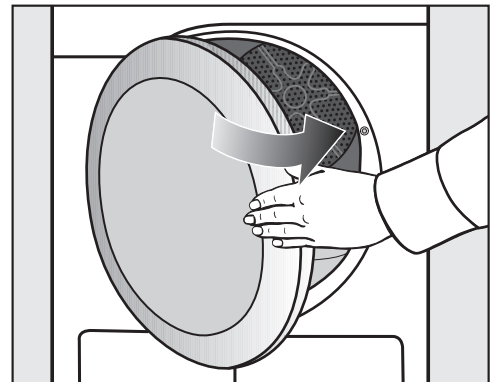

- Κλείνετε την πόρτα με μια ελαφριά κίνηση.

3. Επιλογή προγράμματος

Ενεργοποίηση στεγνωτηρίου

Μέσω της επιλογής προγράμματος, το στεγνωτήριο τίθεται σε λειτουργία και, μέσω της θέσης του επιλογέα προγραμμάτων , τίθεται εκτός λειτουργίας.

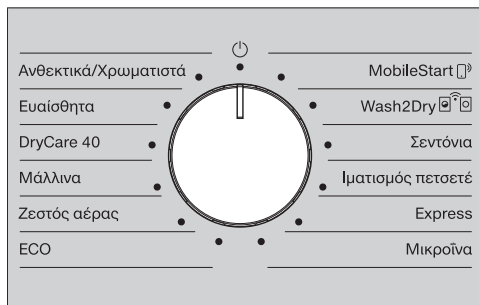

- Γυρίστε τον επιλογέα προγραμμάτων σε ένα πρόγραμμα.

Επιλογή προγράμματος

Έχετε 3 δυνατότητες για την επιλογή προγράμματος.

1. Επιλογή προγράμματος στεγνώματος μέσω του επιλογέα προγραμμάτων

- Στρέψτε τον επιλογέα προγραμμάτων στο επιθυμητό πρόγραμμα.

Επιπλέον μπορεί να ανάψει μια βαθμίδα στεγνώματος και να εμφανίζονται χρόνοι στην ένδειξη χρόνου.

2. Επιλογή προγράμματος στεγνώματος μέσω της θέσης του επιλογέα προγραμμάτων MobileStart

- Στρέψτε τον επιλογέα προγραμμάτων στο *MobileStart*.

on ανάβει στην ένδειξη χρόνου.

- Αγγίζετε το πλήκτρο αφής *έναρξη/προσθήκη ρούχων*.

Ο χειρισμός του στεγνωτηρίου μπορεί τώρα να πραγματοποιηθεί μέσω μιας κινητής τελικής συσκευής σε συνδυασμό με την εφαρμογή Miele.

3. Επιλογή προγράμματος στεγνώματος μέσω της θέσης του επιλογέα προγραμμάτων Wash2Dry

- Αφού ολοκληρωθεί η διαδικασία πλύσης, βάλτε τα καθαρά ρούχα στο στεγνωτήριο.
- Περιστρέψτε τον επιλογέα προγραμμάτων στο *Wash2Dry*.

Εάν η σύνδεση είναι επιτυχής, αναβοσβήνει η ένδειξη *U...fl...*. Μετά την κανονική λήξη του προγράμματος του πλυτηρίου ρούχων, εμφανίζεται στο στεγνωτήριο ο χρόνος στεγνώματος και η βαθμίδα στεγνώματος.

- Για την έναρξη του προγράμματος πρέπει να πατήσετε απλώς και μόνο το πλήκτρο αφής *Έναρξη/Προσθήκη ρούχων* στο στεγνωτήριο.

Μετά τη λήξη των ειδικών προγραμμάτων πλύσης για ευαίσθητα υφάσματα (π.χ. κουρτίνες) δεν πραγματοποιείται καμία επιλογή προγράμματος στο στεγνωτήριο.

Σύμβολα στην ένδειξη χρόνου:

U...fl... Το στεγνωτήριο ξεκινά την αναζήτηση προγράμματος.

--- Δεν μπορεί να επιλεγεί κανένα πρόγραμμα στο στεγνωτήριο ή το στεγνωτήριο αναμένει δεδομένα.

noL Εκτελείται σύνδεση του στεγνωτηρίου στο δίκτυο

3. Επιλογή προγράμματος

Επιλογή ρύθμισης προγράμματος

Επιλογή βαθμίδας στεγνώματος

Δείτε στο κεφάλαιο «Επισκόπηση προγραμμάτων» για ποιο πρόγραμμα μπορείτε να επιλέξετε μια βαθμίδα στεγνώματος και ποια βαθμίδα ανταποκρίνεται στις απαιτήσεις σας.

πολύ στεγνά

μέτρια στεγνά

στεγνά σίδερο

στεγνά
σιδερωτήριο

■ Πατήστε το πλήκτρο αφής με την επιθυμητή βαθμίδα στεγνώματος.

Η επιλεγμένη βαθμίδα φωτίζεται.

Επιλογή διάρκειας ζεστού αέρα

Μπορείτε να επιλέξετε τη διάρκεια σε βήματα των δέκα λεπτών από 0:20 λεπτά έως 2:00 ώρες.



■ Πατήστε το πλήκτρο αφής < ή > μέχρι να ανάψει η επιθυμητή διάρκεια προγράμματος στην ένδειξη χρόνου.

Επιλογή Προστατευτικό +

Τα ευαίσθητα ρούχα (με το σύμβολο ) στην ετικέτα τους, π.χ. ακρυλικά), στεγνώνουν σε χαμηλότερη θερμοκρασία με αυξημένη διάρκεια.

- Πατήστε το πλήκτρο αφής *Προστατευτικό +*, το οποίο θα ανάψει.
- Το *Προστατευτικό +* μπορεί να επιλεγεί σε αυτά τα προγράμματα:
 - *Βαμβακερά/Χρωματιστά*
 - *Easy Care*
 - *Ζεστός αέρας*
- Η επιλογή *Προστατευτικό +* είναι μόνιμα ενεργή στο πρόγραμμα *DryCare 40*.

4. Έναρξη προγράμματος

Έναρξη προγράμματος

- Πατήστε το πλήκτρο αφής Έναρξη/ Προσθήκη ρούχων που αναβοσβήνει.

Το πλήκτρο αφής Έναρξη/Προσθήκη ρούχων ανάβει σταθερά.

Εκτέλεση προγράμματος

- Το στεγνωτήριο μετρά συνεχώς τη βαθμίδα στεγνώματος και καθορίζει τον απαιτούμενο χρόνο εκτέλεσης του προγράμματος με βάση την υπολειπόμενη υγρασία των ρούχων. Κατά τη διάρκεια της πρώτης φάσης μέτρησης, αναβοσβήνει η ένδειξη *PerfectDry*. Η ένδειξη ανάβει όταν ολοκληρωθεί η επιλεγμένη βαθμίδα στεγνώματος.
- Η βαθμίδα στεγνώματος που ολοκληρώνεται κάθε φορά αναβοσβήνει αμυδρά. Όταν επιτευχθεί η επιλεγμένη βαθμίδα στεγνώματος, αναβοσβήνει έντονα.
- Ο αισθητήρας άδειου κάδου ανιχνεύει εάν υπάρχουν λίγα ή στεγνά ρούχα μέσα στον κάδο. Λίγο μετά την έναρξη του προγράμματος, η αυτόματη ανίχνευση φορτίου προσαρμόζει το επιλεγμένο πρόγραμμα σε περιορισμένο χρόνο εκτέλεσης του προγράμματος. Τα ρούχα στεγνώνουν ή αεριζονται απαλά. Σε αυτή την περίπτωση η ένδειξη *PerfectDry* δεν ανάβει.

Τα ρούχα και τα υφάσματα μπορεί να τσαλακωθούν πολύ (στραπατσारी-στούν) χωρίς λόγο.

Αποφεύγετε το υπερβολικό στέγνωμα των ρούχων και των υφασμάτων.

Εξοικονόμηση ενέργειας

Μετά από 10 λεπτά οι ενδείξεις σκοτεινιάζουν. Το πλήκτρο αφής Έναρξη/Προσθήκη ρούχων αναβοσβήνει.

- Για την επανενεργοποίηση των στοιχείων ενδείξεων, πατήστε το πλήκτρο αφής Έναρξη/Προσθήκη ρούχων. Αυτό δεν επηρεάζει κάποιο εκτελούμενο πρόγραμμα.

Προσθήκη ρούχων

Μπορείτε μετά την έναρξη προγράμματος να προσθέσετε ακόμη ρούχα.

- Ακολουθείτε την περιγραφή στο κεφ. «Αλλαγή διεξαγωγής προγράμματος», ενότητα «Προσθήκη / Αφαίρεση ρούχων».

5. Λήξη προγράμματος – Αφαίρεση ρούχων

Λήξη προγράμματος

Λίγο πριν από τη λήξη του προγράμματος εισέρχεται κρύος αέρας στα ρούχα. Μπορείτε να βγάλετε τα ρούχα.

Το πρόγραμμα έχει τελειώσει μόνο όταν στην ένδειξη χρόνου εμφανίζεται 0:00.

Εάν έχει επιλεγεί *Προστασία από το τσαλάκωμα* (Κεφάλαιο «Προγραμματισμένες λειτουργίες»), ο κάδος περιστρέφεται κατά διαστήματα. Έτσι ελαχιστοποιείται το τσαλάκωμα, αν δεν μπορείτε να βγάλετε αμέσως τα ρούχα από τον κάδο.

Το στεγνωτήριο απενεργοποιείται αυτόματα 15 λεπτά μετά τη λήξη του προγράμματος.

Αφαιρείτε τα ρούχα

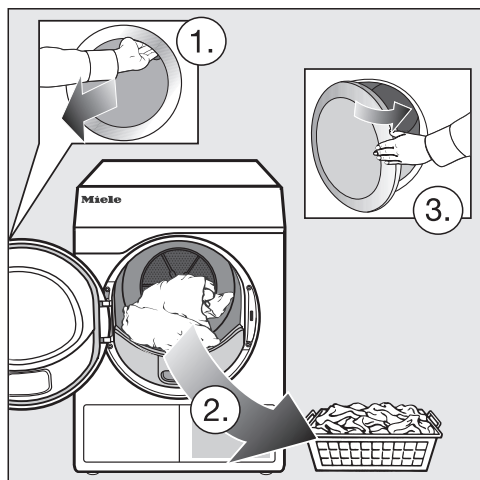

- Ανοίγετε την πόρτα.
- Αδειάζετε πάντα όλα τα ρούχα από τον κάδο.

Αν παραμείνουν ρούχα, ενδέχεται στο επόμενο στέγνωμα να φθαρούν από το υπερβολικό στέγνωμα.

Αφαιρείτε πάντα όλα τα ρούχα από τον κάδο.

- Διακόπτετε τη λειτουργία του στεγνωτηρίου.

Τήρηση των υποδείξεων περιποίησης

Το στεγνωτήριο αυτό χρειάζεται τακτική συντήρηση, ιδιαίτερα σε περίπτωση μόνιμης λειτουργίας.

Χρήσιμη συμβουλή: Συμβουλευτείτε το κεφάλαιο «Καθαρισμός και περιποίηση». Και διαβάστε εκεί πρώτα την ενότητα «Παρακολούθηση των διαστημάτων καθαρισμού».

Επιλογή προεπιλογής έναρξης

Μπορείτε να προγραμματίσετε την έναρξη του προγράμματος για αργότερα, από 0:30 λεπτά έως 24h (ώρες).

Η προεπιλογή έναρξης σε συνδυασμό με το πρόγραμμα *Ζεστός αέρας* δεν είναι δυνατή.

- Πρώτα επιλέξτε ένα πρόγραμμα με ρυθμίσεις προγράμματος.

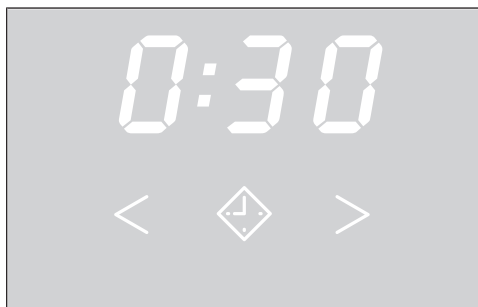

- Πατήστε το πλήκτρο αφής .

Το πλήκτρο αφής  ανάβει έντονα.

- Αγγίξτε το πλήκτρο αφής > ή < επανειλημμένα, μέχρι να ανάψει η επιθυμητή προεπιλογή έναρξης στην ένδειξη χρόνου.

Αν κρατήσετε πατημένα τα πλήκτρα αφής > ή <, αρχίζει μια αυτόματη μέτρηση χρόνου προς τα κάτω ή προς τα πάνω.

Εκκίνηση προεπιλογής έναρξης

- Αγγίζετε το πλήκτρο αφής *έναρξη/προσθήκη ρούχων*, για να ξεκινήσετε την προεπιλογή έναρξης.
- Η προεπιλογή έναρξης πάνω από 10h ξεκινά αντίστροφη μέτρηση με βηματισμό ανά ώρα, στη συνέχεια με βηματισμό ανά λεπτό μέχρι να ξεκινήσει το πρόγραμμα.
- Σε μεγαλύτερο χρόνο προεπιλογής έναρξης περιστρέφεται ο κάδος συνέχεια, για να αφρατέψουν τα ρούχα. Αυτό δεν είναι βλάβη.

Αλλαγή της προεπιλογής έναρξης που έχει ξεκινήσει

Αν θέλετε να αλλάξετε μια προεπιλογή έναρξης μετά την έναρξη του προγράμματος, τότε πρέπει πρώτα να διακόψετε την προεπιλογή έναρξης.

- Στρέψετε τον επιλογέα προγράμματος στη θέση .

Το στεγνωτήριο είναι εκτός λειτουργίας και η προεπιλογή έναρξης έχει διακοπεί.

- Επιλέγετε ένα πρόγραμμα.
- Επιλέγετε έναν χρόνο προεπιλογής έναρξης.

Προσθήκη ρούχων κατά τη διάρκεια διεξαγωγής προεπιλογής έναρξης

- Ενεργήστε σύμφωνα με την περιγραφή στο κεφάλαιο «Αλλαγή εκτέλεσης προγράμματος», ενότητα «Προσθήκη ή αφαίρεση ρούχων».

SmartStart

Με τη λειτουργία SmartStart καθορίζετε ένα χρονικό διάστημα, στο οποίο το στεγνωτήριό σας θα ξεκινήσει αυτόματα να λειτουργεί. Η έναρξη γίνεται μέσω ενός σήματος, π.χ. από τον πάροχο ηλεκτρικής ενέργειας, όταν οι χρεώσεις στο τιμολόγιο ρεύματος είναι πολύ χαμηλές.

Αυτή η λειτουργία είναι ενεργή όταν είναι ενεργοποιημένες οι προγραμματισμένες λειτουργίες P32 SmartGrid

Το καθορισμένο χρονικό διάστημα βρίσκεται μεταξύ 30 λεπτών και 24 ωρών. Σε αυτό το χρονικό διάστημα, το στεγνωτήριο περιμένει το σήμα του παρόχου ηλεκτρικής ενέργειας. Αν στο καθορισμένο χρονικό διάστημα δεν αποσταλεί κανένα σήμα, τότε το στεγνωτήριο ξεκινά το πρόγραμμα στεγνώματος.

Ρύθμιση χρονικού διαστήματος

Όταν είναι ενεργοποιημένες οι προγραμματισμένες λειτουργίες P32, αλλάζει η λειτουργία του πλήκτρου αφής . Στην ένδειξη χρόνου δεν εμφανίζεται πλέον ο χρόνος προεπιλογής έναρξης αλλά το χρονικό διάστημα κατά το οποίο το στεγνωτήριό σας μπορεί να εκκινηθεί αυτόματα.

Η διαδικασία αντιστοιχεί στη ρύθμιση της ώρας κατά την προεπιλογή έναρξης.

- Πατήστε το πλήκτρο αφής .
- Ρυθμίστε με τα πλήκτρα αφής < ή > το επιθυμητό χρονικό διάστημα.
- Πατήστε το πλήκτρο αφής *έναρξη/προσθήκη ρούχων*.

Στην ένδειξη χρόνου αναβοσβήνει για τη διάρκεια μια ένδειξη: *U... .*

Με το άνοιγμα της πόρτας το χρονικό διάστημα μηδενίζεται.

Πίνακας προγραμμάτων





Όλες οι τιμές βάρους που επισημαίνονται με το * αναφέρονται στο βάρος των στεγνών ρούχων.

Ανθεκτικά/Χρωματιστά		έως 8 kg*
Πολύ στεγνά, μέτρια στεγνά		
Είδος ρούχων	<ul style="list-style-type: none">- Για ρούχα βαμβακερά από λεπτότερο και χονδρότερο ύφασμα.- Πετσέτες χεριών/πετσέτες μπάνιου/μπουρνούζια φροτέ, μακό μπλουζάκια, εσώρουχα, σεντόνια φροτέ, μωρουδιακά.- Επαγγελματικές φόρμες, σακάκια, καλύμματα, ποδιές, πετσέτες φροτέ/λινές, σεντόνια, πετσέτες χεριών, πετσέτες μπάνιου, ανθεκτικά τραπεζομάντιλα ή ρόμπες.	
Υπόδειξη	<ul style="list-style-type: none">- Επιλέξτε <i>Πολύ στεγνά</i> για διαφορετικά χονδρά και πολύ χονδρά υφάσματα.- Για πλεκτά υφάσματα (π.χ. μακό, εσώρουχα, μωρουδιακά), μην επιλέγετε <i>Πολύ στεγνά</i>, γιατί μπορεί να στενέψουν.	
Στεγνά σίδερο, στεγνά σιδερωτήριο		
Είδος ρούχων	<ul style="list-style-type: none">- Ρούχα βαμβακερά ή λινά.- Τραπεζομάντιλα, σεντόνια, κολλαρισμένα ρούχα.	
Συμβουλή	Για να μείνουν τα ρούχα υγρά μέχρι το σιδέρωμα, τυλίξτε τα σε ρολό.	
Ευαίσθητα		έως 4 kg*
Μέτρια στεγνά, στεγνά σίδερο		
Είδος ρούχων	<ul style="list-style-type: none">- Για ρούχα συνθετικά, βαμβακερά ή σύμμεικτα.- Φόρμες εργασίας, γυναικείες ρόμπες, πουλόβερ, φορέματα, παντελόνια, τραπεζομάντιλα, κάλτσες.	
DryCare 40		έως 4 kg*
Κανονικά στεγνά, στεγνά σίδερο, στεγνά σιδερωτήριο		
Είδος	<ul style="list-style-type: none">- Όλα τα ρούχα χωρίς περιεκτικότητα σε μαλλί, τα οποία μπορούν να πλυθούν στους 40°C και σε υψηλότερες θερμοκρασίες.- Ανάμεικτα βαμβακερά, σύμμεικτα ή συνθετικά, όπως π.χ. βαμβακερά παντελόνια, άνορακ ή πουκάμισα	
Υπόδειξη	Τα ρούχα στεγνώνουν ήπια σε ιδιαίτερα χαμηλή θερμοκρασία.	

Πίνακας προγραμμάτων

Μάλλινα		έως 2 kg*
Είδος ρούχων	Μάλλινα ρούχα καθώς και σύμμεικτα με μαλλί: πουλόβερ, πλεκτές ζακέτες, κάλτσες.	
Υπόδειξη	<ul style="list-style-type: none"> - Οι ίνες απελευθερώνονται γρήγορα και τα ρούχα γίνονται αφράτα, όμως σε αυτό το πρόγραμμα δεν στεγνώνουν τελείως. - Αμέσως μετά τη λήξη του προγράμματος, τα βγάζετε από το στεγνωτήριο και τα αφήνετε να στεγνώσουν σε φυσικό περιβάλλον. 	
Ζεστός αέρας		έως 8 kg*
Είδος ρούχων	<ul style="list-style-type: none"> - Ζακέτες, μαξιλάρια, υπνόσακοι και άλλα ογκώδη ρούχα. - Χοντρά υφάσματα, όπως π.χ. βαριά βαμβακερά τραπεζομάντιλα. - Μεμονωμένα ρούχα, όπως π.χ. πετσέτες, μαγιό, πετσέτες για τα πιάτα. 	
Υπόδειξη	<ul style="list-style-type: none"> - Για πρόσθετο στέγνωμα χοντρών ή ογκωδών ρούχων, που λόγω ποιότητας δεν στεγνώνουν ομοιόμορφα. - Για στέγνωμα λεπτότερων ή μεμονωμένων ρούχων. - Αρχικά μην επιλέξετε τη μέγιστη διάρκεια. Δοκιμάστε μερικές φορές για να διαπιστώσετε ποια είναι η καλύτερη διάρκεια. 	
ECO		έως 8 kg*
Είδος ρούχου	Κανονικά βρεγμένα βαμβακερά ρούχα, όπως περιγράφεται στο <i>Βαμβακερά Μέτρια στεγνά</i> .	
Υπόδειξη	<ul style="list-style-type: none"> - Στο πρόγραμμα <i>ECO</i> επιτυγχάνεται ο βαθμός στεγνώματος <i>Μέτρια στεγνά</i>. - Το πρόγραμμα <i>ECO</i> είναι το πιο αποτελεσματικό ως προς την κατανάλωση ενέργειας για το στέγνωμα κανονικά βρεγμένων βαμβακερών ρούχων. 	

Πίνακας προγραμμάτων

Υπόδειξη για τα Ινστιτούτα ελέγχου	Ισχύει έως τις 30/06/2025 Το πρόγραμμα <i>ECO</i> είναι το πρόγραμμα δοκιμών σύμφωνα με τους κανονισμούς 932/2012/ΕΕ και 392/2012/ΕΕ (για το πρόγραμμα <i>Βαμβακερά</i> ) με μέτρηση κατά EN 61121. Το πρόγραμμα αυτό χρησιμοποιείται για την αξιολόγηση της συμμόρφωσης με τη νομοθεσία της ΕΕ για τον οικολογικό σχεδιασμό.
Υπόδειξη για τα Ινστιτούτα ελέγχου	Ισχύει από 01/07/2025 Το πρόγραμμα <i>ECO</i> είναι το πρόγραμμα δοκιμών σύμφωνα με τους κανονισμούς (ΕΕ) 2023/2533 και (ΕΕ) 2023/2534 για την ενεργειακή ετικέτα, με μέτρηση κατά EN 61121. Το πρόγραμμα αυτό χρησιμοποιείται για την αξιολόγηση της συμμόρφωσης με τη νομοθεσία της ΕΕ για τον οικολογικό σχεδιασμό.
MobileStart 	
Η επιλογή προγράμματος και ο χειρισμός γίνονται μέσω της εφαρμογής Miele.	
Wash2Dry  	
Η επιλογή προγράμματος πραγματοποιείται αυτόματα ανάλογα με την επιλογή προγράμματος στο συνδεδεμένο πλυντήριο ρούχων.	
Κλινοσκεπάσματα έως 4 kg*	
Πολύ στεγνά, κανονικά στεγνά, στεγνά σίδερο, στεγνά σιδερωτήριο	
Είδος	Κλινοσκεπάσματα, σεντόνια, μαξιλαροθήκες
Πετσέτες έως 8 kg*	
Είδος ρούχων	Για μεγάλες ποσότητες ρούχων πετσέτε από λεπτότερο και κονδρότερο ύφασμα. Αυτά είναι π.χ. πετσέτες χεριών, πετσέτες μπάνιου, μικρές πετσέτες, μπουρνούζια, πανάκια πλυσίματος ή σεντόνια πετσέτε.
Υπόδειξη	Σε αυτό το πρόγραμμα τα ρούχα στεγνώνουν και γίνονται αποκλειστικά <i>Πολύ στεγνά</i> .
Πρόγραμμα express έως 4 kg*	
Πολύ στεγνά, μέτρια στεγνά, στεγνά σίδερο, στεγνά σιδερωτήριο	
Είδος ρούχων	Μη ευαίσθητα υφάσματα για το πρόγραμμα <i>Ανθεκτικά/Χρωματιστά</i>
Υπόδειξη	Μικρότερη διάρκεια προγράμματος

Πίνακας προγραμμάτων

Μικροΐνες		έως 7 kg*
Πολύ στεγνά, μέτρια στεγνά		
Είδος ρούχων	Σφουγγαρίστρες και πανιά καθαρισμού από μικροΐνες.	

Αλλαγή διεξαγωγής προγράμματος

Αλλαγή τρέχοντος προγράμματος

Δεν είναι πλέον δυνατή η αλλαγή προγράμματος. Έτσι εμποδίζεται τυχόν ακούσιος χειρισμός.

Όταν ρυθμίζετε τον επιλογέα προγραμμάτων, τότε ανάβει το σύμβολο \ominus στην ένδειξη χρόνου. Το σύμβολο \ominus σβήνει, όταν ρυθμίζετε το αρχικό πρόγραμμα.

Διακοπή τρέχοντος προγράμματος

- Στρέψτε τον επιλογέα προγράμματος στη θέση \odot .

Το πρόγραμμα έχει διακοπεί.

Μπορείτε τώρα να επιλέξετε ένα νέο πρόγραμμα.

Προσθήκη ή αφαίρεση ρούχων

Ξεκάσate να τοποθετήσετε κάτι στον κάδο, αλλά το πρόγραμμα διεξάγεται ήδη.

- Πατήστε το πλήκτρο αφής Έναρξη/ Προσθήκη ρούχων.

Στην ένδειξη χρόνου εμφανίζεται η ένδειξη Rdd . Το πλήκτρο αφής Έναρξη/ Προσθήκη ρούχων αναβοσβήνει.

- Ανοίξτε την πόρτα.
- Προσθέστε ρούχα ή αφαιρέστε ρούχα.

Μπορείτε να αλλάξετε το πρόγραμμα.

- Κλείστε την πόρτα.
- Πατήστε το πλήκτρο αφής Έναρξη/ Προσθήκη ρούχων.

Το πρόγραμμα συνεχίζεται.

Εξαιρέσεις

Σε κάποιες περιπτώσεις δεν μπορείτε να προσθέσετε ρούχα, π.χ. στη διάρκεια της φάσης κρυώματος. Σε αυτές τις περιπτώσεις η ένδειξη Rdd δεν εμφανίζεται.

Χρήσιμη συμβουλή: Κατ' εξαίρεση μπορεί να ανοίξει η πόρτα στο τρέχον πρόγραμμα.

FragranceDos

Με το αρωματικό (πρόσθετο εξάρτημα) μπορείτε να δώσετε στα ρούχα σας ένα ιδιαίτερο άρωμα καθώς αυτά στεγνώνουν.

Αυτό το στεγνωτήριο διαθέτει 2 υποδοχές για την αρωματική κάψουλα. Έτσι έχετε διαφορετικές δυνατότητες χρήσης.

- Για να αλλάζετε από το ένα αρωματικό στο άλλο μπορείτε να χρησιμοποιήσετε και τις δύο υποδοχές. Μπορείτε να κλείσετε την αρωματική κάψουλα που δεν χρειάζεται.
- Χρησιμοποιήστε και τις δύο υποδοχές για να ενισχύσετε με το ίδιο άρωμα την ένταση του αρωματικού. Διαφορετικά μπορείτε να επιλέξετε ένα αρωματικό για την κανονική πλήση και DryFresh για το φρεσκάρισμα.
- Χρησιμοποιήστε μόνον μία υποδοχή αν επιθυμείτε να χρησιμοποιήσετε μόνο ένα άρωμα.

⚠ Επιβλαβείς συνέπειες για την υγεία και κίνδυνος πυρκαγιάς λόγω εσφαλμένου χειρισμού της αρωματικής κάψουλας.

Σε περίπτωση επαφής με το σώμα, η αρωματική ουσία που έχει διαρρεύσει μπορεί να είναι βλαβερή για την υγεία. Η αρωματική ουσία που έχει διαρρεύσει μπορεί να προκαλέσει πυρκαγιά.

Διαβάστε πρώτα το κεφάλαιο «Υποδείξεις ασφαλείας και προειδοποιήσεις», παράγραφος «Χρήση της αρωματικής κάψουλας (πρόσθετο εξάρτημα)».

Αφαίρεση σφραγίδας προστασίας από το αρωματικό

Κρατάτε την αρωματική κάψουλα μόνο όπως εμφανίζεται στην εικόνα. Μην το κρατάτε λοξά και μην το γέρνετε, διαφορετικά θα διαρρεύσει η αρωματική ουσία.

- Αφαιρείτε το αρωματικό από τη συσκευασία.

Μην προσπαθήσετε να ανοίξετε το αρωματικό.

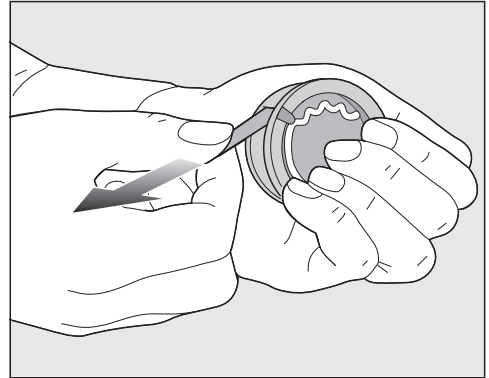

- Πιάνετε καλά το αρωματικό, έτσι ώστε αυτό να μην ανοίξει κατά λάθος.
- Τραβήξτε και αφαιρέστε την ταινία σφράγισης ασφαλείας.

Τοποθέτηση αρωματικού

- Ανοίξτε την πόρτα του στεγνωτηρίου.

Το αρωματικό τοποθετείται στο ανώτερο φίλτρο χνουδιού. Οι υποδοχές βρίσκονται δεξιά και αριστερά δίπλα στην εσοχή της λαβής.

Αρωματικό

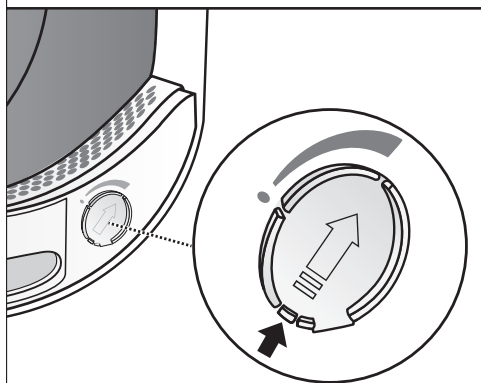
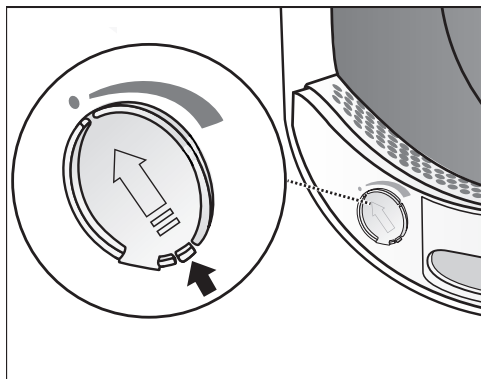

- Ανοίγετε τον σύρτη από το συνδετήρα του, μέχρι αυτός να βρίσκεται εντελώς επάνω.

Για να μην συγκεντρώνονται χνούδια πρέπει η συρόμενη ασφάλεια της μη χρησιμοποιούμενης υποδοχής να είναι κλειστή.

Σπρώχνετε τον συνδετήρα στο σύρτη εντελώς προς τα κάτω (βέλος), έτσι ώστε να κλείσει η υποδοχή.

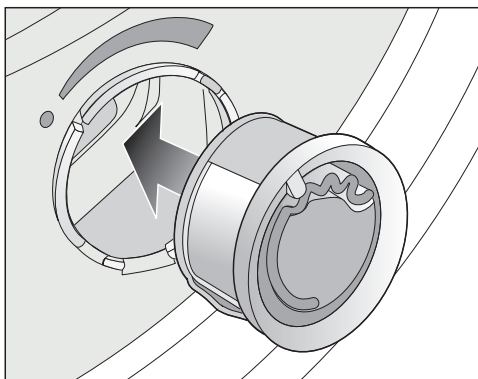

- Τοποθετείτε το αρωματικό στην υποδοχή μέχρι το σημείο που σταματά.

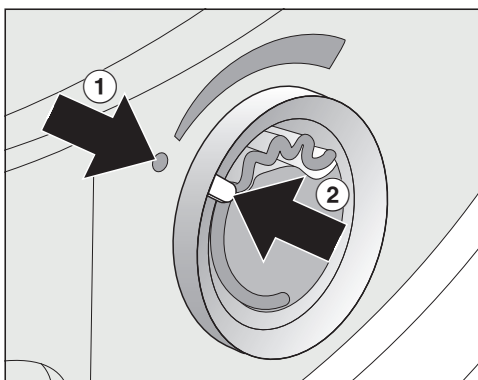

Τα μαρκαρίσματα ① και ② πρέπει να βρίσκονται το ένα απέναντι στο άλλο.

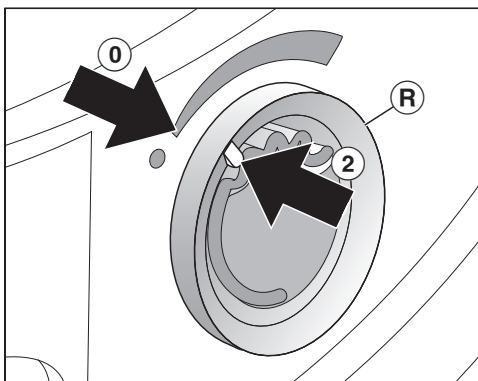

- Στρέψτε τον εξωτερικό δακτύλιο ① λίγο προς τα δεξιά.

Το αρωματικό μπορεί να γλιστρήσει και να βγει.

Στρέψτε τον εξωτερικό δακτύλιο έτσι ώστε τα μαρκάρια ② και ① να είναι το ένα απέναντι στο άλλο.

Άνοιγμα του αρωματικού

Πριν από το στέγνωμα μπορεί να ρυθμιστεί η ένταση του αρώματος.

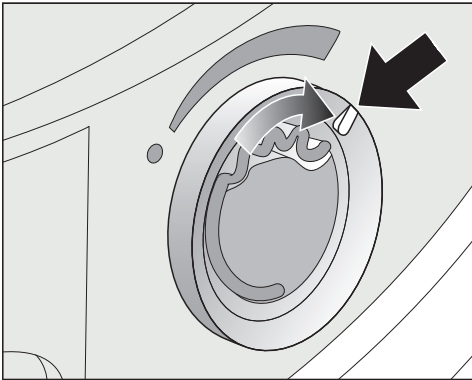

- Στρέψτε τον εξωτερικό δακτύλιο προς τα δεξιά: όσο περισσότερο ανοίγει το αρωματικό, τόσο πιο δυνατή μπορεί να ρυθμιστεί η ένταση του αρώματος.

Μια ικανοποιητική μεταφορά αρώματος επιτυγχάνεται μόνο σε υγρά ρούχα και μεγαλύτερους χρόνους στεγνώματος με επαρκή μεταφορά θερμότητας. Επιπλέον το άρωμα γίνεται αντιληπτό και στον χώρο τοποθέτησης του στεγνωτηρίου.

Κλείσιμο του αρωματικού

Το αρωματικό πρέπει να κλείνει μετά το στέγνωμα, για να μη διαρρέει η αρωματική ουσία χωρίς λόγο.

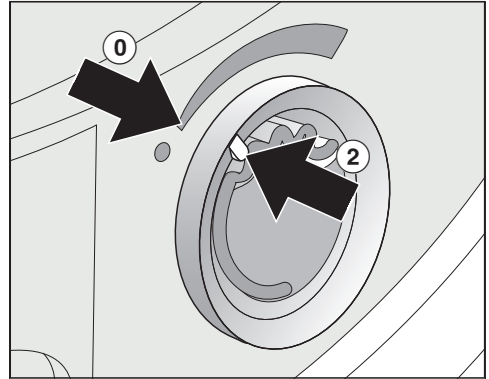

- Στρέψτε τον εξωτερικό δακτύλιο προς τα αριστερά, μέχρι το μαρκάρισμα ② να βρίσκεται στη θέση ①.

Όταν στεγνώνετε που και που χωρίς άρωμα: Αφαιρείτε το αρωματικό και το αποθηκεύετε στα μεσοδιαστήματα στη συσκευασία αγοράς του.

Όταν η ένταση του αρώματος δεν είναι επαρκής, τότε αντικαθιστάτε το αρωματικό με ένα καινούριο.

Αρωματικό

Αφαίρεση/αντικατάσταση αρωματικού

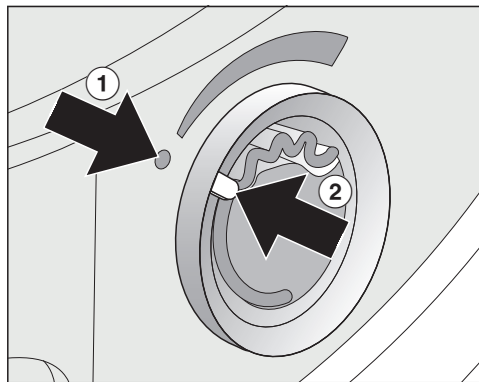

- Στρέψτε τον εξωτερικό δακτύλιο προς τα αριστερά, μέχρι τα μαρκαρίσματα ① και ② να είναι το ένα απέναντι στο άλλο.

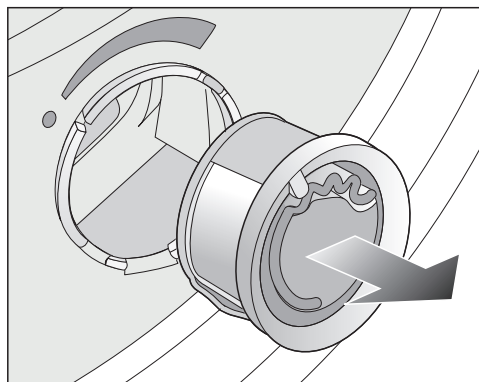

- Αλλάζετε το αρωματικό.

Μπορεί να αποθηκεύσετε το αρωματικό στα μεσοδιαστήματα μόνο στη συσκευασία αγοράς.

Μπορείτε να παραγγείλετε το αρωματικό από τα καταστήματα πώλησης προϊόντων Miele, από το τμήμα ανταλλακτικών της Miele ή μέσω Internet στη διεύθυνση www.miele-shop.gr.



Η αρωματική ουσία μπορεί να διαρρεύσει.

Μην τοποθετείτε ξαπλωτά το αρωματικό.

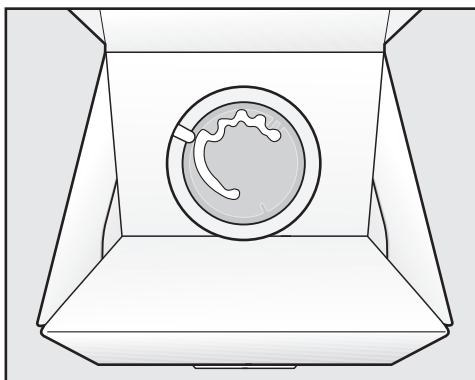

- Μην αποθηκεύετε τη συσκευασία αγοράς με το τοποθετημένο στο μεσοδιάστημα αρωματικό σε όρθια θέση ή ανάποδα. Διαφορετικά θα διαρρεύσει η αρωματική ουσία προς τα έξω.
- Να το αποθηκεύετε πάντα σε δροσερό και ξηρό μέρος και μην το αφήνετε εκτεθειμένο στο φως του ήλιου.
- Κατά την πρώτη αγορά: Αφαιρείτε τη σφραγίδα προστασίας λίγο πριν τη χρήση

Καθαρισμός στεγνωτηρίου

Αποσυνδέετε το στεγνωτήριο από το ηλεκτρικό ρεύμα.

⚠ Ζημιές από τη χρήση ακατάλληλων μέσων φροντίδας.

Τα ακατάλληλα μέσα φροντίδας καταστρέφουν πλαστικές επιφάνειες και άλλα μέρη της συσκευής.

Μην χρησιμοποιείτε σκληρά απορρυπαντικά και άλλα καυστικά προϊόντα ή καθαριστικά γενικής χρήσης.

⚠ Κίνδυνος ηλεκτροπληξίας λόγω νερού.

Εάν ρέει νερό από πάνω ή μέσα στο στεγνωτήριο, υφίσταται ο κίνδυνος ηλεκτροπληξίας.

Μην ψεκάζεται ποτέ το στεγνωτήριο μέχρι να είναι υγρό. Να το καθαρίζετε μόνο με ένα νωπό, μαλακό πανί.

Σύσταση καθαρισμού: Καθαρίστε μία ή δύο φορές το χρόνο και ανάλογα με τις ανάγκες.

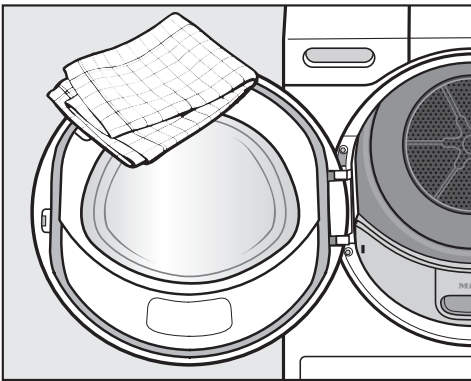

- Καθαρίζετε το στεγνωτήριο και το λάστιχο στεγανοποίησης στο εσωτερικό της πόρτας μόνο με ένα ελαφρά νωπό, μαλακό πανί και ένα απαλό υγρό καθαρισμού ή με σαπουνόνερο.

- Στεγνώστε με μαλακό πανί όλα τα μέρη που καθαρίσατε.
- Καθαρίζετε τα άλλα ανοξείδωτα μέρη (π.χ. τον κάδο) με ένα κατάλληλο καθαριστικό για ανοξείδωτα μέταλλα.

Παρακολούθηση των διαστημάτων καθαρισμού

Το στεγνωτήριο αυτό διαθέτει ένα πολυεπίπεδο σύστημα φίλτρων, το οποίο αποτελείται από φίλτρα χνουδιών και ένα φίλτρο βάσης.

Αυτό το σύστημα φίλτρων συγκεντρώνει κατά τη διαδικασία στεγνώματος τα χνούδια που πέφτουν.

Με μη τακτικό καθαρισμό μπορεί να παραταθεί ο χρόνος στεγνώματος.

⚠ Κίνδυνος πυρκαγιάς λόγω μη τακτικής συντήρησης.

Αν βρίσκονται πολλά κατάλοιπα χνουδιών στο σύστημα φίλτρων και στο στεγνωτήριο, υφίσταται κίνδυνος πυρκαγιάς.

Ελέγχετε τακτικά το σύστημα φίλτρων και την περιοχή αερισμού. Καθαρίζετε πάντα τυχόν κατάλοιπα χνουδιών.

⚠ Ζημιές λόγω ανύπαρκτου ή κατεστραμμένου συστήματος φίλτρων.

Αν βρίσκονται πολλά κατάλοιπα χνουδιών στο σύστημα φίλτρων και στο στεγνωτήριο, υφίσταται κίνδυνος βλάβης της συσκευής και πυρκαγιάς.

Μην στεγνώνετε ποτέ χωρίς σύστημα φίλτρων. Αντικαταστήστε άμεσα ένα σύστημα φίλτρων, που έχει υποστεί ζημιά, με ένα καινούργιο.

Καθαρισμός και περιποίηση

Καθαρισμός φίλτρων χνουδιών

Ρύπανση του περιβάλλοντος λόγω λανθασμένης απόρριψης χνουδιών.

Για να αποφευχθεί η διασπορά μικροπλαστικών στο αποχετευτικό σύστημα, τα χνούδια δεν πρέπει να καταλήγουν στην αποχέτευση.

Πετάξτε τα χνούδια που συλλέγονται από τα φίλτρα χνουδιών στον κάδο οικιακών απορριμμάτων.

Αυτό το στεγνωτήριο διαθέτει 2 φίλτρα χνουδιών στην περιοχή πλήρωσης στην πόρτα: Το επάνω και το κάτω φίλτρο χνουδιών συλλέγουν κατά τη διαδικασία του στεγνώματος τα χνούδια που βγαίνουν από τα υφάσματα.

Μετά από κάθε πρόγραμμα στεγνώματος καθαρίζετε τα φίλτρα χνουδιών. Έτσι αποφεύγεται η παράταση της διάρκειας του προγράμματος.

Καθαρίζετε τα φίλτρα χνουδιών ακόμα και όταν ανάβει η ενδεικτική λυχνία .

Διαγραφή ενδεικτικής λυχνίας :

- Ανοίξτε και κλείστε την πόρτα για όσο χρονικό διάστημα το στεγνωτήριο είναι ενεργοποιημένο.

Αφαίρεση αρωματικής κάψουλας

Αν τα φίλτρα χνουδιών και το φίλτρο βάσης δεν καθαριστούν, μειώνεται η ένταση του αρωματικού.

- Αφαιρέστε την αρωματική κάψουλα. Βλέπε κεφάλαιο «Αρωματική κάψουλα», ενότητα «Αφαίρεση/αντικατάσταση αρωματικής κάψουλας».

Αφαίρεση ορατών χνουδιών

Χρήσιμη συμβουλή: Μπορείτε να καθαρίσετε τα χνούδια χωρίς να έρθετε σε επαφή με αυτά με μια ηλεκτρική σκούπα.

- Ανοίξτε την πόρτα.

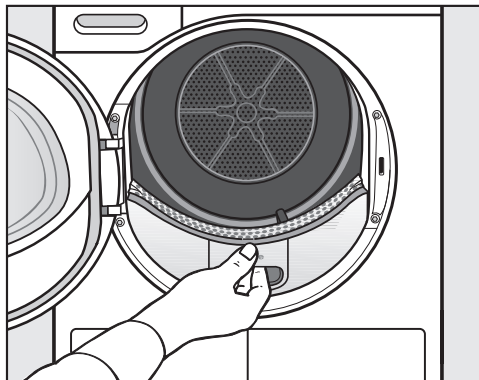

- Τραβήξτε το επάνω φίλτρο χνουδιών προς τα εμπρός και αφαιρέστε το.

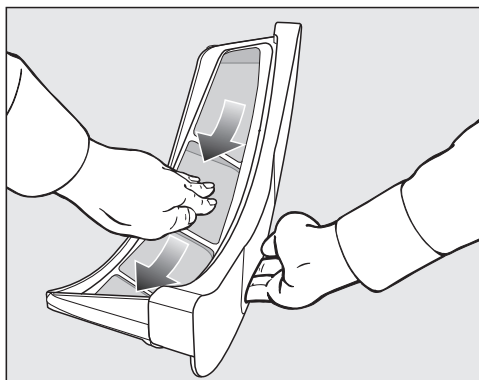

- Αφαιρέστε τα χνούδια (βλέπε βέλη).

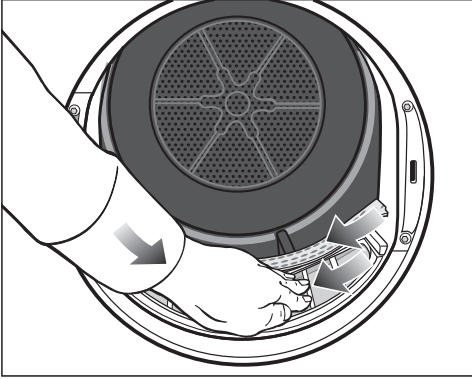

- Αφαιρέστε τα χνούδια (βλέπε βέλη) από την επιφάνεια όλων των φίλτρων χνούδιών και από την τρυπητή πλάκα απώθησης ρούχων.
- Σπρώξτε προς τα μέσα το επάνω φίλτρο χνούδιών, μέχρι να βεβαιωθείτε ότι ασφαλίσει.
- Κλείστε την πόρτα.

Διεξοδικός καθαρισμός των φίλτρων χνούδιών και της περιοχής εξόδου αέρα

Καθαρίζετε καλά, όταν ο χρόνος στεγνώματος έχει παραταθεί ή οι επιφάνειες των φίλτρων χνούδιών είναι πολύ φορτωμένες/βουλωμένες.

- Αφαιρέστε την αρωματική κάψουλα. Βλέπε κεφάλαιο «Αρωματική κάψουλα».
- Τραβήξτε το επάνω φίλτρο χνούδιών προς τα εμπρός και αφαιρέστε το.

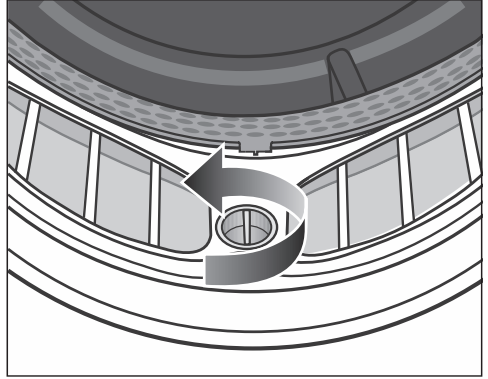

- Στο κάτω φίλτρο χνούδιών περιστρέψτε τον κίτρινο διακόπτη προς την κατεύθυνση που δείχνει το βέλος (μέχρι να ακούσετε ότι έχει ασφαλίσει).

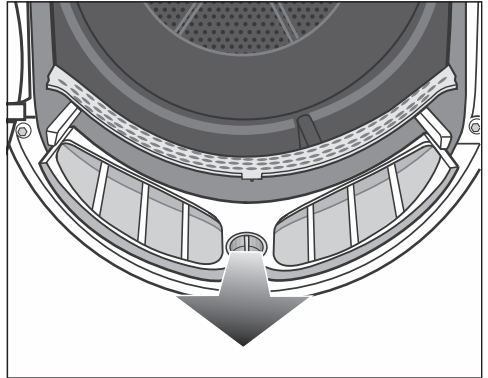

- Τραβήξτε το φίλτρο χνούδιών (κρατώντας το από τον διακόπτη) προς τα εμπρός και αφαιρέστε το.

Καθαρισμός και περιποίηση

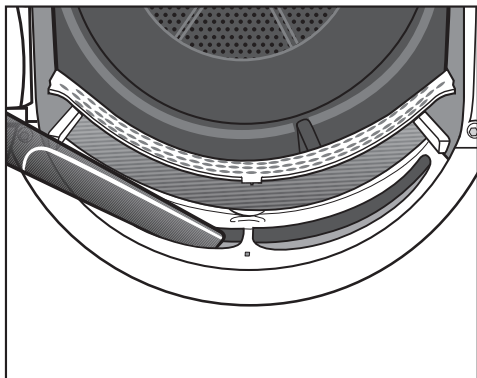

- Αφαιρέστε εμφανή κνούδια με την ηλεκτρική σκούπα και το μακρύ ακροφύσιο της σκούπας από την επάνω περιοχή εξόδου αέρα (ανοίγματα).

Τέλος διεξάγετε τον υγρό καθαρισμό των φίλτρων κνουδιών.

Υγρός καθαρισμός φίλτρων κνουδιών

- Ξεπλένετε καλά τις επιφάνειες των φίλτρων κνουδιών με τρεχούμενο ζεστό νερό.
- Καθαρίζετε τις λείες επιφάνειες από πλαστικό και των δύο φίλτρων κνουδιών με ένα νωπό πανί.

Προβλήματα κατά το στέγνωμα λόγω υγρών φίλτρων κνουδιών.

Το στεγνωτήριο μπορεί να παρουσιάσει δυσλειτουργία.

Τινάζετε καλά τα φίλτρα κνουδιών και τα στεγνώνετε προσεκτικά.

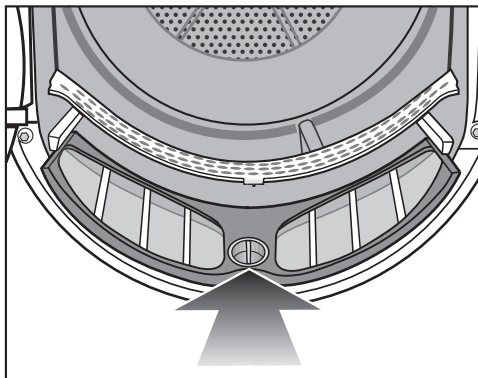

- Σπρώξτε το κάτω φίλτρο κνουδιών εντελώς προς τα μέσα και ασφαλίστε το κίτρινο κούμπωμα.

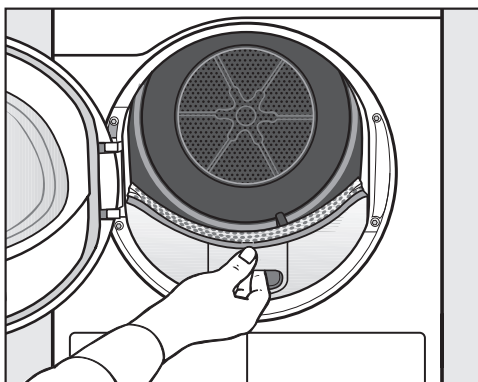

- Σπρώξτε το επάνω φίλτρο κνουδιών μέχρι να μπει εντελώς μέσα.
- Κλείστε την πόρτα.

Καθαρισμός του φίλτρου βάσης

Ρύπανση του περιβάλλοντος λόγω λανθασμένης απόρριψης κνουδιών.

Για να αποφευχθεί η διασπορά μικροπλαστικών στο αποχετευτικό σύστημα, τα κνούδια δεν πρέπει να καταλήγουν στην αποχέτευση.

Για να συλλέξετε το νερό πλύσης, καθαρίστε το φίλτρο βάσης μέσα σε ένα δοχείο (λεκάνη ή κουβά).

Καθαρίζετε πάντα το φίλτρο βάσης, όταν ανάβει η ενδεικτική λυχνία  ή εάν έχει παραταθεί η διάρκεια προγράμματος.

Διαγραφή ενδεικτικής λυχνίας :

- Ανοίξτε και κλείστε την πόρτα για όσο χρονικό διάστημα το στεγνωτήριο είναι ενεργοποιημένο.

Χρήσιμη συμβουλή:

Σε κανονική χρήση του στεγνωτηρίου καθαρίζετε σύμφωνα με τις ενδείξεις της ενδεικτικής λυχνίας .

Σε διαρκή χρήση του στεγνωτηρίου καθαρίζετε επιπλέον μία φορά την ημέρα.

 Ζημιές λόγω ανεπαρκούς καθαρισμού ή λόγω της λειτουργίας με φίλτρο στο σοβατεπί που έχει υποστεί φθορές ή ζημιές.

Η σωστή εναλλαγή αέρα και θερμότητας στον εναλλάκτη θερμότητας δεν είναι πλέον δεδομένη, επειδή αυτός είναι βουλωμένος. Λόγω αυτού θα είναι αναγκαία η κλήση του Miele Service.

Αυτό μπορείτε να το αποφύγετε, αν ακολουθείτε τις υποδείξεις στις παρούσες οδηγίες χρήσης.

Αφαίρεση φίλτρου βάσης

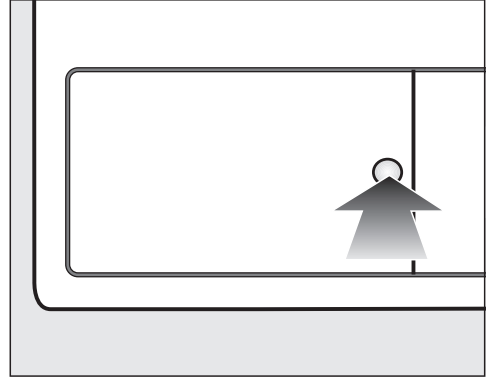

- Για να ανοίξετε, πιέστε προς τη στρογγυλή, βαθουλωμένη επιφάνεια στο καπάκι για τον εναλλάκτη θερμότητας.

Το καπάκι ανοίγει.

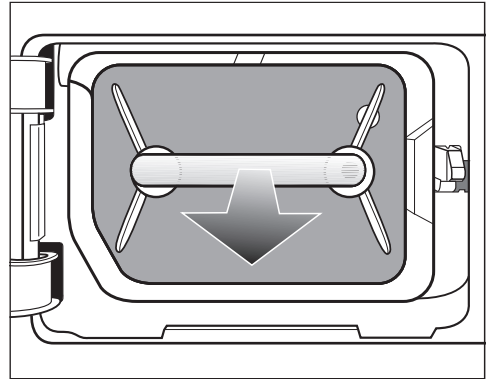

- Τραβήξτε και αφαιρέστε το φίλτρο βάσης από τη λαβή.

Στο στεγνωτήριο ο δεξιός πείρος οδηγησης αφαιρείται. Αυτός ο πείρος οδηγησης φροντίζει ώστε το καπάκι για τον εναλλάκτη θερμότητας να κλείνει μόνο όταν το φίλτρο βάσης έχει τοποθετηθεί σωστά.

Καθαρισμός και περιποίηση

Καθαρισμός του φίλτρου βάσης

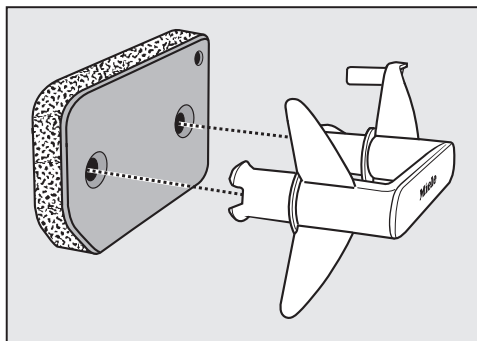

- Τραβήξτε τη λαβή έξω από το φίλτρο βάσης.

! Για να συλλέξετε το νερό πλύσης, τοποθετήστε ένα δοχείο (λεκάνη ή κουβά) κάτω από τη βρύση.

- Πλύντε προσεκτικά και σχολαστικά το φίλτρο βάσης κάτω από τρεχούμενο νερό.

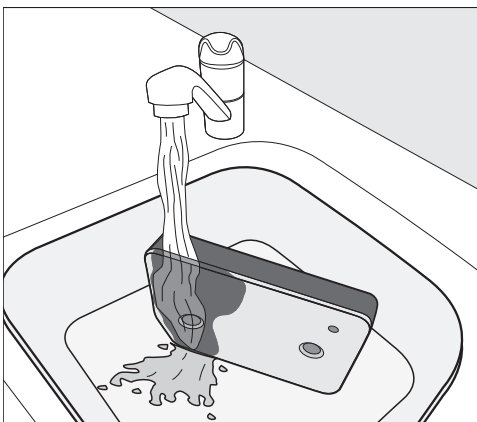

Χρήσιμη συμβουλή: Για να ξεκολλήσουν πιο γρήγορα τυχόν υπολείμματα από την επιφάνεια, αφήστε το νερό να τρέξει κάθετα επάνω στο μπροστινό μέρος του φίλτρου βάσης.

- Ενδιάμεσα πιέστε προσεκτικά το φίλτρο βάσης μερικές φορές.

Χρήσιμη συμβουλή: Τοποθετήστε το φίλτρο βάσης επίπεδα στη λεκάνη ή στον κουβά.

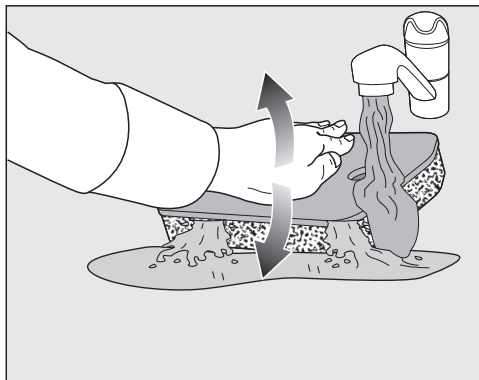

- Για να ξεκολλήσουν αποτελεσματικά τα υπολείμματα που βρίσκονται βαθύτερα μέσα στο φίλτρο, πιέστε απαλά και επανειλημμένα το φίλτρο με την παλάμη σας.
- Πλύντε/ξεβγάλτε ολόκληρο το φίλτρο βάσης μέχρι να μην υπάρχουν πλέον ορατά υπολείμματα.
- Στραγγίξτε προσεκτικά το φίλτρο βάσης με την παλάμη σας μέχρι να μην στάζει πλέον νερό.

Χρήσιμη συμβουλή: Για να απορροφήσετε το νερό, τοποθετήστε το υγρό φίλτρο βάσης ανάμεσα σε δύο πετσέτες. Σε μια επίπεδη επιφάνεια, πιέστε απαλά και επανειλημμένα το φίλτρο με την παλάμη σας. Το φίλτρο βάσης στεγνώνει έτσι γρηγορότερα.

Το φίλτρο βάσης πρέπει να είναι καλά στραγγισμένο πριν από την επανατοποθέτησή του.

Διαφορετικά, θα προκύψει δυσλειτουργία.

Στραγγίστε προσεκτικά το φίλτρο βάσης.

Αν ένα πρόγραμμα στεγνώματος διακοπεί με μήνυμα σφάλματος μετά την τοποθέτηση του καθαρισμένου φίλτρου βάσης, αυτό σημαίνει ότι το φίλτρο βάσης τοποθετήθηκε πολύ υγρό. Πιέστε ξανά προσεκτικά το φίλτρο βάσης. Αφήστε το φίλτρο βάσης να στεγνώσει στον αέρα.

Αν εμφανιστεί ξανά δυσλειτουργία, η αιτία μπορεί να είναι τα επίμονα υπολείμματα προϊόντων πλύσης. Εκτελέστε αναγέννηση του φίλτρου βάσης, πλένοντάς το στο πλυντήριο ρούχων. Εφαρμόστε τις οδηγίες στην ενότητα «Αναγέννηση φίλτρου βάσης», στο κεφάλαιο «Τι πρέπει να κάνετε, όταν...».

Άδειασμα νερού πλύσης

- Για να διαχωρίσετε τυχόν σωματίδια ή χνούδια, περάστε το περιεχόμενο του δοχείου από ένα φίλτρο (π.χ. φίλτρο καφέ).
- Πετάξτε το φίλτρο στον κάδο οικιακών απορριμμάτων.

Καθαρισμός και περιποίηση

Αντικατάσταση φίλτρου βάσης

⚠ Φθορά φίλτρου λόγω συνεχούς λειτουργίας του στεγνωτηρίου.

Η συνεχής λειτουργία και ο συχνός καθαρισμός μπορεί να προκαλέσουν ταχύτερη φθορά του φίλτρου βάσης, με συνέπεια να φράξει ο εναλλάκτης θερμότητας.

Αν αναγνωρίσετε τα σημάδια φθοράς που περιγράφονται παρακάτω, τότε αντικαταστήστε άμεσα το φίλτρο (πρόσθετα εξαρτήματα).

Μη ακριβής εφαρμογή

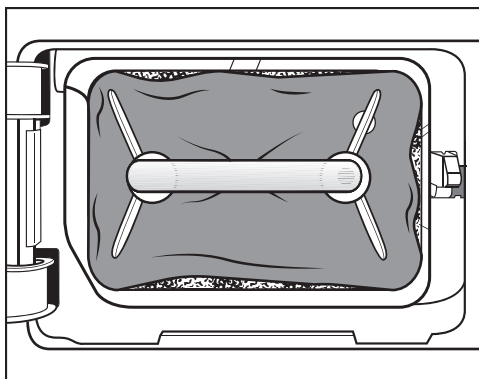

Τα άκρα του φίλτρου δεν εφάπτονται και το φίλτρο έχει παραμορφωθεί. Στα άκρα που δεν εφάπτονται σωστά θα προωθηθούν χνούδια στον εναλλάκτη θερμότητας, χωρίς να έχουν φιλτραριστεί. Με αυτόν τον τρόπο ο εναλλάκτης θερμότητας βουλώνει με τη χρήση.

Παραμορφώσεις

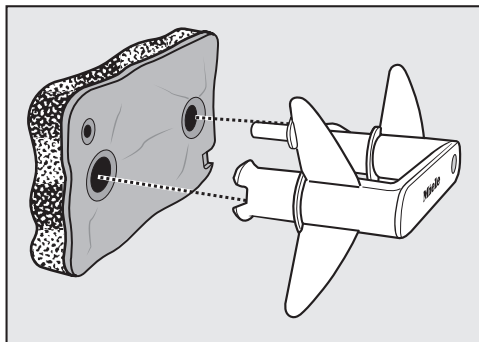

Οι παραμορφώσεις υποδεικνύουν, ότι το φίλτρο είναι βουλωμένο και έτσι έχει υποστεί φθορές λόγω της συνεχούς χρήσης.

Κενά, σχισμές, αποτυπώματα

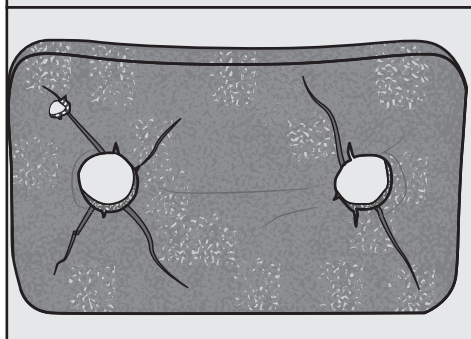
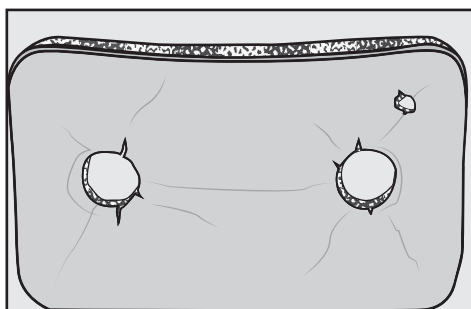

Καθαρισμός και περιποίηση

Μέσω σχισμών και κενών περνούν χνούδια αφιτράριστα στον εναλλάκτη θερμότητας και προκαλούν μπλοκαρίσματα.

Τα αποτυπώματα υποδεικνύουν ότι το φίλτρο είναι βουλωμένο και έτσι έχει υποστεί φθορές λόγω της συνεχούς χρήσης.

Λευκά ή άλλου χρώματος υπολείμματα

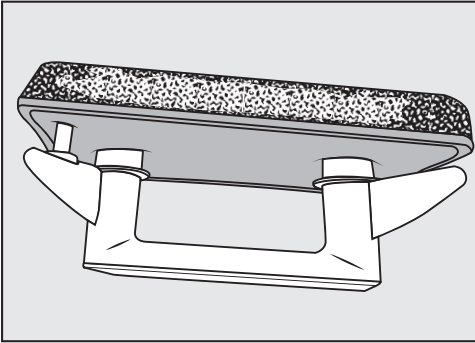

Τα υπολείμματα οφείλονται σε υπολείμματα ινών από τα ρούχα και κατάλοιπα απορρυπαντικού, τα οποία βουλώνουν το φίλτρο. Κατάλοιπα θα βρείτε στην μπροστινή πλευρά καθώς και στα πλαϊνά άκρα του φίλτρου. Σε ακραίες περιπτώσεις αυτά τα κατάλοιπα δημιουργούν έντονη κρούστα.

Τα κατάλοιπα είναι ένα σημάδι για το ότι το φίλτρο δεν εφάπτεται πλέον ακριβώς στα πλαϊνά άκρα ακόμα και αν φαίνεται χωρίς πρόβλημα: Στα άκρα διέρχονται χνούδια αφιτράριστα.

Σε περίπτωση που παρά τον καθαρισμό, το φίλτρο εμφανίζει σύντομα πάλι αυτά τα κατάλοιπα, θα πρέπει το φίλτρο να αντικατασταθεί.

Καθαρισμός καπακιού για το φίλτρο βάσης

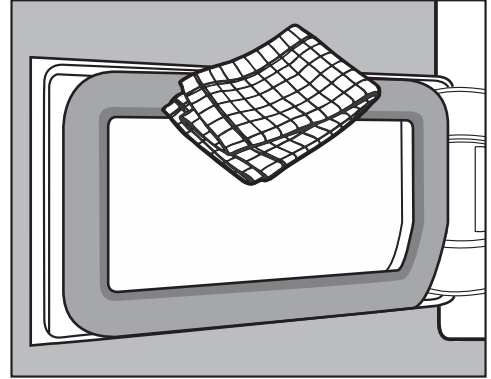

- Αφαιρέστε με ένα νωπό πανί τυχόν χνούδια. Κατά τη διαδικασία αυτή δεν πρέπει να προκληθεί ζημιά στη λαστικένια φλάντζα.
- Ελέγξτε αν τα πτερύγια ψύξης φέρουν χνούδια (ως ακολούθως).

Έλεγχος εναλλάκτη θερμότητας

⚠ Κίνδυνος τραυματισμού λόγω αιχμηρών πτερυγίων ψύξης. Ενδέχεται να κοπείτε. Μην αγγίζετε τα πτερύγια ψύξης με τα χέρια.

- Ελέγξτε αν έχουν μαζευτεί χνούδια.

Αν υπάρχουν εμφανείς ρύποι:

Καθαρισμός και περιποίηση

⚠ Ζημιές λόγω λανθασμένου καθαρισμού του εναλλάκτη θερμότητας. Εάν τα πτερύγια ψύξης καταστραφούν ή λυγίσουν, το στεγνωτήριο δεν στεγνώνει επαρκώς.

Καθαρίστε με ηλεκτρική σκούπα και βούρτσα σκαλιστών επιφανειών. Περάστε τη βούρτσα σκαλιστών επιφανειών μόνο ελαφριά και χωρίς πίεση από τα πτερύγια ψύξης του εναλλάκτη θερμότητας.

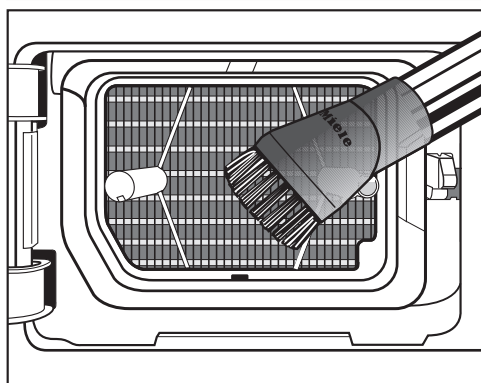

- Αναρροφήστε τους εμφανείς ρύπους με προσοχή.

Τοποθέτηση φίλτρου βάσης

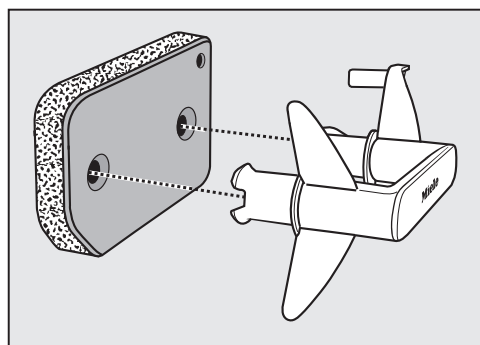

- Τοποθετήστε το φίλτρο βάσης σωστά επάνω στη λαβή.

Για να τοποθετηθεί σωστά το φίλτρο βάσης μπροστά από τη μονάδα εναλλάκτη θερμότητας:

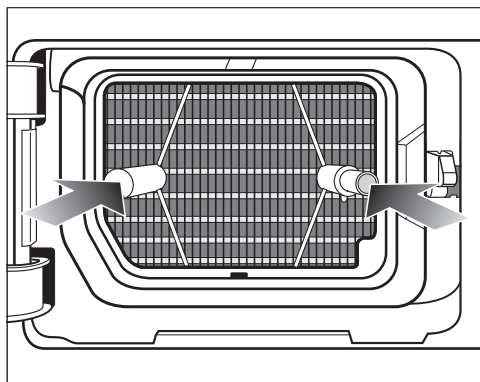

- Τοποθετήστε τη λαβή με το φίλτρο βάσης μπροστά με τον σωστό τρόπο πάνω στους δύο πείρους οδήγησης:
 - Η επιγραφή Miele στη λαβή δεν επιτρέπεται να φαίνεται ανάποδα.
- Ωθήστε το φίλτρο βάσης εντελώς προς τα μέσα.

Ταυτόχρονα εισέρχεται προς τα μέσα ο δεξιός πείρος οδήγησης.

- Κλείστε το καπάκι για τον εναλλάκτη θερμότητας.

⚠ Ζημιές ή μη αποτελεσματικό στέγνωμα, όταν το στέγνωμα πραγματοποιείται χωρίς φίλτρο βάσης ή με ανοικτό το καπάκι του εναλλάκτη θερμότητας.

Υπερβολικές συγκεντρώσεις χνουδιών μπορούν με τη χρήση να προκαλέσουν ζημιά στο στεγνωτήριο. Ένα μη στεγανό σύστημα παρέχει μη αποτελεσματικό στέγνωμα.

Επιτρέπεται να χρησιμοποιείτε το στεγνωτήριο μόνο όταν το φίλτρο βάσης έχει τοποθετηθεί και το καπάκι για τον εναλλάκτη θερμότητας είναι κλειστό.

Αναγέννηση φίλτρου βάσης

Μπορείτε να πλύνετε στο πλυντήριο ένα ή περισσότερα βρόμικα φίλτρα βάσης. Με τον τρόπο αυτό το φίλτρο βάσης μπορεί να ξαναχρησιμοποιηθεί για εύλογο χρονικό διάστημα.

- Πλύνετε ένα ή περισσότερα φίλτρα βάσης χωριστά, χωρίς ρούχα. Μην χρησιμοποιήσετε απορρυπαντικό.

Χρήσιμη συμβουλή: Επιλέξτε ένα πρόγραμμα σύντομης πλύσης με μέγιστη θερμοκρασία 40°C και μέγ. ταχύτητα στροφών 600 σ.α.λ.

- Επιλέξτε το π.χ. το πρόγραμμα *Πρόσθετο ξέβγαλμα*.

Μετά την πλύση και το στύψιμο μπορείτε να ξαναχρησιμοποιήσετε το φίλτρο βάσης. Μπορείτε να συνεχίσετε να χρησιμοποιείτε ένα πλυμένο φίλτρο βάσης όσο δεν υπάρχουν ίχνη φθοράς.

Δεν επιτρέπεται να χρησιμοποιείτε πλέον ένα φίλτρο βάσης, όταν αυτό εμφανίζει ίχνη φθοράς ή παραμορφώσεις.

Συμβουλευτείτε στο κεφάλαιο «Καθαρισμός και περιποίηση» την ενότητα «Αντικατάσταση φίλτρου βάσης».









Τι πρέπει να κάνετε, όταν...

Τις περισσότερες βλάβες και τα σφάλματα, που μπορεί να παρουσιαστούν κατά την καθημερινή χρήση, μπορείτε να τα αντιμετωπίσετε μόνοι σας. Σε πολλές περιπτώσεις εξοικονομείτε χρόνο και χρήμα, επειδή δεν χρειάζεται να καλέσετε το Miele Service.

Στην ενότητα www.miele.com/service θα βρείτε πληροφορίες για το πώς μπορείτε να αντιμετωπίσετε τις βλάβες/τα σφάλματα μόνοι σας.

Οι παρακάτω πίνακες αποτελούν ένα βοήθημα για να εντοπίσετε την αιτία μιας βλάβης ή ενός σφάλματος και να την εξαλείψετε.

Ενδεικτικές λυχνίες ή υποδείξεις για την ένδειξη χρόνου

Πρόβλημα	Αιτία και διόρθωση
Η ενδεικτική λυχνία  ανάβει στη λήξη του προγράμματος.	<p>Τα φίλτρα χνουδιών έχουν βουλώσει με χνούδια.</p> <ul style="list-style-type: none">■ Καθαρίστε τα φίλτρα χνουδιών.■ Καθαρίστε το φίλτρο βάσης.■ Βλέπε κεφάλαιο «Καθαρισμός και φροντίδα». <p>Μπορείτε να απενεργοποιήσετε την ενδεικτική λυχνία :</p> <ul style="list-style-type: none">■ Ανοίξτε και κλείστε την πόρτα (ενώ το στεγνωτήριο είναι σε λειτουργία). <p>Μπορείτε να επηρεάσετε εσείς οι ίδιοι τον πιθανό φωτισμό της ενδεικτικής λυχνίας : Βλέπε κεφάλαιο «Προγραμματισμένες λειτουργίες», ενότητα «P20 Ένδειξη αεραγωγού».</p>
Η ενδεικτική λυχνία  ανάβει μετά από διακοπή προγράμματος, ακούγεται ένα ηχητικό σήμα.	<p>Ο εύκαμπτος σωλήνας αποχέτευσης έχει λυγίσει.</p> <ul style="list-style-type: none">■ Ελέγξτε τον εύκαμπτο σωλήνα αποχέτευσης. <p>Μπορείτε να απενεργοποιήσετε την ενδεικτική λυχνία :</p> <ul style="list-style-type: none">■ Ανοίξτε και κλείστε την πόρτα (ενώ το στεγνωτήριο είναι σε λειτουργία).
Η ένδειξη -D- ανάβει	<p>Ο επιλογέας προγραμμάτων άλλαξε θέση.</p> <ul style="list-style-type: none">■ Επιλέξτε το αρχικό πρόγραμμα, στη συνέχεια ανάβει πάλι ο υπολειπόμενος χρόνος.
Στη λήξη του προγράμματος αναβοσβήνουν οι βαθμίδες με τις γραμμές της οθόνης: .........	<p>Το πρόγραμμα έχει τελειώσει, αλλά ακόμη εισέρχεται κρύος αέρας στα ρούχα.</p> <ul style="list-style-type: none">■ Μπορείτε να αφαιρέσετε τα ρούχα και να τα απλώσετε ή να τα αφήσετε να συνεχίσουν να κρυώνουν.

Τι πρέπει να κάνετε, όταν...

Πρόβλημα	Αιτία και διόρθωση
Μετά την ενεργοποίηση αναβοσβήνει/ανάβει ---, καμία επιλογή προγράμματος δεν είναι δυνατή.	<p>Ο κωδικός PIN ενεργοποιήθηκε.</p> <ul style="list-style-type: none"> ■ Βλέπε κεφάλαιο «Προγραμματισμένη λειτουργία», ενότητα «P07 Κωδικός PIN».
Τα F και 055 αναβοσβήνουν μετά από διακοπή προγράμματος. Ακούγεται ένα ηχητικό σήμα. Η ενδεικτική λυχνία  ανάβει.	<p>Τα φίλτρα χνουδιών και το φίλτρο βάσης έχουν βουλώσει με χνούδια.</p> <ul style="list-style-type: none"> ■ Καθαρίστε τα φίλτρα χνουδιών. ■ Καθαρίστε το φίλτρο βάσης. ■ Καθαρίστε τους αεραγωγούς. Πρόκειται για την περιοχή κυκλοφορίας αέρα κάτω από το φίλτρο βάσης και τον εναλλάκτη θερμότητας. ■ Βλέπε κεφάλαιο «Καθαρισμός και φροντίδα». <p>Μπορείτε να απενεργοποιήσετε το σφάλμα F 055:</p> <ul style="list-style-type: none"> ■ Απενεργοποιήστε και ενεργοποιήστε ξανά το στεγνωτήριο.
F και ένας άλλος συνδυασμός ψηφίων αναβοσβήνουν μετά από διακοπή προγράμματος, ακούγεται ένα ηχητικό σήμα.	<p>Δεν μπορείτε να διαπιστώσετε άμεσα την πιθανή αιτία.</p> <ul style="list-style-type: none"> ■ Απενεργοποιήστε και ενεργοποιήστε ξανά το στεγνωτήριο. ■ Ξεκινήστε ένα πρόγραμμα. <p>Αν πραγματοποιηθεί ξανά διακοπή προγράμματος και εμφανιστεί μήνυμα σφάλματος, υπάρχει βλάβη. Απευθυνθείτε στο Miele Service.</p>
Ανάβει 0:00 και το πρόγραμμα διακόπτεται, ακούγεται ένα ηχητικό σήμα.	<p>Τα ρούχα δεν μοιράστηκαν σωστά ή έχουν τυλιχτεί.</p> <ul style="list-style-type: none"> ■ Χωρίστε τα ρούχα μεταξύ τους και αν χρειάζεται αφαιρέστε ένα μέρος των ρούχων. ■ Απενεργοποιήστε και ενεργοποιήστε ξανά το στεγνωτήριο. ■ Ξεκινήστε ένα πρόγραμμα.
Το noX ανάβει	Αυτό δεν είναι βλάβη. Το στεγνωτήριο δεν είναι συνδεδεμένο. Βλέπε κεφ. «Προγραμματισμένες λειτουργίες».
Το OFF ανάβει	Αυτό δεν είναι βλάβη. Ο τηλεχειρισμός είναι απενεργοποιημένος. Βλέπε κεφ. «Προγραμματισμένες λειτουργίες».
Το Lon ανάβει	Αυτό δεν είναι βλάβη. Το στεγνωτήριο είναι συνδεδεμένο.

Τι πρέπει να κάνετε, όταν...

Πρόβλημα	Αιτία και διόρθωση
Το <i>Ctrl</i> ανάβει	Αυτό δεν είναι βλάβη. Το στεγνωτήριο είναι συνδεδεμένο.
Το <i>UP</i> ανάβει και δεν είναι δυνατή η έναρξη κάποιου προγράμματος.	Είναι διαθέσιμη μια αναβάθμιση για το στεγνωτήριο. Περισσότερες πληροφορίες θα βρείτε στο κεφάλαιο «Λειτουργίες προγραμματισμού», ενότητα « <i>P24</i> RemoteUpdate».

Μη ικανοποιητικό αποτέλεσμα στεγνώματος

Πρόβλημα	Αιτία και διόρθωση
Τα ρούχα δεν στέγνωσαν αρκετά.	Τοποθετήσατε στον κάδο ρούχα πολύ διαφορετικά ως προς την ποιότητα. <ul style="list-style-type: none">■ Συνεχίζετε με στέγνωμα στο πρόγραμμα <i>Ζεστός αέρας</i>.■ Επιλέγετε την επόμενη φορά ένα κατάλληλο πρόγραμμα. Συμβουλή: Μπορείτε να προσαρμόσετε τις βαθμίδες στεγνώματος μερικών προγραμμάτων σύμφωνα με τις προσωπικές σας ανάγκες. Βλέπε κεφ. «Προγραμματισμένες λειτουργίες», ενότητες « <i>P01</i> Βαθμίδες στεγνώματος Ανθεκτικά/Χρωματιστά», « <i>P02</i> Βαθμίδες στεγνώματος Ευαίσθητα».
Τα ρούχα ή τα μαξιλάρια με γέμιση από φτερά δημιουργούν μια δυσάρεστη μυρωδιά με το στέγνωμα.	Τα ρούχα πλύθηκαν με πολύ λίγο απορρυπαντικό. Τα φτερά όταν θερμανθούν, έχουν την ιδιότητα να αναπτύσσουν τη δική τους μυρωδιά. <ul style="list-style-type: none">■ Ρούχα: κατά το πλύσιμο χρησιμοποιείτε αρκετό απορρυπαντικό■ Μαξιλάρια: τα αφήνετε να αεριστούν έξω από το στεγνωτήριο
Τα ρούχα από συνθετικές ίνες έχουν μετά το στέγνωμα στατικό ηλεκτρισμό.	Τα συνθετικά ρούχα έχουν την τάση να αποκτούν εύκολα στατικό ηλεκτρισμό. <ul style="list-style-type: none">■ Για να μειωθεί ο στατικός ηλεκτρισμός των ρούχων, στο επόμενο πλύσιμο προσθέτετε μαλακτικό στο τελευταίο ξέβγαλμά τους.

Τι πρέπει να κάνετε, όταν...

Πρόβλημα	Αιτία και διόρθωση
Δημιουργούνται χνούδια.	<p>Χνούδια έρχονται στην επιφάνεια των ρούχων, τα οποία έχουν δημιουργηθεί κυρίως από φθορά, όταν τα φοράτε ή τα πλένετε. Η επίδραση του στεγνωτηρίου είναι ελάχιστη και δεν έχει επίπτωση στη φθορά των ρούχων.</p> <p>Τα χνούδια που δημιουργούνται συγκρατούνται από τα φίλτρα χνουδιών και το λεπτό φίλτρο και αφαιρούνται εύκολα.</p> <p>■ Βλέπε κεφ. «Καθαρισμός και περιποίηση».</p>

Τι πρέπει να κάνετε, όταν...

Η διαδικασία στεγνώματος διαρκεί για μεγάλο χρονικό διάστημα

Πρόβλημα	Αιτία και διόρθωση
Η διαδικασία στεγνώματος διαρκεί πάρα πολύ ή συχνά ακυρώνεται.*	Στον χώρο τοποθέτησης υπάρχει πολλή ζέστη. ■ Αερίζετε καλά τον χώρο.
	Διάφορα υπολείμματα απορρυπαντικού, τρίχες και λεπτά χνούδια μπορούν να δημιουργήσουν μπλοκάρισμα. ■ Καθαρίστε τα φίλτρα χνουδιών και το φίλτρο βάσης (βλέπε κεφάλαιο «Καθαρισμός και φροντίδα», ενότητες «Καθαρισμός φίλτρων χνουδιών» και «Καθαρισμός φίλτρου βάσης»).
	■ Απομακρύνετε τα εμφανή χνούδια από τον εναλλάκτη θερμότητας (βλέπε κεφάλαιο «Καθαρισμός και φροντίδα», ενότητα «Καθαρισμός φίλτρου βάσης»).
	Τα ρούχα δεν μοιράστηκαν σωστά ή έχουν τυλιχτεί. Ο κάδος είναι υπερφορτωμένος. ■ Χωρίστε τα ρούχα μεταξύ τους και αφαιρέστε ένα μέρος. ■ Ξεκινήστε ένα πρόγραμμα.
	Το πλέγμα κάτω δεξιά είναι μπλοκαρισμένο. ■ Απομακρύνετε το καλάθι ρούχων ή άλλα αντικείμενα.
	Τα φίλτρα χνουδιών και το φίλτρο βάσης τοποθετήθηκαν υγρά. ■ Τα φίλτρα χνουδιών και το φίλτρο βάσης πρέπει να είναι στεγνά.
	Τα ρούχα είναι πολύ υγρά. ■ Στύβετε τα ρούχα στο πλυντήριο ρούχων με μεγαλύτερο αριθμό στροφών.
Λόγω μεταλλικών φερμουάρ, ο βαθμός υγρασίας των ρούχων δεν μπόρεσε να μετρηθεί σωστά. ■ Την επόμενη φορά ανοίγετε τα φερμουάρ. ■ Αν το πρόβλημα εμφανιστεί εκ νέου, στεγνώστε τα ρούχα αυτά στο πρόγραμμα <i>Ζεστός αέρας</i> .	

* Διακόπτετε τη λειτουργία του στεγνωτηρίου και θέτετε πάλι σε λειτουργία τη συσκευή μετά από μικρή αναμονή, πριν ξεκινήσετε ένα νέο πρόγραμμα.

Άλλα προβλήματα

Πρόβλημα	Αιτία και διόρθωση
Ακούγονται θόρυβοι λειτουργίας (σφύριγμα / βουητό)	Αυτό δεν είναι βλάβη! Ο συμπιεστής είναι σε λειτουργία. Αυτοί είναι φυσιολογικοί θόρυβοι, οι οποίοι προκαλούνται από τη λειτουργία του συμπιεστή.
Κανένα πρόγραμμα δεν μπορεί να ξεκινήσει.	Δεν μπορείτε να διαπιστώσετε άμεσα την πιθανή αιτία. <ul style="list-style-type: none">■ Συνδέστε το βύσμα παροχής.■ Ενεργοποιήστε το στεγνωτήριο.■ Κλείστε την πόρτα του στεγνωτηρίου.■ Ελέγξτε την ασφάλεια στον ηλεκτρικό πίνακα.
Ανάβει μόνο το πλήκτρο αφής Έναρξη/Προσθήκη ρούχων.	10 λεπτά μετά τη λήξη του προγράμματος αναβοσβήνει το πλήκτρο αφής Έναρξη/Προσθήκη ρούχων και σβήνουν τα στοιχεία ενδείξεων για την εξοικονόμηση ενέργειας. Αυτό δεν είναι σφάλμα, αλλά μια κανονική λειτουργία. Όταν το στεγνωτήριο βρίσκεται σε λειτουργία προστασίας από το τσαλάκωμα, ο κάδος περιστρέφεται ανά διαστήματα. <ul style="list-style-type: none">■ Αγγίξτε ένα πλήκτρο αφής, για να ενεργοποιήσετε τα στοιχεία ενδείξεων. Βλέπε κεφάλαιο «Προγραμματισμένες λειτουργίες», ενότητα «// Απενεργοποίηση πίνακα χειρισμού».
Το στεγνωτήριο απενεργοποιείται μετά τη λήξη του προγράμματος.	Αυτό το στεγνωτήριο απενεργοποιείται αυτόματα: εξοικονόμηση ενέργειας. Αυτό δεν είναι σφάλμα, αλλά μια κανονική λειτουργία. <ul style="list-style-type: none">■ Επιλέξτε ένα πρόγραμμα για να ενεργοποιήσετε το στεγνωτήριο.

Τι πρέπει να κάνετε, όταν...

Πρόβλημα	Αιτία και διόρθωση
Ο φωτισμός κάδου δεν ανάβει.	<p>Ο φωτισμός κάδου απενεργοποιείται αυτόματα (εξοικονόμηση ενέργειας) μετά από κάποιο χρονικό διάστημα και μετά την έναρξη του προγράμματος.</p> <ul style="list-style-type: none">■ Απενεργοποιήστε και επανενεργοποιήστε τη συσκευή.■ Για να ενεργοποιήσετε τον φωτισμό κάδου, ανοίξτε την πόρτα του στεγνωτηρίου.
	<p>Ο φωτισμός κάδου παρουσιάζει πρόβλημα. Ο φωτισμός κάδου έχει σχεδιαστεί για να διαρκεί για μεγάλο χρονικό διάστημα και επομένως δεν χρειάζεται συνήθως αντικατάσταση.</p> <ul style="list-style-type: none">■ Αν ο φωτισμός κάδου παρόλες τις προσπάθειες δεν ανάβει, ενημερώστε το Miele Service.

Επικοινωνία σε περίπτωση βλάβης

Για να επισκευαστούν οι βλάβες στη συσκευή σας, τις οποίες δεν μπορείτε να διορθώσετε μόνοι σας, απευθυνθείτε π.χ. στο κατάστημα από το οποίο αγοράσατε τη συσκευή ή στο Miele Service.

Μπορείτε να επικοινωνήσετε με το Miele Service μέσω διαδικτύου στην παρακάτω ιστοσελίδα www.miele.com/service.

Στην τελευταία σελίδα του παρόντος βιβλίου, θα βρείτε τα τηλέφωνα με τα οποία μπορείτε να επικοινωνήσετε για θέματα Service.

Όταν πρόκειται να καλέσετε το Miele Service, θα χρειαστεί να αναφέρετε τον τύπο και τον αριθμό της παραγωγής (αριθμός παραγωγής/αριθμός κατασκευής SN). Τα δύο αυτά στοιχεία βρίσκονται στην πινακίδα τύπου.

Την πινακίδα τύπου θα βρείτε, αν ανοίξετε την πόρτα του στεγνωτηρίου σας:

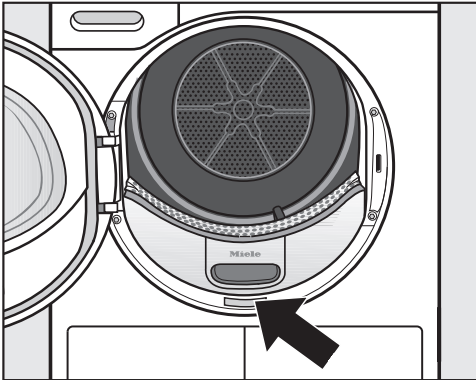

Βάση δεδομένων EPREL

Οι πληροφορίες για την επισήμανση της κατανάλωσης ενέργειας και τις απαιτήσεις οικολογικού σχεδιασμού διατίθενται στην ευρωπαϊκή βάση δεδομένων προϊόντων (EPREL). Μπορείτε να βρείτε τη βάση δεδομένων προϊόντων στον σύνδεσμο <https://eprel.ec.europa.eu/>. Εδώ θα σας ζητηθεί να καταχωρίσετε τον τύπο της συσκευής σας.

Ο τύπος της συσκευής αναγράφεται στην πινακίδα τύπου.



Πρόσθετα εξαρτήματα

Για αυτό το στεγνωτήριο ρούχων διατίθενται διάφορα πρόσθετα εξαρτήματα, τα οποία μπορείτε να αγοράσετε από τα καταστήματα πώλησης προϊόντων Miele ή από το τμήμα ανταλλακτικών της Miele.

Συντήρηση

Η προληπτική συντήρηση συμβάλλει στην απρόσκοπτη λειτουργία και αποτρέπει τις περιττές επισκευές.

Η Miele συνιστά την τακτική συντήρηση από το Miele Service.

Εγκατάσταση

Μπροστινή όψη

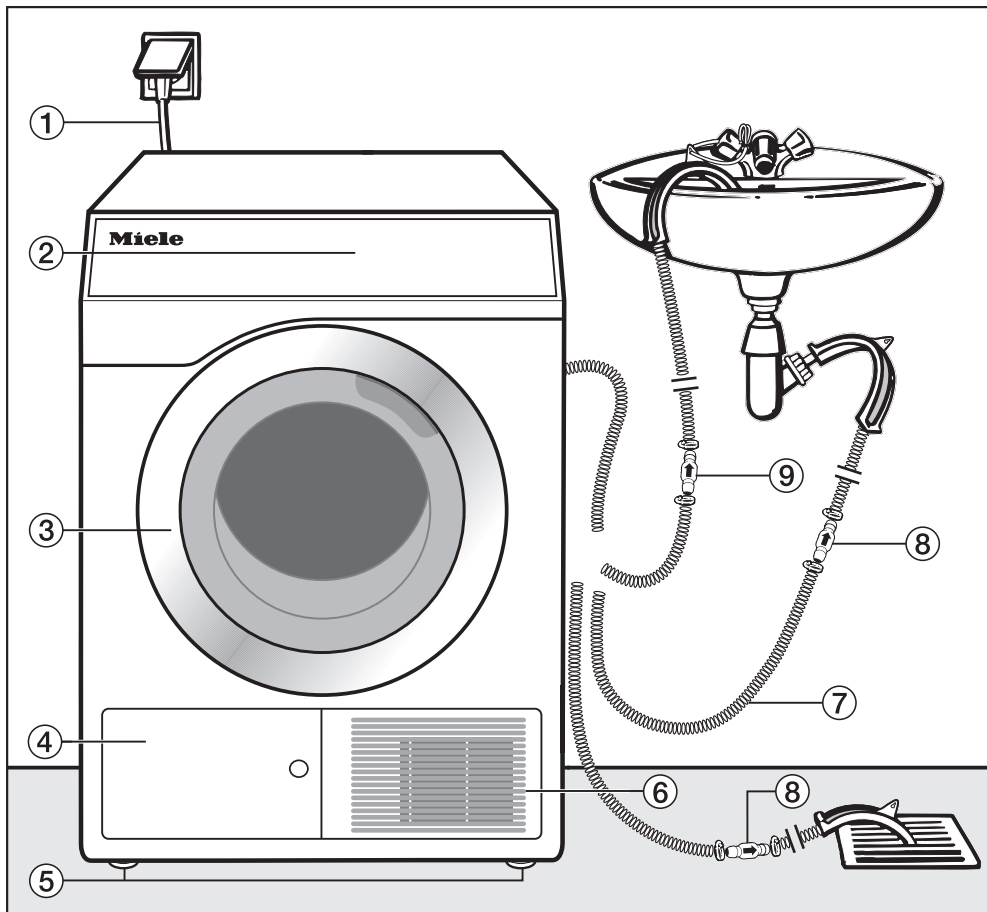

- ① Καλώδιο ηλεκτρικής σύνδεσης
- ② Πίνακας χειρισμού
- ③ Πόρτα
- ④ Καπάκι φίλτρου χνουδιών για το φίλτρο (στη βάση)
– μην το ανοίγετε κατά το στέγνωμα
- ⑤ 4 βιδωτά πόδια με ρυθμιζόμενο ύψος
- ⑥ Άνοιγμα για την ψύξη αέρα
– μην εμποδίζετε με το καλάθι ρούχων ή άλλα αντικείμενα
- ⑦ Σωλήνας αποχέτευσης νερού συμπύκνωσης
- ⑧ Βαλβίδα αντεπιστροφής, απαραίτητη
- ⑨ Βαλβίδα αντεπιστροφής, συνιστάται

Πίσω όψη

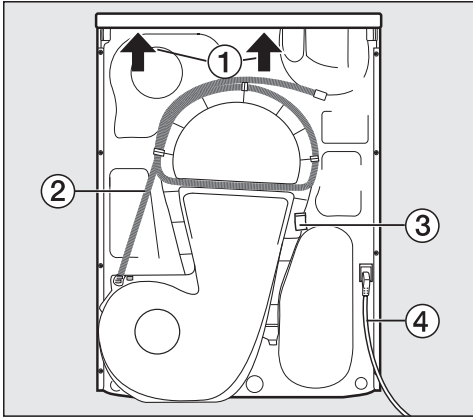

- 1 Προεξοχή στο καπάκι που μπορεί να χρησιμοποιηθεί ως λαβή κατά τη μεταφορά (βέλη)
- 2 Σωλήνας αποχέτευσης νερού συμπύκνωσης
- 3 Άγκιστρο για το τύλιγμα του καλωδίου ηλεκτρικής σύνδεσης κατά τη μεταφορά
- 4 Καλώδιο ηλεκτρικής σύνδεσης

Δυνατότητες τοποθέτησης

όλα τα στοιχεία διαστάσεων σε χιλστ.

Πλαϊνή όψη

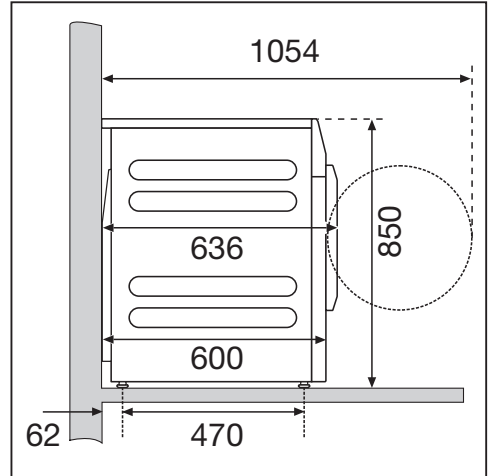

Κάτοψη

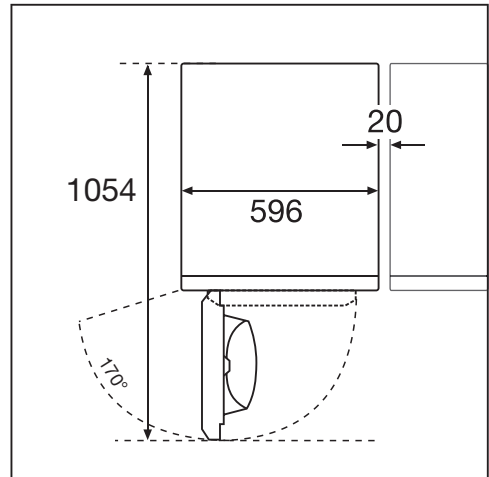

Εγκατάσταση

Κολόνα πλυντήριο-στεγνωτήριο

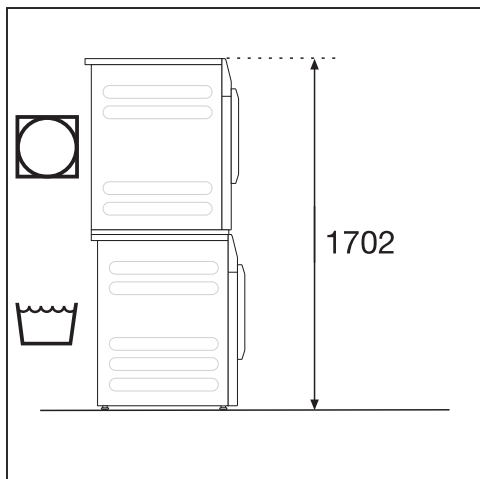

Απαιτείται συνδετικό σετ*. Η τοποθέτηση πρέπει να γίνει από τεχνικό, εξουσιοδοτημένο από την εταιρεία Miele. Ασφαλίστε το πλυντήριο ρούχων με το παραδοτέο δίχαλο στήριξης.

Η απόσταση από τον τοίχο αποτελεί σύσταση για τη διευκόλυνση των εργασιών Service.

*πρόσθετο εξάρτημα Miele

Μεταφορά του στεγνωτηρίου στον χώρο τοποθέτησης

⚠ Ζημιές λόγω εσφαλμένης μεταφοράς του στεγνωτηρίου.

Όταν το στεγνωτήριο γέρνει, μπορεί να τραυματιστείτε και να προκαλέσετε ζημιές.

Προσέχετε να στέκεται σταθερά το στεγνωτήριο κατά τη μεταφορά του.

Μεταφορά στεγνωτηρίου

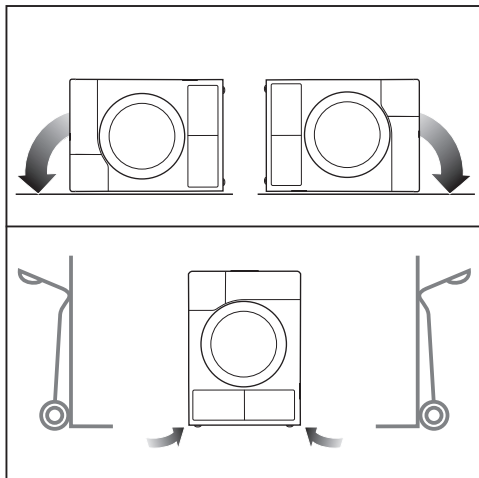

- Κατά τη μεταφορά της συσκευής σε πλάγια θέση: Τοποθετείτε το στεγνωτήριο μόνο από το αριστερό ή το δεξί πλαινό τοίχωμα.
- Κατά τη μεταφορά της συσκευής σε όρθια θέση: Να μεταφέρετε το στεγνωτήριο με καρότσι μόνο από το αριστερό ή δεξί πλαινό τοίχωμα.

Μεταφορά στο χώρο τοποθέτησης

⚠ Κίνδυνος τραυματισμού λόγω μη σωστά εφαρμοσμένου καπακιού.

Το πίσω στήριγμα του καπακιού μπορεί να παρουσιάσει ραγίσματα εξαιτίας εξωτερικών παραγόντων. Το καπάκι μπορεί να κοπεί κατά τη μεταφορά.

Ελέγχετε πριν από τη μεταφορά την προεξοχή στο καπάκι ώστε να στέκεται σταθερά.

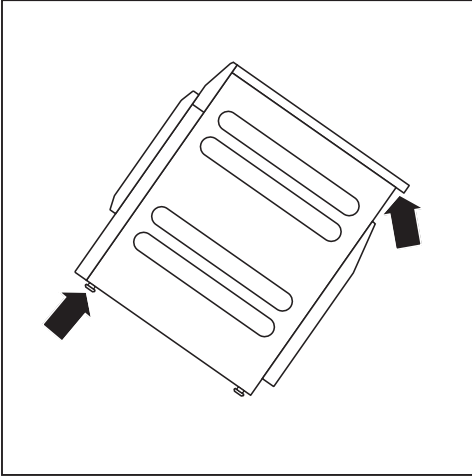

- Μεταφέρετε το στεγνωτήριο από τα μπροστινά πόδια του και την πίσω προεξοχή στο καπάκι.

Τοποθέτηση συσκευής

Στην περιοχή ανοίγματος πόρτας της συσκευής δεν επιτρέπεται η εγκατάσταση τυχόν άλλης πόρτας που κλείνει ή συρόμενης πόρτας ή απέναντι τοποθετημένης πόρτας.



⚠ Κίνδυνος πυρκαγιάς και έκρηξης, αν πάθει ζημιά το στεγνωτήριο. Το ψυκτικό μέσο είναι εύφλεκτο και προκαλεί έκρηξη. Μην κάνετε αλλαγές στο στεγνωτήριο. Προσέχετε να μην πάθει ζημιά το στεγνωτήριο.

Όταν το στεγνωτήριο έχει πάθει ζημιά, ακολουθείτε τις παρακάτω υποδείξεις:

- Αποφεύγετε ανοικτή φωτιά και πηγές καύσης.
- Αποσυνδέετε το στεγνωτήριο από το ηλεκτρικό ρεύμα.
- Αερίζετε τον χώρο τοποθέτησης του στεγνωτηρίου.
- Ειδοποιείτε το Miele Service.

Χρονικό διάστημα ηρεμίας μετά την τοποθέτηση

⚠ Ζημιές λόγω θέσης σε λειτουργία πολύ νωρίς. Επίσης μπορεί να πάθει ζημιά η αντλία θερμότητας. Μετά την τοποθέτηση περιμένετε μία ώρα, πριν θέσετε το στεγνωτήριο σε λειτουργία.

Εγκατάσταση

Ευθυγράμμιση συσκευής

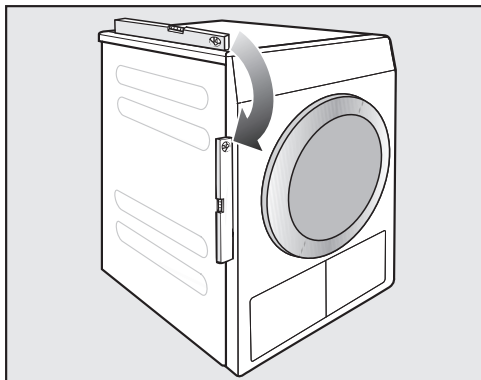

Για τη σωστή λειτουργία, το στεγνωτήριο πρέπει να είναι κατακόρυφα. Πιθανές ανωμαλίες του δαπέδου εξομαλύνονται, ρυθμίζοντας τα βιδωτά πόδια της συσκευής.

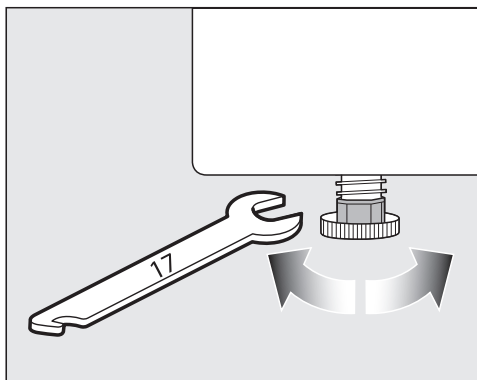

- Γυρίστε τα βιδωτά πόδια με ένα επίπεδο κλειδί με ανοικτό άκρο ή με το χέρι.

Αυτό το στεγνωτήριο δεν μπορεί να τοποθετηθεί κάτω από πάγκο εργασίας.

Μην φράζετε σε καμία περίπτωση τα ανοίγματα εξαερισμού στο στεγνωτήριο. Το διάκενο εξαερισμού, που βρίσκεται μεταξύ του κάτω μέρους του στεγνωτηρίου και του δαπέδου, δεν επιτρέπεται να καλύπτεται από σοβατεπί, χαλιά με παχύ πέλος, κ.λπ. Διαφορετικά δεν εξασφαλίζεται η επαρκής εισροή αέρα.

Εξαερισμός του χώρου τοποθέτησης

- Ο κρύος αέρας που απορροφά το στεγνωτήριο εξέρχεται και πάλι ζεστός από τη συσκευή. Για αυτό το λόγο φροντίστε να υπάρχει επαρκής αερισμός ιδιαίτερα σε μικρούς χώρους.
- Βεβαιωθείτε ότι η θερμοκρασία περιβάλλοντος δεν είναι πολύ υψηλή. Αν υπάρχουν στο χώρο κι άλλες συσκευές που εκλύουν θερμότητα, τότε αερίζετε το χώρο ή θέτετε τις συσκευές αυτές εκτός λειτουργίας.

Αλλιώς η διάρκεια του προγράμματος παρατείνεται και η κατανάλωση ρεύματος αυξάνεται.

Αυτό το στεγνωτήριο αναπτύσσει πάρα πολλή θερμότητα μέσω της λειτουργίας με την αντλία θερμότητας μέσα στο περίβλημά του. Αυτή η θερμότητα πρέπει να μπορεί να απομακρύνεται καλά.

Ο χρόνος στεγνώματος παρατείνεται και μακροπρόθεσμα ενδέχεται να προκληθούν ζημιές στο στεγνωτήριο. Ο συνεχής εξαερισμός του χώρου κατά τη διάρκεια της διαδικασίας στεγνώματος, καθώς και το άνοιγμα εξαερισμού ανάμεσα στο κάτω μέρος του στεγνωτηρίου και το δάπεδο πρέπει να διασφαλίζονται πάντα.

Σωλήνας αποχέτευσης νερού συμπίκνωσης

Το νερό συμπίκνωσης που προέρχεται από το στέγνωμα αντλείται μέσω του σωλήνα αποχέτευσης που βρίσκεται στην πίσω επιφάνεια της συσκευής.

Τοποθέτηση του σωλήνα αποχέτευσης

 Ζημιά στον σωλήνα αποχέτευσης λόγω ακατάλληλου χειρισμού. Ο σωλήνας αποχέτευσης μπορεί να πάθει ζημιά και το νερό τρέχει έξω. Μην τραβάτε τον σωλήνα αποχέτευσης και επίσης μην τον τεντώνετε ούτε να τον λυγίζετε.

Χρήσιμη συμβουλή: Για να αποφύγετε τυχόν τσακίσματα στο σωλήνα αποχέτευσης, μπορείτε να χρησιμοποιήσετε το καμπυλωτό στήριγμα.

Μήκος εύκαμπτου σωλήνα αποχέτευσης: 1400 χιλστ.
Ύψος αποχέτευσης: 1000 χιλστ.

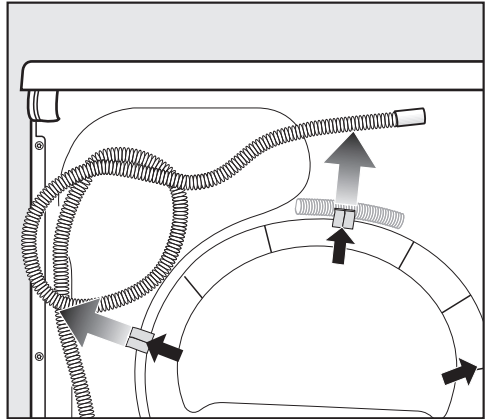

- Βγάλτε τον σωλήνα αποχέτευσης από τα στηρίγματα.

Δυνατότητες εκροής νερού

Χρήσιμη συμβουλή: Ακολουθείτε τις υποδείξεις προειδοποίησης σχετικά με το νερό εξαγωγής ή επιστροφής, εάν επιλέξετε μία από τις παρακάτω δυνατότητες σύνδεσης.

- Κρεμάτε το σωλήνα σε νιπτήρα ή νεροχύτη
- Στηρίζετε σε αποχέτευση δαπέδου
- Σταθερή σύνδεση στο σιφόνι του νιπτήρα
- Διάφορες δυνατότητες σύνδεσης στις οποίες είναι επιπλέον συνδεδεμένες και άλλες συσκευές π.χ. ένα πλυντήριο ρούχων ή πιάτων.

Εγκατάσταση

⚠ Πρόκληση ζημιών από διαρροή νερού.

Όταν ξεδιπλωθεί η άκρη του σωλήνα, το νερό που θα τρέξει έξω μπορεί να προκαλέσει ζημιά.

Ασφαλίστε τον σωλήνα αποχέτευσης, ώστε να μη γλιστρήσει, (π.χ. στερεώνοντάς τον καλά).

⚠ Ζημιές από νερό συμπυκνώματος που ρέει προς τα πίσω.

Το νερό μπορεί να ρέει προς τα πίσω στο στεγνωτήριο ή να αναρροφηθεί. Προκαλείται ζημιά στο στεγνωτήριο και το νερό εξέρχεται.

Χρησιμοποιείτε τη βαλβίδα αντεπιστροφής, όταν βυθίζεται η άκρη του σωλήνα στο νερό ή όταν τοποθετείται σε διάφορες συνδέσεις με παροχή νερού.

Εξαρτήματα άντλησης, παρέχονται συνοδευτικά

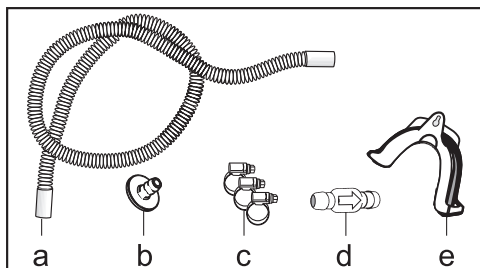

- α) Επέκταση εύκαμπτου σωλήνα
- β) Προσαρμογέας
- γ) Κολάρα εύκαμπτων σωλήνων
- δ) Βαλβίδα αντεπιστροφής
- ε) Στήριγμα εύκαμπτου σωλήνα

Παράδειγμα: Σταθερή σύνδεση στο σιφόνι του νιπτήρα

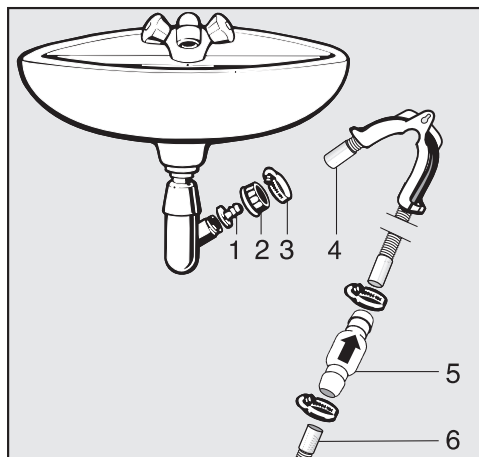

1. Αντάπτορας
2. Ρακόρ νιπτήρα
3. Κολάρο σωλήνα
4. Επέκταση σωλήνα
5. Βαλβίδα αντεπιστροφής και κολάρα
6. Σωλήνας αποχέτευσης του στεγνωτηρίου

- Τοποθετείτε τον αντάπτορα **1** μαζί με το παξιμάδι του νιπτήρα **2** στο σιφόνι του νιπτήρα.
Κανονικά, το παξιμάδι του νιπτήρα διαθέτει μια λεπτή ροδέλα, την οποία πρέπει να αφαιρέσετε.
- Εφαρμόζετε την άκρη του σωλήνα **4** στον αντάπτορα **1**.
- Σφίγγετε καλά το κολάρο **3** ακριβώς πίσω από το ρακόρ του νιπτήρα, με ένα κατσαβίδι.
- Τοποθετείτε τη βαλβίδα αντεπιστροφής **5** στον σωλήνα αποχέτευσης **6** του στεγνωτηρίου.

Η βαλβίδα αντεπιστροφής **5** πρέπει να τοποθετηθεί κατά τέτοιον τρόπο, ώστε το τόξο να δείχνει στην κατεύθυνση ροής (στην κατεύθυνση νιπτήρα).

- Στερεώνετε καλά τη βαλβίδα αντεπιστροφής με τα κολάρα.

Εγκατάσταση

Ηλεκτρική σύνδεση

Η περιγραφή ισχύει για στεγνωτήρια με φικς και για στεγνωτήρια χωρίς φικς.

Για στεγνωτήρια με φικς ισχύει:

- Το στεγνωτήριο αυτό είναι εξοπλισμένο με καλώδιο παροχής ρεύματος και φικς έτοιμο για σύνδεση.
- Πρέπει να έχετε πάντα πρόσβαση στο φικς του καλωδίου της συσκευής, έτσι ώστε να μπορείτε να αποσυνδέσετε οποιαδήποτε στιγμή τη συσκευή από το ηλεκτρικό δίκτυο.

 Ζημιές λόγω λανθασμένης τάσης σύνδεσης.

Τα στοιχεία για την ονομαστική ισχύ και την αντίστοιχη ασφάλεια δίνονται στην πινακίδα τύπου.

Συγκρίνετε τα στοιχεία της πινακίδας τύπου με τα δεδομένα του ηλεκτρικού δικτύου.

Η σύνδεσή του πρέπει να γίνει σύμφωνα με τους κανονισμούς ηλεκτρικής ασφάλειας VDE 0100 ή σύμφωνα με τις εθνικές και τοπικές διατάξεις σε μία μόνιμη ηλεκτρική εγκατάσταση.

Σε καμία περίπτωση δεν επιτρέπεται να χρησιμοποιηθεί για τη σύνδεση της συσκευής μπαλαντέζα ή πολύπριζο, για να αποφύγετε ενδεχόμενες πηγές κινδύνων (κίνδυνος πυρκαγιάς).

Αν προβλέπεται μόνιμη σύνδεση, θα πρέπει στην εγκατάσταση να υπάρχει σύστημα διαχωρισμού για κάθε πόλο. Σαν σύστημα διαχωρισμού ισχύουν διακόπτες με άνοιγμα επαφής πάνω από 3 χιλστ. Στο σύστημα αυτό συγκαταλέγονται, π.χ. διακόπτες LS, ασφάλειες και ρελέ (IEC/EN 60947). Αυτή η σύνδεση επιτρέπεται να γίνει μόνο από ειδικό διπλωματούχο ηλεκτροτεχνίτη.

Τα συνδετικά βύσματα και οι διατάξεις διαχωρισμού θα πρέπει να είναι ανά πάσα στιγμή προσβάσιμα.

 Κίνδυνος ηλεκτροπληξίας λόγω τάσης δικτύου.

Εάν το στεγνωτήριο αποσυνδεθεί από το δίκτυο, πρέπει το σημείο διαχωρισμού να καταστεί ασφαλές έναντι ακούσιας επανενεργοποίησης. Φροντίστε ώστε το σύστημα διαχωρισμού να κλειδώνει ή το σημείο διαχωρισμού να τελει πάντα υπό επιτήρηση.

Για μια νέα σύνδεση, αλλαγή στην υπάρχουσα σύνδεση ή έλεγχο της γείωσης, συμπεριλαμβανομένου και του ελέγχου της σωστής ασφάλειας, πρέπει πάντα να απευθύνεστε σε έναν εγκεκριμένο ή διπλωματούχο ηλεκτρολόγο, διότι αυτός γνωρίζει τις κατά χώρα ισχύουσες προδιαγραφές και τις απαιτήσεις της εταιρείας παροχής ηλεκτρικής ενέργειας.

Μην τοποθετείτε συστήματα τα οποία απενεργοποιούν αυτόματα το στεγνωτήριο (π.χ. χρονοδιακόπτες).

Η Miele συνιστά:

Εγκαταστήστε κατάλληλες προστατευτικές διατάξεις (επιτηρητές, σταθεροποιητές τάσης, συστήματα αδιάλειπτης τροφοδότησης ισχύος κ.λπ.) στην εσωτερική ηλεκτρική σας εγκατάσταση, ώστε να προλαμβάνεται η πρόκληση ζημιών ή η εμφάνιση ανωμαλιών στη λειτουργία των συσκευών σας.

Τεχνικά χαρακτηριστικά

Ύψος	850 mm
Πλάτος	596 mm
Πλάτος (μόνο για συσκευή με καπάκι από ανοξείδωτο ατσάλι)	605 mm
Βάθος	636 mm
Βάθος με ανοιγμένη πόρτα	1054 mm
Βάρος	62 kg
Χωρητικότητα κάδου	120 l
Φορτίο	8 kg (βάρος στεγνών ρούχων)
Μήκος εύκαμπτου σωλήνα	1400 mm
Μήκος καλωδίου ηλεκτρικής σύνδεσης	2000 mm
Τάση σύνδεσης	βλ. πινακίδα τύπου στην πίσω πλευρά της συσκευής
Τιμή σύνδεσης	βλ. πινακίδα τύπου στην πίσω πλευρά της συσκευής
Ασφάλεια	βλ. πινακίδα τύπου στην πίσω πλευρά της συσκευής
Σήματα πιστοποίησης	βλ. πινακίδα τύπου στην πίσω πλευρά της συσκευής
LED, δίοδοι εκπομπής φωτός	Κατηγορία 1
Περιγραφή του ψυκτικού μέσου	βλ. πινακίδα τύπου στην πίσω πλευρά της συσκευής
Ποσότητα ψυκτικού μέσου	βλ. πινακίδα τύπου στην πίσω πλευρά της συσκευής
Μέγιστη επιβάρυνση δαπέδου κατά τη διάρκεια της λειτουργίας	925 N
Εφαρμογή προτύπων για την ασφάλεια των προϊόντων	κατά EN 50570, EN 60335
A-σταθμισμένη στάθμη ηχητικής πίεσης εκπομπής στη θέση εργασίας L_{pa} κατά EN ISO 11204/11203	< 70 dB re 20 μ Pa
Ζώνη συχνοτήτων	2,4000 GHz-2,4835 GHz
Μέγιστη ισχύς εκπομπής	< 100 mW

Τεχνικά χαρακτηριστικά

Φύλλο δεδομένων σύμφωνα με τον κατ' εξουσιοδότηση κανονισμό (ΕΕ) αριθ. 392/2012 που ισχύει έως 30/06/2025

Τεχνικά χαρακτηριστικά για στεγνωτήρια οικιακής χρήσης

σύμφωνα με κανονισμό (ΕΕ) Αρ. 392/2012

MIELE	
Όνομασία μοντέλου/χαρακτηριστικό μοντέλου	PDR 1108 SmartBiz HP [EL]
Διαβαθμισμένη χωρητικότητα ¹	8,0 kg
Είδος οικιακού στεγνωτηρίου (Εξαερισμός / συμπύκνωση)	- / •
Ενεργειακή κλάση	
A +++(ανώτατη απόδοση) έως D (κατώτατη απόδοση)	A+++
Σταθμισμένη ετήσια κατανάλωση ρεύματος (AEC) ²	161 kWh/έτος
Πλυντοσυμπτήριο (με / χωρίς αυτοματισμό)	• / -
Κατανάλωση ρεύματος του τυπικού προγράμματος για βαμβακερά	
Κατανάλωση ρεύματος πλήρες γέμισμα	1,32 kWh
Κατανάλωση ρεύματος μερικό γέμισμα	0,75 kWh
σταθμισμένη κατανάλωση ισχύος σε κατάσταση εκτός λειτουργίας (P _o)	0,30 W
σταθμισμένη κατανάλωση ισχύος σε κατάσταση αναμονής (P _i)	0,30 W
Διάρκεια της κατάστασης αναμονής (T _i) ³	15 min
Τυπικό πρόγραμμα στο οποίο αναφέρονται οι πληροφορίες στην ετικέτα και στο δελτίο ⁴	Βαμβακερά κανονικά στεγνά
Διάρκεια προγράμματος του τυπικού προγράμματος για βαμβακερά	
σταθμισμένη διάρκεια προγράμματος	128 min
Διάρκεια προγράμματος σε πλήρες γέμισμα	165 min
Διάρκεια προγράμματος σε μερικό γέμισμα	100 min
Ενεργειακή κλάση συμπύκνωσης ⁵	
A (ανώτατη απόδοση) έως G (κατώτατη απόδοση)	A
σταθμισμένη απόδοση συμπύκνωσης για το τυπικό πρόγραμμα για βαμβακερά με πλήρες και μερικό φορτίο	94 %
μέση απόδοση συμπύκνωσης του τυπικού προγράμματος για βαμβακερά με πλήρες φορτίο	95 %
μέση απόδοση συμπύκνωσης του τυπικού προγράμματος για βαμβακερά με μερικό φορτίο	94 %
Στάθμη ηχητικής ισχύος (L _{WA}) ⁶	67 dB(A) ανά 1 pW
Εντοιχιζόμενη συσκευή	-

- Ναι, διαθέσιμο

¹ σε kg λερωμένων βαμβακερών, για το τυπικό πρόγραμμα με πλήρες φορτίο

² βασιζόμενα σε 160 κύκλους στεγνώματος για το τυπικό πρόγραμμα βαμβακερών με πλήρες γέμισμα και μερικό γέμισμα καθώς και στην κατανάλωση των τρόπων λειτουργίας με περιορισμένη κατανάλωση ρεύματος. Η πραγματική κατανάλωση ρεύματος ανά κύκλο εξαρτάται από το είδος της χρήσης της συσκευής.

- ³ εάν το οικιακό στεγνωτήριο ρούχων διαθέτει σύστημα διαχείρισης ισχύος
- ⁴ Αυτό το πρόγραμμα είναι κατάλληλο για το στέγνωμα κανονικών, υγρών βαμβακερών υφασμάτων και το πιο αποτελεσματικό σ' ότι αφορά την κατανάλωση ρεύματος για βαμβακερά.
- ⁵ εάν πρόκειται για οικιακό στεγνωτήριο ρούχων με συμπύκνωση υδρατμών
- ⁶ για το τυπικό πρόγραμμα βαμβακερών σε πλήρες φορτίο

Δήλωση πιστότητας

Δια της παρούσης η εταιρεία Miele δηλώνει ότι αυτό το στεγνωτήριο με αντλία θερμότητας ανταποκρίνεται στην οδηγία 2014/53/EU.

Το πλήρες κείμενο της Δήλωσης Πιστότητας της Ευρωπαϊκής Ένωσης είναι διαθέσιμο μέσω internet στις διευθύνσεις που ακολουθούν:

- Προϊόντα, λήψη, στη διεύθυνση www.miele.gr
- Service, ζήτηση πληροφοριών, οδηγίες χρήσης, στη διεύθυνση <https://miele.gr/manual> με εισαγωγή της ονομασίας του προϊόντος ή του αριθμού κατασκευής

Στοιχεία καταναλώσεων

Στοιχεία κατανάλωσης σύμφωνα με τους κανονισμούς 932/2012/ΕΕ και 392/2012/ΕΕ που ισχύουν έως 30/06/2025

	Φορτίο ¹	Στύψιμο στο πλυντήριο ρούχων	Υπολειπόμενη υγρασία	Ενέργεια	Διάρκεια λειτουργίας
	kg	σ.α.λ.	%	kWh	min
ECO ²	8,0	1.000	60	1,32	165
	4,0	1.000	60	0,75	100
Ανθεκτικά/Χρωματιστά Κανονικά στεγνά	8,0	1.200	53	1,20	149
	8,0	1.400	50	1,15	142
	8,0	1.600	44	1,00	126
Ανθεκτικά/Χρωματιστά Στεγνά σίδερο	8,0	1.000	60	0,99	125
	8,0	1.200	53	0,85	109
	8,0	1.400	50	0,80	102
	8,0	1.600	44	0,70	87
Easy Care Κανονικά στεγνά	4,0	1.200	40	0,45	66
Μάλλινα	2,0	1.000	50	0,02	5
Express, κανονικά στεγνά	4,0	1.000	60	0,75	100
¹ Βάρος στεγνών ρούχων					
² Πρόγραμμα δοκιμών σύμφωνα με τους κανονισμούς 932/2012/ΕΕ και 392/2012/ΕΕ (για το πρόγραμμα Βαμβακερά ) για την ετικέτα ενέργειας, μέτρηση κατά EN 61121.					
Όλα τα παραπάνω στοιχεία που δεν φέρουν σύμβολο προέκυψαν από ελέγχους σύμφωνα με το πρότυπο EN 61121					

Τα στοιχεία καταναλώσεων μπορεί να παρουσιάσουν μια απόκλιση από τις παραπάνω τιμές, ανάλογα με το φορτίο και την ποιότητα των ρούχων, το υπόλοιπο υγρασίας μετά το στύψιμο και την αυξομειώση τάσης στο ηλεκτρικό δίκτυο ή τη σκληρότητα νερού και την επιλεγμένη πρόσθετη λειτουργία.

Στοιχεία καταναλώσεων

Στοιχεία κατανάλωσης σύμφωνα με τους κανονισμούς (ΕΕ) 2023/2533 και (ΕΕ) 2023/2534 που ισχύουν από 01/07/2025

Προγράμματα	Φορτίο ² kg	Χρόνος λειτουργίας Ώρες:Λεπτά	Ενέργεια kWh	Τελική υγρασία μετά το στέγνωμα %
ECO ¹	8,0	2:45	1,32	0
	4,0	1:40	0,75	0
Βαμβακερά	8,0	3:10	1,60	- 4
Πολύ στεγνά	4,0	2:08	1,00	- 4
Βαμβακερά	8,0	2:05	0,99	12
Στεγνά σίδερο	4,0	1:05	0,52	12
Ευαίσθητα στεγνά	-	-	-	-
Ευαίσθητα μέτρια στεγνά	4,0	1:06	0,45	2
Ευαίσθητα Στεγνά σίδερο	4,0	0:50	0,39	12
Λεπτά ρούχα μέτρια στεγνά	-	-	-	-

¹ Το ECO είναι το πρόγραμμα δοκιμών σύμφωνα με τους κανονισμούς (ΕΕ) 2023/2533 και (ΕΕ) 2023/2534 για την ενεργειακή ετικέτα, με μέτρηση κατά EN 61121. Η στάθμη ηχητικής ισχύος με πλήρες φορτίο για το πρόγραμμα δοκιμών ECO είναι 64 dB(A) re 1 pW.

² Το φορτίο αναφέρεται στο βάρος των στεγνών ρούχων.

Για τα άλλα προγράμματα, χωρίς το πρόγραμμα ECO, δίνονται τιμές αναφοράς, οι οποίες καθορίζονται με βάση το πρότυπο EN 61121.

Τα στοιχεία καταναλώσεων μπορεί να παρουσιάσουν απόκλιση από τις αναφερόμενες τιμές, ανάλογα με το φορτίο και την ποιότητα των υφασμάτων, την υπολειπόμενη υγρασία μετά το στύψιμο, τις πρόσθετες επιλεγμένες παραμέτρους προγραμμάτων, την αυξομείωση τάσης στο ηλεκτρικό δίκτυο ή τη σκληρότητα νερού.

Λειτουργίες προγραμματισμού

Προγραμματισμός

Με τις προγραμματισμένες λειτουργίες μπορείτε να προσαρμόσετε το ηλεκτρονικό σύστημα του στεγνωτηρίου στις προσωπικές σας ανάγκες.

Ο προγραμματισμός επιτυγχάνεται με αυτά τα βήματα (1, 2, 3 ... 9) με τη βοήθεια των πλήκτρων αφής.

Είσοδος στο επίπεδο προγραμματισμού

Προϋπόθεση

- Ο επιλογέας προγραμμάτων είναι γυρισμένος σε ένα πρόγραμμα στεγνωμάτος.
- Η πόρτα του στεγνωτηρίου είναι ανοιχτή.

- 1 Πατήστε το πλήκτρο αφής *Έναρξη/Προσθήκη ρούχων* παρατεταμένα όσο εκτελούνται τα βήματα 2-3.
- 2 Κλείστε την πόρτα του στεγνωτηρίου.
- 3 Περιμένετε μέχρι το πλήκτρο αφής *Έναρξη/Προσθήκη ρούχων* που τώρα αναβοσβήνει γρήγορα, να αρχίσει να ανάβει σταθερά.
- 4 Αφήστε έπειτα το πλήκτρο αφής *Έναρξη/Προσθήκη ρούχων*.

Στην ένδειξη χρόνου ανάβει το *P01*.

Επιλογή λειτουργίας προγραμματισμού

Ο αριθμός της λειτουργίας προγραμματισμού εμφανίζεται στην ένδειξη χρόνου με το *P* σε συνδυασμό με έναν αριθμό:
π.χ. *P01*.

- 5 Πατώντας το πλήκτρο αφής > ή < επιλέξετε σταδιακά την επόμενη ή την προηγούμενη κάθε φορά λειτουργία προγραμματισμού:

Λειτουργίες προγραμματισμού	
<i>P00</i>	Εργοστασιακή ρύθμιση
<i>P01</i>	Βαθμίδες στεγνωμάτος – Ανθεκτικά/Χρωματιστά
<i>P02</i>	Βαθμίδες στεγνωμάτος – Easy Care
<i>P04</i>	Θερμοκρασία φάσης κρυώματος
<i>P05</i>	Ένταση βομβητή
<i>P06</i>	Ήχος πλήκτρων
<i>P07</i>	Κωδικός PIN
<i>P08</i>	Αγωγιμότητα
<i>P11</i>	Συνθήκη απενεργοποίησης πίνακα χειρισμού
<i>P13</i>	Memory
<i>P14</i>	Προστασία από το τσαλάκωμα
<i>P19</i>	Βομβητής ενεργός
<i>P20</i>	Ένδειξη αεραγωγών
<i>P22</i>	Φωτεινότητα πεδίων μειωμένη
<i>P24</i> *	RemoteUpdate
<i>P25</i>	Διάρκεια βομβητή λήξη προγράμματος
<i>P26</i>	Ήχος χαιρετισμού
<i>P31</i> *	Τηλεχειρισμός
<i>P32</i> *	SmartGrid
<i>P90</i>	Ώρες λειτουργίας

*εμφανίζεται μόνο μετά τη σύνδεση στο δίκτυο

Λειτουργίες προγραμματισμού

- 6 Επιβεβαιώστε την επιλεγμένη λειτουργία προγραμματισμού με το πλήκτρο αφής Έναρξη/Προσθήκη ρούχων.

Επεξεργασία και αποθήκευση λειτουργίας προγραμματισμού

Μπορείτε να ενεργοποιήσετε/απενεργοποιήσετε μια λειτουργία προγραμματισμού ή να ενεργοποιήσετε διάφορες επιλογές.

Η επιλογή της λειτουργίας προγραμματισμού εμφανίζεται στην ένδειξη χρόνου με το - σε συνδυασμό με έναν αριθμό:
π.χ. -00.

- 7 Πατώντας το πλήκτρο αφής > ή < ενεργοποιείτε/απενεργοποιείτε τη λειτουργία προγραμματισμού ή ενεργοποιείτε μια επιλογή:

Λειτουργίες προγραμματισμού	Επιλογές							
	-00	-01	-02	-03	-04	-05	-06	-07
	P00	X	X					
P01		X	X	X	✓	X	X	X
P02		X	X	X	✓	X	X	X
P04		X	X	X	X	έως -16✓		
P05		X	✓					
P06	X	✓	X					
P07	✓	X						
P08		✓	X					
P11	X	✓						
P13	✓	X						
P14	X	X	✓					
P19	✓	X						
P20	X	X	✓	X				

P22		X	✓	X	X	X	X	X
P24	X	✓						
P25		✓	X					
P26	✓	X	X					
P31	X	✓						
P32	✓	X						

X = επιλέξιμο, ✓ = εργοστασιακή ρύθμιση

- 8 Επιβεβαιώστε την επιλογή με το πλήκτρο αφής Έναρξη/Προσθήκη ρούχων.

Ο αριθμός της λειτουργίας προγραμματισμού (π.χ. P01) ανάβει ξανά.

Απομάκρυνση από το επίπεδο προγραμματισμού

- 9 Στρέψτε τον επιλογέα προγράμματος στη θέση 0.

Ο προγραμματισμός αποθηκεύεται μόλις. Μπορείτε να τον αλλάξετε και πάλι οποιαδήποτε στιγμή.

P00 Εργοστασιακή ρύθμιση

Εκτελείται επαναφορά των λειτουργιών προγραμματισμού στις εργοστασιακές ρυθμίσεις.

-00 = πίσω (χωρίς επαναφορά)

-01 = Επαναφορά των λειτουργιών προγραμματισμού στην εργοστασιακή ρύθμιση

P01 Βαθμίδες στεγνώματος Ανθεκτικά/Χρωματιστά

Μπορείτε να προσαρμόσετε εξατομικευμένα τις βαθμίδες στεγνώματος του προγράμματος Ανθεκτικά/Χρωματιστά σε 7 βαθμίδες.

Επιλογή

Λειτουργίες προγραμματισμού

-01 = ακόμα πιο υγρά

-02 = πιο υγρά

-03 = λίγο πιο υγρά

-04 = **Εργοστασιακή ρύθμιση**

-05 = λίγο πιο στεγνά

-06 = πιο στεγνά

-07 = ακόμα πιο στεγνά

-16 = **55°C (εργοστασιακή ρύθμιση)**

-15 = 54°C

-14 = 53°C

-13 = 52°C

-12 = 51°C

-11 = 50°C

-10 = 49°C

-09 = 48°C

-08 = 47°C

-07 = 46°C

-06 = 45°C

-05 = 44°C

-04 = 43°C

-03 = 42°C

-02 = 41°C

-01 = 40°C

P02 Βαθμίδες στεγνώματος Easy Care

Μπορείτε να προσαρμόσετε εξατομικευμένα τις βαθμίδες στεγνώματος του προγράμματος *Easy Care* σε 7 βαθμίδες.

Επιλογή

-01 = ακόμα πιο υγρά

-02 = πιο υγρά

-03 = λίγο πιο υγρά

-04 = **Εργοστασιακή ρύθμιση**

-05 = λίγο πιο στεγνά

-06 = πιο στεγνά

-07 = ακόμα πιο στεγνά

P04 Θερμοκρασία φάσης κρυσμάτος

Τα ρούχα «κρυσώνουν» πριν από τη λήξη του προγράμματος στους 55°C. Η θερμοκρασία μπορεί να μειωθεί ακόμα περισσότερο και έτσι επιμηκώνεται η φάση κρυσμάτος.

Η επιλογή πραγματοποιείται σε βήματα του 1°C.

P05 Ένταση βομβητή

Η ένταση βομβητή μπορεί να αλλάξει.

-01 = ON, πιο σιγά

-02 = **ON (εργοστασιακή ρύθμιση)**

P06 Ήχος πλήκτρων

Το ηχητικό σήμα κατά το άγγιγμα των πλήκτρων μπορεί να αλλάξει ή να απενεργοποιηθεί.

Επιλογή

-00 = OFF

-01 = **ON (εργοστασιακή ρύθμιση)**

-02 = ON, πιο δυνατά

P07 Κωδικός PIN

Ο κωδικός PIN προστατεύει τη συσκευή σας από τη χρήση από άλλα άτομα.

Όταν ο κωδικός PIN είναι ενεργοποιημένος πρέπει μετά την ενεργοποίηση να εισαγάγετε τον κωδικό PIN για να λειτουργήσει το στεγνωτήριο.

Επιλογή

-00 = **OFF (εργοστασιακή ρύθμιση)**

-01 = ON

Αν έχετε επιλέξει -01, μετά την ενεργοποίηση το στεγνωτήριο αυτό θα μπορεί να χρησιμοποιείται μόνο με την εισαγωγή του κωδικού PIN.

Χειρισμός του στεγνωτηρίου με κωδικό PIN

Μετά από κάθε ενεργοποίηση του στεγνωτηρίου αναβοσβήνει και ανάβει στην ένδειξη χρόνου ----.

Ο κωδικός PIN είναι 250 και δεν μπορεί να αλλάξει.

- Αγγίξτε το πλήκτρο αφής >, μέχρι να αρχίσει να αναβοσβήνει ως πρώτος αριθμός το 2...
- Επιβεβαιώστε με το πλήκτρο αφής *Έναρξη/Προσθήκη ρούχων*.
- Εισαγάγετε με τον ίδιο τρόπο τους άλλους δύο αριθμούς.

Μετά την εισαγωγή και την επιβεβαίωση του 250 μπορείτε να χρησιμοποιήσετε το στεγνωτήριο.

P08 Αγωγιμότητα

Αυτή η προγραμματισμένη λειτουργία επιτρέπεται να επιλεγεί μόνο εάν διαπιστώσετε ότι γίνεται λανθασμένος υπολογισμός της υπολειπόμενης υγρασίας των ρούχων λόγω υπερβολικά μαλακού νερού.

Επιλογή

-01 = **κανονικά (εργοστασιακή ρύθμιση)**

-02 = χαμηλή βαθμίδα

Προϋπόθεση

Το νερό στο οποίο πλύθηκαν τα ρούχα είναι υπερβολικά μαλακό και η αγωγιμότητα (ηλεκτρική αγωγιμότητα) είναι μικρότερη από 150 μS/cm. Μπορείτε να ενημερωθείτε για την αγωγιμότητα του πόσιμου νερού από την αρμόδια υπηρεσία ύδρευσης.

Ενεργοποιήστε το -02 μόνο όταν ισχύει η αναφερόμενη προϋπόθεση. Διαφορετικά το αποτέλεσμα στεγνώματος δεν θα είναι ικανοποιητικό.

P11 Συνθήκη απενεργοποίησης πίνακα χειρισμού

Για εξοικονόμηση ενέργειας στο τρέχον πρόγραμμα η ένδειξη χρόνου και τα πλήκτρα αφής σκοτεινιάζουν μετά από 10 λεπτά. Σε αυτή την περίπτωση το πλήκτρο αφής *Έναρξη/Προσθήκη ρούχων* αναβοσβήνει.

Όμως: δεν υπάρχει διακοπή λειτουργίας σε περίπτωση σφάλματος.

Επιλογή

Λειτουργίες προγραμματισμού

-00 = OFF

Η ένδειξη χρόνου και τα πλήκτρα αφής δεν σκοτεινιάζουν.

-01 = ON (εργοστασιακή ρύθμιση)

Η ένδειξη ώρας και τα πλήκτρα αφής σκοτεινιάζουν μετά από 10 λεπτά στο τρέχον πρόγραμμα.

Εκ νέου «ενεργοποίηση» ενδείξεων

- Πατήστε το πλήκτρο αφής Έναρξη/ Προσθήκη ρούχων. Αυτό δεν επηρεάζει κάποιο τρέχον πρόγραμμα.

P13 Memory

Δυνατότητα ρύθμισης: Το ηλεκτρονικό αποθηκεύει ένα επιλεγμένο πρόγραμμα με βαθμίδα στεγνώματος ή μια επιλογή. Επιπλέον, αποθηκεύεται η διάρκεια του προγράμματος *Ζεστός αέρας*. Στην επόμενη επιλογή προγράμματος θα εμφανίζονται οι συγκεκριμένες ρυθμίσεις.

Επιλογή

-00 = OFF (εργοστασιακή ρύθμιση)

-01 = ON

P14 Προστασία από το τσαλάκωμα

Το πολύ έως και 2 ώρες μετά τη λήξη της διαδικασίας στεγνώματος ο κάδος περιστρέφεται σε έναν ειδικό ρυθμό προστασίας από το τσαλάκωμα. Αυτό βοηθά να μειωθεί το τσαλάκωμα, αν μετά τη λήξη του προγράμματος δεν βγάλετε αμέσως τα ρούχα. Μπορείτε να μειώσετε τη διάρκεια.

Επιλογή

-00 = Χωρίς προστασία από το τσαλάκωμα

-01 = 1 ώρα

-02 = 2 ώρες (εργοστασιακή ρύθμιση)

P19 Βομβητής ενεργός

Ο βομβητής σας ενημερώνει με ένα ηχητικό σήμα για τη λήξη του προγράμματος. Μπορεί να ενεργοποιηθεί ή να απενεργοποιηθεί.

Ο προειδοποιητικός ήχος για τα μηνύματα βλάβης λειτουργεί ανεξάρτητα.

Επιλογή

-00 = OFF (εργοστασιακή ρύθμιση)

-01 = ON



P20 Ένδειξη αεραγωγών

Μετά το στέγνωμα πρέπει να αφαιρούνται τα χνούδια. Επιπρόσθετα, η ενδεικτική λυχνία  ανάβει μόλις επιτευχθεί ένας συγκεκριμένος βαθμός συσσώρευσης χνουδιών. Μπορείτε να επιλέξετε εξατομικευμένα σε ποιον βαθμό συσσώρευσης χνουδιών θέλετε να εμφανίζεται αυτή η υπενθύμιση.

Δοκιμάστε και αποφασίστε ποια επιλογή ανταποκρίνεται στις δικές σας συνήθειες στεγνώματος.

Επιλογή

Λειτουργίες προγραμματισμού

- 00** = off
Η ενδεικτική λυχνία  δεν ανάβει. Όταν η διέλευση του αέρα εμποδίζεται σε μεγάλο βαθμό ακολουθούν η διακοπή του προγράμματος και το μήνυμα ελέγχου **F 066** ανεξάρτητα από αυτή την επιλογή.
- 01** = χαμηλό επίπεδο απόκρισης
Η ενδεικτική λυχνία  ανάβει μόνο σε περίπτωση υψηλού βαθμού συσσώρευσης χνουδιών.
- 02** = **κανονικά (εργοστασιακή ρύθμιση)**
- 03** = υψηλό επίπεδο απόκρισης
Η ενδεικτική λυχνία  ανάβει ακόμη και σε περίπτωση μειωμένου βαθμού συσσώρευσης χνουδιών.

P22 Φωτεινότητα πεδίων μειωμένη

Η φωτεινότητα των πλήκτρων αφής που φωτίζονται ακνά στον πίνακα χειρισμού μπορεί ρυθμιστεί σε 7 διαφορετικές βαθμίδες.

Η φωτεινότητα προσαρμόζεται αμέσως στην επιλογή των διαφορετικών βαθμίδων.

Επιλογή

- 01** = σκοτεινότερη βαθμίδα
- 02** = **Εργοστασιακή ρύθμιση**
- ...
- 07** = φωτεινότερη βαθμίδα

P25 Διάρκεια βομβητή λήξη προγράμματος

Ο βομβητής σας ενημερώνει με ένα ηχητικό σήμα για τη λήξη του προγράμματος. Μπορείτε να ορίσετε τη διάρκεια ήχου του βομβητή.

Επιλογή

- 01** = **Ο βομβητής ηχεί 3 φορές στη λήξη του προγράμματος. (εργοστασιακή ρύθμιση)**
- 02** = Ο βομβητής ηχεί μέχρι την αυτόματη απενεργοποίηση του πλυντηρίου ρούχων (έως 1 ώρα).

P26 Ήχος χαιρετισμού

Μπορείτε να αποφασίσετε αν θα πρέπει να ακούγεται ένας ήχος χαιρετισμού κατά την ενεργοποίηση.

Επιλογή

- 00** = **OFF (εργοστασιακή ρύθμιση)**
- 01** = ON
- 02** = ON, λίγο πιο δυνατά

P30 Ώρες λειτουργίας

Μπορείτε να δείτε πόσες ώρες έχει λειτουργήσει το στεγνωτήριο.

Ο συνολικός χρόνος λειτουργίας εμφανίζεται με μεμονωμένα διαδοχικά ψηφία στην ένδειξη χρόνου. Το στεγνωτήριο έχει λειτουργήσει π.χ. 1234 ώρες. Στην ένδειξη χρόνου εμφανίζονται διαδοχικά τα σύμβολα **H, 1, 2, 3** και **4**. Έπειτα εμφανίζεται πάλι η ένδειξη **H**.

Λειτουργίες προγραμματισμού

Σύνδεση σε δίκτυο

Οι προγραμματισμένες λειτουργίες *P24*, *P31* και *P32* εμφανίζονται μόνο εφόσον πληρούνται οι προϋποθέσεις για τη χρήση του Miele@home (βλ. κεφάλαιο «Πρώτη θέση σε λειτουργία»).



- Για να συνδέσετε το στεγνωτήριο στο δίκτυο, ανατρέξτε στο κεφάλαιο «Πρώτη θέση σε λειτουργία» και ακολουθήστε τις οδηγίες.

Επαναφορά διαμόρφωσης δικτύου

Εκτελέστε επαναφορά της διαμόρφωσης δικτύου, όταν θέλετε να απορρίψετε το στεγνωτήριό σας, όταν θέλετε να το πουλήσετε ή όταν θέτετε σε λειτουργία ένα μεταχειρισμένο στεγνωτήριο. Μόνο έτσι διασφαλίζεται ότι έχουν διαγραφεί όλα τα προσωπικά δεδομένα και ότι ο προκάτοχος δεν μπορεί πια να έχει πρόσβαση στο στεγνωτήριο.

- Στρέψτε τον επιλογέα προγραμμάτων στο *MobileStart* .

Το *Go* ανάβει στην ένδειξη χρόνου του στεγνωτηρίου.

- Πατήστε το πλήκτρο αφής  στο στεγνωτήριο και κρατήστε το πλήκτρο αφής  πατημένο μέχρι να ολοκληρωθεί η αντίστροφη μέτρηση στην ένδειξη χρόνου.

Στην ένδειξη χρόνου εμφανίζεται: ---.
Η διαμόρφωση δικτύου διαγράφηκε. Για να χρησιμοποιηθεί και πάλι το Miele@home, απαιτείται η δημιουργία νέας σύνδεσης.

P24 RemoteUpdate

Μέσω του RemoteUpdate μπορεί να επικαιροποιηθεί το λογισμικό του στεγνωτηρίου σας. Αν υπάρχει διαθέσιμη

ενημέρωση για το στεγνωτήριό σας, τότε το στεγνωτήριό σας θα τη φορτώσει αυτόματα. Η εγκατάσταση της ενημέρωσης δεν πραγματοποιείται αυτόματα, πρέπει να την ξεκινήσετε εσείς χειροκίνητα.

Αν δεν εγκαταστήσετε την ενημέρωση, μπορείτε να χρησιμοποιήσετε το στεγνωτήριό σας, όπως συνήθως. Η Miele όμως συνιστά να εγκαθιστάτε τις ενημερώσεις.

Διεξαγωγή του RemoteUpdate

Πληροφορίες σχετικά με το περιεχόμενο και την έκταση μιας ενημέρωσης διατίθενται στην εφαρμογή Miele.

Αν υπάρχει διαθέσιμη ενημέρωση, εμφανίζεται στην ένδειξη χρόνου το μήνυμα *UR*.

Μπορείτε να εγκαταστήσετε την ενημέρωση αμέσως ή να αναβάλετε την εγκατάσταση για αργότερα. Το αντίστοιχο μήνυμα εμφανίζεται τότε μετά την επανεργοποίηση του στεγνωτηρίου.

Εάν δεν επιθυμείτε να εγκαταστήσετε την ενημέρωση, απενεργοποιήστε το RemoteUpdate.

Η εγκατάσταση της ενημέρωσης μπορεί να διαρκέσει μερικά λεπτά.

Σχετικά με το RemoteUpdate πρέπει να λάβετε υπόψη τα παρακάτω:

- Εάν δεν λάβετε κάποιο μήνυμα, αυτό σημαίνει ότι δεν υπάρχει διαθέσιμη ενημέρωση.
- Μια εγκατεστημένη ενημέρωση δεν μπορεί να αναιρεθεί.
- Μην απενεργοποιείτε το στεγνωτήριο κατά τη διάρκεια της ενημέρωσης. Διαφορετικά, η ενημέρωση διακόπτεται και δεν εγκαθίσταται.

- Ορισμένες ενημερώσεις λογισμικού μπορούν να διεξαχθούν μόνο από το Miele Service.

Ενεργοποίηση/Απενεργοποίηση

Το RemoteUpdate είναι εργοστασιακά ενεργοποιημένο. Εάν υπάρχει διαθέσιμη ενημέρωση, η λήψη της γίνεται αυτόματα και έπειτα πρέπει να εκτελεστεί χειροκίνητα από εσάς. Απενεργοποιήστε το RemoteUpdate, αν δεν επιθυμείτε την αυτόματη λήψη ενημερώσεων.

Επιλογή

-00 = OFF

-01 = **ON (εργοστασιακή ρύθμιση)**

Εκκίνηση ενημέρωσης

Μετά την ενεργοποίηση του στεγνωτηρίου εμφανίζεται *UP* στην ένδειξη χρόνου.

- Πατήστε το πλήκτρο αφής *Έναρξη/ Προσθήκη ρούχων*.

Το *UP* αναβοσβήνει στην ένδειξη χρόνου. Γίνεται εκκίνηση της ενημέρωσης.

Η πρόοδος της ενημέρωσης εμφανίζεται με τις γραμμές στην ένδειξη χρόνου:
I = 0%

IIIIII = 100%

Αναβολή ενημέρωσης

Μετά την ενεργοποίηση του στεγνωτηρίου εμφανίζεται *UP* στην ένδειξη χρόνου.

- Πατήστε το πλήκτρο αφής .

Κατά την επόμενη ενεργοποίηση θα σας ζητηθεί να εκκινήσετε την ενημέρωση.

P3 | Τηλεχειρισμός

Μέσω της εφαρμογής Miele μπορείτε οπουδήποτε βρίσκεστε να ενημερωθείτε για την κατάσταση του στεγνωτηρίου σας, να το θέσετε σε λειτουργία εξ αποστάσεως, καθώς και να το χειριστείτε εξ αποστάσεως μέσω του προγράμματος *MobileStart*.

Ο τηλεχειρισμός ενεργοποιείται αυτόματα με τη σύνδεση του στεγνωτηρίου στο δίκτυο WLAN. Μπορείτε να απενεργοποιήσετε τον τηλεχειρισμό, αν δεν επιθυμείτε να χειρίζεστε το στεγνωτήριο με την κινητή συσκευή σας.

Η διακοπή του προγράμματος μπορεί να πραγματοποιηθεί μέσω της εφαρμογής ακόμη και αν αυτή η προγραμματισμένη λειτουργία έχει απενεργοποιηθεί.

Ρυθμίστε μέσω του πλήκτρου  ένα χρονικό διάστημα κατά το οποίο θέλετε να ενεργοποιήσετε το στεγνωτήριο και ξεκινήσετε την προεπιλογή έναρξης. Το στεγνωτήριο μπορεί να ξεκινήσει να λειτουργεί μέσα στο καταχωρισμένο χρονικό διάστημα με ένα σήμα που αποστέλλεται από εσάς.

Αν μέχρι το αργότερο δυνατό χρονικό σημείο έναρξης δεν αποσταλεί ένα σήμα έναρξης, τότε το στεγνωτήριο ξεκινά αυτόματα.

Επιλογή

-00 = OFF

-01 = **ON (εργοστασιακή ρύθμιση)**

P32 SmartGrid

Με αυτήν τη λειτουργία μπορείτε να ρυθμίσετε την ενεργοποίηση του στεγνωτηρίου σας σε συγκεκριμένη χρονική στιγμή, μέσω αυτόματου εξωτερικού ελέγχου.

Λειτουργίες προγραμματισμού

Αν έχετε ενεργοποιήσει το SmartGrid, στο πλήκτρο αφής  δεν αντιστοιχεί πλέον η λειτουργία «Προεπιλογή έναρξης» αλλά η νέα λειτουργία «SmartStart».

Μέσω του πλήκτρου αφής , ρυθμίστε ένα χρονικό διάστημα SmartStart. Το στεγνωτήριο ξεκινά τότε να λειτουργεί μέσα στο χρονικό διάστημα που έχει οριστεί από εσάς μέσω ενός εξωτερικού σήματος που αποστέλλεται. Εάν δεν αποσταλεί σήμα κατά το αργότερο πιθανό χρονικό σημείο έναρξης, το στεγνωτήριο ξεκινά αυτόματα (βλέπε κεφάλαιο «Προεπιλογή έναρξης»).

Επιλογή

-00 = **OFF** (εργοστασιακή ρύθμιση)

-01 = **ON**

Πνευματικά δικαιώματα και άδειες για τη μονάδα επικοινωνίας

Για τον χειρισμό και τον έλεγχο της μονάδας επικοινωνίας η Miele χρησιμοποιεί δικό της λογισμικό ή λογισμικό τρίτων που δεν υπόκειται στους όρους της επονομαζόμενης άδειας Open Source. Το συγκεκριμένο λογισμικό ή/και τα στοιχεία του προταστεύονται από πνευματικά δικαιώματα. Οφείλετε να σεβαστείτε τα πνευματικά δικαιώματα της Miele, καθώς και των τρίτων παρόχων λογισμικού.

Επιπλέον, η εν λόγω μονάδα επικοινωνίας περιέχει στοιχεία λογισμικού που διατίθενται υπό τους όρους της άδειας open source. Από τον φυλλομετρητή σας έχετε τη δυνατότητα μέσω της διεύθυνσης IP (http://<ip_adresse>/Licenses) να ανακαλέσετε τοπικά τα στοιχεία λογισμικού open source περιλαμβανομένων των σχετικών σημειώσεων για τα πνευματικά δικαιώματα, κα-

θώς και αντίγραφα των εκάστοτε ισχυόντων όρων της άδειας και τυχόν περαιτέρω πληροφορίες. Οι ρυθμίσεις ευθύνης και εγγύησης των όρων άδειας open source, οι οποίες παρατίθενται στο συγκεκριμένο σημείο, ισχύουν αποκλειστικά σε σχέση με τους εκάστοτε κάτοχους δικαιωμάτων.

ΟΙΚΙΑΚΕΣ ΣΥΣΚΕΥΕΣ

Πλυντήρια-στεγνωτήρια-σιδερωτήρια ρούχων, ηλεκτρικές σκούπες, πλυντήρια πιάτων, ψυγεία, οριζόντιοι καταψύκτες, συντηρητές κρασιών, κουζίνες, εστίες ηλεκτρικές ή αερίου, απορροφητήρες κουζίνας, φούρνοι μικροκυμάτων, φούρνοι ατμού, καφετιέρες.

ΕΠΙΠΛΑ ΚΟΥΖΙΝΑΣ

Συγκροτήματα επίπλων κουζίνας
και όλοι οι τύποι εντοιχιζόμενων ηλεκτρικών συσκευών.

ΕΠΑΓΓΕΛΜΑΤΙΚΕΣ ΣΥΣΚΕΥΕΣ

Επαγγελματική φροντίδα ιματισμού: πλυντήρια-στεγνωτήρια-σιδερωτήρια. Πλυντήρια πιάτων, πλυντήρια ποτηριών, ειδικά πλυντήρια για καθαρισμό και απολύμανση ιατροτεχνολογικών προϊόντων και σκευών εργαστηρίων.

ΑΘΗΝΑ
ΚΕΝΤΡΙΚΑ ΓΡΑΦΕΙΑ – ΕΚΘΕΣΗ
Λεωφόρος Κηφισίας 69
15124 Μαρούσι

801 222 4444 (αστική χρέωση πανελλαδικά)
210 679 4444 (από κινητό)

Fax: (+30) 210 679 4409
e-mail: miele@miele.gr
www.miele.gr

Υποκ/μα Κύπρου:
MIELE GALLERY
Λεωφ. Γρίβα Διγενή 46
1080 Λευκωσία

Τηλ.: (+357) 22 451 999
Service: 8000 2 999 (χωρίς χρέωση)

Fax: (+357) 22 451 909



Miele & Cie. KG
Carl-Miele-Straße 29, 33332 Gütersloh, Germany

PDR 1108 HP

eI-GR

M.-Nr. 12 775 420 / 02