

Пайдалану нұсқаулары Жылу сорғысы бар кептіргіш машинасы



Апаттарды немесе құрал зақымын болдырмау үшін, оны алғаш орнату және пайдалану алдында осы нұсқауларды оқу **керек**.

Мазмұны

Қоршаған ортаға қамқорлық	5
Түкті немесе керек-жарақтарды кәдеге жарату	5
Ескертулер және қауіпсіздік нұсқаулары	7
Кептіргіш машинаны пайдалану	16
Басқару панелі	16
Сенсорлық түймелердің жұмыс істеу жолы	17
Алғаш рет пайдалану алдында	18
Орнату	18
Орнатудан кейінгі кідіріс	18
Энергия үнемдеу бойынша кеңестер	19
1. Киімге дұрыс күтім жасау туралы ескертпелер	20
Жуылған киімге қатысты ескерілетін жайттар	20
Кептіру алдында киімді дайындау	20
Кептіру	21
Күтім белгісі таңбалары	21
Дұрыс құрғату деңгейін таңдау	21
2. Кептіргіш машинаға кір салу	22
Кір киімді салу	22
FragranceDos функциясын тексеру.....	22
3. Бағдарламаны таңдап, іске қосу	23
Кептіргішті қосу және бағдарламаны таңдау	23
Бағдарлама параметрлерін таңдау	23
Кептіру деңгейін таңдау.....	23
<i>Жылы ауа/DryFresh</i> бағдарламасы үшін іске қосу уақытын таңдау	23
„Ұқыпты+“ функциясын таңдау.....	23
Кешіктіріп бастауды қосу.....	24
Бағдарламаны бастау	24
4. Кірді алып тастау	26
Бағдарлама соңы/Қыртыстанудан қорғау	26
Барабанды босату.....	26
◇ Кешіктіріп іске қосу	27
Бағдарлама сызбасы	28
Бағдарлама ретін өзгерту	32
Бағдарлама іске қосылған кезде оны өзгерту.....	32
Кірді қосу немесе алу (AddLoad функциясы).....	32
Пайдалану уақытының көрсетілуі	32
Конденсат контейнері	33
Конденсат контейнерін босату.....	33

Иіссу құтысы	34
FragranceDos.....	34
Иіссу құтысынан қорғаныш тығыздағышын алу.....	34
Иіссу құтысын салу.....	35
Иіссу құтысын ашу.....	36
Иіссу құтысын жабу.....	36
Иіссу құтысын алу/ауыстыру.....	36
Тазалау және күтім жасау	38
Кептіргішті тазалау.....	38
Қылшық сүзгілері.....	38
Иіссу құтысын алу.....	38
Көрінетін қылшықты алып тастау.....	39
Қылшық сүзгілері мен ауа ағыны саңылауларын дұрыстап тазалау.....	39
Қылшық сүзгілерін сүмен тазалау.....	40
Қалдық ылғал датчигін тазалау.....	41
Негіз сүзгісін тазалау.....	41
Негіз сүзгісін алып тастау.....	42
Негіз сүзгісін тазалау.....	42
Негіз сүзгісінің кіру панелін тазалау.....	44
Ақауларды жою	45
Бағдарлама тоқтатылған кезде индикатор шамдары немесе уақыт дисплейіндегі ақпарат іске қосылады.....	45
Индикатор шамдары немесе уақыт дисплейіндегі ақпарат.....	47
Кептіру нәтижелері қанағаттандырмайды.....	47
Кептіру циклі өте ұзақ.....	49
Басқа мәселелер.....	50
Негіз сүзгісін ауыстыру.....	51
Негіз сүзгісін қайта іске қосу.....	52
Жылу алмастырғышты тексеру.....	52
Қызмет көрсету	53
Ақау шыққан жағдайда хабарласу.....	53
Кепілдік.....	53
Міндетті емес керек-жарақтар.....	53
Орнату	55
Алдыңғы жақ көрінісі.....	55
Артқы көрінісі.....	56
Кептіргіш машинаны тасымалдау.....	56
Кептіргіш машинаны орнату орнына тасымалдау.....	56

Мазмұны

Орнату	57
Кептіргіш машинаны туралау	57
Орнатудан кейінгі кідіріс	57
Желдету	58
Кептіргіш машинаны қайтадан қозғалтудың алдында	58
Қосымша берілген орнату талаптары	58
Конденсаттың сыртқа шығуы	60
Кері клапанды қажет ететін орнату шарттары	60
Ағызатын шлангіні орналастыру	60
Мысалдар	61
Электрлік қосылым	63
Техникалық деректер	64
Тұтыну туралы деректер	65
Бағдарламаланатын функциялар	66
Бағдарламалау	66
<i>P00</i> Зауыттық әдепкі мәні	67
<i>P01</i> Құрғату деңгейлері	67
<i>P05</i> дыбыстық сигнал	68
<i>P06</i> Түймеге басу дыбысы	68
<i>P07</i> ПИН коды	68
<i>P11</i> Басқару аймағын өшіру әрекеті	69
<i>P13</i> Жад	69
<i>P14</i> Қыртыстанудан қорғау	69
<i>P90</i> Пайдалану уақыты	69
Miele туралы байланыс ақпараты	72

Қаптама материалдарын кәдеге жарату

Қаптама материалы тасымалдау үшін қолданылады және тасымалдау кезінде құрылғыны зақымданудан қорғайды. Пайдаланылатын қаптама материалы кәдеге жарату бойынша қоршаған ортаға зиянды емес материалдардан жасалған және әдетте оларды қайта өңдеуге болады.

Қаптама материалын қайта өңдеу шикізатты пайдалануды азайтады. Арнайы құнды материалдарды жинау орындарын қолданыңыз және қайтару мүмкіндігін пайдаланыңыз. Сіздің Miele дилеріңіз қаптама материалын алып кетеді.

Ескі құрылғыларды кәдеге жарату

Электрлік және электронды құрылғылар көптеген құнды материалдардан тұрады. Сондай-ақ, олардың ішінде дұрыс жұмыс істеуі мен қауіпсіздігі үшін маңызды кейбір материалдар, қосылыстар мен компоненттер болады. Олар тұрмыстық қалдықтармен бірге кәдеге жаратылған немесе дұрыс пайдаланбаған кезде адам денсаулығы мен қоршаған ортаға қауіпті болуы мүмкін. Сондықтан ескі құрылғыны тұрмыстық қалдықтармен бірге кәдеге жаратпаңыз.



Рұқсат етілген, қоршаған ортаға зиянсыз жолмен кәдеге жаратудың алдында немесе барысында кептіргіш құбырларын немесе жылу алмастырғышты зақымдап алмауға тырысыңыз.

Бұл кептіргіш барабанындағы салқындатқыш сұйықтық пен компрессордағы майдың болуын және қоршаған ортаға ағып кетпеуін қамтамасыз ету үшін қажет.

Оның орнына жергілікті қоғамдастықта, дилеріңізбен, компаниясымен немесе өндірушімен электрлік және электрондық құрылғыларды кәдеге жарату және қайта өңдеу үшін арнайы динау және кәдеге жарату орындарын пайдаланыңыз. Заң бойынша кәдеге жарату үшін ескі құрылғыдан қандай да бір жеке деректердің жойылуы үшін жеке жауапты боласыз. Заң бойынша, сіз құрылғыға мықтап бекітілмеген барлық ескі батареяларды алып тастауыңыз керек және мүмкін болса, барлық шамдарды жоймай алып тастауыңыз керек. Оларды тегін тапсыруға болатын қолайлы жинау орнына апару керек. Ескі құрылғыны кәдеге жарату үшін сақтаған кезде балаларға қауіп төндірмейтінін тексеріңіз.

Түкті немесе керек-жарақтарды кәдеге жарату

Синтетикалық талшықтары бар киімдердің үйкелуі қоршаған ортаға зиянды микропластикалық бөлшектердің бөлінуіне әкеледі, олар жуғаннан кейін де ене алады. Осы үшін, қылшық сүзгісімен жиналған қылшықты тұрмыстық қалдықтарыңызбен бірге тастаңыз. Ағынды су жүйесіне микропластиктердің еніп кетуін болдырмас үшін, қылшықты сумен бірге ағызуға болмайды. Мысалы, бос иіссу құтылары, ақаулы негіз сүзгісі сияқты қолдануға

Қоршаған ортаға қамқорлық

жарамайтын керек-жарақтарды
тұрмыстық қалдықтарыңызбен бірге
тастаңыз.

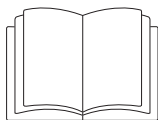

Осы нұсқауларды оқып шығу маңызды болып табылады.



Бұл кептіргіш машинада жанатын және жарылу қаупі бар хладагент бар.

Кептіргіш машина барлық ағымдағы жергілікті және ұлттық қауіпсіздік талаптарына сәйкес. Дегенмен дұрыс пайдаланбау әрекеті жарақат алуға және меншіктің зақымдануына әкелуі мүмкін.

Кептіргіш машинаны пайдалану алдында пайдалану нұсқаулығын мұқият оқыңыз. Олар қауіпсіздік, орнату, пайдалану және техникалық қызмет көрсету туралы маңызды ақпаратты қамтиды. Сіз өзіңізді қауіпсіздендіресіз және аспаптың зақымдалуының алдын аласыз.

Miele компаниясы IEC 60335–1 стандартына сәйкес кептіргіш машинаны орнату тарауындағы нұсқауларды және қауіпсіздік нұсқаулары мен ескертулерін оқып шығып, орындауды қатаң түрде ұсынады.

Miele компаниясы осы нұсқауларды орындамау салдарынан болатын зақымдар үшін жауапты болмайды.

Бұл пайдалану нұсқаулықтарын қауіпсіз орында сақтап, машинаның келесі иесіне беріңіз.

Дұрыс қолдану

- ▶ Бұл кептіргіш машина үй шаруашылығында және соған ұқсас жұмыс және тұрғын үй-жайларында пайдалануға арналған.
- ▶ Кептіргіш машинаны сыртта пайдалануға болмайды.

Ескертулер және қауіпсіздік нұсқаулары

▶ Оны су ерітіндісінде жуылған және өндірушінің күтім туралы жапсырмасында кептіргіш машинаға үйлесімді белгіленген заттарды кептіруге арналған тұрмыстық құрылғы ретінде пайдалану керек. Егер құрғақ тазалау жинақтарын пайдалансаңыз, өзіңіз жауапкершілік аласыз және қаптамада берілген нұсқауларды орындаңыз.

Кез келген басқа мақсатта қолдану қауіпті болуы мүмкін. Miele компаниясы бұрыс не басқа мақсатта қолдану немесе басқару нәтижесінде болатын зақым үшін жауапты болмайды.

▶ Кептіргіш машинаны физикалық, сезу не ойлау мүмкіндіктері шектеулі немесе тәжірибесі не білімі жоқ адамдар тек ересектердің қадағалауымен немесе қауіпсіз түрде пайдалану жолы көрсетілгенде және қате пайдалану салдарын түсінгенде ғана пайдалана алады.

Балалар қауіпсіздігі

▶ 8 жастан кіші балалар кептіргіш машинадан алыс әрі үнемі бақылауда болуы керек.

▶ 8 және одан үлкен жастағы балалар кептіргіш машинаны қауіпсіз пайдалану жолын біліп, дұрыс емес қолдану салдарымен танысқан жағдайда ғана ересектердің бақылауынсыз пайдалана алады.

▶ Балаларға кептіргіш машинаны бақылаусыз тазалауға немесе техникалық қызмет көрсетуге рұқсат етілмейді.

▶ Кептіргіш машинаға жақын жүрген балаларды қадағалаңыз және кептіргіш машинамен ойнауға жол бермеңіз.

Техникалық қауіпсіздік

▶ Кептіргіш машинаны орнату алдында, оның зақымдалмағанын сырттай көзбен тексеріңіз.

Зақымдалған кептіргіш машинаны орнатуға немесе пайдалануға болмайды.

▶ Кептіргіш машинаны қоспас бұрын, зауыттық тақтайшада көрсетілген қосылым ақпараты (сақтандырғыш номиналы, кернеу және жиілік) электр желісінің параметрлеріне сәйкес келетініне көз жеткізіңіз. Күдіктенген жағдайда білікті электр маманымен ақылдасыңыз.

► Дербес электр қуат көзі жүйесінде немесе негізгі электр желісімен синхрондалмаған электр қуат көзі жүйесінде (мысалы, оқшауланған желілер, резервтік жүйелер) уақытша немесе тұрақты түрде пайдалануға болады. Электр қуат көзі жүйесінің EN 50160 немесе соған баламалы стандарттың сипаттамаларына сәйкестігі құрылғыны пайдалану үшін міндетті шарт болып табылады.

Тұрмыстық электр қондырғысында және осы Miele өнімінде берілген қорғау шараларының функциясы мен пайдаланылуы оқшауланған жұмыс режимінде де немесе негізгі қуат көзімен синхрондалмаған жұмыс кезінде де сақталуы тиіс немесе бұл шаралар қондырғыдағы баламалы шаралармен ауыстырылуы тиіс. Мысалы, BS OHSAS 18001–2 ISO 45001 стандартының ағымдағы нұсқасында сипатталған сияқты.

► Бұл кептіргіш машинаның электр қауіпсіздігіне жерге дұрыс тұйықталған жағдайда ғана кепілдік беріледі. Осы стандартты қауіпсіздік талабын ұстанған дұрыс. Егер қиындық туындаса, тұрмыстық электр сым желісін білікті электр маманына тексертіңіз. Miele компаниясы жерге дұрыс тұйықталмау салдарларына (мысалы, электр ток соғуына) жауапты болмайды.

► Құрылғыны ұзартқыш, көпұялы адаптер немесе соған ұқсас заттар арқылы электр тогына қоспаңыз. Олар қызып кетуі мүмкін және өрт қаупі бар.

► Электр қосылымы кабелінде ақау болса, пайдаланушыны қауіптен қорғау үшін Miele өкілетті қызмет көрсетуші маманы ғана ауыстыруы қажет.

► Рұқсатсыз жөндеу жұмыстары пайдаланушы үшін күтпеген қауіптерге әкелуі мүмкін, бұл үшін Miele компаниясы жауапкершілік алмайды. Жөндеу жұмыстарын тек Miele растаған қызмет көрсету технигі орындауы керек, әйтпесе орын алған қандай да бір зақымдарға кепілдік жүрмейді.

► Ақауы бар құрамдастарды тек түпнұсқа Miele қосалқы бөлшектерімен ауыстыру керек. Miele ауыстырылатын бөлшектерін пайдаланған кезде ғана өндіруші құрылғының қауіпсіздігіне кепілдік беруі мүмкін.

► Кептіргіш машинаны тазалау, техникалық қызмет көрсету кезінде және ақаулық жағдайында электр тогынан оқшаулау қажет.

► Кептіргіш машинаны стационарлық емес орында пайдалануға болмайды (мысалы, кемеде).

Ескертулер және қауіпсіздік нұсқаулары

- ▶ Miele компаниясы рұқсат бермейінше, кептіргіш машинаға өзгерістер жасауға болмайды.
- ▶ Кептіргіш машина белгілі бір жағдайларда қолданылатын арнайы шаммен жабдықталған. Осы арнайы шамды арнайы мақсатына ғана пайдалану керек. Ол бөлмені жарықтандыруға арналмаған. Ауыстырылатын шамдарды тек Miele өкілетті тұлғасы немесе Miele қызмет көрсету бөлімі бекітуі керек.
- ▶ Бұл кептіргіш машина сығымдағыш көмегімен конденсацияланатын газ тәріздес хладагентті пайдаланады. Конденсация процесі нәтижесінде жоғары температура деңгейіне дейін көтерілген хладагент тұйық хладагент контуры арқылы өтеді. Өндірілген жылу жылу алмастырғыш арқылы өтетін кептіргіш ауаға беріледі.
 - Жылу сорғысымен кептіру барысында болатын ызылдаған шулар қалыпты болып есептеледі. Олар кептіргіш машинаның тиімді жұмыс істеуіне әсер етпейді.
 - Хладагент экологиялық жағынан таза және озон қабатына зақым келтірмейді.

 Кептіргіш машинаны ерте қосудан болған зақымдану жағдайы.

Бұл жылу сорғысына зақым келтіруі мүмкін.

Кептіргіш машинаны орнатқан соң, кептіру бағдарламасын бастамас бұрын, кемінде бір сағат күтіңіз.



- ▶ Бұл кептіргіш машинада жанатын және жарылатын R290 хладагенті болған. Кептіргіш машина зақымдалған болса, келесі әрекеттерді орындаңыз:
 - Ашық жалыннан немесе ұшқын тудыратын кез келген нәрседен аулақ болыңыз.
 - Кептіргіш машинаны электр тогынан ажыратыңыз.
 - Кептіргіш машина орналасқан бөлмені желдетіңіз.
 - Miele тұтынушыға қызмет көрсету бөліміне хабарласыңыз.

⚠ Кептіргіш машинаның зақымдалуынан болған өрт және жарылыс қаупі бар.

Хладагент ағып кеткен жағдайда, ол жанатын және жарылатын күйде болады.

Кептіргіш машинаны зақымданудан қорғау шараларын қолданыңыз. Кептіргіш машинаға өзгерістер жасауға болмайды.

- ▶ Монтаждау және «Техникалық деректер» бөліміндегі нұсқауларды орындаңыз.
- ▶ Кептіргіш машинаны ток көзінен ажырату үшін, ашаның қолжетімділігі үнемі қамтамасыз етілуі қажет.
- ▶ Кептіргіш машина мен еден арасындағы саңылауды плинтус бетімен, қалың кілеммен, т.б. құралмен бітеуге болмайды. Бұл кептіргішке жеткілікті ауа ағынының баруына кедергі келтіреді.
- ▶ Орнатқаннан кейін кептіргіштің есігі кедергісіз ашылатынына көз жеткізіңіз.

Дұрыс пайдалану

- ▶ Кептіргіш машинаның ең жоғарғы жүктеме мөлшері –8,0 кг (құрғақ салмағы). Жеке бағдарламаларға ұсынылған максималды жүктемелер Бағдарламалар кестесінде берілген.
- ▶ Өрт шығу қаупінің алдын алу үшін кептіргіш машинаны басқарылатын розетка (мысалы, таймер немесе максималды жүктемеде өшіру құрылғысы) арқылы жалғамаңыз. Салқындату фазасы аяқталмай тұрып, кептіру бағдарламасы тоқтатылса, ол киімдердің өздігінен тұтанып кетуіне себеп болуы мүмкін.
- ▶ **Ескерту:** Кептіру бағдарламасы аяқталмай тұрып кептіргішті өшірмеңіз. Бұл жағдайда кірді салқындату үшін іліп немесе жайып қою керек.
- ▶ Тоқыма кондиционері мен соған ұқсас өнімдерді өндіруші бумасындағы нұсқауларға сәйкес пайдалану қажет.
- ▶ Қалталардан барлық заттарды (мысалы, оттықты, сіріңкені) алып тастаңыз.
- ▶ Әр кептіру циклынан кейін қылшық сүзгілерін тазалау керек.

Ескертулер және қауіпсіздік нұсқаулары

► Тазалағаннан кейін, қылшық сүзгісін немесе негіз сүзгісін толықтай кептіру керек. Дымқыл қылшық сүзгісі/негіз сүзгілерін кептіру барысында бұзылуға әкелуі мүмкін.

► Өрт қаупін болдырмау үшін мұқият тазаланбаған немесе қандай да бір шөгінділермен әлі де ластанған тоқыма бұйымдарын осы кептіру барабанында кептіруге болмайды. Бұл, әсіресе, келесі жағдайдағы тоқыма бұйымдарына қатысты:

- жуылмаған;
- мұқият тазаланбаған және әлі де маймен, майлағышпен немесе басқа да шөгінділермен ластанған (мысалы, өсімдік майы, косметика, лосьон, т.б.). Егер заттар мұқият тазаланбаған болса, олар бағдарлама аяқталғаннан кейін кептіргіштен шығарылғаннан кейін де қызған жағдайда тұтануы мүмкін.
- жанғыш жуғыш құралдармен немесе құрамында ацетон, спирт, бензол, бензин, керосин, дақ кетіргіш, скипидар, балауыз және балауыз кетіргіш немесе басқа да химиялық заттар бар құралдармен (мысалы, сүрткіш пен еден шүберегі) өңделген.
- шашқа арналған лак, спрей, тырнақ бояуын кетіргіш немесе соған ұқсас құралдар тиген заттар.

Қатты ластанған заттарды жуған кезде: жеткілікті жуғыш құрал қолданылғанына көз жеткізіп, жоғары температураны таңдаңыз. Күдіктенсеңіз, заттарды бірнеше рет жуыңыз.

► Өрт қаупін болдырмау үшін, келесі тоқыма бұйымдарын кептіруге болмайды:

- химикаттармен тазаланған тоқыма бұйымдары (мысалы, кәсіби құрғақ жуғыш құралдар)
- құрамында резеңке, көбікті резеңке немесе резеңке сияқты материалдар бар тоқыма бұйымдары. Мысалы, латексті поролоннан жасалған өнімдер, душ қалпақтары, су өткізбейтін тоқыма бұйымдары, резеңкелі бұйымдар және поролон толтырғыштан жасалған киім-кешек пен жастықтар.
- зақымдалған толтырма немесе төсеме салынған тоқыма бұйымдары (мысалы, жастықтар, күрткелер). Толтырма түсіп кетіп, өрт шығу қаупін тудыруы мүмкін.

Ескертулер және қауіпсіздік нұсқаулары

▶ Кептіргіш машинаның жұмысына қажет болған жылу сорғысы өзінің корпусында жылуды түрлендіреді. Бұл жылуды таратудағы сенімді құрал болуы керек. Әйтпесе, жүктемелерді кептіруге уақыт ұзақтау кетуі мүмкін немесе кептіргіш машина ұзақ уақытқа зақымдалуы мүмкін.

Келесі міндетті талаптар орындалуы керек:

- әр кептіру бағдарламасының басынан аяғына дейін бөлмені тұрақты желдету
 - кептіргіш машинаның едені мен түбі арасындағы саңылау (мұны ешқандай жолмен бітеуге немесе бөгеуге болмайды)
 - ▶ Кептіргіш машинаны шлангтағы ағынды сүмен жууға болмайды.
 - ▶ Ешкімге отыруға немесе есікке сүйенуге жол бермеңіз, себебі бұл кептіргіш машинаның аударылуына әкелуі мүмкін.
 - ▶ Көптеген бағдарламада заттарды алған кезде олардың тым ыстық болмауын қамтамасыз ету үшін қыздыру фазасынан кейін суыту фазасы жүреді (сонымен қатар бұл киімнің өздігінен жануына жол бермейді). Суыту фазасы толығымен аяқталмайынша бағдарлама аяқталмайды.
- Бағдарлама аяқталған кезде барлық киімді барабаннан алып тастаңыз.
- ▶ Қолданғаннан кейін есікті әрқашан жабыңыз. Бұл:
 - Балалардың кептіргіш үстіне өрмелеу немесе үстіне бірдеңе қою;
 - Оның үстіне үй жануарлары немесе басқа да кішкентай жануарлардың өрмелеу қаупінің алдын алады.
 - ▶ Кептіргіш машина қылшық сүзгісіз немесе
 - зақымдалған қылшық сүзгілерімен немесе
 - зақымдалған негіз сүзгісімен пайдаланылмауы қажет.

Бұл қылшықтардың шамадан көп жиналып, кептіргіш машинада ақау шығуына себеп болуы мүмкін.

▶ Мұздану қаупі бар бөлмеге кептіру барабанын орнатуға болмайды. Мұздау нүктесі айналасындағы температура көрсеткіштерінде кептіру барабаны дұрыс жұмыс істемеуі мүмкін. Сорғыда немесе шлангілерде конденсацияланған су қатып қалатын болса, зақымдану қаупі бар.

Бөлме температурасы 2 °C және 35 °C аралығында болуы керек.

Ескертулер және қауіпсіздік нұсқаулары

▶ Егер су конденсат контейнеріне жиналудың орнына ағызатын шлангіден сыртқа ағызылса, шлангінің сырғымауы және судың зақымдамауы үшін ағызатын шланг мықтап бекітілгеніне көз жеткізіңіз.

▶ Конденсат ауыз су емес.

Ондай суды адамдар мен жануарлар тұтынса, денсаулықтарына кері әсер етуі мүмкін.

▶ Кептіргіш машина айналасындағы аймақты шаңсыз және ластанмай ұстаңыз.

Кептіргіш машинаға түскен шаң уақыт өте келе жылу алмастырғыштың бітеліп қалуына әкелуі мүмкін.

Иіссу құтысын пайдалану (қосымша керек-жарақ)

▶ Тек түпнұсқа Miele иіссу құтыларын пайдаланыңыз.

▶ Иіссу құтысын қорабында сақтау қажет, сол себепті оны сақтап қойыңыз.

▶ Сақ болыңыз. Құтыдан иіссу төгілуі мүмкін. Құтыны немесе қылшық сүзгісін тасымалдау кезінде үнемі көлденең күйінде сақтаңыз және оны кез келген бетке қоюға немесе салуға болмайды.

▶ Құтыдан еденге, кептіргішке немесе кептіргіш құрамдастарына (мысалы, қылшық сүзгісі) төгілген иіссуды сүртуге сіңіргіш шүберекті пайдаланыңыз.

▶ Құтыдан аққан иіссу: **теріге** тисе – теріні сабынды сумен жақсылап жуыңыз; **көзге** тисе – көзді таза сумен кемінде 15 минут шайыңыз; жұтып қойған жағдайда – **ауызды** таза сумен жақсылап шайыңыз. Көзге тисе немесе иіссуді жұтып қойған жағдайда, медициналық көмекке жүгініңіз.

▶ Құтыдан аққан иіссу киімге тисе, киімді бірден ауыстырыңыз. Иісті кетіруге пайдаланылатын киімді немесе шүберекті судың көп мөлшерімен және жуғыш құралмен дұрыстап жуыңыз.

▶ Келесі нұсқаулар орындалмаса, кептіру барабанының өртену немесе зақымдалу қаупі бар:

- Құтыны иіссумен қайта толтыруға болмайды.
- Жарамсыз иіссу құтысын пайдалануға болмайды.

▶ Бос иіссу құтысын тұрмыстық қалдықпен қоқысқа тастаңыз, оны басқа мақсатқа пайдаланбаңыз.

▶ Сонымен қатар иіссу құтысымен берілген ақпаратты қараңыз.

Керек-жарақтар

- ▶ Бұл құрылғымен тек түпнұсқа Miele қосалқы бөлшектері мен керек-жарақтарын пайдаланыңыз. Miele өндірмейтін басқа бөлшектер пайдаланылса, кепілдік, өнімділік және өнім сапасы туралы шағымдар жойылады.
- ▶ Кептіргіш машинаны Miele кептіргіш машинасымен бірге жалғағыш бағана етіп біріктіруге болады. Кептіргіш машина мен кір жуғыш машинаны сәйкестендіру үшін тиісті «WTV» байланыстыру жинағы талап етіледі.
- ▶ Бұл кептіргіш машина үшін дұрыс негізге тапсырыс бергеніңізге көз жеткізіңіз (Miele компаниясында қосымша керек-жарақ ретінде қолжетімді).
- ▶ Miele компаниясы функционалды қосалқы бөлшектерді кем дегенде 10 жыл ішінде және кептіргіш машинаны пайдалануды тоқтатқаннан кейін 15 жылға дейін жеткізуге кепілдік береді.

 Miele компаниясы осы ескерту мен қауіпсіздік нұсқауларын сақтамау салдарынан болатын зақымға жауапты болмайды.

Кептіргіш машинаны пайдалану

Басқару панелі

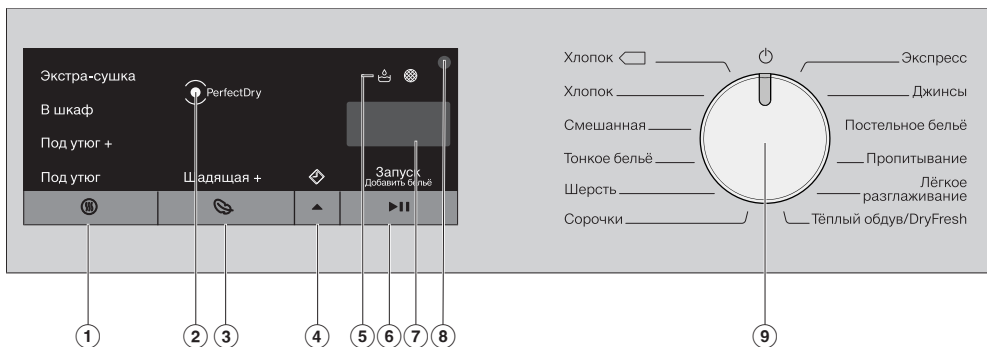

① **📶 сенсорлық басқару құралы**
(құрғату деңгейі)

Құрғату деңгейін таңдау үшін

② **🕒 PerfectDry[?] индикаторы**

Бағдарлама іске қосылғаннан кейін, 🕒 жыпылықтайды және жұмыс уақыты көрсетілгенде өшеді. PerfectDry[?] кірдегі қалған ылғалдылықты өлшейді. Таңдаулы кептіру деңгейлері бар бағдарламаларда PerfectDry кірді таза кептіреді, дегенмен нәтижеге судағы кальций мөлшері де әсер етеді.

Тоқыма бұйымдар, Жылы үрлеу/ DryFresh бағдарламаларын қоспағанда, таңдалған кептіру деңгейіне жеткеннен кейін бағдарламаның соңына қарай 🕒 жанады.

③ **🔒 сенсорлық басқару құралы**
(Ұқыпты барабан)

Температураға сезімтал маталарды қорғау үшін

④ **⏸ Сенсорлық басқару құралы**
(Кешіктіріп бастау немесе уақыт)

Ⓐ Кешіктіріп бастау функциясын іске қосу үшін. Кешіктіріп бастау функциясы арқылы бағдарламаның басталуын кейінге қалдыруға болады. ⏸ жанады. Бағдарламаның басталуын 30 минуттан 24 сағатқа дейін кешіктіруге болады. Бұл, мысалы, түнгі уақытта электр энергиясының үнемді тарифтерін пайдалануға мүмкіндік береді.

Ⓑ *Жылы ауа/DryFresh* бағдарламасын таңдаған кезде, бағдарламаны іске қосу уақытында (уақыт) таңдай аласыз. Бұл бағдарлама Кешіктіріп бастау функциясымен қолданылады.

⑤ **🕒 Индикатор шамдары**
(Қажет болған кезде жанады.)

🕒 Конденсат контейнерін босатыңыз.

🕒 Қылшық және негіз сүзгілерін тазалаңыз.

⑥ ►II сенсорлық басқару құралы (Іске қосу/Кірді қосу)

- Ⓐ Бағдарламаны *Іске қосу/Кірді қосу* жыпылықтай бастағанда және өшіре бастағанда бірден іске қосуға болады. ►II сенсорлық басқару құралын басу бағдарламаны таңдауды іске қосады. *Іске қосу/Кірді қосу* дисплейінде тұрақты жанып тұрады.
- Ⓑ Бағдарламаны бір рет таңдаған кезде ►II сенсорлық басқару құралы сізге кір киімдер қосуға мүмкіндік береді.

⑦ Уақыт дисплейі

Бағдарлама іске қосылғаннан кейін, бағдарлама ұзақтығы дисплейде сағатпен және минутпен көрсетіледі.

- Кешіктіріп іске қосу функциясын пайдаланған кезде, бағдарлама ұзақтығы бұл функцияның мерзімі біткеннен кейін көрінеді.
- Бағдарламалардың көпшілігінде көрсетілген жұмыс уақыты әртүрлі болуы немесе «секіруі» мүмкін. Көрсетілген бағдарлама ұзақтығына төмендегі және басқа да факторлар әсер етеді: киімнің көлемі, мата түрі және киімдегі қалдық ылғал. Электрондық модуль асқан дәлдікпен осы факторларға бейімделеді.

⑧ Оптикалық интерфейс

Сервистік қызмет маманына арналады.

⑨ Бағдарламаларды ажыратып-қосқыш

Бағдарламаларды таңдауға және құрылғыны өшіруге арналған. Бағдарламаны таңдау арқылы кептіргіш машина қосылады, ал бағдарламаларды ажыратып-қосқышты  позициясына қойғанда өшіп қалады.

Сенсорлық түймелердің жұмыс істеу жолы

Сенсорлық басқару құралы олардың үстінде орналасқан мәндерді таңдауды/реттеуді басқарады.

①, ③, ④ және ⑥ сенсорлық түймелері саусақ ұшымен жанасуына байланысты әрекет етеді.

Барабан жарығы

Кептіргіш машинаның есігін ашқанда, барабан кептіргіштің алдындағы аймақпен бірге бірден жарықтандырылады. Бұл барабанда немесе киім себетінде кездейсоқ заттарды қалдыруға жол бермейді. Қуатты үнемдеу үшін барабан жарығы автоматты түрде өшіп қалады.

Алғаш рет пайдалану алдында

Орнату

Құрылғыны бірінші рет қолданар алдында, «Орнату» бөліміндегі барлық нұсқауларды орындағаныңызды тексеріңіз. «Орнату» бөлімінде берілген ақпаратқа ерекше назар аударатырып, осы пайдалану нұсқауларын оқып шығыңыз.

Қорғаныш пленкасын және жапсырмаларды алып тастау

- Төменде көрсетілгендерді алып тастаңыз:
 - Есіктегі кез келген қорғаныш пленкасы (бар болса)
 - Алдыңғы жағындағы және қақпағындағы кез келген жапсырма (бар болса)

Есікті ашқан кезде көрінетін белгілерді (мысалы, деректер кестесі) алып тастамаңыз.

Орнатудан кейінгі кідіріс

 Кептіргіш машинаны ерте қосудан болған зақымдану жағдайы. Бұл жылу сорғысына зақым келтіруі мүмкін. Кептіргіш машинаны орнатқаннан кейін, оны қосу алдында кемінде бір сағат күтіңіз.

Осы нұсқаулықта көрсетілген алғашқы қолдану процедурасын орындаңыз

- «1. Киімге дұрыс күтім жасау туралы ескертпелер» және «2. Кептіргіш машинаны жүктеу» бөлімдерін оқыңыз.
- Одан кейін кептіргіш машинаны жүктеп, «3. Бағдарламаны таңдап, іске қосыңыз» бөлімінде сипатталғандай бағдарламаны таңдауға болады.

Энергия үнемдеу бойынша кеңестер

Жылу сорғысы технологиясы бар кептіргіш машина қуатты үнемдейтін кептіру циклдарына арналып жасалған. Дегенмен кептіру уақыты қажетсіз ұзартылмайтындықтан, келесі шаралар арқылы қуатты аздап үнемдеуге болады.

- Кептіру алдында кірдің максималды сығу жылдамдығында екендігіне көз жеткізіңіз.
Сығу жылдамдығы неғұрлым жоғары болса, кептіру кезінде қуат пен уақытты үнемдеуге болады, мысалы, шамамен 1000 айн/мин орнына 1600 айн/мин жылдамдықпен айналдырса, қуатты шамамен 20 % үнемдеуге болады.
- Өрқашан мүмкіндігінше бағдарлама үшін белгіленген максималды жүктеме көлемін пайдаланып кептіріңіз. Энергияны үнемдеуде толық барабан көмектеседі, себебі басқа кептіру бағдарламасын бастаудың қажеті жоқ. Бұл киімнің мөлшеріне жұмсалатын қуат тұтынысының ең үнемді деңгейде екенін білдіреді.
- Бөлме температурасы тым жоғары еместігіне көз жеткізіңіз. Максимум 25 °С. Кептіргіш орналасқан бөлмеде басқа жылу шығарғыш құрылғылар болса, бөлме жақсы желдетілгеніне және басқа құрылғылар өшірілгеніне көз жеткізіңіз.
- Өр кептіру циклынан кейін есік саңылауындағы қылшық сүзгілерін тазалаңыз.

Қылшық сүзгілері мен негіз сүзгісін тазалау туралы ақпаратты «Тазалау және күтім көрсету» бөлімінен қараңыз.

- Мүмкін болса, уақыт бойынша өзгеретін, арзан электр тарифтерін пайдаланыңыз. Ақпарат алу үшін өз қуат жеткізушіңізге хабарласыңыз. Келесі 24 сағат ішінде кептірудің автоматты түрде қашан басталатынын таңдау мүмкіндігіне ие болу үшін кептіргіш машинаның кешіктіріп іске қосу функциясы тиімді болады.

1. Киімге дұрыс күтім жасау туралы ескертпелер

Жуылған киімге қатысты ескерілетін жайттар

- Қатты ластанған заттарды жуған кезде жеткілікті жуғыш құрал қолданылғанына көз жеткізіп, жоғары температураны таңдаңыз. Күдіктенсеңіз, заттарды бірнеше рет жуыңыз.
- Кептіргіш машинаға өте ылғал заттарды салмаңыз. Кептіру алдында киімнің мұқият айналдырылғанына көз жеткізіңіз. Сығу жылдамдығы неғұрлым жоғары болса, кептіру кезінде қуат пен уақытты үнемдеуге болады.
- Түстердің ағып кетуіне және кептіргіштегі басқа киімдердің, тіпті пластик компоненттердің түссізденуіне жол бермеу үшін, жаңа қара түсті киімдерді ашық түсті киімдерден бөлек жуып, кептіру керек. Сонымен қатар қара түсті талшықтар ашық түсті киімдерде қалып, керісінше болуы мүмкін.
- Крахмалданған киімді кептіргіш машинада кептіруге болады. Қарапайым нәтижеге қол жеткізу үшін крахмалдың екі еселенген мөлшерін пайдалану керек.

Кептіру алдында киімді дайындау

 Киімнен алынбаған бөгде заттарға байланысты зақымдану. Бөгде заттардың еруі, жануы немесе жарылуы мүмкін. Киімнен жуғыш құралдарды мөлшерлейтін шарлар, оттықтар, т.б. сияқты бөгде нысандар алынғанына көз жеткізіңіз.

 Дұрыс емес қолдану мен басқаруға байланысты өрт қаупі бар.

Киім жанып, кептіргіш пен оның айналасындағы заттарды күйдіріп, бұзуы мүмкін.

Қосымша ақпарат алу үшін «Ескерту және қауіпсіздік» нұсқауларын қараңыз.

- Киімді талшық пен мата түріне, өлшеміне, киім күтімі жапсырмасының таңбасына және қажетті кептіру деңгейіне қарай сұрыптаңыз.
- Астар маталар мен төсемдердің бүтіндігіне көз жеткізу үшін тігістерді тексеріңіз. Бұл толтырманың шығу қаупінің алдын алады. Бұлар кептіру кезінде жануы мүмкін.
- Киімдерді жазыңыз.
- Тоқыма белдіктері мен алжапқыштарды бір-біріне байлаңыз.
- Кішкентай заттар ішіне кіріп кетпес үшін, жамылғылар мен жастық тыстарының түймелерін ағытыңыз.
- Ілгектер мен көздерді бекітіңіз.
- Тоқыма бұйымдары біркелкі кебуі үшін күртелерді ашық қалдырып, ұзын сыдырмаларды шешіңіз.
- Кеудешедегі төсемді тігіп қойыңыз немесе алып тастаңыз.
- Қажет болса, матаның осы түрлеріне арналған жүктеме өлшемін азайтыңыз. Күтімі оңай болатын мата көбірек мыжылады, сондықтан жүктеме соғұрлым көп болады. Бұл әсіресе жейде немесе блузка сияқты өте жұқа тоқылған матадан жасалған киімдерге қатысты.

1. Киімге дұрыс күтім жасау туралы ескертпелер



Кептіру





Кеңес: „Бағдарлама сызбасы“ бөлімін қараңыз.

Оларда барлық бағдарлама және олардың максималды жүктемесі тізімде бар.

- Әрбір бағдарлама үшін әрқашан ұсынылатын максималды жүктемені сақтаңыз. Бұл киімнің мөлшеріне жұмсалатын қуат тұтынысының ең үнемді деңгейде екенін білдіреді.
- Заттардың сапасына қарай, мамық маталарда жиырылатын астарлары болады. Осы тоқыма бұйымдары үшін *Жеңіл тегістеу* бағдарламасын ғана қолданыңыз.
- Күтім жапсырмасында жарамды деп көрсетілген болса ғана, таза зығыр матаны кептіргіш машинада кептіруге болады. Әйтпесе матаның беті бұдырлануы мүмкін. Осы тоқыма бұйымдары үшін *Жеңіл тегістеу* бағдарламасын ғана қолданыңыз.
- Жүннен жасалған материалдар және жүн қоспалары күңгірттенуге немесе жиырылуға бейім. Осы тоқыма бұйымдары үшін *Жүннен жасалған бұйымдар* бағдарламасын ғана қолданыңыз.
- Трикотаж маталар (мысалы, жеңіл жейделер, іш киім) бірінші рет жуылған кезде жиырылуға бейім болып келеді. Одан әрі жиырылмас үшін, трикотаж маталарды кептірмеңіз. Өлшемі бір немесе одан үлкенірек джерси киімін сатып алыңыз.
- Ыстыққа ерекше сезімтал немесе қыртыстануға бейім маталармен кептіру жүктемесі көлемін азайтыңыз және *Ұқыпты* функциясын таңдаңыз.

Күтім белгісі таңбалары

Кептіру	
	Қалыпты/жоғары температура
	Төмен температура*
	* «Ұқыпты+» функциясын таңдаңыз
	Кептіргіш машинада кептірмеңіз

Үтіктеу	
	Ыстық үтік
	Салқын үтік
	Жылы үтік
	Үтіктеуге болмайды

Дұрыс құрғату деңгейін таңдау

- Бірнеше қабатты және өте қалың маталар үшін *Қосымша кептіру* параметрін таңдаңыз.
- Жиырылып қалуы мүмкін тоқыма бұйымдары үшін *Шафқа кептіру* функциясы. Немесе жеңіл мақта немесе трикотажды тоқыма бұйымдары.
- *Үтіктеу үшін+* немесе *Үтіктеу үшін* егер, кептіргіште құрғатқаннан кейін киім өңдеуге жіберіледі.

Кеңес: *Мақта* және *Аралас* бағдарламалары үшін кептіру деңгейлерін (ылғалдау немесе құрғақтау) өзгерте аласыз. „Бағдарламаланатын функциялар“ бөлімін қараңыз.

2. Кептіргіш машинаға кір салу

Кір киімді салу

Матаның зақымдалуының алдын алу.

Кептіргіш машинаға салмас бұрын «1. Киімге дұрыс күтім жасау туралы ескертпелер» тарауын оқыңыз.



- Есікті ашыңыз.
- Барабанның ішінде қалған барлық затты алып тастаңыз.
- Кір киімді жайып, барабанға бос күйінде салыңыз.

Барабанды шамадан тыс жүктеуге болмайды. Бұл киімнің мерзімінен бұрын тозуына және дұрыс кептірілмеуіне әкелуі мүмкін. Сонымен қатар көбірек қыртыстануы мүмкін.

Кір заттар есік жабылған кезде қысылып қалса, зақымдалуы мүмкін.

FragranceDos функциясын тексеру

Иіссу құтысын пайдаланбасаңыз, FragranceDos ұяшығының жабылғанын тексеріңіз.

«Иіссу құтысы» тарауында иіссу құтысын пайдалану жолы сипатталған.

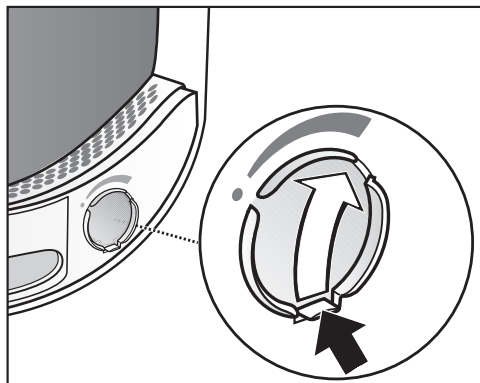

- Ұяшық жабылғанша қойындыны төмен басыңыз (көрсеткіні қараңыз). Әйтпесе осында қылшық жиналады.

Есікті жабыңыз

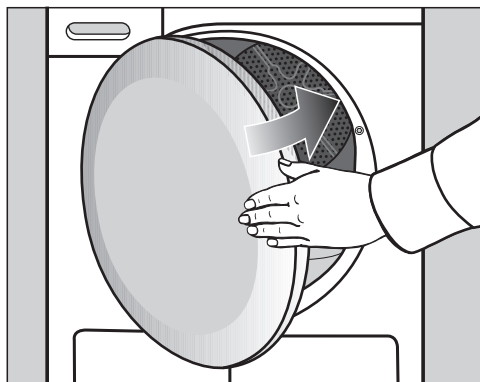

- Есікті ақырын жабыңыз.

3. Бағдарламаны таңдап, іске қосу

Кептіргішті қосу және бағдарламаны таңдау

Бағдарламаны таңдау арқылы кептіргіш қосылады, ал бағдарламаларды ажыратып-қосқышты  позициясына қойғанда өшіп қалады.

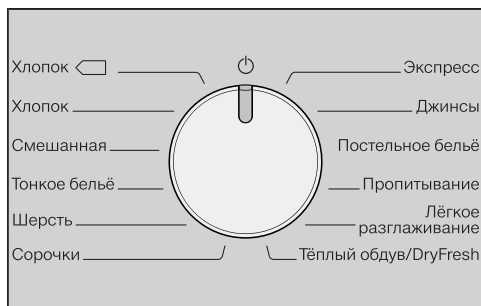

- Бағдарламаларды ажыратып-қосқыш түймесін бағдарламаға бұраңыз.

Бағдарлама параметрлерін таңдау

Кептіру деңгейін таңдау

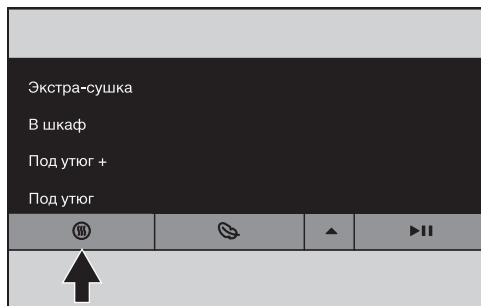

-  сенсорлық басқару құралын түртіңіз.

Қажетті құрғату деңгейіне жеткенше сенсорлық түймені қайталап түртіңіз. Бір рет таңдалғаннан кейін, жарқырап жанады.

Жылы аya/DryFresh бағдарламасы үшін іске қосу уақытын таңдау

Іске қосу уақытын 10 минуттық қадамдармен таңдауға болады. Іске қосу уақытын 0:20 минуттан 2:00 сағатқа дейін орнатуға болады.



- Ағымдағы уақыт дисплейінде қажетті бағдарлама ұзақтығы жанғанға дейін  сенсорлық түймесін қайта-қайта түртіңіз.

Кеңес:  сенсорлық басқару құралын басып тұратын болсаңыз, уақыт автоматты түрде 2 сағаттыққа дейін есептеледі.

„Ұқыпты+“ функциясын таңдау

Нәзік мата (күтім жасау  таңбасы бар, мысалы акрилді киім) бөлме температурасында кептіріледі. Сонымен қатар бағдарлама ұзақтығы ұзағырақ болады.

3. Бағдарламаны таңдап, іске қосу



- *Ұқыпты* функциясы жанғанша  сенсорлық түймені қайта-қайта түртіңіз.
- „*Ұқыпты+*“ функциясын мына бағдарламалар үшін таңдауға болады:
 - *Мақта*
 - *Аралас*
 - *Жейделер/блзукалар*
 - *Джинсалық мата*
 - *Жылы ауа/DryFresh*
- *Ұқыпты* үнемі қосылып тұрады/оны *Нәзік заттар* және *Жеңіл тегістеу* бағдарламасынан өшіру мүмкін емес.

Кешіктіріп бастауды қосу

Бағдарламаның басталуын 30 минуттан 24 сағатқа дейін кешіктіруге болады. Бұл, мысалы, түнгі уақытта электр энергиясының үнемді тарифтерін пайдалануға мүмкіндік береді.

Бағдарламаны бастау

Іске қосу/Кірді қосу дисплейде жыпылықтайды және өшеді.

-  сенсорлық басқару құралын түртіңіз.

Іске қосу/Кірді қосу дисплейінде жанады.

Бағдарлама іске қосылғаннан кейін, іске қосу уақыты дисплейде көрсетіледі.

- *PerfectDry* индикаторы кептіру деңгейлерін таңдауға болатын бағдарламаларда ғана жыпылықтайды/жанады («Кептіргіш машинаны қолдану» бөлімін көріңіз).
- Кептіргіш машина киімнің қалдық ылғалы мөлшерін өлшейді және сәйкесінше қажетті бағдарлама ұзақтығын есептейді. Егер кептіргіш машинаға ештеңе салмасаңыз немесе оған құрғақ киім салсаңыз, бұл барабанның бос екендігін сездіреді. Жүктемені автоматты түрде тану функциясы таңдалған бағдарлама іске қосылғаннан кейін оның жұмыс уақытын шектейді. Маталар ақырын кептіріледі немесе желдетіледі. Осы жағдайда бағдарлама соңында *PerfectDry* индикаторы жанбайды.

Киімнің және тоқыма өнімдерінің тозбауы үшін шамадан тыс кептірмеңіз.

- Бағдарлама аяқталмас бұрын, киім суытылады.

Қуат үнемдеу

10 минуттан кейін индикаторлар көмескіленеді. *Іске қосу/Кірді қосу* сенсорлық түймесі баяу жыпылықтайды.

- Индикаторларды қайта қосу үшін *Іске қосу/Кірді қосу* сенсорлық түймесін түртіңіз (ол жұмыс істеп тұрған бағдарламаға әсер етпейді).

3. Бағдарламаны таңдап, іске қосу

Кір қосу

Бағдарлама іске қосылғаннан кейін, жуылатын заттарды қоса аласыз.

- «Бағдарлама ретін өзгерту – Кір қосу немесе алу» бөліміндегі сипаттаманы орындаңыз.

4. Кірді алып тастау

Бағдарлама соңы/ Қыртыстанудан қорғау

Бағдарламаның соңы:

- 0:00 ағымдығы уақыт дисплейінде жанады
- *Иске қосу/Кірді қосу* өшеді
- Немесе кейбір жағдайларда ағымдағы уақыт дисплейінде жолақтар жыпылықтайды (L... L... L...)

Бағдарлама аяқталғаннан кейін 2 сағатқа дейін созылатын қыртыстанудан қорғау фазасы басталады. *Жүннен жасалған бұйымдар* бағдарламасының соңында ешқандай қыртыстанудан қорғау фазасы жоқ.

Бағдарламаланатын функциялар», «*PIU* Қыртыстанудан қорғау» бөлімін қараңыз.

Кептіргіш машина автоматты түрде өшіп қалады.

Барабанды босату

Есікті тек кептіру процесі аяқталғаннан кейін ашыңыз. Әйтпесе киім дұрыс кептірілмейді және суытылмайды.

- Есіктің тұтқасының астынан ұстап, есікті тартып ашыңыз.

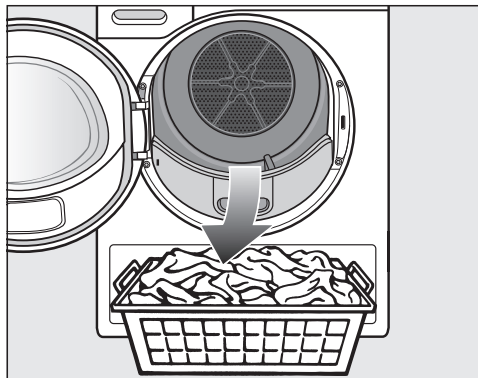

- Кірді шығарыңыз.

Кептіргіште қалған заттар оны келесі рет пайдаланған кезде артық кебу салдарынан зақымдалуы мүмкін.

Барабаннан барлық затты үнемі алып тастаңыз.

- Бағдарламаларды ажыратып-қосқышты \odot позициясына бұраңыз.
- Есік саңылауындағы 2 қылшық сүзгісіндегі қылшықты алып тастаңыз: „Тазалау және күтім көрсету“ бөлімін қараңыз.
- Есікті ақырын жабыңыз.
- Конденсат контейнерін босатыңыз.

Кешіктіріп іске қосу функциясын таңдау

Кешіктіріп іске қосу функциясы арқылы бағдарламаның басталуын 0:30 минуттан 24h (сағатқа) дейін кешіктіруге болады.

Кешіктіріп іске қосу функциясын *Жылы ауа/DryFresh* бағдарламасымен қолдану мүмкін емес.

- Алдымен бағдарлама параметрлерімен бағдарламаны таңдаңыз.

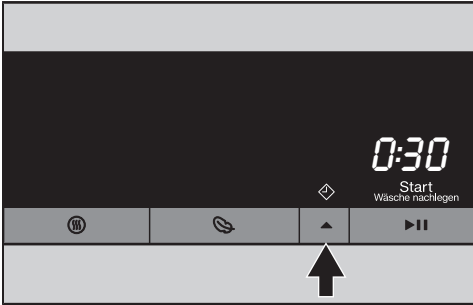

- ▲ сенсорлық басқару құралын түртіңіз.
- ◆ таңбасы жарқырап жанады және Кешіктіріп бастау уақытының алғашқы 30 минуты ағымдағы уақыт дисплейінде көрсетіледі.
- Қажетті Кешіктіріп бастау уақыты ағымдағы уақыт дисплейінде жанғанша ▲ сенсорлық басқару құралын қайталап басыңыз.
- 10 сағаттан азырақ параметрлерде, Кешіктіріп бастау уақыты 30 минут қадаммен өзгереді.
- 10 сағаттан көбірек параметрлерде, Кешіктіріп бастау уақыты 1 сағат қадаммен өзгереді

Кеңес: ▲ сенсорлық басқару құралын басып тұратын болсаңыз, уақыт автоматты түрде 24 сағаттыққа дейін есептеледі.

Кешіктіріп іске қосуды бастау

- ►► сенсорлық басқару құралын түртіңіз.

Кешіктіріп бастау процесі басталады және ағымдағы уақыт дисплейінде кері санау көрсетіледі.

Киім-кешектің қыртысы аз болуы үшін бағдарлама басталғанға дейін барабан сағат сайын аздап айналып тұрады.

Әлдеқашан басталған Кешіктіріп бастау процесін өзгерту немесе бас тарту



- Бағдарламаларды ажыратып-қосқышты ⏻ позициясына бұраңыз.
- Кептіргіш машина өшірулі және кешіктіріп іске қосу тоқтатылады.
- Осы кезде кір киімді қосу немесе алу үшін есікті ашуға болады.
- Бағдарламаны таңдаңыз.
 - Кешіктіріп іске қосу уақытын таңдаңыз.

Бағдарлама сызбасы

* таңбасымен белгіленген барлық салмақтар құрғақ кір салмағына байланысты.

Мақта <input type="text"/>		макс. 8 кг*
Бұйым	Қалыпты қалдық ылғалы бар, <i>Мақта</i> , <i>Шкафқа</i> бағдарламасында сипатталған мақтадан жасалған заттар.	
Ескертпе	<ul style="list-style-type: none"> - Бұл бағдарламада тек <i>Шкафқа</i> деңгейіне дейін кептірілетін болады. - <i>Мақта</i> <input type="text"/> бағдарламасы қалыпты қалдық ылғал деңгейіндегі мақта заттарды кептіру үшін қуат үнемдеу жағынан ең тиімдісі болып табылады. 	
Сынақ мекемеле рiне ескертпе	EN 61121 стандартына сәйкес сынау үшін, қосалқы опцияларды таңдамай «Мақта, қалыпты» бағдарламасын пайдалану арқылы жоғарыдағы стандартқа сәйкес 70 % қалдық ылғалы бар мақта-мата киімнің 3 кг жүктемесін кептіріңіз. Мақта <input type="text"/> бағдарламасымен ағызатын шланг арқылы конденсатты сыртқа ағызыңыз.	
Мақта		макс. 8 кг*
Қосымша кептіру, Шкафқа кептіру		
Бұйым	Бір және бірнеше қабатты мақта-мата заттар. Мысалы, жеңіл жейделер, іш киім, сәби киімдері, жұмыс киімі, күртешелер, жамылғылар, алжапқыштар, комбинезондар, қол сүлгілері, ванна сүлгілері, халаттар және түкті матадан жасалған төсек-жабдық кіреді.	
Кеңес	<ul style="list-style-type: none"> - Бірнеше қабатты және өте қалың маталар үшін <i>Қосымша кептіру</i> параметрін таңдаңыз. - Трикотаж маталар үшін <i>Қосымша кептіру</i> параметрін пайдалануға болмайды (мысалы, жеңіл жейделер, іш киім, сәби киімдері), себебі олар жиырылып қалуы мүмкін. 	
Үтіктеу үшін+, Үтіктеу үшін		
Бұйым	Әрі қарай үтіктеуді қажет ететін барлық мақта немесе зығыр маталар. Мысалы, үстел жабдығы, төсек-орын жабдығы, крахмалданған киім.	
Кеңес	Киім кеуіп кетпеуі үшін, үтіктеуге дайын болғанға дейін оралып тұруы керек.	

Бағдарлама сызбасы

Аралас		макс. 4 кг*
Шкафқа кептіру, Үтіктеу үшін+		
Бұйым	Синтетикадан, мақтадан немесе аралас талшықтан жасалған маталарды барынша аз үтіктеу. Мысалы, жұмыс киімі, комбинезондар, пуловерлер, көйлектер, шалбар, үстел жабдығы және колготкалар.	
Жұқа киім		макс. 2,5 кг*
Шкафқа кептіру, Үтіктеу үшін+		
Бұйым	Синтетикалық, аралас мата, вискоза талшықтары және мақтадан жасалған күтім жасау  белгісі бар нәзік заттар. Мысалы, жейделер, блузкалар, іш киімдер және аппликацияланған киімдер.	
Кеңес	Қыртыссыз кептіру үшін жүктемені одан әрі азайту қажет.	
Тоқыма бұйымдар		макс. 2 кг*
Бұйым	Жүннен және жартылай жүннен жасалған бұйымдар: пуловер, тоқылған кофта, олардың затбелгісінде машинамен кептіруге жарамды деп өндірушімен көрсетілген.	
Ескертпе	<ul style="list-style-type: none"> - Бұйым қысқа уақытқа жылы ауамен үрленіп, жайылады және үлпілдек болады. Алайда толығымен кептірілмейді. - Бағдарлама аяқталғаннан кейін киімді машинадан шығарып, бұйым өндірушісі ұсынған қолмен кептіру тәсілін қолданыңыз. 	
Жейделер/блузкалар		макс. 2 кг*
Шкафқа кептіру, Үтіктеу үшін+		
Бұйым	Көйлектер және жейделер	
Экспресс		макс. 4 кг*
Қосымша кептіру, Шкафқа кептіру, Үтіктеу үшін+, Үтіктеу үшін		
Бұйым	 таңбасы жоғары температураға және механикалық әсерге сезімтал мақта маталар <i>Мақта</i> бағдарламасына сәйкес.	
Ескертпе	Бағдарлама ұзақтығы қысқа.	
Джинсалық мата		макс. 3 кг*
Шкафқа кептіру, Үтіктеу үшін+		
Бұйым	Барлық джинсалық киімдер, мысалы күрткелер, джинсылар, көйлектер, белдемшелер.	

Бағдарлама сызбасы

Төсек-орын жабдығы		макс. 4 кг*
Қосымша кептіру, Шкафқа кептіру, Үтіктеу үшін+, Үтіктеу үшін		
Бұйым	Төсек-орын жабдығы, жастық тыстары	
Сiңдiру		макс. 2,5 кг*
Бұйым	Кептіргіш машинада кептіруге жарамды маталар, мысалы, микроталшықты маталар; шаңғы киімі; сыртқы киім; жұқа, тығыз тоқылған мақта-мата киімдер (поплин) және дастархан.	
Ескертпе	<ul style="list-style-type: none"> - Бұл бағдарламамен заттар тек <i>Шкафқа</i> деңгейіне дейін кептіріледі. - Бұл бағдарламаға қосымша сiңдiру фазасы кiредi. - Өндiрушiнiң «мембраналық маталарда пайдалануға арналған» деп мәлімдеген қорғаныш құралдарын ғана пайдаланыңыз. Бұл агенттердің құрамында фтор-химиялық қосылыстар бар. - Құрамында парафині бар қорғаныш құралдарымен маталарды кептіруге болмайды. Бұл өрт қаупін тудырады. 	
Жеңіл тегістеу		макс. 1 кг*
Шкафқа кептіру, Үтіктеу үшін+		
Бұйым	<ul style="list-style-type: none"> - Мақта және зығыр маталар. - Мақтадан, аралас немесе синтетикалық талшықтан жасалған аз үтіктелетін заттар. Мысалы, мақтадан жасалған шалбар, анорактар және жейделер. 	
Кеңес	<ul style="list-style-type: none"> - Бұл бағдарлама кір жуғыш машинадағы айналдыру циклі барысында қыртыстарды кетіреді. - Бұл бағдарлама құрғақ материалдарға да жарай береді. - Бағдарлама аяқтала салысымен киімдерді шығарып алыңыз. 	

Бағдарлама сызбасы

Жылы үрлеу/DryFresh		макс. 8 кг*
Ескертпе	<ul style="list-style-type: none"> - Маталарды кептіру үшін (<i>Жылы үрлеу</i>) - Маталарды жаңалау үшін (<i>DryFresh</i>)^[2]¹ - Іске қосу үшін ең ұзақ кептіру уақытын таңдауға болмайды. Оңтайлы уақытты табу үшін кептірілетін заттарды тексеріңіз. 	
Бұйым	<ul style="list-style-type: none"> - Құрғатып кептіру: әртүрлі кептіру сипаттамаларына ие бірнеше қабатты маталар, мысалы, бешпеттер, жастықтар, ұйықтайтын сөмкелер және басқа да көлемді заттар - Кептіру: жеке заттар, мысалы ванна сүлгілері, шомылу киімі және асүй сүлгілері - Жаңарту: маталарды тазалау¹ 	
¹ Кеңес	<p>Таза, құрғақ маталардағы жағымсыз иістерді азайтуға немесе жоюға болады. Ол үшін DryFresh құтысымен (қосымша керек-жарақ²) бірге <i>Жылы үрлеу/DryFresh</i> пайдаланыңыз. Тоқыма бұйымдарын тиімді жаңарту үшін кем дегенде 60 минут уақытты таңдап, жүктеме көлемін азайтыңыз.</p> <p>² Иіссу құтысын салып, қарқындылығын енгізіңіз: «Иіссу құтысы» бөлімін қараңыз</p>	

Бағдарлама ретін өзгерту

Бағдарлама іске қосылған кезде оны өзгерту

Таңдалған бағдарламаны өзгерту мүмкін емес. Бұл машина жұмысына кедергі келтірмеу үшін қажет болады.

Егер бағдарламаларды ажыратып-қосқышты реттесеңіз, уақыт дисплейінде **-0-** таңбасы жанады. Бастапқы бағдарлама таңдалғанда, **-0-** таңбасы өшіп қалады.

Ағымдағы бағдарламаны тоқтату

- Бағдарламаларды ажыратып-қосқышты  позициясына бұраңыз.

Бағдарлама тоқтатылады.

Енді сіз жаңа бағдарламаны таңдай аласыз.

Кірді қосу немесе алу (AddLoad функциясы)

Бір нәрсені ұмытып кеттіңіз, бірақ бағдарлама жұмыс істеп тұр.

- ►II сенсорлық басқару құралын түртіңіз.

Ағымдағы уақыт дисплейінде *Add* сөзі пайда болады. *Іске қосу/Кірді қосу* дисплейде жыпылықтайды және өшеді.

- Есікті ашыңыз.

- Кір заттарды қосыңыз немесе алыңыз.

Әлі де бағдарлама таңдауын өзгерте аласыз.

- Есікті жабыңыз.

- ►II сенсорлық басқару құралын түртіңіз.

Бағдарлама жалғасады.

Киім қосқан кездегі ерекше жағдайлар

Кейбір жағдайларда – мысалы, суыту фазасында немесе *Cindiru* бағдарламасы кезінде кір заттар қосылмайды.

Бұл жағдайларда *Add* сөзі көрсетілмейді.

Ерекше жағдайларда бағдарлама жұмыс істеп тұрған кезде есікті ашуға болады.

Пайдалану уақытының көрсетілуі

Кептіргіштің осы уақытқа дейін қанша сағат жұмыс істеп тұрғанын көрсетуге болады.

- Бағдарламаларды ажыратып-қосқыш түймесін сағат тіліне қарсы бағытта бағдарламаға бұраңыз.

- Уақыт дисплейінде
►II көрсетілгенше және дыбыстық сигнал естілгенше *P90* сенсорлық түймесін кемінде 4 секунд басып тұрыңыз.

- ►II сенсорлық басқару құралын босатыңыз.

Дисплейде *Іске қосу/Кір киім қосу* жанады.

- ►II сенсорлық басқаруды қысқа түртіп, оны босатыңыз.

Уақыт дисплейіндегі жыпылықтау реті *H* кейінгі жұмыс сағаттарын көрсетеді.

- Бағдарламаларды ажыратып-қосқышты  позициясына бұраңыз.

Конденсат контейнерін босату

Конденсатты контейнер

Конденсатты контейнеріне сұйытылған су жиналады.

Босату аралығы: конденсатты контейнерді әрбір кептіру бағдарламасынан кейін босатыңыз.

Егер конденсатты контейнердің максималды деңгейіне жетсе,  индикатор шамы жанады.

 индикатор шамын өшіру үшін: кептіргіш қосұлы кезде есікті ашып-жабыңыз.

 Конденсат контейнерін алу кезіндегі есік пен басқару тақтасының зақымдалуы. Есік пен басқару тақтасы зақымдалуы мүмкін. Әрдайым есікті толығымен жабыңыз.

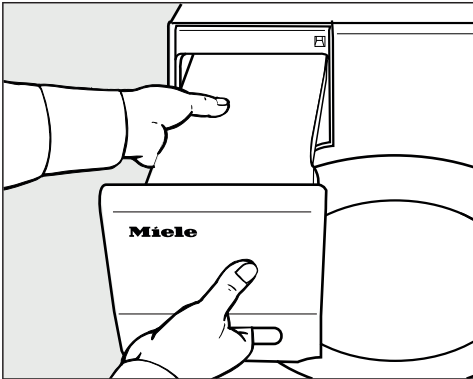

- Конденсат контейнерін алып тастаңыз.
- Судың ағып кетпеуі үшін, оны тасымалдау кезінде көлденең күйде ұстаңыз. Конденсат контейнерін алдыңғы тақтадан және артқы жағынан ұстаңыз.

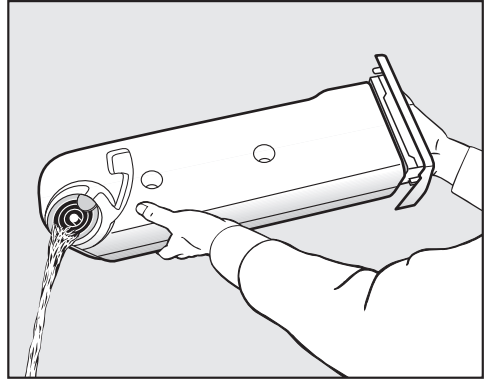

- Конденсат контейнерін босатыңыз.
- Кептіргіш машинадағы конденсат контейнерін ауыстырыңыз.

Конденсат адамдар мен жануарлар денсаулығына зиян болуы мүмкін. Конденсатты ішпеңіз.

Конденсат контейнері үтіктеу үшін қайта пайдалануға болады. Ол үшін сұйытылған суды жұқа електен немесе кофе сүзгісінен құйып алу керек. Бүмен үтікте немесе ылғалдатқышта сұйытылған суды қайта пайдаланғыңыз келсе, өндірушінің нұсқауларын орындаңыз.

Иіссу құтысы

FragranceDos

Киімге жағымды иіс беру үшін иіссу құтыларын (қосымша керек-жарақтар) пайдалануға болады.

Кеңес: Тоқыма бұйымдарын иіссу қоспай кептіргіңіз келсе, иіссу құтысын жай ғана жаба аласыз.

⚠ Иіссу құтылары дұрыс пайдаланылмаса, өрт қаупі орын алып, денсаулыққа зақым келуі мүмкін.

Төгілген иіссу денеңізге тисе, денсаулығыңызға зақым келтіруі мүмкін. Төгілген иіссу өрт тудыруы мүмкін.

Иіссу құтысын пайдалану алдында, «Ескертүлер мен қауіпсіздік нұсқаулары», «Иіссу құтысын (қосымша керек-жарақ) пайдалану» бөлімін оқыңыз.

Иіссу құтысынан қорғаныш тығыздағышын алу

Иіссу құтысын тек суретте көрсетілгендей ұстаңыз. Оны бұрышынан ұстауға немесе тесуге болмайды, себебі иіссу төгіледі.

- Иіссу құтысын қаптамасынан алыңыз.

Иіссу құтысын ашуға тырыспаңыз.

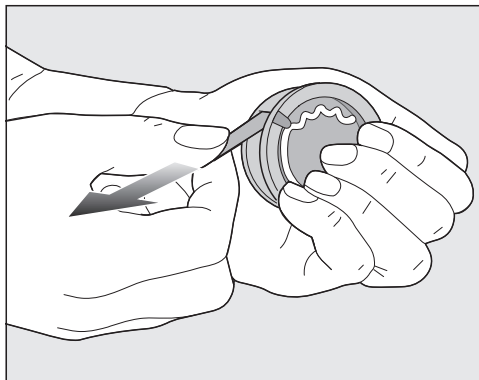

- Иіссу құтысын кездейсоқ ашып алмас үшін, оны берік ұстаңыз.
- Қорғаныш тығыздауыштан тартыңыз.

Иіссу құтысын салу

- Кептіргіш машинаның есігін ашыңыз.

Иіссу құтысы тұтқа жанындағы оң жақ саңылаудағы үстіңгі қылшық сүзгісіне салынады.

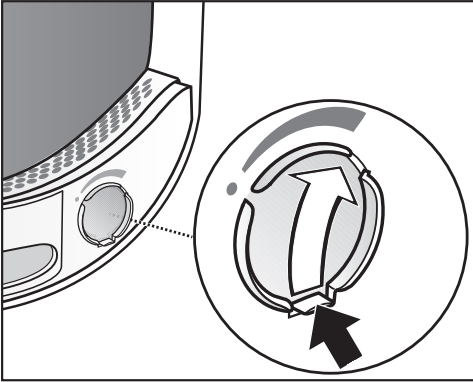

- Көрсетілгендей, ілмек үстіңгі оң жақта болғанда қақпақты оның көмегімен ашыңыз.

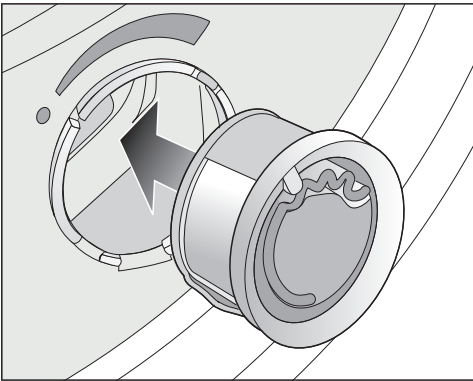

- Иіссу құтысын мүмкіндігінше саңылауға кіргенше салыңыз.

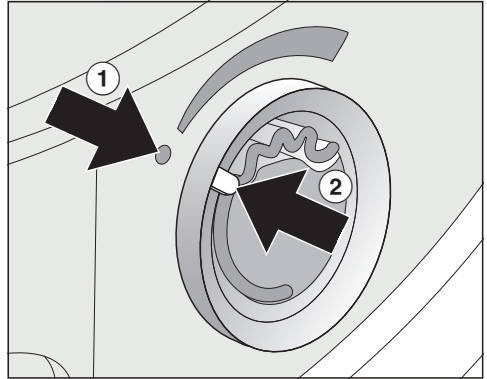

① және ② маркерлері бір-бірімен туралануы қажет.

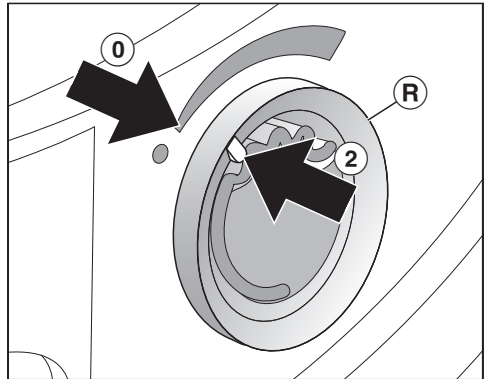

- Сыртқы сақинаны **R** сағат тілімен шамалы бұраңыз.

Иіссу құтысы шығып кетуі мүмкін. ② маркері ① позициясында болуы керек: бұл позицияға келгенде кедергіні сездіреді.

Иіссу құтысы

Иіссу құтысын ашу

Кептіру алдында иіссу қарқындылығын таңдай аласыз.

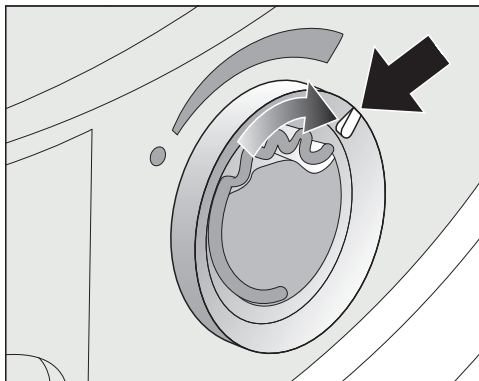

- Сыртқы сақинаны сағат тілімен бұраңыз: иіссу құтысын көбірек ашсаңыз, иісі күштірек болады.

Киімге иісрудың тиімді сіңуі үшін киім дымқыл болуы және жеткілікті жылумен ұзағырақ кептіру қажет болады. Сонымен қатар процесс барысында бөлмеде иіс байқалады.

Иіссу құтысын жабу

Кептіргеннен кейін иістің қажетсіз шықпауы үшін иіссу құтысын жабу керек.

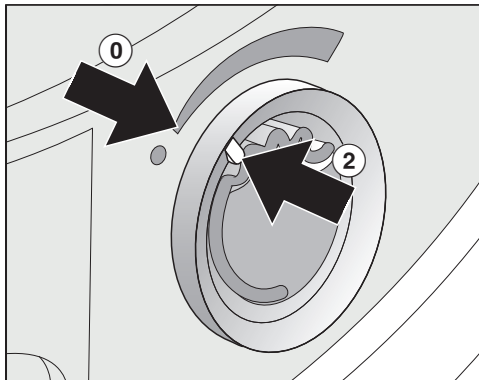

- Сыртқы сақинаны ② маркері ① позициясына келгенше сағат тіліне қарсы бұраңыз.

Иіссіз кептіру қажет болса, иіссу құтысын алып, түпнұсқа бумасында сақтаңыз.

Иіс күші жеткілікті болмаса, иіссу құтысын жаңа данасымен ауыстырыңыз.

Иіссу құтысын алу/ауыстыру

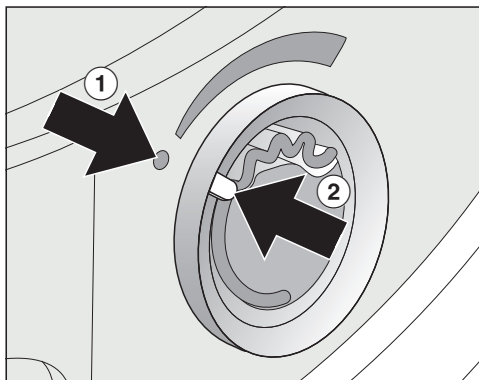

- Сыртқы сақинаны ① және ② маркерлері тураланғанша бұраңыз.

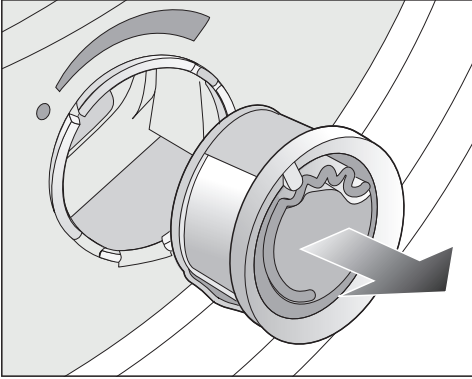

- Иіссу құтысын жаңасына ауыстырыңыз.

Иіссу құтысы пайдаланылмаған жағдайда оны түпнұсқа бумасында сақтай аласыз.

Ауыстыру мерзімі: иісі жеткілікті болмаса немесе бос болса иіссу құтысын ауыстырыңыз.

Иіссу құтыларын Miele компаниясының дилерінен, Клиенттерге қызмет көрсету бөлімінен немесе интернеттен тапсырыс бере аласыз.

Құтыдан иіссу төгілуі мүмкін. Иіссу құтысын астына тастауға болмайды.

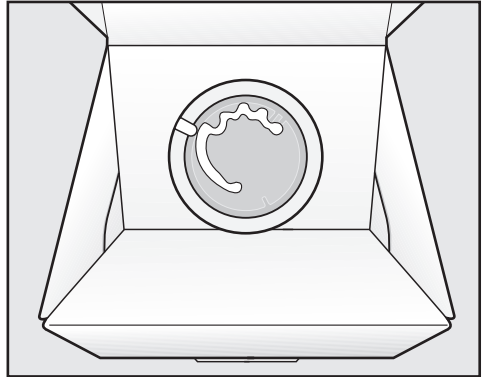

- Иіссу құтысын түпнұсқа бумасында сақтайтын болсаңыз, буманы шетінен тік немесе жоғарыдан төмен қаратып сақтауға болмайды. Иіссу төгіліп қалуы мүмкін.
- Тікелей күн сәулесінен алыс суық, құрғақ орында сақтаңыз.
- Жаңа иіссу құтыларын сатып алған кезде, қорғаныш тығыздағышты тек қолданар алдында алыңыз.

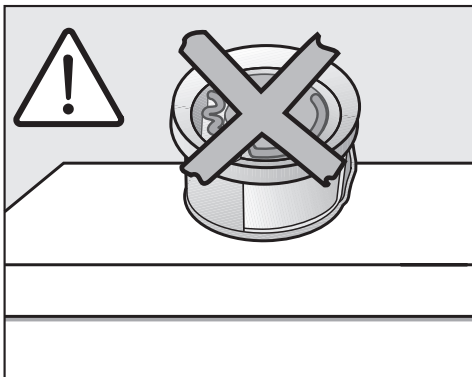

Тазалау және күтім жасау

Кептіргішті тазалау

Кептіргіш машинаны электр тогынан ажыратыңыз.

! Сәйкес келмейтін күтім өнімдерін пайдаланудан болған зақым.
Сәйкес келмейтін күтім өнімдері пластик беттер мен басқа бөлшектерге зақым келтіруі мүмкін. Еріткіштерді, абразивті тазалау құралдарын немесе барлық мақсаттағы тазалау құралдарын пайдалануға болмайды.

Тазалауға арналған ұсыныс: тиісінше жылына бір немесе екі рет тазалап отырыңыз.

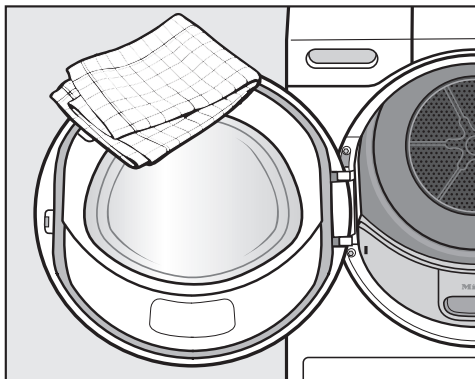

- Кептіргіш машина мен есік ішіндегі тығыздағышты аздап дымқыл жұмсақ шүберекпен, жуғыш сұйықтық және сабынды судың орташа ерітіндісімен тазалаңыз.
- Барлық бөлшектерді жұмсақ шүберекпен кептіріңіз.

Қылшық сүзгілері

Дұрыс емес лақтырылған қылшықтардың қоршаған ортаға әсері бар.

Ағынды су жүйесіне микропластиктердің еніп кетуін болдырмас үшін, қылшықты сумен бірге ағызуға болмайды.

Қылшық сүзгісімен жиналған қылшықты тұрмыстық қалдықтарыңызбен бірге тастаңыз.

Кептіргіш машина есігінің жүктеу аймағында 2 қылшық сүзгісі бар. Екі қылшық сүзгісі де кептіру барысында шыққан қылшықтарды жинайды.

Тазалау аралығы: әрбір кептіру бағдарламасынан кейін қылшық сүзгілерін тазалаңыз.

● индикаторы жанған уақытта да, қылшық сүзгілерін тазалаңыз.

Қылшық сүзгілерін тазаламайтын болсаңыз, бағдарламаны іске қосу уақыты ұзарады.

Бағдарлама тоқтатылып, ақау пайда болады.

- Индикатор өшуі үшін, кептіргіш машина қосұлы кезде есікті ашып-жабыңыз.

Иіссу құтысын алу

Қылшық сүзгілері мен негіз сүзгісі тазаланбаса, иіссу күші төмендейді.

- Иіссу құтысын алып тастаңыз. «Иіссу құтысын», «Иіссу құтысын алу/алмастыру» бөлімдерін қараңыз.

Көрінетін қылшықты алып тастау

Кеңес: Сонымен қатар қылшықты түртпей алып тастау үшін шаңсорғышты пайдалануға болады.

- Есікті ашыңыз.

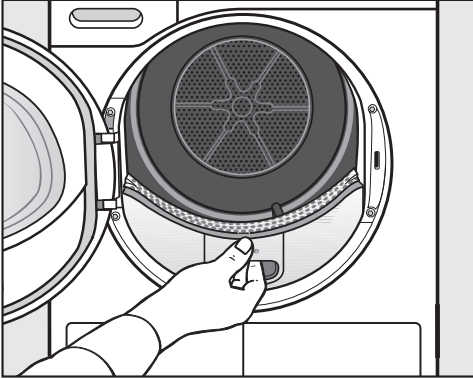

- Жоғарғы қылшық сүзгісін алу үшін алға тартыңыз.

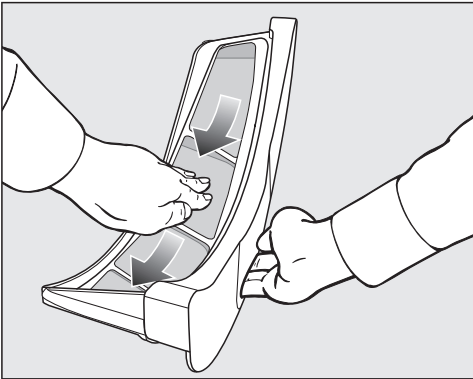

- Қылшықты алып тастаңыз (көрсеткілерді көріңіз).

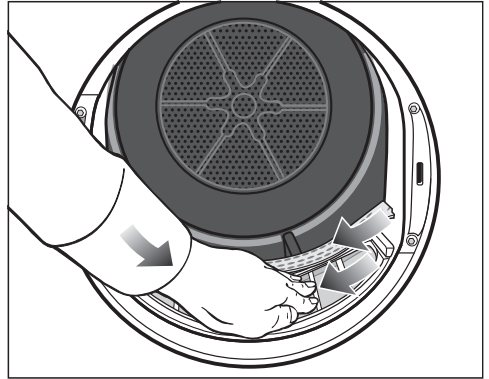

- Қылшық сүзгілерінің бетінен және перфорацияланған киім дефлекторынан қылшықтарды (көрсеткілерді қараңыз) алып тастаңыз.
- Жоғарғы қылшық сүзгісін орнына сырт еткенше кері басыңыз.
- Есікті жабыңыз.

Қылшық сүзгілері мен ауа ағыны саңылауларын дұрыстап тазалау

Кептіру уақыты ұзағырақ болса немесе сүзгілер бетінен қылшық байқалса, келесі тазалау процедурасын орындауыңыз керек.

- Иіссу құтысын алып тастаңыз. «Иіссу құтысы» бөлімін қараңыз.
- Жоғарғы қылшық сүзгісін алу үшін алға тартыңыз.

Тазалау және күтім жасау

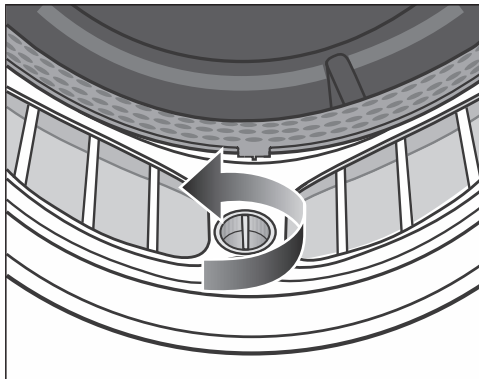

- Төменгі қылшық сүзгісіндегі сары айналмалы тетігін көрсеткен бағытымен (сырт еткенін естігенше) айналдырыңыз.

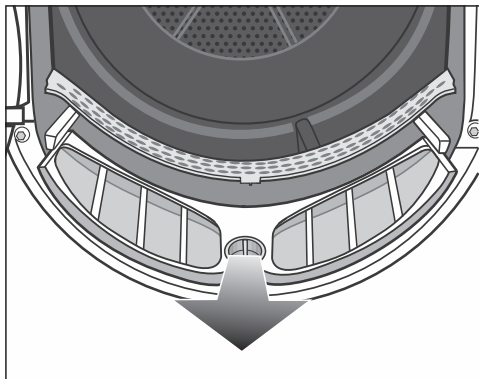

- Қылшық сүзгісін шығару үшін айналмалы тетікті ұстап тұрып, алға қарай тартыңыз.

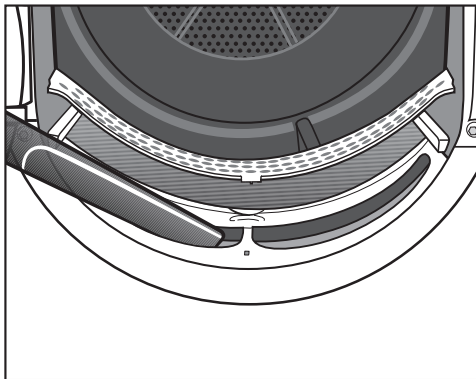

- Үстіңгі ауа ағыны саңылауларындағы қылшықтарды кетіру үшін бекітілген ұзын саңылаулы саптамасы бар шақсорғышты пайдаланыңыз.

Қылшық сүзгілерін сүмен тазалаңыз.

Қылшық сүзгілерін сүмен тазалау

- Қылшық сүзгілерінің тегіс пластик беттерін сұлы шүберекпен сүртіп тазалаңыз.
- Сүзгілерді жылы ағын су астында шайыңыз.
- Қылшық сүзгілерін дұрыстап шайқап, мұқият кептіріңіз.

Сүзгілерді ауыстырмас бұрын олардың құрғақ екеніне көз жеткізіңіз. Суланған сүзгілер жұмыста ақаулар тудыруы мүмкін.

- Төменгі қылшық сүзгісін толығымен басып, оны сары тұтқамен құлыптаңыз.
- Жоғары қылшық сүзгісін толықтай итеріңіз.
- Есікті жабыңыз.

Қалдық ылғал датчигін тазалау

Барабан ішінде қалдық ылғал датчигі бар. Қалдық ылғал датчигі оңтайлы кептіру нәтижелеріне жету үшін киімдегі қалдық ылғалды тұрақты өлшеп отырады. Уақыт өте, жуғыш зат қалдықтары датчикте жиналып қалу мүмкін және бұл жақсы кептіру нәтижелерін бермейді.

Тазалау аралығы: қалдық ылғал датчигін жылына бәр немесе екі рет тазалап тұрыңыз.

Датчикті тазалау ықтимал ең жақсы кептіру нәтижелеріне жеткізеді.

- Кептіргіш машинаның есігін ашыңыз.

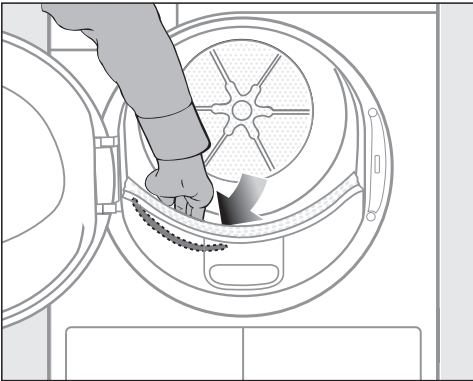

- Кептіргіш барабанына және киімге арналған тесілген жерін дефлектор артына қолыңыз арқылы жеткізе аласыз.

Сол жағында ұзартылған металл қалдық ылғал сенсорын сезетін боласыз.

- Қалдық ылғал датчигін ылғалды шүберекпен және аз ғана сабынды сумен сүртіңіз.
- Жұмсақ шүберекпен қалдық ылғал датчигін құрғатып сүртіңіз.
- Кептіргіш машинаның есігін жабыңыз.

Негіз сүзгісін тазалау

Дұрыс емес лақтырылған қылшықтардың қоршаған ортаға әсері бар.

Ағынды су жүйесіне микропластиктердің еніп кетуін болдырмас үшін, қылшықты сумен бірге ағызуға болмайды.

Шаятын суды жинау үшін табақ пен шелек ішіндегі негіз сүзгісін тазалаңыз.

Тазалау аралығы: ● индикатор шамы жанғанда немесе бағдарлама ұзақтығы әдеттегіден ұзақ болғанда, негіз сүзгісін тазалаңыз.

Қылшық сүзгілерін тазаламайтын болсаңыз, бағдарламаны іске қосу уақыты ұзарады.

Бағдарлама тоқтатылып, ақау пайда болады.

- Индикатор өшуі үшін, кептіргіш машина қосулы кезде есікті ашып-жабыңыз.

Тазалау және күтім жасау

Негіз сүзгісін алып тастау

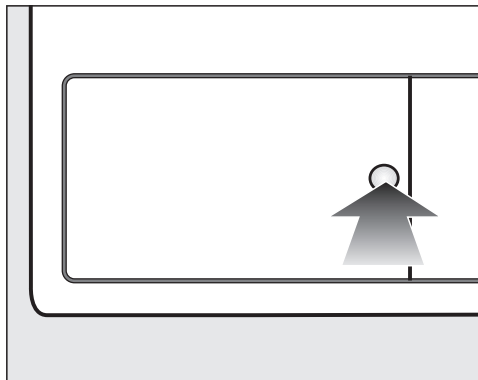

- Оны ашу үшін жылу алмастырғышты ашу панеліндегі дөңгелек арнайы аймақты басыңыз.

Қайырмалы қақпақ ашылады.

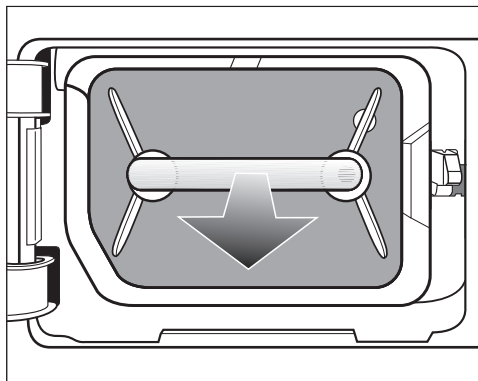

- Негіз сүзгісін тұтқасынан ұстап тартыңыз.

Оң жақ бағыттағыш штифт негіз сүзгісін алып тастаған кезде пайда болады. Бағыттағыш штифт кіру панелінің негіз сүзгісінсіз жабылуына жол бермейді.

Негіз сүзгісін тазалау

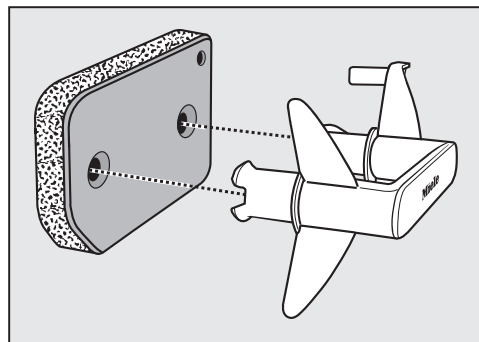

- Тұтқаны негіз сүзгісінен тартыңыз.
- Негіз сүзгісін ағын судың астында мұқият және дұрыстап тазалаңыз.

⚠ Шаятын суды жинау үшін табақ немесе шелекті бекіту кранның астына қойыңыз.

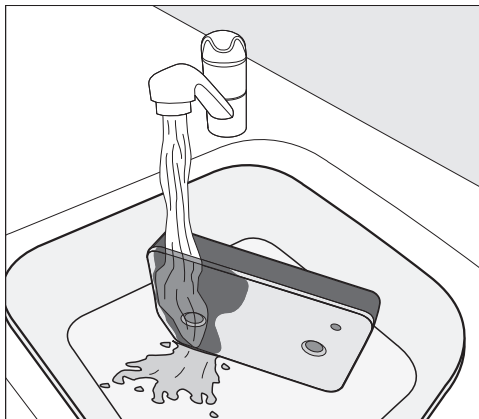

Кеңес: Бетінен қалдықтың кетуін тездету үшін, су ағынын негіз сүзгісінің алдынан тігінен өткізіңіз.

- Негіз сүзгісін шайған сайын оны бірнеше рет мұқият сығыңыз.

Кеңес: Негіз сүзгісін табаққа немесе шелекке тегіс етіп қойыңыз.

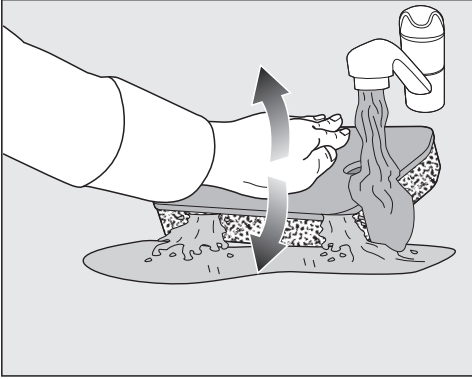

- Төмен жатқан қалдықты босату үшін, негіз сүзгісін қолыңызбен ақырын басыңыз.
- Негіз сүзгісін барлық көрінетін қалдық жойылғанша мұқият шайыңыз. Сүзгіні толықтай құрғатыңыз.
- Негіз сүзгісін су толық кеткенше қолыңыздың артымен мұқият шаюды жалғастырыңыз.

Кеңес: Дымқыл шүберекпен тұтқадағы қылшықты тазалаңыз. Тегіс бетте негіз сүзгісін қолыңызбен ақырын басыңыз. Бұл негіз сүзгісін тезірек құрғатады.

Негіз сүзгісі суланған күйінде орнатылмауы қажет. Кері жағдайда, бұл ақаулыққа әкелуі мүмкін. Суды негіз сүзгісінен абайлап сығып алыңыз.

Егер таза негіз сүзгісі қайта орнатылғаннан кейін кептіру бағдарламасы ақаулық туралы хабарымен үзілсе, негіз сүзгісі қайта орнатылған кезде тым ылғалды болды. Суды негіз сүзгісінен қайта абайлап сығып алыңыз. Негіз сүзгісін ауада кептіріңіз. Егер осыған қарамастан ақау қайталанса, бұл жуу заттарының қатты қалдықтарынан болуы мүмкін. Кір жуғыш машинадағы негіз сүзгісін қайта іске қосыңыз. „Мәселені шешу нұсқаулығы — Негіз сүзгісін қайта іске қосу“ бөлімін қараңыз.

⚠ Зақымдалған немесе тозған сүзгіден пайда болған бітелулер. Жылу алмастырғыш бітеліп, зақымдалуы мүмкін. Бұл аспаптың зақымдалуына әкелуі мүмкін. «Мәселелерді шешу нұсқаулығы — Негіз сүзгісін ауыстыру» бөлімінде берілген нұсқауларды орындап, негіз сүзгісін тексеріңіз. Қажет болса, негіз сүзгісін ауыстырыңыз.

Тазалау және күтім жасау

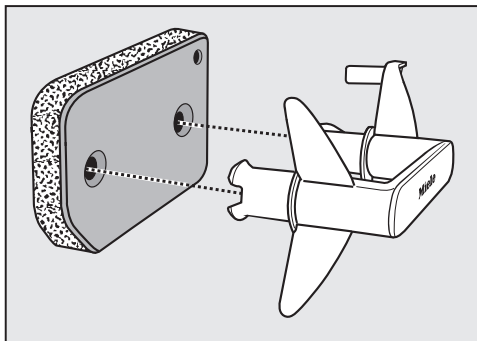

- Тұтқадағы қылшықты кетіру үшін сулы шүберекті пайдаланыңыз.
- Негіз сүзгісін тұтқаға қайта орнатыңыз. Оның дұрыс айналатынына көз жеткізіңіз.

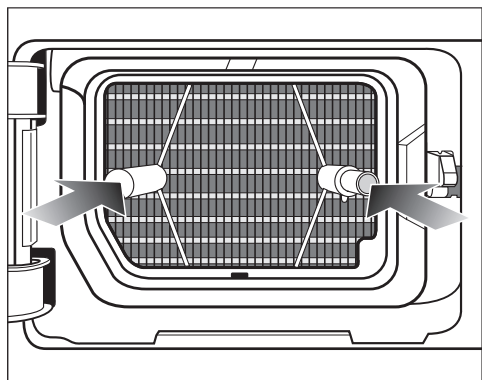

- Негіз сүзгісін толықтай итеріңіз.

Оң жақ бағыттағыш штифт те сол уақытта итеріледі.

Шаятын суды төгу

- Кез келген бөлшектерді немесе қылшықтарды ұстау үшін табақ немесе шелектен тұратын сүзгі (мысалы, кофе сүзгісі) арқылы құйыңыз.
- Сүзгіні тұрмыстық қалдықтарыңызбен бірге тастаңыз.

Негіз сүзгісінің кіру панелін тазалау

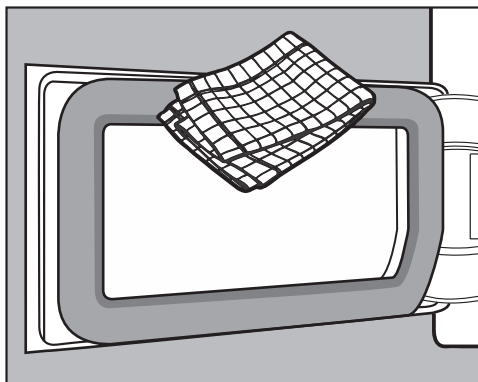

- Қылшықты кетіру үшін сулы шүберекті пайдаланыңыз. Осы кезде резеңке тығыздағышқа зақым келмегеніне көз жеткізіңіз.
- Жылу алмастырғыштың кіру панелін жабыңыз.



⚠ Негіз сүзгісі болмаса немесе жылу алмастырғыштың кіру панелі ашық болса, зақымдалуы немесе киім дұрыс кеппей қалуы мүмкін. Қылшық шамадан тыс көп жиналып қалса, кептіргіш машина зақымдалуы мүмкін. Егер жүйе бітеу болмаса, кептіру процесі тиімсіз болуы мүмкін. Кептіргіш машинаны негіз сүзгісі орнатылған кезде ғана қолданыңыз және жылу алмастырғыштың кіру панелін жауып қоюыңыз керек.

Көптеген ақаулар мен мәселелерді оңай түзетуге болады. Көп жағдайда клиенттерге қызмет көрсету бөліміне хабарласпай-ақ уақыт пен ақша үнемдеуіңізге болады.



Ақауларды өз бетінше түзетуге көмектесетін қосымша ақпаратты мына сілтеме бойынша табуға болады: www.miele.com/service.





Бағдарлама тоқтатылған кезде индикатор шамдары немесе уақыт дисплейіндегі ақпарат іске қосылады

Мәселе	Себебі мен шешімі
Бағдарлама жабылған соң  индикатор шамы жанып, дыбыстық сигнал шығады.	<p>Конденсат контейнері толған немесе ағызатын шланг бүгіліп қалған.</p> <ul style="list-style-type: none"> ■  индикатор шамын өшіру үшін, есікті ашып-жабыңыз (кептіргіш машина қосұлы кезде). ■ Конденсат контейнерін босатыңыз. ■ Ағызатын шлангіні тексеріңіз.
Бағдарлама тоқтатылған соң <i>F</i> және тағы бір нөмірлер тіркесімі жанады, дыбыстық сигнал шығады	<p>Анық себебі жоқ.</p> <ul style="list-style-type: none"> ■ Кептіргіш машинаны өшіріп, қайта қосыңыз. ■ Бағдарламаны іске қосыңыз. <p>Бағдарлама қайтадан тоқтатылса және қате туралы хабар пайда болса, ақау бар екендігін білдіреді. Miele қызмет көрсету бөліміне хабарласыңыз.</p>
<i>0:00</i> жанады және бағдарлама тоқтатылады, дыбыстық сигнал шығады	<p>Кір біркелкі жайылмаған немесе оралып қалған.</p> <ul style="list-style-type: none"> ■ Қажет болса, кірлерді жазып, бірнеше киімді алып тастаңыз. ■ Кептіргіш машинаны өшіріп, қайта қосыңыз. ■ Бағдарламаны іске қосыңыз.

Ақауларды жою

Мәселе	Себебі мен шешімі
<p><i>F</i> және <i>055</i> жыпылықтайды, сигнал естіледі.  индикатор шамы жанады.</p>	<p>Жүйе қылшықпен немесе жуғыш құрал қалдығымен бітелген.</p> <ul style="list-style-type: none"> ■ Хабарды өшіру үшін, бағдарламаларды ажыратып-қосқыш түймесін  позициясына бұраңыз. ■ Қылшық сүзгілері мен негіз сүзгісін тазалаңыз. <ul style="list-style-type: none"> – Егер қылшық сүзгілері мен негіз сүзгісі зақымдалған, пішіні бұзылған болса немесе оларды тазалау мүмкін болмаса, ауыстыру қажет болады. – Тазалағаннан кейін ақау туралы хабар қайта көрсетілсе, бұл төменде көрсетілген себептердің біріне байланысты болуы мүмкін.
	<p>Негіз сүзгісі орнатылған кезде тым дымқыл болған.</p> <ul style="list-style-type: none"> ■ Суды негіз сүзгісінен абайлап сығып алыңыз. ■ Негіз сүзгісін ауада кептіріңіз.
	<p>Негіз сүзгісінде кетпейтін қалдықтар әлі бар.</p> <ul style="list-style-type: none"> ■ Негіз сүзгісін тексеріңіз. «Мәселелерді шешу нұсқаулығы – Негіз сүзгісін ауыстыру» бөліміндегі нұсқауларды орындаңыз. ■ Егер негіз сүзгісі зақымдалмаса немесе пішінін жоғалтпаса, оны кір жуғыш машинада қайта іске қосуға болады.
	<p>Жылу алмастырғыш бітеліп қалған.</p> <ul style="list-style-type: none"> ■ Жылу алмастырғышты тексеріңіз.

Индикатор шамдары немесе уақыт дисплейіндегі ақпарат

Мәселе	Себебі мен шешімі
<p>Бағдарлама аяқталғанда,  индикатор шамы жанады.</p>	<p>Кептіргіш машина дұрыс немесе тиімді жұмыс істемейді. Ықтимал себептері қылшық немесе жуғыш құрал қалдығынан бітелу болуы мүмкін.</p> <ul style="list-style-type: none"> ■  индикатор шамын өшіру үшін, есікті ашып-жабыңыз (кептіргіш машина қосұлы кезде). ■ Тазалау жөніндегі ескертпелерді „Тазалау және күтім көрсету“ бөлімінен қараңыз. ■ Қылшық сүзгілерін тазалаңыз. ■ Сонымен қатар қажет болғанда негіз сүзгісін тексеріп тазалаңыз.
<p>-0- жанады</p>	<p>Бағдарламаларды ажыратып-қосқыш жылжытылды.</p> <ul style="list-style-type: none"> ■ Бастапқы бағдарламаны таңдаңыз. Дисплейде қалған уақыт қайта пайда болады.
<p>Бағдарлама аяқталғанда дисплейде жолақтар жыпылықтайды: []...[]...[]...</p>	<p>Бағдарлама аяқталды, бірақ киім әлі суымады.</p> <ul style="list-style-type: none"> ■ Киімді шығарып, оларды жайып қойыңыз немесе суыту сатысында кептіргіш машинада суығанын күтіңіз.
<p>Қосылғаннан кейін сызықтар жыпылықтайды және жанады: _ _ _ . Бағдарламаны таңдау мүмкін емес.</p>	<p>PIN коды қосұлы.</p> <ul style="list-style-type: none"> ■ «Бағдарламаланатын функциялар».

Кептіру нәтижелері қанағаттандырмайды

Мәселе	Себебі мен шешімі
<p>Киім жеткілікті түрде кептірілмеген.</p>	<p>Жүктеме құрамында әртүрлі мата түрлері бар.</p> <ul style="list-style-type: none"> ■ <i>Жылы аya/DryFresh</i> бағдарламасының көмегімен кептіруді аяқтаңыз. ■ Келесіде үйлесімді бағдарламаны таңдаңыз. <p>Пайдалы кеңес: кейбір бағдарламалар үшін құрғату деңгейлерін реттей аласыз. „Бағдарламаланатын функциялар“, „<i>PDI</i> Құрғату деңгейлері“ бөлімін қараңыз.</p>

Ақауларды жою

Мәселе	Себебі мен шешімі
Кептіргеннен кейін кірден немесе жүн толтырылған жастықтардан иіс шығады	<p>Кір жуғыш құралдың жеткіліксіз мөлшерімен жуылған Жүн – табиғи өнім әрі бұл қалыпты жағдай болып табылады.</p> <ul style="list-style-type: none">■ Киім: келесіде жуғыш құралдың жеткілікті мөлшерін пайдаланыңыз.■ Жастықтар: кептіргіштен шығарып, оларды желдетіңіз.■ Өзіңізге ұнайтын иіссу құтысын (қосымша керек-жарақ ретінде қолжетімді) пайдаланыңыз.
Синтетикалық талшықтардан жасалған заттарды кептіргеннен кейін статикалық электр тогы түзіледі	<p>Синтетикалық талшықтар статикалық заряд тудырады.</p> <ul style="list-style-type: none">■ Статикалық зарядты жуу бағдарламасында соңғы шаю кезінде мата кондиционерін қосу арқылы азайтуға болады.
Қылшық жиналады	<p>Қылшық негізінен киім киген кездегі және белгілі бір дәрежеде жуу кезіндегі үйкелістің нәтижесі болып табылады. Машинамен кептіру қылшықтың түзілуіне себеп болады.</p> <p>Қылшық сүзгілері мен негіз сүзгісінде жиналған қылшықты оңай кетіре аласыз.</p> <ul style="list-style-type: none">■ «Тазалау және күтім көрсету» бөлімін қараңыз.

Кептіру циклі өте ұзақ

Мәселе	Себебі мен шешімі
<p>Кептіру процесі тым ұзақ жүреді немесе тіпті өшіп қалады.*</p>	<p>Кептіргіш машина орналасқан бөлме өте ыстық.</p> <ul style="list-style-type: none"> ■ Бөлмені дұрыстап желдетіңіз.
	<p>Жуғыш құрал қалдықтары, шаш және ұсақ қылшықтар сүзгілерді бітеуі мүмкін.</p> <ul style="list-style-type: none"> ■ Қылшық сүзгілері мен негіз сүзгісін тазалаңыз. ■ Жылу алмастырғыштан көзге көрінетін қылшықты алып тастаңыз.
	<p>Кір біркелкі жайылмаған немесе оралып қалған. Барабан толып кеткен.</p> <ul style="list-style-type: none"> ■ Киімдерді жазыңыз және бірнеше киімді алып тастаңыз. ■ Бағдарламаны іске қосыңыз.
	<p>Төменгі оң жақ тор бітеліп қалған.</p> <ul style="list-style-type: none"> ■ Киім себеті сияқты кейбір затты кептіргіштен алшақ ұстаңыз.
	<p>Киім өте дымқыл.</p> <ul style="list-style-type: none"> ■ Кір жуғыш машинада жоғары сығу жылдамдығымен айналдырыңыз.
	<p>Сыдырма сияқты металдан жасалған заттар кептіргіш машинаға киімнің тиісті ылғалдылық деңгейін сақтауға кедергі келтіреді.</p> <ul style="list-style-type: none"> ■ Келесіде барлық сыдырмаларды ағытыңыз. ■ Егер мәселе қайта пайда болса, бұл заттарды <i>Жылы үрлеу/DryFresh</i> бағдарламасымен кептіріңіз.

* Жаңа бағдарламаны іске қосу алдында, кептіргіш машинаны өшіріп, қайта қосыңыз.

Ақауларды жою

Басқа мәселелер

Мәселе	Себебі мен шешімі
Ызыңдаған шу естіледі	Компрессор жұмыс істеуде. Бұл шулар қалыпты жағдай болып табылады және ақаулықты білдірмейді.
Бағдарлама қосылмайды	Анық себебі жоқ. ■ Кептіргіш машинаны қуат көзіне қосыңыз ■ Кептіргіш машинаны қосыңыз ■ Есікті жабыңыз ■ Сақтандырғыш қосылып кетпегендігін тексеріңіз Электр қуаты үзілді ме? Қуат қалпына келтірілгенде, бұрын іске қосылған кез келген бағдарлама автоматты түрде қайта іске қосылады.
Бағдарлама жұмыс істеп тұрғанда <i>Іске қосу/Кірді қосу</i> баяу жыпылықтайды және болды.	Бағдарлама 10 минут жұмыс істеген соң, индикаторлар өшіп қалады. <i>Іске қосу/Кірді қосу</i> дисплейде жыпылықтайды және өшеді. Бұл ақау емес, керісінше қуатты үнемдеуге көмектесетін қалыпты жағдай болып табылады. ■ Индикаторларды қосу үшін сенсорлық түймені түртіңіз. „Бағдарламаланатын функциялар“, „II Басқару бөлігін өшіру әрекеті“ бөлімін қараңыз.
Кептіргіш машина өшірулі.	Басқа таңдау жасалмаса, 15 минуттан кейін кептіргіш машина автоматты түрде өшіп қалады. Бұл ақау емес, қалыпты жағдай. ■ Бағдарламаны таңдаңыз.
Барабан жарығы қосылмайды.	Қуатты үнемдеу үшін барабанның жарығы белгіленген уақыттан кейін және бағдарлама іске қосылғаннан кейін автоматты түрде сөнеді. ■ Кептіргіш машинаны өшіріп, қайта қосыңыз. ■ Барабан жарығын қосу үшін кептіргіш машинаның есігін ашыңыз. Барабан жарығында ақау бар. Барабан жарығы ұзақ уақытқа қызмет етуге арналған және әдетте ауыстыруды қажет етпейді. ■ Егер бәрін қолданып көрген болсаңыз, бірақ барабан жарығы әлі жанбаса, Miele тұтынушыларға қызмет көрсету бөліміне хабарласыңыз.

Негіз сүзгісін ауыстыру

Жылу алмастырғыш бітелуі мүмкін. Тазалау алдында немесе кейін келесі тозу белгілері көрінсе (қосымша керек-жарақ), негіз сүзгісін бірден ауыстырыңыз.

Нашар бекіту

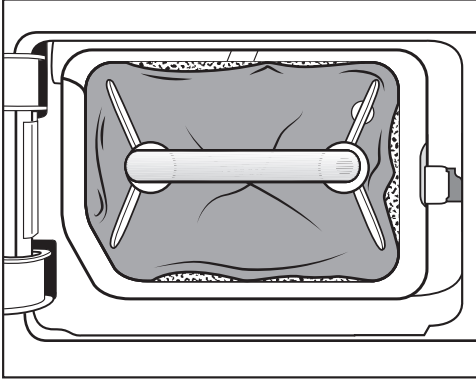

Негіз сүзгісінің шеттері дұрыс орнатылмаған және ол пішінін жоғалтқан. Жиектері дұрыс орнатылмаған сүзгіленбеген жылу алмастырғышқа қылшық түседі. Бұл жылу алмастырғыштың бүлінуіне себеп болады.

Деформациялар

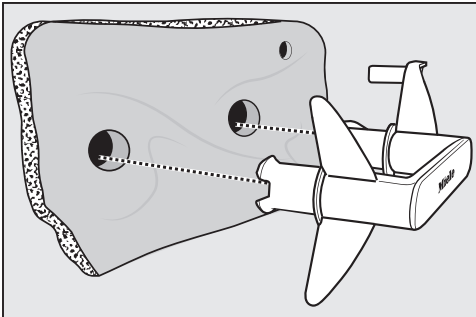

Деформациялар сүзгінің құлыпталғанын және үздіксіз пайдаланудан тозғанын көрсетеді.

Шытынаған, тозған, ойылған жерлер

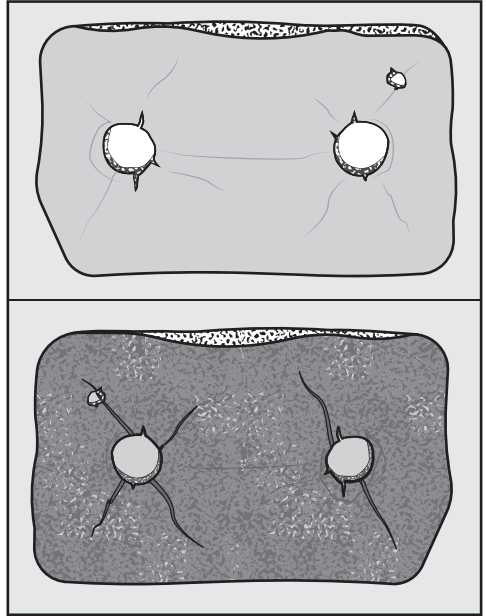

Сынықтар және жарықтар арқылы жылу алмастырғышқа қылшық түседі. Бұл жылу алмастырғыштың бүлінуіне себеп болады.

Ақ қалдықтар немесе басқа түсті қалдықтар

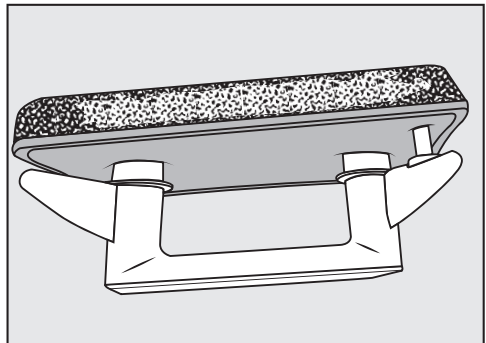

Жұғыш құрал компоненттерінің талшықтары мен іздерінен шығатын қалдықтар. Оларды негіз сүзгісінің алдыңғы және бүйірлік шеттерінен

Ақауларды жою

таба аласыз. Ақыры аяғында олар қалың қабат түзуі мүмкін. Қалдықтар негіз сүзгісінің бүйірлік жақтарына, мінсіз көрініп тұрса да, дұрыс бекітілмегенін көрсетеді: қылшық шеттерінен сүзгіленбей өтеді. Негіз сүзгісін қайта іске қосыңыз. Тазалағаннан кейін негіз сүзгісінде қалдықтар қайта пайда болса, негіз сүзгісін ауыстыру қажет.

Негіз сүзгісін қайта іске қосу

Кір жуғыш машинада бір немесе бірнеше ластанған негіз сүзгісін қайта қоса аласыз. Одан кейін негіз сүзгісін қайта пайдалана аласыз.

Қайта қосу алдында, негіз сүзгісінің дұрыс тұрғандығын тексеріңіз. «Мәселелерді шешу нұсқаулығы – Негіз сүзгісін ауыстыру» бөлімінде берілген нұсқауларды орындап, негіз сүзгісін тексеріңіз. Егер негіз сүзгісі тозған болса, оны ауыстырыңыз.

- Негіз сүзгісін(лерін) киімдермен бірге емес, бөлек жуыңыз. Кез келген жуғыш құралды қосуға болмайды.
- 40 °C максималды температурамен және 600 айн/мин максималды сығу жылдамдығымен қысқа жуу бағдарламасын таңдаңыз.

Жуу және айналдыру циклдері аяқталған соң, негіз сүзгісін қайта сала аласыз.

Жылу алмастырғышты тексеру

⚠ Үшкір радиатор пластиналарынан жарақаттану қаупі бар. Бір жеріңізді кесіп алуыңыз мүмкін. Салқындатқыш қабырғаларын қолмен ұстамаңыз.

- Қылшық жиналып қалмағанын тексеріңіз.

Көріп тұрған қылшықты алып тастаңыз.

⚠ Жылу алмастырғыш дұрыс тазаланбағандықтан болатын зақым. Радиатор пластиналары зақымдалған болса немесе майысып қалса, кептіргіш машина киімді кептірмейді. Сорғыш щетканы бекітіп, шаңсорғышпен тазалаңыз. Ешқандай күш қолданбай, шаңсорғышты жылу алмастырғыштың салқындату қабырғалары арқылы өткізіңіз.

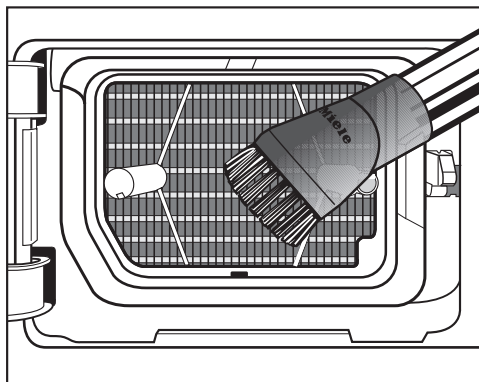

- Қылшық пен қалдықтарды кетіру үшін шаңсорғышты пайдаланыңыз.

Ақауларды өз бетіңізше түзетуге көмектесетін ақпарат пен Miele қосалқы бөлшектері туралы ақпаратты www.miele.kz/service сайтынан табуға болады.

Ақау шыққан жағдайда хабарласу

Өзіңіз жөндей алмайтын қандай да бір ақау шықса, Miele дилеріне немесе Miele компаниясының тұтынушыларға қызмет көрсету бөліміне хабарласыңыз.

Miele компаниясының тұтынушыларға қызмет көрсету бөлімінің қоңырауына тапсырыс бере аласыз, ол үшін www.miele.kz/service сайтына кіріңіз.

Miele компаниясының тұтынушыларға қызмет көрсету бөлімінің байланыс ақпаратын осы құжаттың соңынан таба аласыз.

Miele тұтынушыларға қызмет көрсету бөліміне хабарласқанда құрылғыңыздың үлгі идентификаторын және сериялық нөмірін (Fabr./SN/Nr.) айтыңыз. Бұл ақпаратты деректер тақтасынан таба аласыз.

Оқыту мақсатында телефон қоңыраулары қадағаланатынын және жазып алынатынын, сондай-ақ мәселе осы брошюрадағыдай шешілген жағдайда, қызмет көрсетілгені үшін ақы алынатынын ескеріңіз.

Зауыттық тақтайша есік ашық тұрған кезде көрінеді.

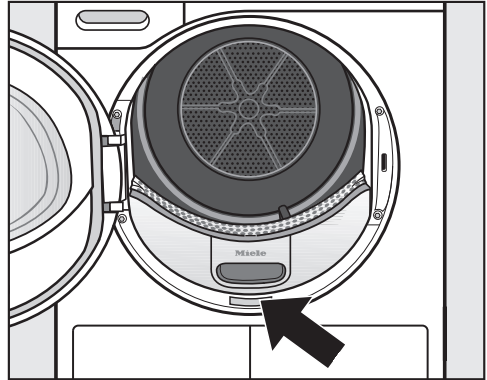

Кепілдік

Құрылғыға сатып алынған күннен бастап 2 жыл кепілдік беріледі.

Толық ақпарат алу үшін берілген буклеттегі кепілдік шарттарын қараңыз.

Міндетті емес керек-жарақтар

Иіссу құтылары, кептіру себеттері және керек-жарақтар сияқты кептіргішіңізге арналған өнімдерді Miele онлайн дүкенінен, Miele клиенттерге қызмет көрсету орталығынан немесе Miele дилерінен сатып алуға болады.

Miele онлайн дүкеніне келесі QR коды арқылы кіре аласыз:



Тасымалдау шарттары

Аспапты қаптамада көрсетілген манипуляциялық белгілеріне сәйкес тасымалдау керек. Тиеу-түсіру

Қызмет көрсету

жұмыстары кезінде аспапты соққы жүктемелеріне ұшыратуға жол берілмейді.

Сақтау шарттары

Аспап құрғақ және таза бөлмеде, +5-тен +35°C-қа дейінгі температурада, тікелей күн сәулесінің әсеріне ұшыратпай сақтау керек.

Техникалық сипаттамалары

Кернеуі: 220 В - 240 В

Жиілігі: 50-60 Гц

Ағымдағы тұтыну: 1,4 А

Сақтандырғыш: 10А инерциялық

Энергия тиімділігі класы А

Жалпы көлем: 362 л.

Сақтау мерзімі белгіленбеген

Аспаптың қызмет ету мерзімі – 10 жыл

Өндірілген күні

Өндірілген күні типтік тақтайшада ай/жыл форматында көрсетілген.

Алдыңғы жақ көрінісі

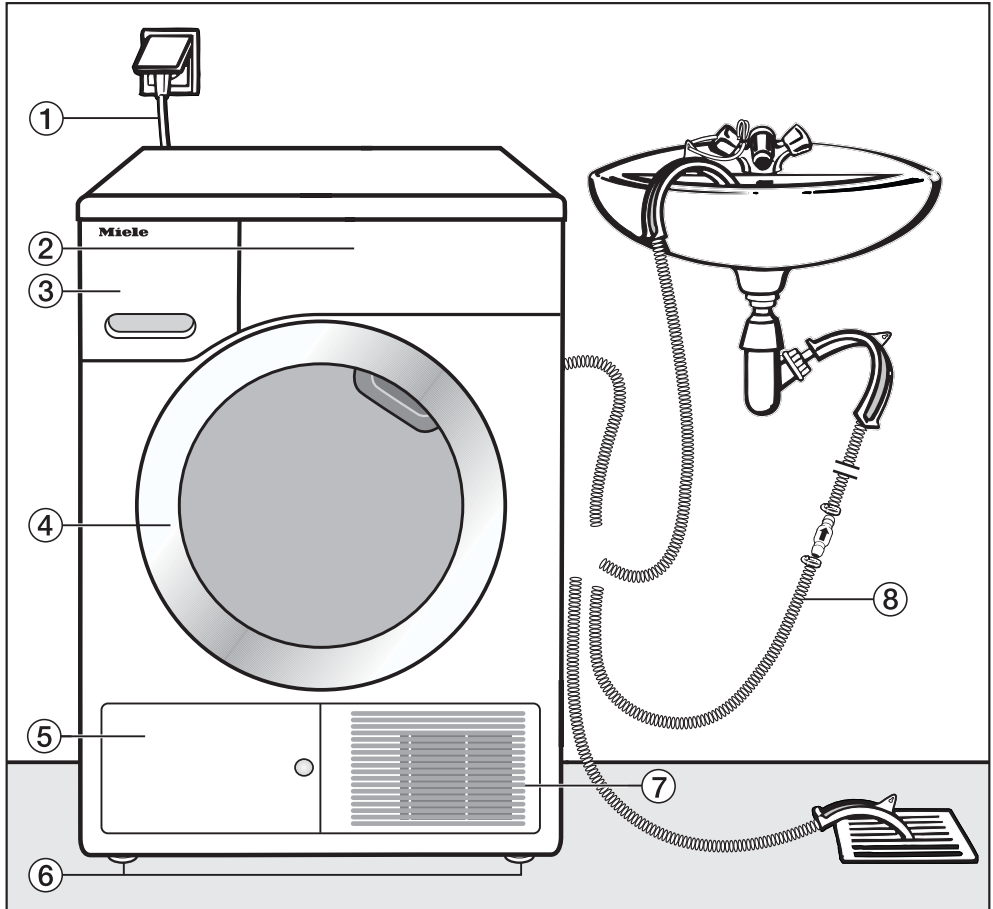

- | | |
|------------------------------------|---------------------------------------|
| ① Электр желісі қосылымының кабелі | ⑤ Негіз сүзгісі ысырмасы |
| ② Басқару тақтасы | ⑥ биіктігін реттеуге болатын 4 аяқ |
| ③ Конденсат контейнері | ⑦ Салқындатқыш ауа торы |
| ④ Есік | ⑧ Конденсатқа арналған ағызатын шланг |

Орнату

Артқы көрінісі

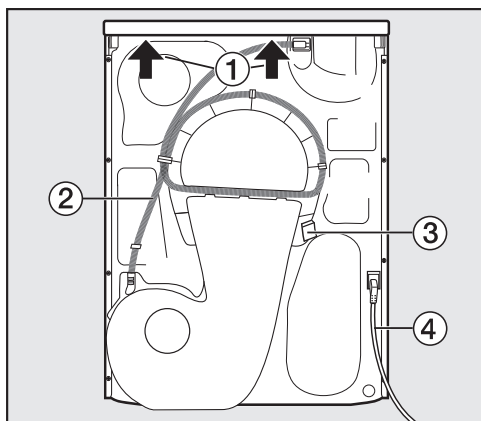

- 1 Құрылғыны жылжитқан кезде ұстайтын шығыңқы қақпақ
- 2 Конденсатқа арналған ағызатын шланг
- 3 Тасымалдау кезінде желілік кабельді орайтын ілмек
- 4 Электр желісі қосылымының кабелі

Кептіргіш машинаны тасымалдау

! Құрылғыны дұрыс жылжитпау салдарынан болатын адамдардың жарақат алу және мүліктің зақымдану қаупі бар.

Кептіргіш машина жоғары қарап тұраса, адамдарды жарақаттау және мүліктің зақымдану қаупі бар.

Кептіргіш машинаны тасымалдау барысында тұрақты ұстаңыз.

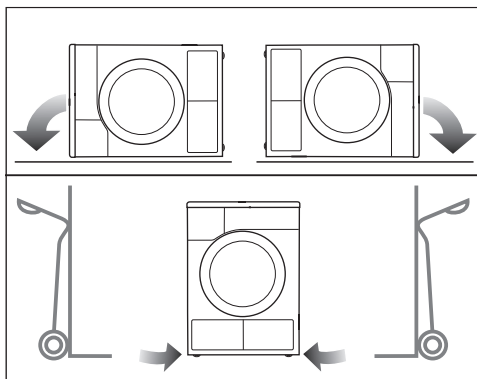

- Кептіргіш машина бүйір жағында тасымалданса, ол сол немесе оң жаққа еңкейтілуі қажет.
- Кептіргіш машина тігінен тасымалданатын болса, оны сол немесе оң жағын жүк көлігіне тіреліп тұратындай тасымалдау керек.

Кептіргіш машинаны орнату орнына тасымалдау

! Қақпақтың артқы жағындағы бекітпелердің дұрыс бекітілгеніне көз жеткізіңіз.

Әйтпесе, құрылғыны тасымалдау кезінде қақпақтың жұлынып кету қаупі бар.

Құрылғыны тасымалдау алдында, қақпақтың құрылғының артқы бөлігіндегі шығыңқы жерге бекітілгенін тексеріңіз.

- Кептіргіш машинаны алдыңғы аяқтары мен құрылғының артқы жағында шығып тұратын қақпақ арқылы тасымалдаңыз.

Орнату

Кептіргіш машинаны туралау

Жабылатын есік, сырғымалы есік немесе кептіргіш машина есігі саңылауына қарсы аспалы есік орнатылмағанына көз жеткізіңіз.

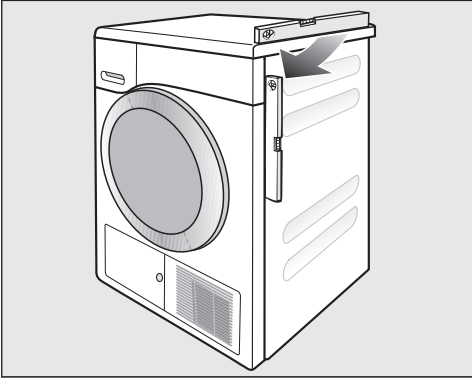

Дұрыс жұмыс істеуі үшін кептіргіш машина мінсіз деңгейде тұруы керек. Еденнің қисықтығын туралау үшін кептіргіш машинаға бұрандалы аяқтарды бекітіп реттей аласыз.

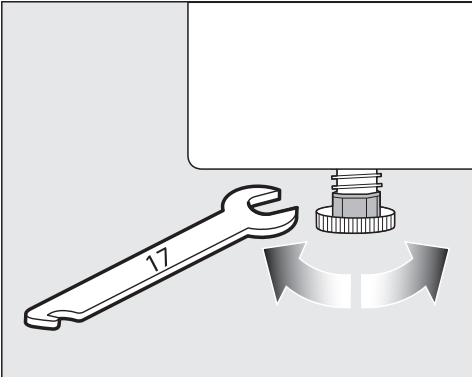

- Бұрандалы аяқтарды қолмен немесе жалпақ сомын кілтімен бұраңыз.



⚠ Кептіргіш машинаның зақымдалуынан болған өрт және жарылыс қаупі бар.

Хладагент жанатын және жарылатын күйде болады. Кептіргіш машинаға өзгерістер жасауға болмайды. Кептіргіш машинаны зақымданудан қорғау шараларын қолданыңыз.

Кептіргіш машина зақымдалған болса, келесі әрекеттерді орындаңыз:

- Ашық жалыннан немесе ұшқын тудыратын кез келген нәрседен аулақ болыңыз.
- Кептіргіш машинаны электр тогынан ажыратыңыз.
- Кептіргіш машина орналасқан бөлмені желдетіңіз.
- Miele тұтынушыға қызмет көрсету бөліміне хабарласыңыз.

Орнатудан кейінгі кідіріс

⚠ Кептіргіш машинаны ерте қосудан болған зақымдану жағдайы.

Бұл жылу сорғысына зақым келтіруі мүмкін.

Кептіргіш машинаны орнатқаннан кейін, оны қосу алдында кемінде бір сағат күтіңіз.

Орнату

Желдету

Кептіргі машинаның алдыңғы жағындағы салқын ауа сорғышы бітелмеуі немесе жабылмауы керек. Бұл жылу алмастырғышқа жеткілікті салқын ауа жинауға кедергі келтіреді.

Кептіргіш машина мен еден арасындағы саңылауды плитус бетімен, қалың кілеммен, т.б. құралмен бітеуге болмайды. Бұл кептіргіш машинаға жеткілікті ауа ағыны келуіне кедергі келтіреді.

Жылу алмастырғыштан шығатын ыстық ауа бөлмедегі ауаны жылытады. Бөлменің жеткілікті түрде желдетіп тұрыңыз: мысалы, терезені ашыңыз. Әйтпесе кептіру уақыты ұзағырақ болады (жоғары қуат қажет).

Кептіргіш машинаның жұмысына қажет болған жылу сорғысы өзінің корпусында жылуды түрлендіреді. Бұл жылуды таратудағы сенімді құрал болуы керек.

Әйтпесе, жүктемелерді кептіруге уақыт ұзақтау кетуі мүмкін немесе кептіргіш машина ұзақ уақытқа зақымдалуы мүмкін.

Әрбір кептіру бағдарламасы кезінде бөлмені үнемі желдетіп отыру және кептіргіштің түбі мен еден арасындағы саңылау болуы барлық уақытта міндетті талаптар болып табылады.

Кептіргіш машинаны қайтадан қозғалтудың алдында

Кептіру процесінен кейін сорғының айналасында қалған конденсаттың аз мөлшері кептіргіш машинаны еңкейткен кезде, ағуы мүмкін. Ұсыныс:

кептіргішті тасымалдаудан шамамен 1 минут бұрын бағдарламаны іске қосыңыз. Қалған конденсат одан кейін контейнерге беріледі (оны қайтадан босату керек) немесе ағызатын шланг арқылы сыртқа шығарылады.

Қосымша берілген орнату талаптары

 Құрылғының қақпағын алып тастаған кезде электр тогының соғуынан жарақат алу қаупі бар. Ток соғу қаупі бар, себебі кептіргіштегі электрмен зарядталған компоненттерге қақпақты алып тастаған кезде қол жеткізуге болады. Қауіпсіздік мақсатында кептіргіш машинаны электр тогынан ажырату керек.

Тұтас асүй тақтайының астына немесе шкафқа кірістіру

Жылудың жиналуынан болған құрылғы ақауы.
Кептіргіш машинадан жылы ауа шығаруға арналған орынның бар екеніне көз жеткізіңіз.

- Электр ашасы кептіргіш машинаға жақын әрі қолжетімді жерде орналасуы керек.
- Кептіру ұзақтығы жайлап артуы мүмкін.

Қызып кетудің алдын алыңыз:

- Бұрандалы аяқтарды кептіргіш машинаның едені мен түбінің арасында кемінде 20 мм саңылау болатындай етіп реттеңіз.
- Ас үй жиһазы негізінің қаптамасында кептіруге арналған саңылау жасаңыз.

- Ас үй шкафында желдету саңылауларын жасаңыз.

Кірістірмелі

Орын болса, кептіргіш машинаны жұмыс үстелінің астына қақпағын алмастан итеруге болады.

Қосымша керек-жарақтар

– Астына кірістіру жинағы

Кептіргіш машинаны асүй тақтайының астына салуда оның қақпағын алу керек болса, астына кірістіру жинағы қажет. Оны тиісінше білікті слесарь орнатуы/бөлшектеуі керек.

Астына кірістіру жинағына кіретін қорғаныш тақтайша құрылғы қақпағын ауыстырады. Қорғаныш тақтайша электр қауіпсіздігі үшін орнатылуы керек!

Бекіту нұсқаулары астына кірістіру жинағымен беріледі.

– Жалғағыш бағанасы

Кептіргіш машинаны Miele кептіргіш машинасымен бірге жалғағыш бағана етіп біріктіруге болады. Сәйкес келетін Miele кір жуғыш-кептіргішінің орнату жинағы қажет.

– Негіз

Кептіргіш машинаны жылжымалы бөлігі бар негізге орнатуға болады.

Орнату

Конденсаттың сыртқа шығуы

Ескертпе

Кептіріп жатқанда, конденсат кептіргіштің артында орналасқан ағызатын шланг арқылы конденсат контейнеріне шығарылады.

Конденсатты кептіргіш машина артындағы ағызатын шланг арқылы да сырттан ағызуга болады. Бұл конденсат контейнерін әрі қарай босатудың қажеті жоқ екендігін білдіреді.

Ағызатын шланг ұзындығы: 1,49 м
Максималды жеткізу биіктігі: 1,00 м
Ағызатын шлангінің макс. ұзындығы: 4,00 м

Ағызу керек-жарақтары

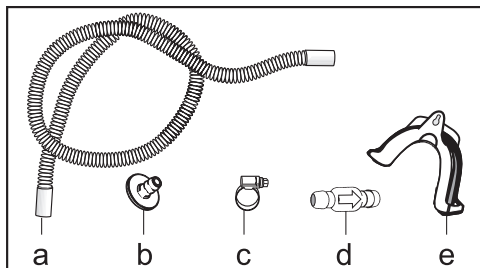

- Бірге келеді: адаптер (b), шланг қысқышы (c), шланг ұстағышы (e);
- Сатып алуға болады: сыртқы су қосылымына жалғауға арналған «кері клапан» жинағы. Кері клапан (d), шланг ұзартқышы (a) және шланг қысқыштары (c) бірге беріледі.

Кері клапанды қажет ететін орнату шарттары

⚠ Конденсаттың кері ағу қаупі бар.

Судың кептіргіш машинаға кері ағуы немесе тартылуы мүмкін.

Судың кері ағуы кептіргіш машинаны және ол орналасқан бөлмені зақымдауы мүмкін.

Шланг шеті суға батырылса немесе басқа су қосылымдары орнатылса, кері клапанды пайдалану керек.

Кері клапан орнатылған максималды жеткізу биіктігі: 1,00 м

Кері клапанды орнатуды қажет ететін орнату шарттары:

- Шұңғылшаға немесе шланг шеті суға батырылған едендегі науаға тегіңіз.
- Шұңғылшаның ағызу көзіне тікелей қосу.
- Ағызу жүйесінің қосылымы бұрыннан басқа құрылғыда, мысалы ыдыс жуғышта немесе кір жуғыш машинада пайдаланылады.

Кері клапан дұрыс орнатылмаған болса, құрылғы суды ағызбайды.

Кері клапан ағын бағытына көрсеткімен қаратылатындай етіп орнатылуы керек.

Ағызатын шлангіні орналастыру

⚠ Дұрыс емес қолдану салдарынан ағызатын шлангінің зақымдалуы.

Ағызатын шланг зақымдануға және төгілуге әкелуі мүмкін.

Ағызатын шлангіні тартуға және оны созуға немесе майыстыруға болмайды.

Ағызатын шлангіде аздаған қалдық су қалады. Оны жинауға арналған контейнерді дайындап қойыңыз.

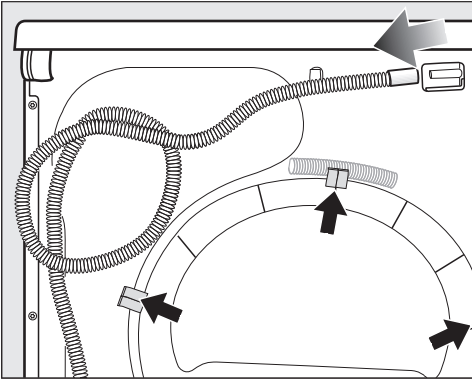

- Ағызатын шлангіні қосылымынан (ашық көрсеткі) тартыңыз.
- Шлангіні ұстағыштардан (қара көрсеткі) тартып шығарып, оны босатыңыз.
- Кез келген қалдық судың контейнерге ағуына мүмкіндік беріңіз.

Мысалдар

Шұңғылшаға немесе едендегі науаға төгу

Ағызатын шлангіні бекіту үшін шланг ұстағышын пайдаланыңыз.

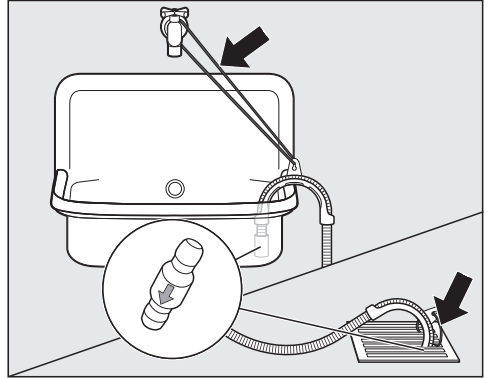

⚠ Сүмен зақымдалу.
Шланг шеті босап кетсе, артық су зақымдануға әкелуі мүмкін.
Ағызатын шланг сырғымайтынына көз жеткізу үшін оны мұқият (мысалы, байлау арқылы) бекітіңіз.

Шланг шетіне кері клапанды бекітуге болады.

Орнату

Шұңғылшаның ағызу көзіне тікелей жалғау

Шланг ұстағышын, адаптерді, шланг қысқышын және кері клапанды (сатып алуға болады) пайдаланыңыз.

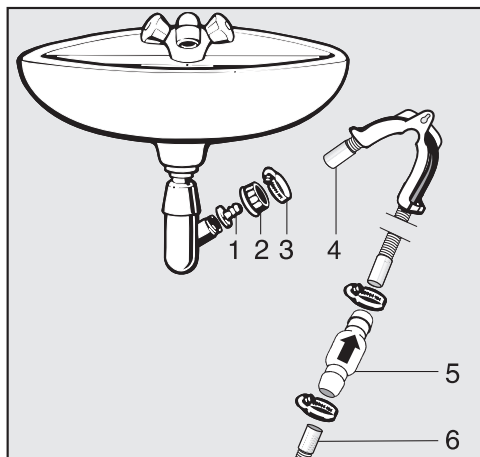

1. Адаптер
2. Шұңғылшаның сифонына арналған салмалы сомын
3. Шланг қысқышы
4. Шланг шеті (шланг ұстағышымен бекітілген)
5. Кері клапан
6. Кептіргіш машинаның ағызатын шлангісі

- Адаптерді **1** шұңғылшаның ағызу көзіне салмалы сомынмен **2** орнатыңыз. Салмалы сомын алынатын шайбамен бекітіледі.
- Шланг **4** шетін адаптерге **1** бекітіңіз.
- Шланг ұстағышын пайдаланыңыз.
- Шланг қысқышын **3** салмалы сомынға жақын бекіту үшін бұрауышты пайдаланыңыз.
- Кері клапанды **5** кептіргіш машинаның ағызатын шлангісіне **6** салыңыз.

Кері клапанды **5** көрсеткі ағын бағытына қарайтындай етіп (яғни шұңғылшаға қарай) бекіту керек.

- Кері клапанды шланг қысқыштарының көмегімен бекітіңіз.

Электрлік қосылым

Бұл кептіргіш машина жерге тұйықталған розеткаға қосуға дайын құйылған тығыны бар желі кабелімен бірге келеді.

Кептіргіш машинаны орнатқаннан кейін розеткаға оңай қолжетімді болуы керек. Егер розетка қолжетімді болмаса, орнату жағындағы әрбір полюсте сәйкес ажырату құралдары барына көз жеткізіңіз.

 Қызып кетуден өрт шығу қаупі бар.

Кептіргіш машинаны көп ұялы адаптерге немесе ұзартқышқа қосу желілік кабельді шамадан тыс жүктеуі мүмкін.

Қауіпсіздік мақсатында ұзартқышты немесе көп розеткалы адаптерді пайдаланбаңыз.

Электр жүйесі қолданыстағы VDE 0100 талаптарына сәйкес болуы керек.

Қауіпсіздік мақсатында кептіргіш машинаны қосу үшін тиісті электр қондырғысында A  типті қалдық ток құрылғысын (RCD) пайдалануды ұсынамыз.

Желілік кабель зақымдалған болса, оны тек бір типтегі қосылым кабелімен ауыстыруға болады (Miele тұтынушыларға қызмет көрсету орталығынан алуға болады).

Қауіпсіздік мақсатында осындай ауыстыру жұмысын тек білікті маман немесе Miele компаниясының тұтынушыларға қызмет көрсету бөлімі орындай алады.

Бұл пайдалану нұсқаулары және зауыттық тақтайша номиналды қуат тұтынысын және тиісті сақтандырғыш номиналын көрсетеді. Бұл ақпаратты жердегі электрлік қосылымның деректерімен салыстырыңыз. Күдіктенген жағдайда білікті электр маманымен ақылдасыңыз.

Дербес электр қуат көзі жүйесінде немесе негізгі электр желісімен синхрондалмаған электр қуат көзі жүйесінде (мысалы, оқшауланған желілер, резервтік жүйелер) уақытша немесе тұрақты түрде пайдалануға болады. Электр қуат көзі жүйесінің EN 50160 немесе соған баламалы стандарттың сипаттамаларына сәйкестігі құрылғыны пайдалану үшін міндетті шарт болып табылады. Тұрмыстық электр қондырғысында және осы Miele өнімінде берілген қорғау шараларының қолданылуы мен пайдаланылуы оқшауланған жұмыс режимінде де немесе негізгі электр желісімен синхрондалмаған жұмыс кезінде де сақталуы тиіс немесе бұл шаралар қондырғыдағы баламалы шаралармен ауыстырылуы тиіс. Мысалы, BS OHSAS 18001–2 ISO 45001 стандартының ағымдағы нұсқасында сипатталған сияқты.

Техникалық деректер

Биіктігі	850 мм
Ені	596 мм
Тереңдігі	640 мм
Есік ашық тұрғандағы тереңдігі	1054 мм
Астына кірістіргендегі биіктігі	820 мм (+8/-2 мм)
Астына кірістіргендегі ені	600 мм
Астына кірістіргендегі тереңдігі	600 мм
Ас үй үстелінің астына жылжыту үшін қолайлы	Иә
Бағанмен орнату үшін қолайлы	Иә
Салмағы	Шамамен 52 кг
Барабан көлемі	120 литр
Жүктеме көлемі	8 кг (құрғақ кірдің салмағы)
Конденсат контейнерінің сыйымдылығы	4,8 литр
Шланг ұзындығы	1,49 м
Максималды ағызу биіктігі	1,00 м
Ағызатын шлангінің максималды ұзындығы	4,00 м
Байланыс кабелінің ұзындығы	2,00 м
Кернеу	Деректер тақтасынан қараңыз
Қосылған жүктеме	Деректер тақтасынан қараңыз
Сақтандырғыш номиналы	Деректер тақтасынан қараңыз
Расталған сынақ сертификаттары	Деректер тақтасынан қараңыз
Қуат тұтыну	„Тұтыну туралы деректер“ бөлімінен қараңыз
Жарық диодтары	1-класс

Тұтыну туралы деректер

	Жүктеме көлемі ¹ кг	Кір жуғыш машинадағы соңғы сығу жылдамдығы (айн/мин)	Қалдық ылғал %	Жұмсал атын қуат кВт/сағ	Іске қосу уақыты мин
Мақта  ²	8,0	1000	60	1,40	170
	4,0	1000	60	0,81	111
Мақта, Шкафқа кептіру	8,0	1200	53	1,25	154
	8,0	1400	50	1,20	146
	8,0	1600	44	1,05	130
Мақта, Үтіктеу үшін	8,0	1000	60	1,04	138
	8,0	1200	53	0,90	121
	8,0	1400	50	0,85	113
	8,0	1600	44	0,70	96
Аралас, Шкафқа кептіру	4,0	1200	40	0,46	72
Нәзік заттар, Шкафқа кептіру	2,5	800	50	0,45	75
Жүннен жасалған бұйымдар	2,0	1000	50	0,02	5
Жейделер/блұзкалар, Шкафқа кептіру	2,0	600	60	0,40	62
Жедел, Шкафқа кептіру	4,0	1000	60	0,80	112
Сiңдiру, Шкафқа кептiру	2,5	800	50	0,80	116
¹ Құрғақ киімнің салмағы					
² EN 61121 стандартына сай өлшенген қуат тиімділігі таңбасына арналған 392/2012/ЕО ережесіне сай сынақ бағдарламасы.					
Басқаша көрсетілмесе, деректердің барлығы EN 61121 стандарты арқылы есептеледі.					

Жүктеме өлшеміне, тоқыма бұйым түрлеріне, қалдық ылғалға, айналдырудан кейінгі деңгейлерге және электр тогының ауытқуларына байланысты немесе су кереметінің деңгейлері көрсетілген мәндерден өзгеше болғанда тұтыну деректерінің номинал мәндері жоғарыдағы мәндерден өзгеше болуы мүмкін.

Бағдарламаланатын функциялар

Бағдарламалау

Өз қажеттіліктеріңізді қамтамасыз ету кептіргіш машинаның электроникасын өзгерту үшін бағдарламаланатын функцияларды пайдалана аласыз.

Бағдарламалау кезінде мына қадамдар (1, 2, 3 ... 9) сенсорлық түймелер арқылы пайдаланылады.

Бағдарламалау деңгейіне кіру

Алғышарт

- Бағдарламаларды ажыратып-қосқыш кез келген бағдарлама параметріне бұрылып тұрғанына көз жеткізіңіз.
- Кептіргіштің есігі ашық.

- 1 ►II сенсорлық басқару құралын басыңыз және 2—3 қадамдарын орындап жатқанда оны басып, ұстап тұрыңыз.
- 2 Кептіргіш машинаның есігін жабыңыз.
- 3 *Іске қосу/Кірді қосу* енді жылдам жыпылықтауы керек; ол тұрақты жанғанша күтіңіз ...
- 4 ... және сонан соң ►II сенсорлық басқару құралын босатыңыз.

Ағымдағы уақыт дисплейінде *P01* жанады.

Бағдарламаланатын функцияны таңдау және одан бас тарту

Бағдарламаланатын функцияның нөмірі ағымдағы уақыт дисплейінде *P* және сан түрінде көрінеді: мысалы, *P01*.

- 5 Басқа бағдарламаланатын функцияларды бір-бірден таңдау үшін ▲ сенсорлық басқару құралын түртіңіз:

Бағдарламаланатын функция	
<i>P00</i>	Зауыттық әдепкі параметр
<i>P01</i>	Құрғату деңгейлері
<i>P05</i>	Дыбыстық сигнал деңгейі
<i>P06</i>	Пернетақта дыбысы
<i>P07</i>	ПИН коды
<i>P11</i>	Басқару -өрісін өшіру әрекеті
<i>P13</i>	Жад
<i>P14</i>	Қыртыстанудан қорғау
<i>P90</i>	Пайдалану уақыты

- 6 Таңдалған бағдарламаланатын функцияны ►II сенсорлық басқару құралын басу арқылы растаңыз.

Бағдарламаланатын функциялар

Бағдарламаланатын функцияны өзгерту және сақтау

Бағдарламаланатын функцияны қосуға/өшіруге немесе басқа опцияларды таңдауға болады.

Бағдарламаланатын функция опциясы уақыт дисплейінде - және нөмір түрінде көрінеді: мысалы, -00.

- 7 Бағдарламаланатын функцияны қосу/өшіру немесе басқа опцияны таңдау үшін ▲ сенсорлық түймесін түртіңіз:

Бағдарламаланатын функция	Қолжетімді опциялар				
	-00	-01	-02	-03	-04
P00	●	●			
P01		●	●	●	●
P05	●	●			
P06	●	●			
P07	●	●			
P11	●	●			
P13	●	●			
P14	●	●	●		

● = таңдауға болады

- 8 ►II сенсорлық басқару құралымен таңдауды растаңыз.

Бағдарламаланатын функцияның нөмірі, мысалы, P01, қайта жанады.

Бағдарламалау деңгейінен шығу

- 9 Бағдарламаларды ажыратып-қосқышты  позициясына бұраңыз.

Таңдалған параметрлер жадта сақталады. Параметрлерді кез келген уақытта өзгерте аласыз.

P00 Зауыттық әдепкі мәні

Бағдарламаланатын функциялар зауыттық әдепкі параметрлерге қайтарылады.

-00 = Зауыттық әдепкі параметр орнатылған

-01 = Бағдарламаланатын функцияларды зауыттық әдепкі параметрлерге қайтару

P01 Құрғату деңгейлері

Мақта және Аралас бағдарламалары үшін кептіру деңгейлерін қадам жасай отырып өзгерте аласыз.

Опциялар

-01 = Ылғалдау

-02 = Қалыпты

-03 = Құрғақтау

-04 = Өте құрғақтау

Бағдарламаланатын функциялар

PO5 дыбыстық сигнал

Дыбыстық сигнал сізге бағдарламаның соңы туралы білуге мүмкіндік береді. Оны қосуға немесе өшіруге болады.

Ақаулық туралы хабар болған кезде шығатын үздіксіз дыбыс дыбыстық сигналға тәуелсіз.

Дыбыстық сигнал өшірілген кезде түймеге басу дыбысы да белсенді болмайды.

Опциялар

-00 = Өшірулі

-01 = Қосулы

PO6 Түймеге басу дыбысы

Сенсорлық түймесі басылғанда шығатын дыбыстық сигналды өшіріп қоюға болады.

Опциялар

-00 = Өшірулі

-01 = Қосулы

PO7 ПИН коды

ПИН кодын орнатып қойсаңыз, кептіргішті сіздің рұқсатыңызсыз ешкім пайдалана алмайтын болады.

ПИН коды іске қосылғанда кептіргішті қосқан соң ПИН кодын енгізуіңіз керек болады. Әйтпесе оны пайдалану мүмкін болмайды.

-00 = Өшірулі

-01 = Қосулы

-01 опциясы таңдалса, кептіргішті қосқан соң, оны пайдаланбас бұрын, ПИН кодын енгізуіңіз керек болады.

Кептіргішті пайдалану үшін ПИН код енгізу

Кептіргіш қосылған соң, уақыт дисплейінде --- жанады.

ПИН коды – 250; оны өзгерту мүмкін емес.

- Бірінші позицияда 2-- жыпылықтағанға дейін, ▲ сенсорлық түймесін түртіңіз.
- ►► сенсорлық басқару элементімен растаңыз.
- Қалған екі нөмірді де сол сияқты енгізіңіз.

250 енгізіліп, расталған соң, кептіргіш машинаны пайдалануға болады.

***P11* Басқару аймағын өшіру әрекеті**

Қуат үнемдеу үшін бағдарлама 10 минут жұмыс істеген соң, ағымдағы уақыт дисплейі және сенсорлық түймелер өшіп қалады. Осы кезде *Жууды іске қосу/қосу* дисплейде жыпылықтап, өшетін болады.

Алайда дисплей/сенсорлық басқару құралы ақау кезінде өшпейді.

Опциялар

-00 = Өшірулі

Ағымдағы уақыт дисплейі және сенсорлық түймелер өшпейді.

-01 = Қосулы

Бағдарлама 10 минут жұмыс істеген соң, ағымдағы уақыт дисплейі және сенсорлық түймелер өшіп қалады.

Дисплейді қайта „Қосу“

- ► сенсорлық басқару құралын түртіңіз. Бұл жұмыс істеп тұрған кептіру бағдарламасына әсер етпейді.

***P13* Жад**

Жадты электрондық модуль қажетті кептіру деңгейімен немесе белгілі бір опциямен бірге таңдалған кептіру бағдарламасын сақтайтындай етіп орнатуға болады. Сонымен қатар ол *Жылы ауа/DryFresh* бағдарламасы үшін ұзақтығын сақтайды. Бағдарлама тағы да таңдалған уақытта, сақталған параметрлер дисплейде пайда болады.

Опциялар

-00 = Өшірулі

-01 = Қосулы

***P14* Қыртыстанудан қорғау**

Бағдарлама аяқталған соң, барабан максимум 2 сағат арнайы Қыртыстанудан қорғау ырғағымен айналады. Бағдарламаның соңынан кейін киімді дереу шығармаған жағдайда, қыртыс пайда болмауына көмектеседі. Айналу уақытын азайтуға болады.

-00 = Қыртыстанудан қорғау жоқ

-01 = 1 сағат

-02 = 2 сағат

***P90* Пайдалану уақыты**

Кептіргіштің қанша сағат жұмыс істеп тұрғанын білуге болады.

Жалпы іске қосу уақыты дисплейде жай сандар түрінде көрсетіледі. Мысалы, кептіргіш 1234 сағат жұмыс істеп тұрса, Уақыт дисплейінде *N* бірге *l* арқылы, содан кейін *2* және бұдан кейін *3* және *4* арқылы басталады. *N* осыдан кейін қайта көрсетіледі.

Тауар сапасына кепілдік

Ресми импорттаушылар арқылы сатып алынған елге әкелінетін тұрмыстық техниканың кепілдік мерзімі өнім тек жеке, отбасылық, тұрмыстық және кәсіпкерлік қызметпен байланыспаған басқа да қажеттіліктер үшін пайдаланылған жағдайда 24 айды құрайды.

Негізгі тауарға кірмейтін, бөлек сатып алынған аксессуарлар мен қосалқы бөлшектерге кепілдік мерзімі берілмейді.

Кепілдік мерзімі тауарды сатып алушыға табыстаған күннен бастап есептеледі.

Түсініспеушіліктерді болдырмау үшін тауарларды беруді растайтын құжаттарды (тауарлық жүк қағаздар, тауарлық чектер және қолданыстағы заңнама талаптарына сәйкес тауарды беруді растайтын басқа да құжаттар) сақтап, кепілдік қызмет көрсетуге жүгінген кезде сервистік қызмет мамандарына көрсетуіңізді сұраймыз.

Кепілдік мерзімі ішінде сіз бұйымды мақсаты бойынша пайдаланылған және осы нұсқауда көрсетілген бұйымды орнату, қосу және пайдалану талаптарын сақтаған жағдайда, бұйымның ақауларын тегін жоюға және бұйымның сапасына қатысты заңмен белгіленген тұтынушылардың басқа да талаптарын қанағаттандыруға құқықтарыңызды пайдалана аласыз.

Қосылымды үшінші тұлғалар жүзеге асырса, орнату және қосу қызметтерінің төленгенін және орындалғанын растайтын құжаттарды сақтаңыз.

Назар аударыңыз! Әрбір бұйымның бірегей зауыттық нөмірі бар. Зауыттық нөмір бұйымның шығарылған күнін және оның комплектациясын анықтауға мүмкіндік береді. Miele сервистік қызметіне хабарласқанда бұйымның зауыттық нөмірін айтыңыз, бұл сізге жылдам әрі сапалы қызмет алуға мүмкіндік береді.

Егер Miele сервистік қызметі жабдықтың ақаулықтарын кепілдік мерзімі ішінде аталған жабдықтың бір бөлігін ауыстыру арқылы жөндейтін болса, клиент жөндеу аяқталғаннан кейін (жабдық ақауы жойылған кезде) бөлшектелген бөлікті сервистік қызмет өкіліне қайтаруға міндетті.

Miele сервистік қызметі келесі жағдайларда кепілдік қызмет көрсетуден бас тартуға құқылы:

- Тауардың механикалық зақымдануын анықтау;
- Дұрыс сақтамау және/немесе абайламай тасымалдау;

- Тасымалдау, сақтау және пайдалану кезінде қолайсыз климаттық жағдайлардың әсерінен болған зақымдарды анықтау;
- Химиялық заттар мен ылғалдың әсер ету іздерін анықтау;
- Орнату және қосу ережелерін сақтамау;
- Пайдалану нұсқауларының талаптарын орындамау;
- Қатты ластану нәтижесінде тауардың зақымдануын анықтау;
- Жуғыш құралдар мен шығын материалдарын дұрыс пайдаланбау немесе өндіруші ұсынбаған күтім жасау құралдарын пайдалану нәтижесінде зақымдануды анықтау;
- Осы қызметтерді көрсетуге құқығы жоқ тұлғалардың бөлшектеу, жөндеу және басқа да араласу белгілерін анықтау;
- ГОСТ, ДСТУ сәйкес келмейтін параметрлері бар электр желісіне қосылу;
- Жануарлардың немесе жәндіктердің әрекетінен тауарлардың зақымдануы;
- Үшінші тұлғалардың заңсыз әрекеттері;
- Форс-мажорлық әрекеттер (өрт, су тасқыны, табиғи апаттар және т.б.);
- Ішкі жұмыс көлемдеріне бөгде заттардың, жануарлардың, жәндіктердің және сұйықтықтардың түсуінен бұйымның дұрыс жұмыс істемеуі.

Кепілдік қызмет көрсетуі келесі жағдайларға қолданылмайды:

- осы Пайдалану нұсқауында көрсетілген бұйымды реттеу, баптау, тазалау және басқа да күтім жасау бойынша жұмыстар;
- осы Пайдалану нұсқауында көрсетілген шығын материалдарын (қуат элементтері, сүзгілер, жарықтандыру шамдары, шаң жинау қаптары және т.б.) ауыстыру бойынша жұмыстар.

Төмендегілер тауар кемшіліктері болып табылмайды:

- пайдаланудың алғашқы күндерінде тауар шығаратын жаңа пластиктің немесе резеңкенің иісі;
- пайдалану кезінде жабдық бөліктерінің түс реңктерінің және жылтырының өзгеруі;
- тауарға кіретін жекелеген құрамдастарының жұмыс істеу принциптеріне байланысты шулар (санитарлық нормалар шегінде);
- желдеткіштер

-
- есіктердің май/ауа жеткізгіштері
 - су клапандары
 - электрлік релелер
 - электр қозғалтқыштары
 - белдіктер
 - компрессорлар
 - материалдардың табиғи тозуы (қартаюу) нәтижесінде пайда болатын шу:
 - қыздыру/салқындату кезінде сықырлаған шу
 - сықыр
 - қозғалатын механизмдердің аздап соғуы
 - табиғи тозуы нәтижесінде жарамсыз болып қалған шығын материалдары мен тозу бөлшектерін ауыстыру қажеттілігі.

Miele сервистік орталықтары

Miele сервистік желісі Алматы және Киев қалаларындағы өзінің қызмет көрсету орталықтарын, Miele аймақтық сервистік мамандарын және аймақтардағы серіктес сервистік орталықтарын қамтиды. Miele сервисті ұсынылған қалалардың тізімін компанияның интернет сайтында таба аласыз:

- **Қазақстан:** www.miele.kz
- **Украина:** www.miele.ua

Егер сізге сервистік қолдау қажет болса, **Miele байланыс ақпараты** Парағында көрсетілген «Жедел желі» телефондарына хабарласуыңызды сұраймыз.

Miele туралы байланыс ақпараты

Техника сатып алуға, қосымша керек-жарақтар мен шығын материалдарын сатып алуға байланысты барлық мәселелер бойынша, сондай-ақ сервистік қолдау қажет болған жағдайда "жедел желі" телефоны бойынша хабарласуыңызды сұраймыз.

Импорттаушылар Қазақстан Республикасы

« Миле » ЖШС

Қазақстан

Алматы қаласы

Бостандық ауданы

Әбіш Кекілбайұлы көшесі, 34 үй, 1-04

пошта индексі 050000

телефон: +7 (727) 313-23-00

Факс: +7 (727) 311 10 42

E-mail: info@miele.kz

Internet: www.miele.kz

Украина

« Миле » ЖШҚ

01033 Киев, Украина

Короленковская көшесі, 4-үй

Телефон: + 38 (044) 496 0300

E-mail: info@miele.ua

Internet: www.miele.ua

ТМД-ның басқа елдері

Қосымша керек-жарақтар мен шығын материалдарын сатып алудың барлық мәселелері бойынша, сондай-ақ сервистік қолдау қажет болған жағдайда, сіз осы өнімді сатып алған сатушыға хабарласуыңызды сұраймыз.

Назар аударыңыз!

Осы елдердегі кепілдік шарттары (жергілікті заңнамаға байланысты) өзгеше болуы мүмкін. Сіз сатушыдан кепілдік шарттарын нақтылай аласыз.

Өндіруші:

Миле & Ци. КГ, Карл-Миле-Штра́се көш., 29, 33332 Гютерсло қ., Германия
Miele & Cie. KG, Carl-Miele-Straße 29, 33332 Gütersloh, Deutschland

Зауыттың орналасқан жері:

Миле Техника ЖШС (жауапкершілігі шектеулі серіктестік),
Сумперска көшесі 1348, 78391, Юничев қаласы, Чех Республикасы
Miele Technika s.r.o., Sumperska 1348, 78391 Uničov, Tschechien

Импорттаушылар:

"Миле" ЖШС

Қазақстан

Алматы қаласы

Бостандық ауданы

Әбіш Кекілбайұлы көшесі, 34 үй, 1-04

пошта индексі 050000

телефон: +7 (727) 313-23-00

Факс: +7 (727) 311 10 42

E-mail: info@miele.kz

Internet: www.miele.kz

«Миле» ЖШҚ

01033 Киев, Украина

Короленковская көшесі, 4-үй

Телефон: + 38 (044) 496 0300

E-mail: info@miele.ua

Internet: www.miele.ua



EAC

TEA 525 WP

kk-KZ

M.-Nr. 12 943 040 / 00 / 002