

Istruzioni d'uso e d'installazione

Asciugatrice a pompa di calore



Indice

Tutela dell'ambiente	7
Indicazioni per la sicurezza e avvertenze	8
Comandi asciugatrice	20
Pannello comandi	20
Tasti sensore e display touch con tasti sensore	21
Menù principale	21
Esempi di comando	22
Utilizzo della variante per lavanderie	24
Prima messa in funzione	26
Accendere l'asciugatrice	26
Attenersi all'avviso su apparecchi esterni	27
Regolare la luminosità del display	27
Impostare la data	27
Selezionare pacchetti programma	28
Concludere la prima messa in servizio	29
1. Osservare un giusto trattamento biancheria	30
Lavaggio	30
Asciugatura	30
Simboli trattamento tessuti	30
2. Caricare l'asciugatrice	31
Controllare la sede del flacone profumato	31
3. Selezionare un programma	32
Accendere l'asciugatrice	32
Selezionare un programma	32
4. Selezionare l'impostazione programma	33
Menù base di un programma	33
Selezionare il livello di asciugatura	33
Selezionare la durata (programmi a tempo)	33
Selezionare le opzioni	34
Delicato plus	34
Fase anti piega	34
5. Avviare il programma	35
6. Fine programma – prelevare il bucato	36
Fine programma	36
Prelevare la biancheria	36
Attendersi alle indicazioni di manutenzione	36

Timer	37
Elenco programmi	38
Etichetta energetica	38
Pacchetti programmi	39
Standard	39
Sport.....	44
Biancheria da casa	45
Igiene.....	45
WetCare.....	47
Biancheria piana	47
Programmi speciali.....	48
Modificare il programma	49
Cambiare il programma in corso	49
Interrompere un programma.....	49
Selezionare di nuovo il programma interrotto.....	49
Aggiungere biancheria	49
Flacone profumato	50
Introdurre il flacone profumato.....	50
Aprire il flacone profumato.....	52
Chiudere il flacone profumato	52
Estrarre/sostituire il flacone profumato	53
Pulizia e manutenzione	54
Intervalli di pulizia	54
1. Pulire i filtri impurità.....	54
2. Pulire il filtro nello zoccolo	55
3. Pulire griglia in basso a destra/scambiatore di calore per il riscaldamento.	55
Pulire i filtri impurità	56
Estrarre il flacone profumato.....	56
Rimuovere la peluria visibile	56
Pulire accuratamente i filtri impurità e la zona di aerazione	57
Filtro (nel basamento).....	59
Rimuovere il filtro zoccolo	59
Pulire il filtro zoccolo	60
Sostituire il filtro nello zoccolo.....	61
Pulire l'inserito filtro (nello zoccolo)	63
Rimuovere l'inserito filtro	63
Controllare le centine di raffreddamento dello scambiatore di calore.....	64
Rimontare l'inserito filtro (nello zoccolo)	65
Rimontare il filtro impurità (nello zoccolo).....	65
Pulire e chiudere lo sportellino del filtro impurità.....	66

Indice

Pulire la griglia in basso a destra/scambiatore di calore.....	67
Rimuovere la griglia	67
Pulire le alette di raffreddamento	68
Rimontaggio della griglia.....	68
Pulire l'asciugatrice	69
Cosa fare se	70
Interruzione del programma e segnalazione di guasto sul display.....	70
Indicazioni sul display.....	73
Risultato di asciugatura insoddisfacente	75
Il processo di asciugatura dura molto a lungo.....	76
Anomalie generali dell'asciugatrice	77
Rigenerare il filtro dello zoccolo	78
Assistenza tecnica	79
Contatti in caso di guasti.....	79
Accessori su richiesta	79
Installazione	80
Vista anteriore.....	80
Vista posteriore.....	81
Opzioni di installazione.....	82
Vista laterale	82
Zoccolo in acciaio	82
Vista dall'alto	82
Colonna bucato	82
Trasportare l'asciugatrice fino al luogo di posizionamento.....	83
Posizionamento	84
Periodo di fermo dopo il posizionamento	84
Sistemare l'asciugatrice in piano	84
Arieggiare l'ambiente	85
Dispositivi di comando esterni	85
Tubo di scarico per la condensa.....	86
Allacciamento elettrico.....	88
Dati di consumo	89
Dati tecnici	90
Dichiarazione di conformità	91
Scheda per asciugabiancheria a uso domestico	92
Livello gestore.....	94
Aprire il livello gestore.....	94
Accesso tramite codice	94
Modificare codice.....	94

Programma Demo	94
Terminare le impostazioni	94
Comandi/Visualizzaz.....	94
Lingua	94
Scelta lingua	95
Scegliere lingue.....	95
Luminosità display	95
Orologio.....	96
Data	96
Volume	96
Indicazione umidità resid.....	96
Visibilità parametri.....	96
“Visual.” proc. spegnimento.....	97
Procedimento off “apparec.”	97
Posticipo avvio	97
Memory.....	98
Unità temperatura	98
Unità di peso	98
Logo	98
Codice gestore	98
Selezione programmi	99
Comandi.....	99
Pacchetti programmi.....	100
Programmi preferiti.....	101
Programmi speciali	102
Disporre programmi	103
Abbinamento colore progr.	103
Tecnica dei processi.....	104
Fase anti piega	104
Livelli di asciugatura	104
Raffreddam. aggiuntivo	104
Temperatura raffreddam.	104
Service	105
Pulire circuito aria	105
Intervallo service.....	105

Indice

Applicazioni esterne.....	106
Segnale carico di punta.....	106
Evitare carico di punta.....	106
Selezione modulo COM.....	106
Disponibilità dei prodotti digitali Miele.....	106
WLAN/LAN.....	107
Ora di rete.....	108
Remote.....	108
Remote-Update.....	109
SmartGrid.....	109
Parametri apparecchio.....	110
Informazioni legali.....	110
Gettoniera.....	110
Impostazione per gettoniere.....	110
Segnale di ri-torno getton.....	111
Blocco cassa.....	111
Cancellare se-gnale pagato.....	111
Tempo correz. gettoniera.....	112
Tempo so-vrapp. getton.....	112
Dur.pr.tempo aria fredda.....	112
Dur.pr.tempo aria calda.....	112
Programmi gratuiti.....	112

Smaltimento dell'imballaggio

L'imballaggio è pratico e protegge l'apparecchio da eventuali danni di trasporto. I materiali utilizzati per l'imballaggio sono generalmente riciclabili, in quanto selezionati secondo criteri di tutela dell'ambiente e di facilità di smaltimento.

Restituire gli imballaggi al circuito di raccolta dei materiali consente di risparmiare materie prime. Utilizzare centri di raccolta per materiali specifici ed eventuali opzioni di ritiro alternative. Il rivenditore Miele ritira gli imballaggi utilizzati per il trasporto.

Smaltimento del vecchio apparecchio

Gli apparecchi elettrici ed elettronici contengono spesso materiali riutilizzabili. Contengono inoltre determinate sostanze, liquidi e componenti necessari per il corretto funzionamento e la sicurezza dell'apparecchio. Se smaltiti non correttamente o con i rifiuti comuni, questi componenti possono danneggiare la salute delle persone e l'ambiente. Evitare quindi assolutamente di smaltire il vecchio apparecchio con i rifiuti comuni.



Utilizzare invece i punti di raccolta e smaltimento ufficiali per il ritiro gratuito delle apparecchiature elettriche ed elettroniche presso il comune, la città, il rivenditore oppure Miele. Il proprietario è legalmente responsabile della cancellazione degli eventuali dati personali dal vecchio apparecchio. È tenuto per legge a rimuovere dalle apparecchiature batterie, accumulatori e lampade esausti e rimovibili, senza distruggerli. Portarli presso gli idonei punti di raccolta differenziata, dove vengono presi in consegna gratuitamente. Fino a quando il vecchio apparecchio non viene prelevato, accertarsi che non costituisca una fonte di pericolo per i bambini.

Indicazioni per la sicurezza e avvertenze



- Leggere assolutamente le istruzioni d'uso.

Questa asciugatrice è conforme alle vigenti norme di sicurezza. Un uso improprio può comunque causare danni a persone e/o cose.

Prima di mettere in funzione l'asciugatrice, leggere attentamente queste istruzioni d'uso. Le istruzioni contengono informazioni importanti su incasso, sicurezza, uso e manutenzione. In questo modo si evitano danni a se stessi e all'asciugatrice.

Ai sensi della norma IEC 60335-1, Miele avvisa espressamente che è assolutamente necessario leggere e seguire le informazioni contenute nel capitolo per l'installazione dell'asciugatrice nonché le indicazioni e le avvertenze di sicurezza.

Miele non risponde dei danni che derivano dall'inosservanza di queste avvertenze.

Conservare con cura il presente libretto d'istruzioni e consegnarlo anche a eventuali futuri utenti.

Se altre persone vengono istruite all'uso dell'asciugatrice, informarle di queste istruzioni di sicurezza e renderle loro accessibili.

Uso corretto

- ▶ L'asciugatura di tessuti lavati in acqua è consentita esclusivamente se è indicato sull'etichetta. Qualsiasi altro uso può rivelarsi pericoloso. Miele declina ogni responsabilità per danni derivanti da usi non conformi a quelli previsti e da errate manipolazioni dei comandi.
- ▶ Questa asciugatrice può funzionare anche in aree pubbliche.
- ▶ Questa asciugatrice non è stata realizzata per essere usata all'aperto.
- ▶ Le persone che a causa delle loro condizioni fisiche, sensoriali, mentali o anche per inesperienza, non sono in grado di far funzionare l'asciugatrice da sole possono usarla solo se sorvegliate e istruite da una persona competente.
- ▶ Tenere lontano dall'asciugatrice i bambini al di sotto degli 8 anni, in alternativa sorvegliarli costantemente.
- ▶ I bambini a partire dagli 8 anni possono utilizzare l'asciugatrice senza sorveglianza, solo ed esclusivamente se è stato loro spiegato come farlo e se sono in grado di farlo in tutta sicurezza. È importante che sappiano riconoscere e comprendere quali pericoli possono derivare da un uso non corretto dell'apparecchio.
- ▶ I bambini non devono eseguire lavori di manutenzione e pulizia senza essere sorvegliati.
- ▶ Sorvegliare i bambini che si trovano nelle immediate vicinanze dell'asciugatrice. Non permettere loro di giocare con l'asciugatrice.

Indicazioni per la sicurezza e avvertenze

Sicurezza tecnica

- ▶ Prima del posizionamento, controllare che l'asciugatrice non presenti danni visibili all'esterno.
Non posizionare, né mettere in funzione un'asciugatrice danneggiata.
- ▶ Evitare di apportare modifiche all'asciugatrice se non sono espressamente consentite da Miele.
- ▶ È possibile il funzionamento temporaneo o permanente su un sistema di alimentazione di energia autosufficiente o non sincronizzato alla rete (ad es. reti autonome, sistemi di backup). Requisito per il funzionamento è che il sistema di alimentazione di energia rispetti le disposizioni della norma EN 50160 o similari.
Le misure di sicurezza previste nell'impianto domestico e in questo prodotto Miele devono essere garantite per la funzionalità e le procedure anche nel funzionamento autonomo o non sincronizzato alla rete, oppure sostituite da uguali misure nell'installazione. Come descritto ad esempio nella pubblicazione attuale della VDE-AR-E 2510-2.
- ▶ Per motivi di sicurezza, non usare prolunghie elettriche (pericolo di surriscaldamento e incendio).
- ▶ Se il cavo elettrico di allacciamento è danneggiato, dovrà essere sostituito solo da personale specializzato, autorizzato da Miele, per evitare infortuni.
- ▶ La sicurezza elettrica di questa asciugatrice è garantita solo in presenza di un regolare conduttore di protezione. È molto importante assicurarsi che tale premessa, fondamentale per la sicurezza, sia verificata. In caso di dubbi far controllare l'impianto dell'edificio da un tecnico specializzato. Miele non può essere ritenuta responsabile per danni causati dall'assenza o dall'interruzione del sistema di messa a terra.

Indicazioni per la sicurezza e avvertenze

► Riparazioni non corrette possono esporre l'utente a pericoli non prevedibili, per i quali Miele non si assume alcuna responsabilità. Eventuali riparazioni possono essere effettuate solo dal servizio di assistenza tecnica autorizzato Miele, diversamente il produttore non è responsabile per i danni che ne possono derivare.

► Sostituire eventuali pezzi guasti o difettosi con ricambi originali di Miele. Solo così Miele può garantire il pieno rispetto degli standard di qualità previsti.

► In caso di manutenzione non regolare o non corretta dal punto di vista tecnico, non si possono escludere cali di rendimento, anomalie di funzionamento e pericolo di incendio.

► In caso di guasti o per lavori di manutenzione e pulizia, l'asciugatrice è staccata dalla rete elettrica, quando:

- il cavo di allacciamento alla rete elettrica è staccato, oppure
- l'interruttore o gli interruttori principali dell'impianto elettrico sono disinseriti, oppure
- il fusibile o i fusibili dell'impianto elettrico generale sono completamente svitati.

Vedi anche il cap. "Installazione", voce "Collegamento elettrico".

► Questa asciugatrice non deve essere posizionata e usata in luoghi non fissi (ad es. imbarcazioni).

► Attenersi alle istruzioni contenute nei capitoli "Installazione" e "Dati tecnici".

► La spina deve rimanere sempre accessibile per poter staccare l'asciugatrice dalla rete elettrica.

► Qualora fosse previsto un allacciamento fisso, il dispositivo di spegnimento onnipolare deve risultare sempre accessibile, onde poter staccare l'asciugatrice dalla corrente elettrica.

► Non coprire né ridurre lo spazio tra il fondo dell'asciugatrice e il pavimento, ad es. con zoccoli, listelli, tappeti a pelo lungo ecc. In tal modo non è garantita una sufficiente aerazione.

Indicazioni per la sicurezza e avvertenze

- ▶ Nello spazio di apertura dello sportello non è consentito installare porte chiudibili, scorrevoli, o chiudibili nel senso inverso allo sportello.
- ▶ Questa asciugatrice è dotata di una lampadina speciale per soddisfare specifiche esigenze (ad es. in riferimento a temperatura, umidità, resistenza chimica e all'usura, vibrazione). Impiegare la lampadina speciale solo per l'uso previsto. Non è adatta per illuminare l'ambiente. È necessario che la sostituzione sia effettuata dal servizio di assistenza tecnica o da un tecnico specializzato autorizzato da Miele o dall'assistenza tecnica Miele.
- ▶ Informazioni sulla pompa di calore e sul refrigerante
 - L'asciugatrice funziona con un gas refrigerante, non infiammabile né esplosivo.
 - Ronzii durante il procedimento di asciugatura, generati dalla pompa di calore, sono normali. Il buon funzionamento dell'asciugatrice non ne risulta compromesso.

 **Danni all'asciugatrice dovuti alla messa in funzione anticipata.**

La pompa di calore potrebbe danneggiarsi.

Dopo il posizionamento attendere un'ora prima di mettere in funzione l'asciugatrice.

- Questa asciugatrice contiene gas fluorurati a effetto serra. Chiusura ermetica.
Denominazione del prodotto refrigerante: R134a
Quantità di prodotto refrigerante: 0,61 kg
Prodotto refrigerante che favorisce l'effetto serra: 1'430 kg O₂ e
apparecchio che favorisce l'effetto serra: 872 kg CO₂ e

Uso corretto

- ▶ Il carico massimo è di 8 kg (biancheria asciutta). I carichi parziali per i singoli programmi sono riportati al capitolo “Elenco programmi”.
 - ▶ Non appoggiarsi o far forza sullo sportello. L'asciugatrice potrebbe ribaltarsi e ferire l'utente o altre persone.
 - ▶ Chiudere lo sportello dopo ogni asciugatura. In questo modo si evita che
 - i bambini si arrampichino sull'asciugatrice o vi inseriscano oggetti;
 - gli animali domestici salgano sull'asciugatrice.
 - ▶ Non utilizzare pulitori a pressione né getti d'acqua per pulire l'asciugatrice.
 - ▶ Il luogo posizionamento dell'asciugatrice deve essere pulito da polvere e peluria. Le particelle di sporco contenute nell'area aspirata favoriscono gli intasamenti. Può verificarsi un guasto e sussiste pericolo d'incendio.
 - ▶ Evitare di usare questa asciugatrice
 - senza filtri per la peluria o senza filtro (nello zoccolo),
 - senza griglia in basso a destra,
 - con filtri per la peluria e filtro (nello zoccolo) danneggiati. In caso di danni, sostituirli immediatamente.
- Se i filtri sono danneggiati, l'asciugatrice potrebbe intasarsi con la peluria e subirebbe danni.

Indicazioni per la sicurezza e avvertenze

- ▶ Per evitare guasti all'asciugatrice:
 - Dopo l'uso pulire sempre la superficie dei filtri per la peluria.
 - I filtri per la peluria e le impurità, la griglia in basso a destra e il passaggio d'aria devono sempre essere puliti, quando sul display compare tale segnalazione.
- ▶ Non installare l'asciugatrice in ambienti esposti al gelo. Se le temperature sono attorno allo zero, il funzionamento dell'asciugatrice può essere compromesso. Se l'acqua gela nella pompa e nel tubo di scarico possono verificarsi danni.
La temperatura ambiente consentita può essere compresa fra 2 °C e 35 °C.
- ▶ Se l'acqua di condensa viene scaricata all'esterno, ad esempio in un lavandino, accertarsi che il tubo di scarico sia fissato bene affinché non scivoli.
Altrimenti, il tubo può sganciarsi e l'acqua di condensa che fuoriesce potrebbe provocare danni.
- ▶ L'acqua di condensa non è potabile.
Se bevuta, può nuocere alla salute delle persone e degli animali.

Indicazioni per la sicurezza e avvertenze

- Per evitare possibili incendi, non asciugare capi di vestiario che:
- non sono stati lavati;
 - non sono sufficientemente puliti e contengono ancora residui di olio, unto, pomate o altre sostanze (ad es.: canovacci, biancheria di saloni di cosmesi macchiati di olio, unto, creme). Se la biancheria non è sufficientemente pulita, può prendere fuoco per auto-combustione anche a programma ultimato e dopo averla prelevata dall'asciugatrice.
 - contengono residui di detersivi infiammabili o di acetone, alcol, benzina rettificata, petrolio, cherosene, smacchiatore, acqua ragia, cera, prodotti per togliere la cera o sostanze chimiche (presenti, ad es., in stracci per pulire i pavimenti);
 - contengono tracce di fissatore, lacca per capelli, solvente per smalto o prodotti simili.

Lavare quindi a fondo capi, indumenti e tessuti molto sporchi, aumentando adeguatamente il dosaggio di detersivo e a una temperatura più alta. In caso di dubbi, lavarli più volte.

- Togliere dalle tasche tutti gli oggetti (ad es. accendini, fiammiferi, fazzoletti di carta).
- **Avvertenza:** non spegnere mai l'asciugatrice prima che il programma sia terminato, a meno che il bucato non venga prelevato subito e disteso in modo che i capi si raffreddino.

Indicazioni per la sicurezza e avvertenze

► Pericolo di incendio.

Non mettere in funzione l'asciugatrice se collegata a una presa multipla azionabile (ad es. tramite orologio programmatore o impianto elettrico con disinserimento carico massimo di punta).

È possibile mettere in funzione l'asciugatrice con un impianto in carico di punta, solo se questo è collegato all'asciugatrice tramite il box XCI Miele e l'asciugatrice è stata impostata in modo corrispondente.

Se il programma di asciugatura viene interrotto prima che la fase di raffreddamento sia terminata, la biancheria potrebbe prendere fuoco.

► Per evitare possibili incendi, non asciugare capi di vestiario se:

- sono stati lavati con prodotti chimici industriali (ad es. nella lavanderia a secco);
- contenenti prevalentemente parti in gomma, gommapiuma o simili. Questi sono ad esempio: capi con gommapiuma in lattice, tessuti impermeabili, capi e indumenti gommati, cuscini contenenti fiocchi di gommapiuma;
- sono imbottiti e la fodera è danneggiata (ad es. cuscini e giacconi). Il materiale dell'imbottitura uscito potrebbe causare un incendio.

► Il programma è terminato all'inizio della fase di raffreddamento. In molti programmi segue la fase di raffreddamento, per mantenere la temperatura ideale ad evitare che gli indumenti si danneggino (ad es. per evitare che prendano fuoco).

Prelevare subito tutta la biancheria al termine del programma.

Indicazioni per la sicurezza e avvertenze

- ▶ Usare ammorbidente o prodotti simili attenendosi alle istruzioni sulla confezione.
- ▶ Non utilizzare né conservare benzina, petrolio o altri materiali facilmente infiammabili nelle vicinanze dell'asciugatrice. Con queste sostanze sussiste pericolo di incendio e di esplosione.
- ▶ Non far affluire all'asciugatrice aria impregnata di vapori di cloro, fluoro o altri solventi. Potrebbe generarsi un incendio.
- ▶ Per le parti in acciaio inossidabile:
evitare il contatto delle superfici in acciaio inossidabile con detersivi e disinfettanti liquidi contenenti ipoclorito di sodio o di cloro. Queste sostanze possono corrodere l'acciaio.
Anche vapori di candeggina possono provocare corrosioni.
Non conservare quindi questi prodotti in confezioni aperte vicino alla macchina.

Indicazioni per la sicurezza e avvertenze

Usare il flacone profumato (accessorio acquistabile)

- ▶ Utilizzare solo il flacone profumato Miele originale.
- ▶ Conservare il flacone profumato solo nella confezione, pertanto conservare la confezione.
- ▶ Tenere sempre dritto il flacone profumato o il filtro impurità con annesso il flacone e non appoggiarlo o inclinarlo mai. La sostanza contenuta nel flacone potrebbe fuoriuscire.
- ▶ Pulire il profumo fuoriuscito subito con uno straccio assorbente: dal pavimento, dall'asciugatrice, dai pezzi dell'asciugatrice (ad es. filtro impurità).
- ▶ In caso di contatto del corpo con la sostanza contenuta nel flacone profumato: lavare accuratamente la **pelle** con acqua e sapone. Sciacquare gli **occhi** con acqua pulita per almeno 15 minuti. In caso di ingestione, sciacquare accuratamente la **bocca** con acqua pulita. In caso di contatto con gli occhi o ingestione rivolgersi a un medico.
- ▶ Cambiare subito i vestiti che vengono a contatto con il profumo fuoriuscente. Pulire accuratamente i vestiti o gli stracci con abbastanza acqua e detersivo.
- ▶ Se non si osservano attentamente le seguenti avvertenze, può sussistere pericolo di incendio o danneggiamento dell'asciugatrice.
 - Non riempire mai il flacone con del profumo.
 - Non usare mai un flacone profumato difettoso.
- ▶ Smaltire il flacone profumato vuoto insieme ai rifiuti e non riutilizzarlo per altri scopi.
- ▶ Leggere inoltre le informazioni annesse al flacone profumato.

Accessori

► Gli unici accessori che possono essere montati o utilizzati sono quelli espressamente autorizzati da Miele.

Se si montano o utilizzano altri accessori, il diritto alla garanzia e a prestazioni in garanzia per vizi e/o difetti del prodotto decade.

► Le lavatrici e asciugatrici Miele possono essere sovrapposte, formando la colonna bucato. Per farlo occorre l'apposito kit di congiunzione, reperibile come accessorio su richiesta presso l'assistenza tecnica Miele autorizzata. Fare attenzione che il kit di congiunzione per la colonna bucato sia adatto al tipo di lavatrice e asciugatrice Miele utilizzato.

► Fare attenzione che lo zoccolo Miele, acquistabile come accessorio speciale, sia adatto a questa asciugatrice.

 Miele non risponde dei danni che derivano dall'inosservanza delle istruzioni di sicurezza e delle avvertenze.

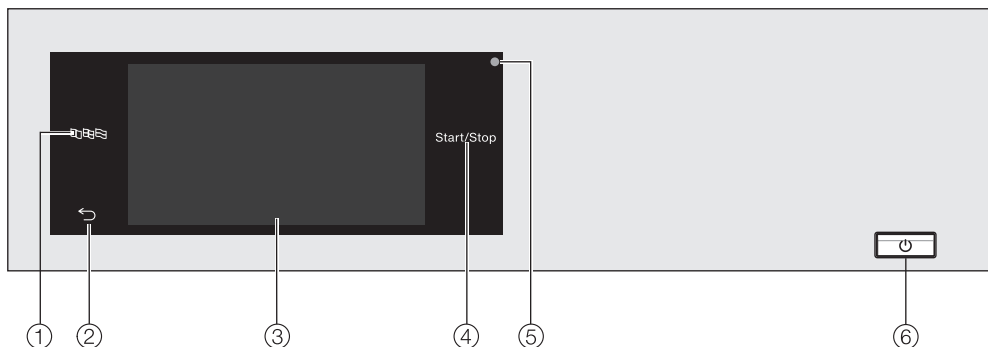

Comandi asciugatrice

Pannello comandi



- ① **Tasto sensore lingua**
Per selezionare la lingua attuale dell'utente.
Al termine del programma viene nuovamente visualizzata la lingua del gestore.
- ② **Tasto sensore indietro** ↶
Consente di tornare a un livello precedente del menù.
- ③ **Display touch**
- ④ **Tasto sensore *Start/Stop***
Avvia il programma di asciugatura selezionato e interrompe un programma già avviato. Appena il tasto sensore lampeggia è possibile avviare il programma selezionato.
- ⑤ **Interfaccia ottica**
Per l'assistenza tecnica.
- ⑥ **Tasto** ⏻
Per accendere e spegnere l'asciugatrice. Per risparmiare energia, l'asciugatrice si spegne automaticamente. Questo accade 15 minuti dopo il termine del programma o della fase anti-piega oppure dopo l'accensione se non viene eseguita alcuna impostazione.

Tasti sensore e display touch con tasti sensore

I tasti sensore ,  e *Start/Stop* nonché i tasti sensore a display reagiscono al contatto. A ogni sfioramento è associato un segnale acustico. È possibile impostare il volume dell'acustica tasti o disattivarla (v. capitolo “Livello gestore”).

Il pannello comandi con i tasti sensore o il display touch possono graffiarsi con oggetti appuntiti o affilati, come ad es. una matita.
Toccare il pannello comandi solo con le dita.

Menù principale

Dopo l'accensione dell'asciugatrice, sul display compare il menù principale.

Dal menù principale si può accedere a tutti i menù secondari importanti.

Sfiorando il tasto sensore  si torna in qualsiasi momento al menù principale. I valori impostati precedentemente non vengono salvati.



Programmi

Per selezionare i programmi di asciugatura.

Preferiti

Per selezionare 12 programmi di asciugatura preferiti che possono essere adattati e salvati dal gestore (v. capitolo “Livello gestore”, voce “Programmi preferiti”).

Gestore

Nel livello gestore è possibile adattare l'elettronica dell'asciugatrice diverse esigenze (v. capitolo “Livello gestore”).

Connessione in rete

Il simbolo  indica in caso di connessione in rete l'intensità del segnale della rete (SSID), alla quale è collegata l'asciugatrice. Sfiorando il simbolo è possibile visualizzare il nome della rete.

Aiuto

È possibile visualizzare una guida per l'uso.

Comandi asciugatrice

Esempi di comando

Elenchi di selezione

Menù Programmi (scelta semplice)



È possibile sfogliare verso sinistra o verso destra, sfiorando lo schermo. Appoggiare il dito sul display touch e muoverlo nella direzione desiderata.

La barra di scorrimento arancione indica che seguono altre possibilità di selezione.

Sfiorare il nome di un programma per selezionare un programma di asciugatura.

Il display passa al menù base del programma selezionato.

Menù Opzioni (scelta multipla)



Sfiorare una o più *Opzioni* per selezionarle.

Le *Opzioni* selezionate sono evidenziate in arancione.

Per deselezionare un'*Opzione*, sfiorare nuovamente l'*Opzione*.

Con il tasto sensore OK si attivano le *Opzioni* contrassegnate.

Impostare valori numerici

In alcuni menù è possibile impostare valori numerici.

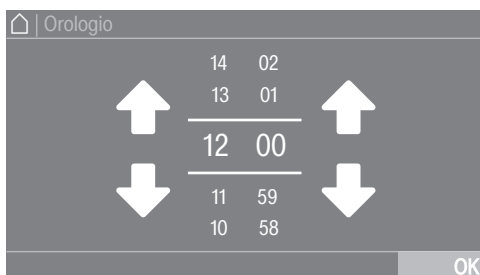

Immettere i valori sfiorando verso l'alto o verso il basso. Appoggiare il dito sulla cifra da modificare e muoverlo nella direzione desiderata. Con il tasto sensore OK si memorizza il valore numerico impostato.

Consiglio: Per alcune impostazioni è possibile impostare anche un valore tramite il tastierino numerico, in base all'intervallo valori e all'incremento. Sfiando le cifre solo brevemente appare il tastierino numerico. Appena è stato immesso un valore valido, il tasto sensore OK è evidenziato in verde.

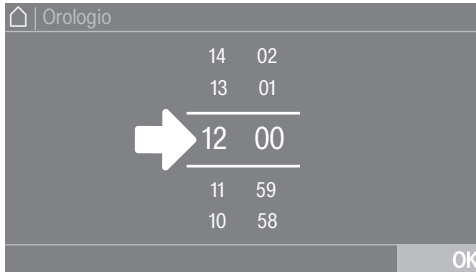

- Premere brevemente le cifre fra le due linee.

Si apre un tastierino numerico.

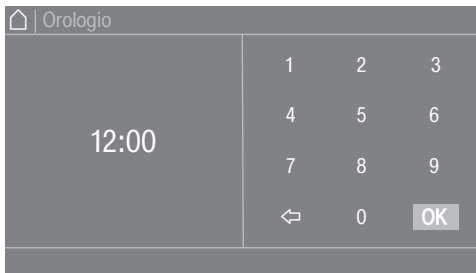

- Immettere le cifre e confermare con OK.

Menù a tendina

Nel menù a tendina è possibile visualizzare diverse informazioni relative a un programma di asciugatura.

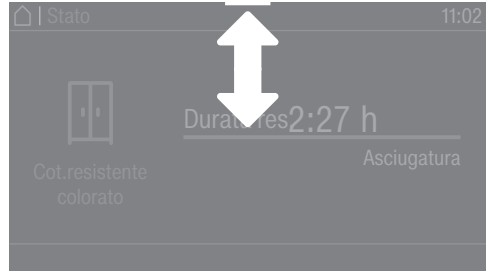

Se sul bordo superiore dello schermo al centro del display compare una barra arancione, è possibile visualizzare il menù a tendina. Sfiando il bordo superiore della schermata al centro e scorrere il dito sul display verso il basso.

Uscire dal menù

- Sfiando il tasto sensore \leftarrow , per tornare alla schermata precedente

Tutti gli inserimenti effettuati fino a quel momento e non confermati con OK non vengono memorizzati.

Visualizzare Aiuto

In alcuni menù, appare Guida nella riga inferiore del display.

- Sfiando il tasto sensore Guida, per visualizzare le avvertenze.
- Sfiando il tasto sensore Chiudi, per tornare alla schermata precedente.

Comandi asciugatrice

Utilizzo della variante per lavanderie

A seconda della programmazione il menù di partenza può apparire diverso (v. capitolo “Livello gestore”, voce “Comandi”).

L'uso semplificato avviene tramite selezione rapida. Le persone che utilizzano la macchina non possono modificare i programmi preimpostati.

Lavanderia base (4 prog.)

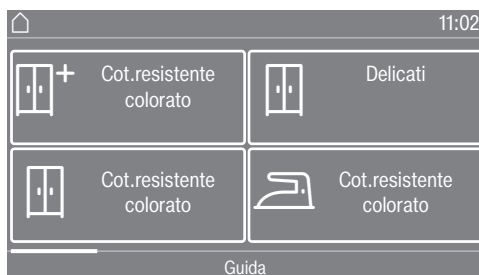

È possibile selezionare massimo 12 e minimo 4 programmi.

In base all'impostazione nel livello gestore è possibile visualizzare i programmi con o senza cornice.



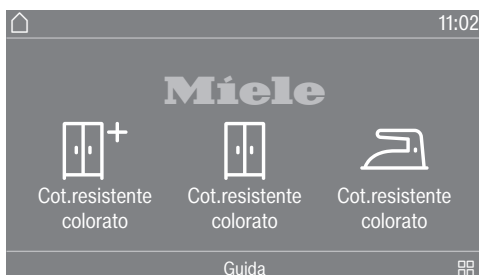



Lavanderia av. (12 progr.)



I primi tre programmi sono direttamente selezionabili. Dall'elenco  si possono selezionare fino a nove programmi.

Simboli sul display

Livelli asciugatura

- + Secco
- + Asciutto plus
-  Pronto asciutto
-  Stiratura a mano plus
-  Stiratura a mano
-  Stiratura a macchina

Lavanderia av. dur. int./Lavanderia base dur. est.



Sono selezionabili quattro programmi a tempo con diversi livelli di temperatura.

- 🌡️🕒 Livello di temperatura freddo
- 🌡️🕒 Livello di temperatura basso
- 🌡️🕒 Livello di temperatura medio
- 🌡️🕒 Livello di temperatura alto

Lavanderia base dur. est.: l'asciugatrice funziona correttamente solo se viene trasmessa una durata esterna mediante un'unità esterna.

Prima messa in funzione

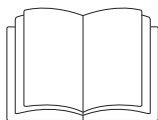

⚠ Danni a persone o cose dovuti al posizionamento scorretto.

Se non si posiziona correttamente l'asciugatrice si potrebbero causare danni alle persone o alle cose.

Posizionare correttamente l'asciugatrice prima di metterla in funzione per la prima volta e collegarla in modo conforme. Seguire quanto riportato al capitolo "Installazione".

⚠ Danni dovuti alla messa in funzione anticipata.

La pompa di calore dell'asciugatrice potrebbe danneggiarsi.

Dopo il posizionamento attendere un'ora prima di mettere in funzione l'asciugatrice.

Eseguire completamente la prima messa in funzione.

Alla prima messa in funzione, è possibile definire le impostazioni per l'utilizzo quotidiano della lavatrice. Alcune impostazioni possono essere modificate solo durante la prima messa in funzione. Successivamente possono essere modificate solo dall'assistenza tecnica Miele.

Le impostazioni sono inoltre descritte al capitolo "Livello gestore".

Accendere l'asciugatrice

- Premere il tasto ①.

Appare il messaggio di benvenuto.

Consiglio: Nella prima messa in funzione è possibile tornare alla schermata precedente, se si desidera correggere un'immissione precedente.

- Sfiorare il tasto sensore ↵, per tornare alla schermata precedente.

Impostare la lingua del display

Viene richiesta l'impostazione della lingua del display. La modifica della lingua è possibile in qualsiasi momento (v. cap. Livello gestore, voce "Lingua").

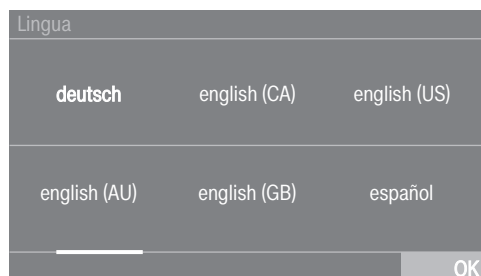

- Sfogliare verso destra o verso sinistra finché compare la lingua desiderata.
- Sfiorare il tasto sensore della lingua desiderata.

La lingua selezionata è evidenziata in arancione e il display passa all'impostazione successiva.

Attenersi all'avviso su apparecchi esterni

Compare un avviso su hardware esterni.

- Confermare con il tasto sensore OK.

Collegare il box XCI o l'adattatore XCI prima della prima messa in funzione. In alternativa, spostare il modulo di comunicazione nel vano modulo sul retro dell'asciugatrice. Per eseguire tale operazione, l'asciugatrice deve essere staccata dalla rete elettrica. Solo successivamente si può avviare la prima messa in funzione.

Regolare la luminosità del display

Viene richiesto di regolare la luminosità del display.

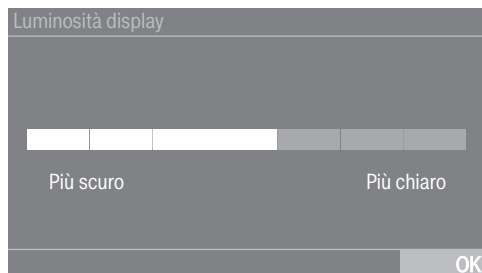

- Sfiocare la barra a segmenti fino a raggiungere il livello di luminosità desiderato.

Il livello di luminosità selezionato è evidenziato in arancione.

- Confermare con OK.

Il display passa all'impostazione successiva.

Impostare la data

Data		
21	Maggio	2026
22	Giugno	2025
23	Luglio	2024
24	Agosto	2023
25	Settembre	2022

- Appoggiare il dito sulla cifra da modificare e muoverlo nella direzione desiderata.
- Quando tutti i valori sono impostati, confermare con il tasto sensore OK.

Il display passa all'impostazione successiva.

Prima messa in funzione

Confermare la richiesta per l'ora

A display compare la domanda:

Rinunciare alla visualizzazione dell'ora?

- Sfiocare il tasto sensore Sì o No.

Se è stato selezionato Sì, l'impostazione Orologio viene saltata.

Se è stato selezionato No, il display passa all'impostazione Orologio.

Impostare l'ora

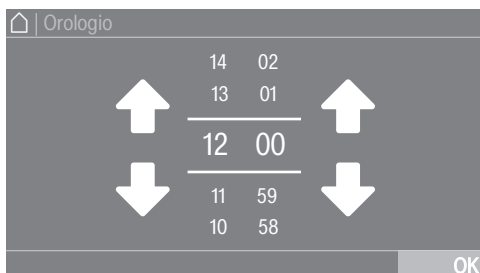

- Appoggiare il dito sulla cifra da modificare e muoverlo nella direzione desiderata.

- Confermare con il tasto sensore OK.

Il display passa all'impostazione successiva.

Selezionare pacchetti programma

Si possono selezionare diversi programmi dai pacchetti disponibili.

I programmi già attivi sono evidenziati in arancione.



- Sfiocare verso destra finché compare il programma successivo non evidenziato in arancione.

- Sfiocare il tasto sensore del programma desiderato.

Il programma selezionato è evidenziato in arancione, che significa attivo.

- È possibile selezionare altri programmi.

Consiglio: Si può disattivare un programma selezionato sfiorando nuovamente il tasto sensore del programma. Eccezione: i programmi Cotone  e Cotone Pro non possono essere disattivati.

- Per non selezionare nessun altro programma, confermare con OK.

Il display passa all'impostazione successiva.

Impostare la gettoniera

Per impostare una gettoniera, leggere il capitolo “Livello gestore”, voce “Gettoniera”. Queste impostazioni possono essere effettuate solo durante la prima messa in funzione. Successivamente, per procedere a una modifica sarà necessario rivolgersi al servizio di assistenza tecnica Miele.

Se non si desidera impostare alcuna gettoniera, è sufficiente saltare questa procedura.

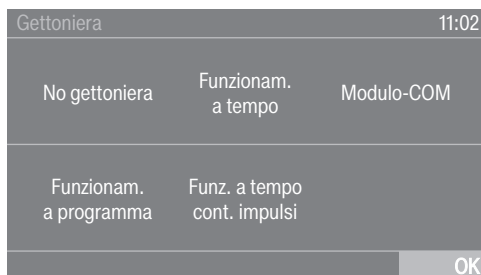

- Sfiocare il tasto sensore No gettoniera.

Il display passa all'impostazione successiva.

Concludere la prima messa in servizio

La prima messa in servizio è conclusa quando è stato eseguito completamente il programma Messa in servizio.

Il programma dura 20 minuti e deve essere eseguito con cestello vuoto.

In caso di interruzione della corrente elettrica (o spegnimento con il tasto ①) prima o durante l'esecuzione del programma Messa in servizio, la messa in servizio si interrompe. In tal caso è necessario eseguire di nuovo la prima messa in servizio.

- Confermare con il tasto sensore OK.



- Toccare il tasto sensore lampeggiante *Start/Stop*.
- Quando il programma è terminato, spegnere l'essiccatoio e riaccenderlo dopo breve tempo.

La prima messa in servizio è terminata e l'essiccatoio è pronto per essere utilizzato.

1. Osservare un giusto trattamento biancheria

Lavaggio

- Lavare accuratamente i capi particolarmente sporchi. Utilizzare una quantità sufficiente di detersivo e selezionare una temperatura elevata. In caso di dubbi, lavarli più volte.
- Lavare accuratamente e separatamente i capi nuovi e colorati. Non asciugarli insieme a capi chiari. Questi capi potrebbero stingere durante l'asciugatura (e macchiare anche i componenti in plastica dell'asciugatrice). Allo stesso modo potrebbe depositarsi peluria colorata sui capi.

Asciugatura

 Danni causati da corpi estranei non rimossi nella biancheria.

I corpi estranei possono fondersi, bruciare o esplodere.

Ricordarsi di rimuovere i corpi estranei (ad es. dosatori, accendini ecc.) dalla biancheria.







 Pericolo di incendio a causa di un utilizzo errato.

La biancheria può bruciare e danneggiare l'asciugatrice e l'ambiente circostante.

Leggere e attenersi alle indicazioni riportate al capitolo "Consigli e avvertenze".

- Controllare che gli orli e le cuciture della biancheria siano in ordine. In questo modo si impedisce che l'imbottitura dei capi possa fuoriuscire e provocare incendi.
- Cucire o rimuovere i ferretti fuoriusciti dai reggiseni.

Simboli trattamento tessuti

Asciugatura	
	temperatura normale/più alta*
	temperatura ridotta*
* In questa asciugatrice è possibile asciugare insieme i capi con questi simboli, per un'asciugatura delicata.	
	non indicato per l'asciugatura a macchina
Stiro a mano e stiratrice	
	molto caldo
	caldo
	tiepido
	non stirare

2. Caricare l'asciugatrice

Introdurre la biancheria

I capi si possono danneggiare.
Prima di introdurre la biancheria leggere il capitolo "1. Osservare un giusto trattamento biancheria".



- Aprire lo sportello.
- Introdurre la biancheria.

I capi si possono danneggiare.
Assicurarsi che i capi non rimangano impigliati chiudendo lo sportello.

Non sovraccaricare mai il tamburo. La biancheria si può strapazzare e si pregiudica il risultato di asciugatura. E si potrebbero formare molte pieghe.

Controllare la sede del flacone profumato

Se non si utilizza il flacone profumato, verificare che la sede sia chiusa.

L'utilizzo del flacone profumato viene descritto dettagliatamente nel capitolo "Flacone profumato".

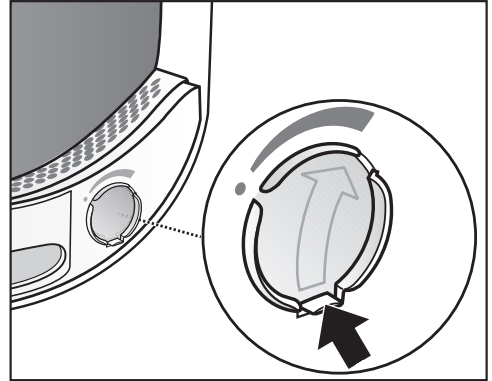

- Spostare completamente verso il basso la saracinesca dell'otturatore (freccia), di modo che la sede sia chiusa. Altrimenti vi si deposita la peluria.

Chiudere lo sportello

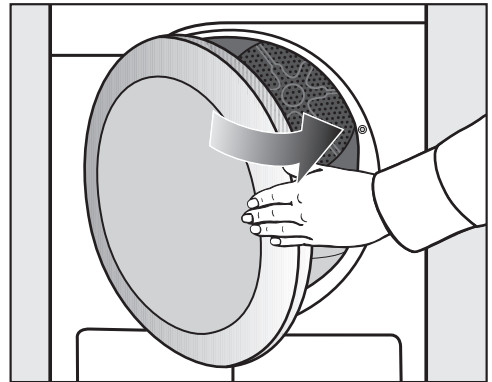

- Chiudere lo sportello con una lieve oscillazione.

3. Selezionare un programma

Accendere l'asciugatrice

- Premere il tasto ①.

La luce del tamburo si accende.

La luce del tamburo si spegne automaticamente dopo alcuni minuti oppure a inizio programma (risparmio di energia).

Selezionare un programma



Esistono diverse possibilità per selezionare un programma.

- Sfiocare il tasto sensore  Programmi.



- Sfiocare nel display verso destra o verso sinistra fino a quando compare il programma desiderato.
- Sfiocare il tasto sensore del programma.

Il display passa al menù base del programma di asciugatura.

In alternativa è possibile selezionare un programma tramite: ☆ Preferiti*.

* I programmi preimpostati nei Preferiti non possono essere più modificati.

- Sfiocare il sensore ☆ Preferiti.

Vengono visualizzati i programmi. Sotto i nomi dei programmi, i parametri preimpostati (livello asciugatura, opzioni o durate) sono contrassegnati da simboli.

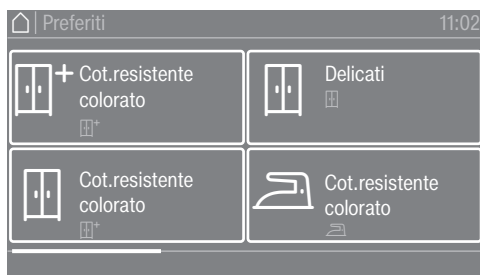

- Sfiocare nel display verso destra o verso sinistra fino a quando compare il programma desiderato.
- Sfiocare il tasto sensore del programma.

Il display passa al menù base del programma di asciugatura.

4. Selezionare l'impostazione programma

Menù base di un programma

Selezionare il livello di asciugatura

È possibile modificare il livello di asciugatura preimpostato per molti programmi. In base al programma sono selezionabili diversi livelli di asciugatura.

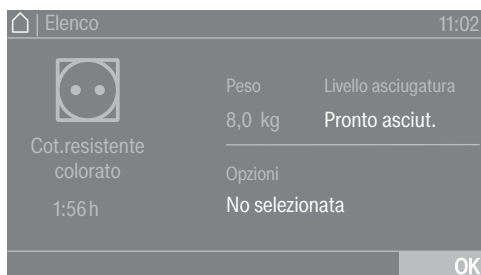

- Sfioccare il tasto sensore Livello asciugatura.

Si apre la selezione dei livelli asciugatura.

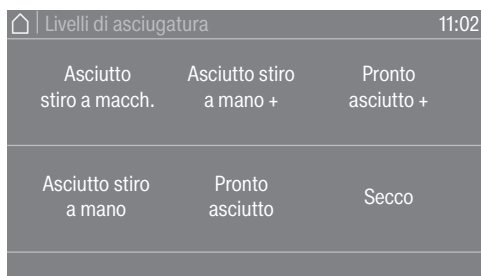

- Sfioccare il tasto sensore del livello di asciugatura desiderato.

Selezionare la durata (programmi a tempo)

È possibile selezionare autonomamente la durata del programma.*

I tempi per la selezione della durata possono essere delimitati dall'assistenza tecnica.

- Progr. tempo aria calda = 0:20-2:00 ore
- Progr. tempo aria fredda = 0:10-2:00 ore
- Speciale cesto/Cesto-Delicato = 0:20-1:30 ore
- Igienezza, tem-po aria calda = 0:50-2:00 ore

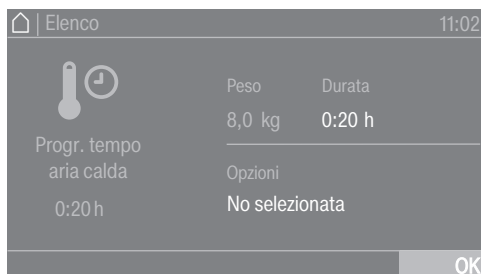

- Sfioccare il tasto sensore Durata.

Si apre la selezione per impostare la durata.



- Selezionare una durata.
- Confermare con OK solo quando viene visualizzata sul display.

4. Selezionare l'impostazione programma

Selezionare le opzioni

Si possono completare i programmi di asciugatura con differenti opzioni.

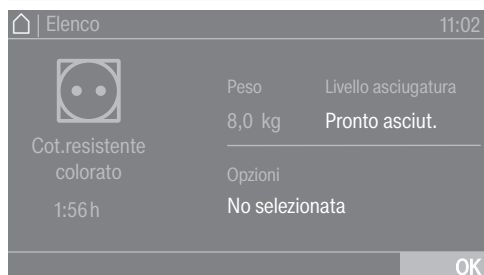

- Sfiocare il tasto sensore Opzioni.

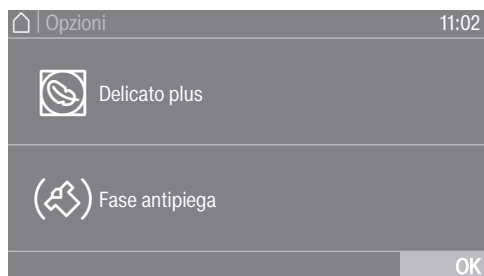

- Sfiocare il tasto sensore dell'opzione desiderata.
- Confermare con OK solo quando viene visualizzata sul display.

Il simbolo corrispondente all'opzione desiderata  o  si accende.

Non tutte le opzioni sono selezionabili per tutti i programmi, ma solo per quelli in cui è consigliabile.

Delicato plus

I capi delicati vengono asciugati con una meccanica ridotta (meno giri del tamburo).

Fase antipiega

Al termine del programma, il tamburo gira a un ritmo speciale, a seconda del programma selezionato. Questo aiuta a ridurre la formazione di pieghe al termine del programma.

Alla consegna la fase antipiega è disattivata. Può essere attivata nel livello gestore con una durata variabile fino a 12 ore.

Gettoniera

Consiglio: Se la macchina è collegata a una gettoniera, seguire le indicazioni per il pagamento che compaiono sul display.

Non aprire lo sportello o interrompere il programma, dopo averlo avviato. A seconda dell'impostazione è possibile perdere il credito introdotto in gettoniera.

Avviare il programma

Quando il tasto sensore *Start/Stop* lampeggia, è possibile avviare il programma.

■ Sfiocare il tasto sensore *Start/Stop*.

Se è stato selezionato il posticipo avvio, questo viene visualizzato nel display.

Una volta trascorso l'intero posticipo oppure, se il programma è stato avviato, subito dopo lo start, a display compare la durata del programma. L'avanzamento del programma viene segnalato a display.

Consiglio: Nel menù a tendina è possibile visualizzare il livello di asciugatura selezionato o la durata e le opzioni selezionate.

Durata programma/tempo restante previsto

La durata del programma dipende dalla quantità, dal tipo e dell'umidità residua del bucato, o anche dalla durezza dell'acqua. Pertanto, la durata dei programmi di asciugatura può variare o "saltare". L'elettronica dell'asciugatrice può imparare e si adatta a tali variazioni e alla durata del programma visualizzata, diventando sempre più precisa.

6. Fine programma – prelevare il bucato

Fine programma

Poco prima della fine del programma la biancheria viene raffreddata. È possibile prelevarla.

- Si accende Fine

Se è stata selezionata la *fase antipiega* (E)*, il tamburo gira a intervalli. Così si minimizzano le pieghe se il bucato non viene prelevato immediatamente.

* Alla consegna la fase antipiega è disattivata.

L'asciugatrice si spegne automaticamente 15 minuti dopo la fine del programma.

Prelevare la biancheria

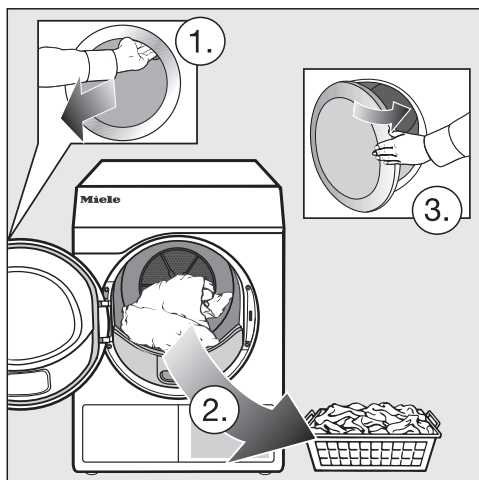

- Aprire lo sportello.
- Svuotare completamente il tamburo.

Gli indumenti rimasti si rovinerebbero se asciugati eccessivamente col programma successivo. Prelevare quindi sempre tutti i capi di biancheria dal tamburo.

- Spegner l'asciugatrice.

Attenersi alle indicazioni di manutenzione

Questa asciugatrice necessita di una manutenzione regolare, specialmente in caso di uso continuato.

Consiglio: Attenersi alle indicazioni riportate al capitolo “Pulizia e manutenzione”. E leggere innanzitutto la voce “Osservare gli intervalli di pulizia”.



Affinché il  Timer sia selezionabile, il Posticipo avvio deve essere attivato nel Livello gestore.
Con il Avvio tra è possibile selezionare il tempo fino all'avvio del programma, l'ora di avvio programma oppure l'ora di fine programma.

Impostare il timer

- Sfiocare il tasto sensore  Timer.
- Selezionare l'opzione Fine alle, Avvio tra oppure Avvio alle.
- Impostare le ore e i minuti e confermare con il tasto sensore OK.



Modificare il timer

Prima dell'avvio del programma è possibile modificare il posticipo avvio selezionato.

- Sfiocare i tasti sensore ,  oppure .
- All'occorrenza, modificare il tempo indicato e confermarlo con il tasto sensore OK.

Cancellare il timer

Prima dell'avvio del programma è possibile cancellare il posticipo avvio selezionato.

- Sfiocare i tasti sensore ,  oppure .

Nel display è visualizzabile il posticipo avvio selezionato.

- Sfiocare il tasto sensore Cancellare.
- Confermare con il tasto sensore OK.

Il posticipo avvio selezionato viene cancellato.

Avviare il timer

- Sfiocare il tasto sensore *Start/Stop*.

Lo sportello si blocca e nel display appare il tempo rimasto all'avvio del programma.

Dopo l'avvio del programma è possibile modificare il posticipo avvio selezionato solo mediante l'interruzione del programma.



È possibile avviare il programma in qualsiasi momento.

- Sfiocare il tasto sensore Avvio immediato.

Elenco programmi

Tutti i pesi contrassegnati con * fanno riferimento al peso della biancheria asciutta.

Etichetta energetica

Cotone Eco 		massimo 8 kg*
Capi	Biancheria e indumenti in cotone normalmente bagnati, come descritto alla voce <i>Cotone/Colorati Pronto asciutto</i> .	
Avvertenza	<ul style="list-style-type: none">- In questo programma viene effettuata esclusivamente l'asciugatura <i>Pronto asciutto</i>.- Il programma <i>Cotone</i>  è, dal punto di vista dei consumi energetici, il più efficiente per asciugare biancheria in cotone normalmente bagnata.	
Avvertenza per gli istituti di controllo	Programma di controllo ai sensi del regolamento 392/2012/UE misurato secondo EN 61121.	
Cotone PRO		massimo 8 kg*
Capi	Biancheria e indumenti in cotone normalmente bagnati, come descritto alla voce <i>Cotone/Colorati Pronto asciutto</i> .	
Avvertenza	In questo programma viene effettuata esclusivamente l'asciugatura <i>Pronto asciutto</i> .	

Pacchetti programmi

È possibile selezionare diversi programmi dai pacchetti disponibili. I programmi sono visualizzati nell'elenco programmi.

Standard

Cotone/Colorati		massimo 8 kg*
Secco, Asciutto plus, Asciutto		
Capi	<ul style="list-style-type: none"> - Tessuti a uno o più strati in cotone. - Asciugamani, teli da bagno, accappatoi, magliette, indumenti intimi, lenzuola di spugna, mollettoni, biancheria per neonati. - Abbigliamento da lavoro, giacche, coperte, grembiuli, teli in spugna/lino, lenzuola, asciugamani, tovaglie resistenti alla cottura o camici. 	
Avvertenza	<ul style="list-style-type: none"> - <i>Secco</i>, da selezionare per capi diversi, a più strati e particolarmente spessi. - Non asciugare con <i>Secco</i> i capi in maglina (ad es. T-shirt, intimo, biancheria per neonati) perché potrebbero restringersi. 	
Stiratura a mano plus, Stiratura a mano, Stiratura a macchina		
Capi	<ul style="list-style-type: none"> - Capi in cotone o lino. - Tovaglie, lenzuola, biancheria inamidata. 	
Consiglio	Lasciare arrotolata la biancheria da stirare a macchina per mantenerla umida.	
Lava/Indossa		massimo 4 kg*
Asciutto plus, Asciutto, Stiratura a mano		
Capi	<ul style="list-style-type: none"> - Capi lava/indossa di cotone e misto cotone o fibre sintetiche. - Abbigliamento da lavoro, camici, maglioni, abiti, pantaloni, tovaglie, calze. 	
Avvertenza	 è automaticamente selezionato.	

Elenco programmi

Express		massimo 4 kg*
Secco, Asciutto plus, Asciutto, Stiratura a mano, Stiratura a macchina		
Capi	Indumenti non delicati, indicati per il programma <i>Cotone/Colorati</i>	
Avvertenza	Programma di breve durata	
Delicati		massimo 4 kg*
Asciutto plus, Asciutto, Stiratura a mano plus		
Capi	<ul style="list-style-type: none"> - Capi delicati in cotone e misto cotone o fibre sintetiche. - Maglioni delicati, abiti, pantaloni, camici, tovaglie, camicie, camicette. - Intimo e capi con applicazioni. 	
Avvertenza	In questo programma la formazione di pieghe è ridotta.	
Consiglio	Ridurre il carico per contenere al minimo la formazione di pieghe.	
Camicie		massimo 2 kg*
Asciutto, Stiratura a mano plus		
Capi	Camicie e camicette.	
Jeans		massimo 3,5 kg*
Asciutto, Stiratura a mano plus		
Capi	Pantaloni, giacche, gonne, camicie in jeans.	
Lana		massimo 2 kg*
Capi	Tessuti in lana o misto lana: pullover, giacche fatte a maglia, calze.	
Avvertenza	<ul style="list-style-type: none"> - I capi in lana vengono resi soffici e ariosi in poco tempo, ma non asciugati completamente. - Prelevare subito i capi a programma ultimato e completare l'asciugatura all'aria. 	
Seta		massimo 1 kg*
Capi	Capi in seta asciugabili a macchina: camicette e camicie	
Avvertenza	<ul style="list-style-type: none"> - Programma per ridurre la formazione di pieghe. - I capi non risultano completamente asciutti. - A programma ultimato prelevare subito gli indumenti. 	

Elenco programmi

Capi in spugna		massimo 8 kg*
Capi	Grandi quantità di biancheria in spugna a uno o più strati. Ad es. asciugamani, teli da bagno, accappatoi, salviette o lenzuola di spugna.	
Avvertenza	In questo programma viene effettuata esclusivamente l'asciugatura <i>Asciutto plus</i> .	
Toglipieghe Stiro facile		massimo 1 kg*
Asciutto, Stiratura a mano plus		
Capi	<ul style="list-style-type: none"> - Capi e biancheria in cotone o lino. - Tessuti in cotone facile da trattare, capi e indumenti di fibre miste o sintetiche: pantaloni in cotone, giacconi, camicie. 	
Avvertenza	<ul style="list-style-type: none"> - Programma per contenere la formazione di pieghe dopo la centrifuga in lavatrice. - I capi non vengono asciugati completamente. Prelevare subito i capi a programma ultimato e completare l'asciugatura all'aria. - Indicato anche per la biancheria asciutta che viene stirata in un determinato intervallo di tempo. 	
Automatic plus		massimo 5 kg*
Asciutto plus, Asciutto, Stiratura a mano plus		
Capi	Capi e indumenti di diversa composizione, per i programmi <i>Cotone/Colorati</i> e <i>Lava/Indossa</i> .	
Microfibra		massimo 7 kg*
Asciutto plus, Asciutto		
Capi	Stracci e panni in microfibra.	

Elenco programmi

Programma a tempo caldo		massimo 8 kg*
Capi	<ul style="list-style-type: none">- Giacche, cuscini, sacchi a pelo e altri articoli voluminosi.- Tessuti a più strati, come ad es. tovaglie in cotone pesanti.- Capi singoli, ad es. teli e costumi da bagno, strofinacci.	
Avvertenza	<ul style="list-style-type: none">- Per completare l'asciugatura di tessuti a più strati o voluminosi, che per struttura non si asciugano uniformemente.- Per asciugare meno capi o capi singoli.- Evitare di selezionare inizialmente tempi molto lunghi. Procedere per tentativi al fine di determinare qual è la durata di asciugatura corretta.	
Programma a tempo freddo		massimo 8 kg*
Capi	Tutti gli indumenti e che devono essere solo arieggiati.	

Elenco programmi

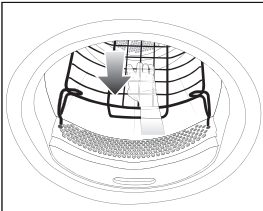
Speciale cesto		Carico massimo cesto 3,5 kg
Cesto Sensitive		Carico massimo cesto 3,5 kg
Indumenti/manufatti	<ul style="list-style-type: none">- Attenersi a quanto indicato nelle istruzioni d'uso per il cesto accessorio.- Usare questi programmi per oggetti che possono essere asciugati o arieggiati in tamburo, ma senza sollecitazioni meccaniche.	
Avvertenza	<ul style="list-style-type: none">- Questi programmi possono essere selezionati solo se combinati al cesto accessorio Miele (accessorio su richiesta).- <i>Cesto Sensitive</i>, da selezionare per prodotti sensibili alla temperatura.- Il tamburo dell'asciugatrice non gira.- Senza cesto accessorio non si ottengono risultati di asciugatura soddisfacenti.- Attenersi a quanto indicato nelle istruzioni d'uso per il cesto accessorio. 	

Elenco programmi

Sport

Capi sportivi		massimo 3 kg*
Capi	Capi per sport e fitness, in tessuto asciugabile a macchina.	
Avvertenza	In questo programma viene effettuata esclusivamente l'asciugatura <i>Pronto asciutto</i> .	
Capi outdoor		massimo 2,5 kg*
Asciutto, Stiratura a mano plus		
Capi	Capi di vestiario outdoor, asciugabili a macchina.	
Impermeabilizzare		massimo 2,5 kg*
Indumenti	Per asciugare capi adatti all'asciugatura in tamburo, ad es. in microfibra, abbigliamento da sci o outdoor, indumenti in cotone fine e spesso (popeline) o tovaglie.	
Avvertenza	<ul style="list-style-type: none"> - Questo programma prevede una fase specifica per il fissaggio dell'impermeabilizzante. - I capi da impermeabilizzare devono essere trattati esclusivamente con prodotti impermeabilizzanti contraddistinti dalla dicitura "indicato per tessuti a membrana". Questi prodotti sono a base di composti al fluoro. - Non asciugare capi che sono stati impregnati di sostanze contenenti paraffina. Pericolo di incendio a causa di questo prodotto. - In questo programma viene effettuata esclusivamente l'asciugatura <i>Pronto asciutto</i>. 	
Riattivazione		massimo 2,5 kg
Capi	Capi di vestiario outdoor, asciugabili a macchina.	
Avvertenza	<ul style="list-style-type: none"> - Le fibre vengono sollevate, migliorando così la resistenza all'acqua. - L'asciugatura avviene esclusivamente in modalità <i>Pronto asciutto</i>. 	

Biancheria da casa

Piumoni da letto		massimo 2 kg*
Capi	Biancheria da letto asciugabile a macchina (lenzuola o cuscini con imbottitura in piuma o piumino).	
Avvertenza	In questo programma viene effettuata esclusivamente l'asciugatura <i>Pronto asciutto</i> .	
Consiglio	Le piume con il calore emanano odori sgradevoli. Dopo l'asciugatura far prendere aria alla biancheria.	
Biancheria da letto sintetica		massimo 2 kg*
Capi	Biancheria da letto asciugabile a macchina (lenzuola o cuscini con imbottitura sintetica).	
Avvertenza	In questo programma viene effettuata esclusivamente l'asciugatura <i>Pronto asciutto</i> .	
Capi grandi		massimo 4 kg*
Asciutto plus, Asciutto, Stiratura a mano, Stiratura a macchina		
Capi	Indumenti grandi, non delicati, indicati per il programma <i>Cotone/Colorati</i> . Sono ad es. copriletto, coperte a più strati, capi grandi e voluminosi.	

Igiene

Con il programma igiene si asciuga con una temperatura stabile per un periodo di tempo più lungo (tempo di mantenimento della temperatura). In tal modo si uccidono ad es. i germi o gli acari della polvere domestica e si riducono gli allergeni nella biancheria.

Se il programma igiene viene interrotto in anticipo i microorganismi non vengono eliminati.

Non interrompere il programma.

Elenco programmi

Cotone igiene		massimo 4 kg*
Capi	Capi in cotone o lino, che vengono a contatto diretto con la pelle. Si tratta ad es. di biancheria intima, biancheria per neonati, biancheria da letto, asciugamani in spugna, teli da bagno in spugna, accappatoi in spugna, teli da sauna o salviette.	
Avvertenza	In questo programma viene effettuata esclusivamente l'asciugatura <i>Pronto asciutto</i> .	
Lava/Indossa igiene		massimo 4 kg*
Capi	<ul style="list-style-type: none"> - Capi lava/indossa di cotone e misto cotone o fibre sintetiche. - Abbigliamento da lavoro, camici, maglioni, abiti, pantaloni, tovaglie, calze. 	
Avvertenza	In questo programma viene effettuata esclusivamente l'asciugatura <i>Pronto asciutto</i> .	
Programma a tempo igiene		massimo 4 kg*
Capi	<ul style="list-style-type: none"> - Giacche, cuscini, sacchi a pelo e altri articoli voluminosi. - Tessuti a più strati, come ad es. tovaglie in cotone pesanti. - Capi singoli, ad es. teli e costumi da bagno, strofinacci. 	
Avvertenza	<ul style="list-style-type: none"> - Per completare l'asciugatura di tessuti a più strati o voluminosi, che per struttura non si asciugano uniformemente. - Per asciugare meno capi o capi singoli. - Evitare di selezionare inizialmente tempi molto lunghi. Procedere per tentativi al fine di determinare qual è la durata di asciugatura corretta. 	

WetCare

WetCare Sensitive		massimo 2,5 kg
Capi	Capispalla non lavabili in acqua	
Avvertenza	Vengono asciugati brevemente per renderli soffici	
WetCare Seta		massimo 2,5 kg
Asciutto, Stiratura a mano plus, Stiratura a mano		
Capi	Capispalla non lavabili in seta non lavabili, soggetti alla formazione di pieghe	
WetCare intenso		massimo 2,5 kg*
Asciutto, Stiratura a mano plus, Stiratura a mano, Stiratura a macchina		
Capi	Capispalla lavabili in acqua	

Biancheria piana

Cotone/colorati 40 % umidità residua		massimo 8 kg*
Cotone/colorati 25 % umidità residua		massimo 8 kg*
Lava/indossa 20 % umidità residua		massimo 4 kg*
Capi	<ul style="list-style-type: none"> - Biancheria per gli hotel, per la casa o per gli ospedali che deve essere ulteriormente trattata (stirata a mano, stirata a macchina, ripiegata). - Ne fa parte la biancheria in cotone/colorata e lava/indossa, come ad es. lenzuola e tovaglie o diversi capi in spugna. 	
Avvertenza	<ul style="list-style-type: none"> - Le fibre di tessuto assorbono l'umidità residua e le pieghe vengono rimosse più facilmente. - In questi programmi, l'asciugatura avviene esclusivamente in modalità <i>Stiratura a macchina</i>. 	
Consiglio	<ul style="list-style-type: none"> - Lasciare arrotolata la biancheria da stirare a macchina per mantenerla umida. - Battere la biancheria prima di stirarla a macchina. 	

Elenco programmi

Programmi speciali

È possibile combinare 5 programmi speciali e salvarli con nomi programma a piacere. Inserirli nella tabella.

Carico: massimo 8 kg (peso della biancheria asciutta/del carico asciutto)

Esempio

[Programma speciale 1] Dry+	
Programma umidità resid.	
– Umidità residua finale :	- 6 %
– Durat. asciug. supplement. :	30 min
– Temperatura :	60 °C

(1)
-
-
-
-
-
-
-

(2)
-
-
-
-
-
-
-

(3)
-
-
-
-
-
-
-

(4)
-
-
-
-
-
-
-

(5)
-
-
-
-
-
-
-

Gettoniera

Se una volta avviato il programma si apre lo sportello o si interrompe il programma, è possibile (a seconda dell'impostazione*) perdere il credito introdotto.

* Durante la prima messa in funzione o la successiva da parte dell'assistenza tecnica Miele, è possibile indicare un periodo di modifica in cui è consentito apportare modifiche al programma.

Cambiare il programma in corso

Non è possibile cambiare il programma in corso (per evitare di modificarlo inavvertitamente). Per selezionare un nuovo programma si dovrà prima interrompere quello in corso.

 Pericolo di incendio a causa di un utilizzo errato.

La biancheria può bruciare e danneggiare l'asciugatrice e l'ambiente circostante.

Leggere e attenersi alle indicazioni riportate al capitolo "Consigli e avvertenze".

Interrompere un programma

- Sfiocare il tasto sensore *Start/Stop*.

Nel display viene richiesto se si desidera interrompere.

- Sfiocare il tasto sensore *sì*.

Selezionare di nuovo il programma interrotto

- Aprire e chiudere lo sportello.
- Selezionare e avviare un nuovo programma.

Aggiungere biancheria

- Aprire lo sportello.

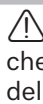
 Pericolo di ustioni toccando biancheria molto calda o il tamburo dell'asciugatrice.

È possibile bruciarsi.

Far raffreddare la biancheria e prelevarla con cautela.

- Aggiungere la biancheria.
- Chiudere lo sportello.
- Avviare il programma.

Tempo restante

Se si modifica il programma, anche la durata visualizzata nel display può variare.

Flacone profumato

Introdurre il flacone profumato

Con il flacone profumato (accessorio su richiesta) è possibile conferire una particolare nota profumata alla biancheria durante l'asciugatura.

⚠ Un uso scorretto del flacone profumato può avere effetti nocivi sulla salute e causare pericolo d'incendio. La sostanza contenuta nel flacone profumato non deve entrare in contatto con parti del corpo, altrimenti può provocare danni alla salute. La sostanza che fuoriesce dal flacone profumato può provocare un incendio.

Leggere per prima cosa il capitolo "Indicazioni per la sicurezza e avvertenze", voce "Utilizzare il flacone profumato (accessorio su richiesta)"

Afferrare il flacone profumato solo come illustrato. Non tenerlo in posizione obliqua o capovolgerlo altrimenti la sostanza contenuta fuoriesce.

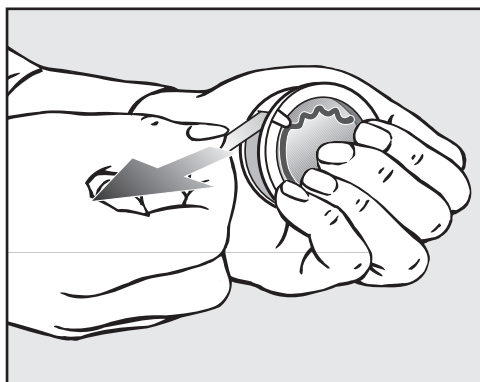

- Afferrare bene il flacone profumato affinché non si apra inavvertitamente.
- Rimuovere il sigillo di protezione.

- Aprire lo sportello dell'asciugatrice.

Il flacone profumato viene inserito nel filtro impurità superiore. La relativa sede si trova accanto all'impugnatura.

Se non si utilizza un flacone profumato, la linguetta della sede deve rimanere chiusa affinché non si raccolga peluria.

Spingere la linguetta dell'apertura completamente verso il basso (freccia).

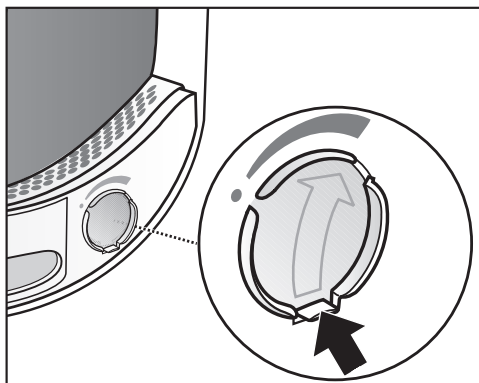

- Aprire l'apertura con la linguetta, finché questa risulta posizionata completamente in alto.

Flacone profumato

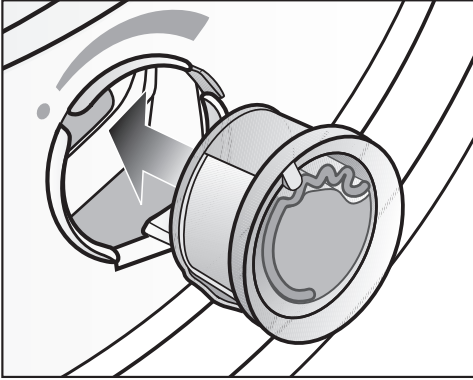

- Inserire il flacone profumato in sede fino alla battuta d'arresto.

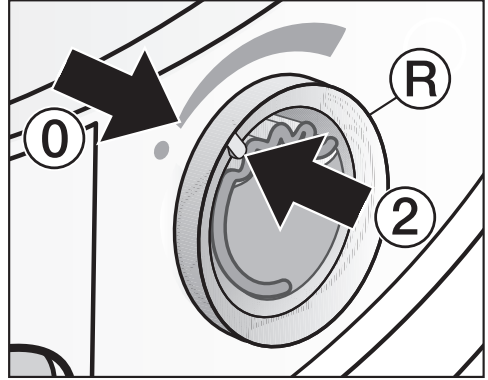

- Ruotare verso destra quanto basta l'anello esterno (R).

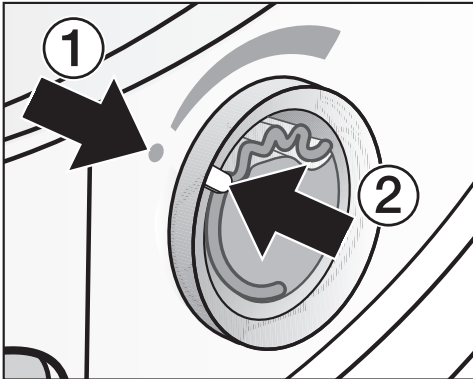

I contrassegni ① e ② devono essere uno di fronte all'altro.

Il flacone profumato potrebbe scivolare fuori.

Ruotare l'anello esterno in modo tale, che i contrassegni ② e ① si trovino uno di fronte all'altro.

Flacone profumato

Aprire il flacone profumato

Prima dell'asciugatura è possibile impostare l'intensità del profumo.

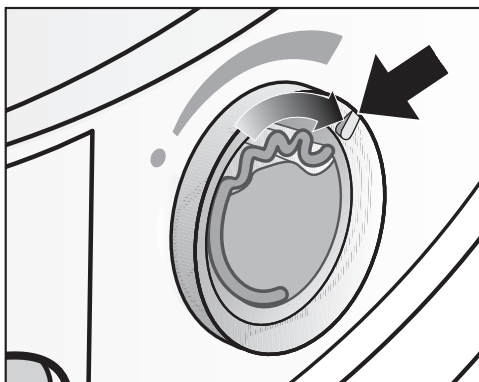

- Ruotare l'anello esterno verso destra: quanto più si apre il flacone profumato, tanto più intenso è il profumo.

La fragranza si diffonde in modo soddisfacente solo se la biancheria è umida e i tempi di asciugatura più lunghi con una sufficiente trasmissione di calore. In questo caso il profumo si sente anche nell'ambiente di installazione dell'asciugatrice. Nessuna propagazione della fragranza nel programma *Selezione durata aria fredda*.

Chiudere il flacone profumato

Chiudere il flacone profumato al termine dell'asciugatura, affinché non fuoriesca inutilmente la sostanza contenuta.

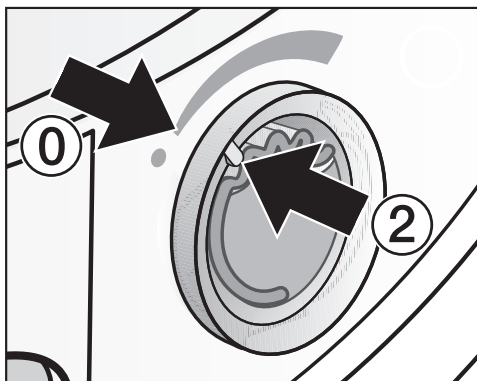

- Girare l'anello esterno verso sinistra fino a quando il contrassegno ② si trova in posizione ①.

Se si asciuga senza fragranza: prelevare il flacone profumato e conservarlo nella sua confezione.

Se l'intensità della fragranza non è sufficiente, sostituire il flacone profumato con uno nuovo.

Estrarre/sostituire il flacone profumato

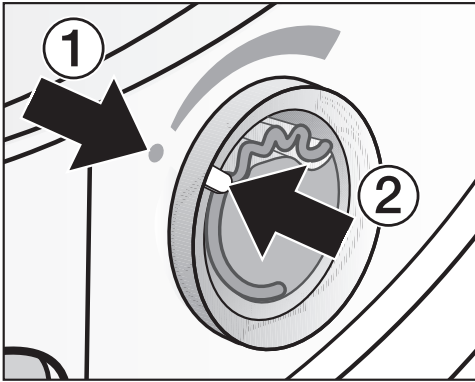

- Ruotare l'anello esterno verso sinistra fino a quando i contrassegni ① e ② si trovano uno di fronte all'altro.

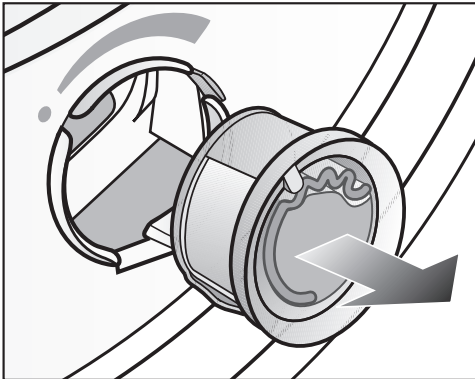

- Sostituire il flacone profumato.

È possibile conservare il flacone profumato nella sua confezione.

È possibile ordinare il flacone profumato presso i rivenditori autorizzati Miele, il servizio di assistenza tecnica Miele oppure su Internet.

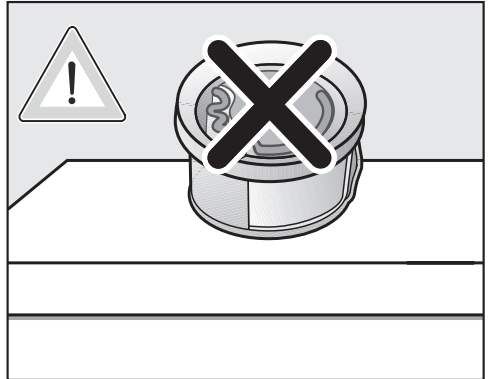

La sostanza contenuta nel flacone potrebbe fuoriuscire. Non disporre il flacone profumato in orizzontale.

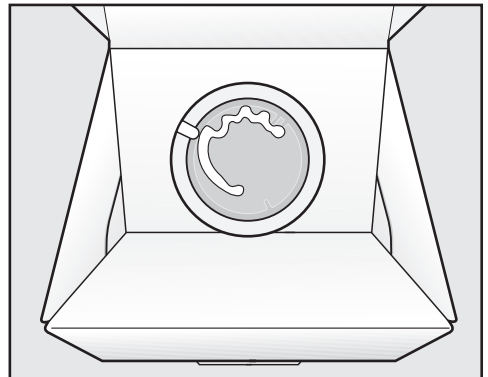

- Non conservare l'imballaggio con il flacone profumato capovolto o inclinato. Altrimenti la sostanza contenuta fuoriesce.
- Conservare sempre in luogo fresco e asciutto e non esporre alla luce del sole.
- Flacone profumato nuovo: sfilare il sigillo solo poco prima di usare il flacone profumato.

Pulizia e manutenzione

Intervalli di pulizia

Questa asciugatrice dispone di un sistema filtrante a più livelli, composto da filtri impurità (1.) e da un filtro (nello zoccolo) (2.).

Questo sistema filtrante raccoglie la peluria che si genera durante il processo di asciugatura.

In assenza di una pulizia regolare i tempi di asciugatura possono prolungarsi.

⚠ Pericolo di incendio a causa di manutenzione irregolare.

Troppi residui di peluria nel sistema filtrante e nell'asciugatrice causano pericolo di incendio.

Controllare regolarmente il sistema filtrante e la zona di aerazione. Pulire in presenza di residui di peluria.

⚠ Danni dovuti e un sistema filtrante mancante o danneggiato.

Troppi residui di peluria nel sistema filtrante e nell'asciugatrice possono causare difetti all'apparecchio e suscitare pericolo di incendio.

Non asciugare mai senza sistema filtrante. Sostituire subito il sistema filtrante danneggiato con uno nuovo.

1. Pulire i filtri impurità

I filtri impurità si trovano nell'apertura di carico del tamburo dell'asciugatrice.

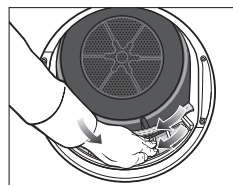
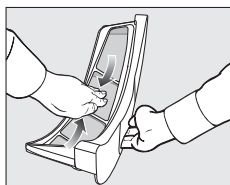
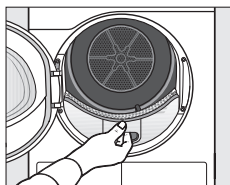

Pulire sempre quando la relativa segnalazione compare sul display. Possono comparire diverse segnalazioni: Pulire il filtro impurità e lavare il filtro zoccolo.

Pulire il filtro impurità e il filtro zoccolo. Controllare il condotto aria.

- Cancellare la segnalazione: sfiorare il tasto sensore OK.

2. Pulire il filtro nello zoccolo

Il filtro (nello zoccolo) è in basso a sinistra, dietro lo sportellino del filtro.

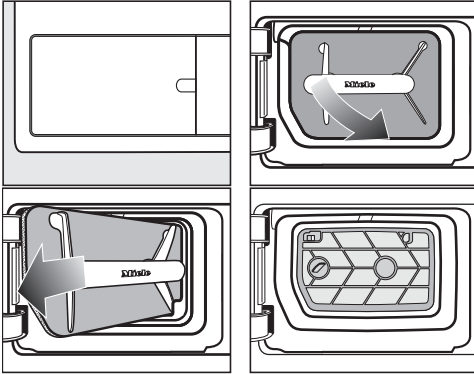

Utilizzo normale

Pulire sempre quando la relativa segnalazione compare sul display. Possono comparire diverse segnalazioni: Pulire il filtro impurità e lavare il filtro zoccolo.

Pulire il filtro impurità e il filtro zoccolo. Controllare il condotto aria.

Funzionamento continuo

Pulirlo una volta al giorno e se compare la richiesta sul display.

Pulire l'inserto filtro nello zoccolo

Dopo aver estratto il filtro impurità si vede l'inserto filtro nello zoccolo. Pulire anche l'inserto filtro.

- Cancellare la segnalazione: sfiorare il tasto sensore OK.

⚠️ Danni dovuti a una pulizia insufficiente o all'utilizzo con filtro nello zoccolo consumato o danneggiato.

Nello scambiatore di calore non avviene più un sufficiente scambio d'aria e di calore poiché è bloccato. È necessario l'intervento dell'assistenza clienti.

Tale situazione può essere evitata se si seguono le indicazioni delle istruzioni d'uso.

3. Pulire griglia in basso a destra/ scambiatore di calore per il riscaldamento

Pulirlo solo quando si accende la richiesta. Aprire griglia in basso a destra, pulire scambiatore di calore.

La griglia in basso a destra è amovibile. Dietro si trova lo scambiatore di calore per il riscaldamento.

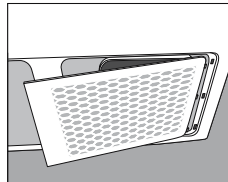

- Il luogo posizionamento dell'asciugatrice deve essere pulito da polvere e peluria. In seguito questa pulizia può essere evitata.
- Vedere la voce "Griglia in basso a destra/scambiatore di calore".
- Controllare e pulire anche il filtro (nello zoccolo) e il filtro impurità.
- Cancellare la segnalazione: sfiorare il tasto sensore OK.

Pulizia e manutenzione

Pulire i filtri impurità

L'asciugatrice dispone di 2 filtri impurità nell'apertura di carico. Il filtro impurità superiore e quello inferiore raccolgono la peluria durante il processo di asciugatura.

Estrarre il flacone profumato

Se i filtri impurità e il filtro zoccolo non vengono puliti, si riduce l'intensità del profumo.

- Estrarre il flacone profumato come descritto nel capitolo "Flacone profumato", voce "Estrarre/sostituire il flacone profumato".

Rimuovere la peluria visibile

Eliminare i depositi di peluria dopo ogni programma di asciugatura.

Consiglio: La peluria può essere aspirata con l'aspirapolvere per non toccarla.

- Aprire lo sportello.

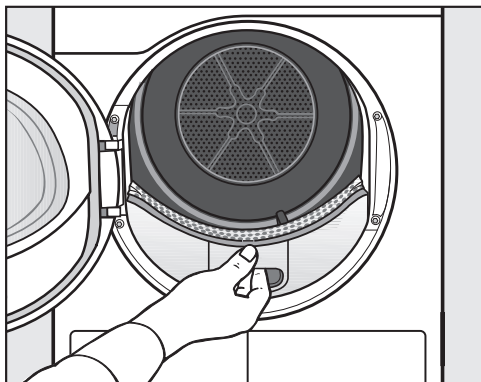

- Estrarre il filtro impurità superiore verso di sé.

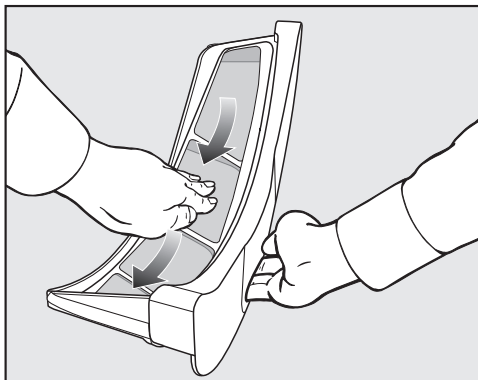

- Rimuovere la peluria (v. freccia).

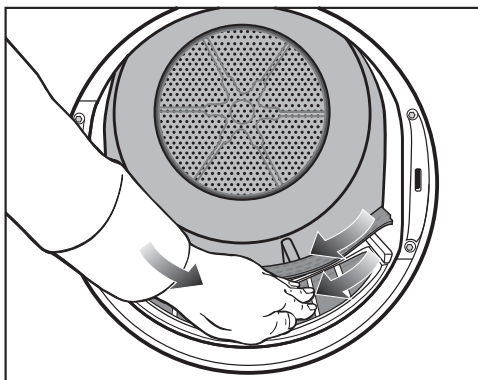

- Rimuovere la peluria (v. freccia) dalle superfici di tutti i filtri impurità e dal dispositivo forato che respinge la biancheria.
- Infilare il filtro impurità superiore fino alla battuta d'arresto.
- Chiudere lo sportello.

Pulire accuratamente i filtri impurità e la zona di aerazione

Eseguire una pulizia accurata se i tempi di asciugatura si sono prolungati o se le superfici dei filtri impurità sono visibilmente ostruiti.

Pulire i filtri impurità asciutti

- Estrarre il filtro impurità superiore verso di sé.

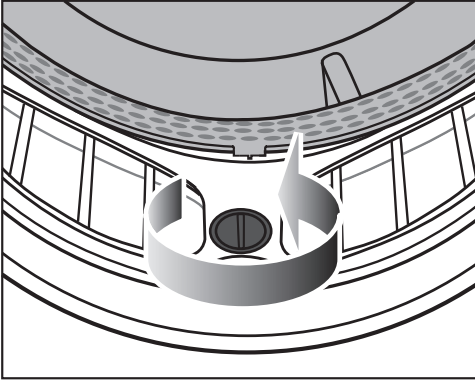

- Ruotare la manopola gialla fino alla battuta d'arresto.

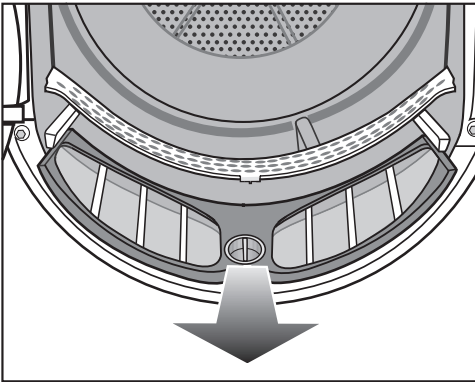

- Estrarre il filtro impurità verso di sé.

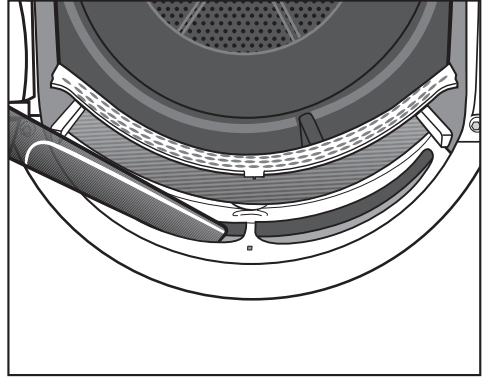

- Rimuovere la peluria dalla zona di aerazione superiore (aperture) con l'aspirapolvere e una bocchetta lunga.

Pulizia e manutenzione

Lavare i filtri impurità con acqua

- Sciacquare le superfici dei filtri con acqua corrente calda.
- Pulire le superfici lisce in plastica dei due filtri impurità con un panno bagnato.

I filtri ancora umidi possono compromettere il funzionamento della macchina. Scuotere i filtri e asciugarli accuratamente.

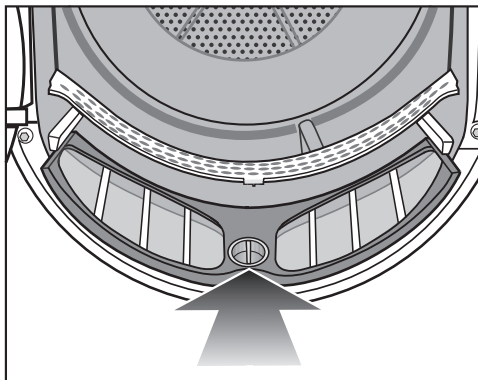

- Inserire il filtro inferiore fino alla battuta di arresto e bloccare la manopola gialla.

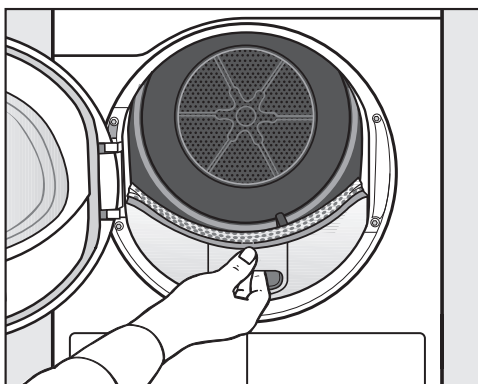

- Inserire il filtro superiore fino alla battuta di arresto.
- Chiudere lo sportello.

Filtro (nel basamento)

Il filtro zoccolo raccoglie lanugine, peluria e residui di detersivo che potrebbero penetrare oltre i filtri impurità.

Rimuovere il filtro zoccolo

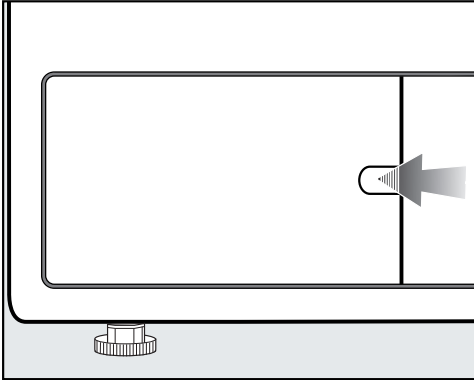

- Afferrarlo con le dita dietro il dispositivo di blocco.
- Aprire lo sportellino del filtro zoccolo.

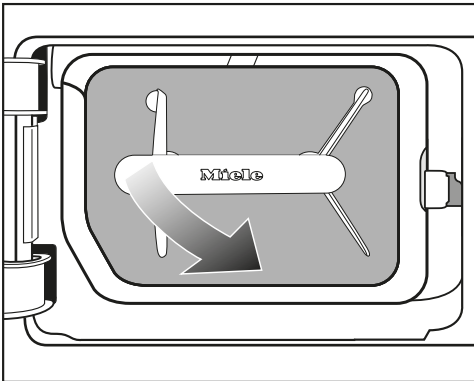

- 1 Afferrare il filtro zoccolo dalla relativa maniglia e tirarlo verso di sé in obliquo verso destra.

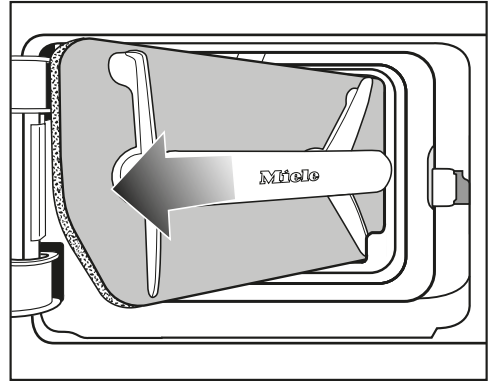

- 2 Estrarre il filtro zoccolo in obliquo.

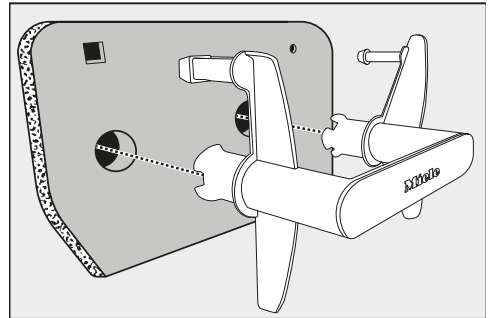

- Estrarre la maniglia dal filtro zoccolo.

Pulizia e manutenzione

Pulire il filtro zoccolo

- Lavare accuratamente e con cautela il filtro zoccolo con acqua corrente.

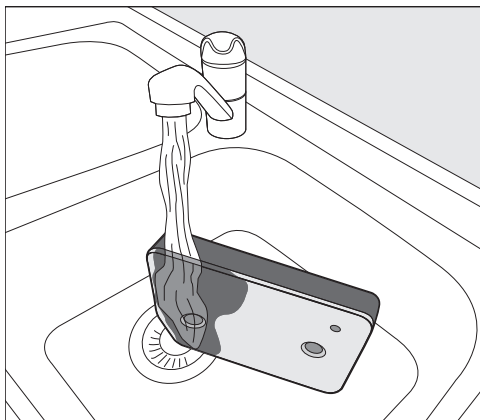

Consiglio: Affinché i residui si stacchino più rapidamente dalla superficie, far scorrere un getto di acqua in verticale sulla parte anteriore del filtro zoccolo.

- Ogni tanto, strizzare con cautela il filtro zoccolo.
- Lavare e sciacquare completamente il filtro zoccolo finché non sono più visibili residui.
- Strizzare di nuovo il filtro con cautela, finché non fuoriesce più acqua.

Consiglio: Per assorbire l'acqua, posizionare il filtro zoccolo umido tra due asciugamani. Su una superficie piana, continuare a premere delicatamente sul filtro impurità con la mano piatta. Il filtro zoccolo si asciuga più rapidamente.

Il filtro zoccolo non deve essere inserito troppo bagnato.

Altrimenti viene segnalato un guasto. Strizzare il filtro con cautela.

Se un programma di asciugatura si interrompe con un messaggio di errore dopo aver inserito il filtro zoccolo, vuol dire che il filtro inserito è troppo bagnato. Strizzare di nuovo il filtro con cautela. Farlo asciugare all'aria. Se ciononostante compare di nuovo una segnalazione di guasto, le cause possono essere i residui incrostati di prodotti di lavaggio. Rigenerare il filtro zoccolo in lavatrice. V. capitolo "Cosa fare se ...", voce "Rigenerare il filtro zoccolo".

⚠️ **Danni dovuti a un filtro zoccolo non sufficientemente pulito o danneggiato.**

Se il filtro zoccolo non è sufficientemente pulito o è danneggiato, lo scambiatore di calore si blocca. Nello scambiatore di calore non avviene un sufficiente scambio d'aria e di calore. In tal caso è necessario l'intervento dell'assistenza tecnica.

Controllare il filtro zoccolo secondo la descrizione alla voce "Sostituire il filtro nello zoccolo" prima e dopo la pulizia. Dopo la pulizia, il filtro zoccolo deve essere integro e non danneggiato.

- Rimuovere con un panno umido la peluria dalla maniglia.

Sostituire il filtro nello zoccolo

⚠ Usura del filtro dovuta all'uso continuato dell'asciugatrice.

A causa di un uso continuato dell'asciugatrice e di pulizie frequenti il filtro nello zoccolo può usurarsi. In tal modo lo scambiatore di calore può bloccarsi.

Se prima o dopo la pulizia si riconoscono i segnali di usura descritti di seguito, sostituire subito il filtro (accessorio su richiesta).

Funzionalità

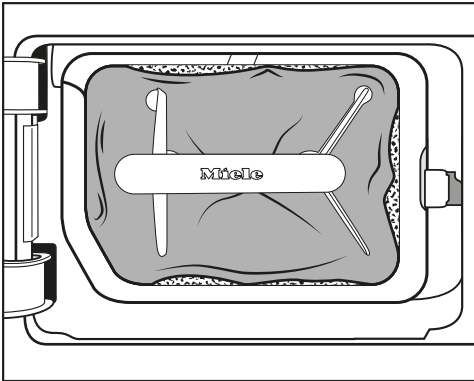

I bordi del filtro non aderiscono e il filtro è deformato. La peluria passa attraverso i bordi non aderenti e raggiunge lo scambiatore di calore. A lungo andare lo scambiatore di calore si blocca.

Pulizia e manutenzione

Deformazioni

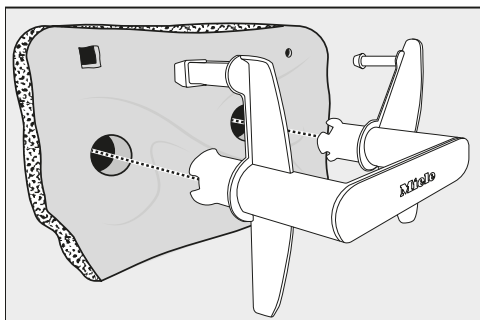

Le deformazioni indicano che il filtro è intasato a causa dell'uso continuativo e quindi logoro.

Crepe, strappi, macchie

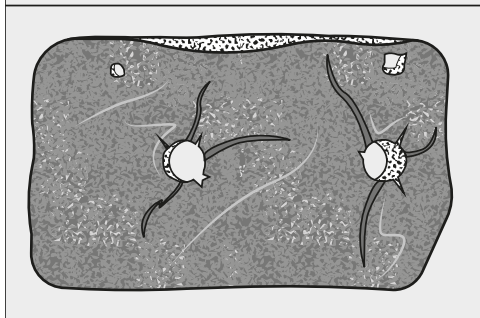
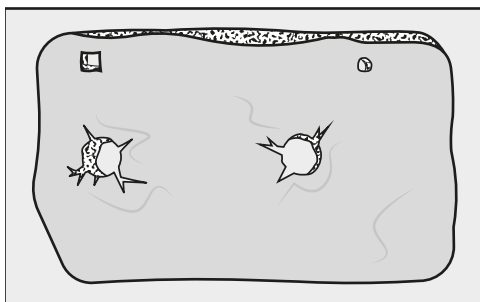

La peluria passa attraverso crepe e strappi, viene aspirata nello scambiatore di calore e causa intasamenti.

Le macchie indicano che il filtro è intasato a causa dell'uso continuativo e quindi logoro.

Residui bianchi o di altri colori

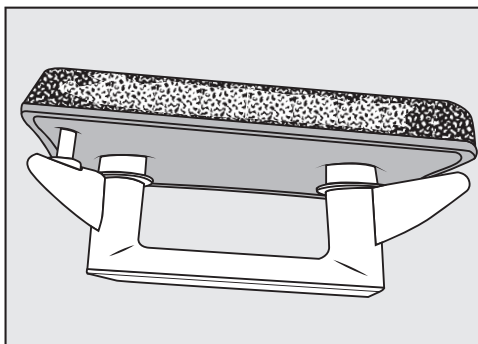

I residui sono resti di fibra del bucato e rimanenze di detergente che intasano il filtro. I residui si fermano sulla parte anteriore e ai lati del filtro. In casi estremi tali residui formano resistenti incrostazioni.

I residui sono un segnale della mancata aderenza del filtro ai bordi, anche se il filtro sembra non avere difetti. La peluria passa attraverso i bordi.

Se anche dopo la pulizia del filtro vi sono dei residui, procedere con la sua sostituzione.

Pulire l'insero filtro (nello zoccolo)

Dopo aver rimosso il filtro impurità (nello zoccolo), ispezionare la superficie filtrante dell'insero. Questa superficie deve essere pulita solo se vi si è accumulata visibilmente della peluria.

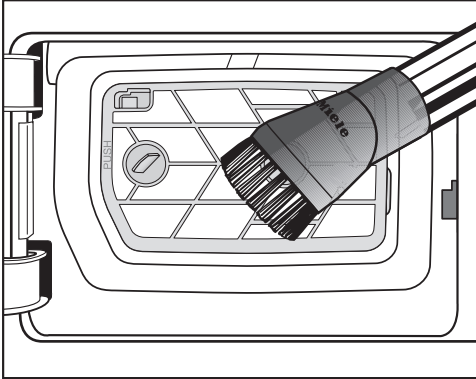

- Aspirare lo sporco visibile con l'aspirapolvere. Utilizzare un pennello per aspirapolvere o una bocchetta per fucche.

Se a seguito dell'operazione di pulizia sono rimaste otturazioni visibili e altri residui occorre rimuovere l'insero filtro e pulirlo con acqua. È importante eliminare i residui ostinati perché con il passare del tempo potrebbero causare guasti.

Rimuovere l'insero filtro

Se l'insero filtro è appiccicato o intasato deve essere rimosso e lavato con acqua.

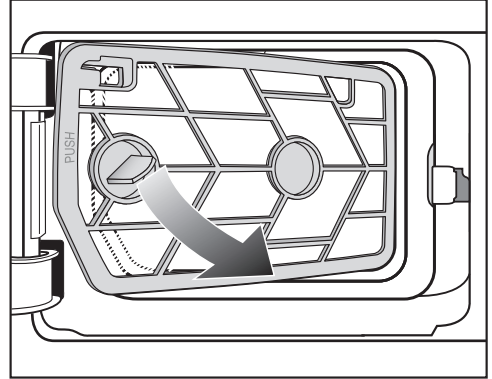

- 1 Estrarre l'insero del filtro verso di sé dalla relativa maniglia in obliquo verso destra.

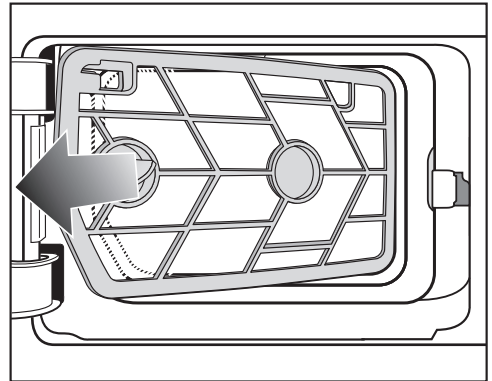

- 2 Estrarre l'insero del filtro in obliquo.

- Sciacquare la superficie dell'insero filtro con acqua corrente calda.

I filtri ancora umidi possono compromettere il funzionamento della macchina.

Scuotere l'insero filtro e asciugarlo con cautela.

Pulizia e manutenzione

Controllare le centine di raffreddamento dello scambiatore di calore

⚠ Le centine di raffreddamento sono taglienti e ci si potrebbe ferire. Pertanto si prega di non toccarle con le mani.

Dopo aver rimosso l'inserito del filtro ispezionare le alette di raffreddamento dello scambiatore di calore. Controllare che non si sia accumulata della peluria.

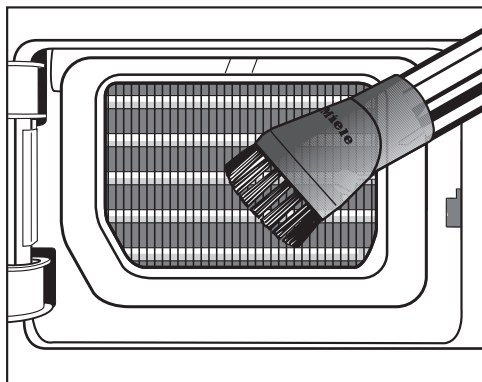

- In presenza di sporco visibile, aspirarlo con cautela con l'aspirapolvere. Utilizzare un pennello per aspirapolvere o una bocchetta per fughe.

⚠ Danni causati dalla pulizia errata delle alette di raffreddamento. Le alette di raffreddamento potrebbero danneggiarsi o deformarsi. Il funzionamento dell'asciugatrice ne verrebbe compromesso. Pulirle con l'aspirapolvere utilizzando la bocchetta a pennello. Passare il pennello leggermente e senza applicare pressione sulle alette di raffreddamento dello scambiatore di calore.

Rimontare l'insero filtro (nello zoccolo)

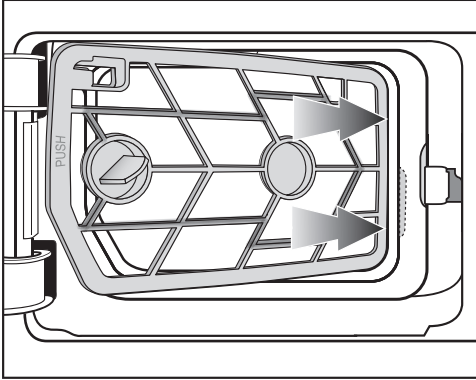

- 1 Inserire l'insero del filtro a destra della maniglia in obliquo dietro il bordo.

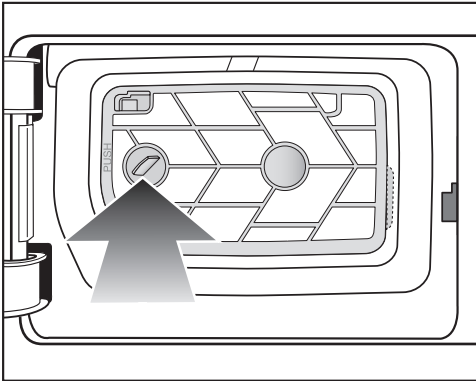

- 2 Premere la maniglia a sinistra, affinché l'insero del filtro sia posizionato saldamente.

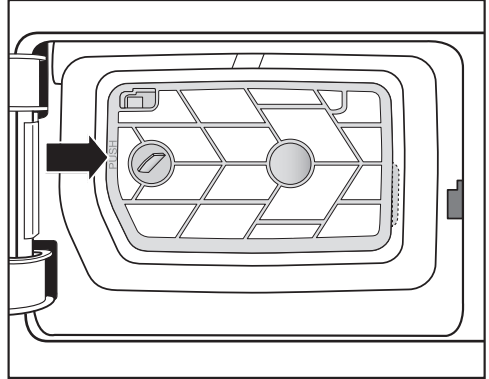

- 3 Premere il telaio dell'insero filtro in corrispondenza dei punti contrassegnati (PUSH), fino a quando lo si sente scattare in posizione.

Rimontare il filtro impurità (nello zoccolo)

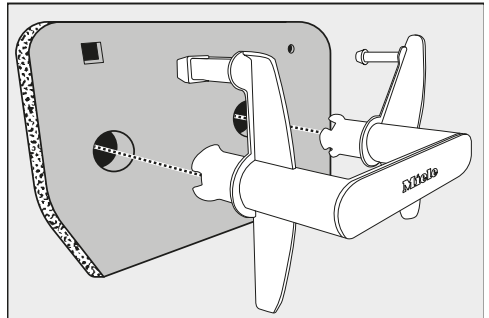

- Fissare il filtro impurità alla maniglia.

Pulizia e manutenzione

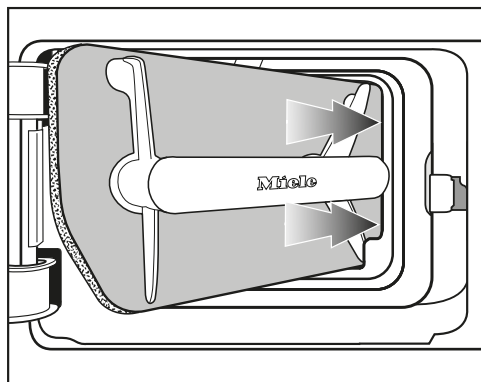

- 1 Inserire il filtro impurità a destra della maniglia in obliquo dietro il bordo.

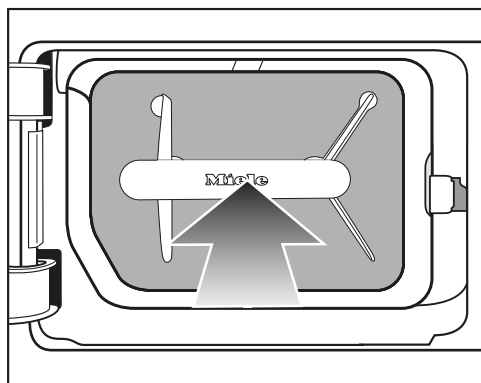

- 2 Premere la maniglia affinché il filtro impurità sia posizionato saldamente.

Pulire e chiudere lo sportellino del filtro impurità

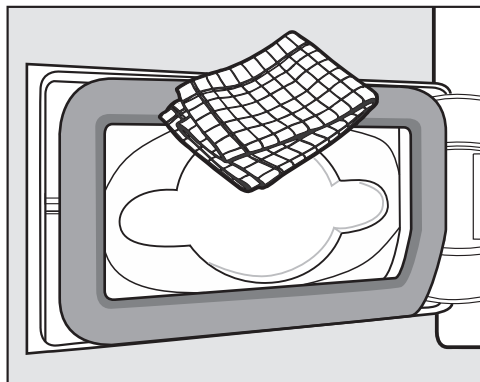

- Rimuovere la peluria presente con un panno umido. Fare attenzione a non danneggiare la gomma della guarnizione.

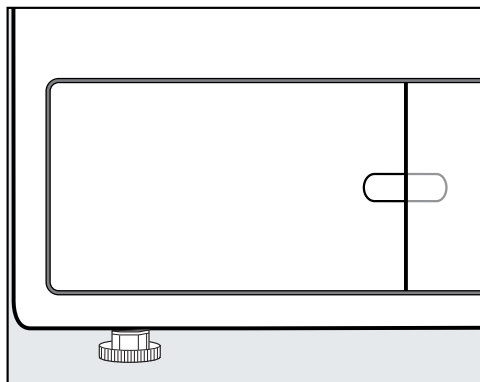

- Chiudere lo sportellino del filtro impurità.

La tenuta del sistema e il corretto funzionamento dell'asciugatrice sono garantiti solo se il filtro dello zoccolo è correttamente posizionato e lo sportello del filtro impurità è chiuso.

Pulire la griglia in basso a destra/scambiatore di calore

Le alette di raffreddamento dello scambiatore di calore, che si trovano dietro la griglia, possono intasarsi a causa delle particelle di sporco aspirate dal luogo di posizionamento.

Rimuovere la griglia

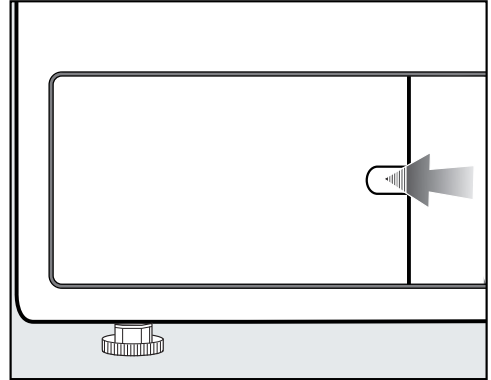

- Aprire lo sportellino del filtro impurità.

Aprire la griglia in basso a destra ad es. con il manico di un cucchiaio.

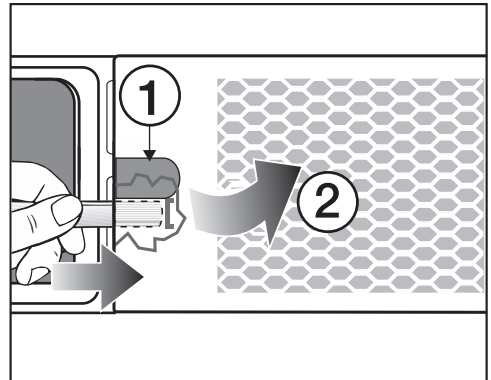

- Infilare il manico del cucchiaio (sotto l'incavo ①) dietro la griglia.
- Premere e fare leva leggermente, fino a che la griglia non si apre sul lato sinistro ②.
- Aprire la griglia da sinistra verso destra ed estrarla in obliquo verso di sé.

Pulizia e manutenzione

Pulire le alette di raffreddamento

- Controllare se le alette di raffreddamento sono intasate.

! Pericolo di tagliarsi toccando le alette di raffreddamento. È possibile tagliarsi. Non toccare le alette di raffreddamento con le mani.

In caso di sporco visibile

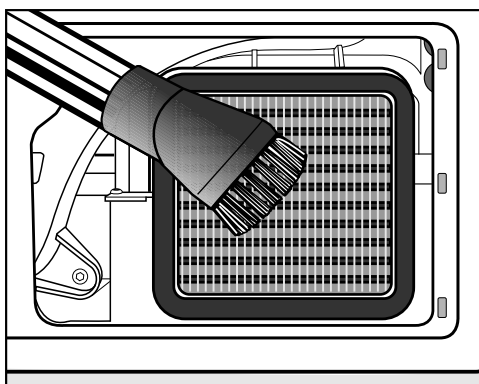

- Aspirare lo sporco visibile con l'aspirapolvere. Utilizzare un pennello per aspirapolvere o una bocchetta per fughe.

! Danni causati dalla pulizia errata delle alette di raffreddamento. Le alette di raffreddamento potrebbero danneggiarsi o deformarsi. Il funzionamento dell'asciugatrice ne verrebbe compromesso. Pulirle con l'aspirapolvere utilizzando la bocchetta a pennello. Passare il pennello leggermente e senza applicare pressione sulle alette di raffreddamento dello scambiatore di calore.

Rimontaggio della griglia

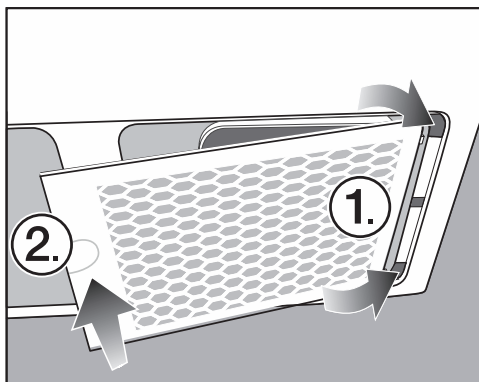

- Inserire la griglia a destra.
- Premere con forza la griglia sul lato sinistro.

Pulire l'asciugatrice

Staccare l'asciugatrice dalla rete elettrica.

⚠ Danni causati dall'utilizzo di prodotti per la pulizia errati.

I prodotti per la pulizia errati possono danneggiare le superfici in plastica e altri componenti.

Non utilizzare detergenti che contengono solventi, sostanze abrasive, pulitori per vetro o pulitori universali.

⚠ Pericolo di scossa elettrica con l'acqua.

Se l'acqua scorre sopra o nell'asciugatrice sussiste pericolo di scossa elettrica.

Non aprire mai l'acqua sull'asciugatrice. Pulire l'asciugatrice solo inumidendola leggermente con un panno morbido.

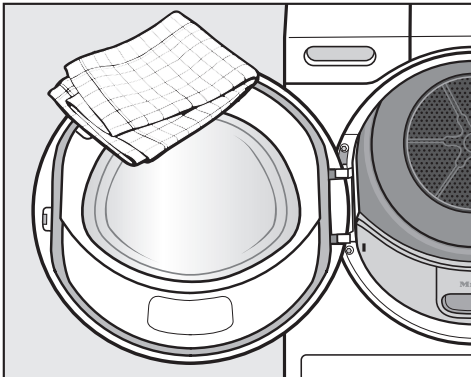

- Pulire le superfici in acciaio inox (ad es. il tamburo) con un prodotto specifico per acciaio inox.

- Pulire l'asciugatrice e la guarnizione sul lato interno dello sportello solo con un panno morbido e inumidito e una soluzione detergente delicata o acqua e sapone.
- Asciugare tutto con uno straccio morbido.



Cosa fare se ...

È possibile risolvere in autonomia la maggior parte di guasti ed errori che possono verificarsi durante il normale uso quotidiano. In molti casi si può risparmiare tempo e denaro senza bisogno di rivolgersi all'assistenza tecnica.

Accedere al sito www.miele.com/service per informazioni sulla risoluzione autonoma dei guasti.



Le tabelle che seguono sono di supporto per individuare ed eliminare le cause di un guasto o di un errore.

Interruzione del programma e segnalazione di guasto sul display

Segnalazione	Causa e intervento
 Il cesto è vuoto o la biancheria è troppo asciutta.	In alcuni programmi, se il carico è ridotto o addirittura mancante, si verifica un'interruzione del programma. Allo stesso modo l'interruzione del programma si può verificare con indumenti già asciutti. Non si tratta quindi di un guasto. <ul style="list-style-type: none">■ Aprire lo sportello e controllare la biancheria.■ Aggiungere la biancheria oppure prelevarla.■ Chiudere lo sportello.■ Avviare un programma di asciugatura. Per singoli capi, usare il programma <i>Aria calda</i> .
 Rilevato blocco. Districare la biancheria e riavviare.	La biancheria si è distribuita male o si è arrotolata. <ul style="list-style-type: none">■ Aprire lo sportello e sciogliere la biancheria. Prelevare una parte dei capi.■ Chiudere lo sportello.■ Avviare un programma di asciugatura.

Segnalazione	Causa e intervento
<p> Pulire il filtro impurità e il filtro zoccolo. Controllare il condotto aria.</p>	<p>Sono stati asciugati pochi capi, di diversa grandezza. Un capo di dimensioni ridotte è stato aspirato nell'apertura di carico dello sportello e ostruisce i fori del dispositivo che respinge la biancheria.</p> <ul style="list-style-type: none"> ■ Cancellare la segnalazione: sfiorare il tasto sensore OK. ■ Aprire lo sportello dell'asciugatrice. ■ Rimuovere il capo che provoca l'ostruzione. ■ Asciugare capi singoli e di dimensioni ridotte solo insieme a capi più grandi. <p>Se lo si può escludere, le ostruzioni presenti sono causate da peluria o residui di detersivo.</p> <hr/> <p>Sono presenti ostruzioni causate da peluria o residui di detersivo.</p> <ul style="list-style-type: none"> ■ Pulire tutti i filtri impurità e il passaggio dell'aria. ■ Controllare che i filtri impurità nell'apertura di carico e nello zoccolo non siano danneggiati e siano ancora in buone condizioni. ■ Se il filtro dello zoccolo è stato rimosso, controllare anche l'inserito del filtro posizionato sul retro. Pulire anche l'inserito filtro se necessario. ■ Se l'inserito del filtro è stato rimosso, controllare anche lo scambiatore di calore posizionato sul retro. Pulire lo scambiatore di calore se necessario. <p>Attenersi alle indicazioni di pulizia riportate nel capitolo "Pulizia e manutenzione". Un filtro impurità danneggiato, deformato o non più da pulire deve essere sostituito con un filtro nuovo.</p> <ul style="list-style-type: none"> ■ Cancellare la segnalazione: sfiorare il tasto sensore OK.

Cosa fare se ...

Segnalazione	Causa e intervento
 Pulire il filtro impurità e il filtro zoccolo. Controllare il condotto aria.	<p>Dopo una pulizia accurata il filtro dello zoccolo sembra pulito. Ciononostante, il programma si interrompe di nuovo e compare la segnalazione di anomalia. Il motivo è che vi sono residui più in profondità che non possono essere rimossi.</p> <ul style="list-style-type: none">■ Cancellare la segnalazione: sfiorare il tasto sensore OK.■ Sostituire il filtro dello zoccolo con un nuovo filtro.■ Il “vecchio” filtro dello zoccolo rimosso si può rigenerare in lavatrice. Attenersi alla voce “Rigenerare il filtro dello zoccolo” del capitolo “Cosa fare se ...”.
 Controllare scarico idrico.	<p>Lo scarico della condensa è disturbato.</p> <ul style="list-style-type: none">■ Controllare che il tubo di scarico sia in buone condizioni e che non sia piegato.■ Cancellare la segnalazione: aprire e chiudere lo sportello con l'asciugatrice accesa.
 Errore F. Se il riavvio non ha successo, chiamare assistenza tecnica.	<p>Non è possibile stabilire subito la causa dell'interruzione del programma.</p> <ul style="list-style-type: none">■ Seguire le indicazioni sul display.■ Sfiare il tasto sensore OK.■ Avviare un programma di asciugatura. <p>Se il programma si interrompe nuovamente e vengono segnalate anomalie, si tratta di un guasto. Contattare l'assistenza tecnica Miele.</p>

Indicazioni sul display

Segnalazione	Causa e intervento
<p>i Aprire griglia in basso a destra, pulire scambiatore di calore</p>	<p>Le alette di raffreddamento dello scambiatore di calore, che si trovano dietro la griglia, possono intasarsi a causa delle particelle di sporco aspirate dal luogo di posizionamento e il passaggio dell'aria potrebbe ostruirsi con la peluria.</p> <ul style="list-style-type: none"> ■ Eseguire la pulizia. Vedere capitolo "Pulizia e manutenzione", voce "Griglia in basso a destra/scambiatore di calore". ■ Controllare e pulire anche i filtri nell'apertura di carico e nello zoccolo. ■ Cancellare la segnalazione: sfiorare il tasto sensore OK.
<p>i Pulire il filtro impurità e lavare il filtro zoccolo.</p>	<p>Questa informazione compare alla fine del programma se l'asciugatrice non funziona in modo ottimale o economico.</p> <p>I filtri impurità potrebbero essere ostruiti.</p> <ul style="list-style-type: none"> ■ In genere è sufficiente pulire i filtri impurità. ■ Controllare anche il filtro dello zoccolo e se necessario pulirlo. ■ Se il filtro dello zoccolo è stato rimosso, controllare anche l'inserito del filtro posizionato sul retro. Pulire anche l'inserito filtro se necessario. <p>Attenersi alle indicazioni di pulizia riportate nel capitolo "Pulizia e manutenzione".</p> <ul style="list-style-type: none"> ■ Cancellare la segnalazione: sfiorare il tasto sensore OK.
<p> Il filtro non è inserito nello zoccolo. Inserire il filtro.</p>	<p>Il filtro nello zoccolo non è stato inserito.</p> <ul style="list-style-type: none"> ■ Controllare il filtro (nello zoccolo). <hr/> <p>La rimozione del filtro durante l'asciugatura provoca l'interruzione del programma.</p>
<p>i Interruzione di corrente. Programma arrestato.</p>	<p>La corrente è stata interrotta.</p> <ul style="list-style-type: none"> ■ Al ripristino della corrente è necessario confermare con OK. ■ Sfiare il tasto sensore <i>Start/Stop</i>.

Cosa fare se ...

Segnalazione	Causa e intervento
Fine/Raffreddamento	<p>Non si sono verificati guasti nonostante il processo di asciugatura sia ancora in corso. La biancheria è ancora in corso di raffreddamento. Il programma sta per terminare.</p> <ul style="list-style-type: none">■ È possibile prelevare la biancheria e stenderla oppure lasciarla raffreddare nell'asciugatrice fino alla fine.

Risultato di asciugatura insoddisfacente

Anomalia	Causa e intervento
<p>La biancheria non risulta asciutta in modo soddisfacente.</p>	<p>Il carico era composto da capi di composizione molto diversa.</p> <ul style="list-style-type: none"> ■ Asciugare ancora con il programma <i>Programma a tempo caldo</i>.
<p>Capi di grandi dimensioni si sono arrotolati. I capi avvolti all'interno non si sono asciugati in modo soddisfacente.</p>	<p>Nel programma selezionato non è stato possibile distendere il carico di biancheria. Per questo motivo i capi di piccole dimensioni sono avvolti in un capo più grande.</p> <ul style="list-style-type: none"> ■ Districare i capi. ■ Selezionare il programma <i>Capi voluminosi</i>. <p>Se nel display non viene offerto il programma <i>Capi voluminosi</i>, si può attivare successivamente.</p> <p>L'attivazione successiva del programma è descritta al capitolo "Livello gestore", voce "Aprire livello gestore" e "Selezione programma/Pacchetti programmi".</p>
<p>A seguito dell'asciugatura la biancheria o i cuscini con imbottitura in piuma emanano un odore sgradevole.</p>	<p>La biancheria è stata lavata con troppo poco detersivo.</p> <p>Le piume con il calore emanano odori sgradevoli.</p> <ul style="list-style-type: none"> ■ Biancheria: lavarla con sufficiente detersivo. ■ Cuscini: farli arieggiare fuori dall'asciugatrice.
<p>A programma ultimato, i capi in fibre sintetiche sono carichi di elettricità statica.</p>	<p>I tessuti sintetici tendono a caricarsi di elettricità statica.</p> <ul style="list-style-type: none"> ■ Aggiungendo ammorbidente all'ultimo risciacquo, la carica elettrostatica diminuisce durante il programma di asciugatura.
<p>Durante l'asciugatura si forma peluria.</p>	<p>Durante il programma di asciugatura la peluria formasi in seguito all'uso e in parte al lavaggio, si stacca dagli indumenti. L'usura con l'asciugatrice è minima. La peluria si deposita nei filtri per la peluria e in quelli a maglie fini ed è possibile rimuoverla facilmente.</p> <ul style="list-style-type: none"> ■ V. capitolo "Manutenzione e pulizia".

Cosa fare se ...

Il processo di asciugatura dura molto a lungo

Anomalia	Causa e intervento
Il processo di asciugatura dura molto a lungo o addirittura si interrompe*.	Nel luogo in cui è installata la macchina la temperatura è troppo alta. ■ Arieggiare bene.
	Residui di detersivo, peli e peluria possono causare intasamenti. ■ Pulire i filtri impurità e il filtro (nello zoccolo). Una descrizione dettagliata è riportata nel capitolo “Pulizia e manutenzione”. ■ Se il filtro dello zoccolo è stato rimosso, controllare anche l’inserito del filtro posizionato sul retro. Se necessario, pulirlo. ■ Se l’inserito del filtro è stato rimosso, controllare anche lo scambiatore di calore posizionato sul retro. Se necessario, pulirlo.
	Le alette di raffreddamento dietro la griglia in basso a destra sono sporche. ■ Pulirle come descritto al capitolo “Pulizia e manutenzione”, voce “Griglia in basso a destra/passaggio dell’aria”.
	I capi sono troppo bagnati. ■ Effettuare la centrifuga della lavatrice con un maggior numero di giri.
	Il carico è eccessivo. ■ Attenersi ai carichi massimi previsti per i diversi programmi.
	A causa delle cerniere in metallo, il grado di umidità del bucato non viene determinato correttamente. ■ In futuro, aprire le cerniere. ■ Se il problema si ripresenta, asciugare questi capi con il programma <i>Programma a tempo caldo</i> .

* Spegnere e riaccendere l'asciugatrice dopo una breve attesa, prima di avviare un nuovo programma.

Anomalie generali dell'asciugatrice

Anomalia	Causa e intervento
Si sentono brusii o rumori di funzionamento.	<p>Non si tratta di un guasto. Il compressore (pompa di calore) è in funzione.</p> <p>Si tratta di normali rumori causati dal funzionamento del compressore.</p>
La luce del tamburo non si accende.	<p>La luce del tamburo si spegne in automatico dopo breve tempo e dopo aver avviato il programma (risparmio energetico).</p> <ul style="list-style-type: none"> ■ Spegner e riaccendere l'asciugatrice. ■ Per accendere la luce del tamburo, aprire lo sportello della macchina.
	<p>La luce del tamburo è difettosa.</p> <p>La luce del tamburo è predisposta per una lunga durata e di norma quindi non deve essere sostituita.</p> <ul style="list-style-type: none"> ■ Se la luce del tamburo non si accende, nonostante vari tentativi, contattare l'assistenza tecnica Miele.
Le indicazioni del display sono in una lingua straniera.	<p>L'impostazione della lingua è stata cambiata.</p> <ul style="list-style-type: none"> ■ Cambiare l'impostazione della lingua. Il simbolo della bandiera  è di aiuto per selezionare la lingua.

Cosa fare se ...

Rigenerare il filtro dello zoccolo

Uno o più filtri zoccolo sporchi si possono rigenerare in lavatrice. In questo modo il filtro dello zoccolo è riutilizzabile per un tempo gestibile.

- Lavare uno o più filtri zoccolo separatamente senza capi. Non aggiungere detersivo.

Consiglio: Selezionare un programma di lavaggio breve con una temperatura di massimo 40 °C e un numero di giri della centrifuga di massimo 600 giri/min.

- Selezionare ad es. il programma *Risciacquo extra*.

Dopo il lavaggio e la centrifuga si può reinserire il filtro dello zoccolo. È possibile continuare a utilizzare un filtro dello zoccolo rigenerato fino alla comparsa di segnali di usura.

Non si può più utilizzare un filtro dello zoccolo rigenerato se è usurato o deformato.

Attenersi al capitolo “Manutenzione e pulizia”, voce “Sostituire il filtro nello zoccolo”.

Contatti in caso di guasti

Se non è possibile eliminare il guasto, contattare ad es. il rivenditore specializzato Miele o l'assistenza tecnica Miele.

È possibile prenotare online l'assistenza tecnica Miele accedendo a www.miele.com/service.

I contatti dell'assistenza tecnica Miele si trovano in fondo al presente documento.

L'assistenza tecnica necessita dell'identificativo del modello e del numero di serie (fabbr./SN/n.). Queste due informazioni sono riportate sulla targhetta dati.

La targhetta dati è visibile una volta aperto lo sportello dell'asciugatrice:

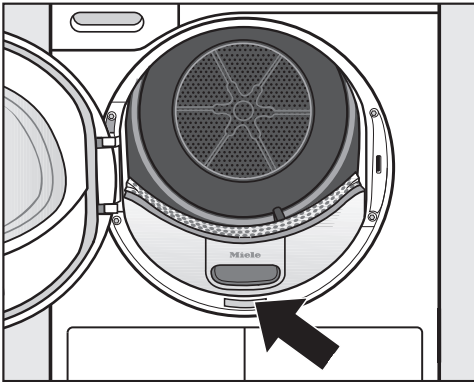

Accessori su richiesta

Gli accessori di questa asciugatrice sono disponibili presso i rivenditori Miele o presso l'assistenza tecnica Miele.

Installazione

Vista anteriore

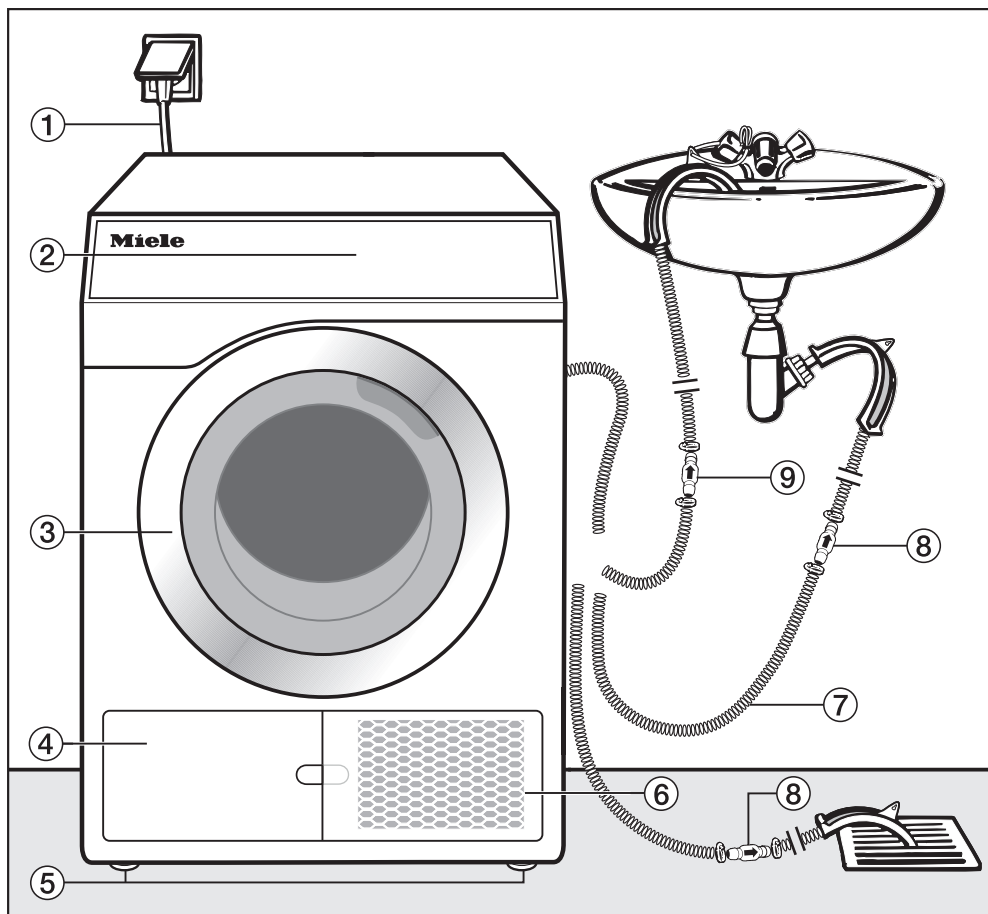

- ① Cavo di alimentazione elettrica
- ② Pannello comandi
- ③ Sportello
- ④ Sportellino del filtro impurità per il filtro (nello zoccolo)
 - da aprire solo quando compare l'indicazione nel display
- ⑤ 4 piedini regolabili in altezza
- ⑥ Griglia in basso a destra = apertura per il raffreddamento dell'aria
 - da aprire solo quando compare l'indicazione nel display
- ⑦ Tubo di scarico per la condensa
- ⑧ Valvola di ritenuta, necessaria
- ⑨ Valvola di ritenuta, consigliata

Vista posteriore

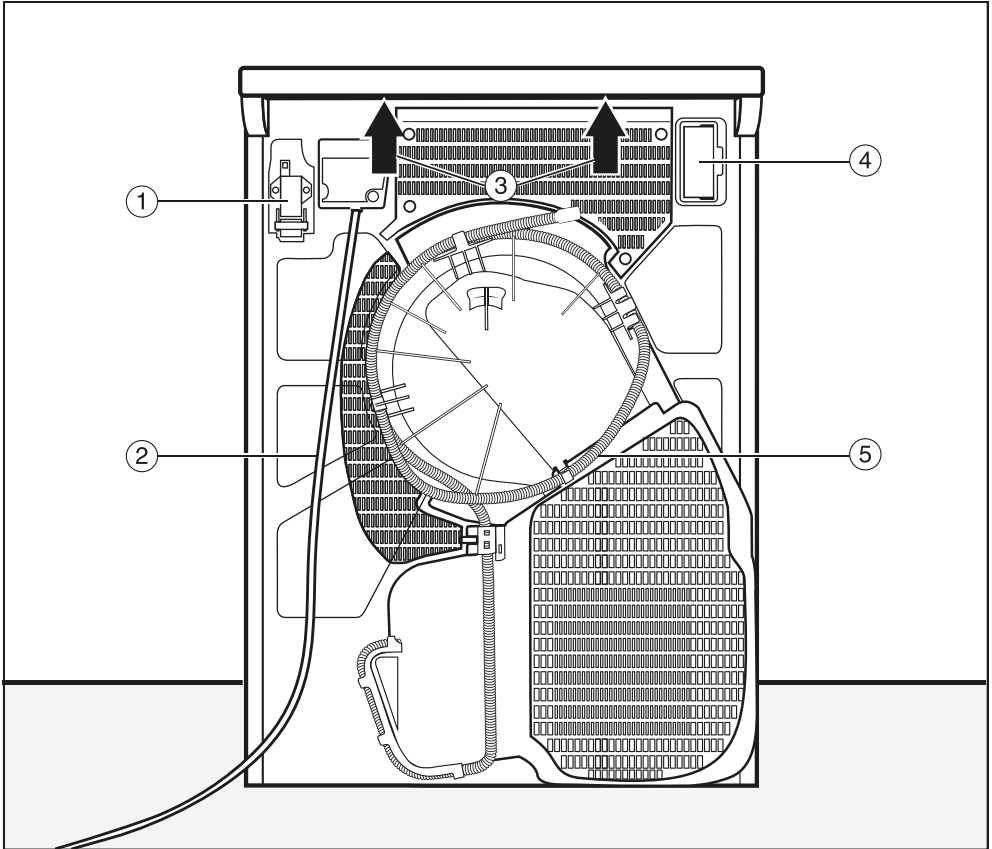

- ① Interfaccia per la comunicazione con apparecchi esterni
- ② Cavo di alimentazione elettrica
- ③ Possibilità di presa per il trasporto sotto la sporgenza del coperchio
- ④ Vano modulo (per modulo esterno di comunicazione)
- ⑤ Tubo di scarico per la condensa

Installazione

Opzioni di installazione

Tutte le misure sono espresse in mm.

Le distanze dalla parete sono raccomandazioni per facilitare i lavori dell'assistenza tecnica. In caso di condizioni di posizionamento limitate, è possibile spingere la macchina anche fino alla parete.

Vista laterale

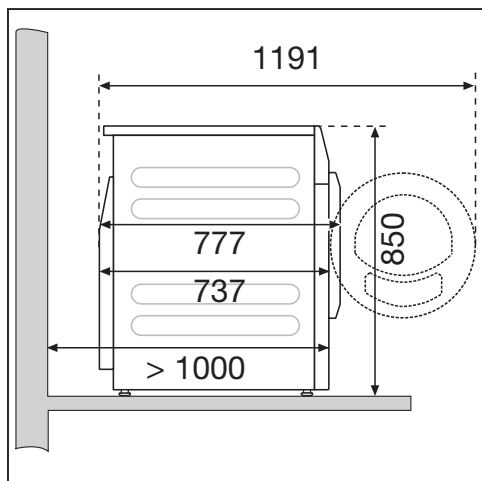

Zoccolo in acciaio

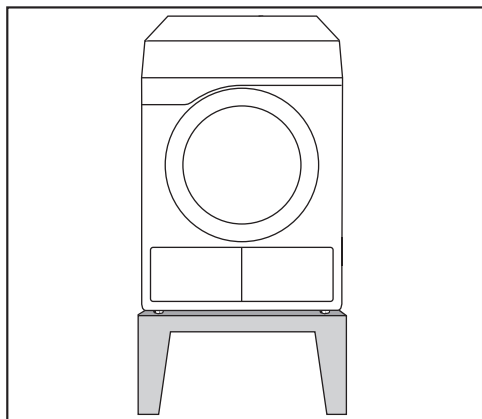

Zoccolo in acciaio* (base aperta o chiusa)

Vista dall'alto

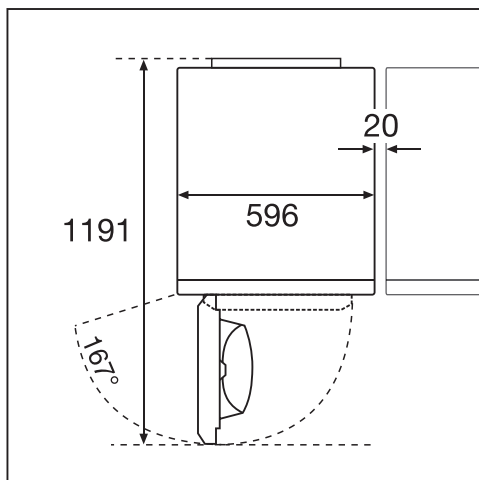

Colonna bucato

⚠ Il posizionamento della colonna bucato su uno zoccolo Miele non è consentito.

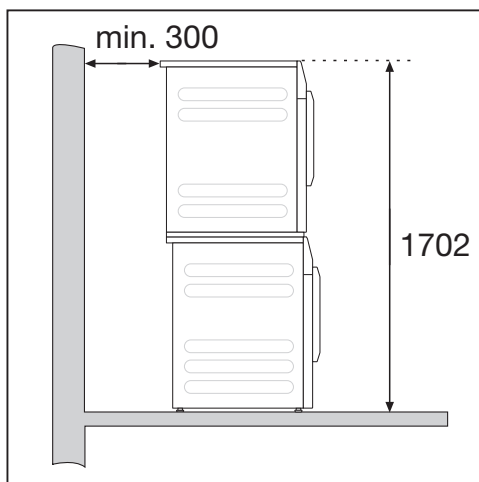

È necessario un kit di giunzione*. Il montaggio deve essere effettuato da personale qualificato e autorizzato Miele.

* accessorio Miele su richiesta

Trasportare l'asciugatrice fino al luogo di posizionamento

⚠ Danni dovuti a un trasporto errato dell'asciugatrice.
Se l'asciugatrice si ribalta è possibile ferirsi e causare danni.
Assicurarsi che durante il trasporto l'asciugatrice sia stabile.

Transporto asciugatrice

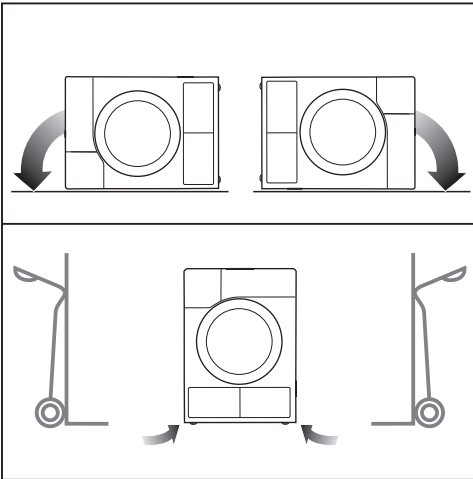

- In caso di trasporto in orizzontale: posizionare l'asciugatrice solo sulla parete laterale sinistra o destra.
- In caso di trasporto verticale: se si utilizza un carrello, anche in questo caso trasportare l'asciugatrice solo sulla parete laterale destra o sinistra.

Trasportare l'asciugatrice fino al luogo di posizionamento

⚠ Pericolo di ferirsi se il coperchio non è fissato.
I dispositivi di fissaggio posteriori del coperchio possono rompersi a causa di fattori esterni. Il coperchio potrebbe rompersi durante il trasporto.
Prima del trasporto, verificare che la sporgenza del coperchio sia appoggiata in modo stabile.

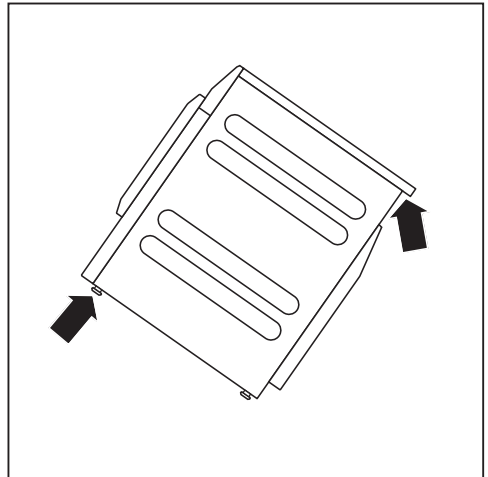

- Trasportare l'asciugatrice afferrandola dai piedini anteriori e dalla sporgenza del coperchio posteriore.

Installazione

Posizionamento

Nello spazio di apertura dello sportello non è consentito installare porte chiudibili, scorrevoli, o chiudibili nel senso inverso allo sportello.

Periodo di fermo dopo il posizionamento

 Danni dovuti alla messa in funzione anticipata.

La pompa di calore potrebbe danneggiarsi.

Dopo il posizionamento attendere un'ora prima di mettere in funzione l'asciugatrice.

Sistemare l'asciugatrice in piano

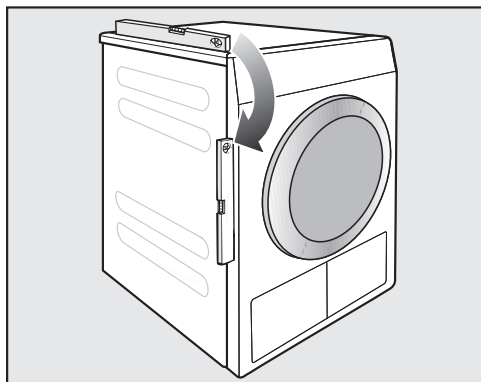

Per funzionare perfettamente, questa asciugatrice deve essere posizionata in piano.

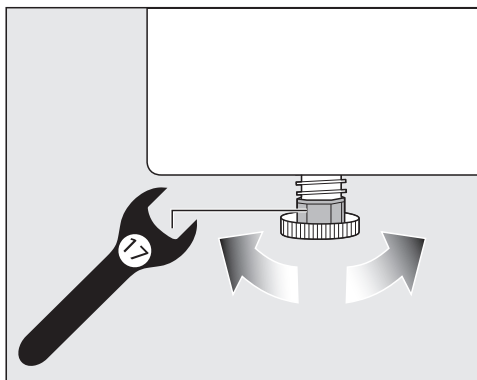

Pareggiare le irregolarità del pavimento ruotando i piedini regolabili.

Questa asciugatrice non è incassabile sottopiano.

Non ostruire mai le aperture di aerazione dell'asciugatrice. Non coprire né ridurre lo spazio tra il fondo dell'asciugatrice e il pavimento, ad es. con battiscopa, tappeti a pelo lungo ecc. In tal modo non è garantita una sufficiente aerazione.

Arieggiare l'ambiente

- L'asciugatrice aspira l'aria, la riscalda e la espelle nuovamente. Assicurarsi che i locali, in particolare se piccoli, siano sufficientemente aerati.
- Accertarsi che la temperatura ambiente non sia troppo alta. Se nell'ambiente si trovano altre macchine che generano calore, arieggiare l'ambiente o spegnere le altre macchine.

Altrimenti i tempi di asciugatura si prolungano e il consumo energetico aumenta.

Dispositivi di comando esterni

Per stabilire la connessione con sistemi esterni è necessaria un'unità accessoria acquistabile successivamente:

- Modulo di comunicazione Box XCI (ad es. per comandi carico di punta, sistema di cassa)
- Adattatore per la comunicazione XCI-AD (solo per sistema di cassa)

Gettoniera

L'asciugatrice può essere dotata di una gettoniera (accessorio Miele su richiesta). L'assistenza tecnica Miele deve programmare un'impostazione nell'elettronica dell'asciugatrice e collegare la gettoniera.

Rimuovere regolarmente le monete o i gettoni dalla gettoniera. Altrimenti la gettoniera potrebbe intasarsi.

Installazione

Tubo di scarico per la condensa

La condensa che si forma durante l'asciugatura viene convogliata nell'apposito contenitore mediante il tubo di scarico situato sul retro dell'asciugatrice.

Posare il tubo di scarico

⚠ L'utilizzo scorretto può danneggiare il tubo di scarico. Il tubo di scarico si potrebbe danneggiare e di conseguenza l'acqua potrebbe fuoriuscire. Non tirare il tubo di scarico, non allungarlo o piegarlo.

Consiglio: Utilizzare un supporto curvo per evitare di piegare il tubo di scarico.

Lunghezza tubo di scarico: 1'400 mm
altezza pompa di scarico: 1'000 mm

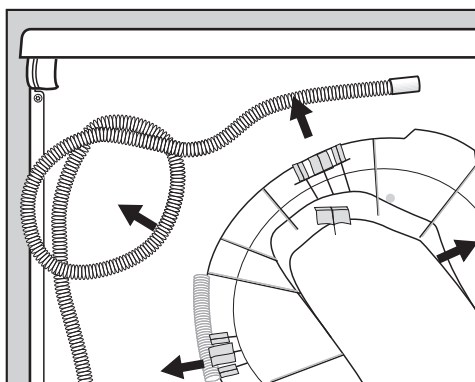

■ Rimuovere il tubo di scarico dai ganci di fissaggio.

Possibilità di scarico dell'acqua

Consiglio: Seguire le avvertenze relative all'acqua che defluisce e rifluisce, se si seleziona una delle seguenti possibilità di collegamento.

- Agganciare il tubo a un lavandino o a un lavello
- Scarico diretto in un pozzetto nel pavimento (gully)
- Collegamento fisso al sifone del lavandino
- Diverse opzioni di collegamento, a cui sono collegate ad es. anche una lavatrice o una lavastoviglie.

⚠ Danni dovuti alla fuoriuscita di acqua.

Se la parte terminale del tubo si sgancia, l'acqua che fuoriesce può provocare danni.

Fissare il tubo di scarico in modo che non scivoli (ad es. legandolo).

⚠ Danni dovuti al reflusso dell'acqua di condensa.

L'acqua può rifluire o essere aspirata nell'asciugatrice. L'asciugatrice viene danneggiata e l'acqua fuoriesce.

Utilizzare la valvola di ritenuta se si desidera immergere la parte terminale del tubo nell'acqua o la si vuole installare su allacciamenti diversi, che conducono acqua.

Accessori per lo scarico, in dotazione

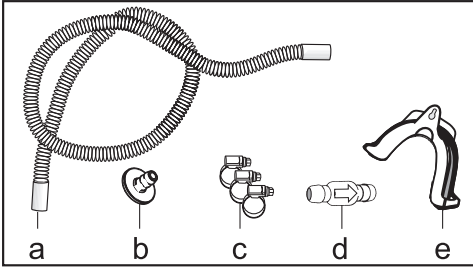

- a. Prolunga del tubo
- b. Adattatore
- c. Fascette per tubo
- d. Valvola di ritenuta
- e. Supporto tubo

Esempio: collegamento fisso al sifone del lavandino

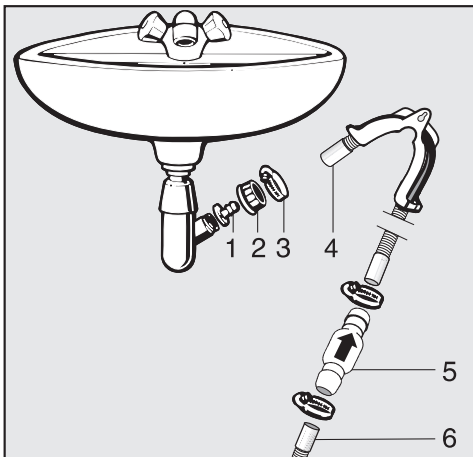

- 1. Adattatore
- 2. Dado a calotta del lavandino
- 3. Fascetta
- 4. Prolunga del tubo
- 5. Valvola di ritenuta e fascette del tubo
- 6. Tubo di scarico dell'asciugatrice

- Installare l'adattatore **1** con il dado a calotta **2** sul sifone del lavandino. Di norma il dado a calotta è dotato di una rondella che deve essere rimossa.
- Infilare l'estremità del tubo **4** sull'adattatore **1**.
- Con un cacciavite stringere la fascetta **3** direttamente dietro al dado a calotta del lavandino.
- Installare la valvola di ritenuta **5** nel tubo di scarico **6** dell'asciugatrice.

La valvola di ritenuta **5** deve essere montata in modo che la freccia sia rivolta in direzione dello scarico (verso il lavandino).

- Fissare la valvola di ritenuta con le fascette del tubo.

Installazione

Allacciamento elettrico

La descrizione è valida per asciugatrici con spina e asciugatrici senza spina.

Per asciugatrici con spina:

- Questa asciugatrice è dotata di cavo elettrico e spina ed è quindi pronta per essere collegata.
- La spina deve rimanere sempre accessibile per poter staccare l'asciugatrice dalla rete elettrica.

 **Danni causati da una tensione di allacciamento errata.**

I dati riguardanti l'assorbimento nominale e la protezione sono riportati nella targhetta dati.

Confrontare i dati riportati sulla targhetta dati con quelli della rete elettrica.

La macchina deve essere allacciata a un impianto elettrico effettuato a regola d'arte e nel rispetto delle vigenti norme nazionali e locali.

In nessun caso l'asciugatrice deve essere collegata a prolunghe, ad es. a prese multiple da tavolo o ciabatte. La sicurezza elettrica non sarebbe garantita (pericolo di incendio).

Se è previsto un allacciamento fisso, deve essere presente un dispositivo di separazione su tutti i poli. Valgono come dispositivi di separazione gli interruttori con un'apertura di contatto di almeno 3 mm, ad es. interruttori di sicurezza LS, fusibili e relè (IEC/EN 60947). Questo allacciamento può essere effettuato solo da personale qualificato.

La spina o i dispositivi di separazione devono essere sempre accessibili.

 **Pericolo di scossa elettrica a causa della tensione di rete.**

Se l'asciugatrice viene staccata dalla rete elettrica, assicurare il punto di separazione da eventuali riaccensioni.

Accertarsi che il dispositivo di separazione sia possa chiudere; in caso contrario, il punto di separazione deve essere sempre controllato.

Operazioni di nuova installazione dell'allacciamento, modifiche all'impianto o verifiche della messa a terra, compresa la determinazione della giusta protezione, devono essere effettuate sempre da elettricisti qualificati conformemente alle norme previste dall'ASE e in particolare a quelle dell'azienda elettrica locale.

Non installare dispositivi che spengono l'asciugatrice automaticamente (ad es. orologi programmatori).

Dati di consumo

	Carico ¹ kg	Livello centri- fuga lavatrice Giri/min	Umidità %	Energie residua kWh	Durata min
◀ Cotone Eco Pronto asciutto ²	8,0	1'000	60	1,92	103
	4,0	1'000	60	1,11	63
Cotone/Colorati Pronto asciutto	8,0	1'200	53	1,70	94
	8,0	1'400	50	1,65	89
	8,0	1'550	48	1,60	79
	8,0	1'600	44	1,45	74
Cotone/Colorati Pronto stiro	8,0	1'000	60	1,42	71
	8,0	1'200	53	1,25	62
	8,0	1'400	50	1,15	58
	8,0	1'600	44	1,00	49
Lava/Indossa Pronto asciutto	4,0	1'200	40	0,66	40
Automatic plus Pronto asciutto	5,0	800	50	1,45	85
Camicie Pronto asciutto	2,0	600	60	0,70	45
Jeans Pronto asciutto	3,5	900	60	1,55	90
Lana	1,0	1'000	50	0,30	20
Express Pronto asciutto	1,0	1'000	60	1,20	70
¹ Peso biancheria asciutta					
² Programma di controllo secondo decreto 392/2012/UE per l'etichetta energetica misurato secondo EN 61121					
Tutti i valori non contrassegnati sono stati accertati in base alla norma EN 61121					

I consumi possono differire da quelli indicati a seconda della quantità di carico, dei diversi tipi di capi, dell'umidità residua al termine della centrifuga, delle oscillazioni presenti nella rete elettrica, della durezza dell'acqua e dall'opzione selezionata.

Dati tecnici

Altezza	850 mm
Larghezza	596 mm
Larghezza (solo per macchina con coperchio in acciaio inox)	605 mm
Profondità	777 mm
Profondità a sportello aperto	1'191 mm
Peso	72 kg
Capienza tamburo	130 l
Quantità di carico	8 kg (peso biancheria asciutta)
Lunghezza tubo	1'400 mm
Lunghezza cavo elettrico	2'000 mm
Tensione di allacciamento	V. targhetta dati sul retro della macchina
Potenza assorbita	V. targhetta dati sul retro della macchina
Protezione	V. targhetta dati sul retro della macchina
Marchi di controllo	V. targhetta dati sul retro della macchina
LED diodi luminosi	Classe 1
Denominazione del liquido refrigerante	R134a
Quantità di liquido refrigerante	0,61 kg
Potenziale effetto serra liquido refrigerante	1'430 kg CO ₂ e
Potenziale effetto serra macchina	872 kg CO ₂ e
Carico max. sul pavimento in funzionamento	925 N
Applicazione norme sicurezza prodotto	Conforme a EN 50570, EN 60335
Emissione sonora ponderata A sul posto di lavoro L _{pa} conformemente alla norma EN ISO 11204/11203	< 70 dB re 20 µPa
Banda di frequenza	2,4000–2,4835 GHz
Potenza di trasmissione massima	< 100 mW

Dichiarazione di conformità

Miele dichiara che questa asciugabiancheria a pompa di calore è conforme alla direttiva 2014/53/UE.

Il testo completo della dichiarazione di conformità UE è disponibile ai seguenti indirizzi internet:

- Prodotti, download alla pagina www.miele.ch
- Assistenza, richiesta di informazioni, istruzioni d'uso, alla pagina <https://miele.ch/manual> indicando nome del prodotto o numero di serie

Dati tecnici

Scheda per asciugabiancheria a uso domestico

ai sensi del regolamento delegato (UE) n. 392/2012

MIELE	
Identificativo del modello	PDR 900-08 CH HP
Capacità nominale ¹	8,0 kg
Tipo di asciugabiancheria per uso domestico (A espulsione/condensazione)	- / •
Classe di efficienza energetica	
Da A+++ (efficienza massima) a D (efficienza minima)	A++
Consumo annuo ponderato di energia (AE _c) ²	236 kWh/anno
Asciugabiancheria (automatico/non automatico)	• / -
Consumo energetico del programma standard per tessuti di cotone	
Consumo energetico a pieno carico	1,92 kWh
Consumo energetico a carico parziale	1,11 kWh
Consumo energetico ponderato in modo spento (P _o)	W
Consumo di energia ponderato nel modo stand-by (P)	W
Durata della modalità stand-by (T _i) ³	min
Programma standard al quale fanno riferimento le informazioni dell'etichetta e della scheda ⁴	Cotone con freccia
Durata del programma standard per tessuti di cotone	
Durata ponderata del programma	80 min
Durata del programma a pieno carico	103 min
Durata del programma a carico parziale	63 min
Classe di efficienza di condensazione ⁵	
Da A (efficienza massima) a G (efficienza minima)	A
Efficienza di condensazione ponderata del programma standard a pieno carico e a carico parziale per tessuti di cotone	92 %
Efficienza di condensazione media del programma standard a pieno carico per tessuti di cotone	93 %
Efficienza di condensazione media del programma standard a carico parziale per tessuti di cotone	92 %
Garso galios lygis (L _{WA}) ⁶	67 dB(A) re 1 pW
Modello da incasso	-

• Presente

¹ in kg di capi di cotone, del programma standard per tessuti di cotone a pieno carico

² basato su 160 cicli di asciugatura del programma standard per tessuti di cotone a pieno carico e a carico parziale e consumo dei modi a basso consumo energetico. Il consumo effettivo per ciclo dipende dalle modalità di utilizzo dell'apparecchio.

³ se l'asciugabiancheria per uso domestico è dotata di un sistema di gestione del consumo elettrico.

- 4 Tale programma è atto ad asciugare biancheria bagnata di cotone normale ed è il programma più efficiente in termini di consumo energetico per il cotone.
- 5 se l'asciugabiancheria per uso domestico è un apparecchio a condensazione.
- 6 del programma standard per tessuti di cotone a pieno carico.

Livello gestore

Aprire il livello gestore



Sfiorando il tasto sensore  si torna al menù principale.

Accesso tramite codice

Il livello gestore deve essere aperto con un codice.

Impostazione di serie: il codice è **000**.

Modificare codice

È possibile modificare il codice per l'accesso al livello gestore, per proteggere l'asciugatrice dall'accesso non autorizzato.

Procedere con cautela all'assegnazione di un nuovo codice.

Qualora si dimenticasse il codice, informare l'assistenza tecnica. L'assistenza tecnica deve resettare il codice.

Prendere nota del nuovo codice e conservarlo al sicuro.

Programma Demo

Nelle esposizioni è possibile avviare un programma demo con una simulazione.

Il programma non si avvia. Si tratta solo di una simulazione.

Consiglio: Il programma demo è disponibile solo se per oltre 1 ora non ha avuto luogo alcun programma di asciugatura. Poi il programma demo non è più disponibile.

Terminare le impostazioni

■ Sfiorare il tasto sensore .

Il display torna al menù precedente.

■ Sfiorare il tasto sensore .

Il display passa al menù principale.

Comandi/Visualizzaz.

Lingua

Le indicazioni nel display possono essere visualizzate in diverse lingue. Entrando nel sottomenù *Lingua* è possibile selezionare la lingua impostata.

È possibile modificare la lingua nei seguenti modi:

- In modo permanente tramite il livello gestore (= “Lingua gestore”).
- Solo per la durata del programma in corso tramite il tasto sensore . Al termine del programma compare di nuovo la “Lingua gestore”.

Scelta lingua

Il display può visualizzare diverse lingue dell'utente. Questa impostazione stabilisce come selezionare le lingue.

È possibile modificare la lingua nei seguenti modi:

internazionale

Sono selezionabili 6 lingue. Il tasto sensore  non è attivo. Rispettare l'impostazione Scegliere lingue.

Scelta della lingua

Con il tasto sensore  è possibile selezionare una lingua. Sono disponibili tutte le lingue (impostazione di serie).

La sequenza delle prime 4 lingue potrebbe variare. In questo punto sono visualizzate le lingue selezionate con maggiore frequenza.

Lingua standard

La lingua dell'utente non può essere modificata. La lingua dell'utente corrisponde alla lingua del gestore. Il tasto sensore  non è attivo.

Scegliere lingue

Le lingue per l'impostazione Scelta lingua Internazionale possono essere modificate.

È possibile selezionare 6 lingue. Sono disponibili tutte le lingue.

Per inserire una nuova lingua nella selezione delle lingue:

È possibile selezionare 6 lingue. Sono disponibili tutte le lingue.

Per inserire una nuova lingua nella selezione delle lingue:

- Selezionare la lingua da sostituire.

Sono visualizzate tutte le lingue disponibili.

- Selezionare e confermare la lingua che deve sostituire quella selezionata in precedenza.

La nuova lingua compare nel punto in cui è stata sostituita quella precedente.

Luminosità display

La luminosità del display può essere modificata. L'impostazione dipende dai diversi rapporti di illuminazione sul luogo di posizionamento.

- Sono disponibili 10 livelli di intensità.

Livello gestore

Orologio

Dopo aver selezionato il formato dell'ora si può impostare l'ora.

Formato orologio

- Impostazione di serie: visualizzazione 24 ore
- Visualizzazione 12 ore
- Nessuno

Impostazione

- È possibile impostare l'ora.

Data

Dopo aver scelto il formato della data, è possibile impostare la data.

Formato data

La visualizzazione della data può iniziare con giorno, mese o anno.

Data

La data viene impostata.

Volume

È possibile modificare il volume dei diversi segnali.

Il volume può essere modificato.

- Segnale acustico di fine
- Acustica tasti
- Segnale acustico benvenuto.
- Segnale acustico errato
Il segnale acustico che segnala un errore può essere spento. Qui non è possibile modificare il volume.

Indicazione umidità resid.

Oltre ai livelli di asciugatura, è possibile visualizzare l'umidità residua in percentuale.

- Impostazione di serie: senza indicazioni percentuali
- Con indicazioni percentuali

Visibilità parametri

Vengono offerti/visualizzati diversi parametri al momento di selezione del programma. È possibile stabilire quali parametri non visualizzare. Questi parametri non saranno più modificabili nemmeno quando si seleziona il programma.

- Umidità residua
- Durata (solo programmi a tempo)
- Quantità di carico
- Delicato plus
- Fase antipiega

“Visual.” proc. spegnimento

Per risparmiare energia, il display si oscura e solo il tasto sensore *Start/Stop* lampeggia lentamente. Questa modalità può essere modificata.

La modifica di questa impostazione causa un consumo energetico maggiore.

- *Off*
Nessun oscuramento
- *On dopo 10', non nel progr.*
Nel corso del programma il display rimane acceso, ma si oscura 10 minuti dopo la fine del programma.
- *Logo dopo 10', non nel progr.*
Nel corso del programma il display rimane acceso, ma 10 minuti dopo la fine del programma il logo si accende.
- Impostazione di serie: *On dopo 10 minuti*
il display si oscura dopo 10 minuti.
- *On dopo 30', non nel progr.*
Nel corso del programma il display rimane acceso, ma si oscura 30 minuti dopo la fine del programma.
- *Logo dopo 30' non nel progr.*
Nel corso del programma il display rimane acceso, ma 30 minuti dopo la fine del programma il logo si accende.
- *On dopo 30 min.*
Il display si oscura dopo 30 minuti.

Procedimento off “apparec.”

Per risparmiare energia, l'asciugatrice si spegne automaticamente al termine del programma o se non seguono altri comandi. Questa modalità può essere modificata.

La modifica di questa impostazione causa un consumo energetico maggiore.

- Nessuno spegnimento
- Impostazione di serie: spegnimento dopo 15 minuti
- Spegnimento dopo 20 minuti
- Spegnimento dopo 30 minuti

Posticipo avvio

Il posticipo avvio (timer) può essere attivato o disattivato.

- Impostazione di serie: off
- on

SmartStart

La funzione di posticipo avvio si modifica, quando è attivata l'impostazione *SmartGrid*. Sul display si visualizza l'intervallo entro il quale il programma di asciugatura si avvia in automatico: *SmartStart fino*, *SmartStart tra* o *SmartEnd fino*.

Il programma si avvia tramite un segnale esterno.

L'intervallo definibile può essere di max. 24 ore. In questo lasso di tempo l'asciugatrice attende il segnale esterno. Se nel lasso di tempo stabilito non viene inviato alcun segnale, l'asciugatrice avvia il programma di asciugatura al termine di questo tempo.

Livello gestore

Memory

L'asciugatrice salva le ultime impostazioni selezionate di un programma di asciugatura (livello di asciugatura e/o opzione o per alcuni programmi la durata).

- Impostazione di serie: off
- on

Unità temperatura

È possibile scegliere in quale unità di misura visualizzare la temperatura.

- Impostazioni di serie: °C / *Celsius*
- °F / *Fahrenheit*

Unità di peso

Si può scegliere se visualizzare il carico in "kg" o in "lb".

- Impostazioni di serie: kg
- lb

Logo

Si può scegliere se nel display deve comparire il logo "Miele Professional" oppure il proprio logo.

Con l'impostazione *Comandi* deve essere selezionata l'opzione *Lavanderia av. (12 progr.)*, *Lavanderia av. dur. int. o Lavanderia base dur. est.*.

- Logo Miele Professional
- Logo cliente
- Logo Marine

Codice gestore

È possibile modificare il codice per l'accesso al livello gestore.

- Immettere il codice precedente.
- Immettere il nuovo codice.

Selezione programmi

Comandi

È possibile impostare la modalità dell'asciugatrice su "Variante per lavanderia". L'uso semplificato avviene tramite selezione rapida. Le persone che utilizzano la macchina non possono modificare i programmi preimpostati.

Consiglio: Eseguire in primo luogo tutte le impostazioni e le modifiche necessarie all'asciugatrice, prima di selezionare una delle seguenti opzioni.

Attenzione: attivando una di queste opzioni non sarà più disponibile il livello gestore.

Non è più possibile aprire il livello gestore tramite display. Per modificare altre impostazioni, è necessario procedere come descritto di seguito.

Aprire il livello gestore (variante per lavanderia)

- Accendere l'asciugatrice e aprire lo sportello.
- ① Sfioccare il tasto sensore *Start/Stop* e tenerlo premuto durante le fasi ②-③.
- ② Chiudere lo sportello dell'asciugatrice.
- ③ Attendere fino a quando il tasto sensore *Start/Stop*, che ora lampeggia velocemente, rimane costantemente acceso ...
- ④ ... e rilasciare quindi il tasto sensore *Start/Stop*.

- *Standard*

Impostazione di serie: sono disponibili tutti i programmi (selezionati).

- *Lavanderia base (4 prog.)*

Sono disponibili 12 programmi.

Nei *Programmi preferiti* è necessario stabilire quali o quanti programmi selezionare/modificare.

- *Lavanderia av. (12 progr.)*

Sono disponibili 12 programmi.

Nei *Programmi preferiti* è necessario stabilire quali o quanti programmi selezionare/modificare.

I primi tre programmi possono essere selezionati direttamente. I programmi restanti possono essere selezionati da un altro elenco.

- *Lavanderia base dur. est.*

Quattro programmi a tempo* con diversi livelli di temperatura vengono gestiti a tempo tramite una gettoniera esterna. Il carico massimo è di 8 kg.

Il valore impostato indica la durata e non è modificabile dall'utente.

Questa opzione è possibile solo con gettoniera esterna.

* La durata massima del programma viene definita nella prima messa in funzione.

Livello gestore

- *Lavanderia av. dur. int.*

Quattro programmi a tempo* con diversi livelli di temperatura vengono gestiti a tempo tramite l'elettronica dell'asciugatrice. Il carico massimo è di 8 kg.

Il valore impostato indica il limite massimo della durata e non è modificabile dall'utente.

* La durata massima del programma viene definita nella prima messa in funzione.

- *Selez. esterna programmi*

Con un modulo di comunicazione è possibile selezionare il programma da un terminale esterno.

Pacchetti programmi

In questo modo si definiscono i programmi dell'asciugatrice. Si possono selezionare tutti o singoli programmi dai rispettivi pacchetti disponibili.

I pacchetti di programmi sono elencati dettagliatamente nel capitolo "Elenco programmi".

Programmi preferiti

Dopo l'accensione è possibile selezionare in alternativa un programma tramite: ☆ Preferiti.

È possibile salvare come preferiti 12 programmi individualmente, secondo le proprie priorità.

Questi preferiti sono disponibili anche nelle varianti di comando

- *Lavanderia av. (12 progr.)*
- *Lavanderia base (4 progr.)* disponibile.

Per stabilire le varianti di comando, utilizzare *Comandi*.

Consiglio: A ogni programma è possibile associare un colore diverso. A tal fine, alla voce *Abbinamento colore progr.* selezionare l'impostazione *On*.

Modificare i programmi preferiti

- Selezionare il programma da modificare o sostituire.
- Confermare il programma o l'impostazione da modificare.

Si apre un altro menù nel quale selezionare un nuovo programma o modificare i parametri.

- Confermare il tasto sensore *Salvare*.

La scelta è attivata.

Ridurre il numero dei programmi preferiti

È possibile ridurre il numero dei programmi preferiti "disattivando" i singoli programmi.

- Selezionare il programma da disattivare.
- Confermare il programma.

- Selezionare dall'elenco di selezione invece di un programma <vuoto>.

La selezione nei ☆ Preferiti e nelle varianti di comando *Lavanderia base (4 progr.)* e *Lavanderia av. (12 progr.)* si riduce.

Dopo la disattivazione di un programma compare invece ∅ <vuoto>. È possibile aggiungere un programma in qualsiasi momento.

Modificare la sequenza dei programmi preferiti

È possibile modificare la sequenza dei programmi preferiti spostando i programmi.

- Sfiocare il programma da spostare.

Attorno al programma selezionato compare una cornice di colore arancione.

- Tenere il dito sul programma.
- Spostare il programma nella posizione desiderata.

Livello gestore

Programmi speciali

È possibile combinare 5 programmi speciali e salvarli come programmi di umidità residua o come programmi a tempo, con nomi programma a piacere.



Immettere innanzitutto il nome del programma.

- Selezionare il programma speciale da modificare.

Si apre il menù *Salvare con nome*.

- Immettere il nome con l'aiuto delle lettere e dei simboli sotto la linea.

- Sfiocare il tasto sensore *Salvare*.

Ora è possibile immettere i parametri per un  Programma umidità resid. o un  Programma a tempo.

I 5 programmi speciali sono preprogrammati di serie. È possibile modificare questi programmi speciali.

I programmi speciali vengono integrati ai pacchetti di programmi. Inserire i nomi e le proprietà dei programmi speciali creati nel capitolo “Elenco programmi”, nella tabella “Programmi speciali”.

Programma umidità resid.

- Umidità residua finale:
 - 6 % (asciutto) – 40 % (umido)
- Durata asciug.supplem.:
 - 0–60 minuti
- Temperatura (aria di processo):
 - fredda– 70 °C
- Direz. princip. rotaz. cesto:
 - 0–600 secondi
- Inversione rotaz. cesto:
 - 0–600 secondi
- Fase di mantenimento
 - Tempo di mantenimento:
 - 0–60 minuti
 - Temperatura mantenimento (aria di processo):
 - fredda– 70 °C
- Temperat. raffreddam. (aria di processo):
 - 40–55 °C
- Fase anti piega
 - Direz. princip. rotaz. cesto:
 - 0–500 secondi
 - Inversione rotaz. cesto:
 - 0–500 secondi
 - Pausa:
 - 100–3'000 secondi

Programma a tempo

- Durata:
 - 1–120 minuti
- Temperatura (aria di processo):
 - fredda– 70 °C
- Direz. princip. rotaz. cesto:
 - 0–600 secondi
- Inversione rotaz. cesto:
 - 0–600 secondi

- Temperat. raffreddam. (aria di processo):
40–55 °C
- Fase anti piega
 - Direz. princip. rotaz. cesto:
0–500 secondi
 - Inversione rotaz. cesto:
0–500 secondi
 - Pausa:
100–3'000 secondi

Disporre programmi

L'elenco dei programmi e l'elenco dei preferiti consente di cambiare la posizione dei singoli programmi.

- Impostazione di serie: off
- on
- Selezionare l'opzione "On".
- Uscire dal livello gestore.
- Selezionare Programmi.
- Sfiocare il programma da spostare.

Attorno al programma selezionato compare una cornice di colore arancione.

- Tenere il dito sul programma.
- Spostare il programma nella posizione desiderata.

Abbinamento colore progr.

Ad un programma preferito è possibile associare un determinato colore. Nell'elenco dei programmi preferiti, il programma preferito avrà quindi una cornice, di cui è possibile selezionare il colore.

- Impostazione di serie: off
- on

Livello gestore

Tecnica dei processi

Fase anti piega

Al termine del programma il tamburo gira a intervalli, se il bucato non viene prelevato subito.

La modifica di questa impostazione causa un consumo energetico maggiore.

L'impostazione (⚙️) può essere disattivata oppure è possibile selezionare una durata da 1 a 12 ore.

Impostazione di serie: off

Livelli di asciugatura

La modifica di questa impostazione causa un consumo energetico maggiore.

È possibile adattare individualmente i livelli di asciugatura dei programmi *Cotone/Colorati*, *Lava/Indossa*, *Automatic plus*.

L'impostazione avviene in 7 livelli.

Impostazione di serie: normale

Il livello di asciugatura *Stiratura a macchina* nel programma *Cotone/Colorati* è adattabile individualmente.

È possibile modificare l'umidità residua di questo programma in 11 livelli del 16 % (asciutto) fino al 26 % (umido).

Impostazione di serie: 20 %

Raffreddam. aggiuntivo

Prima della fine del programma viene monitorata la temperatura della biancheria asciutta e, se necessario, viene prolungata la fase di raffreddamento al termine del programma.

La modifica di questa impostazione causa un consumo energetico maggiore.

- Impostazione di serie: off
- on

Temperatura raffreddam.

Prima della fine del programma la biancheria viene automaticamente raffreddata. È possibile impostare la fase di raffreddamento automatica con aria più fredda in tutti i programmi prima della fine del programma, in questo modo la fase di raffreddamento si prolunga.

La modifica di questa impostazione causa un consumo energetico maggiore.

L'impostazione può essere modificata da 40 °C–55 °C.

Impostazione di serie: 55 °C

Service

Pulire circuito aria

L'elettronica dell'asciugatrice determina il grado in cui la peluria o i residui di detersivo nei filtri impurità e nell'aerazione compromettono il funzionamento. Compare una segnalazione di controllo. È possibile impostare con quale grado di peluria deve comparire questa segnalazione.

Si tratta di una segnalazione di controllo che è possibile influenzare: Pulire il filtro impurità e lavare il filtro zoccolo.

- Off
La segnalazione di controllo non compare. Se tuttavia l'aerazione è compromessa, il programma si interrompe e compare una segnalazione, indipendentemente da questa opzione.
- Non sensibile
La segnalazione compare solo quando i depositi di impurità sono notevoli.
- Impostazione di serie: normale
- Sensibile
La segnalazione compare già in caso di impurità ridotta.

Intervallo service

L'asciugatrice mostra un messaggio di testo individuale dopo un intervallo selezionabile, per consentire di effettuare determinati lavori di manutenzione.

Si possono creare 3 diversi testi di segnalazione 1/2/3. Ogni messaggio di testo viene elaborato nella lingua e nel set di caratteri della lingua gestore attuale.

Il messaggio di testo selezionabile liberamente dall'utente viene visualizzato al termine del programma e confermato con OK. Al termine del programma successivo, compare lo stesso messaggio di testo.

Impostazioni

In questo modo, è possibile impostare l'intervallo (in base alle ore o alla data) con cui compare il messaggio.

- Impostazione di serie: off
- In base alle ore
è possibile impostare un intervallo da 1-9999 ore.
- In base alla data
è possibile specificare una data.

Testo della segnalazione

Specificare qui il messaggio di testo personalizzato per l'operazione di manutenzione pianificata. È possibile elaborare uno, 2 o tutti e 3 i messaggi di testo 1/2/3.

Resetare visualizzazione

Il messaggio compare fino a quando non si resetta definitivamente la visualizzazione. Al raggiungimento dell'intervallo successivo, comparirà di nuovo il messaggio.

Livello gestore

Applicazioni esterne

Segnale carico di punta

Per collegare un hardware esterno, è necessario utilizzare il box XCI Miele.

Lo spegnimento con carico massimo di punta consente di collegare l'asciugatrice a un sistema di gestione dell'energia. Quando viene registrato un segnale, il riscaldamento dell'asciugatrice viene temporaneamente spento o ne viene evitata l'accensione. È possibile mettere in funzione l'asciugatrice con un impianto in carico di punta, solo se questo è collegato tramite il box XCI Miele.

- Impostazione di serie: nessuna funzione
- Carico di punta con 230 V
- Carico di punta con 0 V
- Modulo KOM

Evitare carico di punta

Con questa funzione, in caso di imminente segnale del carico di punta, non viene modificata l'esecuzione di un programma igiene. Il riscaldamento resta attivato.

- Impostazione di serie: off
- on

Selezione modulo COM

Questa asciugatrice è dotata di un modulo WLAN integrato. Può però essere dotata anche di un modulo esterno.

- off
- Modulo interno (impostazione di serie)
Viene utilizzato il modulo WLAN interno.
- Modulo esterno
Nel vano è inserito un modulo XKM o un modulo RS 232.

Disponibilità dei prodotti digitali Miele

L'uso dei prodotti digitali Miele dipende dalla disponibilità del servizio nel Vostro paese.

I diversi servizi non sono disponibili in ogni paese.

Le informazioni relative alla disponibilità sono reperibili sul sito Internet www.miele.com.

WLAN/LAN

Controllare la connessione dell'asciugatrice.

- Configurare
Questa segnalazione viene visualizzata solo se l'asciugatrice non è ancora collegata a una rete WLAN.
- Disattivare (visibile se la rete è attiva)
La rete rimane configurata, la funzione WLAN viene disattivata.
- Attivare (visibile se la rete è disattivata)
La funzione WLAN viene riattivata.
- Stato connessione (visibile se la rete è attivata)
Vengono visualizzati i seguenti valori:
 - Qualità di ricezione WLAN
 - Nome rete
 - Indirizzo IP
- Riconfigurare (visibile se configurata)
Ripristina la registrazione WLAN (rete) per eseguire subito una nuova configurazione.
- Resetare (visibile, se configurata)
La rete non è più configurata. Per riutilizzare la rete, è necessario effettuare una nuova connessione.
 - La WLAN viene disattivata
 - La connessione WLAN è stata ripristinata all'impostazione di serie

Configurare WLAN

Sono possibili due metodi di connessione.

WPS

- Attivare entro 2 minuti la funzione "WPS" sul router.

Consiglio: Se al termine del tempo timeout non è ancora stata stabilita la connessione, ripetere la procedura.

Soft-AP

- Attivare entro 10 minuti la funzione con l'app Miele sul proprio smart device.

Consiglio: L'app guida l'utente attraverso le fasi successive.

Livello gestore

Ora di rete

Data e ora possono essere sincronizzate attraverso la rete.

- off

Data e ora non vengono sincronizzate attraverso la rete.

- come Master

Le macchine si trovano in un gruppo senza collegamento internet. Una delle macchina è configurata come Master e invia i dati agli apparecchi definiti *Slave*.

- come Slave

Le macchine si trovano in un gruppo con collegamento internet. Tutte le macchine sono impostate su *Slave*. I dati vengono sincronizzati con internet.

Remote

I programmi vengono selezionati da un terminale esterno.

- Impostazione di serie: on
- off

Remote-Update

Tramite RemoteUpdate è possibile aggiornare il software dell'asciugatrice.

Impostazione di serie: on

Se non si installa un aggiornamento RemoteUpdate, si può utilizzare la macchina come di consueto. Miele consiglia tuttavia di installare gli aggiornamenti RemoteUpdate.

Attivazione

La voce menù RemoteUpdate viene visualizzata ed è selezionabile solo se l'asciugatrice è connessa alla rete WLAN.

La funzione RemoteUpdate di Miele è utilizzabile solo se l'asciugatrice è collegata a una rete WLAN e si possiede un account nell'app Miele Professional. L'asciugatrice deve essere registrata.

Le condizioni di utilizzo sono disponibili nell'app Miele Professional.

Alcuni aggiornamenti del software possono essere eseguiti solo dall'assistenza tecnica Miele.

Avvio del RemoteUpdate

Se per la lavatrice è disponibile un RemoteUpdate, viene visualizzato nel livello gestore aperto.

È possibile scegliere se avviare il RemoteUpdate subito o più tardi. Se si seleziona "Avvio posticipato", la richiesta ricompare alla successiva accensione della lavatrice.

Il RemoteUpdate può durare alcuni minuti.

In caso di RemoteUpdate, considerare che:

- Se non compare alcuna segnalazione, non è disponibile alcun RemoteUpdate.
- Non è possibile annullare un RemoteUpdate, una volta installato.
- Non spegnere l'asciugatrice mentre è in corso RemoteUpdate. Altrimenti il RemoteUpdate verrà interrotto e non installato.

SmartGrid

L'impostazione SmartGrid è visibile solo se è impostata e attivata una rete. Con questa funzione è possibile integrare l'asciugatrice nei sistemi di gestione energetica dell'edificio.

Livello gestore

Parametri apparecchio

Informazioni legali

Licenze Open Source

Qui è possibile prendere visione delle informazioni.

Diritti d'autore e licenze per il software comandi e di controllo

Per usare e gestire l'apparecchio, Miele utilizza software propri o di terzi non soggetti ad una cosiddetta condizione di licenza Open Source. Questi software/componenti software sono protetti dal punto di vista dei diritti. I diritti derivanti dal diritto d'autore di Miele e di terzi vanno rispettati.

Inoltre, il presente apparecchio contiene componenti software che vengono consegnate alle condizioni di licenza Open Source. È possibile consultare le componenti Open Source incluse, con i rispettivi avvisi di copyright, le copie delle condizioni di licenza in vigore, nonché eventuali ulteriori informazioni nell'apparecchio, alla voce del menù Impostazioni | Parametri apparecchio | Informazioni legali | Licenze Open Source. Le disposizioni in materia di responsabilità e garanzia ivi contenute delle condizioni di licenza Open Source si intendono valide soltanto in rapporto ai titolari dei rispettivi diritti.

Gettoniera

Per l'allacciamento di una gettoniera è necessaria l'unità accessoria XCI-AD oppure Box XCI.

Impostazione per gettoniere

Successivamente, per procedere a una modifica sarà necessario rivolgersi al servizio di assistenza tecnica Miele.

Deve essere collegata una gettoniera.

- Nessuna gettoniera

Le seguenti impostazioni verranno saltate ed è possibile terminare la prima messa in funzione.

- Funzionamento a programma

Il funzionamento è regolato dalla gettoniera: l'utente acquista un programma.

- Funzionamento a tempo

Il funzionamento è regolato da una cassa esterna a tempo: l'utente acquista una durata.

- Funzionamento a tempo con contatore di impulsi

Per le gettoniere che consentono di aumentare la durata con l'inserimento di monete.

- Modulo KOM

Il funzionamento è regolato da un'elettronica centralizzata

Segnale di ri-torno getton.

Impostazione del segnale di ritorno della gettoniera.

- Impostazione di serie: off
- Fine programma
Il segnale di ritorno si presenta al termine del programma.
- Rilascio tasto Start
Il segnale di ritorno si presenta rilasciando il tasto Start.
- Avvio e fine programma
Il segnale di ritorno si presenta all'avvio e al termine del programma.
- Programma in corso
Il segnale di ritorno si presenta costantemente all'avvio e al termine del programma.
- Temperatura aria di processo
Il segnale di ritorno si presenta a seconda della temperatura, quando la temperatura dell'aria di processo è uguale o superiore alla temperatura impostata.

Blocco cassa

Per evitare manipolazioni, è possibile impostare un blocco del programma. Se scatta il blocco, il programma si interrompe e il credito viene perso, quando viene aperto lo sportello dell'asciugatrice.

Per consentire di inserire altro bucato dopo l'avvio, è possibile modificare il momento in cui scatta il blocco.

- Impostazione di serie: off
- Subito dopo l'avvio del programma
- Da 1 a 5 minuti dopo l'avvio del programma

Cancellare segnale pagato

Il "segnale di pagamento" della gettoniera può essere mantenuto fino al termine del programma oppure rifiutato dopo 5 minuti dall'avvio del programma.

- Impostazione di serie: off
- on

Livello gestore

Tempo correz. gettoniera

Nel funzionamento a gettoniera, è possibile impostare il tempo minimo per il segnale di pagamento.

- Impostazione di serie: breve
Per le monete, dal cui inserimento si genera il pagamento.
- lungo
Per le elettroniche centralizzate su Base 230 V.

Tempo so-vrapp. getton.

Impostazione del tempo di sovrapposizione della gettoniera. Tempo di sicurezza, per evitare manipolazioni alla gettoniera.

È possibile programmare il tempo di sovrapposizione in scatti da 30 minuti a 4 ore oppure disattivarlo.

Se nel corso del tempo di sovrapposizione non ha luogo alcun programma, l'impostazione nella gettoniera viene resettata. Il programma si interrompe.

Impostazione di serie: 3 ore

Dur.pr.tempo aria fredda

È possibile impostare la durata del programma.

È possibile impostare una durata in scatti di 5 minuti compresa fra 10 minuti e 2 ore.

Impostazione di serie: 2 ore

Dur.pr.tempo aria calda

È possibile impostare la durata del programma.

È possibile impostare una durata in scatti di 5 minuti compresa fra 20 minuti e 2 ore.

Impostazione di serie: 2 ore

Programmi gratuiti

Con la gettoniera, è possibile decidere se il programma *Programma a tempo freddo* può essere utilizzati gratuitamente.

- Impostazione di serie: off
- on

Miele AG

Limmatstrasse 4
8957 Spreitenbach

Miele SA

Sous-Riette 23
1023 Crissier

Tel. 0848 848 048
www.miele.ch/contact

www.miele.ch

PDR 900-08 CH HP

it-CH

M.-Nr. 12 450 690 / 00