

Пайдалану нұсқаулығы Кір жуғыш-кептіргіш





Кездейсоқ апаттарды немесе машина зақымын болдырмау үшін **оны алғаш** орнату және пайдалану алдында осы нұсқауларды оқу керек.

Мазмұны

Қоршаған ортаға қамқорлық	6
Ескерту және қауіпсіздік нұсқаулықтары	7
Кір жуғыш-кептіргішті пайдалану	14
Басқару панелі	14
Сенсорлық дисплей және сенсорлық басқару элементтері	14
Негізгі мәзір	15
Құрылғыны пайдалану мысалдары	16
Қолданылуы	17
Алғаш рет пайдалану алдында	18
Желі	19
Желіге қойылатын талаптар	19
1. Дисплей тілін орнату	20
2. Miele@home орнату	20
3. Сағат форматын орнату	20
4. Тасымалдау бекіткіштерін алып тастау.....	21
5. TwinDos орнату	21
6. Калибрлеу бағдарламасын бастау	24
Қоршаған ортаға таза түрде жуу және құрғату	26
ЖУУ	27
1. Кір киімді дайындау.....	27
Жалпы кеңестер	28
2. Бағдарламаны таңдау	29
3. Бағдарлама параметрлерін таңдау.....	29
4. Кір жуғыш-кептіргішті жүктеу	31
5. Жуғыш құралды қосу	32
6. Бағдарламаны бастау.....	37
7. Бағдарламаның аяқталуы/кірді түсіру.....	38
Айналдыру жылдамдығы	39
Бағдарлама сызбасы	41
Бағдарлама реттілігі.....	47
Қосымшалар.....	50
Жуғыш зат.....	52
Су жұмсартқыштар	52
Мата кондиционері, сұйық крахмал, крахмал	52
КЕПТІРУ	57
1. Кір киімді дайындау.....	57
2. Бағдарламаны таңдау	58
3. Бағдарлама параметрлерін таңдау.....	58
4. Кір жуғыш-кептіргішті жүктеу	59
5. Бағдарламаны бастау.....	60

6. Бағдарламаның аяқталуы/кірді түсіру	61
Бағдарлама сызбасы	62
Термоспин	68
Қосымшалар	68
ЖУУ ЖӘНЕ КЕПТІРУ	69
1. Кір киімді дайындау	69
2. Бағдарламаны таңдау	69
3. Барабанды жүктеу	69
4. Бағдарлама параметрлерін таңдау	70
5. Жұғыш құралды қосу	70
6. Бағдарламаның басталуы/аяқталуы	70
Әрбір жуу немесе кептіру бағдарламасынан кейін	71
Бағдарлама ретін өзгерту	72
Бағдарламаны өзгерту (қауіпсіздік құлпы)	72
Бағдарламадан бас тарту	72
Бағдарламаны кідірту	72
Таңдаулы бағдарламалар	73
Таңдаулыларды жасау	73
Жуу/кептіру көмекшісі	74
Таймер/SmartStart	75
TwinDos картриджін ауыстыру	77
Тазалау және күтім	78
Техникалық қызмет көрсету бағдарламаларын бастау	78
Очистка TwinDos	78
Очистка машины	79
Смыв ворса	79
Корпусты және басқару панелін тазалау	80
Жұғыш құрал құятын бөлімін тазалау	80
Су сіңіргіш сүзгіні тазалау	82
Ақауларды жою	83
Бағдарлама қосылмайды	83
Бағдарлама үзілгеннен кейін ақаулық туралы хабар пайда болды	84
Бағдарлама соңындағы ақаулық туралы хабар	85
TwinDos-қа қатысты мәселелер	86
TwinDos-қа қатысты мәселелер	87
Кір жұғыш-кептіргішке қатысты жалпы мәселелер	88
Қанағаттандырмайтын жуу нәтижесі	91
Кептіру нәтижелері қанағаттандырмайды	92
Есік ашылмайды	93

Мазмұны

Ағызу шығысы бітелген және/немесе электроэнергиядан ажыратылған жағдайда есікті ашу	94
Қызмет көрсету	96
Ақау шыққан жағдайда хабарласу	96
Міндетті емес керек-жарақтар	96
EPREL дерекқоры	96
Кепілдік	97
Сәйкестік құжаттары	97
Орнату	98
Алдыңғы жақ көрінісі	98
Артқы көрінісі	99
Орнату беті	100
Кір жуғыш-кептіргішті орнату орнына апару	100
Тасымалдау кезінде қорғайтын құрылғыны алып тастау	100
Тасымалдау бекіткішін қайта бекіту	101
Қосымша берілген орнату талаптары	102
Жұмыс үстелінің астына орнату	102
Кір жуғыш-кептіргішті туралау	103
Су ағып кетуден қорғау жүйесі	103
Су кірісі	104
Суды ағызу	105
Электрлік қосылым	107
Киімге күтім жасау жапсырмасындағы белгілер	108
Техникалық деректер	109
ЕО сәйкестік декларациясы	110
Тұтыну туралы деректер	111
Параметрлер	112
Управление / инд-ция 	113
Язык 	113
ПИН-код	113
Память	113
Время на дисплее	113
Громкость звука	113
Яркость дисплея	114
Единицы температуры	114
Параметры сигн. окон-ия	114

Выполнение программы	114
TwinDos	114
Степень загрязнения.....	115
Уровень Больше воды.....	115
Макс. ур-нь при полоск.	115
Время замачивания.....	115
Вр. предв. стир. Хлопок.....	115
Щадящий режим.....	116
Устранение прилипания	116
Степени сушки.....	116
Увел. врем. охлажд.	116
Объед. быт. приб. в сеть.....	116
Miele@home.....	116
Дистанц. управление	117
SmartGrid	118
Remote-Update	118
Параметры прибора.....	119
Авторлық құқықтар және лицензиялар.....	119
Байланыс модуліне арналған авторлық құқықтар мен лицензиялар	120
Часы эксплуатации	120
Требования к установке.....	120
Низкое давл. воды	120
Охлаждение моющ. раств.....	120
Понижение температуры	121
Заводские настройки.....	121
Заводские настройки	121
Өнім сапасына берілетін кепілдік	122

Қоршаған ортаға қамқорлық

Қаптама материалдарын кәдеге жарату

Қаптама материалы тасымалдау үшін қолданылады және тасымалдау кезінде құрылғыны зақымданудан қорғайды. Пайдаланылатын қаптама материалы кәдеге жарату бойынша қоршаған ортаға зиянды емес материалдардан жасалған және әдетте оларды қайта өңдеуге болады.

Қаптама материалын қайта өңдеу шикізатты пайдалануды азайтады. Арнайы құнды материалдарды жинау орындарын қолданыңыз және қайтару мүмкіндігін пайдаланыңыз. Сіздің Miele дилеріңіз қаптама материалын алып кетеді.

Ескі құралыңызды кәдеге жарату

Электрлік және электронды құрылғылар көптеген құнды материалдардан тұрады. Сондай-ақ олардың ішінде дұрыс жұмыс істеуі мен қауіпсіздігі үшін маңызды кейбір материалдар, қосылыстар мен компоненттер болады. Олар тұрмыстық қалдықтармен бірге кәдеге жаратылған немесе дұрыс пайдаланбаған кезде адам денсаулығы мен қоршаған ортаға қауіпті болуы мүмкін. Сондықтан ескі құрылғыны тұрмыстық қалдықтармен бірге тастамаңыз.



Оның орнына жергілікті қоғамдастықта, дилеріңізбен немесе Miele компаниясымен электрлік және электрондық құрылғыларды кәдеге жарату және қайта өңдеу үшін арнайы жинау және кәдеге жарату орындарын пайдаланыңыз. Заң бойынша кәдеге жарату үшін ескі құрылғыдан қандай да бір жеке деректердің жойылуы үшін жеке жауапкершілікте боласыз. Заң бойынша, сіз құрылғыға мықтап бекітілмеген барлық ескі батареяларды алып тастауыңыз керек және мүмкін болса, барлық шамдарды жоймай алып тастауыңыз керек. Оларды тегін тапсыруға болатын қолайлы жинау орнына апару керек. Ескі құрылғыны қоқысқа тастау үшін сақтаған кезде балаларға қауіп төндірмейтінін тексеріңіз.

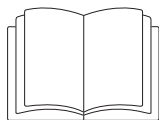

► Осы нұсқауларды оқып шығу **маңызды** болып табылады.

Кір жуғыш-кептіргіш барлық ағымдағы жергілікті және ұлттық қауіпсіздік талаптарына сәйкес. Дегенмен дұрыс пайдаланбау жарақаттауы және мүлікке зиян келтіруі мүмкін.

Кір жуғыш-кептіргішті пайдалану алдында пайдалану нұсқаулықтарын мұқият оқыңыз. Ол қауіпсіздік, орнату, пайдалану және техникалық қызмет көрсету туралы маңызды ақпаратты қамтиды. Бұл жарақаттану мен кір жуғыш-кептіргіштің зақымдалуын болдырмайды.

Miele компаниясы IEC 60335—1 стандартына сәйкес кір жуғыш-кептіргішті орнату тарауындағы нұсқауларды және қауіпсіздік нұсқаулықтары мен ескертулерін оқып шығып, орындауды қатаң түрде ұсынады.

Miele компаниясы осы нұсқаулықтарды орындамау салдарынан болатын зақымдар үшін жауапты болмайды.

Бұл пайдалану нұсқаулықтарын қауіпсіз орында сақтап, машинаның келесі иесіне беріңіз.

Дұрыс қолдану

► Бұл кір жуғыш-кептіргіш үй шаруашылығында және соған ұқсас жұмыс және тұрғын үй-жайларында пайдалануға арналған.

► Бұл кір жуғыш-кептіргіш үй шаруашылығында тек келесі қолданбалар үшін пайдалануға арналған:

- жууға болатынын көрсететін күтім белгісі бар тоқыма бұйымдарын жуу.
- суда жуылған және машинада кептіруге жарамды екенін көрсететін күтім белгісі бар тоқыма бұйымдарын кептіру.

Кез келген басқа пайдалануға рұқсат етілмейді. Miele компаниясы машинаны басқа мақсатта не бұрыс қолдану немесе басқару нәтижесінде болатын зақым үшін жауапты болмайды.

► Кір жуғыш-кептіргішті сыртта пайдалануға болмайды.

Ескерту және қауіпсіздік нұсқаулықтары

▶ Кір жуғыш-кептіргішті физикалық, сезу не ойлау мүмкіндіктері шектеулі немесе тәжірибесі не білімі жоқ адамдар тек ересектердің қадағалауымен немесе қауіпсіз түрде пайдалану жолы көрсетілгенде және қате пайдалану салдарын түсінгенде ғана пайдалана алады.

Балалар қауіпсіздігі

▶ Сегіз жастан кіші балалар кір жуғыш-кептіргіштен алыс әрі үнемі бақылауда болуы керек.

▶ Сегіз және одан үлкен жастағы балалар кір жуғыш-кептіргішті қауіпсіз пайдалану жолын біліп, дұрыс емес қолдану салдарымен танысқан жағдайда ғана ересектердің бақылауынсыз пайдалана алады.

▶ Балаларға кір жуғыш-кептіргішті бақылаусыз тазалауға немесе техникалық қызмет көрсетуге рұқсат етілмейді.

▶ Кір жуғыш-кептіргішке жақын жүрген балаларды қадағалаңыз және кір жуғыш-кептіргішпен ойнауға жол бермеңіз.

Техникалық қауіпсіздік

▶ Кір жуғыш-кептіргішті орнату алдында, оның зақымдары бар-жоғын сырттай көзбен тексеріңіз. Зақымдалған кір жуғыш-кептіргішті орнатуға немесе пайдалануға болмайды.

▶ Кір жуғыш-кептіргішті қоспас бұрын, зауыттық тақтайшада көрсетілген қосылым ақпараты (сақтандырғыш номиналы, кернеу және жиілік) электр желісінің параметрлеріне сәйкес келетініне көз жеткізіңіз. Күдіктенген жағдайда білікті электр маманымен ақылдасыңыз.

▶ Бұл кір жуғыш-кептіргіштің электр қауіпсіздігіне жерге дұрыс тұйықталған жағдайда ғана кепілдік беріледі. Осы стандартты қауіпсіздік талабын ұстанған дұрыс. Егер қиындық туындаса, тұрмыстық электр сым желісін білікті электр маманына тексертіңіз.

Miele компаниясы жерге дұрыс тұйықталмау салдарларына (мысалы, электр ток соғуына) жауапты болмайды.

▶ Машинаны ұзарту сымы, бірнеше ұялы адаптер немесе ұқсас заттар арқылы электр тогына жалғауға болмайды. Олар қызып кетуі мүмкін және өрт шығу қаупі бар.

Ескерту және қауіпсіздік нұсқаулықтары

- ▶ Рұқсатсыз жөндеу жұмыстары өндіруші міндеттемені қабылдамайтын пайдаланушының болжанбайтын қауіптерді беруі мүмкін. Жөндеу жұмыстарын тек Miele білікті қызмет көрсетуші маманы орындауы керек, болмаса орын алған зақым кепілдікпен қамтылмайды.
- ▶ "Монтаждау" және "Техникалық деректер" бөліміндегі нұсқауларды қарастырыңыз.
- ▶ Бұл кір жуғыш-кептіргіш арнайы жағдайларға (мысалы, температура, ылғалдылық, химиялық әсерге төзімділігі, абразивтік төзімділігі және діріл) төтеп бере алатын арнайы шаммен жабдықталған. Осы шамды тек өз мақсатында пайдалану керек. Бұл шам бөлмеге жарық түсіруге арналмаған. Шамдарды ауыстыру үшін Miele компаниясының өкілетті қызмет көрсетуші маманына немесе Miele компаниясының тұтынушыларға қызмет көрсету бөліміне жүгіну керек. Кір жуғыш-кептіргіште 1 сәйкес келетін жарық көзінде энергия тиімділігінің G класы бар.
- ▶ Қажет болғанда кір жуғыш-кептіргішті электр тоғынан ажырату үшін электр розеткасы орнатқаннан кейін оңай қолжетімді болуы қажет.
- ▶ Кір жуғыш-кептіргішті тазалау және техникалық қызмет көрсету кезінде және ақаулық жағдайында машинаны электр тоғынан оқшаулау қажет.
- ▶ Miele "Су ағып кетуден қорғау жүйесі" келесі шарттар орындалған жағдайда судың зақымдануынан қорғайды:
 - Машина сантехникаға дұрыс қосылған және электр желісіне қосылған.
 - Егер ақаулық немесе зақым табылса, кір жуғыш-кептіргішті әрі қарай қолданар алдында білікті маман тексеріп, қажет болған жағдайда жөндеуі керек.
- ▶ Судың кірісі қысымы кемінде 100 кПа болуы және 1000 кПа көрсеткішінен аспауы керек.
- ▶ Ақауы бар құрамдастарды тек түпнұсқа Miele қосалқы бөлшектерімен ауыстыру керек. Осы бөлшектермен ғана Miele компаниясы машинаның қауіпсіздігіне кепілдік бере алады.
- ▶ Электрлік қосылымы кабелінде ақау болса, пайдаланушыны қауіптен қорғау үшін Miele өкілетті қызмет көрсетуші маманы ғана ауыстыруы қажет.

Ескерту және қауіпсіздік нұсқаулықтары

- ▶ Кір жуғыш-кептіргішті стационарлық емес орында пайдалануға болмайды (мысалы, кемеде).
 - ▶ Miele компаниясы рұқсат бермейінше, кір жуғыш-кептіргішке өзгерістер жасауға болмайды.
 - ▶ Дербес электр қуат көзі жүйесінде немесе негізгі электр желісімен синхрондалмаған электр қуат көзі жүйесінде (мысалы, оқшауланған желілер, резервтік жүйелер) уақытша немесе тұрақты түрде пайдалануға болады. Электр қуат көзі жүйесінің EN 50160 немесе соған баламалы стандарттың сипаттамаларына сәйкестігі құрылғыны пайдалану үшін міндетті шарт болып табылады.
- Тұрмыстық электр қондырғысында және осы Miele өнімінде берілген қорғау шараларының функциясы мен пайдаланылуы оқшауланған жұмыс режимінде де немесе негізгі қуат көзімен синхрондалмаған жұмыс кезінде де сақталуы тиіс немесе бұл шаралар қондырғыдағы баламалы шаралармен ауыстырылуы тиіс. Мысалы, BS OHSAS 18001–2 ISO 45001 стандартының ағымдағы нұсқасында сипатталған сияқты.
- ▶ Кір жуғыш-кептіргішті Miele өкілетті қызмет көрсетуші маманы жөндемесе, өндірушінің кепілдігі жарамсыз болады.

Дұрыс пайдалану

- ▶ Мұздану қаупі бар бөлмеге жуғыш-кептіргішті орнатуға болмайды. Мұздатылған шлангілер жарылып немесе бөлініп кетуі мүмкін. Электрондық басқару құралының сенімділігі мұздату нүктесінен төмен температура көрсеткіштерінде бүлінуі мүмкін.
- ▶ Кір жуғыш-кептіргішті алғаш рет пайдалану алдында, кір жуғыш-кептіргіш артындағы тасымалдау бекіткішінің алынғанын тексеріңіз ("Орнату — Тасымал жолақтарын алу" бөлімін қараңыз). Айналдыру барысында орнындағы тасымалдау бекіткіші кір жуғыш-кептіргіш пен көршілес жиһазға немесе құрылғыларға зақым келтіруі мүмкін.
- ▶ Кір жуғыш-кептіргіш ұзақ уақытқа қалса (мысалы, демалыс күндері), әсіресе жақын орында едендегі ағызу тесігі (арық) болмаса, бекітпе қранды жабыңыз.
- ▶ Су ағу қаупі бар. Ағызу шлангісі қол жуғышқа ілінсе, шұңғылшаның толып кетуін болдырмас үшін судың жылдам ағуын тексеріңіз. Ағызу шлангісінің мықтап бекітілгеніне көз жеткізіңіз, сонда шлангіден ағып жатқан су одан тасып кетпейді.

► Машинаның кір киім жолында ешбір бөтен заттар (мысалы, шегелер, түйреуіштер, тиындар, қағаз қыстырғыштар) жоқтығына көз жеткізіңіз. Олар машинаның құрамдас бөліктерін зақымдауы мүмкін (мысалы, көбік контейнері, барабан), бұл өз кезегінде кірді бүлдіруі мүмкін.

► Кір кептірген кезде кірдің ішінде пластик мөлшерлеуші шарлар сияқты жуғыш құрал мөлшерлегішін қалдырмаңыз. Бұл жуғыш құралдар кептіру бағдарламасы кезінде еріп, кір жуғыш-кептіргіш пен кірді зақымдауы мүмкін.

► Жоғары температура әсерінен күйіп қалу немесе күйіп қалу қаупі бар. Есік шынысының ішкі жағында орналасқан металл қақпақ кептіруден кейін ыстық болады. Кептіруден кейін есікті кеңінен ашыңыз. Металл қақпақты ұстамаңыз.

► Бу функциясын пайдаланғаннан кейін барабан есігін ашқанда абай болыңыз. Шығатын бу және барабан беті мен терезе әйнегінің температурасы жоғары болуына байланысты күйіп қалу қаупі бар. Машинадан алыс тұрып, буы тарағанша күтіңіз.

► Тұрмыстық кір жуғыш машинада қолдануға жарамды деп өндіруші көрсеткен бояғыштарды ғана пайдаланыңыз. Оларды ішкі тұтынуға қажетті мөлшерде ғана пайдалану керек. Өндіруші нұсқауларын үнемі мұқият орындаңыз.

► Түсті және бояуды жойғыштар құрамында коррозия сияқты зақымға себеп болуы мүмкін күкіртті құрамдастар бар. Бұл өнімдерді осы кір жуғыш-кептіргіште пайдалануға болмайды.

► Көптеген бағдарламада заттарды алған кезде олардың тым ыстық болмауын қамтамасыз ету үшін қыздыру кезеңінен кейін салқындату фазасы жүреді (сонымен қатар бұл киімнің өздігінен жануына жол бермейді). Салқындату фазасы толығымен аяқталмайынша бағдарлама аяқталмайды. Бағдарлама аяқталған кезде барлық киімді барабаннан алып тастаңыз.

► Өрт қаупін болдырмау үшін келесі тоқымаларды кептіруге **болмайды:**

- Жуылмаған заттар.
- Дұрыс жуылмаған және маймен, майлағышпен немесе басқа шөгінділермен (мысалы, косметика, лосьондер, т.б.) ластанған жұмыс киімі сияқты заттар. Заттар дұрыс жуылмаса, қыздырған кезде, тіпті бағдарламаның соңында кір жуғыш-кептіргіштен алғанда да от алу қаупі бар.

Ескерту және қауіпсіздік нұсқаулықтары

- Жанғыш жуғыш құралдармен немесе құрамында ацетон, спирт, бензол, бензин, керосин, дақ кетіргіш, скипидар, балауыз және балауыз кетіргіш немесе басқа да химиялық заттар бар құралдармен (мысалы, еден сүрткіш пен еден шүберегі) өңделген заттар.
- Шашқа арналған лак, спрей, тырнақ бояуын кетіргіш немесе ұқсас құралдар тиген заттар.

Қатты ластанған заттарды жуған кезде жеткілікті жуғыш құрал қолданылғанына көз жеткізіп, жоғары температураны таңдаңыз. Күдіктенсеңіз, заттарды бірнеше рет жуыңыз.

- ▶ Өрт қаупін болдырмау үшін, келесі тоқымаларды машинада кептіруге болмайды:
 - Химикаттармен тазаланған заттар (мысалы, кәсіби құрғақ жуғыш құралдары).
 - Құрамында резеңке, көбікті резеңке немесе резеңке сияқты материалдар бар тоқыма заттары. Мысалы, латексті поролоннан жасалған өнімдер, душ қалпақтары, су өткізбейтін тоқыма бұйымдары, резеңкелі бұйымдар және поролон толтырғыштан жасалған киім-кешек пен жастықтар.
 - Ішіне толтырма немесе төсеме салынған зақымдалған заттар (мысалы, жастықтар, күрткелер). Зақымдалған жағдайда толтырма тұтану қаупін тудыруы мүмкін.
- ▶ Мата кондиционері мен соған ұқсас өнімдерді өндіруші бумасындағы нұсқауларға сәйкес пайдалану қажет.
- ▶ Ескерту: Кептіру бағдарламасы аяқталмай тұрып кір жуғыш-кептіргішті өшірмеңіз. Бұл жағдайда кірді салқындату үшін дереу алып және іліп немесе жайып қою керек.
- ▶ Бұл кір жуғыш-кептіргішті таймер немесе ең жоғары жүктемелі электр құрылғысы сияқты басқарылатын розеткаға қосуға болмайды. Салқындату фазасы аяқталмай тұрып кептіру бағдарламасынан бас тартылса, киімнің тұтану қаупі бар.
- ▶ Бұрын еріткіш негізіндегі жуғыш құралдарымен өңделген тоқыма бұйымдарын машинада жуар алдында таза сүмен толық шаю керек.

Ескерту және қауіпсіздік нұсқаулықтары

- ▶ Бұл кір жуғыш-кептіргіште құрамында бензині бар еріткіш негізіндегі тазартқыштарды қолданбаңыз, себебі олар бөлшектерді зақымдауы және улы түтін шығаруы мүмкін. Мұндай заттар сонымен қатар өрт және жарылыс қаупін тудырады.
- ▶ Жуғыш құрал көзіңізге түссе, оларды дереу жылы сумен жақсылап шайыңыз. Жұтқан жағдайда дереу медициналық көмекке жүгініңіз және анықтама үшін контейнерді немесе жапсырманы сақтаңыз. Тері проблемалары немесе сезімтал терісі бар адамдар жуғыш құралдың терісіне тиюінен аулақ болу керек.
- ▶ Бұл кір жуғыш-кептіргішке арналған максималды жүктеме жууға арналған 8,0 кг (құрғақ салмақ) және кір кептіруге арналған 5,0 кг (құрғақ салмақ). Жеке бағдарламалар үшін максималды ұсынылған жүктеме мөлшері туралы ақпарат алу үшін "Бағдарлама кестесін" қараңыз.

Керек-жарақтар

- ▶ Тек түпнұсқалы Miele керек-жарақтарын пайдаланыңыз. Басқа бөлшектерді пайдаланған жағдайда кепілдік, өнімділік және өнім сапасы бойынша шағымдар жойылады.
- ▶ Бұл кір жуғыш-кептіргіш үшін дұрыс негізге тапсырыс бергеніңізге көз жеткізіңіз (Miele компаниясында қосымша керек-жарақтар ретінде қолжетімді).
- ▶ Miele компаниясы функционалды қосалқы бөлшектерді кем дегенде 10 жыл ішінде және кір жуғыш-кептіргішті пайдалануды тоқтатқаннан кейін 15 жылға дейін жеткізуге кепілдік береді.

Miele компаниясы осы ескерту мен қауіпсіздік нұсқаулықтарын сақтамау салдарынан болатын зақымға жауапты болмайды.

Кір жуғыш-кептіргішті пайдалану

Басқару панелі

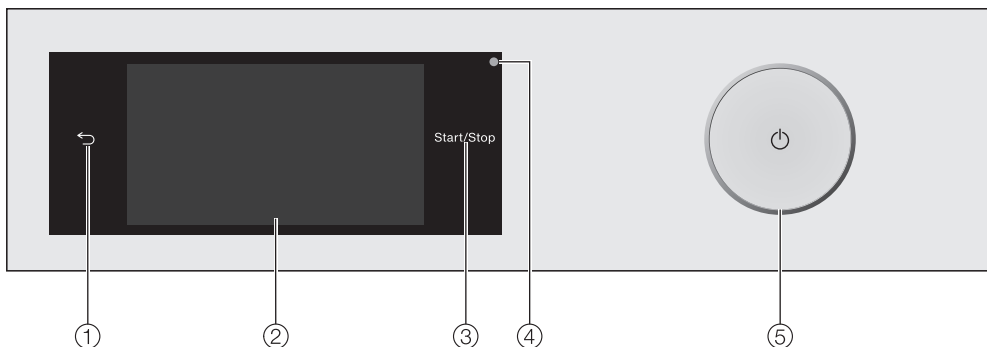

- ① **Сенсорлық басқару элементі** ←
Сізді мәзірде бір деңгейге кері қайтарады.
- ② **Сенсорлық дисплей**
- ③ **Бастау/Тоқтату** сенсорлық басқару элементі
Бастау/Тоқтату сенсорлық басқару элементін түрту таңдалған бағдарламаны іске қосады немесе әлдеқашан іске қосылған бағдарламадан бас тартады. Бағдарламаны сенсорлық басқару элементі жыпылықтап, сөнген бойда іске қосуға болады. Бағдарлама басталғаннан кейін сенсорлық басқару элементі үнемі жанып тұрады.
- ④ **Оптикалық интерфейс**
Клиенттерге қызмет көрсету бөлімі оны деректерді беру нүктесі ретінде пайдаланады.
- ⑤ **Түйме** ⏻
Кір жуғыш-кептіргішті қосу және өшіруге арналған. Кір жуғыш-кептіргіш қуатты үнемдеу үшін автоматты түрде өшеді. Ол Қыртыстанудан қорғау бағдарлама/фаза аяқталғаннан кейін 15 минуттан кейін немесе қосымша таңдау жасалмаса, қосылғаннан кейін өшеді.

Сенсорлық дисплей және сенсорлық басқару элементтері

← және *Бастау/тоқтату* сенсорлары және дисплейдегі сенсорлар саусақ ұшымен жанасуға жауап береді.

Сенсорлық дисплейді үшкір немесе өткір заттардан, мысалы, қаламнан сызылып қалуы мүмкін.

Сенсорлық дисплейді тек саусағыңызбен түртіңіз.

Негізгі мәзір

Кір жуғыш-кептіргішті қосқаннан кейін дисплейде негізгі мәзір пайда болады.

Негізгі мәзір арқылы барлық маңызды ішкі мәзірлерге қол жеткізуге болады.

Негізгі мәзірге оралу үшін кез келген уақытта  сенсорлық басқару элементін түртіңіз. Бастапқы орнатылған мәндер сақталмайды.

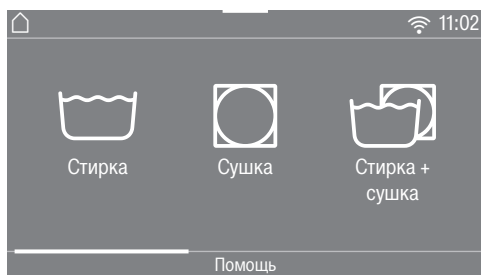

Дисплейде саусағыңызды сырғыту арқылы негізгі мәзірдің келесі бетіне жылжуға болады.

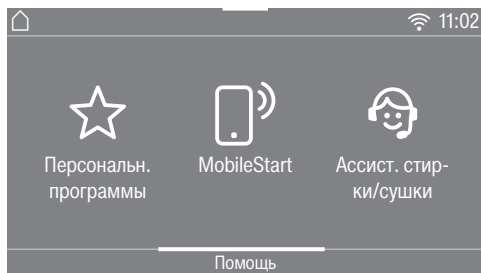

немесе

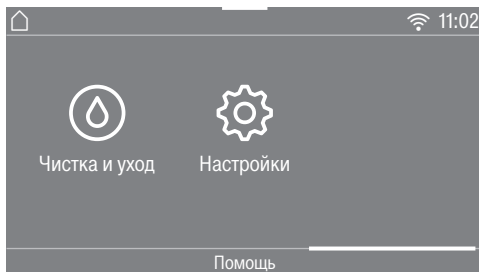

Стирка

Сіз әртүрлі жуу бағдарламаларын таңдай аласыз.

Сушка

Сіз әртүрлі кептіру бағдарламаларын таңдай аласыз.

Стирка + сушка

Мұқият жуу мен кептіруді қамтитын бағдарламаларды таңдауға болады.

☆ Персональн. программы

Сіз өзіңіздің 12 жеке жуу бағдарламаңызды сақтай аласыз.

MobileStart

Кір жуғыш-кептіргішті MobileStart Miele қолданбасы арқылы қашықтан басқаруға болады.

Дистанц. управление параметрін қосу керек.

MobileStart сенсорлық басқару элементін түртіп, дисплейдегі нұсқауларды орындаңыз.

Ассист. стир-ки/сушки

Жуу және кептіру көмекшісі сізге кіріңіз үшін оңтайлы жуу бағдарламасын және кептіру бағдарламасын таңдауға көмектеседі.

Кір жуғыш-кептіргішті пайдалану

Ⓞ Чистка и уход

TwinDos жүйесіне Смыть ворса және Очистка машины бағдарламаларына техникалық қызмет көрсету опциялары Чистка и уход мәзірде орналасқан ("Тазалау және күтім көрсету" бөлімін қараңыз).

⚙️ Настройки

Кір жуғыш-кептіргіштің электроникасын Настройки мәзірдегі әртүрлі талаптарға сай өзгертуге болады ("Параметрлер" бөлімін қараңыз).

Құрылғыны пайдалану мысалдары

Таңдау тізімдері

Жуу мәзірі (бір тармақ таңдау)

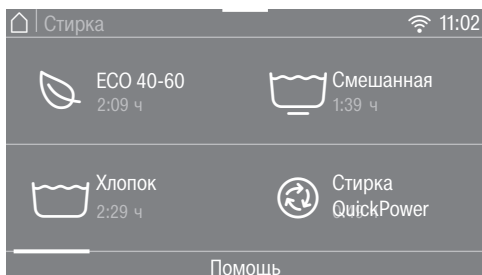

Саусағыңызды экран бойымен сырғыту арқылы оңға немесе солға айналдыруға болады. Саусағыңызды сенсорлық дисплейге қойып, оны қалаған бағытта сырғытыңыз.

Суреттердің астындағы қызғылт сары айналдыру жолағы таңдаудың қосымша опциялары бар екенін көрсетеді.

Жуу бағдарламасын таңдау үшін бағдарламаның атын түртіңіз.

Дисплей сол бағдарламаның стандартты мәзіріне өзгереді.

Қосымшалар мәзірі (бірнеше тармақ таңдау)



Саусағыңызды экран бойымен сырғыту арқылы оңға немесе солға айналдыруға болады. Саусағыңызды сенсорлық дисплейге қойып, оны қалаған бағытта сырғытыңыз.

Суреттердің астындағы қызғылт сары айналдыру жолағы таңдаудың қосымша опциялары бар екенін көрсетеді.

Қосымшаларды таңдау үшін бір немесе бірнеше сенсорлық басқару элементтерін *Қосымшалармен* түртіңіз.

Ағымдағы таңдалған *Қосымшалар* қызғылт сары түспен белгіленеді.

Қосымшаны алып тастау үшін *Қосымша* сенсорлық басқару элементін қайтадан түртіңіз.

Барлық таңдалған *Қосымшаларды* белсендіру үшін *OK* сенсорлық басқару элементін пайдаланыңыз.

Сандық мәндерді орнату

Кейбір мәзірлерде сандық мәндерді орнатуға болады.

Кір жуғыш-кептіргішті пайдалану

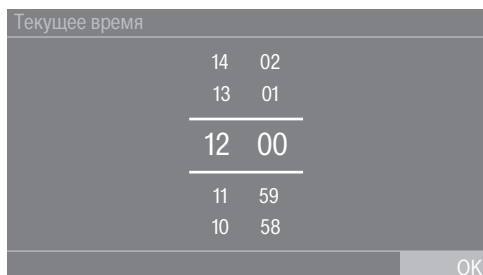

Жоғарыға немесе төменге сырғыту арқылы сандарды енгізіңіз. Саусағыңызды өзгерткіңіз келетін санға қойып, саусағыңызды қалаған бағытқа жылжытыңыз. Орнатылған сандық мәнді қабылдау үшін **OK** сенсорлық басқару элементін пайдаланыңыз.

Кеңес: Сандарды қысқаша түрту сандық пернетақтаны шығарады. Жарамды сан енгізілгеннен кейін **OK** сенсорлық басқару элементі жасыл түспен бөлектеледі.

Ашылмалы мәзір

Жуу бағдарламасы туралы ақпаратты көрсету үшін ашылмалы мәзір пайдаланылуы мүмкін.



Экранның жоғарғы жиегін ортасынан түртіп, саусағыңызбен төмен қарай сүйреңіз.

Анықтама дисплейі

Помощь дисплейдің төменгі жағында негізгі мәзірде және бағдарламаны таңдау мәзірінде пайда болады.

- Мәтінді көрсету үшін Помощь сенсорлық басқару элементін түртіңіз.
- Алдыңғы экранға оралу үшін закрыть сенсорлық басқару элементін түртіңіз.

Мәзір деңгейінен шығу

- Алдыңғы экранға оралу үшін ↵ сенсорлық басқару элементін түртіңіз.

Бұған дейін **OK** арқылы расталмаған жазбалар сақталмайды.

Қолданылуы

Бұл кір жуғыш-кептіргішті келесі мақсаттарда пайдалануға болады:

- **Бөлек жуу**
Максималды жүктеу (бағдарламаға байланысты) 8,0 кг
- **Бөлек кептіру**
Максималды жүктеу (бағдарламаға байланысты) 5,0 кг
немесе
- **Үздіксіз реттілігімен жуу және кептіру**
Максималды жүктеу (бағдарламаға байланысты) 5,0 кг

Алғаш рет пайдалану алдында

⚠ Бұрыс орнату және қосу салдарынан болған зақым. Кір жуғыш-кептіргішті бұрыс орнату және қосу елеулі меншік зақымына себеп болады. Нұсқауларды "Орнату" бөлімінен қараңыз.

Бұл кір жуғыш-кептіргіш зауытта толығымен сыналған және бұл процестің салдарынан барабанда біраз су қалдырады.

Қорғаныш пленкасын және жапсырмаларды алып тастау

- Төменде көрсетілгендерді алып тастаңыз:
- Есіктегі кез келген қорғаныш пленкасы (бар болса)
- Алдыңғы жағындағы және қақпағындағы кез келген жапсырма (бар болса)

Есікті ашқан кезде көрінетін белгілерді (мысалы, деректер кестесі) алып тастамаңыз.

Жуғыш зат картридждерін және ағызу шлангісінің иінін барабаннан алу

Барабанда жуғыш затты автоматты түрде беруге арналған екі жуғыш зат картриджі және ағызу шлангісіне арналған иін сақталады.

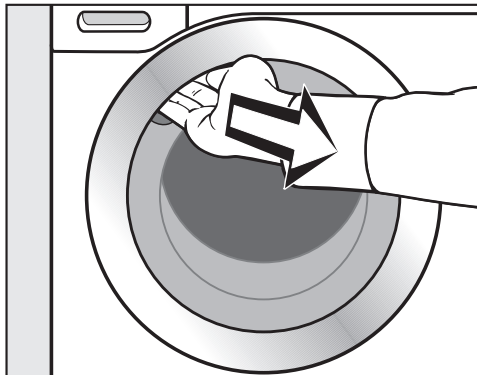

- Есіктің тұтқасының астынан ұстап, есікті тартып ашыңыз.
- Екі картриджді және барабаннан иінді алыңыз.

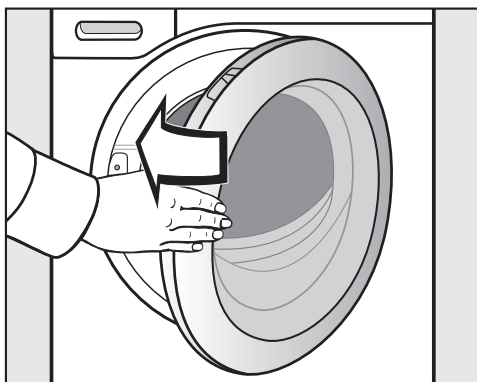

- Есікті ақырын жабыңыз.

Желі

Сіздің кір жуғыш-кептіргішіңіз кіріктірілген WiFi модулімен жабдықталған. WiFi модулі үй желісіне қосылуға және мобильді құрылғыда Miele қолданбасын пайдалануға мүмкіндік береді.

Сіздің кір жуғыш-кептіргіш WiFi арқылы қосылғаннан кейін, ол қосылған сайын қосылым автоматты түрде қайта орнатылады.

Сіздің кір жуғыш-кептіргішті орнатқыңыз келетін жерде WiFi желісінің сигналы жеткілікті күшті екеніне көз жеткізіңіз.

Сіздің кір жуғыш-кептіргішті WiFi желісіне қосу, тіпті кір жуғыш-кептіргіш өшірілген кезде де қуат тұтынуды арттырады.

Miele қолданбасы арқылы Smart Extra функциялары*

Miele қолданбасы арқылы желіге қосылу сізге көптеген Smart Extra функцияларына қол жеткізуге мүмкіндік береді, соның ішінде:

- Күй туралы ақпаратқа қол жеткізу.
- Қосымша пайдалы функцияларды пайдаланыңыз.
- Сіздің кір жуғыш-кептіргішті бағдарламалық жасақтама жаңартулары арқылы соңғы Miele әзірлемелері туралы хабардар етіп отырыңыз.

Smart Extra туралы толығырақ ақпаратты Miele веб-сайтынан, Apple App Store® немесе Google Play Store™ дүкендерінен таба аласыз.

*Бұл Miele & Cie. KG ұсынған бөлек сандық ұсыныс. Функциялар ауқымы модельге және елге байланысты өзгеруі мүмкін. Miele қолданбасындағы Miele сандық өнімдері мен қызметтеріне арналған шарттар мен құпиялық саясатын қабылдау қажет. Miele кез келген уақытта сандық ұсынысты өзгерту немесе тоқтату құқығын өзіне қалдырады.

Желіге қойылатын талаптар

Келесі желі талаптарын ескеріңіз:

1. Орнату жағында үй желісі бар. WiFi құпия сөзін дайындаңыз.
2. Miele қолданбасы мобильді құрылғыңызда қолжетімді.
3. Сізде Miele қолданбасында пайдаланушы тіркелгісі бар.

Miele қолданбасы

Miele қолданбасын Apple App Store® немесе Google Play Store™ сервистерінен тегін жүктеп алуға болады.



Кір жуғыш-кептіргішті қосу

- түймесін басыңыз.

Сәлемдесу экраны жанады.

Дисплей сізге іске қосу процесінің **6 қадамы** бойынша нұсқау береді.

Алғаш рет пайдалану алдында

1. Дисплей тілін орнату

Сізден дисплей тілін таңдау сұралады. *Параметрлер мәзірі* арқылы тілді кез келген уақытта өзгертуге болады.

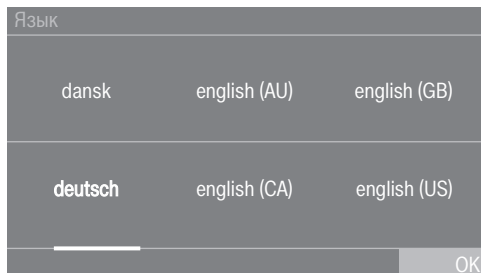

- Қажетті тіл пайда болғанша солға немесе оңға айналдырыңыз.
- Қажетті тіл үшін сенсорлық басқару элементін түртіңіз.

Таңдалған тіл *қызғылт сары* түспен бөлектеледі және дисплей келесі параметрге өзгереді.

2. Miele@home орнату

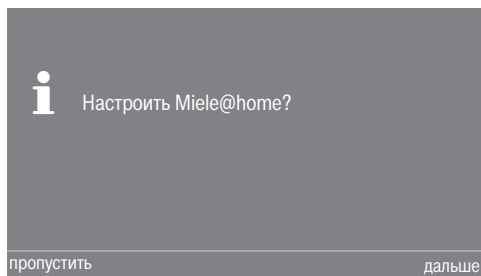

- Miele@home қазір орнату үшін: *дальше* сенсорлық басқару элементін түртіңіз.

Keңес: Орнатуды кейінге қалдыру үшін: пропустит сенсорлық басқару элементін түртіңіз. Содан кейін дисплейде келесі хабарлама пайда болады:

i В дальнейшем настройке возможны в меню «Настройки / Miele@home».

OK сенсорлық басқару элементімен растаңыз.

Қосылу әдісін таңдау

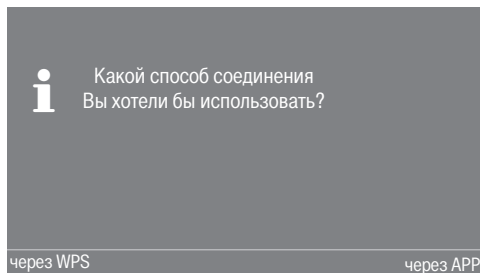

- Пайдаланғыңыз келетін қосылым әдісін таңдаңыз.

Содан кейін сіз дисплейге және Miele қолданбасына өтесіз.

3. Сағат форматын орнату

Тәулік уақытын 12 сағаттық немесе 24 сағаттық форматта көрсетуге болады.

- Қажетті сағат форматын таңдап, оны *OK* сенсорлық басқару элементімен растаңыз.

Содан кейін дисплей күн уақытын орнатуға арналған экранды шығарады.

Күн уақытын орнату

Бұл хабарлама кір жуғыш-кептіргіш WiFi желісіне әлі қосылмаған жағдайда ғана пайда болады. WiFi желісімен байланыс орнатылған кезде күн уақыты автоматты түрде орнатылады.

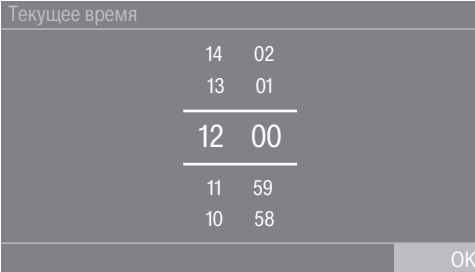

- Саусағыңызды өзгерткіңіз келетін санға қойып, саусағыңызды қалаған бағытқа жылжытыңыз.
- **OK** сенсорлық басқару элементімен растаңыз.

4. Тасымалдау бекіткіштерін алып тастау

 Тасымалдау бекіткіштерін алып тастау ақаулық салдарынан болатын зақым.

Тасымалдау бекіткіштерді дұрыс алмау кір жуғыш-кептіргішке және оған іргелес шкафтарға немесе құрылғыларға зақым келтіруі мүмкін.

"Орнату" бөлімінде сипатталғандай тасымалдау бекіткіштерді алып тастаңыз.

Содан кейін дисплейде келесі хабарлама пайда болады:

 Снять транспортное крепление и учесть указания по безопасности и вводу в эксплуатацию, см. инструкцию.

- **OK** сенсорлық басқару элементі арқылы тасымалдау бекіткіштердің жойылғанын растаңыз.

Дисплей келесі параметрге ауысады.

5. TwinDos орнату

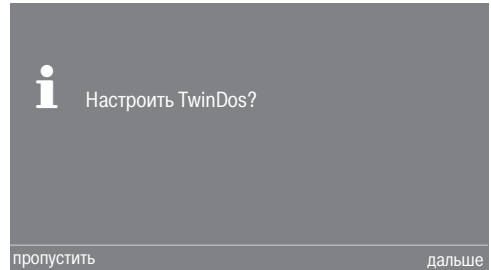

- TwinDos бірден орнату үшін **далее** сенсорлық басқару элементін түртіңіз.

Кеңес: Орнатуды кейінге қалдыру үшін: пропустить сенсорлық басқару элементін түртіңіз. Содан кейін дисплейде келесі хабарлама пайда болады:

 В дальнейшем настройки возможны в меню «Настройки / TwinDos»
OK сенсорлық басқару элементімен растаңыз.

Бөлімді орнату ①

Төменде Miele UltraPhase 1 және Miele UltraPhase 2 процедуралары сипатталған. Басқа жуғыш құралдардың процедурасы ұқсас.

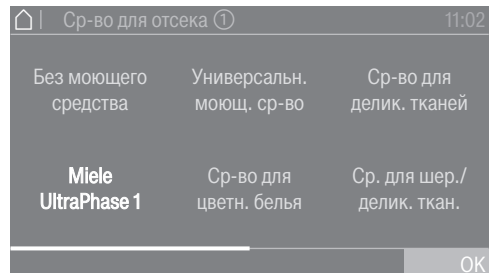

- Miele UltraPhase 1 сенсорлық басқару элементін түртіңіз.

Содан кейін дисплейде келесі хабарлама пайда болады:

Алғаш рет пайдалану алдында

i Введите рекомендации по дозированию моющего средства для стирки изделий с нормальной степенью загрязнённости, учитывая при этом жёсткость воды.

UltraPhase 1 үшін мөлшерлеу мөлшері алдын ала орнатылған  (судың кермектігі II деңгейі).

Дозир. для отсека ① 11:02



60
59

58 мл

57
56

OK

- OK сенсорлық басқару элементімен алдын ала орнатылған мәнді растаңыз немесе мәнді өзгертіңіз.

UltraPhase 1	
 Судың кермектік деңгейі I	46 мл
 Судың кермектік деңгейі II	58 мл
 Судың кермектік деңгейі III	70 мл

Дисплейде келесі ақпарат пайда болады:

i Вставить контейнер ①

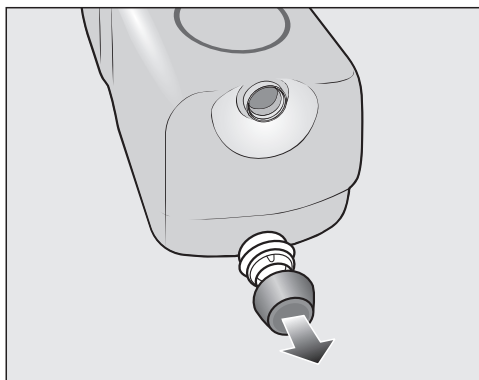

- Жеткізу жиынтығына кіретін UltraPhase 1 жуғыш құрал картриджінің қақпағын алыңыз.

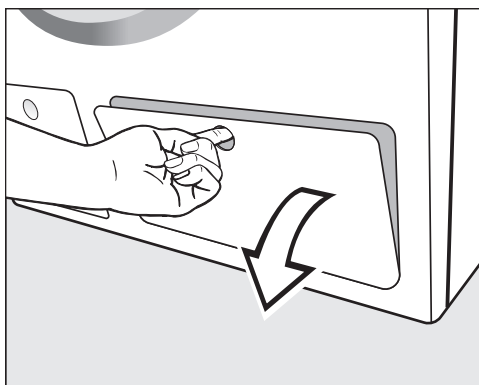

- TwinDos арналған кіру панелін ашыңыз.

Алғаш рет пайдалану алдында

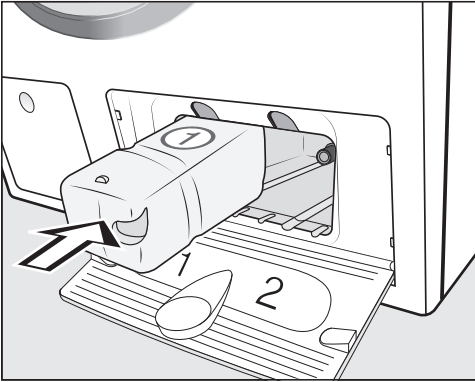

UltraPhase 2	
Судың кермектік деңгейі I	36 мл
Судың кермектік деңгейі II	45 мл
Судың кермектік деңгейі III	54 мл

Дисплейде келесі ақпарат пайда болады:

i Вставить контейнер ②

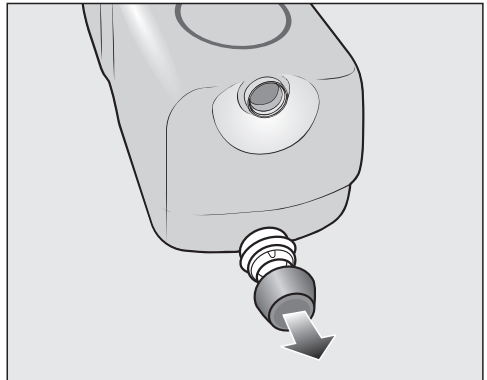

- UltraPhase 1 жуғыш құрал картриджін 1-бөлімге ол орнына бекітілгенше салыңыз.

Содан кейін дисплейде келесі хабарлама пайда болады:

i Теперь выполните установку для UltraPhase 2.

Бөлімді орнату ②

UltraPhase 2 үшін мөлшерлеу мөлшері алдын ала орнатылған (судың кермектігі II деңгейі).

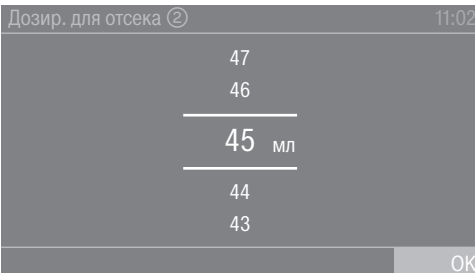

- Жеткізу жиынтығына кіретін UltraPhase 2 жуғыш құрал картриджінің қақпағын алыңыз.

- **OK** сенсорлық басқару элементімен алдын ала орнатылған мәнді растаңыз немесе мәнді өзгертіңіз.

Алғаш рет пайдалану алдында

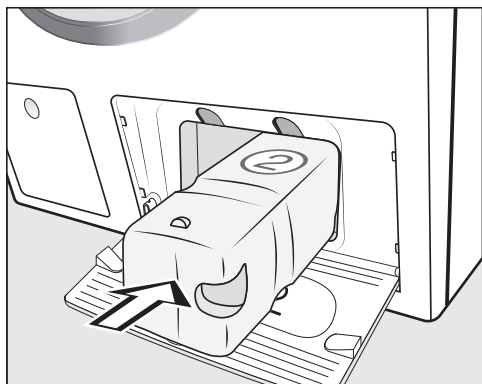

- UltraPhase 2 жуғыш құрал картридждің 2-бөлімге ол орнына бекітілгенше салыңыз.

Содан кейін дисплейде келесі хабарлама пайда болады:

i TwinDos настроен. Изменить настройки вы можете в меню «Настройки» / TwinDos.

- ОК сенсорлық басқару элементімен растаңыз.
- TwinDos қатынасу тақтасын жабыңыз.

Содан кейін дисплей калибрлеу бағдарламасына ауысады.

6. Калибрлеу бағдарламасын бастау

Судың және энергияны оңтайлы пайдалануды, сондай-ақ жуу мен кептірудің оңтайлы нәтижелерін қамтамасыз ету үшін кір жуғыш-кептіргішті калибрлеу маңызды.

Ол үшін *Мақта* бағдарламасы кір киімдерді жуусыз жүргізілуі керек.

Калибрлеу орындалмайынша, басқа бағдарламаларды бастау мүмкін емес.

Содан кейін дисплейде келесі хабарлама пайда болады:

i Открыть водопроводный кран и запустить программу «Хлопок 90°C» с максимальной температурой и пустым барабаном

- ОК сенсорлық басқару элементімен растаңыз.

Содан кейін дисплей *Мақта* бағдарламасының стандартты мәзіріне ауысады.



- Бекітпе қранды ашыңыз.
- *Бастау/Тоқтату* сенсорлық басқару элементін түртіңіз.

Кір жуғыш-кептіргіш калибрлеу бағдарламасы басталады. Ұзақтығы шамамен 2 сағат болады.

Бағдарламаның соңында дисплейде келесі хабарлама пайда болады:

i Ввод в эксплуатацию завершён

Алғаш рет пайдалану алдында

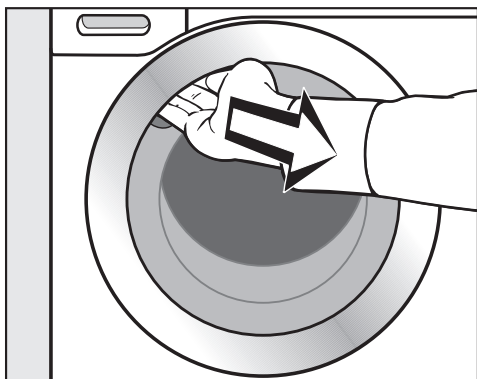

- Ойықты тұтқадан ұстап, есікті өзіңізге қарай тартып ашыңыз.

Кеңес: Барабанды кептіру үшін есікті сәл ашық қалдырыңыз.

- Кір жуғыш-кептіргішті  түймесі арқылы өшіріңіз.

Қоршаған ортаға таза түрде жуу және құрғату

Қуатты және суды тұтыну

- Ағымдағы бағдарлама үшін жүктеменің максималды сыйымдылығын пайдаланыңыз. Содан кейін энергия мен суды тұтыну жүктеме мөлшеріне қатысты ең аз болады.
- Энергия мен суды тұтыну тұрғысынан тиімдірек бағдарламалардың жұмыс уақыты ұзағырақ болады. Бағдарламаның жұмыс уақытын көбейте отырып, жуудың нақты қол жеткізілген температурасы бірдей жуу нәтижелерін сақтай отырып төмендетілуі мүмкін. Мысалы, ECO 40-60 бағдарламасының жұмыс уақыты Хлопок 40 °С немесе 60 °С бағдарламаларына қарағанда ұзағырақ. ECO 40-60 бағдарламасы энергия мен суды тұтыну тұрғысынан тиімдірек.
- Шағын, сәл ластанған салмалар үшін Экспресс 20 бағдарламасын пайдаланыңыз.
- Заманауи жуғыш құрылғылар төменірек температураларда жууға мүмкіндік береді (мысалы, 20 °С). Төменірек температура параметрлерін пайдалану энергияны үнемдейді.
- Кір жуғыш-кептіргіштің гигиенасын сақтау үшін тұрақты аралықтарда (60 °С мәнінен жоғары температурада) ыстық күйде жууды пайдаланыңыз. Кір жуғыш-кептіргіштің дисплейінде осы Информация о гигиене: выберите меню «Чистка и уход» и запустите программу «Очистка машины» хабарлама пайда болады, ол сізге ыстық жууды еске салады.

Жуғыш құрал

- Дәл мөлшерлеу үшін жуғыш құралды автоматты мөлшерлеу жүйесін қолданыңыз.
- Мөлшерді киімнің кірлеу деңгейіне сәйкес реттеңіз.
- Қаптамада көрсетілген өндіруші ұсынған жуғыш құралдың мөлшерлерінен асырмаңыз.

Кептіргіш машинасымен кептіргенде

Кептіргіш машинасымен кептіру кезінде қуатты үнемдеу үшін жуу бағдарламасы мен термо айналдыру үшін мүмкін болатын ең жоғары айналдыру жылдамдығын таңдаңыз.

1. Кір киімді дайындау

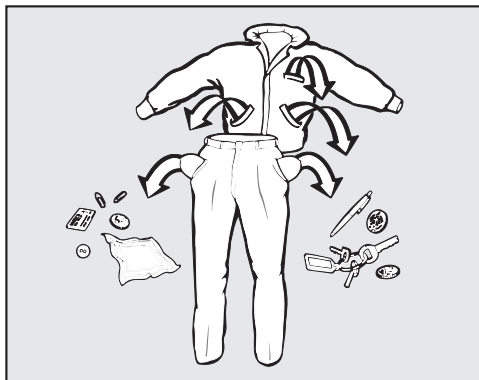

- Барлық қалталарды босатыңыз.

⚠ Бөтен заттардың әсерінен зақымдану.

Тырнақтар, тиындар, қағаз қысқыштар және басқа да киімдерге және машинаның ішіндегі компоненттерге зақым келтіруі мүмкін.

Киімді жуу алдында тексеріп, бөтен заттарды алыңыз.

Кір киімді сұрыптау

- Кір киімді түсі бойынша және күтім жасау жапсырмасы бойынша сұрыптаңыз. Көптеген элементтердің жағасында немесе бүйір тигісінде тоқыма күтімі белгісі бар.

Кеңес: Қара маталар жиі шамадан тыс көп бояуды қамтиды, сондықтан оларды аралас жүктемеге қоспас бұрын оларды бірнеше рет бөлек жуу керек. Ақ киімдерді және түрлі-түсті киімдерді міндетті түрде бөлек жуыңыз.

Дақтарды алдын ала өңдеу

- Қатты ластанған аймақтарды және дақтарды мүмкіндігінше тезірек, олар әлі жаңа болған кезде тазалау керек. Дақтарды ұқыпты, жақсы боялған шүберекпен мұқият сүрту керек. Үйкелемеңіз.

 Еріткіш негізіндегі жуғыш құралдарға байланысты зақым. Жуғыш құралдар құрамындағы бензол, дақ кетіргіш, т.б. пластик бөлшектеріне зақым келтіруі мүмкін. Текстильді алдын ала өңдеу кезінде пластик бөлшектердің жуғыш құралға тиіп кетпеуін қадағалаңыз.

 Еріткіш негізіндегі жуғыш құралдарға байланысты жарылыс қаупі бар. Еріткіш негізіндегі жуғыш құралдарды қолданған кезде жарылғыш қоспа пайда болуы мүмкін. Кір жуғыш-кептіргіште еріткішке негізделген тазартқыштарды ешқашан пайдаланбаңыз.

Жалпы кеңестер

- Перделер: роликтер мен қорғасыннан жасалған қоспаларды алыңыз немесе кір киім дорбасына салыңыз.
- Кеудешедегі бос төсемдерді тігіп қойыңыз немесе алып тастаңыз.
- Жуу алдында барлық сырмақтарды бекітіп, жабысқышты қыстырып, тесіктері мен саңылауларын, т.б. жауып қойыңыз.
- Кішкентай заттардың ішіне кіріп кетуін болдырмас үшін, көрпе жамылғылары мен жастық тыстарын бекітіңіз.

Өндіруші күтім жасау жапсырмасындағы белгісіне сәйкес (таңбасы) **жууға болмайды** деп көрсеткен заттарды жууға болмайды.

2. Бағдарламаны таңдау

Кір жуғыш-кептіргішті қосу

-  түймесін басыңыз.

Барабанның жарығы жанады.

Барабанның жарығы бірнеше минуттан кейін автоматты түрде сөнеді.

Кеңес: Жарықты қайта қосу үшін шолу мәзірінен ашылмалы мәзірді ашып,  сенсорлық басқару элементін басыңыз.

Содан кейін дисплейде негізгі мәзір пайда болады.

Бағдарламаны таңдау

- Стирка сенсорлық басқару элементін түртіңіз.

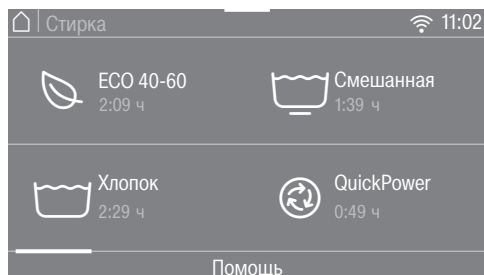

- Қажетті бағдарлама пайда болғанша дисплейдің оң жағына айналдырыңыз.
- Сол бағдарлама үшін сенсорлық басқару элементін түртіңіз.

Содан кейін дисплей бағдарламаның стандартты мәзіріне ауысады.



Бағдарламаны таңдаудың тағы 3 әдісі бар:

- Сақталған таңдаулы бағдарламалар
- Жуу/кептіру көмекшісі
- Miele MobileStart

3. Бағдарлама параметрлерін таңдау

Температураны таңдау

Жуу бағдарламасының алдын ала орнатылған температурасын өзгертуге болады.

Кір жуғыш-кептіргіштің ішіндегі температура таңдалған температурамен бірдей болмауы мүмкін. Ең жақсы жуу нәтижелеріне қуат тұтыну мен жуу ұзақтығының үйлесімі арқылы қол жеткізіледі.

- Температура сенсорлық басқару элементін түртіңіз.
- Қажетті температураны таңдаңыз.

Дисплей сол жуу бағдарламасы үшін стандартты мәзірге өзгереді.

Айналдыру жылдамдығын таңдау

Жуу бағдарламасының алдын ала орнатылған айналдыру жылдамдығын өзгерте аласыз.

- Скорт. отжима сенсорлық басқару элементін түртіңіз.
- Қажетті айналдыру жылдамдығын таңдаңыз.

Дисплей сол жуу бағдарламасы үшін стандартты мәзірге өзгереді.

TwinDos іске қосу

TwinDos мөлшерлеу функциясы мүмкін болатын барлық бағдарламалар үшін автоматты түрде іске қосылады.

1. TwinDos қосу немесе өшіру

- TwinDos сенсорлық басқару элементін түртіп, выкл. немесе вкл. таңдаңыз.

2. Жуғыш құралды таңдаңыз

Miele 2 фазалы жүйесін пайдаланған кезде кірдің түсін орнату керек.

- Ақ заттардың жүктемелері үшін Белое немесе түрлі-түсті заттардың жүктемелер үшін Цветн. таңдаңыз.

Жуғыш құралды басқа түрін пайдалансаңыз, оны таңдау керек.

- ① немесе ② бөлімді таңдаңыз.

Кеңес: Бағдарламада қолдануға болатын жуғыш құралдар ғана көрсетіледі.

3. Ластану дәрежесін таңдаңыз

Дисплей кірдің ластану дәрежесін енгізуді сұрайды.

- лёгкая, средняя немесе сильная таңдаңыз.
- ОК сенсорлық басқару элементімен таңдауыңызды растаңыз.

TwinDos қосулы.

Дисплей сол жуу бағдарламасы үшін стандартты мәзірге өзгереді.

Қосымша ақпарат алу үшін "Жуу" – "5. Жуғыш құралды қосу" бөлімін – "TwinDos" қараңыз.

Қосымшаларды таңдау

Сіз жуу бағдарламаларын Қосымшалармен толықтыра аласыз.

- Опции сенсорлық басқару элементін түртіңіз.
- Бір немесе бірнеше Қосымшаларды таңдаңыз.

Барлық Қосымшаларды біріктіру мүмкін емес. Біріктіруге болмайтын Қосымшалар сұр түске боялады және оларды таңдау мүмкін емес.

- ОК сенсорлық басқару элементімен растаңыз.

Дисплей сол жуу бағдарламасы үшін стандартты мәзірге өзгереді.

Қосымша ақпарат алу үшін "Жуу" – "Қосымшалар" бөлімін қараңыз.

CapDosing іске қосу

Бұл жуу бағдарламасымен CapDosing пайдалануға болады.

- CapDosing сенсорлық басқару элементін түртіңіз.

Бағдарламамен пайдалануға болатын капсулалардың түрлері дисплейде пайда болады.

- Қажетті капсула түрін таңдаңыз.

CapDosing қазір белсенді.

Содан кейін дисплей стандартты мәзірге ауысады.

Қосымша ақпарат алу үшін "Жуу" – "5. Жуғыш құралды қосу" бөлімін – "CapDosing" қараңыз.

Дақтарды таңдау

Ластанған кірді тиімдірек тазалау үшін әртүрлі дақтардың тізімінен таңдауға болады. Содан кейін жуу бағдарламасы таңдалған дақ түріне бейімделеді.

- Пятна сенсорлық басқару элементін түртіңіз.
- Тізімнен жүктемедегі дақтардың түрлерін таңдаңыз.
- ОК сенсорлық басқару элементімен таңдауыңызды растаңыз.

Кейбір дақтарды таңдағанда, дисплейде пайдалы ақпарат пайда болады.

- Ақпаратты ОК сенсорлық басқару элементімен растаңыз.

Содан кейін дисплей стандартты мәзірге ауысады.

Таймер ⌚

Таймерді бағдарламаның аяқталу немесе басталу уақытын орнату үшін пайдалануға болады.

4. Кір жуғыш-кептіргішті жүктеу

Есікті ашу

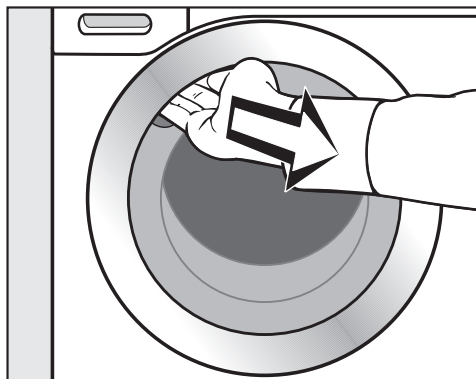

- Ойықты тұтқадан ұстап, есікті өзіңізге қарай тартып ашыңыз.

Кірді жүктеу алдында барабанда үй жануарлары немесе бөгде заттардың бар-жоғын тексеріңіз.

- Кір киімді жайып, барабанға бос күйінде салыңыз.

Үлкен және кішкентай заттарды араластыру жақсырақ жуу нәтижелерін береді және айналдыру барысында жүктемені бірқалыпты таратуға көмектеседі.

Толық жүктеме жуылған жағдайда энергия мен су тұтынысын ең тиімді пайдалану деңгейіне жетеді. Дегенмен, артық жүктеуге болмайды, себебі бұл тазалау тиімділігін азайтып, қыртысталуына себеп болады.

Кеңес: Таңдалған бағдарлама үшін жүктеменің максималды мөлшері ашылмалы мәзірде пайда болады.

Есікті жабу

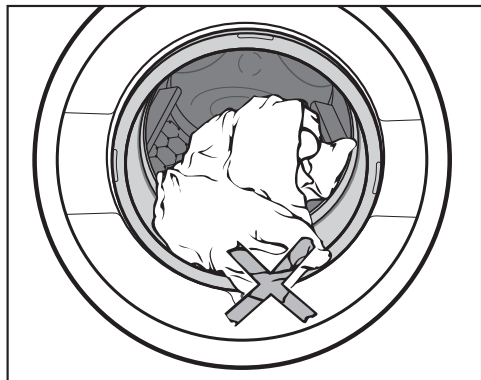

- Есік және тығыздағыш арасында ешбір заттың қыстырылып қалмағанына көз жеткізіңіз.

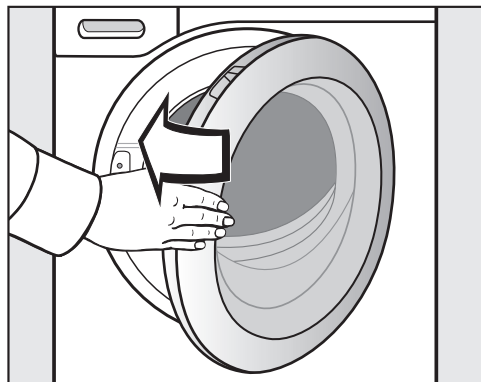

- Есікті ақырын жабыңыз.

5. Жуғыш құралды қосу

Жуғыш құралды TwinDos **A** көмегімен, жуғыш құрал құятын бөлім арқылы **B** немесе Caps **C** арқылы мөлшерлеуге болады.

A TwinDos

Кір жуғыш-кептіргіште TwinDos жүйесі бар.

TwinDos іске қосылуы керек; "Алғаш рет қолданар алдында" бөлімін қараңыз.

UltraPhase 1 және UltraPhase 2 жұмыс істеу әдісі

UltraPhase 1 — кірді ерітетін және жиі кездесетін дақтарды кетіретін сұйық жуғыш құрал. UltraPhase 2 — қатты дақтарды кетіретін ағартқыш. Жуудың жақсы нәтижелеріне қол жеткізу үшін бұл екі өнім жуу процесінде әртүрлі уақытта өлшенеді. UltraPhase 1 және UltraPhase 2 ақ және түрлі-түсті маталарды мұқият тазартады. UltraPhase 1 және UltraPhase 2 бір реттік картридждерді www.shop.miele.com сайтында немесе Miele дилерінен сатып алуға болады.

TwinDos мөлшерлеу функциясын іске қосу

TwinDos мөлшерлеу функциясы мүмкін болатын барлық бағдарламалар үшін автоматты түрде іске қосылады.

Кеңес: Мөлшерленетін жуғыш құралдың мөлшері алдын ала белгіленеді. Егер көбік тым көп жиналса, мөлшерлеу мөлшерін  *Параметрлер мәзірі, Бағдарлама реттілігі, TwinDos* көмегімен азайтуға болады.

TwinDos мөлшерлеу функциясын өзгерту

Кірдің ұсынылған түс композициясын өзгертуге болады.



- TwinDos сенсорлық басқару элементін түртіп, кірдің түс композициясын таңдаңыз.

TwinDos мөлшерлеу функциясын ажырату

- TwinDos сенсорлық басқару элементін түртіңіз.
- выкл. сенсорлық басқару элементін түртіңіз.

Ластану дәрежесін таңдау

Кірдің ластану дәрежесі 3 параметрге бөлінеді:

-  лёгкая
Көрінетін ластану немесе дақтар жоқ
-  обычн.
Көрінетін ластанған және/немесе бірнеше жеңіл дақтар
-  сильная
Қатты ластанған және/немесе дақтар айқын көрінеді

TwinDos үшін мөлшерлеу мөлшері және шаюға қажетті су мөлшері ластанудың  обычн. дәрежесі үшін алдын ала орнатылған.

- Ластанудың басқа деңгейін таңдау үшін TwinDos сенсорлық басқару элементін түртіңіз.

Жуғыш құрал және судың мөлшері таңдалған ластану дәрежесіне сәйкес реттеледі.

Кейбір бағдарламалар ластану дәрежесін анықтауға мүмкіндік бермейді. Бұл бағдарламалар тек жеңіл ластанған кір жууға арналған.

Басқа дақтарды кетіру әдістерін қолдану

Дақтарды кетірудің қосымша әдістерін пайдаланғыңыз келсе, сізде келесі опциялар бар:

- Booster капсуланы қолдану және CapDosing іске қосу
- Жуғыш құрал құятын бөлімінде  бөлікке дақ кетіргішті қосу

В Жуу құралдарын құятын бөлім



Тұрмыстық кір жуғыш машиналарда қолдануға жарамды кез келген жуғыш құралды қолдануға болады. Жуғыш құралдың қаптамасындағы қолдану және дозаулау нұсқауларын орындаңыз.

TwinDos мөлшерлеуі ажыратылғанына көз жеткізіңіз.

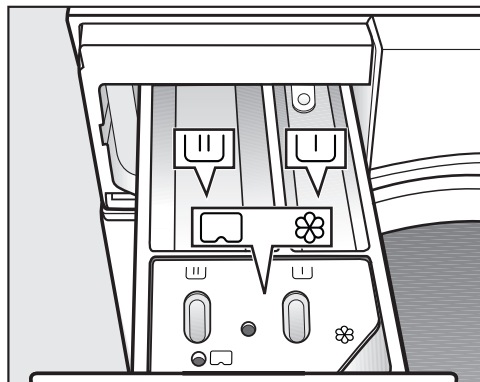
Жуғыш құралды қосу



- Жуғыш құрал құятын бөлімін шығарып, бөліктерге жуғыш құралдарды қосыңыз.

-  Алдын ала жууға арналған жуғыш құрал
-  Негізгі жууға және жібітуге арналған жуғыш құрал
-  Мата кондиционері, сұйық крахмал немесе капсулалар

Алдын ала жуумен сұйық жуғыш құралды пайдалану

Алдын ала жуу таңдалған болса, негізгі жуу үшін сұйық жуғыш құралды пайдалану мүмкін емес.

Негізгі жуу үшін ұнтақ жуғыш құралды пайдаланыңыз.

Ыдыс жуғыш машинаға арналған таблеткаларды немесе капсулаларды пайдалану

Әрқашан ыдыс жуғыш машинаға арналған таблеткаларды немесе капсулаларды кірмен бірге барабанға тікелей салыңыз. Оларды жуу құралдарын құятын бөлім арқылы қосу мүмкін емес.

Мата кондиционерін қосу

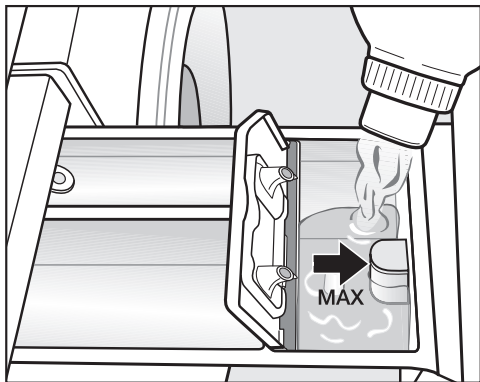

- **☼** бөліміне мата кондиционерін немесе сұйық крахмалды қосыңыз. **Максималды деңгей белгісінен асырмаңыз.**

Бұл соңғы шаю циклінде автоматты түрде ағызылады. Жуу бағдарламасы соңында **☼** бөлімінде судың кішкентай мөлшері қалады.

Крахмалдау жиі орындалса, жуу құралдарын құятын бөлімін, әсіресе сифонды жақсылап тазалаңыз.

Мөлшерлеу бойынша кеңестер

Жуғыш құралдың мөлшерін кірдің ластану дәрежесіне және жүктеме көлеміне қарай реттеңіз. Азырақ жүктеме көлемі үшін жуғыш құралдың мөлшерін азайтыңыз (мысалы, жарты жүктеме үшін жуғыш заттың мөлшерін $\frac{1}{3}$ азайтыңыз).

Жуғыш құрал тым аз:

- Нәтижесінде кір дұрыс жуылмайды және уақыт өте ол сұр болып, қатты болуы мүмкін
- Кір жуғыш-кептіргіште зең пайда болуы мүмкін
- Нәтижесінде, кірден май толығымен кетпейді
- Қыздырғыш элементтерде қақ шөгінділерінің пайда болуына себеп болуы мүмкін

Жуғыш құрал тым көп

- Жуу, шаю және айналдыру нәтижелерінің нашар болуына әкеледі
- Қосымша шаю циклі автоматты түрде іске қосылатындықтан, суды тұтынудың артуына әкеледі
- Қоршаған ортаға үлкен зиянын тигізеді

Жуғыш құралдар және оның мөлшері туралы қосымша ақпаратты "Жуу" — "Жуғыш құралы" бөлімінен қараңыз.

© CapDosing

Егер сіз бағдарламаны орнату кезінде CapDosing таңдасаңыз, жуғыш құрал осы жуу бағдарламасының капсула арқылы таратылады.

Капсулалардың 3 әртүрлі түрлері бар:

- ☼ = Матаға күтім жасау құралдары (мысалы, мата кондиционері, сіңдіру құралы)
- ☼☼ = Қоспалар (мысалы, жуғыш затты құрал күшейткіш)
- ☼☼☼ = Жуғыш құрал (тек негізгі жууға арналған)

Әрбір капсулада бір жуу циклі үшін дұрыс мөлшер бар.

Капсулалар shop.miele.com сайтында, Miele тұтынушыларға қызмет көрсету бөлімінде немесе сіздің Miele дилеріңізде қолжетімді.

⚠ Капсулалар денсаулыққа қауіп төндіреді.

Капсулалардың ингредиенттері жұтылған немесе теріге тиген жағдайда денсаулыққа қауіпті болуы мүмкін.

Капсулаларды балалардың қолы жетпейтін жерде сақтаңыз.

Капсуланы салу

- Жуу құралдарын құятын бөлімін ашыңыз.

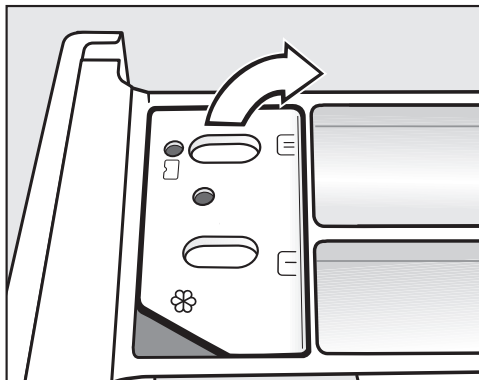

- ☼☼☼/☼ бөлімі қақпағын ашыңыз.

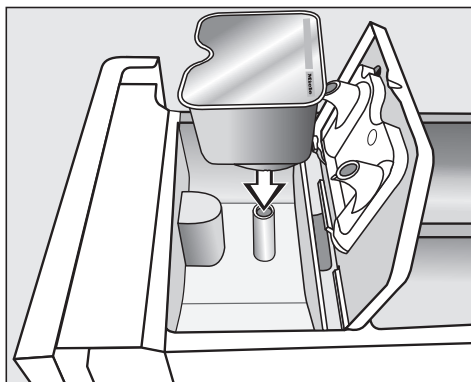

- Капсуланы қатты басыңыз.

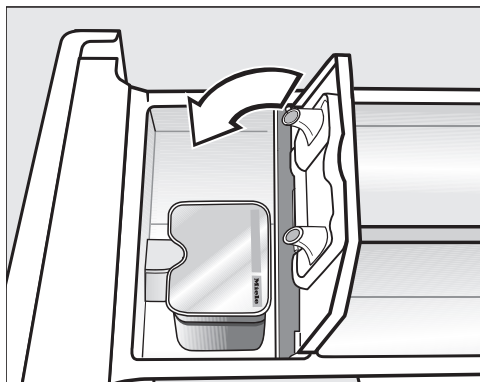

6. Бағдарламаны бастау

Бағдарламаны *Бастау/тоқтату* сенсорлық басқару элементі қосулы және өшірулі кезде іске қосуға болады.

- *Бастау/Тоқтату* сенсорлық басқару элементін түртіңіз.

Есік құлыпталып, жуу бағдарламасы басталады.

Дисплейде бағдарлама күйі көрсетіледі.

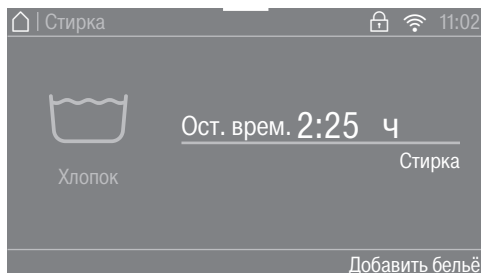

Кір жуғыш-кептіргіш бағдарламаның орындалу фазаны мен бағдарламаның қалған ұзақтығы туралы хабардар етеді.

Кешіктіріп бастау мерзімі таңдалса, ол дисплейде пайда болады.

Энергияны үнемдеу

10 минуттан кейін индикаторлар сөнеді. *Бастау/Тоқтату* сенсорлық басқару элементі баяу жыпылықтайды.



Индикаторларды қайта қосу үшін:

- *Бастау/Тоқтату* сенсорлық басқару элементін түртіңіз (бұл орындалып жатқан бағдарламаға әсер етпейді).

- Қақпақты жауып, оны қатты басыңыз.
- Жуу құралдарын құятын бөлімді жабыңыз.

Капсуланы жуу құралдарын құятын бөлімге салу арқылы ашуға болады. Капсуланы пайдалану алдында жуу құралдарын құятын бөлімді алған жағдайда құрамы таусылуы мүмкін. Капсуланы тастаңыз және оны қайта қолданбаңыз.

Жуу бағдарламасы капсула құрамын дұрыс уақытта ағызады.

CapDosing қызметін пайдаланған кезде,  бөліміне су кірісі тек капсула арқылы орындалады. Капсулаларды пайдаланған кезде  бөліміне мата кондиционерін қосуға болмайды.

- Бағдарламаның соңында бос капсуланы алыңыз.

Техникалық себептерге байланысты капсулада аз мөлшерде су қалады.

Кірді қосу – AddLoad

Дисплейде Добавить бельё жанса, кірді қосуға немесе алып тастауға болады.

- Добавить бельё сенсорлық басқару элементін түртіңіз.

Дисплейде келесі ақпарат пайда болады:

⋯ Подождите

Бағдарлама тоқтайды және есік құлпы ашылады.

- Есікті ашыңыз.
- Кір киім қосыңыз немесе алып тастаңыз.
- Есікті жабыңыз.
- *Бастау/Тоқтату* сенсорлық басқару элементін түртіңіз.

Бағдарлама жалғасады.

Назар аударыңыз:

Бағдарлама іске қосылғаннан кейін кір жуғыш-кептіргіш жүктеменің қандай да бір реттелуін тани алмайды.

Осы себепті, егер бағдарлама басталғаннан кейін кір қосылса немесе алынса, машина әрқашан толық жүктеме негізінде бағдарлама циклін аяқтайды.

7. Бағдарламаның аяқталуы/кірді түсіру

Қыртыстанудан қорғау фазада барабан бағдарлама аяқталғаннан кейін 30 минутқа дейін бұрыла береді. Есік құлыпталады және дисплейде келесілер пайда болады: *Конец/защита от смин. және Разблокир. кнопкой «Старт/Стоп».*

- *Бастау/Тоқтату* түймесін басыңыз.

Есіктің құлпы ашылады.

Қыртыстанудан қорғау фазаның соңында есік автоматты түрде ашылады.

- Есікті тартып ашыңыз.
- Кірді шығарыңыз.

Барабанда қалған заттар келесі жуғанда басқа заттардың түсін өзгертуі немесе өздерінің түсі өзгеруі мүмкін. Барабаннан барлық заттарды алыңыз.

- Қолданылған жағдайда, жуғыш құрал құятын бөлімінен пайдаланылған капсуланы алыңыз.
- Кір жуғыш-кептіргішті  түймесі арқылы өшіріңіз.

Кеңес: "Әрбір жуу немесе кептіру бағдарламасынан кейін" бөлімін қараңыз.

Айналдыру жылдамдығы

Бағдарлама	айн/мин
ECO 40–60	1600
Мақта	1600
Барынша аз үтіктеу	1200
QuickPower	1600
Жұқа киім	900
Жейделер	900
Жүн маталар	1200
Джинсалық мата	900
Сыртқы киім	800
Сіңдіру	1000
Перделер	600
Экспресс 20	1200
Спорт киімі	1200
Қара түсті бұйымдар	1200
Кроссовкалар	600
Жібек	600
Мамық толтырғышы бар заттар	1200
Жастықтар	1200
Мақта Гигиена	1600
Автоматика плюс	1400
Жаңа киім	1200
Ағызу/Сығу	1600
Бөлек шау	1600
Крахмалдау	1600
Мақта 	1600

Жуу бағдарламасындағы соңғы айналдыру жылдамдығы

Бағдарламаны таңдаған кезде дисплей сол жуу бағдарламасы үшін оңтайлы айналдыру жылдамдығын көрсетеді.

Кейбір жуу бағдарламалары үшін жоғарырақ айналдыру жылдамдығын таңдауға болады.

Ең жоғары таңдауға болатын айналдыру жылдамдығы кестеде көрсетілген.

Соңғы айналдыруды өткізіп жіберу (Ағызусыз)

■ Без слива Қосымша таңдаңыз.

Соңғы шау циклынан кейін кір киім айналмайды және шаятын суда қалады. Бұл бағдарлама аяқталғаннан кейін кірді барабаннан бірден алып тастамаса, бұл қыртыстануды болдырмауға көмектеседі.

Соңғы айналдыруды бастау үшін:

Жуу бағдарламасы оңтайлы айналдыру жылдамдығына орнатылған. Айналдыру жылдамдығын өзгерте аласыз.

- Изменить скор. отжим. сенсорлық басқару элементін түртіңіз.
- Қажетті айналдыру жылдамдығын таңдаңыз.
- Соңғы айналдыруды *Бастау/Токтату* басқару элементінен бастаңыз.

Бағдарламаның аяқталуы:

- Изменить скор. отжим. сенсорлық басқару элементін түртіңіз.
- Айналдыру жылдамдығын 0 об/мин таңдаңыз (айналдыру жоқ).
- *Бастау/Тоқтату* сенсорлық басқару элементін түртіңіз.

Су сорылады.

Шаю-сығу

Негізгі жуудан кейін және шаю циклдары арасында айналдыру циклі бар. Сонымен қатар соңғы айналдыру жылдамдығын төмендету шаю-сығу жылдамдығын сәйкесінше төмендетеді.

Шаю-айналдыру мен соңғы айналдыруды өткізіп жіберу



- Скор. отжима сенсорлық басқару элементін түртіңіз.
- Айналдыру жылдамдығын 0 об/мин таңдаңыз (айналдыру жоқ).

Соңғы шайғаннан кейін, су шығарылады және қыртыстанудан қорғау фазасы қосылады.

Кейбір бағдарламаларда осы параметрмен қосымша шаю енгізіледі.

Бағдарлама сызбасы

ЕСО 40–60		Макс. жүктеме 8,0 кг	
Заттар	Қалыпты деңгейде ластанған мақта киімдер		
Кеңес	<ul style="list-style-type: none"> - 40 °С немесе 60 °С температурасында жууға арналған мақтадан жасалған аралас кірді бір жуу циклінде жууға болады. - Бұл бағдарлама мақта жууға арналған энергия мен суды тұтыну тұрғысынан ең тиімді болып табылады. 		
<p>Сынақ институттары үшін ескерту: № 2019/2023 экодизайнға және № 2019/2014 ережеге сәйкес энергия таңбалауға қатысты ЕО заңнамасының сақталуын сынау бағдарламасы.</p> <p>Салыстырмалы сынақтарды жүргізу кезінде TwinDos мөлшерлеуін ажырату керек.</p>			
Мақта		90 °С-тан суыққа дейін	Макс. жүктеме 8,0 кг
Келесілер үшін пайдаланыңыз	Мақтадан, зығырдан немесе аралас талшықтардан жасалған маталар, мысалы, үстел төсеніштері, іш киімдер, футболкалар және т.б.		
Кеңес	<ul style="list-style-type: none"> - Гигиенаның ерекше жоғары деңгейі қажет болса, 60 °С немесе одан жоғары температураны таңдаңыз. - Аздап ластанған мақта киімдері үшін 20 °С бағдарламасын пайдаланыңыз. 		
Аралас		60 °С және салқын	Максималды жүктеме 3,5 кг
Заттар	Синтетикалық және аралас талшықты маталар және оңай күтілетін мақта		
Кеңес	Оңай қыртыстанатын заттар үшін айналдыру жылдамдығын азайтыңыз.		
QuickPower		60 °С-тан 40 °С-қа дейін	Макс. жүктеме 4,0 кг
Заттар	<i>Мақта</i> бағдарламасында жууға болатын орташа ластанған киім		
Кеңес	Арнайы ылғалдандыру процесі мен жуу ырғағы кірді тез және мұқият тазалауды қамтамасыз етеді.		
Жұқа киім		60 °С-тан суыққа дейін	Макс. жүктеме 2,0 кг
Заттар	Синтетикалық талшықтан, аралас талшық пен вискозадан жасалған жұқа киімдер		
Кеңес	Оңай қыртыстанатын заттарды айналдыру жылдамдығын таңдаудан бас тартыңыз.		

Жейделер		60 °C-тан суыққа дейін	Макс. жүктеме 1,0 кг/2,0 кг
Заттар	Мақта және аралас матадан жасалған жейделер мен блузкарлар		
Кеңес	<ul style="list-style-type: none"> - Ластану деңгейіне байланысты жағалары мен манжеттерін алдын ала өңдеңіз. - Жейделер мен блузкарларды ішке қаратып, түймелерді басып, жағалар мен манжеттерді ішке қарай бүктеңіз. - Жібек жейделер мен блузкарларды <i>Жібек</i>  бағдарламасында жуыңыз. - Егер <i>Жеңіл тегістеу</i> Қосымша функциясы қосылса, максималды жүктеме 1,0 кг-ға дейін азаяды. 		
Жүн маталар 		40 °C және салқын	Максималды жүктеме 2,0 кг
Заттар	Жүн немесе жүн мата		
Кеңес	Оңай қыртыстанатын мата үшін соңғы айналдыру жылдамдығын азайтыңыз.		
Джинсалық мата		60 °C-тан суыққа дейін	Макс. жүктеме 3,0 кг
Кеңес	<ul style="list-style-type: none"> - Джинсалық матаны ішке қарай жуыңыз. - Әдетте, джинсалық матада артық бояу болады және алғашқы бірнеше рет жуғаннан кейін созылуы мүмкін. Сондықтан ашық және түсті заттарды бөлек жуыңыз. - Жуу алдында барлық найзағайларды, түймелерді және т. б. жабыңыз. 		
Сыртқы киім		40 °C-тан суыққа дейін	Макс. жүктеме 2,5 кг
Заттар	Gore-Tex®, SYMPATEX®, WINDSTOPPER® және т.б. сияқты мембраналық маталардан жасалған сыртқы күрткелер мен шалбар сияқты функционалды тоқыма киімдері		
Кеңес	<ul style="list-style-type: none"> - Жуу алдында күрткелердегі жабысқақ түймеліктермен бекітіңіз немесе жабыңыз. - Мата кондиционерін пайдалануға болмайды. - Қажет болса, сыртқы киімді <i>Сiңдiру</i> бағдарламасы арқылы қайта тексеруге болады. Әрбір жуу циклінен кейін тексеру ұсынылмайды. 		

Сiңдiру		40 °C	Макс. жiктеме 2,5 кг
Заттар	Микроталшықты маталарды, шаңғы киiмдерiн немесе негiзiнен синтетикалық талшықтардан жасалған ас жаулықтарды өңдеуге арналған, олар су мен кiрге төзiмдi әрлеудi қамтамасыз етедi		
Кеңес	<ul style="list-style-type: none"> - Тексеру алдында заттар жаңа жуылған және сығылған немесе кептiрiлген болуы керек. - Жақсы нәтижеге жету үшiн заттар термиялық өңдеуден өткiзу керек. Бұған оларды кiр жуғыш-кептiргiште кептiру немесе үтiктеу арқылы қол жеткiзуге болады. 		
Перделер		40 °C-тан суыққа дейiн	Макс. жiктеме 2,0 кг
Заттар	Өндiрушi машинада жууға болатын деп көрсетiлген перделер		
Кеңес	<ul style="list-style-type: none"> - Шаңды кетiру үшiн <i>Алдын ала жуу</i> опциясын таңдаңыз. - Оңай қыртыстанатын перделер үшiн айналдыру жылдамдығын азайтыңыз немесе айналдыруды таңдаудан бас тартыңыз. - Перделерден салмақтарды алып тастаңыз. 		
Экспресс		40 °C және салқын	Максималды жiктеме 3,5 кг
Заттар	Қатты тозған немесе аздап ластанған мақта киiмдер		
Спорт киiмi		60 °C-тан суыққа дейiн	Макс. жiктеме 2,5 кг
Заттар	Жолақ жейде мен леггинстер сияқты спорттық киiмдер, сондай-ақ микроталшық және жүннен жасалған киiмдер		
Кеңес	<ul style="list-style-type: none"> - Мата кондиционерiн пайдалануға болмайды. - Күтiм жапсырмасындағы нұсқауларды орындаңыз. 		
Қара түстi бұйымдар		60 °C-тан суыққа дейiн	Макс. жiктеме 3,0 кг
Заттар	Мақтадан немесе аралас талшықтан жасалған қара және күңгiрт заттар		
Кеңес	Iшiн сыртына айналдырып жуыңыз.		

Кроссовкалар		40 °C-тан суыққа дейін	Макс. 2 жүп
Заттар	Тек спорттық аяқ киім (былғары аяқ киім емес)		
Кеңес	<ul style="list-style-type: none"> - Өндірушінің жапсырмасында көрсетілген күтім нұсқауларын сақтау қажет. - Мата кондиционерін пайдалануға болмайды. - Ірі кірді алдымен қылшақпен алып тастау керек. - Шаңды кетіру үшін жуғыш құралсыз алдын ала шаю автоматты түрде жүзеге асырылады. 		
Жібек 		30 °C-тан суыққа дейін	Макс. жүктеме 1,0 кг
Заттар	Жібек және жүнсіз қолмен жууға болатын басқа маталар		
Кеңес	Шұлықтарды, іш киімді және т.б. кір киім дорбасына салыңыз.		
Мамық толтырғышы бар заттар		60 °C-тан суыққа дейін	Макс. жүктеме 2,0 кг
Заттар	Күрткелер, төсек қаптар, жастықтар және мамық толтырылған басқа заттар		
Кеңес	<ul style="list-style-type: none"> - Көбіктің шамадан тыс жиналуын болдырмау үшін жуу алдында кірден ауаны алып тастаңыз. Мұны істеу үшін кірді қысу үшін тар кір киім дорбасына салыңыз немесе жууға болатын баумен байлаңыз. - Күтім жапсырмасындағы нұсқауларды орындаңыз. 		
Жастықтар		60 °C-тан суыққа дейін	2 жастық (40 x 80 см) немесе 1 жастық (80 x 80 см)
Заттар	Синтетикалық толтырма қосылған жууға болатын жастықтар		
Кеңес	<ul style="list-style-type: none"> - Көбіктің шамадан тыс жиналуын болдырмау үшін жуу алдында кірден ауаны алып тастаңыз. Мұны істеу үшін кірді қысу үшін тар кір киім дорбасына салыңыз немесе жууға болатын баумен байлаңыз. - Күтім жапсырмасындағы нұсқауларды орындаңыз. 		
Мақта Гигиена		90 °C-тан 60 °C-қа дейін	Макс. жүктеме 8,0 кг
Заттар	Терімен жанасатын мақта немесе зығыр мата немесе арнайы гигиеналық талаптары бар заттар, мысалы, іш киім, төсек-орын, өнімдерге арналған жабдықтар		
Кеңес	Күтім жапсырмасындағы нұсқауларды орындаңыз.		

Автоматика плюс		40 °C-тан суыққа дейін	Макс. жүктеме 5,0 кг
Заттар	<i>Мақта және Барынша аз үтіктеу</i> бағдарламаларына сәйкес келетін киімдердің аралас жүктемелері		
Keңес	Бұл бағдарламадағы жуу параметрлері (мысалы, су деңгейі, жуу ырғағы және айналдыру жылдамдығы) әр зат ең жақсы күтім мен тазалау тиімділігін қамтамасыз ету үшін автоматты түрде реттеледі.		
Жаңа киім		40 °C-тан суыққа дейін	Макс. жүктеме 2,0 кг
Заттар	Мақтадан, синтетикалық талшықтардан және жалбалаң матадан жасалған жаңа заттар		
Keңес	Бұл бағдарламаны жаңа заттардан өндіріс қалдықтарын кетіру үшін пайдаланыңыз.		
Ағызу/Сығу		Макс. жүктеме 8,0 кг	
Keңес	<ul style="list-style-type: none"> - Тек ағызу: айналдыру жылдамдығы үшін 0 об/мин таңдаңыз. - Тиісті айналдыру жылдамдығы таңдалғанына көз жеткізіңіз. 		
Бөлек шаю		Макс. жүктеме 8,0 кг	
Заттар	Қолмен жуылған заттарды шаю		
Keңес	Оңай қыртыстанатын заттар үшін соңғы айналдыру жылдамдығын азайтыңыз.		
Крахмалдау		Макс. жүктеме 8,0 кг	
Заттар	Крахмалды қажет ететін асжаулықтар, майлықтар және арнайы киім		
Keңес	<ul style="list-style-type: none"> - Оңай қыртыстанатын заттар үшін соңғы айналдыру жылдамдығын азайтыңыз. - Крахмалданатын кірді жуу керек, бірақ мата кондиционерімен өңдемеу керек. 		



ЖУУ

Мақта <input type="checkbox"/>		<input type="checkbox"/> 60°C/ <input type="checkbox"/> 40°C	Макс. жүктеме 8,0 кг
Заттар	Қалыпты деңгейде ластанған мақта киімдер		
Кеңес	<ul style="list-style-type: none">- Бұл параметрлер мақта маталарын жуу үшін энергия мен суды тұтыну тұрғысынан ең тиімді болып табылады.- <input type="checkbox"/>60°C көмегімен жуу температурасы 60 °C-тан төмен болды. Жуу тиімділігі Мақта 60 °C бағдарламамен орындау сияқты ұқсас.		
Сынақ институттары үшін ескерту: EN 60456 стандартына сәйкес сынақ бағдарламалары.			

Бағдарлама реттілігі

	Негізгі жуу		Шаю		Айналдыру
	Су деңгейі	Жуу ырғағы	Су деңгейі	Шаю циклдері	
ECO 40–60		A		2–3 ²	✓
Мақта		A		2–5 ^{1,2,3}	✓
Барынша аз үтіктеу		B		2–4 ^{2,3}	✓
QuickPower		A		2	✓
Жұқа киім		C		2–4 ^{2,3}	✓
Жейделер		C		3–4 ³	✓
Жүн маталар		E		2	✓
Джинсалық мата		B		2–4 ^{2,3}	✓
Сыртқы киім		C		3–4 ³	✓
Сiңдiру	–	B		1	✓
Перделер		C		3–4 ³	✓
Экспресс 20		A		1	✓
Спорт киімі		C		2–3 ³	✓
Қара түсті бұйымдар		B		3–5 ^{2,3}	✓
Кроссовкалар ⁴		D		2	✓
Жібек		E		2	✓
Мамық толтырғышы бар заттар ⁵		C		3–4 ³	✓
Жастықтар ⁵		C		3–4 ³	✓
Мақта гигиена		A		3–5 ^{2,3}	✓
Автоматика плюс		A B		2–4 ^{2,3}	✓
Жаңа киім		B		2–3 ³	✓
Бөлек шаю	–	–		2	✓
Крахмалдау		B	–	–	✓

Белгілердің сипаттамасы келесі бетте сипатталған.

-  = төмен су деңгейі
-  = орташа су деңгейі
-  = жоғары су деңгейі
- (A)** = қарқынды ырғақ
- (B)** = қалыпты ырғақ
- (C)** = сезімтал ырғақ
- (D)** = аса сезімтал ырғақ
- (E)** = қолмен жуу ырғағы
- ✓** = орындалды
- = орындалмады

Бұл кір жуғыш-кептіргіште жүктемені автоматты түрде басқаратын толық электронды басқару элементтері бар. Ол кірдің мөлшеріне және оның сіңіргіштігіне байланысты бағдарламаға қажетті су мөлшерін тұтынады.

Сипатталған бағдарлама реттелегі стандартты толық жүктеме бағдарламасына негізделген.

Кір жуғыш-кептіргіштің дисплейі бағдарламаның қай фазаға жеткенін үнемі көрсетеді.

Бағдарлама ретіндегі арнайы мүмкіндіктер

Қыртыстанудан қорғау:

Бағдарлама аяқталғаннан кейін барабан қыртысты алдын алу үшін 30 минутқа дейін айналады.

Ерекшелік: *Жүн маталар* және *Жібектер* бағдарламаларында қыртыстанудан қорғау фазасы жоқ. Кір жуғыш-кептіргішті кез келген уақытта ашуға болады.

¹ Егер 60 °С және одан жоғары температура таңдалса, 2 шаю орындалады. Егер 60 °С-тан төмен температура таңдалса, 3 шаю орындалады.

² Қосымша шаю орындалады, егер:

- Барабанда тым көп көбік
- Соңғы айналу жылдамдығы 700 айн/минуттан аз

³ Қосымша шаю орындалады, егер:

- Дополнительн. полоскание Қосымша таңдалды.

⁴ Алдын ала жуу:

- Шаңды кетіру үшін алдын ала жуу автоматты түрде орындалады.

⁵ Айналдыру жылдамдығын арттыру:

- Жуу процесін бастамас бұрын толтырғышты үрлеу үшін айналдыру жылдамдығы артады.

PowerWash

PowerWash - бұл Miele әзірлеген жуу техникасы, ол келесі жуу бағдарламаларында іске қосылады:

- ECO 40–60 (жүктің шағын және орташа көлемдерімен)
- Мақта (жүктің шағын және орташа көлемдерімен)
- QuickPower
- Барынша аз үтіктеу
- Жейделер
- Автоматика плюс
- Жұқа киім

Жұмыс істеу принципі

Дәстүрлі жуу техникаларды қолдану кірді сіңіре алатыннан көп суды пайдаланады. Бұл судың жалпы көлемін қыздыру қажет.

PowerWash жуу техникасы кірді сіңіре алатыннан сәл ғана көп суды пайдаланады. Кірге сіңбеген су барабан мен кірді қыздырып, кірге қайта-қайта шашады. Бұл энергия тұтынуды азайтады.

Белсендіру

PowerWash жоғарыда аталған бағдарламаларда **автоматты түрде** іске қосылады.

PowerWash ажыратылды, егер:

- Таңдалған соңғы айналдыру жылдамдығы 600 айн/мин-ден аз
- Негізгі жуу үшін CapDosing таңдалды (0, 1/2)
- Жуу температурасы 60 °C жоғары
- *Алдын ала жуу* немесе *Су қосу* сияқты Қосымшалар таңдалды
- *Мақта* бағдарламасы жүктің үлкен көлемін жуады

Арнайы мүмкіндіктер

- Сіңіру фазасы

Кір жуғыш-кептіргіш жуу бағдарламасының басында бірнеше рет айналады. Айналдыру циклі кезінде оңтайлы ылғалдыққа қол жеткізу үшін ағызылған су қайтадан кірге шашылады.

Судың оңтайлы деңгейі сіңіру фазаның соңында орнатылады. Қажет болса, машина суды сорып алып, аздап тұщы суды алады.

- Қыздыру фазасындағы дыбыстар

Кір мен барабанды қыздыру кезінде әдеттен тыс көпіршікті дыбыстар шығуы мүмкін.

Қосымшалар

Сіз жуу бағдарламаларын Қосымшалармен толықтыра аласыз.

Әрбір жуу бағдарламасында барлық Қосымшаларды таңдау мүмкін емес.

Қосымшаларды таңдау

- Опции сенсорлық басқару элементін түртіңіз.
- Бір немесе бірнеше Қосымшаларды таңдаңыз.

Барлық Қосымшаларды біріктіру мүмкін емес. Біріктіруге болмайтын Қосымшалар сұр түске боялады және оларды таңдау мүмкін емес.

- ОК сенсорлық басқару элементімен растаңыз.

Дисплей сол жуу бағдарламасы үшін стандартты мәзірге өзгереді.

SingleWash

Қалыпты жуу бағдарламасында өте аз жүктеме көлемін (< 1 кг) тиімді жууға арналған. Жуу ұзақтығы азайтылған.

Келесі кеңеске назар аударыңыз:





- Сұйық жуғыш құралды пайдаланыңыз.
- Мөлшерді ½ жүктеме үшін көрсетілген мөлшерден максимум 50 % дейін азайтыңыз.

Қосымша жұмсақ

Барабан айналуы және жуу ұзақтығы азайтылған. Аз ластанған маталар жұмсағырақ жуылады.

Жеңіл тегістеу

Қыртыстануды азайту үшін, бағдарлама соңында киім үтіктеу процесінен өтеді. Жүктеменің максималды жүктеме көлемін 50 % азайту жақсы нәтижеге қол жеткізеді. Шағын жүктеме көлемдері жақсы нәтижеге жеткізеді.

Киімдер кептіргіш машинада   кептіруге және үтіктеуге   үйлесімді болуы қажет.

Кейбір бағдарламалар үшін айналдыру жылдамдығы төмендейді.

Жылдам

Көрінетін дақтары жоқ жеңіл ластанған тоқыма бұйымдарына арналған.

Негізгі жуудың ұзақтығы азайтылады.

Су қосу

Негізгі жуу және шаю жұмыстарындағы су деңгейі артады. Екінші шаю циклі Полоскание бағдарламасында орындалады.

Больше воды Қосымша үшін басқа функцияларды таңдауға болады. Бұлар "Параметрлер" бөлімінде сипатталған.

Алдын ала жуу

Көп мөлшерде ластанған кірлерге арналған мысалы, шаң мен құм.

Жібіту

Қатты ластанған және дақ тиген заттарға арналған.





30 минуттық көбейтумен 30 минуттан 5 сағатқа дейінгі жібіту ұзақтығын таңдауға болады. Қосымша ақпарат алу үшін "Параметрлер" бөлімін қараңыз.

Зауыттық әдепкі параметрі 30 минутқа орнатылды.

Қарқынды

Өте қатты ластанған, ауыр жуылатын киімге арналған. Қарқындырақ механикалық әрекет және көбірек жылу энергиясын қолдану арқылы тазалау тиімділігі артады.

AllergoWash

Бұл опция гигиенаның ерекше жоғары стандарттары қажет болған жағдайда қолданылуы керек. Температураны ұстап тұру уақытын ұзарту үшін көбірек энергия жұмсалады, ал шаю тиімділігін арттыру үшін көбірек су жұмсалады. Заттар кептіргіш машинада   кептіруге және үтіктеуге   үйлесімді болуы қажет.

Ерекше тыныш

Бұл опция жуу бағдарламасы кезінде шуды азайтады. Тыныш уақытта (мысалы, балалар ұйықтап жатқанда) кір жуғыңыз келсе, осы опцияны пайдаланыңыз. Машина *Ағызусыз* опциясын іске қосады және айналдырмайды. Бағдарламаның жұмыс істеу уақыты ұзағырақ.

Ағызусыз

Соңғы шаю циклынан кейін кір киім айналмайды және шаятын суда қалады. Бұл бағдарлама аяқталғаннан кейін кірді барабаннан бірден алып тастамаса, бұл қыртыстануды болдырмауға көмектеседі.

Қосымша шаю

Жақсырақ жуу нәтижесіне қол жеткізу үшін қосымша шаюды белсендіруге болады.

Жуғыш зат

Автоматты кір жуғыш машиналарға арналған барлық жуғыш құралдар сәйкес келеді. Өндірушінің нұсқауларын және қаптамадағы доза ұсыныстарын орындаңыз.

Мөлшерленетін мөлшер келесілерге байланысты болады:

- Кір киімнің ластану дәрежесі
- Кір киім көлемі
- Судың кермектігі

Аймағыңыздағы су кермектігінің деңгейін білмесеңіз, жергілікті су жабдықтаушысына хабарласыңыз.

Су жұмсартқыштар

Су кермектігінің деңгейі II және III аймақтарда жуғыш құралдарды пайдалануды азайту үшін су жұмсартқышты пайдалануға болады. Қаптамада көрсетілген мөлшерге сәйкес мөлшерлеңіз. Алдымен жуғыш құралды, содан кейін су жұмсартқышты қосыңыз.

Содан кейін су кермектігінің I деңгейі үшін ұсынылған жуғыш құрал мөлшерін пайдалануға болады.

Судың кермектігінің деңгейлері

Кермектік шкаласы	Ммоль/л бірлігіндегі кермектік деңгейі	Неміс шкаласы °d
I (Ұқыпты)	0 – 1,5	0 – 8,4
II (орташа)	1,5 – 2,5	8,4 – 14
III (қатты)	2,5 мәнінен үлкен	14 мәнінен үлкен

Мөлшерлегіш

Егер олар жуғыш құралмен бірге келсе, әсіресе сұйық жуғыш затты пайдаланған кезде мөлшерлегішті (мысалы, шариктерді) пайдаланыңыз.

Жуғыш құралдың қосалқы өнімі бар қаптамалары

Кір жуғыш құралды сатып алғанда, мүмкіндігінше қосалқы өнімі бар қаптамаларды сатып алыңыз. Бұл қаптама қалдықтарын азайтуға көмектеседі.

Мата кондиционері, сұйық крахмал, крахмал

Мата кондиционері заттарды ұқыпты етеді және кептіру кезінде статикалық электр тогының алдын алуға көмектеседі.

Сұйық крахмал синтетикалық болып табылады және матаға жақсы қаттылық береді.

Крахмал қатайтады және матаға дене береді.

Мата кондиционерін, сұйық крахмалды немесе крахмалды бөлек пайдалану

Крахмалды өндірушінің қаптамадағы нұсқауларына сәйкес дайындаңыз.

Кеңес: Мата кондиционерін қосқан кезде, Больше воды Қосымша белсендіріңіз.

- Мата кондиционерін ☞ бөліміне қосыңыз немесе сәйкес капсуланы салыңыз.
- Сұйық крахмалды ☞ бөліміне және ұнтақ немесе тұтқыр крахмалды ☐ бөліміне қосыңыз.
- Полоскание бағдарламасын таңдаңыз.
- Егер қажет болса, айналдыру жылдамдығын өзгертіңіз.
- Капсуланы пайдалансаңыз, CapDosing сенсорлық басқару элементін түртіп, капсуланы іске қосыңыз.
- *Бастау/Тоқтату* сенсорлық басқару элементін түртіңіз.

Түс өзгерісі және бояу/бояғыш кетіргіштер

⚠ Түс өзгерісіне/бояу кетіргіштерге байланысты зақым. Түсті кетіргіштер мен бояғыштарды кетіргіштер кір жуғыш-кептіргіште коррозияға себеп болуы мүмкін. Бұл кір жуғыш-кептіргіш машинада бояу кетіргіштерді пайдаланбаңыз.



Тұрмыстық кір жуғыш машиналарда қолдануға жарамды бояу кетіргіштерді қолдануға болады. Дегенмен бояуды жиі пайдаланатын болсаңыз, бояу процесінде қолданылатын тұз машинадағы тот баспайтын болаттан жасалған бөлшектердің коррозиясын тудыруы мүмкін екенін ескеріңіз. Әрқашан бояу өндірушісінің нұсқауларын мұқият орындаңыз.

Матаны бояу үшін машинаны пайдаланған кезде, *Су қосу* Қосымшаны таңдау өте маңызды.

Ұсынылған Miele жуғыш құралдары

Miele жуғыш құралдар Miele кір жуғыш машиналарында күнделікті қолдану үшін арнайы әзірленген. Бұл жуғыш құралдар туралы қосымша ақпаратты "Жуғыш құралдар мен күтім өнімдері" бөлімінен қараңыз.

	Miele UltraPhase 1 және 2	Miele капсулалары		
				
ECO 40–60	✓	–	✓	✓
Мақта	✓	–	✓	✓
Барынша аз үтіктеу	✓	–	✓	✓
QuickPower	✓	–	–	–
Жұқа киім	✓	✓	✓	–
Жейделер/блузкалар	✓	–	✓	✓
Жүн маталар	–	✓	–	–
Джинсы	✓	–	✓	–
Сыртқы киім	–	✓	–	–
Сіңдіру	–	–	✓	–
Перделер	✓	–	–	✓
Экспресс 20	✓	–	✓	–
Спорт киімі	–	✓	–	–
Қара киім	✓	✓	✓	–
Кроссовкалар	✓	–	–	✓
Жібек	–	✓	–	–
Мамық толтырғышы бар заттар	–	✓	–	–
Жастықтар	–	✓	–	–
Мақта гигиена	✓	–	✓	✓
Автоматика плюс	✓	–	✓	✓
Жаңа киім	✓	–	✓	–
Бөлек шаю	–	–	✓	–

- ✓ Ұсынылады
 - Ұсынылмайды
-  Арнайы мақсаттағы жуғыш құралдар (мысалы, WoolCare)
 -  Мата күтіміне арналған өнімдер (мысалы, мата кондиционері)
 -  Қосымшамыс (мысалы, күшейткіш)

№ 1015/2010 директивасына (ЕО) сәйкес ұсынылатын жуғыш құралдар

Ұсыныстар бағдарлама кестесінің "Жуу" бөлімінде берілген температура ауқымдарына қолданылады.

	Әмбебап	Түс	Жұқа киім және жүн маталары	Арнайы
жуғыш құралдар				
ECO 40–60	✓	✓	–	–
Мақта	✓	✓	–	–
Барынша аз үтіктеу	–	✓	–	–
QuickPower	✓	✓	–	–
Жұқа киім	–	–	✓	–
Жейделер	✓	✓	–	–
Жүн маталар	–	–	✓	✓
Джинсалық мата	–	✓ ¹	–	✓
Сыртқы киім	–	–	✓	✓
Сіңдіру	–	–	–	✓
Перделер	✓ ²	–	–	✓
Экспресс 20	–	✓ ¹	–	–
Спорт киімі	–	–	✓	✓
Қара түсті бұйымдар	–	✓ ¹	–	✓
Кроссовкалар	–	✓ ¹	–	–
Жібек	–	–	✓	✓
Мамық толтырғышы бар заттар	–	–	✓ ¹	✓
Жастықтар	–	–	✓ ¹	✓
Мақта гигиена	✓	✓	–	–
Автоматика плюс	–	✓	–	–
Жаңа киім	–	✓	–	–

- ✓ Ұсынылады
- Ұсынылмайды

¹ Сұйық жуғыш құрал

² Ұнтақ жуғыш құрал

Бөлек кептіру

Жуу бағдарламасындағы жүктеме кептіруге рұқсат етілген максималды жүктемеден көп болса немесе тек жуылған жүктің бір бөлігін ғана кептіргіңіз келсе, бөлек кептіру бағдарламасын іске қосу керек.

1. Кір киімді дайындау

Кір киімді сұрыптау

- Киімді талшық пен мата түріне және қалдық ылғал температурасына сәйкес сұрыптаңыз.

Бұл біркелкі кептіру нәтижесіне қол жеткізуге көмектеседі.

- Кептіру алдында күтім жапсырмасындағы кептіру белгісін тексеріңіз.

Күтім белгісі болмаса, бұйымды тек арнайы әзірленген бағдарламада кептіруге болады.

Кептіру бойынша кеңестер

- Барабанға әлі ылғалданған заттарды салмаңыз. Кірді жуғаннан кейін кемінде 30 секунд айналдырыңыз.
- Жүннен жасалған материалдар және жүн қоспалары күңгірттенуге немесе жиырылуға бейім. Осы тоқыма бұйымдары үшін *Жүннен жасалған бұйымдар* бағдарламасын ғана қолданыңыз.
- Күтім жапсырмасында жарамды деп көрсетілген болса ғана, таза зығыр матаны кептіргіш машинада кептіруге болады. Әйтпесе матаның беті бұдырлануы мүмкін.

- Трикотаж маталар (мысалы, жеңіл жейделер, іш киім) бірінші рет жуылған кезде жиырылуға бейім болып келеді. Сондықтан маталарды одан әрі жиырылмас үшін оларды шамадан тыс кептірмеңіз. Бір немесе екі өлшемді үлкенірек джерси киімдерін сатып алыңыз.
- Крахмалданған киімді кептіргіш машинада кептіруге болады. Қарапайым нәтижеге қол жеткізу үшін крахмалдың екі еселенген мөлшерін пайдалану керек.
- Жаңа қара түсті киімдерді ашық түсті киімдерден бөлек жуып, кептіру керек. Күңгірт түсті киімдердің түсі ағып кетуі мүмкін және оларға басқа түсті заттардың талшықтары түсуі мүмкін.
- Бағдарлама диаграммасында кептіру бағдарламасына берілген максималды жүктемені қадағалаңыз. Кептіру нәтижесі мен қыртыс мөлшері жүктің мөлшеріне байланысты. Кептіргіш машинасындағы жүктеме неғұрлым аз болса, нәтиже соғұрлым жақсы болады. Сондықтан, егер сіз жүктемені азайтсаңыз, сіз аз қыртыстармен біркелкі кептіру нәтижесіне қол жеткізесіз.

КЕПТИРУ

2. Бағдарламаны таңдау

Кір жуғыш-кептіргішті қосу

-  түймесін басыңыз.

Барабанның жарығы жанады.

Барабанның жарығы бірнеше минуттан кейін автоматты түрде сөнеді.

Кеңес: Жарықты қайта қосу үшін шолу мәзірінен ашылмалы мәзірді ашып,  сенсорлық басқару элементін басыңыз.

Содан кейін дисплейде негізгі мәзір пайда болады.

Бағдарламаны таңдау

- Сушка сенсорлық басқару элементін түртіңіз.

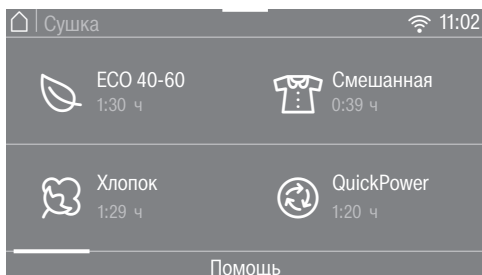

- Қажетті бағдарлама пайда болғанша дисплейдің оң жағына айналдырыңыз.
- Сол бағдарлама үшін сенсорлық басқару элементін түртіңіз.

Содан кейін дисплей бағдарламаның стандартты мәзіріне ауысады.

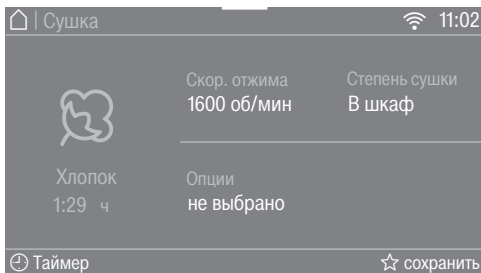

Бағдарламаны таңдаудың тағы 3 әдісі бар:

- Сақталған таңдаулы бағдарламалар
- Жуу/кептіру көмекшісі
- Miele MobileStart

3. Бағдарлама параметрлерін таңдау

Термоспиннің айналу жылдамдығын таңдау

Кептіру бағдарламасы үшін алдын ала орнатылған термоспиннің айналу жылдамдығын қажет болған жағдайда өзгертуге болады.

- Скор. отжима сенсорлық басқару элементін түртіңіз.
- Қажетті айналдыру жылдамдығын таңдаңыз.

Дисплей сол кептіру бағдарламасының стандартты мәзіріне өзгереді.

Кептіру деңгейін таңдау

Қажет болса, кептіру бағдарламасы үшін алдын ала орнатылған кептіру деңгейін өзгертуге болады.

- Степень сушки сенсорлық басқару элементін түртіңіз.
- Қажетті кептіру деңгейін таңдаңыз.

Содан кейін дисплей бағдарламаның стандартты мәзіріне ауысады.

Қосымшаларды таңдау

Сіз бағдарламаларды Қосымшалармен толықтыра аласыз.

- Опции сенсорлық басқару элементін түртіңіз.
- Бір немесе бірнеше Қосымшаларды таңдаңыз.

Барлық Қосымшаларды біріктіру мүмкін емес. Біріктіруге болмайтын Қосымшалар сұр түске боялады және оларды таңдау мүмкін емес.

- ОК сенсорлық басқару элементімен растаңыз.

Содан кейін дисплей бағдарламаның стандартты мәзіріне ауысады.

Қосымша ақпарат алу үшін "Кептіру" – "Қосымшалар" бөлімін қараңыз.

Таймер ⌚

Таймерді бағдарламаның аяқталу немесе басталу уақытын орнату үшін пайдалануға болады.

4. Кір жуғыш-кептіргішті жүктеу

Есікті ашыңыз

- Есіктің тұтқасының астынан ұстап, есікті тартып ашыңыз.

Кірді салар алдында барабанда үй жануарлары немесе бөтен заттардың бар-жоғын тексеріңіз.

- Кірді барабанға бос етіп салыңыз.

Шамадан тыс жүктеме тоқыма бұйымдарына ауыртпалық түсіреді және кептіру нәтижелеріне әсер етеді.

Бағдарлама диаграммасында берілген максималды жүктемені қадағалаңыз.

Есікті жабыңыз

- Есік пен тығыздауыш арасында ешбір заттың қыстырылып қалмағанына көз жеткізіңіз.
- Есікті ақырын жабыңыз.

Жуғыш құралдарды таратуға арналған мөлшергіштер, мысалы, пластикалық мөлшерлегіш шарлары кептіру бағдарламасы кезінде еріп, машина мен кірге зақым келтіруі мүмкін.

Бұл мөлшергіштерді кептіру алдында кірден алып тастау керек.

Су құбыры краны кептіру үшін ашық болуы керек.

Кеңес: Таңдалған бағдарлама үшін жүктеменің максималды мөлшері ашылмалы мәзірде пайда болады.

5. Бағдарламаны бастау

Бағдарламаны *Бастау/тоқтату* сенсорлық басқару элементі қосулы және өшірулі кезде іске қосуға болады.

- *Бастау/Тоқтату* сенсорлық басқару элементін түртіңіз.

Есік құлыпталып, жуу бағдарламасы басталады.

Дисплейде бағдарлама күйі көрсетіледі.

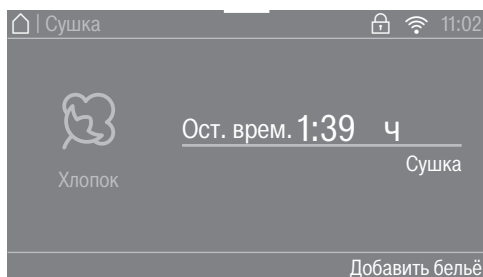

Кір жуғыш-кептіргіш бағдарламаның орындалу фазасы мен бағдарламаның қалған жұмыс уақыты туралы хабардар етеді.

Кешіктіріп бастау мерзімі таңдалса, ол дисплейде пайда болады.

Энергияны үнемдеу

10 минуттан кейін индикаторлар сөнеді. *Бастау/Тоқтату* сенсорлық басқару элементі баяу жыпылықтайды.

Индикаторларды қайта қосу үшін:

- *Бастау/Тоқтату* сенсорлық басқару элементін түртіңіз (бұл орындалып жатқан бағдарламаға әсер етпейді).

Кірді қосу – AddLoad

Дисплейде Добавить бельё жанса, кірді қосуға немесе алып тастауға болады.

- Добавить бельё сенсорлық басқару элементін түртіңіз.

Дисплейде келесі ақпарат пайда болады:

⋮ Подождите

Бағдарлама тоқтайды және есік құлпы ашылады.

- Есікті ашыңыз.
- Кір киім қосыңыз немесе алып тастаңыз.
- Есікті жабыңыз.
- *Бастау/Тоқтату* сенсорлық басқару элементін түртіңіз.

Бағдарлама жалғасады.

Назар аударыңыз:

Бағдарлама іске қосылғаннан кейін кір жуғыш-кептіргіш жүктеменің қандай да бір реттелуін тани алмайды.

Осы себепті, егер бағдарлама басталғаннан кейін кір қосылса немесе алынса, машина әрқашан толық жүктеме негізінде бағдарлама циклін аяқтайды.

6. Бағдарламаның аяқталуы/кірді түсіру

Қыртыстанудан қорғау фазада барабан бағдарлама аяқталғаннан кейін 150 минутқа дейін бұрыла береді. Есік құлыпталады және дисплейде келесілер пайда болады: Конец/защита от смин. және Разблокир. кнопкой «Старт/Стоп».

- *Бастау/Тоқтату* басқару элементін түртіңіз.

Есіктің құлпы ашылады.

Егер сіз кірді қыртыстанудан қорғау фазада түсірсеңіз, жылу жиналуы мүмкін.

Кірді салқындату үшін оны жайыңыз.

Қыртыстанудан қорғау фазаның соңында есік автоматты түрде ашылады.

- Есікті тартып ашыңыз.
- Кірді шығарыңыз.

Кептіргіште қалған заттар оны келесі рет пайдаланған кезде артық кебу салдарынан зақымдалуы мүмкін.

Барабаннан барлық заттарды алыңыз.

Кеңес: "Әрбір жуу немесе кептіру бағдарламасынан кейін" бөлімін қараңыз.

КЕПТІРУ

Бағдарлама сызбасы

* Салмақ құрғақ кірдің салмағына байланысты.

¹ *Уақыт бойынша кептіру* туралы қосымша ақпаратты бағдарламалар кестесінің соңынан қараңыз.

ЕСО 40-60		Макс. жүктеме 5,0 кг*
Қалыпты		
	Мақта тоқыма бұйымдары: футболкалар, іш киімдер, балалар киімдері, жұмыс киімдер, күрткелер, жамылғылар, алжапқыштар,, комбинезондар, қол сүлгілері, ванна сүлгілері, халаттар және түкті матадан жасалған төсек-орын жапқыш кіреді	
Мақта		Макс. жүктеме 5,0 кг*
Қалыпты плюс, Қалыпты		
Келесілер үшін пайдаланыңыз	Бір және көп қабатты мақта тоқыма бұйымдары: футболкалар, іш киімдер, балалар киімдері, жұмыс киімдер, күрткелер, жамылғылар, алжапқыштар,, комбинезондар, қол сүлгілері, ванна сүлгілері, халаттар және түкті матадан жасалған төсек-орын жапқыш кіреді	
Үтіктеу үшін, Машинамен үтіктеу, Уақыт бойынша кептіру¹		
Келесілер үшін пайдаланыңыз	Әрі қарай өңдеуді қажет ететін мақта немесе зығыр мата, мысалы, үстел төсеніштері, төсек-орын жапқыштары, крахмалданған киім	
Кеңес	Киім кеуіп кетпеуі үшін үтіктеуге дайын болғанға дейін, оралып тұруы керек.	
Барынша аз үтіктеу		Макс. жүктеме 3,5 кг*
Қалыпты плюс, Қалыпты, Үтіктеу үшін, Уақыт бойынша кептіру¹		
Заттар	Мақтадан, синтетикалық немесе аралас талшықтан жасалған ең аз үтіктелетін заттар, мысалы, жұмыс киімдері, комбинезондар, жемпірлер, көйлектер, шалбарлар, үстел төсеніштері, шұлықтар	
QuickPower		Макс. жүктеме 4,0 кг*
Қалыпты плюс, Қалыпты, Үтіктеу үшін, Уақыт бойынша кептіру¹		
Келесілер үшін пайдаланыңыз	<i>Мақта</i> бағдарламасына сәйкес келетін заттар	
Ескертпе	Бұл бағдарлама үшін бағдарламаның орындалу уақыты, әсіресе, қалыпты ластанған кірді үздіксіз ретпен жуу және кептіру кезінде қысқа.	

Жұқа киім		Макс. жүктеме 1,0 кг*
Қалыпты плюс, Қалыпты, Үтіктеу үшін, Уақыт бойынша кептіру¹		
Заттар	Синтетикалық талшықтардан, жасанды жібектен, аз күтімді қажет ететін мақтадан немесе жейделер, блузкалар, іш киімдер және жылтырақтар мен моншақтары бар кешкі киімдер сияқты аралас талшықтардан жасалған күтім жапсырмасында ☒ белгісі бар жұқа заттар.	
Кеңес	Жүктемені азайту арқылы қыртыстар азайтады.	
Жейделер		Макс. жүктеме 1,0 кг*
Қалыпты плюс, Қалыпты, Үтіктеу үшін, Уақыт бойынша кептіру¹		
Заттар	Көйлектер және жейделер	
Кеңес	<ul style="list-style-type: none"> - Жейделер мен блузкаларды ішке қаратып, түймелерді басып, жағалар мен манжеттерді ішке қарай бүктеңіз. - Бағдарламаны бастамас бұрын, қыртыстарды азайту үшін кір ылғалдандырылады. 	
Жүн маталар		Макс. жүктеме 2,0 кг*
3 минут		
Заттар	Жүннен жасалған киімдер мен жүн қоспалары бар маталар, мысалы, пуловерлер, кардигандар, шұлықтар	
Кеңес	<ul style="list-style-type: none"> - Жүннен және жүн қоспаларынан жасалған бұйымдар тек шайқалады, бірақ толық кептірілмейді. - Бағдарлама аяқталғаннан кейін киімді дереу шешіңіз. 	
Джинсалық мата		Макс. жүктеме 3,0 кг*
Қалыпты плюс, Қалыпты, Үтіктеу үшін, Уақыт бойынша кептіру¹		
Заттар	Барлық джинсы киімдер, мысалы, джинс шалбарлары, курткалар, белдемшелер, жейделер	

КЕПТІРУ

Сергіту		Макс. жүктеме 1,0 кг*
Қалыпты, Үтіктеу үшін, Уақыт бойынша кептіру¹		
Заттар	Құрғақ киімдерді және қысқа уақытқа тозған және ластанбаған киімдерді тазалаңыз	
Кеңес	Бағдарламаны бастамас бұрын, қыртыстарды азайту үшін кір ылғалдандырылады. - Қалыпты: бірден киіп кетуге қажет киімге арналған. - Үтіктеу үшін: үтіктеуге немесе ілуге арналған киімдерді киім ілгішке толығымен кептіру үшін.	
Ескертпе	Қыртыс жүктемені арттырады және кептіру уақытын ұзартады.	
Тек Жеңіл тегістеу		Максималды 2,0 кг*
Үтіктеу үшін, Уақыт бойынша кептіру¹		
Келесілер үшін пайдаланыңыз	Ылғал, жаңадан жуылған және сығылған мақта немесе зығыр сырт киімдердегі қыртыстардың мөлшерін азайтады Сыртқы киімдер ☼ ☼ кептіргіш машинасында кептіруге жарамды және үтіктеуге ☼ ☼ жарамды болуы керек.	
Кеңес	Бағдарлама аяқталғаннан кейін киімді дереу шешіп, киім ілгішке іліп қойыңыз.	
Ескертпе	Жүн немесе жүн матадан жасалған киімдерге жарамсыз.	
Сыртқы киім		Макс. жүктеме 2,5 кг*
Қалыпты плюс, Қалыпты, Үтіктеу үшін, Уақыт бойынша кептіру¹		
Заттар	Кептіргіште кептіруге жарамды сыртқы киім	
Сіңдіру		Макс. жүктеме 2,5 кг*
Қалыпты		
Заттар	Кептіргіште кептіруге жарамды және сіңдіру құралымен өңделген тоқыма бұйымдарын термиялық өңдеу үшін	
Экспресс 20		Макс. жүктеме 3,5 кг*
Қалыпты плюс, Қалыпты, Үтіктеу үшін, Уақыт бойынша кептіру¹		
Заттар	Мақта бағдарламасына сәйкес келетін заттар	
Ескертпе	Бұл бағдарлама үшін бағдарламаның орындалу уақыты, әсіресе, аздап ластанған кірді үздіксіз ретпен жуу және кептіру кезінде қысқа.	
Спорт киімі		Макс. жүктеме 2,5 кг*
Қалыпты плюс, Қалыпты, Үтіктеу үшін, Уақыт бойынша кептіру¹		
Заттар	Кептіргіш машинада кептіруге жарамды спорт киімдер	

Қара түсті бұйымдар		Макс. жүктеме 3,0 кг*
Қалыпты плюс, Қалыпты, Үтіктеу үшін, Уақыт бойынша кептіру¹		
Заттар	Мақтадан немесе аралас талшықтан жасалған қара және күңгірт заттар	
Кроссовкалар		Макс. 2 жүп
Уақыт бойынша кептіру¹		
Заттар	Өндірушінің айтуынша, кептіргіште кептіруге жарамды кроссовкалар	
Кеңес	Ұларақтарды алып тастап, аяқ киіммен бірге барабанға салу керек.	
Ескертпе	Барабан айналмайды.	
Жібек		Макс. жүктеме 1,0 кг*
8 минут		
Заттар	Кептіргіш машинасында кептіруге жарамды жібек киімдер, мысалы, блузкалар мен жейделер	
Кеңес	<ul style="list-style-type: none"> - Қыртыстарды азайту үшін. - Заттар толығымен кептірілмейді. - Бағдарлама аяқталғаннан кейін киімді дереу шешіңіз. 	
Мамық толтырғышы бар заттар		Макс. жүктеме 2,0 кг*
Уақыт бойынша кептіру¹		
Заттар	Кептіргіште кептіруге болатын күрткелер, төсек қаптар және басқа мамық толтырғышы бар заттар	
Кеңес	Оңтайлы уақытты табу үшін кептірілетін заттарды тексеріңіз.	
Жастықтар		2 жастық (40 x 80 см) немесе 1 жастық (80 x 80 см)
Уақыт бойынша кептіру¹		
Заттар	Кептіруге жарамды синтетикалық толтырмасы бар жастықтар	
Кеңес	Кептіруден кейін жастықтар әлі де ылғалды сезінуі мүмкін. Бұл бағдарламаны жастық құрғағанша бірнеше рет қолдануға болады.	

КЕПТІРУ

Мақта Гигиена		Максималды 5,0 кг*
Қалыпты, Уақыт бойынша кептіру¹		
Келесілер үшін пайдаланыңыз	Теріге тікелей тиетін мақта және зығыр маталар, мысалы, іш киім, жаялықтар, төсек-орын жапқыш	
Ескертпе	Температураны ұстап тұру уақыты ұзағырақ болғандықтан, кір құрғақ болады.	
Автоматика плюс		Макс. жүктеме 3,0 кг*
Қалыпты плюс, Қалыпты, Үтіктеу үшін, Уақыт бойынша кептіру¹		
Заттар	<i>Мақта және Барынша аз үтіктеу</i> бағдарламаларына сәйкес келетін киімдердің аралас жүктемелері	
Жаңа киім		Макс. жүктеме 2,0 кг*
Қалыпты плюс, Қалыпты, Үтіктеу үшін, Уақыт бойынша кептіру¹		
Тоқыма бұйымдар	Жаңа мақта, жалбалаң мата немесе полиэстер тоқыма бұйымдары	
Ыстық ауа		Макс. жүктеме 4,0 кг*
Уақыт бойынша кептіру¹		
Заттар	<ul style="list-style-type: none"> - Қабаттары әртүрлі кептіру сипаттамаларына ие көп қабатты өнімдерге арналған қосымша кептіру, мысалы, күрткелер, жастықтар, төсек қаптар - Бірнеше заттарды кептіруге және желдетуге арналған 	
Кеңес	Іске қосу үшін ең ұзақ кептіру уақытын таңдауға болмайды. Оңтайлы уақытты табу үшін кептірілетін заттарды тексеріңіз.	
Салқын ауа		Макс. жүктеме 4,0 кг*
Уақыт бойынша кептіру¹		
Заттар	Тек желдетуді қажет ететін кез келген заттар	

Мақта <input type="checkbox"/>		Макс. жүктеме 5,0 кг*
Қалыпты		
Заттар	Қалыпты қалдық ылғалдылығы бар <i>Мақта Қалыпты</i> сипатталғандай мақта заттар	
Кеңес	- Мақта <input type="checkbox"/> бағдарламасы қалыпты қалдық ылғал деңгейіндегі мақта заттарды кептіру үшін энергияны үнемдейтін бағдарлама болып табылады.	
Сынақ институттары үшін ескерту: Мақта <input type="checkbox"/> бағдарламасы EN 61121 стандартына сәйкес өлшенген энергияны таңбалауға арналған 392/2012/EO ережесіне сәйкес сынақ бағдарламасы болып табылады.		

¹ Уақыт бойынша кептіру

Уақыт бойынша кептіру әсіресе шағын жүктемелерге немесе жеке заттарды кептіргіңіз келгенде қолайлы. Заттар жылы ауамен кептіріледі (кептіру уақытын 20 минуттан 2 сағатқа дейін таңдауға болады). Кептіру температурасы таңдалған бағдарламаға сәйкес реттеледі. Іске қосу үшін ең ұзақ кептіру уақытын таңдауға болмайды. Оңтайлы уақытты табу үшін кептірілетін заттарды тексеріңіз.

КЕПТИРУ

Термоспин

Термоспин энергия шығынын азайту үшін кейбір кептіру бағдарламаларында жүзеге асырылады.

Егер уақтылы кептіру таңдалса, термоспин жүргізілмейді.

Термоспиннің максималды айналу жылдамдығы тиісті жуу бағдарламасы үшін рұқсат етілген максималды айналу жылдамдығы.





Термоспиннің айналу жылдамдығын 800 айн/мин дейін төмендетуге болады.

Қосымшалар

Кептіру бағдарламаларын көбейту үшін қосымша опцияларды таңдауға болады.

Жеңіл тегістеу

Қыртыстануды азайту үшін, бағдарлама соңында киім үтіктеу процесінен өтеді. Термоспиннің айналу жылдамдығы төмендейді. Жүктеменің максималды жүктеме көлемін 50 % азайту жақсы нәтижеге қол жеткізеді.

Киімдер кептіргіш машинада   кептіруге және үтіктеуге   үйлесімді болуы қажет.

SingleDry

Қалыпты кептіру бағдарламасында өте аз жүктеме мөлшерін (< 1 кг) тиімді кептіруге арналған.

Кептіру уақыты алдын ала орнатылған. Кептіру уақытын өзгертуге болады.

Кейбір заттар кірдің түріне байланысты кептіруден кейін әлі де ылғалды болуы мүмкін. Келесі жолы ұзағырақ ұзақтығын таңдаңыз.

Ұқыпты

Акрил сияқты жұқа тоқыма бұйымдары ақырын кептіріледі (күтім белгісінің белгісі ).

Кейбір бағдарламаларда төмен температураға байланысты *Ұқыпты* таңдалған кезде бағдарламаның орындалу уақыты артады.

Ерекше тыныш

Егер сіз киімді тыныш уақытта кептіргіңіз келсе, кір жуғыш-кептіргіштің шу деңгейін төмендетуге болады.

- Дыбыстық сигнал өшірілген.
- Термоспин максималды 800 айн/мин шектелген.

Бір үздіксіз ретпен жуу және кептіру

Жуылатын кірдің мөлшері кептірілетін мөлшерден және кептірілетін мөлшер бағдарлама үшін рұқсат етілген құрғақ салмақтан аспағанда, үздіксіз реттілікпен жуу және кептіру ұсынылады.

Жалғастырмас бұрын "Бөлек жуу" және "Бөлек кептіру" бөлімдерін оқып шығу өте маңызды.

1. Кір киімді дайындау

- Барлық қалталарды босатыңыз.
- Киімді түске және талшық пен мата түріне сәйкес сұрыптаңыз.
- Күтім жапсырмаларындағы таңбаларды тексеріңіз.

2. Бағдарламаны таңдау

- Стирка + сушка сенсорлық басқару элементін түртіңіз.
- Қажетті бағдарлама пайда болғанша дисплейдің оң жағына айналдырыңыз.
- Сол бағдарлама үшін сенсорлық басқару элементін түртіңіз.

Содан кейін дисплей бағдарламаның стандартты мәзіріне ауысады.

Бағдарламаны таңдаудың тағы 3 әдісі бар:

- Сақталған таңдаулы бағдарламалар
- Жуу/кептіру көмекшісі
- Miele MobileStart

3. Барабанды жүктеу

- Есікті ашыңыз.

Кірді жүктеу алдында барабанда үй жануарлары немесе бөгде заттардың бар-жоғын тексеріңіз.

- Кір киімді жайып, барабанға бос күйінде салыңыз.

Жұғыш құралдарды таратуға арналған мөлшергіштер, мысалы, пластикалық мөлшерлегіш шарлары кептіру бағдарламасы кезінде еріп, машина мен кірге зақым келтіруі мүмкін. Бұл мөлшергіштерді кептіру алдында кірден алып тастау керек.

- Есікті жабыңыз.

4. Бағдарлама параметрлерін таңдау

- Қажетті температураны, айналдыру жылдамдығын және кептіру деңгейін таңдаңыз.

Минималды айналдыру жылдамдығы 800 айн/мин-ден төмен болуы мүмкін емес. Кейбір бағдарламалар үшін айналдыру жылдамдығын өзгерту мүмкін емес.

- Қажет болса, TwinDos немесе CapDosing таңдаңыз.
- Қажет болса, қосымша опцияларды немесе дақтарды таңдаңыз.

Термоспинмен жуу циклі үшін көрсетілген айналдыру жылдамдығы пайдаланылады.

Егер *Ерекше тыныш* таңдалса, айналдырудың максималды жылдамдығы 900 айн/мин құрайды.

Егер кептіру уақыты таңдалса, термоспин жүргізілмейді.

- Қажет болса, кешіктіріп бастау фазасын таңдаңыз.

5. Жуғыш құралды қосу

- Жуғыш құралды TwinDos, CapDosing немесе жуғыш құрал құятын бөлім арқылы таратыңыз.

6. Бағдарламаның басталуы/аяқталуы

- Жыпылықтайтын *Бастау/Тоқтату* сенсорлық басқару элементін түртіңіз.

Есік құлыптаулы.

Бағдарлама іске қосылады.

Қыртыстанудан қорғау фазасы бағдарламаның соңында басталады.

Қыртыстанудан қорғау фазасы барысында есік құлыптаулы қалады.

- *Бастау/Тоқтату* түймесін басыңыз.

Есіктің құлпы ашылады.

Егер сіз кірді қыртыстанудан қорғау фазада түсірсеңіз, жылу жиналуы мүмкін.

Кірді салқындату үшін оны жайыңыз.

Қыртыстанудан қорғау фазаның соңында есік автоматты түрде ашылады.

- Есікті ашыңыз және кірді алыңыз.

"Әрбір жуу немесе кептіру бағдарламасынан кейін" бөлімін қараңыз.

Әрбір жуу немесе кептіру бағдарламасынан кейін

- Есікті **толық** ашыңыз.

⚠ Ыстық металдың әсерінен жану қаупі.

Есік шынысының ішкі жағында орналасқан металл қақпақ кептіруден кейін ыстық болады. Металл қақпақты ұстамаңыз.

Барабанда және көбік контейнерінде, әсіресе кептіруден кейін, қаданың жиналуын болдырмау үшін **Смыв ворса** бағдарламаны пайдаланыңыз.

- Кірді шығарыңыз.

Барабанда қалған кірлер келесі жуу немесе кептіру процесінде кішірейіп, түсі өзгеруі немесе зақымдалуы мүмкін.

Барабаннан барлық заттардың алынғанын тексеріңіз.

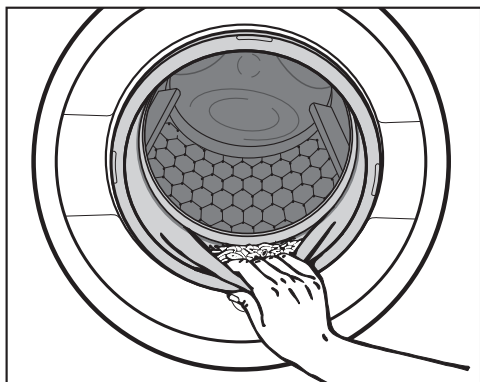

- Есіктің тығыздағыш сақинасында бөгде заттардың болмауын тексеріңіз.
- Кепкеннен кейін есіктің тығыздағыш сақинасының айналасындағы және әйнектің саңылауындағы барлық талшықтарды алып тастаңыз.

Кеңес: Барабанды кептіру үшін есікті сәл ашық қалдырыңыз.

- Кір жуғыш-кептіргішті  түймесі арқылы өшіріңіз.

Кеңес: Жуғыш зат тартпасын кептіру үшін оны сәл ашық қалдырыңыз.

Бағдарлама ретін өзгерту

Бағдарламаны өзгерту (қауіпсіздік құлпы)

Бағдарламаны, температураны, айналдыру жылдамдығын немесе таңдалған опцияларды машина сәтті іске қосылғаннан кейін өзгерту мүмкін емес. Бұл машинаны, мысалы, балалардың абайсызда қосуына жол бермейді.

Егер белсенді бағдарлама жұмысы барысында кір жуғыш-кептіргіш өшірілсе, күту режимі функциясы 15 минуттан кейін кір жуғыш-кептіргішті толық өшірмейді. Барабанның ішінде су қалғандықтан, қауіпсіздік функциялары жұмыс істей береді.

Бағдарламадан бас тарту

Бағдарлама басталғаннан кейін кез келген уақытта бас тартуға болады.

- *Бастау/Тоқтату* сенсорлық басқару элементін түртіңіз.

Дисплейде келесі жәй пайда болады:

i Вы хотели бы прервать программу?

- да таңдаңыз.

- Жуу кезінде:

Кір жуғыш-кептіргіш көбікті сорып алады және бағдарлама тоқтатылады.

- Кептіру кезінде:

Кір жуғыш-кептіргіш есікті ашпас бұрын кірді салқындатады.

Киімді алып тастау



- Дисплейдегі  белгі сөнгенше және есік құлыптан ашылғанша күтіңіз.
- Есікті ашыңыз және кірді алыңыз.

Басқа бағдарламаны таңдау

- Есікті жабыңыз.
- Пайдаланғыңыз келетін бағдарламаны таңдаңыз.
- Қажет болса, жуғыш құрал құятын бөліміне жуғыш құралды қосыңыз.
- *Бастау/Тоқтату* түймесін басыңыз.

Бағдарлама іске қосылады.

Бағдарламаны кідірту

- Кір жуғыш-кептіргішті  түймесі арқылы өшіріңіз.
- Бағдарламаны жалғастыру үшін кір жуғыш-кептіргішті  түйме арқылы қайта қосыңыз.



Ыстық кірдің салдарынан қызып кету қаупі бар

Ыстық кірдің тұтануы мүмкін.

Кептіру бағдарламасы кезінде кір жуғыш-кептіргішті ешқашан өшірмеңіз.

Егер сіз бағдарламаны міндетті түрде кідіртуіңіз керек болса, барлық заттарды дереу алып тастап, салқындату үшін жайыңыз.

Таңдаулыларды жасау

Сіз өзіңіздің жеке жуу бағдарламаларыңызды таңдаған атауларыңызбен сақтай аласыз.

1 опция

- Персональн. программы пайда болғанша негізгі мәзірді айналдырыңыз.
- Персональн. программы сенсорлық басқару элементін түртіңіз.

Дисплей Персональн. программы мәзіріне өзгереді.

создать сенсорлық басқару элементін түртіңіз.

Дисплей созд. персон. програму мәзіріне өзгереді.

- Стирка, Сушка немесе Стирка + сушка таңдаңыз.
- Пайдаланғыңыз келетін бағдарламаны таңдаңыз.
- Қажетті бағдарламаның барлық параметрлерін таңдаңыз.
- Содан кейін сохранить таңдаңыз.
- Атын енгізіңіз.

2-опция

Таңдаулы бағдарлама ретінде таңдалған бағдарламаны бастамас бұрын сақтауға болады.

- Бағдарлама басталмас бұрын сохранить сенсорлық басқару элементін түртіңіз.
- Атын енгізіңіз.

Егер 12 Таңдаулы бұрыннан сақталған болса, создать немесе сохранить сенсорлық басқару элементі көрінбейді. Жаңасын жасағыңыз келсе, бар Таңдаулыны жойыңыз.

Атын енгізу

Қысқа, есте қаларлық есімдерді таңдаған дұрыс.

- Қажетті әріптерді немесе таңбаларды түртіңіз.
- сохранить сенсорлық басқару элементімен растаңыз.

Содан кейін жуу бағдарламасы Таңдаулылар бағдарламалар тізіміне сақталады.

Таңдаулы бағдарламаны өзгерту үшін

Таңдаулы бағдарламаның атын өзгертуге, жоюға немесе жылжытуға болады.

- Негізгі мәзірден Персональн. программы сенсорлық басқару элементін таңдаңыз.
- Контекст мәзір ашылғанша өзгерткіңіз келетін Таңдаулы бағдарламаны түртіңіз.
- переименовать, удалить немесе переместить таңдаңыз.

Жуу/кептіру көмекшісі

Көмекші әртүрлі күтім белгілері бар заттардан тұратын жуу және кептіру жүктемелерін орындауға көмектеседі. Кір жуғыш машина тиісті бағдарламаны жасау үшін заттар тізімін пайдаланады.

- Ассист. стир-ки/сушки пайда болғанша негізгі мәзірді айналдырыңыз.
- Ассист. стир-ки/сушки сенсорлық басқару элементін түртіңіз.

Дисплей Цель мәзіріне өзгереді.

- Мақсатты таңдаңыз, мысалы, Стирка немесе стирка + сушка.

Элементтер тізімі пайда болады.

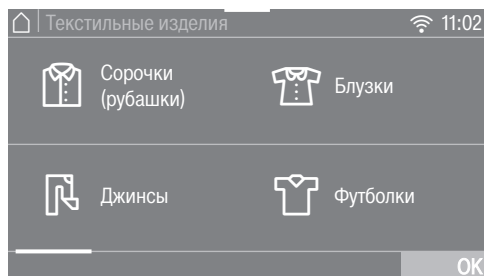

- Кір жууға арналған тиісті сенсорлық басқару элементін түртіңіз.

Таңдалған элемент қызғылт сары түспен бөлектеледі.

Сіз бірнеше элементті таңдай аласыз. Біріктіруге болмайтын мақалаларды таңдау мүмкін емес.

- ОК сенсорлық басқару элементімен растаңыз.
- Дисплейдегі нұсқауларды орындаңыз.

Содан кейін дисплейде таңдалған параметрлердің қысқаша мазмұны пайда болады.

- ОК сенсорлық басқару элементімен растаңыз немесе қандай да бір өзгертулер енгізгіңіз келсе, изменить таңдаңыз.

Кір жууға бейімделген бағдарлама іске қосылуға дайын.

Пайдалы кеңестер кейде бағдарлама басталғанға дейін көрсетіледі.



Кеңес: Бағдарламаны бастамас бұрын бағдарламаның жеке параметрлерін, мысалы, Опции қосуға болады.

Таймерді орнату

-  Таймер сенсорлық басқару элементін түртіңіз.
- **Окончание в** немесе **Запуск в** опциясын таңдаңыз.
- Сағаттар мен минуттарды орнатыңыз және **OK** сенсорлық басқару элементімен растаңыз.



Кешіктіріп басталу уақытын өзгерту

Таңдалған таймерді бағдарлама басталғанға дейін өзгертуге болады.

-  немесе  сенсорлық басқару элементін түртіңіз.
- Қажет болса, көрсетілген уақытты өзгертіңіз және **OK** сенсорлық басқару элементімен растаңыз.

Таймерді жою

Таңдалған таймерді бағдарлама басталғанға дейін жоюға болады.

-  немесе  сенсорлық басқару элементін түртіңіз.

Таймер үшін таңдалған уақыт дисплейде пайда болады.

- **удалить** сенсорлық басқару элементін түртіңіз.
- **OK** сенсорлық басқару элементімен растаңыз.

Таймер үшін таңдалған уақыт енді жойылады.

Таймерді іске қосу

- **Бастау/Тоқтату** сенсорлық басқару элементін түртіңіз.

Есік құлыпталады және дисплейде бағдарлама басталғанға дейін уақыт пайда болады.

Бағдарлама басталғаннан кейін таймер үшін таңдалған уақытты тек бағдарламаны кідірту арқылы өзгертуге немесе жоюға болады.

Бағдарламаны кез келген уақытта бірден бастауға болады.

- **Запустить сейчас** сенсорлық басқару элементін түртіңіз.

SmartStart

SmartStart функциясы сыртқы сигнал негізінде кір жуғыш-кептіргіштің автоматты түрде іске қосылатын уақыт аралығын анықтауға мүмкіндік береді. Бұл функция SmartGrid параметрі қосылған кезде белсенді.

Уақыт аралығын 1 минуттан 24 сағатқа дейін анықтауға болады. Осы кезеңде кір жуғыш-кептіргіш сигналды күтеді. Егер белгілі бір уақыт ішінде сигнал жіберілмесе, кір жуғыш-кептіргіш бағдарламаны іске қосады.

Уақыт кезеңін орнату

Егер сіз параметрлерде SmartGrid іске қосқан болсаңыз,  Таймер сенсорлық басқару элементін түрткенде дисплейде *Запуск* және *Окончание* орнына *SmartStart до* және *SmartFinish до* пайда болады. Қосымша ақпарат алу үшін "Параметрлер" – "SmartGrid" бөлімін қараңыз.

Мұны орнату процедурасы таймердің уақытын орнатумен бірдей.

- Қажетті уақытты орнатыңыз және *OK* сенсорлық басқару элементімен растаңыз.
- SmartStart көмегімен жуу бағдарламасын бастау үшін *Бастау/Тоқтату* сенсорлық басқару элементін түртіңіз.

Таңдалған бағдарлама энергия жеткізушісі сигнал жібергеннен кейін немесе соңғы есептелген іске қосу уақыты келгенде автоматты түрде іске қосылады.

SmartStart функциясын өзгерту немесе жою процедурасы "Таймерді өзгерту" және "Таймерді жою" бөлімдерінде сипатталғандай.

Картриджді дайындау

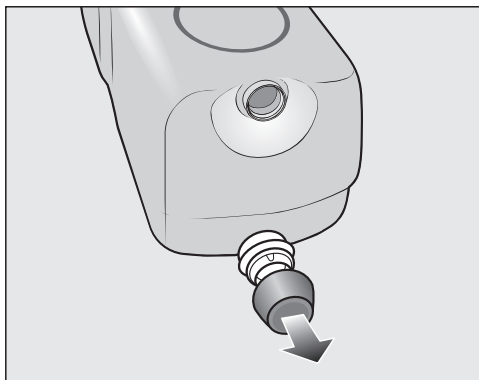

- Картридждің бетіндегі қақпағын алыңыз.

немесе

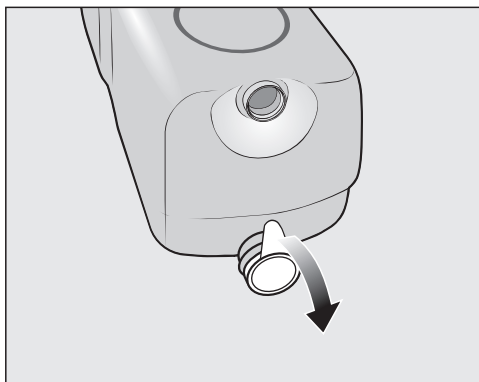

- Пленка тығыздағышты картриджден толығымен алып тастаңыз.



Пленка тығыздағыштың зақымдану қаупі бар
Егер пленка тығыздағыш толығымен жойылмаса, TwinDos жүйесінде ағып кетулер болуы мүмкін.

Жаңа картриджді орнатпас бұрын картридждегі сору портынан пленка тығыздағышын толығымен алып тастаңыз.

Картриджді ауыстыру

Жуғыш құрал картриджді ауыстырмас бұрын, кір жуғыш-кептіргіштің қосулы екеніне көз жеткізіңіз. Бұл есептегіштің 0-ге орнатылғанын және толтыру деңгейінің индикаторының дұрыстығын қамтамасыз етеді.

- Кір жуғыш-кептіргішті қосыңыз.

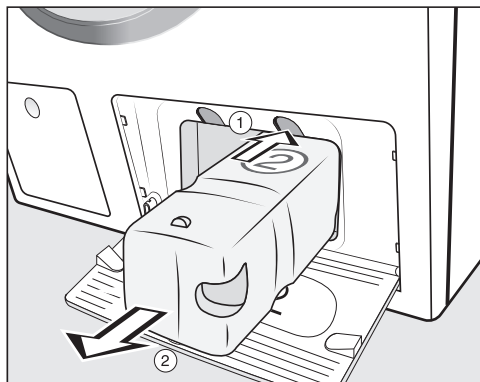

① Құлыпты ашу үшін картридждің үстіндегі сары түймені басыңыз.

② Картриджді шығарып алыңыз.

- Жаңа картриджді салыңыз.

- Дисплейдегі хабарларды растаңыз.

Есептегіш 0 мәніне орнатылған.

Тазалау және күтім

Техникалық қызмет көрсету бағдарламаларын бастау

Кір жуғыш-кептіргіште 3 техникалық қызмет көрсету бағдарламасы бар.

Техникалық қызмет көрсету бағдарламасы басталған кезде бекітпе кран ашық болуы керек.

- Чистка и уход пайда болғанша негізгі мәзірді айналдырыңыз.
- Чистка и уход сенсорлық басқару элементін түртіңіз.

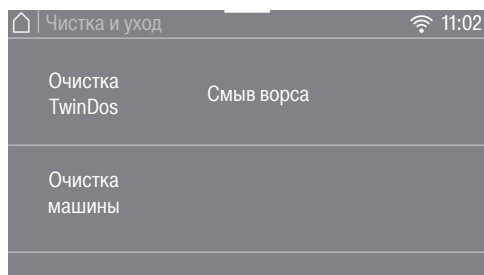

Очистка TwinDos

Очистка TwinDos TwinDos жүйесін тазалауға арналған тазалау бағдарламасы. Бағдарлама кір жуғыш-кептіргіштің ішіндегі шлангтарды тазалайды.

 Кептірілген кір жуғыш құралдың әсерінен болған зақым. Егер жүйе ұзақ уақыт бойы (2 айдан астам) пайдаланылмаса, шлангтардағы жуғыш зат тұтқыр болуы немесе кебуі мүмкін. Шлангтар бітеліп қалуы мүмкін, содан кейін тұтынушыларға қызмет көрсету бөлімі тазалауды қажет етеді. TwinDos жүйесін тазалаңыз.

Жүйені тазалау үшін сізге TwinDos Care тазалау картриджі немесе қайта толтыру контейнері қажет, екеуін де shop.miele.com сайтынан сатып алуға болады.

Бағдарламаны бастау

- Очистка TwinDos таңдаңыз.
- Тазалағыңыз келетін контейнер үшін сенсорлық басқару элементін түртіңіз.
- Начать процесс очистки? опциясын да сенсорлық басқару элементімен растаңыз.
- Дисплейдегі нұсқауларды орындаңыз.

Бұл шлангілерді тазалайды. TwinDos жүйесі содан кейін кез келген уақытта қайта пайдаланылады.

Бөлімді тазалау

Жуғыш құрал қалдықтары бітелуге әкеледі.

- Картриджді немесе контейнерді ауыстырған кезде бөліктің ішін дымқыл шүберекпен сүртіңіз.

Очистка машины

Төмен температурада жиі жуу кезінде кір жуғыш-кептіргіште бактериялардың жиналу қаупі бар.

Кір жуғыш-кептіргішті тазалау бактерияларды, зеңдерді және биоүлдірдерді айтарлықтай азайтады және жағымсыз иістердің жиналуын болдырмайды.

Дисплейде *Гигиена туралы ақпарат* хабары пайда болған кезде Очистка машины бағдарламасын мейлінше тез бастаңыз.

Кеңес: Оңтайлы нәтижелерге Miele машина тазалағышын пайдалану арқылы қол жеткізуге болады. Балама ретінде әмбебап жуғыш құралды пайдалануға болады.

Бағдарламаны бастау

- Очистка машины таңдаңыз.
- Кір жуғыш машинаны тазартқышты немесе әмбебап жуғыш құралды тікелей барабанға салыңыз.
- Ешқандай кір **салмаңыз**. Тазалау процесі үшін барабан бос болуы керек.
- *Бастау/Тоқтату* сенсорлық басқару элементін түртіңіз.

Бағдарлама іске қосылады.

Смыв ворса

Кептіру кезінде мамық дамиды және барабан мен көбік контейнеріне жиналуы мүмкін. Бұл мамық (мысалы, қою түсті тоқыма бұйымдар) келесі жүкте басқа заттарға (мысалы, ашық түсті тоқыма бұйымдар) жиналмауы немесе кір жуғыш-кептіргіште бітелуді тудырмауы үшін, машинаны қайта пайдаланбас бұрын, түкті кетіруге болады.

Кірді шаю үшін *Түкті кетіру* бағдарламасын қолдануға болмайды. Бағдарламаны бастамас бұрын барабанда кірдің жоқтығына көз жеткізіңіз.

Бағдарламаны бастау

- Смыв ворса таңдаңыз.

Жуғыш құралды қолданбаңыз.

- *Бастау/Тоқтату* басқару элементін түртіңіз.

Кез келген мамық бірнеше минут ішінде шайылады.

- Қажет болса, есіктің тығыздағыш сақинасы мен есік шынынан қалған мамықты сүртіңіз.
- Кір жуғыш-кептіргішті өшіріңіз.

Тазалау және күтім

Корпусты және басқару панелін тазалау

⚠ Желілік кернеуден электр тогының соғу қаупі бар.
Кір жуғыш-кептіргіш өшірулі болса да, желілік кернеу түсуі мүмкін.
Тазалау немесе қызмет көрсету алдында қуат ашасын электр желісінен ажыратыңыз.

⚠ Судың енуіне байланысты зақымдалу қаупі бар.
Су ағынының қысымы судың кір жуғыш-кептіргішке түсіп, құрамдастарға зақым келтіруі мүмкін.
Кір жуғыш-кептіргішке су ағынын себуге болмайды.

⚠ Жуғыш құралдар салдарынан болған зақым.
Еріткішке негізделген жуғыш құралдар, абразивті тазалау құралдары, шыныны жуғыш құралдары немесе барлық мақсаттағы тазалау құралдары пластик беттерге және басқа бөліктерге зақым келтіруі мүмкін.
Бұндай жуғыш құралдарды пайдалануға болмайды.

- Корпусты және басқару панелін ұқыпты жуғыш құралымен немесе сабын және сумен тазалап, Ұқыпты шүберекпен құрғатыңыз.
- Барабанды тиісті тот баспайтын болатты жуғыш құралымен тазалауға болады.

Жуғыш құрал құятын бөлімін тазалау

Төмен температурада жуу және сұйық жуғыш құралды пайдалану жуғыш құрал құятын бөлімде зең мен бактериялардың жиналуына әкелуі мүмкін.

- Тек TwinDos жүйесін пайдалансаңыз да, гигиеналық себептермен бөлімді жүйелі түрде тазалаңыз.

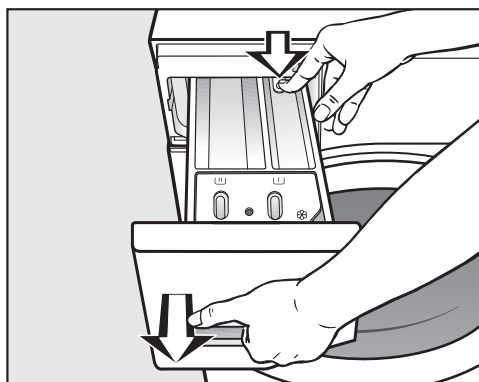

- Кедергі сезілгенше жуғыш құрал құятын бөлімін тартып шығарыңыз. Босату түймесін төмен басып, сол уақытта бөлімді бірден машинадан тартып шығарыңыз.
- Бөлімді ыстық сумен тазалаңыз.

Сифон мен арнаны тазалау

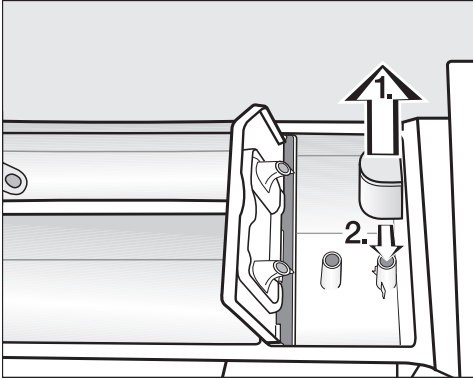

- Сифонды  бөлімінен алыңыз да, жылы ағын су астында шайыңыз.
- Сифон түтігін де солай тазалаңыз.
- Сифонды қайта бекітіңіз.

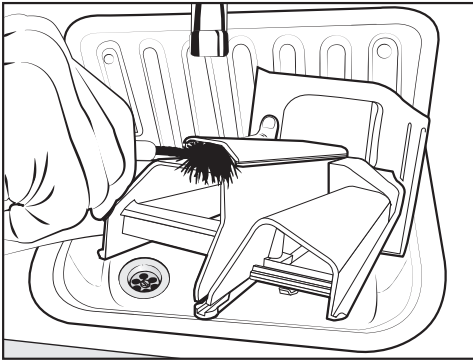

- Мата кондиционері арнасын щеткамен және жылы сумен тазалаңыз.

Сұйық крахмал бітелуге әкеледі. Сұйық крахмалды бірнеше рет қолданғаннан кейін сифонды әсіресе мұқият тазалаңыз.

Жуу құралдарын құятын бөлімнің корпусын тазалау

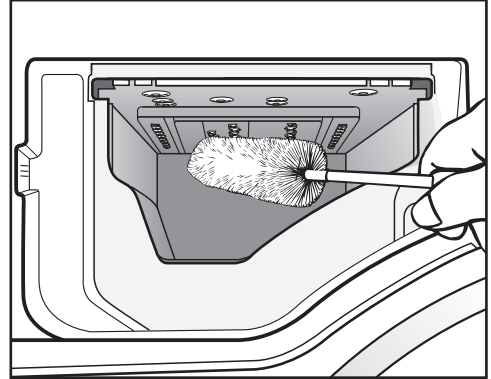

- Жуу құралдарын құятын бөлімнің корпусының ішіндегі саңылаулардан кез келген жуғыш құрал қалдығы мен қақты кетіру үшін бөтелке щеткасын пайдаланыңыз.
- Жуу құралдарын құятын бөлімін ауыстырыңыз.

Keңес: Жуу құралдарын құятын бөлімді кептіру үшін оны сәл ашық қалдырыңыз.

Иллюминатордың әйнегін тазалау

- Иллюминатор әйнегінің ішін мезгіл-мезгіл және иллюминатор шынысының ішіндегі металл қақпағын қолайлы ұқыпты жуғыш құралмен немесе сабынды сумен тазалаңыз.
- Ұқыпты шүберекпен екеуін де құрғатыңыз.

Су сіңіргіш сүзгіні тазалау

Кір жуғыш-кептіргіште су сіңіргіш клапанды қорғауға арналған сүзгі бар. Су кіргізу шлагінің ашық ұшындағы сүзгіні шамамен 6 ай сайын тексеріп отыру керек. Сыртқы су көзі жүйесінде жиі үзілістер болса, сүзгілерді жиірек тексеріңіз.

- Алдымен, бекітпе кранды өшіріңіз.
- Бекітпе краннан су кіргізу шлангісін босатыңыз.

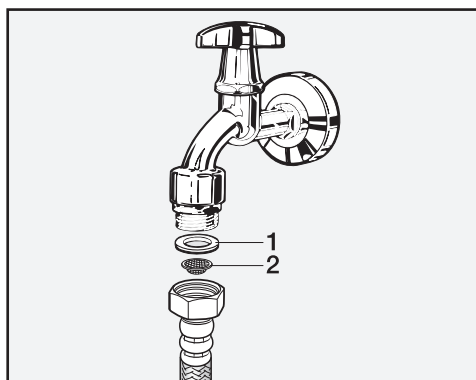

- Ойықтан резеңке тығыздауышты **1** алыңыз.
- Су кіргізу шлагінің бос ұшын төңкеріп ұстаңыз. Пластик сүзгі **2** түсіп қалады.
- Пластик сүзгіні тазалаңыз.
- Кері ретпен қайта жинаңыз.
- Бекітпе кранды қосып, қосылымның су өткізбейтіндігін тексеріңіз. Егер су тамып тұрса, қосылысты тығыздаңыз.



Тазалаудан кейін сүзгіні орнына қоюды **ешқашан** ұмытпаңыз.

Көптеген ақаулар мен мәселелерді оңай түзетуге болады. Көп жағдайда клиенттерге қызмет көрсету бөліміне хабарласпай-ақ уақыт пен ақша үнемдеуіңізге болады.

Ақауларды өз бетінше түзетуге көмектесетін қосымша ақпаратты мына сілтеме бойынша табуға болады: www.miele.com/service.







Бағдарлама қосылмайды

Мәселе	Себебі мен шешімі
Дисплей қараңғы болып қалады және  түймелі индикатор шамы жанбайды.	Кір жуғыш-кептіргіште қуат жоқ. ■ Ашаның розеткаға салынғанын тексеріңіз. ■ Сақтандырғыштың іске қосылғанын тексеріңіз.
	Кір жуғыш-кептіргіш қуатты үнемдеу үшін автоматты түрде өшеді. ■ Кір жуғыш-кептіргішті  түймесі арқылы қосыңыз.
Дисплейде сізден кодты енгізу сұралады.	Код арқылы кіру іске қосылды. ■ Кодты енгізіп, енгізуді растаңыз. Құрылғыны келесі рет қосқанда бұл хабардың дисплейде пайда болуын қаламасаңыз, кодты өшіріңіз.
Дисплейде келесі ақпарат пайда болады:  Дверцу невозможно заблокировать. Обратитесь в сервисную службу.	Есік дұрыс жабылмады. Есік құлпы жұмыс істемейі мүмкін. ■ Есікті қайта жабыңыз. ■ Бағдарламаны қайта іске қосыңыз. ■ Егер ақаулық туралы хабар қайта пайда болса, Miele тұтынушыларға қызмет көрсету бөліміне хабарласыңыз.

Ақауларды жою

Бағдарлама үзілгеннен кейін ақаулық туралы хабар пайда болды.

Мәселе	Себебі мен шешімі
 Ошибка залива воды. Откройте водопроводный кран.	Су кірісі бітелген немесе шектелген. <ul style="list-style-type: none">■ Бекітпе кранның дұрыс ашылғанын тексеріңіз.■ Су кірісі шлангісінің майыспағанын тексеріңіз.■ Су қысымының жеткілікті болуын тексеріңіз. Су кірісіндегі сүзгі бітелген. <ul style="list-style-type: none">■ Сүзгіні тазалаңыз.
 Ошибка слива воды. Очистите сливной фильтр и насос. Проверьте сливной шланг.	Ағызу бұғатталған немесе шектеу қойылған. Ағызу шлангісі тым жоғары бекітілген. <ul style="list-style-type: none">■ Ағызу сүзгісі мен ағызу сорғысын тазалаңыз.■ Максималды ағызу биіктігі 1 м-ден асқанын тексеріңіз.
 Сработала система Waterproof. Закройте водопроводный кран. Обратитесь в сервисную службу.	Судан қорғау жүйесі іске қосылды. <ul style="list-style-type: none">■ Бекітпе кранды жабыңыз.■ Miele компаниясының тұтынушыларға қызмет көрсету бөліміне хабарласыңыз.
 Ошибка F. Если прибор не включается, обратитесь в сервисную службу.	Ақау орын алды. <ul style="list-style-type: none">■ Кір жуғыш-кептіргішті электр желісінен ажыратыңыз. Құралды розеткадан суырыңыз және ашаны розеткадан шығарыңыз немесе сақтандырғышты алыңыз.■ Кір жуғыш-кептіргішті электр желісіне қайта қоспас бұрын кем дегенде 2 минут күтіңіз.■ Кір жуғыш-кептіргішті қайта қосыңыз.■ Бағдарламаны қайта іске қосыңыз.■ Егер ақаулық туралы хабар қайта пайда болса, Miele тұтынушыларға қызмет көрсету бөліміне хабарласыңыз.

Ақаулық туралы хабарды өшіру үшін кір жуғыш-кептіргішті  түйме арқылы өшіріңіз.

Бағдарлама соңындағы ақаулық туралы хабар

Хабар	Себебі мен шешімі
<p>i Проверить загрузку</p>	<p>Барабанда кір жоқ.</p> <p>Жүктеме тым аз. Кір әлі ылғалды, себебі кірдегі қалдық ылғалдылықты өлшеу мүмкін емес.</p> <ul style="list-style-type: none"> ■ Болашақта кірдің аз мөлшері үшін <i>Уақыт бойынша кептіру</i> бағдарламасын қолданыңыз. <p>Кірдің мөлшері таңдалған бағдарлама үшін максималды жүктемеден асып түсті.</p> <ul style="list-style-type: none"> ■ Бағдарлама диаграммасында берілген жүктеменің максималды сыйымдылығын қадағалаңыз.
<p>i Доп. обдавание водой: очистите фильтр и форсунку или удалите посторонние предметы из корпуса насоса</p>	<p>Сорғылар ластанған.</p> <ul style="list-style-type: none"> ■ Сорғыларды "Ағызу шығысы бітелгенде және/ немесе құат көзінің ақаулығы пайда болғанда есікті ашу" бөлімінде сипатталғандай тазалаңыз. ■ Тазалаудан кейін жуу бағдарламасын қайта бастаңыз. <p>Есіктің тығыздағыш сақинасының жоғарғы жағындағы саптама мамықпен бітелген.</p> <ul style="list-style-type: none"> ■ Мамықты саусағыңызбен алып тастаңыз. Оны істеу үшін ешқандай өткір немесе үшкір заттарды пайдаланбаңыз. ■ Тазалаудан кейін жуу бағдарламасын қайта бастаңыз. <p>Егер ақаулық туралы хабар қайта пайда болса, Miele тұтынушыларға қызмет көрсету бөліміне хабарласыңыз. Кір жуғыш-кептіргішті әлі де қолдануға болады, бірақ функционалдығы төмендейді.</p>
<p>i Запустите программу «Смыв ворса» в меню «Чистка и уход»</p>	<p><i>Түкті кептіру</i> бағдарламасы ұзақ уақыт бойы пайдаланылмаған.</p> <ul style="list-style-type: none"> ■ "Тазалау және күту" – "Техникалық қызмет көрсету бағдарламаларын бастау" бөлімдерінде сипатталғандай, <i>Түкті кептіру</i> бағдарламасын бастаңыз.

Ақаулық туралы хабарды өшіру үшін кір жуғыш-кептіргішті  түйме арқылы өшіріңіз.



Ақауларды жою

Бағдарлама соңындағы ақаулық туралы хабар

Хабар	Себебі мен шешімі
i Вывровняйте стиральную машину. Бельё отжато в недостаточной степени	<p>Бағдарламаның соңында кірді тегістеу процесі дұрыс жүргізу мүмкін болмады.</p> <ul style="list-style-type: none">■ Кір жуғыш-кептіргіштің "Орнату" – "Машинаны туралау" бөлімінде сипатталғандай дұрыс тураланғанын тексеріңіз.■ Максималды ағызу биіктігі 1,0 м-ден асқанын тексеріңіз.
	<p>Егер ақаулық туралы хабар қайта пайда болса, Miele тұтынушыларға қызмет көрсету бөліміне хабарласыңыз. Кір жуғыш-кептіргішті әлі де қолдануға болады, бірақ функционалдығы төмендейді.</p>
i Информация о гигиене: выберите меню «Чистка и уход» и запустите программу «Очистка машины»	<p>Ұзақ уақыт бойы 60 °C-тан жоғары температурада кептіру немесе жуу бағдарламасы қолданылмаған.</p> <ul style="list-style-type: none">■ Машинада бактериялар мен жағымсыз иістердің пайда болуын болдырмау үшін Miele ыдыс жуғыш машинасы мен кір жуғыш машина тазалағышын немесе ұнтақ жуғыш құралын пайдаланып <i>Машинаны тазалау</i> бағдарламасын іске қосыңыз.

Ақаулық туралы хабарды өшіру үшін кір жуғыш-кептіргішті  түйме арқылы өшіріңіз.

TwinDos-қа қатысты мәселелер

Мәселе	Себебі мен шешімі
i TwinDos  пуст.	<p>Картридж бос.</p> <ul style="list-style-type: none">■ Картриджді ауыстырыңыз.■ Кірдің таза екенін тексеріңіз. Жуғыш құрал жеткіліксіз болуы мүмкін. Қажет болса, кірді қайтадан жуыңыз.
i Возможно лишь несколько циклов стирки. Подготовьте новый картридж для отсека  .	<p>Картридждегі жуғыш құрал таусылып жатыр. Ол шам. 4–8 жуу бағдарламасына жетеді.</p> <ul style="list-style-type: none">■ Жаңа картриджге тапсырыс беріңіз.

Мәселе	Себебі мен шешімі
<p>i Исползуйте TwinDos или запустите в меню «Чистка и уход» выполнение программы «Очистка TwinDos». Более подробную информацию Вы найдёте в инструкции по эксплуатации.</p>	<p>TwinDos ұзақ уақыт бойы қолданылмаған.</p> <ul style="list-style-type: none"> ■ TwinDos келесі жүктемелеріңіздің бірі үшін пайдаланыңыз. ■ TwinDos техникалық қызмет көрсету бағдарламасын "Тазалау және күту" – "Техникалық қызмет көрсетуді бастау" бағдарламаларында сипатталғандай орындаңыз.
<p>⚠ Выполнение программы «Очистка »TwinDos» для отсека ① запускается в меню «Чистка и уход». Более подробную информацию Вы найдёте в инструкции по эксплуатации.</p>	<p>TwinDos тым ұзақ уақыт пайдаланылмады. Шлангтардағы жуғыш құрал кеуіп кетуі мүмкін.</p> <ul style="list-style-type: none"> ■ TwinDos техникалық қызмет көрсету бағдарламасын "Тазалау және күту" – "Техникалық қызмет көрсетуді бастау" бағдарламаларында сипатталғандай дереу орындаңыз.
<p>Бұл бетте көрсетілген хабарламалар мысал болып табылады. Олар бөлімге ① немесе ② қатысты өзгеше болуы мүмкін.</p>	

Хабарламалар бағдарламаның соңында, сондай-ақ кір жуғыш-кептіргіш қосылған кезде пайда болады және ОК сенсорымен расталуы керек.

TwinDos-қа қатысты мәселелер

Мәселе	Себебі мен шешімі
<p>Сұйық жуғыш құралда қара дақтар бар.</p>	<p>Жуғыш құралда зең пайда болды.</p> <ul style="list-style-type: none"> ■ Сұйық жуғыш құралды контейнерден төгіп тастаңыз, содан кейін контейнерді мұқият тазалаңыз.

Ақауларды жою

Мәселе	Себебі мен шешімі
Жуғыш құрал және/немесе мата кондиционері мөлшерленбеді.	<p>Автоматты мөлшерлеу іске қосылмаған.</p> <ul style="list-style-type: none"> ■ Келесі бағдарламаны іске қоспас бұрын <i>TwinDos</i> сенсорын түртіңіз. <p>Автоматты мөлшерлеу іске қосылады.</p>
	<p>Автоматты мөлшерлеу іске қосылғанына қарамастан, жуғыш құрал/мата кондиционері мөлшерленбеді.</p> <ul style="list-style-type: none"> ■ Әрекетті қайталаңыз. ■ Егер жуғыш зат әлі де мөлшерленбесе, қызмет көрсету бөліміне қоңырау шалыңыз.
Жаңа жуғыш құрал картриджі салынды, бірақ машина қосылғанда, картридж бос екені анықталды.	<p>Жуғыш-кептіргіш жуғыш құрал картриджін ауыстырған кезде өшірілді.</p> <ul style="list-style-type: none"> ■ Кір жуғыш-кептіргішті қосыңыз. ■ Жуғыш құрал картриджін шығарып, оны бөлікке қайта салыңыз. <p>Есептегіш 0 мәніне орнатылған.</p>

Кір жуғыш-кептіргішке қатысты жалпы мәселелер

Мәселе	Себебі мен шешімі
Кір жуғыш-кептіргіш айналдыру циклі кезінде тұрақты емес.	<p>Машина аяқтары тұраланбаған.</p> <ul style="list-style-type: none"> ■ Кір-жуғыш кептіргішті тегістеп, аяқтарды бекітіңіз.
Ерекше сорғы шулары.	<p>Бұл қате емес. Бұл дірілдеген дыбыстар сорғының жұмыс тізбегінің соңында пайда болады және жұмыстың қалыпты бөлігі болып табылады.</p>
Кептіру процесі кезінде айналдыру дыбыстары.	<p>Бұл қате емес. Құрылғы кептіру бағдарламасы (Thermospin) кезінде де айналады.</p>
Киім дұрыс айналдырылмаған және әлі де ылғалды.	<p>Құрылғы соңғы айналдыру циклі кезінде теңгерімсіздікті анықтады және айналдыру жылдамдығын автоматты түрде азайтты.</p> <ul style="list-style-type: none"> ■ Жүктемеге үлкен және кішкентай заттарды қосыңыз, себебі бұл айналдыру барысында жақсырақ тарату мүмкіндігін береді.

Мәселе	Себебі мен шешімі
Жуғыш құрал құятын бөлімінде жуғыш құралдың қалдығының үлкен мөлшері қалады.	<p>Су ағынының қысымы тым төмен.</p> <ul style="list-style-type: none"> ■ Су кірісінде сүзгілерді тазалаңыз. ■ <i>Су қосу</i> таңдаңыз.
	<p>Су жұмсартқыштармен бірге пайдаланатын ұнтақты жуғыш құралдар жабысқақ болуы мүмкін.</p> <ul style="list-style-type: none"> ■ Жуғыш құрал құятын бөлімді тазалаңыз және болашақта алдымен бөлікке кір жуғыш ұнтақты қосыңыз, содан кейін су жұмсартқышты қосыңыз.
Капсула қасындағы мата кондиционері бөлімінде су бар.	<p>CapDosing іске қосылмаған немесе соңғы жуу бағдарламасының соңында бос капсула алынбаған.</p> <ul style="list-style-type: none"> ■ Капсуланы келесі рет салған кезде CapDosing іске қосуды ұмытпағаныңызға көз жеткізіңіз. ■ Әрбір бағдарлама соңында бос капсуланы алып тастаңыз.
	<p>Капсула салынған жуғыш құрал құятын бөлімдегі кішкентай түтік бітелген.</p> <ul style="list-style-type: none"> ■ Кішкентай түтікті тазалаңыз.

Кір жуғыш-кептіргішке қатысты жалпы мәселелер

Мәселе	Себебі мен шешімі
Мата кондиционері толығымен ағызылған немесе ☼ бөлімінде тым көп су мөлшері қалған.	<p>Сифон түтігі дұрыс орналастырылмаған немесе бітелген.</p> <ul style="list-style-type: none"> ■ Сифонды тазалаңыз, "Тазалау және күтім көрсету — Жуу құралдарын құятын бөлімді тазалау" бөлімінен қараңыз.
Бағдарламаның соңында капсулада әлі де болса сұйықтық бар.	<p>Капсула кіретін жуу құралдарын құятын бөлімде кішкене түтік бітеліп қалған.</p> <ul style="list-style-type: none"> ■ Кішкентай түтікті тазалаңыз.
	<p>Бұл қате емес. Техникалық себептерге байланысты капсулада аз мөлшерде су қалады.</p>
Дисплей басқа тілде.	<p>"Параметрлер" "Тіл" бөлімінде басқа тіл таңдалды".</p> <ul style="list-style-type: none"> ■ Қажетті тілді орнатыңыз.
	<p>Жалау белгісі бағдар ретінде қызмет етеді.</p>

Ақауларды жою

Мәселе	Себебі мен шешімі
Дисплей қараңғы болды.	Қуатты үнемдеу үшін дисплей автоматты түрде өшеді (Күту режимі). ■ <i>Бастау/Тоқтату</i> сенсорлық басқару элементін түрттіңіз. Бұл Күту режимін өшіреді.
Дисплейде қалған уақыт ұзақтығы өзгереді.	Кері санақ уақыты ағымдағы жуу және кептіру процесіне үнемі бейімделеді.

Кір жуғыш-кептіргішке қатысты жалпы мәселелер

Мәселе	Себебі мен шешімі
<i>Түкті кетіру</i> бағдарламасы жұмыс істеп тұрған кезде жуғыш құрал құятын бөлімінен көбік шығады.	Соңғы бағдарламадан қалған жуғыш құрал көбік сауытында әлі де бар. ■ Әрқашан жуғыш құралдың дұрыс мөлшерін мөлшерлеңіз. Мүмкіндігінше автоматты мөлшерлеуді таңдаңыз.
<i>Түкті шаю</i> бағдарламасының соңында барабанда көбік бар.	<i>Түкті шаю бағдарламасы</i> көбік контейнеріндегі жуғыш құралдың қалдығын да шайып тастайды. Бұл көбіктің пайда болуына әкелуі мүмкін. ■ Жуғыш құрал қалдығының көбік контейнерінде жиналуын болдырмау үшін <i>Түкті шаю</i> бағдарламасын жүйелі түрде іске қосыңыз.
<i>Түкті шаю</i> бағдарламасы аяқталғаннан кейін барабанда әлі де түк бар.	<i>Түкті шаю</i> бағдарламасын ұзақ уақыт бойы қоспадыңыз. ■ Барабаннан түкті алыңыз. ■ <i>Түкті шаю</i> бағдарламасын жүйелі түрде іске қосыңыз.

Мәселе	Себебі мен шешімі
Кір жуғыш-кептіргіштен иіс шығады.	<p>Гигиена туралы ақпарат еленбеген. 60 °C мәнінен жоғары температураны пайдаланатын жуу бағдарламасы ұзақ уақыт орындалмады.</p> <ul style="list-style-type: none"> ■ Машинада бактериялар мен жағымсыз иістердің пайда болуын болдырмау үшін Miele ыдыс жуғыш машинасы мен кір жуғыш машина тазалағышын немесе ұнтақ жуғыш құралын пайдаланып <i>Машинаны тазалау</i> бағдарламасын іске қосыңыз.
	<p>Жуғаннан кейін жуғыш құрал құятын бөлімі және есігі ашық қалдырылды.</p> <ul style="list-style-type: none"> ■ Есікті және жуғыш құрал құятын бөлімін кептіруге уақыт беру үшін сәл ашық қалдырыңыз.

Қанағаттандырмайтын жуу нәтижесі

Мәселе	Себебі мен шешімі
Қара тоқымаларды жуғаннан кейін ұнтақ жуғыш затқа ұқсайтын ақ қалдықтар көрінеді.	<p>Жуғыш құрал құрамында суда ерімейтін, суды жұмсартатын құрамдастар (цеолиттер) бар. Олар кір жууды аяқтады.</p> <ul style="list-style-type: none"> ■ Киім кепкеннен кейін, қалдықтарды ұқыпты щеткамен тазалап көріңіз. ■ Қара маталарды құрамында цеолиттер жоқ жуғыш құралмен жуыңыз. Әдетте, сұйық жуғыш заттарда цеолиттер болмайды. ■ <i>Қара киімдер</i> бағдарламасын пайдаланыңыз.
Сұйық жуғыш құрал қажетті нәтижені бермейді.	<p>Әдетте, сұйық жуғыш құралдарда ағартқыштар болмайды. Олар жеміс, кофе және шай дақтарын кетірмейді.</p> <ul style="list-style-type: none"> ■ Miele 2 фазалық жүйесін пайдаланыңыз. Жуу процесінде UltraPhase 2 мақсатты түрде қосу дақтарды тиімді кетіреді. ■ Құрамында ағартқышы бар жалпы мақсаттағы ұнтақты жуғыш құралды пайдаланыңыз.

Ақауларды жою

Мәселе	Себебі мен шешімі
Жуылатын киімге сұр, майлы бөлшектер жабысады.	<p>Қатты ластанған кірлердегі май бөлшектерін ыдырату үшін жуғыш құрал жеткіліксіз қолданылған.</p> <ul style="list-style-type: none"> ■ Көбірек жуғыш құралды пайдаланыңыз. ■ Келесі кірді жуу алдында, <i>Техникалық жуу</i> опциясын Miele машинаны тазалауға арналған құралды немесе ұнтақ жуғыш затты пайдаланып іске қосыңыз.

Кептіру нәтижелері қанағаттандырмайды

Мәселе	Себебі мен шешімі
<p>Кептіруден кейін кір тым ылғалды және</p> <p>Проверить загрузку дисплея пайда болады.</p>	<p>Жүктеме тым аз. Электроника қалдық ылғалды дұрыс бағалай алмады.</p> <ul style="list-style-type: none"> ■ Бағдарламаны қайта іске қосыңыз және кептіру деңгейінің орнына <i>Уақыт бойынша кептіру</i> бағдарламасын таңдаңыз. ■ Болашақта кірдің аз мөлшері үшін <i>Уақыт бойынша кептіру</i> бағдарламасын қолданыңыз.
	<p>Айналдыру циклі кезінде кір барабанда сақина пайда болды, себебі кір біркелкі таратылмаған.</p> <p>Кір тым ылғалды болғандықтан немесе айналдыру жылдамдығы тым жоғары орнатылғандықтан, термоспин кезінде сақина пайда болды.</p> <ul style="list-style-type: none"> ■ Есікті ашып, киімді босатыңыз. ■ Кептіру бағдарламасын төменірек айналдыру жылдамдығымен қайта бастаңыз немесе кептіру деңгейінің орнына <i>Уақыт бойынша кептіру</i> таңдаңыз.
Кептіруден кейін кір дымқыл болады.	<p><i>Жеңіл тегістеуге</i> үшін Қосымша таңдалды.</p> <ul style="list-style-type: none"> ■ Кірді түсіріп, кептіруді аяқтау үшін оны ілгіштерге қойыңыз.
	<p>Жылы кір дымқыл болуы мүмкін.</p> <ul style="list-style-type: none"> ■ Кірді салқындату үшін оны жайыңыз.
Кептіру циклынан кейін кір тым ылғалды немесе тым құрғақ болады.	<p>Ылғалдың қажетті қалдық деңгейі кептірудің екі кезеңі арасында болады.</p> <ul style="list-style-type: none"> ■ "Параметрлер", "Кептіру деңгейлері" сипатталғандай кептіру деңгейін өзгертіңіз.

Мәселе	Себебі мен шешімі
Барабанда кептіргеннен кейін әлі де су бар.	<p>Су шығатын жерде бітелу бар.</p> <ul style="list-style-type: none"> ■ Ағызу сүзгілерін және ағызатын сорғыларды "Су төгетін розетка бітеліп қалғанда және/немесе электр қуаты өшіп қалғанда есікті ашу" бөлімінде сипатталғандай тазалаңыз және дренаж нүктесінің биіктігін тексеріңіз.

Есік ашылмайды

Мәселе	Себебі мен шешімі
Бағдарлама реттелік кезінде есікті ашу мүмкін емес.	<p>Бағдарламаның реттілігі кезінде есік құлыптаулы.</p> <ul style="list-style-type: none"> ■ "Жуу" – "6 бөліміндегі нұсқауларды орындаңыз. Бағдарламаны бастау" бөліміндегі нұсқауларды орындаңыз.
	<p>Барабанда әлі де су бар, ал кір жуғыш-кептіргіш оны ағыза алмайды.</p> <ul style="list-style-type: none"> ■ Ағызу сүзгілерді және ағызу сорғыны "Ағызу шығысы бітелгенде және/немесе қуат көзінің ақаулығы пайда болғанда есікті ашу" бөлімінде сипатталғандай тазалаңыз.
	<p>Барабандағы су деңгейі тым жоғары.</p> <ul style="list-style-type: none"> ■ Бағдарламаны бас тартпаңыз. Кір жуғыш-кептіргіш суды сорып алады.
Бағдарламаның соңында немесе бағдарламадан бас тартылған соң: дисплейде Комфортное охлаждение пайда болады.	<p>Қауіпсіздік мақсатында барабандағы температура жуу кезінде 55 °С-тан немесе кептіру кезінде 70 °С-тан асса, есікті ашу мүмкін емес.</p> <ul style="list-style-type: none"> ■ Барабандағы температура түскенін және дисплейдегі хабар кеткенін күтіңіз.
Дисплейде келесі ақпарат пайда болады: Дверной замок заблокирован. Обратитесь в сервисную службу.	<p>Есік құлпы кептеліп қалған.</p> <ul style="list-style-type: none"> ■ Miele компаниясының тұтынушыларға қызмет көрсету бөліміне хабарласыңыз.

Ақауларды жою

Ағызу шығысы бітелген және/немесе электроэнергиядан ажыратылған жағдайда есікті ашу

- Кір жуғыш-кептіргішті өшіріңіз.

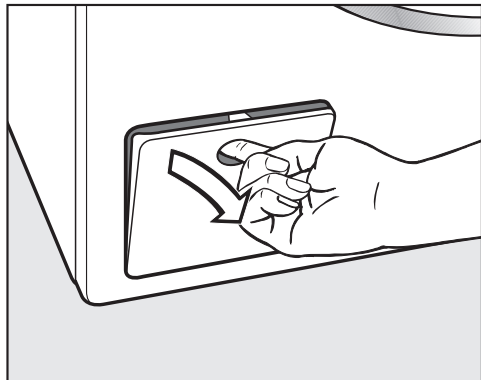

- Ағызатын сорғыға қатынасу панелін ашыңыз.

Ағызу шығысы бітелген

Ағызу шығысы бітеліп қалса, кір жуғыш-кептіргіште судың көп мөлшері қалуы мүмкін.

⚠ Ыстық көбіктерге байланысты күйіп қалу қаупі. Киім жоғары температура көрсеткіштерінде жуылса, шығатын көбіктер ыстық болады. Барлық көбіктерді мұқият шығарыңыз.

Кір жуғыш машинадағы суды ағызу

Ағызу сүзгісін алыңыз, бірақ толық емес.

- Қатынасу панелінің астына тиісті контейнерді, мысалы, әмбебап пеш науасын қойыңыз.

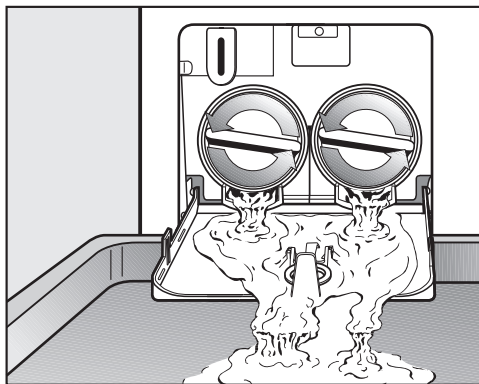

- Суды шығару үшін ағызу сүзгілерін баяу босатыңыз.
- Су ағынын тоқтату қажет болса, ағызу сүзгілерін қайта кері бекітіңіз.

Су ағыны тоқтаған сайын:

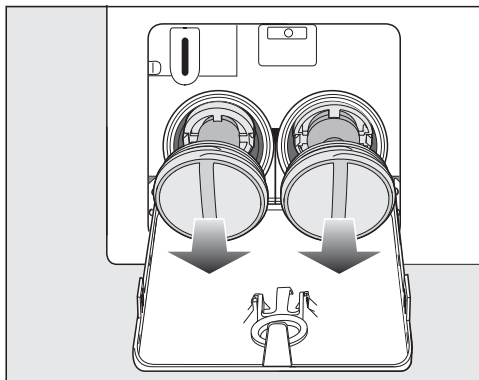

- Ағызу сүзгілерін толығымен алыңыз.

Ағызу сүзгілерді тазалау

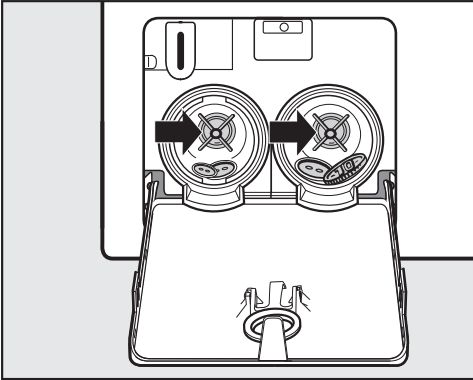

- Ағызу сүзгілерін толық тазалаңыз.
- Бөгде заттарды (мысалы, түймелер, тиындар) алып, ішін тазалаңыз. Қалақты дөңгелектердің еркін айналатынына көз жеткізу үшін оларды қолмен бұраңыз.

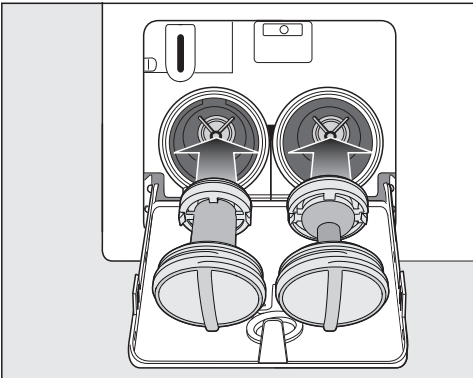

- Ағызу сүзгілерін дұрыстап (оң және сол жағында) ауыстырып, оларды берік бекітіңіз.

⚠ Судың ағып кетуінен болатын зақымның қаупі бар.

Ағызу сүзгілерді ауыстыруды ұмытып қалсаңыз, кір жуғыш-кептіргіштен су ағып кетеді.

Ағызу сүзгілерін дұрыстап ауыстырып, оларды берік бекітіңіз.

Есікті ашу

⚠ Барабанның айналуына байланысты жарақат алу қаупі. Қозғалып тұрған барабанға қол сұғу өте қауіпті бар. Киімді алуға қол жеткізу алдында барабанның айналмайтынына көз жеткізіңіз.

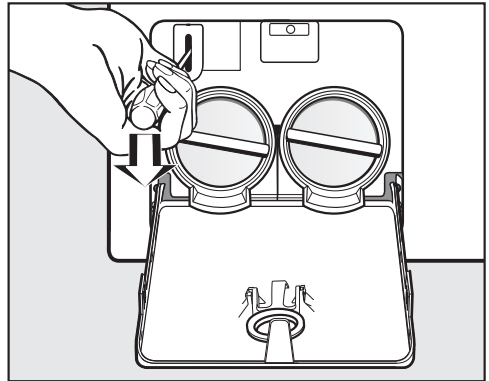

- Есік құлпына ұшті бұрауышты пайдаланыңыз.
- Есікті тартып ашыңыз.

Қызмет көрсету

Ақауларды өз бетіңізше түзетуге көмектесетін ақпарат пен Miele қосалқы бөлшектері туралы ақпаратты www.miele.kz/service сайтынан табуға болады.

Ақау шыққан жағдайда хабарласу

Өзіңіз жөндей алмайтын қандай да бір ақау шықса, Miele дилеріне немесе Miele компаниясының тұтынушыларға қызмет көрсету бөліміне хабарласыңыз.

Miele компаниясының тұтынушыларға қызмет көрсету бөлімінің қоңырауына тапсырыс бере аласыз, ол үшін www.miele.kz/service сайтына кіріңіз. Miele компаниясының тұтынушыларға қызмет көрсету бөлімінің байланыс ақпаратын осы құжаттың соңынан таба аласыз.

Miele тұтынушыларға қызмет көрсету бөліміне хабарласқанда құрылғыңыздың үлгі идентификаторын және сериялық нөмірін (Fabr./SN/Nr.) айтыңыз. Бұл ақпаратты деректер тақтасынан таба аласыз.

Оқыту мақсатында телефон қоңыраулары қадағаланатынын және жазып алынатынын, сондай-ақ мәселе осы брошюрадағыдай шешілген жағдайда, қызмет көрсетілгені үшін ақы алынатынын ескеріңіз.

Зауыттық тақтайша есік ашық болған кезде иллюминатор әйнегі үстінде орналасқан.

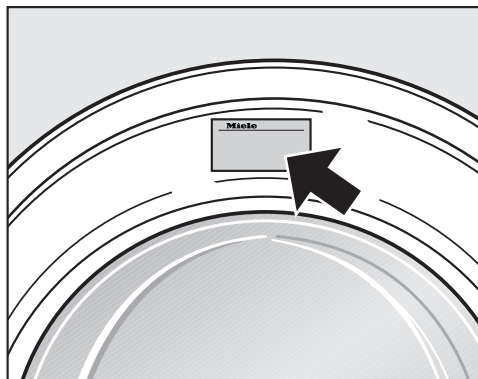

Міндетті емес керек-жарақтар

Тұрмыстық техникаға жуғыш заттар және керек-жарақтар сияқты кір жуғыш-кептіргішіне арналған өнімдерді Miele онлайн дүкенінен, Miele клиенттерге қызмет көрсету орталығынан немесе Miele мамандандырылған дилерінен сатып алуға болады.

Miele онлайн дүкеніне келесі QR коды арқылы кіре аласыз:



EPREL дерекқоры

2021 жылдың 1 наурызынан бастап энергия таңбалауы және экологиялық жобалау бойынша талаптар Еуропалық өнім дерекқорында (EPREL) қолжетімді болады. Өнім дерекқорын мына сілтеме арқылы таба аласыз: <https://eprel.ec.europa.eu/>. Сізден модель идентификаторын енгізу сұралады. Модель идентификаторын зауыттық тақтайшасынан таба аласыз.

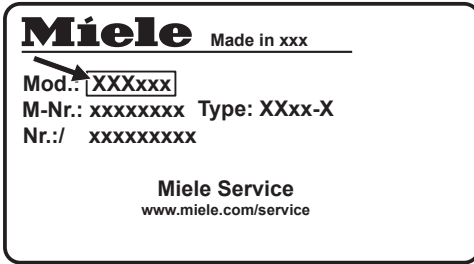

жұмыстары кезінде аспапты соққы жүктемелеріне ұшыратуға жол берілмейді.

Сақтау шарттары

Аспапты құрғақ және таза бөлмеде, +5-тен +35°C-қа дейінгі температурада, тікелей күн сәулесінің әсеріне ұшыратпай сақтау керек.

Техникалық сипаттамалары

Кернеуі: 220 В - 240 В

Жиілігі: 50-60 Гц

Ток тұтынуы: 1,4 А

Сақтандырғыш: 10А инерциялық

Энергия тиімділігі класы А

Жалпы көлем: 362 л.

Сақтау мерзімі белгіленбеген

Аспаптың қызмет ету мерзімі – 10 жыл

Өндірілген күні

Өндірілген күні типтік тақтайшада ай/жыл форматында көрсетілген.

Кепілдік

Құрылғыға сатып алынған күннен бастап 2 жыл кепілдік беріледі.

Толық ақпарат алу үшін берілген буклеттегі кепілдік шарттарын қараңыз.

Сәйкестік құжаттары

Сәйкестік сертификаты
ЕАЭС RU C-DE.AЯ46.B.43987/25
30.10.2025 ж. бастап 29.10.2030 ж.
дейін Сәйкестік туралы декларация
ЕАЭС N RU Д-DE.PA09.B.72002/25
27.10.2025 ж. бастап 26.10.2030 ж.
дейін Кеден одағының (қазіргі уақытта
– ЕАЭО Еуразиялық экономикалық
одағының техникалық
регламенттерінің талаптарына сәйкес
келеді) КО ТР 004/2011 «Төмен
вольты жабдықтың қауіпсіздігі
туралы», КО ТР 020/2011
«Техникалық құралдардың
электромагниттік үйлесімділігі», ЕЭО
ТР 037/2016 «Электротехника және
радиоэлектроника бұйымдарында
қауіпті заттарды пайдалануды шектеу
туралы» техникалық регламенттерінің
талаптарына сәйкес келеді.

Тасымалдау шарттары

Аспапты қаптамада көрсетілген манипуляциялық белгілеріне сәйкес тасымалдау керек. Тиеу-түсіру

Орнату

Алдыңғы жақ көрінісі

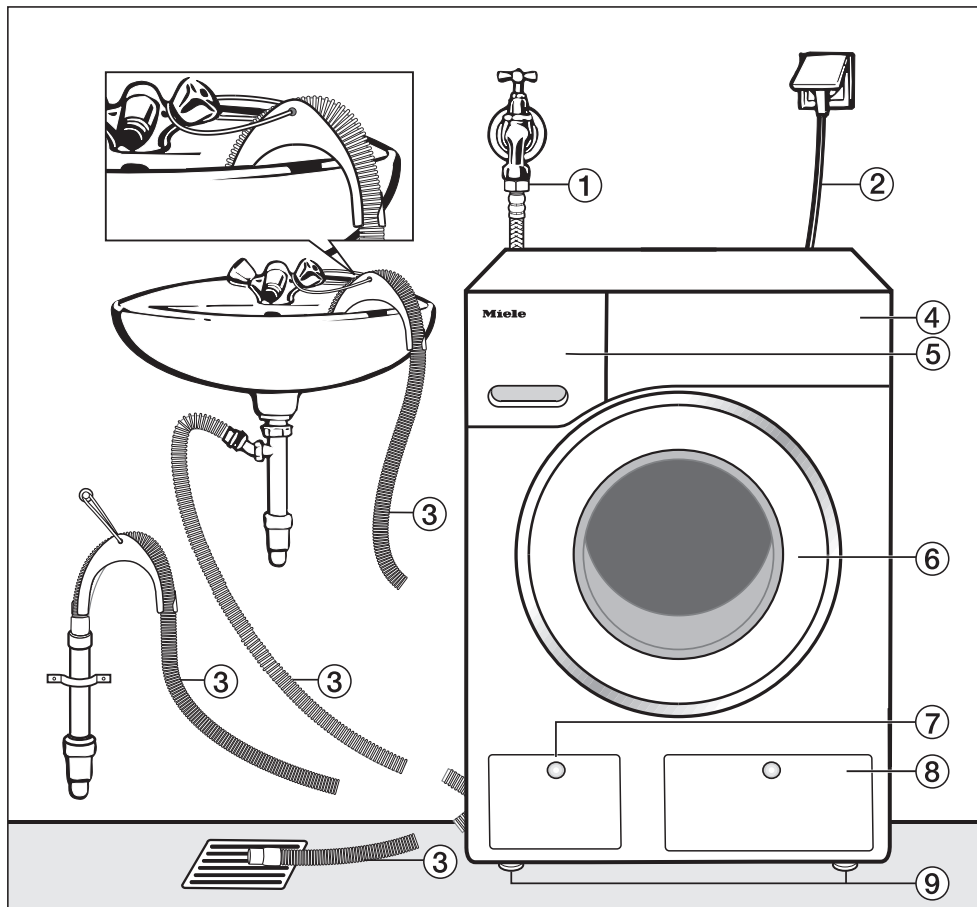

- ① Су кірісінің шлангісі (су өткізбейтін металл, өрілген)
- ② Электрлік қосылым
- ③ Икемді ағызу шлангісі (алынбалы айналмалы иіні бар)
- ④ Басқару панелі
- ⑤ Жуғыш құрал құятын бөлім
- ⑥ Есік
- ⑦ Ағызу сүзгілерге, су төгетін сорғыға және апаттық босату клапанына қатынасу
- ⑧ TwinDos контейнерлеріне арналған қатынасу панелі
- ⑨ биіктігін реттеуге болатын 4 аяқ

Артқы көрінісі

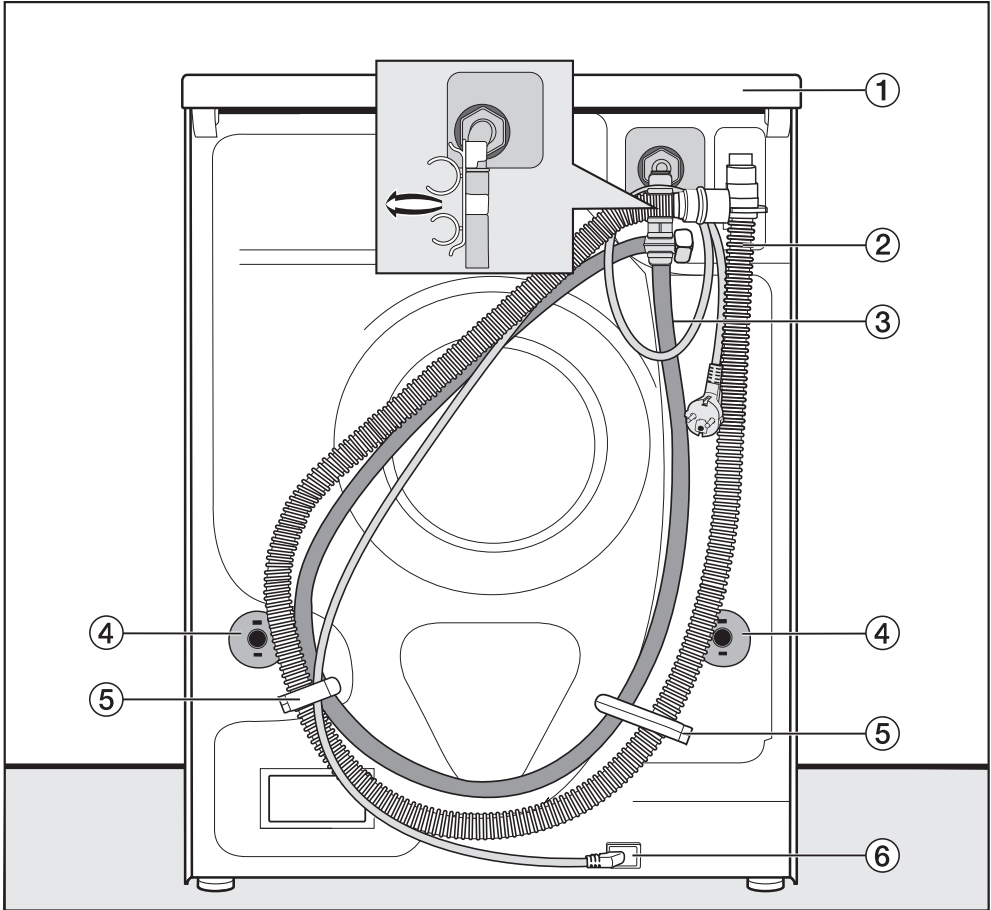

- ① Құрылғыны жылжитқан кезде ұстайтын шығыңқы қақпақ
- ② Ағызу шлангісі
- ③ Су кірісінің шлангісі
- ④ Тасымалдау бекіткішінің қауіпсіздік қақпақтары
- ⑤ Су кірісінің шлангісі мен ағызу шлангілеріне арналған тасымалдау қысқыштары
- ⑥ Электрлік қосылым

Орнату беті

Бетон еден – орнату үшін ең қолайлы бет. Ол ағаш еден тақталарына немесе кілем төселген бетке қарағанда айналдыру циклі кезінде дірілге әлдеқайда аз бейім.

Назар аударыңыз:

- Кір жуғыш-кептіргіш тегіс және берік орналастырылуы қажет.
- Айналдыру барысында дірілдерді болдырмас үшін, кір жуғыш-кептіргішті ұқыпты еден беттеріне орнатпау керек.

Егер ағаш арқалық еденге орнатылса, ескеріңіз:

- Кір жуғыш-кептіргіштің астына шере негізін қолданыңыз (кемінде 59 x 52 x 3 см). Негіз бірнеше арқалықты айналдырып, еден тақталарына емес арқалықтарға бекітілуі керек.

Ескерту: Мүмкін болса, кір жуғыш-кептіргішті бөлменің бұрышына орнатыңыз, себебі бұл әдетте еденнің ең тұрақты бөлігі.

 Бекітілмеген кір жуғыш-кептіргішке байланысты жарақат алу қаупі бар.

Кір жуғыш-кептіргіш тораптағы тұғырға (бетон немесе кірпіш) орнатылса, айналдыру циклі кезінде машинаның тұғырдан құлау қаупі бар.

Кір жуғыш-кептіргішті кронштейнмен (қосымша керек-жарақ) бекітіңіз.

Кір жуғыш-кептіргішті орнату орнына апару

 Бекітілмеген қақпаққа байланысты жарақат алу қаупі бар.

Қақпақтың артындағы бекітпелер сыртқы күштер салдарынан үзілуі мүмкін. Машинаны тасымалдау кезінде қақпақтың тартып шығарылу қаупі бар.

Машинаны тасымалдау алдында, қақпақтың машинаның артқы бөлігінен шығатын жағы бекітілгенін тексеріңіз.

- Машинаның артқы жағында шығып тұратын қақпақ және алдыңғы аяқтар арқылы кір жуғыш-кептіргішті тасымалдаңыз.

Тасымалдау кезінде қорғайтын құрылғыны алып тастау

Тасымалдау бекіткіштерін алып тастау

Алдымен сол жақ тасымалдау бекіткішін, содан кейін оң жақ тасымалдау бекіткішін алып тастаңыз.

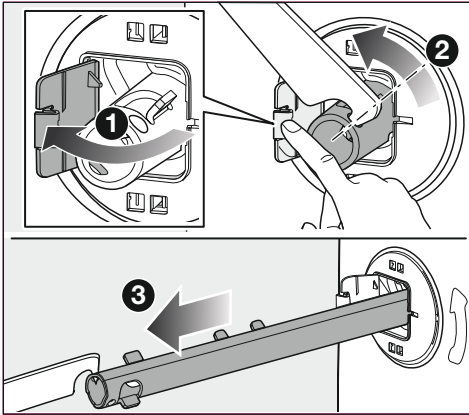

- ❶ Қақпақты сыртқа қарай итеріңіз.
 - ❷ Берілген сомын кілтінің көмегімен тасымалдау бекіткішін 90 бұраңыз.
 - ❸ Тасымалдау бекіткішін тартып шығарыңыз.
- Оң жақ тасымалдау бекіткішін дәл солай шығарыңыз.

Тесіктерді жабу

⚠ Үшкір жиектерден жарақаттану қаупі бар.
 Жабылмаған саңылаулардан жарақаттану қаупі бар.
 Тасымалдау кезінде қорғайтын құрылғыны шығарып алған соң, ашық қалған тесіктерді жабыңыз.

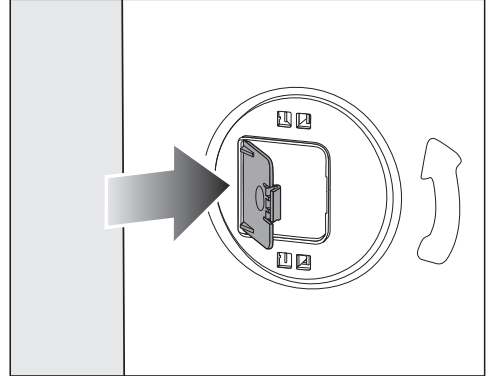

- Қақпақтарды орнына бекітілгенше қатты басыңыз.

Тасымалдау бекіткішін қайта бекіту

⚠ Дұрыс емес тасымалдаудан зақымдану қаупі бар.
 Тасымалдау бекіткішінсіз жылжытылса, кір жуғыш-кептіргіш зақымдалуы мүмкін.
 Тасымалдау бекіткішін қауіпсіз орында сақтаңыз. Кір жуғыш-кептіргішті жылжыту керек болса, оларды қайта бекітіңіз (мысалы, корпусты жылжытқанда).

Орнату

Қақпақтарды ашу

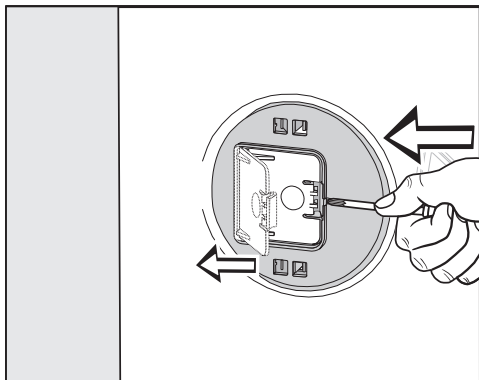

- Бекіткішті үшкір затпен (мысалы, жайпақ бұрауыш) басыңыз.

Қақпақ ашылады.

Тасымалдау бекіткіштерін бекіту

- Жолақтарды бекіту үшін оларды алу нұсқауларын кері ретпен орындаңыз.

Кеңес: Егер барабанды сәл көтерсеңіз, жолақтар оңайырақ сырғиды.

Қосымша берілген орнату талаптары

Жұмыс үстелінің астына орнату

Жинақтардың астындағы ғимаратты* тек маман орнатуы/ бөліп тастауы керек.

- Арнайы **астына кірістіру жинағы*** қажет. Астына кірістіру жинағына кіретін қорғаныс панель кір жуғыш-кептіргіш қақпағын ауыстырады. Электр қауіпсіздігі мақсаттары үшін қорғаныс панелін бекіту қажет.
- Электр, су және кәріз қосылымдары кір жуғыш-кептіргіш соңғы күйде болған кезде қолжетімді күйде қалатындай етіп орнатылуы керек.

Ішкі құрылым жинағы орнату нұсқауларын қамтиды.

Қосымша керек-жарақтар

Кір жуғыш-кептіргішті туралау

Қауіпсіз және дұрыс жұмысты қамтамасыз ету үшін, кір жуғыш-кептіргішті барлық төрт аяққа берік туралау қажет.

Дұрыс емес монтаждау энергия мен су шығынының артуына, сондай-ақ кір жуғыш-кептіргіштің жылжып кетуіне әкелуі мүмкін.

Аяқтарын бұрап шешу және реттеу

Кір жуғыш-кептіргішті туралау үшін 4 реттелетін аяқ қолданылады. Құрылғы барлық бұралып салынған аяқтарымен бірге жеткізіледі.

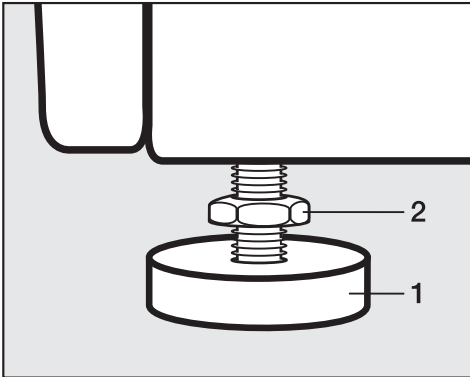

- Берілген сомын кілтін пайдаланып, контргайканы **2** сағат тілі бағытында бұраңыз. Одан кейін контргайканы **2** босатылатын аяқпен **1** бірге бұраңыз.

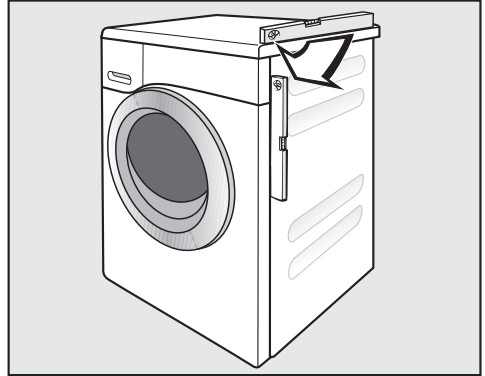

- Кір жуғыш-кептіргіштің тураланғанын тексеру үшін спиртті деңгейді пайдаланыңыз.
- Аяғын **1** су сорғысына арналған атауызбен берік ұстаңыз. Қарсы сомынды **2** берілген сомын кілтімен корпусқа мықтап отырғанша қайтадан бұраңыз.

⚠ Кір жуғыш-кептіргіш дұрыс реттелмегендіктен зақымдану қаупі бар.

Аяқтары бекітілмеген жағдайда кір жуғыш-кептіргіштің шамалы қозғалу қаупі бар.

Аяқтардың барлық 4 контргайкасын корпусқа қарсы берік орныққанша бұраңыз. Сонымен қатар, реттеуді қажет етпейтін аяқтар үшін осыны тексеріңіз.

Су ағып кетуден қорғау жүйесі

Miele суды қорғау жүйесі кір жуғыш-кептіргіштің барлық бөліктерін судан зақымдануынан қорғайды.

Орнату

Жүйеде негізінен келесі құрамдастар бар:

- су кірісінің шлангісі
- электронды блок және ағу мен толып кетуден қорғау
- ағызу шлангісі

Кіріс шлангісі

- Қауіпсіздік клапанын жарылудан қорғайды

Кіріс шлангісі 14000 Кпа-дан жоғары қысымға төтеп бере алады.

- Кіріс шлангінің қорғаныс қауызы бар.

Кіріс шлангісінде зақымданудан қорғау үшін "екінші тері" ретінде металл өрімі бар.

Электрондық блок және корпус

- Еден жабыны

Кез келген ағып жатқан су кір жуғыш-кептіргіштің түбіндегі еден науасына жиналады. Қалқымалы судың кіріс клапандарынә өшіреді. Әрі қарай су кірісі бітелген. Көбік контейнерінің ішіндегі су сорылады.

- Толып кетуден қорғау

Бұл кір жуғыш-кептіргіштің тым көп су алуын және толып кетуін болдырмайды. Су деңгейі белгілі бір деңгейден асып кетсе, ағызатын сорғы қосылып, артық суды сорып алады.

Ағызу шлангісі

Ағызу шлангісі кір жуғыш машинаның толығымен төгілуіне жол бермейтін желдету жүйесімен қорғалған.

Су кірісі

 Ластанған кіріс су әсерінен денсаулық қаупі және зақымдалу қаупі бар.

Берілетін судың сапасы кір жуғыш-кептіргіш жұмыс істеп тұрған елдің ауыз суға қойылатын талаптарына сәйкес келуі керек.

Кір жуғыш-кептіргішті әрқашан ауыз су құбырына жалғаңыз.

Су қосылымының қысымы 100-ден 1000 кПа-ға дейін болуы керек. Су қосылымының қысымы 1000 кПа-дан асып кетсе, қысымды төмендеткіш клапан орнатылуы қажет.

Қосылым үшін $\frac{3}{4}$ " резьбалы қосылысы бар бекітпе кран қажет. Осы түрі қолжетімсіз болса, кір жуу машинасын негізгі су құбырына тек білікті орнатушы жалғай алады.

Су кірісінің шлангісін жалғау

- Су кірісінің шлангісін гайка арқылы су кірісінің желісіне бұраңыз.
- Бекітпе кранды баяу ашып, қосылымның ағып кетпейтініне көз жеткізіңіз.
- Тығыздауштың орналасуын түзетіңіз және бұранда бұрамасын қажет болса түзетіңіз.

Бұрандалы жіп су қосылымының қысымына ұшырайды.

Қосылымда жылыстаудың бар-жоғын тексеріңіз. Бекітпе кранды баяу ашыңыз. Тығыздауштың орналасуын түзетіңіз және бұранда бұрамасын қажет болса түзетіңіз.

Кір жуғыш-кептіргішті ыстық су қосылымына жалғауға болмайды.
Кір жуғыш-кептіргіш ыстық су қосылымына қосылмауы керек.

Техникалық қызмет көрсету

Ауыстыру қажет болса, кем дегенде 14 000 кПа қысымға сыналған түпнұсқа Miele шлангісін ғана пайдаланыңыз.

Судың ашық ұшындағы қосқыш гайкадағы кір сүзгісі судың кіріс клапанын қорғайды.
Бұл сүзгі алынбауы керек.

Шланг кеңейтімі

Ұзындығы 1,5 м құрайтын металл ұзарту шлангісін опциялық керек-жарақ ретінде Miele-ден алуға болады.

Суды ағызу

1 м жеткізу бастиегі бар ағызатын сорғысы арқылы көбіктер шығарылады. Суды еркін ағызу үшін, шлангінің майысқан орындары болмауы қажет. Шынтақ бөлігі шлангінің ұшына ілмектерді береді. Қажет болса, шлангіні 5 м-ге дейін ұзартуға болады. Керек-жарақтар Miele компаниясында немесе Miele дилерінде қолжетімді.

Су ағызу биіктігі 1 м-ден асатын болса (макс. 1,8 м дейін), қосалқы ағызатын сорғыны орнату қажет. Кеңес алу үшін Miele компаниясына хабарласыңыз. Ағызу биіктігі 1 м-ден асатын болса, шлангіні максимум 2,5 м-ге дейін ұзартуға болады. Керек-жарақтар Miele компаниясында немесе Miele дилерінде қолжетімді.

Дренаж опциялары:

1. Шұңғылшаға немесе бассейнге бағытталған:
Назар аударыңыз:
 - Шлангіні шетіне және оны қауіпсіз іліңіз.
 - Егер су шұңғылшаға айдалса, оның еркін ағып кете алатынына көз жеткізіңіз. Әйтпесе, судың асып кетуі немесе ағызылған судың бір бөлігінің машинаға қайта сорылуы қауіпі бар.
2. Пластиктен жасалған ағызу құбырына резеңке ниппельмен берік жалғанған (сифонды пайдаланудың қажеті жоқ).
3. Едендегі ағызу тесігіне (арқалыққа) берік жалғанған.
4. Пластик ниппельмен жуу бассейніне берік жалғанған.

Орнату

Жуу бассейніне берік жалғанған

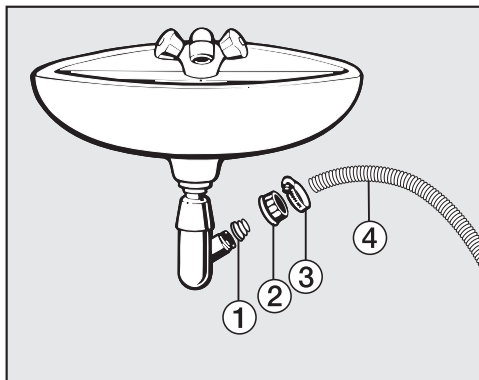

① Адаптер

② Құбыры бар гайка

③ Шланг қысқышы

④ Шланг ұшы

■ Адаптерді ① шұңғылшаның ағызу тесігіне гайканың ② көмегімен бекітіңіз.

■ Шланг ұшын ④ адаптерге ① жалғаңыз.

■ Шланг қысқышты ③ гайканы жапқанша бекіту үшін бұрауышты пайдаланыңыз.

Электрлік қосылым

Бұл кір жуғыш-кептіргіш жерге тұйықталған розеткаға қосуға дайын құйылған тығыны бар желі кабелімен бірге келеді.

Кір жуғыш-кептіргішті орнатқаннан кейін розеткаға оңай қолжетімді болуы керек. Егер бұл мүмкін болмаса, орнату жағындағы әрбір полюсте сәйкес ажырату құралдарымен қамтамасыз етіңіз.

 Қызып кетуден өрт шығу қаупі бар.

Кір жуғыш-кептіргішті көп ұялы адаптерге немесе ұзартқышқа қосу желілік кабельді шамадан тыс жүктеуі мүмкін.

Қауіпсіздік мақсатында ұзартқыш сымды немесе көп розеткалы адаптерді пайдаланбаңыз.

Электр жүйесі жергілікті және ұлттық қауіпсіздік ережелеріне (Ұлыбританиядағы BS 7671) сәйкес болуы керек. Сәйкес RCD  пайдалануды ұсынамыз.

Электр желісінің қосылым кабелі зақымдалған болса, оны тек бір типтегі қосылым кабелімен ауыстыруға болады (Miele клиенттерге қызмет көрсету орталығынан алуға болады). Қауіпсіздік себептеріне байланысты осындай ауыстыру жұмысын тек білікті сервистік техник немесе Miele компаниясының клиенттерге қызмет көрсету бөлімі орындай алады.

Бұл пайдалану нұсқаулықтары және зауыттық тақтайша номиналды қуат тұтынысын және тиісті сақтандырғыш номиналын көрсетеді. Бұл ақпаратты тораптағы электрлік қосылымның деректерімен салыстырыңыз. Күдіктенген жағдайда білікті электр маманымен ақылдасыңыз.

Дербес электр қуат көзі жүйесінде немесе желілік қуат көзімен синхрондалмаған электр қуат көзі жүйесінде (мысалы, оқшауланған желілер, резервтік жүйелер) уақытша немесе тұрақты түрде пайдалануға болады. Электр қуат көзі жүйесінің EN 50160 немесе соған баламалы стандарттың сипаттамаларына сәйкестігі құрылғыны пайдалану үшін міндетті шарт болып табылады. Тұрмыстық электр қондырғысында және осы Miele өнімінде берілген қорғау шараларының қолданылуы мен пайдаланылуы оқшауланған жұмыс режимінде де немесе желілік қуат көзімен синхрондалмаған жұмыс кезінде де сақталуы тиіс немесе бұл шаралар қондырғыдағы баламалы шаралармен ауыстырылуы тиіс. Мысалы, BS OHSAS 18001–2 ISO 45001 стандартының ағымдағы нұсқасында сипатталған сияқты.

Киімге күтім жасау жапсырмасындағы белгілер

Жуу	
Шелекте көрсетілген сан — киімді жууға болатын ең жоғары температура.	
	Қалыпты араластыру
	Азайтылған араластыру
	Айтарлықтай төмен араластыру
	Қолмен жуу
	Жумаңыз

Бағдарламаны таңдау мысалдары

Бағдарлама	Күтім таңбалары
ECO 40-60	
Мақта	
Аралас	
Нәзік заттар	
Жүн маталар	

Кептіру	
	Қалыпты температура
	Төмен температура
	Барабанда кептіруге болмайды

Үтіктеу	
	Шамамен 200 °C
	Шамамен 150 °C
	Шамамен 110 °C Бұмен үтіктеу орны толмас зақым келтіруге мүмкін.
	Үтіктеуге/айналмалы үтіктеуге тыйым салынады

Кәсіби тазалау	
	Тек құрғақ тазалау. Әріптер қажетті тазалау құралының түрін көрсетеді.
	Ылғалды тазалау
	Құрғақ тазалауға тыйым салынады

Ағарту	
	Тотықтыру үшін кез келген ағартқышты қолдануға болады
	Тек оттегі негізіндегі ағартқышты пайдаланыңыз
	Ағартпаңыз

Техникалық деректер

Биіктігі	850 мм
Ені	596 мм
Тереңдігі	637 мм
Есік ашық тұрғандағы тереңдігі	1055 мм
Астына кірістіргендегі биіктігі	820 (+8/-2) мм
Астына кірістіргендегі ені	600 мм
Салмағы	Шамамен 98 кг
Сыйымдылық, жуу сыйымдылығы, кептіру	8,0 кг құрғақ кір 5,0 кг құрғақ кір
Желілік кернеу	Зауыттық тақтайшасын қараңыз
Номиналды жүктеме	Зауыттық тақтайшасын қараңыз
Сақтандырғыш номиналы	Зауыттық тақтайшасын қараңыз
Тұтыну туралы деректер	"Тұтыну туралы деректер" бөлімінен қараңыз
Минималды су қосылымының қысымы	100 кПа (1 бар)
Максималды су қосылымының қысымы	1000 кПа (10 бар)
Су кірісінің шлангісі ұзындығы	1,55 м
Ағызу шлангісінің ұзындығы	1,50 м
Электр желісінің қосылым кабелінің ұзындығы	2,00 м
Максималды ағызу биіктігі	1,00 м
Максималды ағызу шлангісінің ұзындығы	5,00 м
Жарық диодтары	1-класс
Сынақ сертификаттары берілген	Зауыттық тақтайшасын қараңыз
Өшірулі режиміндегі қуат номиналы	0,10 W
Желілік күту режимі	0,50 W
WiFi модулінің жиілік ауқымы	2,4000–2,4835 ГГц
Модульдің максималды тасымалдау қуаты	< 100 мВт

ЕО сәйкестік декларациясы

Miele компаниясы жуғыш машинаның 2014/53/EU директивасына сәйкес екендігін мәлімдейді.

ЕО сәйкестік декларациясының толық мәтінін мына мекенжайлардың бірінен оқи аласыз:

- Өнімдер, www.miele.ie сайтынан жүктеп алыңыз
- Қызмет көрсету, ақпарат алу, пайдалану нұсқаулықтары, т.б.:
<https://miele.co.uk/manuals> веб-бетіне өтіп, өнімнің атауын немесе сериялық нөмірін енгізіңіз

Осы арқылы Miele компаниясы бұл кір жуу машинасы түзетулері бар 2017 жылғы радиожабдыққа қатысты Ұлыбританияның ережелеріне сәйкес келетінін мәлімдейді.

Тұтыну туралы деректер

		Жүктеме	Жұмсалатын қуат	Су	Бағдарлама ұзақтығы
		кг	кВт/сағ	литр	сағ:мин
Негізгі жүйе					
Мақта	60 °C	8,0	1,35	57	2:29
	$\langle 60^{\circ}\text{C} \rangle^1$	8,0	0,97	50	2:59
	40 °C	8,0	0,90	72	2:39
	20 °C	8,0	0,35	72	2:39
Барынша аз үтіктеу	30 °C	3,5	0,32	47	1:59
Жүн маталар 	30 °C	2,0	0,23	35	0:39
QuickPower	40 °C	4,0	0,58	40	0:49
Экспресс*	40 °C	3,5	0,33	30	0:20
Кептіру					
Мақта	Қалыпты ²	5,0	2,60	25	2:45
Жуу және кептіру					
Мақта	$\langle 60^{\circ}\text{C} \rangle$ Қалыпты ³	8,0 1 x 5,0 + 1 x 3,0	5,47	105	7:50

¹ EN 60456 стандартына сәйкес сынақ бағдарламасы

² EN 61121 стандартына сәйкес сынақ бағдарламасы

³ EN 50229 стандартына сәйкес сынақ бағдарламасы

* Quick Қосымшасы белсендірілген

Салыстыру сынақтарының ескертпесі

Тұтыну деректері мен бағдарламаны іске қосу уақыты су қысымына, судың кермектігіне, судың кіріс температурасына, бөлме температурасына, жүктің түрі мен көлеміне, кептіру кезіндегі қалдық ылғал температурасына, желілік кернеудің ауытқуларына және таңдалған кез келген опцияларға байланысты берілген номиналды мәндерден өзгеруі мүмкін.

PowerWash 2.0 көмегімен көбік контейнеріндегі сенсормен өлшенетін температура қыздыру фазасында кірдің нақты температурасынан жоғары болады.

Мұнда өлшенген температура кірдің температурасын **көрсетпейді**.

Салыстырмалы сынақтарды жүргізу кезінде TwinDos мөлшерлеуін ажырату керек.

Параметрлер

Параметрлер кір жуғыш-кептіргіштің электроникасын әртүрлі талаптарға сай өзгерту үшін пайдаланылады. Параметрлерді кез келген уақытта өзгертуге болады.

Параметрлер мәзіріне кіру

- Кір жуғыш-кептіргішті қосыңыз.
- Настройки пайда болғанша негізгі мәзірді айналдырыңыз.
- Настройки сенсорлық басқару элементін түртіңіз.

Дисплей Параметрлер мәзірін көрсету үшін өзгереді.

Параметрлерді таңдау

Параметрлер әртүрлі аймақтарға топтастырылған.

🏠	Настройки	📶	11:02
Управление / индикация ▾	Объед. быт. приб. в сеть	Требования к установке	
Выполнение программы	Параметры прибора	Заводские настройки	

- Қажетті аймақты таңдаңыз.
- Қажетті параметр пайда болғанша тізімді айналдырыңыз.
- Қажетті параметрді таңдау үшін сенсорды түртіңіз.

Параметрді өзгерту

- Көрсетілген мәнді өзгертіңіз және *OK* арқылы растаңыз...
- ... немесе оны таңдау үшін опцияны түртіңіз.

Таңдалған опция қызғылт сары түспен бөлектеледі.

Опция сақталады. Содан кейін дисплей Параметрлер мәзіріне ауысады немесе мәзірдің алдыңғы деңгейіне оралады.

Параметрлер мәзірін жабу

- ↵ сенсорлық басқару элементін түртіңіз.
- Одан кейін дисплей алдыңғы мәзір деңгейіне оралады.
- 🏠 сенсорлық басқару элементін түртіңіз.

Дисплей негізгі мәзірге өзгереді.

Управление / инд-ция

Язык

Дисплейді бірнеше әр түрлі тілдердің бірінде көрсетілетіндей етіп орнатуға болады.

Тіл сөзінен кейінгі  жалауша (Sprache неміс тілінде) түсініксіз тіл таңдалған жағдайда нұсқаулық ретінде қызмет етеді.

Таңдалған тіл сақталды.

ПИН-код

PIN коды кір жуғыш-кептіргішті сіз білмей пайдалануға жол бермейді.

Опциялар

- активировать

Код 125 және оны іске қосуға болады. ПИН коды іске қосылған кезде, кір жуғыш-кептіргішті қосқаннан кейін кодты енгізу керек. Әйтпесе, кір жуғыш-кептіргішті пайдалану мүмкін емес.

- Деактивировать

Кір жуғыш-кептіргішті кодты енгізбей пайдалануға арналған. Бұл хабар ПИН коды тек бұрын белсендірілген болса шығады.

- изменить

Сіз кез-келген кодты енгізе аласыз.

Егер сіз ПИН-кодты ұмытып қалсаңыз, кір жуғыш-кептіргішті Miele тұтынушыларға қызмет көрсету бөлімі құлыптан босатуы керек.

Жаңа ПИН кодын жазып алыңыз.

Память

Кір жуғыш-кептіргіш бағдарлама үшін таңдалған соңғы параметрлерді (температура, айналдыру жылдамдығы және кейбір Қосымшалар) бағдарлама басталғаннан кейін сақтайды.

Бұл бағдарлама келесі жолы пайдаланылған кезде, кір жуғыш-кептіргіш дисплейде осы параметрлерді көрсетеді.

Зауыттық әдепкі параметр: Память өшірулі.

Время на дисплее

Егер сағат форматы орнатылған болса, тәулік уақытын орнатуға болады.

Формат времени

- 24 сағ сағат (зауыттық әдепкі мәні)

- 12 сағ сағат

установить

- Уақытты орнатуға болады.

Громкость звука

Әртүрлі дыбыстардың деңгейін өзгертуге болады.

- Звук окончания

- Звук нажатия кнопок

- Звук приветствия

Оны 7 түрлі деңгейдің біреуіне орнатуға немесе барлығын бірге өшіруге болады.

Параметрлер

Яркость дисплея

Дисплейдің жарықтығын өзгертуге болады.

Оларды 7 түрлі деңгейдің біріне орнатуға болады.

Единицы температуры

Температураны °C/Цельсий немесе °F/Фаренгейт бойынша көрсетуге болады.

Зауыттық әдепкі параметр: °C/Цельсий.

Параметры сигн. окон-ия

Аяқтау дыбысы бағдарламаның аяқталуын хабарлау үшін естіледі. Аяқтау дыбысы қанша уақытқа созылатынын өзіңіз шеше аласыз.

Опциялар

- Только 3 раза после оконч.
Бағдарламаның соңында аяқтау дыбысы 3 рет естіледі.
- До 1 ч. после оконч. прогр.
Кір жуғыш-кептіргіш автоматты түрде сөнгенше аяқтау дыбысы шығады (макс. 1 сағат).

Выполнение программы

TwinDos

Жуғыш құралдың түрін және мөлшерлеу мөлшерін орнатуға және тексеруге болады.

Выбрать мо-ющ. средство

UltraPhase 1 және 2 орнына жеке жуғыш құралды TwinDos функциясымен пайдаланғыңыз келсе,

сізге TwinDos қайта толтыру контейнерлері бөлек (қосымша керек-жарақтар) қажет болады.

UltraPhase 1 және 2 тек жинақ ретінде берілуі мүмкін. Егер басқа өнім таңдалса, басқа бөлімнің параметрі автоматты түрде жойылады.

Келесі құралдарды қолдануға болады:

- Miele UltraPhase 1
- Miele UltraPhase 2
- Универсальн. моющ. ср-во
- Ср-во для цветн. белья
- Ср-во для делик. тканей
- Ср. для шер./делик. ткан.
- Кондиционер

Өндірушінің қаптамадағы дозалау нұсқауларын орындаңыз.

Қолданылатын агент үшін қажетті дозалау мөлшері белгіленуі керек. Ол үшін дисплейдегі нұсқауларды орындаңыз.

Кеңес: Егер Без моющего средства таңдайтын болсаңыз, сәйкес TwinDos бөлімі ажыратылатын болады.

Изменить дозировку

Жуғыш құралды ① және ② бөлімдерден мөлшерлеуге арналған мәндерді тексеруге және түзетуге болады.

Степень загрязнения

Ластану дәрежесі үшін әдепкі параметрді көрсетуге болады.

- лёгкая
- обычн. (зауыттық әдепкі мәні)
- сильная

Уровень Больше воды

Су қосу Қосымша белсендіру арқылы таңдауға болатын 4 түрлі су деңгейі бар.

Опциялар

- нормальный (зауыттық әдепкі мәні)
- + ∅
- + ∅∅
- + ∅∅∅

Макс. ур-нь при полоск.

Шаюдағы су деңгейін ең жоғары мәнге тұрақты түрде орнатуға болады.

Бұл функция аллергиясы бар адамдар үшін маңызды, себебі ол тамаша шаю нәтижелерін қамтамасыз етеді. Суды тұтыну көлемі артады.

Функция зауыттық әдепкі параметрде өшіріледі.

Время замачивания

Жібіту ұзақтығын 30 минуттан 6 сағатқа дейін орнатуға болады.

Ұзақтықты 30 минуттық қадамдармен таңдауға болады. *Жібіту* Қосымша таңдалған кезде, кір таңдалған уақыт ішінде суға жібітеді.

0:30 сағ ұзақтығы стандарт бойынша орнатылды.

Вр. предв. стир. Хлопок

Егер сізге ұзағырақ алдын ала жуу қажет болса, стандартты алдын ала жуу уақытын 25 минутқа дейін арттыруға болады.

Опциялар

- стандартно (зауыттық әдепкі мәні)
25 минут ішінде алдын ала жуу.
- + 6 мин.
31 минут ішінде алдын ала жуу.
- + 9 мин
34 минут ішінде алдын ала жуу.
- + 12 мин
37 минут ішінде алдын ала жуу.

Параметрлер

Щадящий режим

Жұмсақ жуу режимді қосқанда, барабанның толқуы азаяды. Осылайша, аз ластанған заттарды жұмсақ жууға болады.

Мақта және *Барынша аз үтіктеу* бағдарламалары үшін жұмсақ жуу режимді қосуға болады.

Егер жұмсақ жуу режимі іске қосылса, таңдалған бағдарламада жуудың әрбір фазаны жұмсақ жуу режимі жуу ырғағымен орындалады.

Зауыттық әдепкі параметр: жұмсақ жуу режимі өшіріледі.

Устранение прилипания

Кірдің барабанның айналасында сақина пайда болуына жол бермеу үшін максималды соңғы айналдыру жылдамдығын шектеуге болады.

Устранение прилипания параметрі тек үздіксіз жуу және кептіру кезінде тиімді.

Опциялар

- выкл. (зауыттық әдепкі мәні)
- 900
- 1000
- 1100
- 1200

Степени сушки

Қажет болса, *Мақта*, *Барынша аз үтіктеу* және *Автоматика плюс* бағдарламаларын кептіру деңгейін реттеуге болады.

Оларды 7 түрлі деңгейдің біріне орнатуға болады.

Увел. врем. охладж.

Бағдарлама аяқталғанға дейін болатын салқындату фазасы қажет болған жағдайда ұзартылуы мүмкін. Бұл киімді одан да салқындатады. Салқындату фазасын кептіру деңгейі таңдалған жағдайда ғана ұзартуға болады. Ұзартылған салқындату уақытылы кептіру үшін белсенді емес.

Ұзартылған салқындату уақытын 0 минуттан (зауыттық әдепкі мәні) 18 минутқа дейін орнатуға болады.

Объед. быт. приб. в сеть

Miele@home

Кір жуғыш-кептіргіштің желісін үйдегі WiFi желісімен басқарыңыз.

Опциялар

- Настроить
Бұл хабарлама кір жуғыш-кептіргіш WiFi желісіне әлі қосылмаған жағдайда ғана пайда болады.
Қосылымды орнату туралы нұсқауларды "Алғаш рет қолданар алдында" бөлімінен қараңыз.
- Деактиви-ровать
Бұл параметр Miele@home іске қосылған жағдайда ғана көрінеді.
Miele@home реттеулі қалады, WiFi функциясы өшірілген.

- активировать

Бұл параметр Miele@home өшірілген жағдайда ғана көрінеді.

WiFi функциясы қайта белсендіріледі.

- Статус соединения

Бұл параметр Miele@home іске қосылған жағдайда ғана көрінеді.

WiFi қабылдау сапасы, желі атауы және IP мекенжайы көрсетіледі.

- Настроить заново

Параметр тек Miele@home реттелген болса ғана көрінеді.

Жаңа қосылымды бірден қайта орнату үшін WiFi логинін (желісін) қайта орнатады.

- Вернуть в исход. сост.

Параметр тек Miele@home реттелген болса ғана көрінеді.

WiFi функциясы өшірілген және WiFi қосылымы зауыттық әдепкі күйде қалпына келтіріледі.

Желі конфигурациясын кір жуғыш-кептіргішті кәдеге жарату немесе сату кезінде немесе пайдаланылған кір жуғыш-кептіргішті іске қосу кезінде қалпына келтіру керек. Бұл барлық жеке деректердің жойылғанына және алдыңғы иесінің бұдан былай кір жуғыш-кептіргішке қол жеткізе алмайтынына көз жеткізудің жалғыз жолы.

Miele@home параметрлерін қайта пайдалану үшін жаңа қосылымды реттеу керек.

Дистанц. управление

Дистанц. управление параметрі тек Miele@home параметрі орнатылғанда және белсендірілгенде көрінеді.

Егер Miele қолданбасы мобильді құрылғыға орнатылған болса, кір жуғыш-кептіргіштің күйін кез келген жерден тексеріп, оны қашықтан іске қосуға болады.

Сондай-ақ, *MobileStart* бағдарламасы арқылы кір жуғыш-кептіргішті қашықтан басқаруға болады.

Кір жуғыш-кептіргішті мобильді құрылғымен басқарғыңыз келмесе, Дистанц. управление параметрін өшіруге болады.

Егер Дистанц. управление қосылмаған болса, қолданбаны бағдарламаны тоқтату үшін пайдалануға болады.

Кір жуғыш-кептіргішті іске қосылу уақытты орнату және кешіктіріп іске қосуды бастау үшін "Кешіктіріп бастау" сенсорын пайдаланыңыз ("Кешіктіріп бастау/SmartStart" бөлімін қараңыз).

Содан кейін кір жуғыш-кептіргіш сіздің сигналыңызды алған кезде белгіленген уақыт аралығында іске қосылады.

Егер ол соңғы іске қосу уақытына дейін іске қосу сигналын алмаса, кір жуғыш-кептіргіш автоматты түрде іске қосылады.

Қашықтан басқару әдепкі күйде қосылады.

Параметрлер

SmartGrid

SmartGrid параметрі тек Miele@home параметрі орнатылғанда және белсендірілгенде көрінеді.

Кір жуғыш-кептіргішті белгілі бір уақыт аралығында сыртқы сигнал негізінде автоматты түрде іске қосылатын етіп орнатуға болады.

SmartGrid іске қосуы *Кешіктіріп бастау* сенсорына жаңа функция береді.

"Кешіктіріп бастау" сенсорының көмегімен SmartStart до орнатыңыз ("Кешіктіріп бастау/SmartStart" бөлімін қараңыз).

Кір жуғыш-кептіргіш содан кейін энергиямен жеткізушінен сигнал алған уақыт аралығында іске қосылады.

Егер соңғы іске қосу уақытына дейін энергия жеткізушісінен сыртқы сигнал қабылданбаған болса, кір жуғыш-кептіргіш автоматты түрде іске қосылады.

SmartGrid функциясы зауыттық әдепкі параметрде өшірілген.

Remote-Update

Remote-Update мәзір опциясы тек Miele@home пайдалану талаптары орындалған жағдайда ғана көрсетіледі және оны таңдауға болады ("Алғаш рет қолданар алдында — Miele@home" бөлімін қараңыз).

RemoteUpdate функциясы кір жуғыш-кептіргіштегі бағдарламалық жасақтамасын жаңарту үшін пайдаланылады. Кір жуғыш-кептіргіш үшін жаңарту қолжетімді болса, ол оны автоматты түрде жүктеп алады.

Жаңартулар автоматты түрде орнатылмайды. Оларды қолмен іске қосу қажет.

Жаңартуды орнатпасаңыз, кір жуғыш-кептіргішті әдеттегідей пайдалануды жалғастыра аласыз. Дегенмен, Miele компаниясы жаңартуларды орнатуды ұсынады.

Қосу/өшіру

RemoteUpdate функциясы стандарт бойынша белсендіріледі. Қолжетімді жаңартулар автоматты түрде жүктеледі, бірақ орнатуды қолмен бастасаңыз ғана орнатылады.

Қандай да бір жаңартулар автоматты түрде жүктелгенін қаламасаңыз, RemoteUpdate функциясын өшіріңіз.

RemoteUpdate функциясын іске қосу

Жаңарту мазмұны мен көлемі туралы ақпарат Miele қолданбасында беріледі.

Бағдарламалық жасақтаманы жаңарту қолжетімді болса, кір жуғыш-кептіргіш дисплейінде хабарлама пайда болады.

Жаңартуды дереу орнатуға немесе кейінге қалдыруға болады. Кір жуғыш-кептіргіш қайта қосылғанда, жаңарту туралы еске салынады.

Егер жаңартуды орнату қажет болмаса, RemoteUpdate функциясын өшіріңіз.

Жаңарту бірнеше минут алуы мүмкін.

Назар аударыңыз:

- Жаңарту қолжетімді болған кезде ғана хабар аласыз.
- Жаңарту орнатылғаннан кейін, одан бас тартуға болмайды.
- Жаңарту кезінде кір жуғыш-кептіргішті өшірмеңіз. Әйтпесе жаңарту үзіледі және орнатылмайды.
- Бағдарламалық жасақтаманың кейбір жаңарту процедураларын Miele тұтынушыларға қызмет көрсету бөлімі ғана жасай алады.

Аталған құжатта мәлімделген Ашық бастапқы коды бар лицензия шарттары мен талаптарының міндеттері мен кепілдіктері тек тиісті құқықтары бар иеленушілерге қатысты қолданылады.

Параметры прибора

Авторлық құқықтар және лицензиялар

Miele компаниясы жабдықты қолдану және басқару үшін Ашық бастапқы код деп аталатын лицензия күші таралмайтын өзінің және үшінші тараптың бағдарламалық құралын пайдаланады. Бұл бағдарламалық құрал/осы бағдарламалық құрал компоненттері авторлық құқықтармен қорғалады. Miele және үшінші тараптың авторлық құқықтарының күштері сақталуы тиіс.

Сонымен қатар бұл құрал Ашық бастапқы коды бар лицензия шарттарына сәйкес қолданылатын бағдарламалық құрал компоненттерін қамтиды. Осы құжатта қамтылатын Ашық бастапқы коды бар компоненттердің жабдығындағы Параметрлер | Жабдық параметрлері | Құқықтық ақпарат | Ашық бастапқы коды бар лицензиялар мәзір элементтерін, сәйкес авторлық құқықтар туралы хабарландырулармен, уақытылы жарамды лицензиялау талаптарының көшірмелерімен және кез келген басқа ақпараттарымен бірге қараңыз.

Параметрлер

Байланыс модуліне арналған авторлық құқықтар мен лицензиялар

Байланыс модулін пайдалану және басқару мақсатында Miele компаниясы меншіктік немесе үшінші тарап бағдарламалық құралын пайдаланады, оған бастапқы коды ашық лицензиялау шарттары қолданылады. Бағдарламалық құралдың/бағдарламалық құрал компоненттерінің бұл элементтері авторлық құқықпен қорғалған. Miele және үшінші тараптың авторлық құқықтары сақталуы тиіс.

Сонымен қатар бұл байланыс модулі ашық бастапқы коды бар лицензия шарттарына сәйкес қолданылатын бағдарламалық құрал компоненттерін қамтиды. Құрылғыдағы бастапқы коды ашық компоненттер, сонымен қатар тиісті авторлық құқық ескертпелері, лицензиялық шарттардың көшірмелері жарамды және қосымша ақпаратты веб-браузердің көмегімен IP мекенжайы арқылы жергілікті түрде ашуға болады (<http://<IP address>/Licenses>). Осы орында көрсетілетін бастапқы коды ашық лицензияларға қатысты жауапкершілік және кепілдік міндеттемелері тиісті құқық иелеріне қатысты қолданылады.

Часы эксплуатации

Кір жуғыш-кептіргіштің қанша сағат жұмыс істеп тұрғанын білуге болады.

Требования к установке

Низкое давл. воды

Егер судың қысымы тым төмен болса, кір жуғыш-кептіргіш бағдарламаны тоқтатады және судың кірісі ақаулығы туралы хабарлама пайда болады.

Бұл параметрді су қысымы үнемі төмен болған жағдайда суды қиындықсыз қабылдауды қамтамасыз ету үшін іске қосуға болады.

Зауыттық әдепкі параметр: Низкое давл. воды өшірулі.

Охлаждение моещ. раств.

Көбікті суыту үшін негізгі жуудан соң барабанға қарай қосымша су ағады.

Көбікті суыту температурасы 70 °C немесе одан жоғары Мақта бағдарламасын таңдағанда пайда болады.

Көбікті суытуды іске қосыңыз:

- Ағыз у шлангісі шұңғылшаның немесе шайқағыштың шетіне жабысып қалса, күйіп қалу қаупін болдырмау үшін
- Ағыз у түтіктері DIN 1986 стандартына сәйкес келмейтін ғимараттарда

Зауыттық әдепкі параметр: көбікті суыту өшірілген.

Понижение температуры

Жоғары биіктікте судың қайнау температурасы төмен болады. Судың қайнап кетуін болдырмау үшін, 2000 м немесе одан жоғары биіктіктерде, Miele компаниясы төмендетілген температура параметрін белсендіруді ұсынады. Жоғары температура таңдалса да, максималды температура 80 °C дейін төмендейді.

Зауыттық әдепкі параметр: температураны төмендету параметрі өшірілген.

Заводские настройки

Заводские настройки

Өзгертілген кез келген параметрлер зауыттық әдепкі параметрлерге қайтарылады.

Тіл, тәулік уақыты, желі параметрлері, таңдаулы бағдарламалар және жұмыс уақыты қалпына келтірілмейді.

Өнім сапасына берілетін кепілдік

Тауар сапасына кепілдік

Ресми импорттаушылар арқылы сатып алынған елге әкелінетін тұрмыстық техниканың кепілдік мерзімі өнім тек жеке, отбасылық, тұрмыстық және кәсіпкерлік қызметпен байланыспаған басқа да қажеттіліктер үшін пайдаланылған жағдайда 24 айды құрайды.

Негізгі тауарға кірмейтін, бөлек сатып алынған аксессуарлар мен қосалқы бөлшектерге кепілдік мерзімі берілмейді.

Кепілдік мерзімі тауарды сатып алушыға табыстаған күннен бастап есептеледі.

Түсініспеушіліктерді болдырмау үшін тауарларды беруді растайтын құжаттарды (тауарлық жүк қағаздар, тауарлық чектер және қолданыстағы заңнама талаптарына сәйкес тауарды беруді растайтын басқа да құжаттар) сақтап, кепілдік қызмет көрсетуге жүгінген кезде сервистік қызмет мамандарына көрсетуіңізді сұраймыз.

Кепілдік мерзімі ішінде сіз бұйымды мақсаты бойынша пайдаланылған және осы нұсқауда көрсетілген бұйымды орнату, қосу және пайдалану талаптарын сақтаған жағдайда, бұйымның ақауларын тегін жоюға және бұйымның сапасына қатысты заңмен белгіленген тұтынушылардың басқа да талаптарын қанағаттандыруға құқықтарыңызды пайдалана аласыз.

Қосылымды үшінші тұлғалар жүзеге асырса, орнату және қосу қызметтерінің төленгенін және орындалғанын растайтын құжаттарды сақтаңыз.

Назар аударыңыз! Әрбір бұйымның бірегей зауыттық нөмірі бар. Зауыттық нөмір бұйымның шығарылған күнін және оның комплектациясын анықтауға мүмкіндік береді. Miele сервистік қызметіне хабарласқанда бұйымның зауыттық нөмірін айтыңыз, бұл сізге жылдам әрі сапалы қызмет алуға мүмкіндік береді.

Егер Miele сервистік қызметі жабдықтың ақаулықтарын кепілдік мерзімі ішінде аталған жабдықтың бір бөлігін ауыстыру арқылы жөндейтін болса, клиент жөндеу аяқталғаннан кейін (жабдық ақауы жойылған кезде) бөлшектелген бөлікті сервистік қызмет өкіліне қайтаруға міндетті.

Miele сервистік қызметі келесі жағдайларда кепілдік қызмет көрсетуден бас тартуға құқылы:

- Тауардың механикалық зақымдануын анықтау;
- Дұрыс сақтамау және/немесе абайламай тасымалдау;

- Тасымалдау, сақтау және пайдалану кезінде қолайсыз климаттық жағдайлардың әсерінен болған зақымдарды анықтау;
- Химиялық заттар мен ылғалдың әсер ету іздерін анықтау;
- Орнату және қосу ережелерін сақтамау;
- Пайдалану нұсқауларының талаптарын орындамау;
- Қатты ластану нәтижесінде тауардың зақымдануын анықтау;
- Жуғыш құралдар мен шығын материалдарын дұрыс пайдаланбау немесе өндіруші ұсынбаған күтім жасау құралдарын пайдалану нәтижесінде зақымдануды анықтау;
- Осы қызметтерді көрсетуге құқығы жоқ тұлғалардың бөлшектеу, жөндеу және басқа да араласу белгілерін анықтау;
- ГОСТ, ДСТУ сәйкес келмейтін параметрлері бар электр желісіне қосылу;
- Жануарлардың немесе жәндіктердің әрекетінен тауарлардың зақымдануы;
- Үшінші тұлғалардың заңсыз әрекеттері;
- Форс-мажорлық әрекеттер (өрт, су тасқыны, табиғи апаттар және т.б.);
- Ішкі жұмыс көлемдеріне бөгде заттардың, жануарлардың, жәндіктердің және сұйықтықтардың түсуінен бұйымның дұрыс жұмыс істемеуі.

Кепілдік қызмет көрсетуі келесі жағдайларға қолданылмайды:

- осы Пайдалану нұсқауында көрсетілген бұйымды реттеу, баптау, тазалау және басқа да күтім жасау бойынша жұмыстар;
- осы Пайдалану нұсқауында көрсетілген шығын материалдарын (қуат элементтері, сүзгілер, жарықтандыру шамдары, шаң жинау қаптары және т.б.) ауыстыру бойынша жұмыстар.

Төмендегілер тауар кемшіліктері болып табылмайды:

- пайдаланудың алғашқы күндерінде тауар шығаратын жаңа пластиктің немесе резеңкенің иісі;
- пайдалану кезінде жабдық бөліктерінің түс реңктерінің және жылтырының өзгеруі;
- тауарға кіретін жекелеген құрамдастарының жұмыс істеу принциптеріне байланысты шулар (санитарлық нормалар шегінде);
- желдеткіштер

- есіктердің май/ауа жеткізгіштері
- су клапандары
- электрлік релелер
- электр қозғалтқыштары
- белдіктер
- компрессорлар
- материалдардың табиғи тозуы (қартаюу) нәтижесінде пайда болатын шу:
- қыздыру/салқындату кезінде сықырлаған шу
- сықыр
- қозғалатын механизмдердің аздап соғуы
- табиғи тозуы нәтижесінде жарамсыз болып қалған шығын материалдары мен тозу бөлшектерін ауыстыру қажеттілігі.

Miele сервистік орталықтары

Miele сервистік желісі Алматы және Киев қалаларындағы өзінің қызмет көрсету орталықтарын, Miele аймақтық сервистік мамандарын және аймақтардағы серіктес сервистік орталықтарын қамтиды. Miele сервисі ұсынылған қалалардың тізімін компанияның интернет сайтында таба аласыз:

- **Қазақстан:** www.miele.kz
- **Украина:** www.miele.ua

Егер сізге сервистік қолдау қажет болса, **Miele байланыс ақпараты** Парағында көрсетілген «Жедел желі» телефондарына хабарласуыңызды сұраймыз.

Техника сатып алуға, қосымша керек-жарақтар мен шығын материалдарын сатып алуға байланысты барлық мәселелер бойынша, сондай-ақ сервистік қолдау қажет болған жағдайда "жедел желі" телефоны бойынша хабарласуыңызды сұраймыз.

Импорттаушылар Қазақстан Республикасы

« Миле » ЖШС Қазақстан Алматы қаласы
Бостандық ауданы Өбіш Кекілбайұлы көшесі,
34 үй, 1-04 пошта индексі 050000
телефон: +7 (727) 313-23-00
Факс: +7 (727) 311 10 42
E-mail: info@miele.kz
Internet: www.miele.kz

Украина

« Миле » ЖШҚ 01033 Киев, Украина
Короленковская көшесі, 4-үй
Телефон: + 38 (044) 496 0300
E-mail: info@miele.ua
Internet: www.miele.ua

ТМД-ның басқа елдері

Қосымша керек-жарақтар мен шығын материалдарын сатып алудың барлық мәселелері бойынша, сондай-ақ сервистік қолдау қажет болған жағдайда, сіз осы өнімді сатып алған сатушыға хабарласуыңызды сұраймыз. Назар аударыңыз! Осы елдердегі кепілдік шарттары (жергілікті заңнамаға байланысты) өзгеше болуы мүмкін. Сіз сатушыдан кепілдік шарттарын нақтылай аласыз.

Өндіруші:

Миле & Ци. КГ, Карл-Миле-Штраße көш., 29, 33332 Гютерсло қ., Германия
Miele & Cie. KG, Carl-Miele-Straße 29, 33332 Gütersloh, Deutschland

Импорттаушылар:

"Миле" ЖШС

Қазақстан

Алматы қаласы

Бостандық ауданы

Әбіш Кекілбайұлы көшесі, 34 үй, 1-04

пошта индексі 050000

телефон: +7 (727) 313-23-00

Факс: +7 (727) 311 10 42

E-mail: info@miele.kz

Internet: www.miele.kz

«Миле» ЖШҚ

01033 Киев, Украина

Короленковская көшесі, 4-үй

Телефон: + 38 (044) 496 0300

E-mail: info@miele.ua

Internet: www.miele.ua



EAC

WTR 870 WPM

kk-KZ

M.-Nr. 13 018 980 / 00 / 002