

**Limpiar la salida central**

Limpe la cubierta de acero inoxidable de la salida central exclusivamente **a mano**.

- Abra la puerta del aparato.

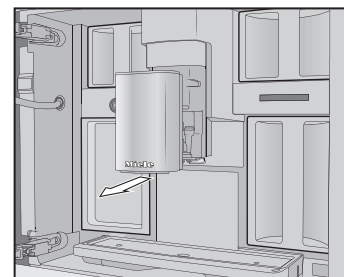

- Retire la tapa de acero inoxidable de la salida central y límpiela.

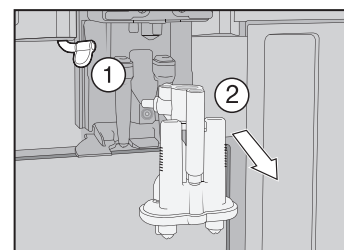

- Suelte el conducto para la leche de la unidad de salida ①. Extraiga la unidad de salida hacia abajo ②.

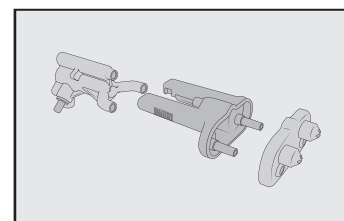

- Desmonte la unidad de salida en 3 componentes.
- Limpe a fondo todos los componentes. Limpe la superficie en la zona de la salida central con un paño húmedo.

- Vuelva a colocar la unidad de salida.
- Introduzca la unidad de salida de nuevo en la salida central y coloque la cubierta de acero inoxidable.
- Confirme el mensaje con OK.

**Desmontar la unidad central y limpiarla a mano**

Limpe la unidad central en profundidad **manualmente** con agua caliente y **sin productos de limpieza**.

- Abra la puerta del aparato y retire el depósito de agua.

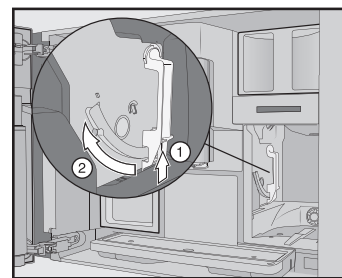

- Pulse en la parte inferior la tecla en el mango de la unidad central ①, y gírela hacia la derecha.

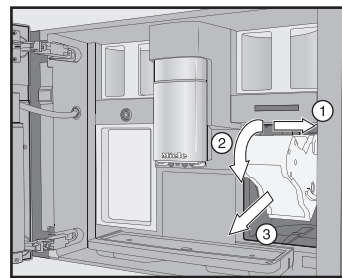

- Retire primero la unidad central a un lado ① y, después, extráigala ②. Vuelva así la unidad central hacia delante. ③.

En caso de haber extraído la unidad central, no modifique la posición del mango en la unidad central.

- Limpe la unidad central **a mano** bajo el grifo de agua caliente.

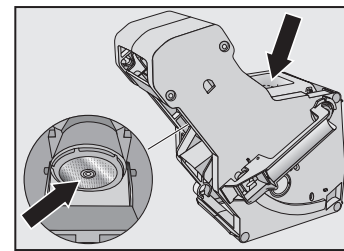

- Rasque los restos de café de los filtros (ver flechas).
- Seque el embudo de la unidad central.
- Limpe cuidadosamente el interior de la máquina de café.
- Introduzca la unidad central recta en la máquina de café.
- Bloquee la unidad central: mantenga pulsada la tecla situada por debajo del mango de la unidad central y gírela hacia la derecha.
- Cierre la puerta.
- Siga el resto de indicaciones del display. El proceso termina después del aclarado.

**Programa de mantenimiento "Descalcificar máquina"**

Necesitará 2 pastillas descalcificadoras Miele.

En el display aparece el mensaje Descalcificar máquina.

- Pulse OK.
- Se inicia el programa de mantenimiento.
- Siga las indicaciones del display.

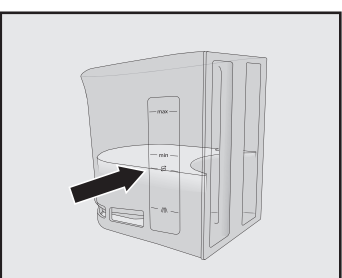

- Llene el depósito de agua hasta la marca ☞ con agua caliente.
- Introduzca 2 pastillas descalcificadoras en el agua.
- Vuelva a introducir el depósito de agua.
- Siga el resto de indicaciones del display. Cuando en el display aparece Aclarar el depósito de agua y llenar hasta la marca de descalcificación ☞ con agua limpia.
- aclare el depósito de agua a fondo con agua limpia. Llénelo hasta la marca ☞ con agua potable.
- Después del aclarado, ha finalizado el proceso de descalcificación.

**Sistema de granos de café**

En Ajustes ► | Tipos de café puede modificar los nombres de los tipos de café o asignarlos de nuevo.

En caso de no asignar ningún tipo de café, durante la preparación de la bebida se consulta qué tipo de café debe utilizarse.

**Cambiar los nombres de los tipos de café**

Los 3 depósitos de café se muestran en el display ya nombrados de la siguiente manera.

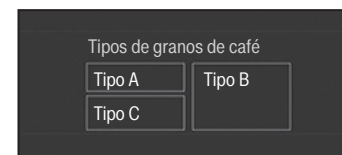

En caso de utilizar el mismo nombre para dos depósitos o para todos los depósitos (porque utiliza únicamente un tipo de café), tenga en cuenta escribirlos siempre exactamente igual.

- Seleccione Modificar nombre.
- Introduzca los nombres deseados y pulse Guardar.

**Ordenar los tipos de granos de café**

- Seleccione Cambiar asignación.
- En caso de haber creado al menos 1 perfil y haber memorizado al menos 1 café, seleccione a continuación el perfil.

- Modifique la asignación a su gusto y confirme con OK.
- Consejo:** si toca Todas las bebidas, se marcan todas las bebidas y no puede deseleccionar aquellas que no desee.

**Parámetros de las bebidas**

Puede ajustar de forma individual la cantidad de café molido, la aromatización y la temperatura de preparación de cada bebida de café.

- Pulse la entrada de bebida hasta que abra el menú contextual.
- Seleccione Modificar bebida y, a continuación, seleccione la bebida.
- Pulse Parámetro de bebida.
- Seleccione Cantidad de molido, Temperatura de preparación, Aromatización o Granos de café.
- Seleccione el ajuste deseado y pulse OK.
- Pulse de nuevo OK para guardar los ajustes modificados.

**Cantidad de bebida**

Puede adaptar la cantidad de bebida para todas las bebidas de café, agua caliente, tipos de té y preparaciones con leche.

- Coloque una taza debajo de la salida central.
  - Pulse la entrada de bebida hasta que abra el menú contextual.
  - Seleccione Cantidad de bebida.
- Se prepara la bebida y en el display aparece Guardar, en cuanto se alcanza la cantidad media.

- Cuando el recipiente esté lleno a su gusto, pulse Guardar.

Si desea modificar la cantidad de bebida de café con leche o con agua caliente, los componentes de la bebida se guardan consecutivamente durante la preparación.

**Modo Performance**

En Ajustes ► | Modo Performance puede seleccionar el modo adecuado a sus preferencias. El consumo de energía depende del modo seleccionado.

- **Modo Eco:** este modo es el de ahorro energético.
- **Modo Barista:** modo optimizado para Espresso y la preparación de cafés.
- **Modo Latte:** en este modo es posible preparar bebidas con leche claramente más deprisa.

Además, puede activar el **Modo Party** para un uso intensivo, puntual, p. ej. en caso de reuniones familiares (ver manual de instrucciones).

**Perfiles**

Es posible añadir perfiles individuales al menú de bebidas de Miele (perfil Miele) para satisfacer los gustos de cada amante del café.

**Crear perfil**

- Seleccione Perfiles y a continuación Ajustar perfil.
- Introduzca los nombres deseados y pulse Guardar.

El editor se abre en el display. Se ha creado el perfil. Ahora puede ajustar las bebidas.

**Editar perfil**

Si ya ha creado al menos un perfil, puede cambiar el nombre/eliminar o desplazar los perfiles con el menú contextual.

**Ajustar un cambio de perfil**

Es posible elegir entre las siguientes opciones:

- **Manual:** el perfil seleccionado permanece activo hasta que elija otro perfil.
- **después de la preparación:** después de la preparación de cada bebida se muestra de nuevo el perfil Miele.

**Crear y editar bebidas en un perfil**

Puede crear nuevas bebidas basándose en las bebidas disponibles (máximo 9 bebidas por perfil).

- Active primero el perfil deseado: toque Perfiles y elija el perfil.
- Pulse Crear bebida y seleccione una bebida.
- Modifique a su gusto los parámetros de la bebida y la cantidad.

La preparación comienza y puede guardar las cantidades de los componentes individuales a su gusto.

- Introduzca un nombre para la bebida recién creada y pulse Guardar.

En caso de haber creado ya bebidas, puede editar esas entradas en el menú contextual.

Es posible personalizar su máquina de café, adaptando los ajustes de fábrica a sus preferencias.

Los ajustes de fábrica aparecen marcados en *cursiva*.

**Idioma**

- español | ... otros idiomas
- País

**Hora**

- Indicación: on | off | Desconexión nocturna
- Tipo de reloj: analógico | digital
- Formato de hora: 24 h | 12 h (am/pm)
- Ajustar

Toque la hora en la parte superior derecha del display para ajustar la hora sin activar el menú Ajustes.

**Fecha**

Si está seleccionado el ajuste Hora | Tipo de reloj | digital, aparece la fecha.

**Pantalla de bienvenida**

- Menú principal | Bebidas | Perfiles | MyMiele

Seleccione el menú que se muestra tras conectar la máquina de café.

**Timer**

- Timer aparato: conectado a las | desconectado a las | desconectado tras (0:20)
- TeaTimer: automático | manual
- Timer de mantenimiento

**Volumen**

- Señales acústicas
- Señales acústicas de las teclas

**Display**

- Luminosidad
- Esquema de colores: claro/oscuro
- QuickTouch: *conectado* | *desconectado*

**Iluminación**

Es posible conectar o desconectar la iluminación en cualquier momento con la tecla sensora ☼, mientras la máquina de café esté conectada.

En caso de que la máquina de café esté desconectada, puede conectar o desconectar la iluminación en cualquier momento, si selecciona los siguientes ajustes:

- Hora | Indicación | *conectado* o *Desconexión nocturna* (se muestra la hora)
- Display | QuickTouch | *conectado*

**Info**

- Preparaciones (Total preparaciones | Total cafés | ...)
- Preparaciones hasta el programa de mantenimiento, descalcificar máquina | Desengrasar unidad central
- Niveles de llenado (de los cartuchos)

**Agua fresca (CVA 7845)**

- *conectado* | *desconectado*

**Altitud**

0–250 m, 251–500 m, ...

**Modo Performance**

- Modo Eco | Modo Barista | Modo Latte | Modo Party

El modo Party es un modo de actuación para ocasiones en las que se hace un uso intensivo de la máquina (ver manual de instrucciones).

**Dureza del agua**

*De fábrica está preajustado 21 °dH.*

**Limpeza automática**

- *conectado* | *desconectado*

**Tipos de café**

- Tipo A, B y C: Modificar nombre | Modificar asignación

**Sensor de proximidad**

- Conectar la luz: aparato conectado (conectado | desconectado) | aparato desconectado (conectado | desconectado)
- Conectar el electrodoméstico: *conectado* | *desconectado*
- Confirmar las señales acústicas: *conectado* | *desconectado*

**Bloqueo de puesta en funcionamiento**

- *conectado* | *desconectado*
- Si está conectado el bloqueo de puesta en funcionamiento, se desactivan el timer *Conectado* a las y el sensor de proximidad.

**Miele@home**

- configurar | activar/desactivar | Estado de la conexión | configurar de nuevo
- Manejo a distancia (conectado | desconectado)
- SuperVision: indicación SuperVision (conectado | desconectado), indicación en standby (conectado | desconectado), lista de aparatos
- RemoteUpdate (conectado | desconectado)

**Miele@home**

Algunos puntos del menú aparecen una vez está configurado Miele@home y la máquina de café está conectada con una red WiFi.

**Versión del software**

para el Servicio Post-venta.

**Información legal**

- Licencias Open-Source

**Distribuidor**

- Modo Exposición: *conectado* | *desconectado*

**Ajustes de fábrica**

- Ajustes de la máquina
- No se restauran el idioma, la hora, la fecha, el número de bebidas, los ajustes Miele@home, perfiles y las bebidas correspondientes.
- El Timer de mantenimiento se restaura a 2:00 h.
- MyMiele



Manual de instrucciones de uso abreviadas  
Máquina de café



Este manual de instrucciones de uso abreviadas **no** sustituye el manual de instrucciones de manejo y montaje. Es necesario familiarizarse con el manejo de la máquina de café. Para ello deberá leer atentamente las instrucciones de manejo y montaje y tener en cuenta las advertencias e indicaciones de seguridad.



## Principio de manejo

### Display Touch

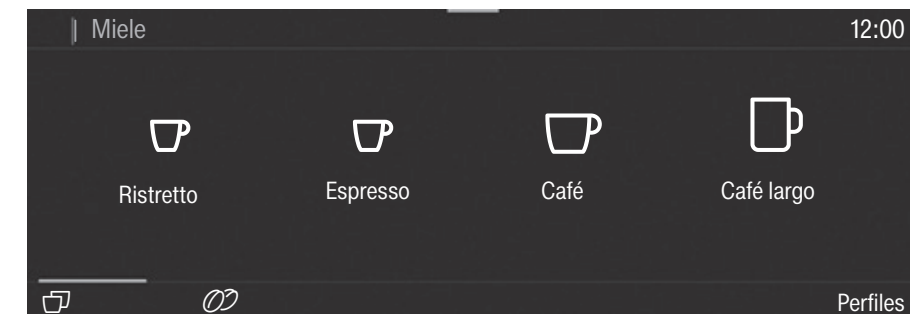

<b>Seleccionar / activar un menú</b>	■ Toque el campo deseado o el valor deseado del display Touch.
<b>Desplazarse</b>	■ Arrastre la pantalla. Para hacerlo, coloque el dedo sobre el display Touch y muévalo en la dirección deseada.
<b>Salir del nivel de menú</b>	■ Pulse ↵. Toque el nombre del menú más relevante en la ruta del menú. Las indicaciones que haya pulsado pero no haya confirmado con OK no quedarán memorizadas.
<b>Introducir números</b>	Introduzca los números utilizando el rodillo de dígitos o el bloque de dígitos. <b>Rodillo de dígitos:</b> ■ Arrastre el rodillo de dígitos hacia arriba o abajo hasta que aparezca el valor deseado en el centro en color naranja. Confirme pulsando OK. <b>Bloque de dígitos:</b> ■ Toque el valor situado en el centro en color naranja, hasta que aparezca el bloque de números. ■ Seleccione el valor deseado: en cuanto haya introducido un valor válido, OK aparece marcado en color verde. Con la flecha ⇐ elimina el último dígito introducido. ■ Confirme pulsando OK.
<b>Introducir letras</b>	Introduzca los nombres utilizando el teclado. Elija nombres cortos y prácticos. ■ Pulse las letras o caracteres deseados. ■ Pulse Guardar.
<b>Mostrar el menú contextual</b>	En algunos menús es posible visualizar un menú contextual, p. ej. para configurar bebidas. ■ Toque, por ejemplo, el nombre de una bebida hasta que se abra el menú contextual. ■ Toque el display Touch, por fuera de la ventana del menú, para cerrar el menú contextual.
<b>Indicaciones de ayuda</b>	■ Hay información contextual para las funciones seleccionadas. En el display se muestra Ayuda. ■ Para visualizar las indicaciones con imágenes y texto, toque Ayuda.

## Vista general de las bebidas

### Cafés

- El **Ristretto** es un tipo de Espresso, más concentrado y fuerte. Tiene la misma cantidad de café molido que un Espresso pero se prepara con menor cantidad de agua.
- El **Espresso** es un café fuerte y aromático, cuya espuma tiene un color marrón nuez y una textura dura, de crema.
- El **Café** se diferencia del Espresso en el tostado especial de los granos y en una cantidad de agua mayor.

- El **Café largo** es un café realizado con una cantidad de agua significativamente mayor.
- El conocido como **Long black** se prepara con agua caliente y dos porciones de Espresso.
- El **Caffè Americano** tiene la misma proporción de Espresso y de agua caliente. Primero se prepara el Espresso y, a continuación, se rellena la taza con agua caliente.

### Diferentes tipos de café con leche

- El **Cappuccino** se compone de dos tercios de espuma de leche y un tercio de Espresso.
- El **Latte macchiato** se compone de un tercio de leche caliente, uno de espuma de leche y uno de Espresso.
- El **Caffè Latte** se hace con leche caliente y Espresso.
- El **Cappuccino italiano** tiene la misma proporción de espuma de leche y Espresso que un Cappuccino. Pero primero se prepara el Espresso y, después, la espuma de leche.

- Un **Espresso macchiato** es un Espresso cubierto por una fina capa de espuma de leche.
- Un **Flat white** es una variante del Cappuccino: se compone de una cantidad de Espresso y espuma de leche claramente más grande que garantiza un aroma intenso.
- El **Café au lait** es una especialidad francesa compuesta por café y espuma de leche. Servir el Café au lait en un vaso transparente.

### Tipos de tés

(agua caliente a la temperatura óptima correspondiente)

- Té blanco
- Té japonés
- Té verde
- Infusiones
- Té de frutas
- Té negro
- El **Chai Latte** es un tipo de té especiado y con leche.

### Bebidas especiales

- Leche caliente
- Espuma de leche
- Agua caliente
- Agua caliente

### Función Jarras

(seleccionable entre 3 y 8 tazas)

- Jarra de café
- Jarra de té para todo tipo de tés

## Descripción

### Vista exterior

- Tecla Conexión/Desconexión
- Interfaz óptica (solo para el Servicio técnico)
- Tecla sensora MobileStart
- Sensor de proximidad
- Tecla sensora "Atrás"
- Display Touch
- Tecla sensora
- Tirador
- Salida central ajustable en altura con iluminación
- Chapa de goteo
- Recipiente para la leche

### Vista interior

- Depósito de granos de café (tipos A y C)
- Válvula de la leche
- Salida central ajustable en altura con iluminación
- Ajuste del grado de molido
- Depósito de granos de café (tipo B)
- Ventilador de escape
- Depósito de agua
- Bandeja colectora con tapa
- Unidad central
- Recipiente para posos
- Recipiente para mantenimiento
- Alojamientos para los cartuchos de limpieza y descalcificación (incluido el adaptador)
- Bandeja colectora

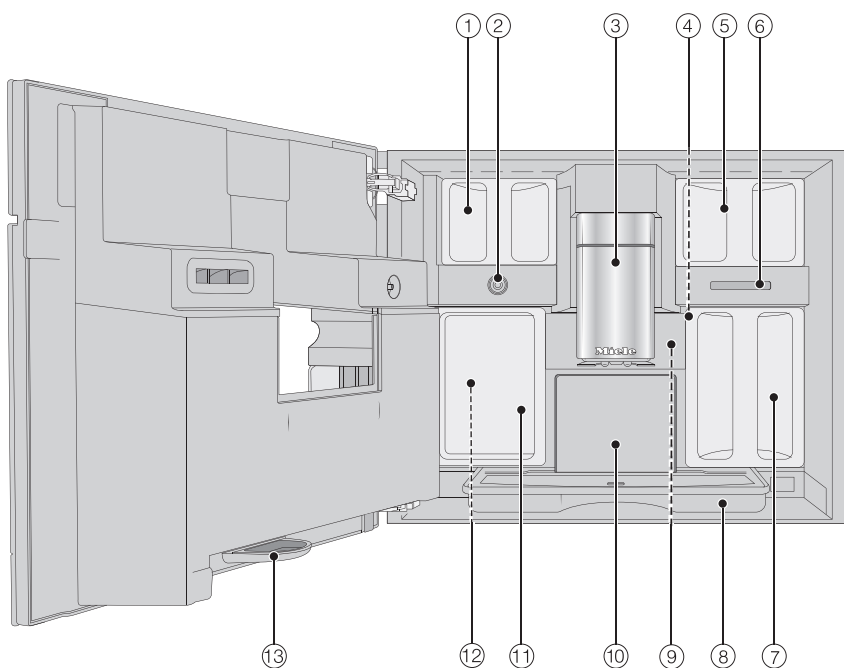
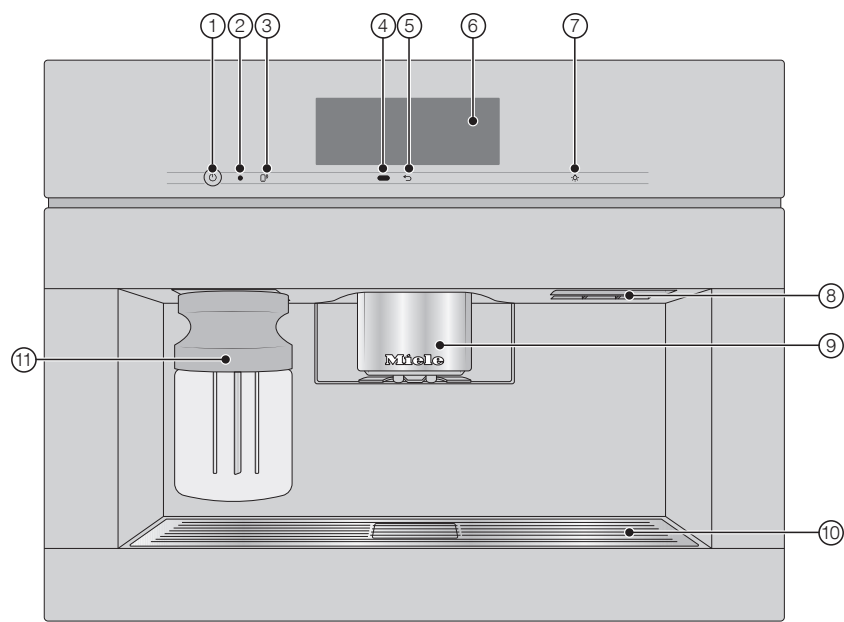

## Preparación

### Llenar el depósito de agua

- Abra la puerta del aparato.

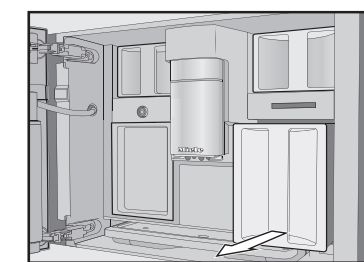

- Extraiga el depósito de agua tirando de él hacia delante.
- Llene el depósito de agua con agua potable fría y fresca hasta la marca "máx".
- Introduzca el depósito de agua en la máquina de café y cierre la puerta.

### Llenar el depósito de granos de café

Llene el depósito de granos de café exclusivamente con granos de café tostados.

- Abra la puerta del aparato.

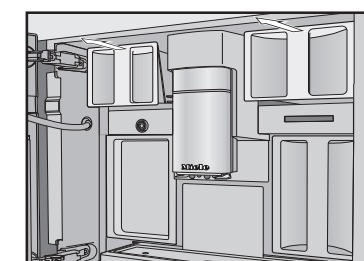

- Extraiga los depósitos de granos de café y retire la tapa.
- Rellene el depósito de granos e introdúzcalo con la tapa.
- Introduzca completamente el depósito de café en la máquina de café.
- Cierre la puerta.

## Para preparar bebidas

### Preparar una bebida

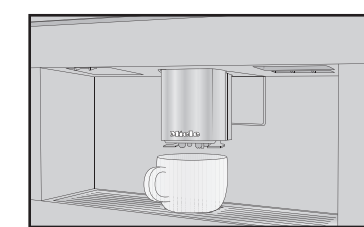

- Coloque una taza debajo de la salida central.
- Seleccione una bebida.

### Cancelar la preparación

- Pulse "Stop" o "Cancelar".

### Café doble

Seleccione la función "DoubleShot", para preparar un café especialmente fuerte y aromático. Para ello, una vez transcurrida la mitad del proceso de preparación, se muelen y aromatizan más granos de café.

- Pulse durante la preparación de una bebida de café.

### Preparar dos porciones

Para llenar dos tazas al mismo tiempo:

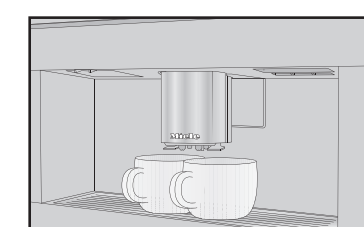

- Coloque una taza debajo de cada boquilla de salida de la salida central.
- Pulse.
- Seleccione la bebida.

### Utilizar el recipiente de la leche

La leche no se enfría en el recipiente para la leche. Por ello deberá introducir el recipiente para la leche en el frigorífico cuando no vaya a preparar bebidas con leche durante un intervalo de tiempo largo. Para preparar una buena espuma de leche, es necesario que la leche esté fría (< 10 °C).

- Llene el recipiente para la leche como máximo hasta 2 cm por debajo del borde.

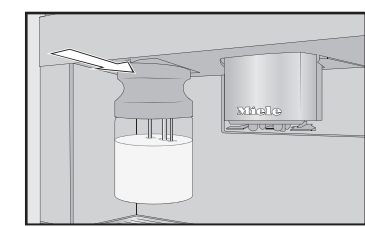

- Introduzca el recipiente para la leche en la máquina de café desde la parte delantera hasta que encaje.

Ahora podrá preparar bebidas con leche.

### Preparar té

Se calienta el agua a la temperatura idónea para los diferentes tipos de té.

- Deposite en la taza el filtro o la bolsa de té.
- Coloque una taza debajo de la salida central.

- Seleccione el tipo de té en el display.

A continuación, caerá agua caliente en la taza.

- Después del tiempo de reposo deseado, retire el filtro de té o la bolsa de té.

**Consejo:** en caso de preparar té, con la función TeaTimer puede iniciar un avisador (ver manual de instrucciones).

### Función Jarras

Con la función Jarras puede preparar varias tazas de café o té automáticamente de forma consecutiva (máx. 1 l). Se pueden preparar hasta ocho tazas de una vez.

### Preparar jarra

Se muestra el menú de bebidas.

- Coloque un recipiente de un tamaño lo suficiente grande debajo de la salida central.
- Seleccione la función jarra que desee:
- Seleccione el número de tazas deseado (entre 3 y 8).
- Siga las indicaciones del display.

### Modo Experto

En el modo Experto es posible asignar una vez el tipo de granos de café y, modificar la cantidad durante la preparación de bebidas. Para eso se activa el modo Experto (en el menú desplegable: la palabra Modo experto aparece marcada en naranja).

El ajuste **no** queda memorizado y solo es válido para la preparación actual.

### Modo Experto: asignar temporalmente los depósitos de granos de café

- Toque el marco superior de la pantalla y abra el menú desplegable.
- Seleccione el depósito de granos de café cuyos granos se deban utilizar para la bebida actual.
- Deslice de nuevo hacia arriba la ventana del menú para cerrarla.
- Comience ahora la preparación de una bebida.

### Adaptación de la cantidad de bebida

Solo es posible modificar la cantidad de bebida durante cada fase de la preparación.



- Pulse las barras y deslice el regulador (triángulo pequeño) tal y como desee.

## Limpieza y mantenimiento

Tenga en cuenta la información adicional para la limpieza y mantenimiento que se encuentra en las Instrucciones de manejo y montaje. Limpie cuidadosa y regularmente el interior de la máquina de café.

Intervalos de limpieza recomendados	¿Qué debo limpiar/cuidar?
Diariamente (al final del día)	<ul style="list-style-type: none"> <li>Recipiente para la leche y tapa</li> <li>Válvula de leche</li> <li>Depósito de agua</li> <li>Chapa de goteo</li> <li>Bandeja colectora y recipiente para posos</li> </ul>
1 vez a la semana (con más frecuencia en caso de mayor suciedad)	<ul style="list-style-type: none"> <li>Salida central</li> <li>Sensor del borde de la taza</li> <li>Interior del aparato</li> <li>Unidad central</li> <li>Bandeja colectora</li> <li>Frontal del aparato</li> </ul>
1 vez al mes	<ul style="list-style-type: none"> <li>Depósito de granos de café</li> </ul>
en caso necesario / tras solicitud en el display	<ul style="list-style-type: none"> <li>Conducto para la leche</li> <li>Desengrasar la unidad central</li> <li>Descalcificar la máquina de café</li> </ul>

### Limpia a mano o en el lavavajillas

- exclusivamente a mano:**
- Cubierta de acero inoxidable de la salida central
  - Unidad central
  - Depósito de granos de café y tapa
- apto para el lavado en el lavavajillas:**
- Bandeja colectora, tapa y recipiente para posos
  - Chapa de goteo
  - Salida central (sin cubierta de acero inoxidable)
  - Recipiente para la leche y tapa
  - Sensor del borde de la taza
  - Bandeja colectora
  - Recipiente para el mantenimiento
  - Depósito de agua